



ΕΦΗΜΕΡΙΔΑ ΤΗΣ ΚΥΒΕΡΝΗΣΕΩΣ ΤΗΣ ΕΛΛΗΝΙΚΗΣ ΔΗΜΟΚΡΑΤΙΑΣ

31 Μαρτίου 2025

ΤΕΥΧΟΣ ΔΕΥΤΕΡΟ

Αρ. Φύλλου 1512

ΑΠΟΦΑΣΕΙΣ

Αριθμ. ΑΠ 1146/1

Έγκριση προσφοράς αναφοράς της εταιρείας «Ultrafast OTE Α.Ε.Ε.Σ.», στο πλαίσιο του Έργου «Υποδομές Υπερυψηλής Ευρυζωνικότητας ULTRA-FAST BROADBAND με ΣΔΙΤ» στις Γεωγραφικές Ζώνες (LOTS) 1, 3 και 7, βάσει των σχετικών υπό στοιχεία 23SYMV012909838 2023-06-12, 23SYMV012910233 2023-06-12 και 23SYMV012910583 2023-06-20 Συμβάσεων Σύμπραξης μεταξύ του Υπουργείου Ψηφιακής Διακυβέρνησης - Ειδική Υπηρεσία Διαχείρισης Προγράμματος «Ψηφιακός Μετασχηματισμός» (ΕΥΔΠ ΨΗΜΕΤ) της ως άνω εταιρείας καθώς και της εταιρείας «ΟΤΕ Α.Ε.»

Η ΕΘΝΙΚΗ ΕΠΙΤΡΟΠΗ ΤΗΛΕΠΙΚΟΙΝΩΝΙΩΝ
ΚΑΙ ΤΑΧΥΔΡΟΜΕΙΩΝ (ΕΕΤΤ)

Έχοντας υπόψη:

1. Τον ν. 4727/2020, «Ψηφιακή Διακυβέρνηση (Ενσωμάτωση στην Ελληνική Νομοθεσία της Οδηγίας (ΕΕ) 2016/2102 και της Οδηγίας (ΕΕ) 2019/1024) - Ηλεκτρονικές Επικοινωνίες (Ενσωμάτωση στο Ελληνικό Δίκαιο της Οδηγίας (ΕΕ) 2018/1972) και άλλες διατάξεις» (Α' 184), ιδίως το άρθρο 113 παρ. 2 στοιχείο λδ' αυτού.

2. Τον ν. 4070/2012 «Ρυθμίσεις Ηλεκτρονικών Επικοινωνιών, Μεταφορών, Δημοσίων Έργων και άλλες διατάξεις» (Α 82),

3. Τις Κατευθυντήριες Γραμμές της Ευρωπαϊκής Επιτροπής ΕΕ 2013/C25/01 «Κατευθυντήριες γραμμές της ΕΕ για την εφαρμογή των κανόνων στον τομέα των κρατικών ενισχύσεων όσον αφορά την ταχεία ανάπτυξη των ευρυζωνικών δικτύων»,

4. Την Ανακοίνωση της Επιτροπής με τίτλο «Κατευθυντήριες γραμμές σχετικά με τις κρατικές ενισχύσεις για ευρυζωνικά δίκτυα» (2023/C 36/01),

5. Την υπ' αρ. C (2019) 5522/31-7-2019 απόφαση της Ευρωπαϊκής Επιτροπής για την Έγκριση του Μέτρου «Ultrafast Broadband Infrastructure Scheme», με τίτλο: «European Commission - State Aid SA. 53135(2019/N) - Greece - Ultrafast Broadband Infrastructure Scheme»,

6. Την απόφαση της Διυπουργικής Επιτροπής Συμπράξεων Δημοσίου και Ιδιωτικού Τομέα («Δ.Ε.Σ.Δ.Ι.Τ.») του

άρθρου 3 του ν. 3389/2005, η οποία περιλαμβάνεται στο 40/17.1.2019 πρακτικό συνεδρίασης και το οποίο έλαβε ΑΔΑ: Ω6ΩΥ465ΧΙ8-ΘΘ1, ως ισχύει κατόπιν της τροποποίησής της, δυνάμει της από 20.12.2022 απόφασης Δ.Ε.Σ.Δ.Ι.Τ., η οποία περιλαμβάνεται στο 85/20.12.2022 πρακτικό συνεδρίασης αυτής, υπό ΑΔΑ: 6ΑΩ346ΜΤΛΡ-ΩΞ, για την υπαγωγή του έργου «Υποδομές Υπερυψηλής Ευρυζωνικότητας - ULTRA-FAST BROADBAND» στις διατάξεις του ν. 3389/2005 περί Συμπράξεων Δημοσίου και Ιδιωτικού Τομέα,

7. Τις Συμβάσεις Σύμπραξης που υπεγράφησαν μεταξύ αφενός της «Ελληνικό Δημόσιο Υπουργείο Ψηφιακής Διακυβέρνησης Γενική Γραμματεία Τηλεπικοινωνιών και Ταχυδρομείων - Ειδική Υπηρεσία Διαχείρισης Προγράμματος Ψηφιακός Μετασχηματισμός - (ΕΥΔ ΠΨΗΜΕΤ)» και αφετέρου της εταιρείας (Ιδιωτικός Φορέας Σύμπραξης: ΙΦΣ): «Ultrafast OTE Μονοπρόσωπη Ανώνυμη Εταιρεία Ειδικού Σκοπού» (Ultrafast OTE Α.Ε.Ε.Σ.), και της «Οργανισμός Τηλεπικοινωνιών της Ελλάδος δ.τ. «ΟΤΕ Α.Ε.», για το Έργο Υποδομές Υπερύψηλης Ευρυζωνικότητας - ULTRA-FAST BROADBAND LOT 1 ΜΕ ΣΔΙΤ (23SYMV012909838 2023-06-12), για το Έργο Υποδομές Υπερύψηλης Ευρυζωνικότητας - ULTRA-FAST BROADBAND LOT 3 ΜΕ ΣΔΙΤ (23SYMV012910233 2023-06-12), καθώς και για το Έργο Υποδομές Υπερύψηλης Ευρυζωνικότητας - ULTRA-FAST BROADBAND LOT 7 ΜΕ ΣΔΙΤ (23SYMV012910583 2023-06-12),

8. Το από 03.09.2024 μήνυμα ηλεκτρονικού ταχυδρομείου (υπ' αρ. ΕΕΤΤ 3898/10/02/2025) της εταιρείας «Ultrafast OTE Α.Ε.Ε.Σ.», με θέμα: «Π.Α. Ultrafast OTE 07-08- 2024»,

9. Το από 31.01.2025 εισερχόμενο μήνυμα ηλεκτρονικού ταχυδρομείου (υπό στοιχεία ΕΕΤΤ 2811/31-01-2025) της Ειδικής Υπηρεσίας Διαχείρισης Προγράμματος «Ψηφιακός Μετασχηματισμός» του Υπουργείου Ψηφιακής Διακυβέρνησης, με θέμα «Σημεία για διευκρίνιση στην ΠΑ Ultrafast OTE»,

10. Το από 29.01.2025 εισερχόμενο μήνυμα ηλεκτρονικού ταχυδρομείου (υπό στοιχεία ΕΕΤΤ 2811/31-01-2025) της εταιρείας «Ultrafast OTE Α.Ε.Ε.Σ.», με θέμα «ΠΑ ΟΤΕ-UFBB»,

11. Το από 25.02.2025 εισερχόμενο μήνυμα ηλεκτρονικού ταχυδρομείου της Ειδικής Υπηρεσίας Διαχείρισης Προγράμματος «Ψηφιακός Μετασχηματισμός» του Υπουργείου Ψηφιακής Διακυβέρνησης προς την ΕΕΤΤ υπό στοιχεία ΕΕΤΤ 5229/25-02-2025 με θέμα: «ΠΑ ΟΤΕ-UFBB»,

12. την υπ' αρ. 38229/04-03-2025 εισήγηση της αρμόδιας Υπηρεσίας της ΕΕΤΤ,

13. Το γεγονός ότι από τις διατάξεις της παρούσας δεν προκαλείται δαπάνη στον κρατικό προϋπολογισμό, ούτε και στον προϋπολογισμό ΕΕΤΤ,

14. και ύστερα από προφορική Εισήγηση των Προέδρου και Αντιπροέδρου της ΕΕΤΤ (κ.κ. Καθηγητή Κωνσταντίνου Μασσέλου και Καθηγητή Δημητρίου Βαρουτά).

Και επειδή:

1. Σύμφωνα με το άρθρο 113 παρ. 2 στοιχείο λδ' του ν. 4727/2020, η ΕΕΤΤ έχει, μεταξύ άλλων, τις ακόλουθες αρμοδιότητες: «Ελέγχει και εποπτεύει την εφαρμογή υποχρεώσεων παροχής χονδρικής πρόσβασης και συναφών ευκολιών, ελέγχου τιμών και κοστολόγησης, δημοσιότητας και μη διακριτικής μεταχείρισης όσον αφορά τη χονδρική πρόσβαση και δημοσίευση προσφορών αναφοράς, όπως αυτές εκάστοτε ισχύουν, που επιβάλλονται σε φορείς οι οποίοι αναπτύσσουν και παρέχουν δίκτυα και υπηρεσίες ηλεκτρονικών επικοινωνιών με δημόσια συγχρηματοδότηση και η υλοποίησή τους έχει εγκριθεί με απόφαση της Ε.Ε.. Η ΕΕΤΤ εκδίδει Κανονισμούς για να ρυθμίζει κάθε αναγκαίο ζήτημα για την εφαρμογή των ως άνω, μετά τη συνεργασία με τον αρμόδιο φορέα όταν αυτό απαιτείται.» Οι ανωτέρω αρμοδιότητες της ΕΕΤΤ προβλεπόμενες αντίστοιχα και στο άρθρο 12 παρ. 1 εδάφιο μδ' του ν. 4070/2012 (Α' 82), το οποίο καταργήθηκε με το άρθρο 231 παρ. 1 του ν. 4727/2020.

2. Το Υπουργείο Ψηφιακής Διακυβέρνησης (Γενική Γραμματεία Τηλεπικοινωνιών και Ταχυδρομείων/τ. Ειδική Υπηρεσία Διαχείρισης και Εφαρμογής Τομέα Τεχνολογιών, Πληροφορικής και Επικοινωνιών) προκήρυξε διεθνή διαγωνισμό με τη διαδικασία του ανταγωνιστικού διαλόγου, για την επιλογή Ιδιωτικού Φορέα Σύμπραξης για την υλοποίηση του έργου «Υποδομές Υπερυψηλής Ευρυζωνικότητας - ULTRA-FAST BROADBAND» και προσκάλεσε τους ενδιαφερόμενους οικονομικούς φορείς να συμμετάσχουν στη σχετική διαδικασία ανάθεσης.

3. Δυνάμει της απόφασης του Υπουργού Επικρατείας υπό στοιχεία 221/15.2.2022, ανακηρύχθηκε Προσωρινός Ανάδοχος για την υλοποίηση του προαναφερθέντος έργου η διαγωνιζόμενη εταιρεία «ΟΡΓΑΝΙΣΜΟΣ ΤΗΛΕΠΙΚΟΙΝΩΝΙΩΝ ΤΗΣ ΕΛΛΑΔΟΣ Α.Ε.», ενώ βάσει του άρθρου 1 παρ. 4 του ν. 3389/2005 και το άρθρο 3 της από 8.3.2022 Πρόσκλησης Υποβολής Δεσμευτικών Προσφορών, τα μέλη της ως άνω εταιρείας συνέστησαν τη συμβαλλόμενη ανώνυμη εταιρία ειδικού σκοπού με την επωνυμία «UltrafastOTE Α.Ε.Ε.Σ».

4. Σημειώνεται ότι η Ευρωπαϊκή Επιτροπή με την από 31_07_2019 απόφασή της C (2019) 5522 με τίτλο: «European Commission - State Aid SA. 53135(2019/N) - Greece - Ultrafast Broadband Infrastructure Scheme», ενέκρινε ως συμβατό με το άρθρο 107 (3) C της ΣΛΕΕ1, το έργο Ultrafast Broadband Infrastructure Scheme, έχοντας προηγουμένως εγκρίνει την υπαγωγή του αντικείμενου της παρούσας Σύμβασης Σύμπραξης σε καθεστώς κρατικών ενισχύσεων.

5. Σε συνέχεια των ανωτέρω, υπεγράφησαν στις 12 Ιουνίου 2023, οι Συμβάσεις Σύμπραξης μεταξύ αφενός του «Ελληνικού Δημοσίου- Υπουργείου Ψηφιακής Διακυβέρνησης - Γενική Γραμματεία Τηλεπικοινωνιών και

Ταχυδρομείων Ειδική Υπηρεσία Διαχείρισης Προγράμματος Ψηφιακός Μετασχηματισμός - (ΕΥΔ ΠΨΗΜετ)» και αφετέρου της εταιρείας (Ιδιωτικός Φορέας Σύμπραξης: ΙΦΣ): «UltrafastOTE Μονοπρόσωπη Ανώνυμη Εταιρεία Ειδικού Σκοπού» (UltrafastOTE Α.Ε.Ε.Σ.), καθώς και της (Αρχικός μέτοχος «Οργανισμός Τηλεπικοινωνιών της Ελλάδος δ.τ. ΟΤΕ Α.Ε.», για το Έργο Υποδομές Υπερυψηλής Ευρυζωνικότητας - ULTRA-FAST BROADBAND LOT 1 ΜΕ ΣΔΙΤ (23SYMV012909838 2023-06-20), για το Έργο Υποδομές Υπερυψηλής Ευρυζωνικότητας - ULTRA-FAST BROADBAND LOT 3 ΜΕ ΣΔΙΤ (23SYMV012910233 2023-06-20), για το Έργο Υποδομές Υπερυψηλής Ευρυζωνικότητας - ULTRA-FAST BROADBAND LOT 7 ΜΕ ΣΔΙΤ (23SYMV012910583 2023-06-20), με διαχωρισμό στις 3 διαφορετικές γεωγραφικές περιοχές υλοποίησης του έργου.

6. Αναφορικά με το ρόλο της ΕΕΤΤ στο πλαίσιο της ανωτέρω σύμβασης/έργου, στην παρ. 1.7 της ανωτέρω σύμβασης- «με θέμα «Ζητήματα Εθνικής Επιτροπής Τηλεπικοινωνιών και Ταχυδρομείων (ΕΕΤΤ)» ορίζεται πως:

«Η ΕΕΤΤ εποπτεύει και ελέγχει την τήρηση των όρων της παρούσας μέσα στο πλαίσιο των αρμοδιοτήτων της με βάση τον ν. 4070/2012, τον ν. 4727/2020 (άρθρα 113 επ.) και τις λοιπές εφαρμοστέες διατάξεις νόμου, περιλαμβανομένου του ελέγχου και έγκρισης της Προσφοράς Αναφοράς του ΙΦΣ...» Γίνεται μνεία ότι ο ΙΦΣ υποχρεούται να συμβληθεί με την ΕΕΤΤ για την επιλογή ανεξάρτητου φορέα που θα υποστηρίξει την ΕΕΤΤ στη δημιουργία μοντέλου καθορισμού λογιστικού κόστους ή/και στον ορισμό τιμών για το Έργο ή/και για κάθε άλλο σχετικό με το Έργο ζήτημα που εμπίπτει στην αρμοδιότητα της ΕΕΤΤ, σύμφωνα με το νόμο. Η σχετική δαπάνη βαρύνει τον ΙΦΣ, σε κάθε δε περίπτωση η Αναθέτουσα Αρχή δεν αναλαμβάνει ουδεμία σχετική ευθύνη. Σε κάθε περίπτωση, τα Μέρη έχουν λάβει γνώση και αναφέρονται στην υπό στοιχεία Α.Π. 969/6 και με ημερομηνία 23.11.2020 απόφαση της ΕΕΤΤ «Έγκριση: (α) των αρχών καθορισμού των τιμών, των κριτηρίων της συγκριτικής αξιολόγησης (benchmarking) και των κανόνων που θα εφαρμοσθούν για τον υπολογισμό των τιμών χονδρικής των παρόχων υπηρεσιών υποδομής και (β) των υποχρεώσεων των παρόχων υπηρεσιών υποδομής στο πλαίσιο του έργου «Υποδομές Υπερυψηλής Ευρυζωνικότητας ULTRA-FAST BROADBAND» - Εκτίμηση του προϋπολογισμού αναφορικά με τις αρμοδιότητες του Ανεξάρτητου Ελεγκτή της ΕΕΤΤ στο πλαίσιο του ανωτέρω έργου» (Παράρτημα 13: απόφαση ΕΕΤΤ 969/6/23-11-202,

Ενώ στην παρ. 18 και δε στο 18.1 με τίτλο: «Υποχρέωση Δημοσίευσης Προσφοράς Αναφοράς» ορίζεται ακολούθως πως: «Ο ΙΦΣ υποχρεούται να δημοσιεύει Προσφορά Αναφοράς, η οποία θα περιλαμβάνει όλες τις Υπηρεσίες που παρέχει ο ΙΦΣ. Η Προσφορά Αναφοράς πριν από τη δημοσίευσή της θα πρέπει να έχει τύχει της έγκρισης τόσο της Αναθέτουσας Αρχής, όσο και της ΕΕΤΤ». Στην παράγραφο δε 18.2 ορίζεται ότι: «Πριν από τη δημοσίευση της Προσφοράς Αναφοράς της παραγράφου 18.1 ανωτέρω και την ενεργοποίηση των αντίστοιχων Υπηρεσιών, ο ΙΦΣ θα υποβάλλει στην Αναθέτουσα Αρχή την Προσφορά αυτή σύμφωνα με τη Διαδικασία Ελέγχου του

Παραρτήματος 5 της παρούσας. Ειδικά για τις αρχικές υποχρεωτικές Υπηρεσίες της παραγράφου 2.10 του Παραρτήματος 2, αυτές θα περιλαμβάνονται σε Προσφορά Αναφοράς που θα υποβάλλεται σύμφωνα με το Παράρτημα 5: Διαδικασία Ελέγχου της παρούσας, τουλάχιστον έξι (6) μήνες πριν από την Προγραμματισμένη Ημερομηνία Διαθεσιμότητας Υπηρεσιών. Εφόσον η Αναθέτουσα Αρχή δεν εγείρει σχόλια ή προβάλλει αντιρρήσεις, ο ΙΦΣ θα υποβάλλει στην ΕΕΤΤ την Προσφορά Αναφοράς προς έλεγχο και έγκριση. Η ως άνω διαδικασία των παραγράφων (18.2.1) και (18.2.2) θα ακολουθείται οποτεδήποτε ο ΙΦΣ επικαιροποιεί την Προσφορά Αναφοράς, καθώς και πριν από την έκδοση της Βεβαίωσης Δυνατότητας Παροχής Υπηρεσιών της παραγράφου 16.4. Η ως άνω διαδικασία των παρ. (18.2.1) και (18.2.2) θα ακολουθείται οποτεδήποτε ο ΙΦΣ επικαιροποιεί την Προσφορά Αναφοράς Υπηρεσιών.»

7. Σε συνέχεια των ανωτέρω, ο ΙΦΣ, ήτοι η εταιρεία «UltrafastOTE Α.Ε.Ε.Σ.» τηρώντας τις συμβατικές της υποχρεώσεις, υπέβαλε, (ως όφειλε) στις 03-09-2024, προς έγκριση στην ΕΕΤΤ, τη σχετική Προσφορά Αναφοράς της, με βάση τις διατάξεις της σύμβασης, για το εν λόγω έργο.

8. Η ΕΕΤΤ, προέβη σε έλεγχο συμμόρφωσης της ως άνω Προσφοράς Αναφοράς, προκειμένου να διαπιστώσει κατά πόσο αυτή καλύπτει το ελάχιστο υποχρεωτικό περιεχόμενο και είναι συμβατή αφενός με τις ορισθείσες συμβατικές υποχρεώσεις των παρεχόμενων υπηρεσιών και αφετέρου με το κείμενο ρυθμιστικό πλαίσιο, ήτοι αρχικά την απόφαση ΕΕΤΤ με υπό στοιχεία ΑΡ.ΑΠ.859/6-16.07.2018 «Καθορισμός των τεχνικών προδιαγραφών και των ελάχιστων χαρακτηριστικών του χονδρικού προϊόντος Εικονικής Τοπικής Αδεσμοποίησης Πρόσβασης (Virtual Local Unbundling - VLU)».

9. Κατόπιν της σχετικής αξιολόγησης, η ΕΕΤΤ απέστειλε στις 02-12-2024 μήνυμα ηλεκτρονικού ταχυδρομείου προς την αρμόδια «Ειδική Υπηρεσία Διαχείρισης Προ-

γράμματος - Ψηφιακός Μετασχηματισμός» του Υπουργείου Ψηφιακής Διακυβέρνησης με θέμα: «Σημεία για διευκρίνιση στην ΠΑ UltrafastOTE.», με το οποίο διατύπωνε τις παρατηρήσεις της επί συγκεκριμένων σημείων που είχαν εντοπιστεί, κατά τον έλεγχο της Προσφοράς Αναφοράς της εταιρείας «UltrafastOTE Α.Ε.Ε.Σ.», και έχριζαν διευκρίνιση.

10. Στο ανωτέρω μήνυμα, ανταποκρίθηκε η Ειδική Υπηρεσία Διαχείρισης Προγράμματος «Ψηφιακός Μετασχηματισμός» του Υπουργείου Ψηφιακής Διακυβέρνησης στις 31-01-2025 και απέστειλε στην ΕΕΤΤ σχετικά σχόλια επί των υποβληθέντων παρατηρήσεων της τελευταίας.

11. Σε συνέχεια των παρατηρήσεων της ΕΕΤΤ, ο ΙΦΣ, ήτοι η εταιρεία «UltrafastOTE Α.Ε.Ε.Σ.», απέστειλε, ως όφειλε, στις 29-01-2025 την αναθεωρημένη έκδοση της Προσφοράς Αναφοράς της.

12. Τέλος, κατά τις ανωτέρω αναφερόμενες συμβατικές διατάξεις της παραγράφου 18 της σύμβασης και κατόπιν του ρυθμιστικού ελέγχου της ΕΕΤΤ, η αρμόδια Υπηρεσία Διαχείρισης Προγράμματος «Ψηφιακός Μετασχηματισμός» του Υπουργείου, απέστειλε στις 25-02-2025 την τελική της έγκριση, σύμφωνα με την προβλεπόμενη διαδικασία και τις σχετικές διατάξεις.

Για τους ανωτέρω λόγους, αποφασίζει:

1. Εγκρίνει την κάτωθι συνημμένη Προσφορά Αναφοράς της εταιρείας «UltrafastOTE Α.Ε.Ε.Σ.» για την παροχή υπηρεσιών πρόσβασης στις υποδομές που αναπτύχθηκαν στο πλαίσιο του Έργου «Υποδομές Υπερυψηλής Ευρυζωνικότητας ULTRA-FAST BROADBAND με ΣΔΙΤ» στις Γεωγραφικές Ζώνες (LOTS) 1, 3 και 7, η οποία υπεβλήθη στην ΕΕΤΤ με την με Αρ. Πρωτ. 2811/31-01-2025 επιστολή της (σχετ. θ), σε συνέχεια του ελέγχου συμμόρφωσης που πραγματοποίησε η ΕΕΤΤ, καθώς και της έγκρισης της ως άνω Προσφοράς και των παρεχόμενων υπηρεσιών από την αρμόδια υπηρεσία του Υπουργείου, σύμφωνα με την προβλεπόμενες διατάξεις.



[ΠΡΟΣΦΟΡΑ ΑΝΑΦΟΡΑΣ ΙΦΣ]



ΠΡΟΣΦΟΡΑ ΑΝΑΦΟΡΑΣ

2024



ΕΘΝΙΚΗ ΕΠΙΤΡΟΠΗ ΤΗΛΕΠΙΚΟΙΝΩΝΙΩΝ & ΤΑΧΥΔΡΟΜΕΙΩΝ

ΠΙΝΑΚΑΣ ΠΕΡΙΕΧΟΜΕΝΩΝ

ΕΝΟΤΗΤΑ 1 ΓΕΝΙΚΟΙ ΟΡΟΙ	
1.1 ΕΙΣΑΓΩΓΗ.....	
1.1.1 ΠΕΔΙΟ ΕΦΑΡΜΟΓΗΣ ΤΗΣ ΠΡΟΣΦΟΡΑΣ ΑΝΑΦΟΡΑΣ.....	
1.1.2 ΠΑΡΟΧΗ ΓΕΝΙΚΩΝ ΠΛΗΡΟΦΟΡΙΩΝ.....	
1.2 ΕΝΝΟΙΕΣ ΚΑΙ ΟΡΙΣΜΟΙ.....	
1.2.1 ΣΥΝΤΜΗΣΕΙΣ.....	
1.3 ΥΠΗΡΕΣΙΕΣ.....	
1.4 ΟΡΟΙ ΣΥΜΒΑΣΗΣ.....	
1.4.1 ΑΡΧΗ ΤΗΣ ΕΜΠΙΣΤΕΥΤΙΚΟΤΗΤΑΣ.....	
1.4.2 ΕΚΧΩΡΗΣΗ ΔΙΚΑΙΩΜΑΤΩΝ.....	
1.4.3 ΔΙΑΡΚΕΙΑ ΣΥΜΒΑΣΗΣ.....	
1.4.4 ΛΥΣΗ ΣΥΜΒΑΣΗΣ.....	
1.4.5 ΔΗΜΟΣΙΟΤΗΤΑ.....	
1.4.6 ΑΝΩΤΕΡΑ ΒΙΑ.....	
1.4.7 ΑΠΟΖΗΜΙΩΣΗ – ΕΥΘΥΝΗ.....	
1.4.8 ΕΠΙΛΥΣΗ ΔΙΑΦΟΡΩΝ – ΙΣΧΥΟΝ ΔΙΚΑΙΟ.....	
1.4.9 ΔΙΑΔΙΚΑΣΙΕΣ ΑΣΦΑΛΕΙΑΣ.....	
1.4.10 ΤΡΟΠΟΠΟΙΗΣΗ ΣΥΜΒΑΣΗ ΠΛΑΙΣΙΟ.....	
1.5 ΠΛΗΡΟΦΟΡΙΑΚΑ ΣΥΣΤΗΜΑΤΑ.....	
1.6 ΔΙΑΘΕΣΙΜΟΤΗΤΑ ΣΥΣΤΗΜΑΤΟΣ.....	
1.7 ΔΕΙΚΤΕΣ ΑΠΟΔΟΤΙΚΟΤΗΤΑΣ.....	
1.8 ΠΡΟΣΒΑΣΗ ΠΑΡΟΧΟΥ ΣΤΟ ΠΛΗΡΟΦΟΡΙΑΚΟ ΣΥΣΤΗΜΑ.....	
1.9 ΟΙΚΟΝΟΜΙΚΟΙ ΟΡΟΙ.....	
1.9.1 ΓΕΝΙΚΑ.....	
1.9.2 ΕΚΔΟΣΗ ΤΙΜΟΛΟΓΙΩΝ.....	
1.9.3 ΕΞΟΦΛΗΣΗ ΤΙΜΟΛΟΓΙΩΝ.....	
1.9.4 ΤΕΛΗ ΥΠΗΡΕΣΙΩΝ.....	
1.9.5 ΤΡΟΠΟΣ ΠΛΗΡΩΜΗΣ.....	
1.9.6 ΠΛΗΡΟΦΟΡΙΕΣ ΧΡΕΩΣΕΩΝ.....	
1.9.7 ΑΜΦΙΣΒΗΤΗΣΗ ΛΟΓΑΡΙΑΣΜΟΥ.....	
1.9.8 ΔΙΑΚΟΠΗ ΥΠΗΡΕΣΙΩΝ.....	
1.9.9 ΤΑΚΤΟΠΟΙΗΣΗ (ΕΚΚΑΘΑΡΙΣΗ) ΡΗΤΡΩΝ.....	



ΕΘΝΙΚΗ ΕΠΙΤΡΟΠΗ ΤΗΛΕΠΙΚΟΙΝΩΝΙΩΝ & ΤΑΧΥΔΡΟΜΕΙΩΝ

1.9.10 ΠΙΣΤΩΤΙΚΕΣ ΔΙΑΣΦΑΛΙΣΕΙΣ.....	
1.9.10.1 ΓΕΝΙΚΑ.....	
1.9.10.2 ΤΥΠΟΣ ΑΝΑΠΡΟΣΑΡΜΟΓΗΣ ΕΓΓΥΗΣΗΣ.....	
1.9.10.3 ΥΠΟΛΟΓΙΣΜΟΣ ΕΓΓΥΗΣΗΣ ΓΙΑ ΤΗΝ ΜΑΚΡΟΧΡΟΝΙΑ ΧΡΗΣΗ ΥΠΗΡΕΣΙΩΝ.....	
1.9.10.4 ΑΠΟΔΕΚΤΑ ΕΙΔΗ ΕΓΓΥΗΣΗΣ.....	
1.9.10.5 ΕΓΓΥΗΤΙΚΗ ΕΠΙΣΤΟΛΗ.....	
1.9.10.6 ΑΝΑΝΕΩΣΗ ΕΓΓΥΗΤΙΚΗΣ ΕΠΙΣΤΟΛΗΣ.....	
1.9.10.7 ΚΑΤΑΠΤΩΣΗ ΕΓΓΥΗΤΙΚΗΣ ΕΠΙΣΤΟΛΗΣ.....	
1.9.10.8 ΧΡΗΜΑΤΙΚΗ ΕΓΓΥΗΣΗ (Η/ΚΑΙ ΣΥΝΔΥΑΣΜΟΣ ΤΗΣ ΜΕ ΕΓΓΥΗΤΙΚΗ ΕΠΙΣΤΟΛΗ).....	
ΕΝΟΤΗΤΑ 2 ΥΠΗΡΕΣΙΕΣ ΖΕΥΓΟΥΣ ΟΠΤΙΚΩΝ ΙΝΩΝ ΚΑΙ ΚΕΝΟΥ ΣΩΛΗΝΑ.....	
2.1 ΠΡΟΫΠΟΘΕΣΕΙΣ ΔΙΑΘΕΣΗΣ ΥΠΗΡΕΣΙΩΝ ΖΕΥΓΟΥΣ ΟΠΤΙΚΩΝ ΙΝΩΝ ΚΑΙ ΚΕΝΟΥ ΣΩΛΗΝΑ.....	
2.2 ΤΕΧΝΙΚΗ ΠΕΡΙΓΡΑΦΗ ΥΠΗΡΕΣΙΩΝ ΖΕΥΓΟΥΣ ΟΠΤΙΚΩΝ ΙΝΩΝ.....	
2.2.1 ΣΗΜΕΙΑ ΟΡΙΟΘΕΤΗΣΗΣ ΥΠΗΡΕΣΙΩΝ ΖΕΥΓΟΥΣ ΟΠΤΙΚΩΝ ΙΝΩΝ.....	
2.3 ΕΜΠΟΡΙΚΗ ΠΕΡΙΓΡΑΦΗ ΥΠΗΡΕΣΙΩΝ ΖΕΥΓΟΥΣ ΟΠΤΙΚΩΝ ΙΝΩΝ.....	
2.3.1 Υπηρεσία DFP IRU ΒΗ.....	
2.3.2 Υπηρεσία DFP IRU End User.....	
2.3.3 Υπηρεσία DFP Short Lease ΒΗ.....	
2.3.4 Υπηρεσία DFP Short Lease End User.....	
2.3.5 Υπηρεσία DFP IRU Submarine.....	
2.3.6 ΔΙΑΡΚΕΙΑ ΠΑΡΟΧΗΣ ΖΕΥΓΟΥΣ ΟΠΤΙΚΩΝ ΙΝΩΝ.....	
2.3.7 ΕΙΔΗ ΑΙΤΗΣΕΩΝ ΥΠΗΡΕΣΙΑΣ ΖΕΥΓΟΥΣ ΟΠΤΙΚΩΝ ΙΝΩΝ.....	
2.3.7.1 ΑΙΤΗΣΗ ΠΑΡΟΧΗΣ ΥΠΗΡΕΣΙΑΣ ΖΕΥΓΟΥΣ ΟΠΤΙΚΩΝ ΙΝΩΝ.....	
2.3.7.2 ΑΙΤΗΣΗ ΚΑΤΑΡΓΗΣΗΣ ΥΠΗΡΕΣΙΑΣ ΖΕΥΓΟΥΣ ΟΠΤΙΚΩΝ ΙΝΩΝ.....	
2.3.7.3 ΑΙΤΗΣΗ ΑΚΥΡΩΣΗΣ ΥΠΗΡΕΣΙΑΣ ΖΕΥΓΟΥΣ ΟΠΤΙΚΩΝ ΙΝΩΝ.....	
2.4 ΤΕΧΝΙΚΗ ΠΕΡΙΓΡΑΦΗ ΥΠΗΡΕΣΙΑΣ ΚΕΝΟΥ ΣΩΛΗΝΑ.....	
2.4.1 ΣΗΜΕΙΑ ΟΡΙΟΘΕΤΗΣΗΣ ΥΠΗΡΕΣΙΑΣ Mini-Duct IRU.....	
2.5 ΕΜΠΟΡΙΚΗ ΠΕΡΙΓΡΑΦΗ ΥΠΗΡΕΣΙΑΣ ΚΕΝΟΥ ΣΩΛΗΝΑ.....	
2.5.1 ΠΕΡΙΓΡΑΦΗ Υπηρεσίας Mini-Duct IRU.....	
2.5.2 ΔΙΑΡΚΕΙΑ ΠΑΡΟΧΗΣ ΥΠΗΡΕΣΙΑΣ Mini-Duct IRU.....	
2.5.3 ΕΙΔΗ ΑΙΤΗΣΕΩΝ ΥΠΗΡΕΣΙΑΣ MINI-DUCT IRU.....	
2.5.3.1 ΑΙΤΗΣΗ ΠΑΡΟΧΗΣ ΥΠΗΡΕΣΙΑΣ MINI-DUCT IRU.....	



ΕΘΝΙΚΗ ΕΠΙΤΡΟΠΗ ΤΗΛΕΠΙΚΟΙΝΩΝΙΩΝ & ΤΑΧΥΔΡΟΜΕΙΩΝ

2.5.3.2	ΑΙΤΗΣΗ ΚΑΤΑΡΓΗΣΗΣ ΥΠΗΡΕΣΙΑΣ MINI-DUCT IRU.....
2.5.3.3	ΑΙΤΗΣΗ ΑΚΥΡΩΣΗΣ ΥΠΗΡΕΣΙΑΣ MINI-DUCT IRU.....
2.5.4	ΚΑΤΑΣΚΕΥΗ ΕΙΣΑΓΩΓΗΣ/ΥΠΟΔΟΜΗΣ ΚΟΙ ΣΤΑ ΦΥΠ ΥΠΗΡΕΣΙΑΣ ΚΕΝΟΥ ΣΩΛΗΝΑ.....
2.6	ΧΡΕΩΣΕΙΣ ΚΑΙ ΤΙΜΟΛΟΓΙΑΚΗ ΠΟΛΙΤΙΚΗ ΥΠΗΡΕΣΙΩΝ ΖΕΥΓΟΥΣ ΟΠΤΙΚΩΝ ΙΝΩΝ ΚΑΙ ΚΕΝΟΥ ΣΩΛΗΝΑ.....
2.6.1	ΓΕΝΙΚΑ.....
2.6.2	ΤΕΛΗ ΕΝΕΡΓΟΠΟΙΗΣΗΣ ΥΠΗΡΕΣΙΩΝ ΖΕΥΓΟΥΣ ΟΠΤΙΚΩΝ ΙΝΩΝ ΚΑΙ ΚΕΝΟΥ ΣΩΛΗΝΑ.....
2.6.3	ΤΕΛΗ ΛΕΙΤΟΥΡΓΙΑΣ ΥΠΗΡΕΣΙΩΝ ΖΕΥΓΟΥΣ ΟΠΤΙΚΩΝ ΙΝΩΝ ΚΑΙ ΚΕΝΟΥ ΣΩΛΗΝΑ.....
2.6.4	ΤΕΛΗ ΑΣΚΟΠΗΣ ΜΕΤΑΒΑΣΗΣ ΚΑΙ ΑΠΑΣΧΟΛΗΣΗΣ ΤΕΧΝΙΚΩΝ ΜΕ ΥΠΑΙΤΙΟΤΗΤΑ ΠΑΡΟΧΟΥ ΥΠΗΡΕΣΙΩΝ ΖΕΥΓΟΥΣ ΟΠΤΙΚΩΝ ΙΝΩΝ ΚΑΙ ΚΕΝΟΥ ΣΩΛΗΝΑ.....
2.6.5	ΤΕΛΗ ΚΑΤΑΡΓΗΣΗΣ ΥΠΗΡΕΣΙΩΝ ΖΕΥΓΟΥΣ ΟΠΤΙΚΩΝ ΙΝΩΝ ΚΑΙ ΚΕΝΟΥ ΣΩΛΗΝΑ.....
2.6.6	ΤΕΛΗ ΑΚΥΡΩΣΗΣ ΑΙΤΗΣΗΣ ΖΕΥΓΟΥΣ ΟΠΤΙΚΩΝ ΙΝΩΝ ΚΑΙ ΚΕΝΟΥ ΣΩΛΗΝΑ.....
2.6.7	ΛΟΙΠΑ ΤΕΛΗ ΖΕΥΓΟΥΣ ΟΠΤΙΚΩΝ ΙΝΩΝ ΚΑΙ ΚΕΝΟΥ ΣΩΛΗΝΑ.....
2.7	ΒΑΣΙΚΗ ΣΥΜΦΩΝΙΑ (SLA) ΠΑΡΟΧΗΣ ΥΠΗΡΕΣΙΩΝ ΖΕΥΓΟΥΣ ΟΠΤΙΚΩΝ ΙΝΩΝ ΚΑΙ ΚΕΝΟΥ ΣΩΛΗΝΑ.....
2.7.1	ΕΓΓΥΜΕΝΟΣ ΧΡΟΝΟΣ ΠΑΡΟΧΗΣ ΥΠΗΡΕΣΙΩΝ ΖΕΥΓΟΥΣ ΟΠΤΙΚΩΝ ΙΝΩΝ ΚΑΙ ΚΕΝΟΥ ΣΩΛΗΝΑ.....
2.7.1.1	Ρήτρα ΥΠΕΡΒΑΣΗΣ ΧΡΟΝΟΥ ΠΑΡΟΧΗΣ υπηρεσιών IRU.....
2.7.1.2	ΡΗΤΡΑ ΥΠΕΡΒΑΣΗΣ ΧΡΟΝΟΥ ΠΑΡΟΧΗΣ ΥΠΗΡΕΣΙΩΝ Short Lease.....
2.8	ΒΑΣΙΚΗ ΣΥΜΦΩΝΙΑ (SLA) ΒΛΑΒΩΝ ΥΠΗΡΕΣΙΩΝ ΖΕΥΓΟΥΣ ΟΠΤΙΚΩΝ ΙΝΩΝ ΚΑΙ ΚΕΝΟΥ ΣΩΛΗΝΑ.....
2.8.1	ΕΓΓΥΜΕΝΟΣ ΧΡΟΝΟΣ ΕΝΤΟΠΙΣΜΟΥ ΚΑΙ ΑΠΟΚΑΤΑΣΤΑΣΗΣ ΒΛΑΒΗΣ ΥΠΗΡΕΣΙΩΝ ΟΠΤΙΚΩΝ ΙΝΩΝ ΚΑΙ ΚΕΝΟΥ ΣΩΛΗΝΑ.....
2.8.2	ΡΗΤΡΕΣ ΥΠΕΡΒΑΣΗΣ ΧΡΟΝΟΥ ΑΠΟΚΑΤΑΣΤΑΣΗΣ ΒΛΑΒΩΝ ΖΕΥΓΟΥΣ ΟΠΤΙΚΩΝ ΙΝΩΝ ΚΑΙ ΚΕΝΟΥ ΣΩΛΗΝΑ.....
2.8.2.1	ΡΗΤΡΑ ΥΠΕΡΒΑΣΗΣ ΧΡΟΝΟΥ ΑΠΟΚΑΤΑΣΤΑΣΗΣ ΒΛΑΒΗΣ ΥΠΗΡΕΣΙΩΝ IRU.....
2.8.2.2	ΡΗΤΡΑ ΥΠΕΡΒΑΣΗΣ ΧΡΟΝΟΥ ΑΠΟΚΑΤΑΣΤΑΣΗΣ ΒΛΑΒΗΣ ΥΠΗΡΕΣΙΩΝ Short Lease.....



ΕΘΝΙΚΗ ΕΠΙΤΡΟΠΗ ΤΗΛΕΠΙΚΟΙΝΩΝΙΩΝ & ΤΑΧΥΔΡΟΜΕΙΩΝ

2.9 ΤΑΚΤΟΠΟΙΗΣΗ/ΕΚΚΑΘΑΡΙΣΗ ΡΗΤΡΩΝ ΥΠΗΡΕΣΙΩΝ ΖΕΥΓΟΥΣ ΟΠΤΙΚΩΝ ΙΝΩΝ ΚΑΙ ΚΕΝΟΥ ΣΩΛΗΝΑ.....

ΕΝΟΤΗΤΑ 3 ΥΠΗΡΕΣΙΕΣ ΦΙΛΟΞΕΝΙΑΣ ΚΑΙ ΔΙΑΣΥΝΔΕΣΗΣ.....

3.1 ΠΡΟΫΠΟΘΕΣΕΙΣ ΔΙΑΘΕΣΗΣ ΥΠΗΡΕΣΙΩΝ ΦΙΛΟΞΕΝΙΑΣ ΚΑΙ ΔΙΑΣΥΝΔΕΣΗΣ.....

3.2 ΤΕΧΝΙΚΗ ΠΕΡΙΓΡΑΦΗ ΥΠΗΡΕΣΙΩΝ ΦΙΛΟΞΕΝΙΑΣ σε POP/RAP.....

3.3 ΗΛΕΚΤΡΟΔΟΤΗΣΗ ΕΓΚΑΤΑΣΤΑΣΕΩΝ - (ΕΗΖ).....

3.3.1 ΕΓΚΑΤΑΣΤΑΣΕΙΣ DC – ΠΙΝΑΚΑΣ DC.....

3.3.2 ΕΠΑΥΞΗΣΗ / ΜΕΙΩΣΗ ΗΛΕΚΤΡΙΚΗΣ ΙΣΧΥΟΣ.....

3.3.3 ΜΕΤΡΗΣΗ ΚΑΤΑΝΑΛΩΣΗΣ ΗΛΕΚΤΡΙΚΗΣ ΕΝΕΡΓΕΙΑΣ.....

3.4 ΕΜΠΟΡΙΚΗ ΠΕΡΙΓΡΑΦΗ ΥΠΗΡΕΣΙΩΝ ΦΙΛΟΞΕΝΙΑΣ.....

3.4.1 ΦΙΛΟΞΕΝΙΑ εξοπλισμού σε Ικρίωμα – POP Rack Collocation (8U).....

3.4.2 ΦΙΛΟΞΕΝΙΑ εξοπλισμού σε Ικρίωμα RAP- RACK Collocation (2U).....

3.4.3 ΦΙΛΟΞΕΝΙΑ εξοπλισμού σε POP – POP Collocation (1 Rack).....

3.4.4 ΔΙΑΡΚΕΙΑ ΠΑΡΟΧΗΣ ΥΠΗΡΕΣΙΩΝ ΦΙΛΟΞΕΝΙΑΣ.....

3.4.5 ΥΠΗΡΕΣΙΑ Συνοδείας.....

3.4.5.1 ΧΡΟΝΟΣ ΑΝΑΓΓΕΛΙΑΣ.....

3.4.5.2 ΧΡΟΝΙΚΗ ΠΕΡΙΟΔΟΣ.....

3.4.6 ΕΙΔΗ ΑΙΤΗΣΕΩΝ ΥΠΗΡΕΣΙΩΝ ΦΙΛΟΞΕΝΙΑΣ.....

3.4.6.1 ΑΙΤΗΣΗ ΠΑΡΟΧΗΣ ΥΠΗΡΕΣΙΑΣ ΦΙΛΟΞΕΝΙΑΣ.....

3.4.6.2 ΑΙΤΗΣΗ ΚΑΤΑΡΓΗΣΗΣ ΥΠΗΡΕΣΙΑΣ ΦΙΛΟΞΕΝΙΑΣ.....

3.4.6.3 ΑΙΤΗΣΗ ΑΚΥΡΩΣΗΣ ΥΠΗΡΕΣΙΑΣ ΦΙΛΟΞΕΝΙΑΣ.....

3.5 ΤΕΧΝΙΚΗ ΠΕΡΙΓΡΑΦΗ ΥΠΗΡΕΣΙΩΝ ΔΙΑΣΥΝΔΕΣΗΣ.....

3.6 ΕΜΠΟΡΙΚΗ ΠΕΡΙΓΡΑΦΗ ΥΠΗΡΕΣΙΩΝ ΔΙΑΣΥΝΔΕΣΗΣ.....

3.6.1 ΥΠΗΡΕΣΙΑ ANI.....

3.6.2 ΥΠΗΡΕΣΙΑ ΧDFP.....

3.6.3 ΔΙΑΡΚΕΙΑ ΠΑΡΟΧΗΣ ΥΠΗΡΕΣΙΩΝ ΔΙΑΣΥΝΔΕΣΗΣ.....

3.6.4 ΕΙΔΗ ΑΙΤΗΣΕΩΝ ΥΠΗΡΕΣΙΩΝ ΔΙΑΣΥΝΔΕΣΗΣ.....

3.6.4.1 ΑΙΤΗΣΗ ΠΑΡΟΧΗΣ ΥΠΗΡΕΣΙΑΣ ΔΙΑΣΥΝΔΕΣΗΣ.....

3.6.4.2 ΑΙΤΗΣΗ ΜΕΤΑΒΟΛΗΣ ΧΩΡΗΤΙΚΟΤΗΤΑΣ ΥΠΗΡΕΣΙΑΣ ΔΙΑΣΥΝΔΕΣΗΣ

3.6.4.3 ΑΙΤΗΣΗ ΚΑΤΑΡΓΗΣΗΣ ΥΠΗΡΕΣΙΑΣ ΔΙΑΣΥΝΔΕΣΗΣ.....

3.6.4.4 ΑΙΤΗΣΗ ΑΚΥΡΩΣΗΣ ΥΠΗΡΕΣΙΑΣ ΔΙΑΣΥΝΔΕΣΗΣ.....



ΕΘΝΙΚΗ ΕΠΙΤΡΟΠΗ ΤΗΛΕΠΙΚΟΙΝΩΝΙΩΝ & ΤΑΧΥΔΡΟΜΕΙΩΝ

3.7 ΧΡΕΩΣΕΙΣ ΚΑΙ ΤΙΜΟΛΟΓΙΑΚΗ ΠΟΛΙΤΙΚΗ ΥΠΗΡΕΣΙΩΝ ΦΙΛΟΞΕΝΙΑΣ ΚΑΙ ΔΙΑΣΥΝΔΕΣΗΣ.....	
3.7.1 ΓΕΝΙΚΑ.....	
3.7.2 ΤΕΛΗ ΕΝΕΡΓΟΠΟΙΗΣΗΣ ΥΠΗΡΕΣΙΩΝ ΦΙΛΟΞΕΝΙΑΣ ΚΑΙ ΔΙΑΣΥΝΔΕΣΗΣ.....	
3.7.3 ΤΕΛΗ ΛΕΙΤΟΥΡΓΙΑΣ ΥΠΗΡΕΣΙΩΝ ΦΙΛΟΞΕΝΙΑΣ ΚΑΙ ΔΙΑΣΥΝΔΕΣΗΣ.....	
3.7.4 ΤΕΛΗ ΑΣΚΟΠΗΣ ΜΕΤΑΒΑΣΗΣ ΚΑΙ ΑΠΑΣΧΟΛΗΣΗΣ ΤΕΧΝΙΚΩΝ ΜΕ ΥΠΑΙΤΙΟΤΗΤΑ ΠΑΡΟΧΟΥ ΥΠΗΡΕΣΙΩΝ ΦΙΛΟΞΕΝΙΑΣ ΚΑΙ ΔΙΑΣΥΝΔΕΣΗΣ.....	
3.7.5 ΤΕΛΗ ΚΑΤΑΡΓΗΣΗΣ ΥΠΗΡΕΣΙΩΝ ΦΙΛΟΞΕΝΙΑΣ ΚΑΙ ΔΙΑΣΥΝΔΕΣΗΣ.....	
3.7.6 ΤΕΛΗ ΑΚΥΡΩΣΗΣ ΑΙΤΗΣΗΣ ΥΠΗΡΕΣΙΩΝ ΦΙΛΟΞΕΝΙΑΣ ΚΑΙ ΔΙΑΣΥΝΔΕΣΗΣ.....	
3.7.7 ΛΟΙΠΑ ΤΕΛΗ ΥΠΗΡΕΣΙΩΝ ΦΙΛΟΞΕΝΙΑΣ ΚΑΙ ΔΙΑΣΥΝΔΕΣΗΣ.....	
3.8 ΒΑΣΙΚΗ ΣΥΜΦΩΝΙΑ (SLA) ΠΑΡΟΧΗΣ ΥΠΗΡΕΣΙΩΝ ΦΙΛΟΞΕΝΙΑΣ ΚΑΙ ΔΙΑΣΥΝΔΕΣΗΣ.....	
3.8.1 ΕΓΓΥΜΕΝΟΣ ΧΡΟΝΟΣ ΠΑΡΟΧΗΣ ΥΠΗΡΕΣΙΩΝ ΦΙΛΟΞΕΝΙΑΣ ΚΑΙ ΔΙΑΣΥΝΔΕΣΗΣ.....	
3.8.2 ΡΗΤΡΕΣ ΠΑΡΟΧΗΣ ΥΠΗΡΕΣΙΩΝ ΦΙΛΟΞΕΝΙΑΣ ΚΑΙ ΔΙΑΣΥΝΔΕΣΗΣ.....	
3.9 ΒΑΣΙΚΗ ΣΥΜΦΩΝΙΑ (SLA) ΑΠΟΚΑΤΑΣΤΑΣΗΣ ΒΛΑΒΗΣ ΥΠΗΡΕΣΙΩΝ ΦΙΛΟΞΕΝΙΑΣ ΚΑΙ ΔΙΑΣΥΝΔΕΣΗΣ.....	
3.9.1 ΧΡΟΝΟΣ ΑΡΣΗΣ ΒΛΑΒΗΣ ΥΠΗΡΕΣΙΩΝ ΦΙΛΟΞΕΝΙΑΣ ΚΑΙ ΔΙΑΣΥΝΔΕΣΗΣ.....	
3.9.2 ΡΗΤΡΕΣ ΥΠΕΡΒΑΣΗΣ ΧΡΟΝΟΥ ΑΠΟΚΑΤΑΣΤΑΣΗΣ ΒΛΑΒΗΣ ΥΠΗΡΕΣΙΩΝ ΦΙΛΟΞΕΝΙΑΣ ΚΑΙ ΔΙΑΣΥΝΔΕΣΗΣ.....	
3.9.3 ΤΑΚΤΟΠΟΙΗΣΗ/ΕΚΚΑΘΑΡΙΣΗ ΡΗΤΡΩΝ ΥΠΗΡΕΣΙΩΝ ΦΙΛΟΞΕΝΙΑΣ ΚΑΙ ΔΙΑΣΥΝΔΕΣΗΣ.....	
ΕΝΟΤΗΤΑ 4 ΥΠΗΡΕΣΙΕΣ ETHERNET.....	
4.1 ΠΡΟΫΠΟΘΕΣΕΙΣ ΔΙΑΘΕΣΗΣ ΥΠΗΡΕΣΙΩΝ ETHERNET.....	
4.2 ΤΕΧΝΙΚΗ ΠΕΡΙΓΡΑΦΗ ΥΠΗΡΕΣΙΩΝ Ethernet.....	
4.2.1 ΣΗΜΕΙΑ ΟΡΙΟΘΕΤΗΣΗΣ ΥΠΗΡΕΣΙΩΝ ETHERNET.....	
4.3 ΕΜΠΟΡΙΚΗ ΠΕΡΙΓΡΑΦΗ ΥΠΗΡΕΣΙΩΝ Ethernet.....	
4.3.1 Υπηρεσία e-IINE ΒΗ.....	
4.3.2 Υπηρεσία e-line End User.....	
4.3.3 ΔΙΑΡΚΕΙΑ ΠΑΡΟΧΗΣ ΥΠΗΡΕΣΙΩΝ ETHERNET.....	



ΕΘΝΙΚΗ ΕΠΙΤΡΟΠΗ ΤΗΛΕΠΙΚΟΙΝΩΝΙΩΝ & ΤΑΧΥΔΡΟΜΕΙΩΝ

4.3.4	ΕΙΔΗ ΑΙΤΗΣΕΩΝ ΥΠΗΡΕΣΙΩΝ ETHERNET.....
4.3.4.1	ΑΙΤΗΣΗ ΠΑΡΟΧΗΣ ΥΠΗΡΕΣΙΑΣ ETHERNET.....
4.3.4.2	ΑΙΤΗΣΗ ΜΕΤΑΒΟΛΗΣ ΧΩΡΗΤΙΚΟΤΗΤΑΣ ΥΠΗΡΕΣΙΑΣ ETHERNET.....
4.3.4.3	ΑΙΤΗΣΗ ΚΑΤΑΡΓΗΣΗΣ ΥΠΗΡΕΣΙΑΣ ETHERNET.....
4.3.4.4	ΑΙΤΗΣΗ ΑΚΥΡΩΣΗΣ ΥΠΗΡΕΣΙΑΣ ETHERNET.....
4.4	ΧΡΕΩΣΕΙΣ ΚΑΙ ΤΙΜΟΛΟΓΙΑΚΗ ΠΟΛΙΤΙΚΗ ΥΠΗΡΕΣΙΩΝ ETHERNET.....
4.4.1	ΓΕΝΙΚΑ.....
4.4.2	ΤΕΛΗ ΕΝΕΡΓΟΠΟΙΗΣΗΣ ΥΠΗΡΕΣΙΩΝ ETHERNET.....
4.4.3	Εφάπαξ Τέλος ενεργοποίησης E-Line End User ΤΕΛΗ ΛΕΙΤΟΥΡΓΙΑΣ ΥΠΗΡΕΣΙΩΝ ETHERNET.....
4.4.4	ΤΕΛΗ ΑΣΚΟΠΗΣ ΜΕΤΑΒΑΣΗΣ ΚΑΙ ΑΠΑΣΧΟΛΗΣΗΣ ΤΕΧΝΙΚΩΝ ΜΕ ΥΠΑΙΤΙΟΤΗΤΑ ΠΑΡΟΧΟΥ.....
4.4.5	ΤΕΛΗ ΚΑΤΑΡΓΗΣΗΣ ΥΠΗΡΕΣΙΩΝ ETHERNET.....
4.4.6	ΤΕΛΗ ΑΚΥΡΩΣΗΣ ΑΙΤΗΣΗΣ ETHERNET.....
4.4.7	ΛΟΙΠΑ ΤΕΛΗ ΥΠΗΡΕΣΙΩΝ ETHERNET.....
4.5	ΒΑΣΙΚΗ ΣΥΜΦΩΝΙΑ (SLA) ΠΑΡΟΧΗΣ ΥΠΗΡΕΣΙΩΝ ETHERNET.....
4.5.1	ΕΓΓΥΜΕΝΟΣ ΧΡΟΝΟΣ ΠΑΡΟΧΗΣ ΥΠΗΡΕΣΙΩΝ ETHERNET.....
4.6	ΠΡΟΒΛΕΨΕΙΣ ΠΑΡΟΧΗΣ ΥΠΗΡΕΣΙΩΝ ETHERNET.....
4.6.1	ΡΗΤΡΕΣ ΥΠΕΡΒΑΣΗΣ ΧΡΟΝΟΥ ΠΑΡΟΧΗΣ ΥΠΗΡΕΣΙΩΝ ETHERNET.....
4.6.1.1	Ρήτρα ΥΠΕΡΒΑΣΗΣ ΧΡΟΝΟΥ ΠΑΡΟΧΗΣ υπηρεσιών ETHERNET.....
4.7	ΒΑΣΙΚΗ ΣΥΜΦΩΝΙΑ (SLA) ΒΛΑΒΩΝ ETHERNET.....
4.7.1	ΕΓΓΥΜΕΝΟΣ ΧΡΟΝΟΣ ΕΝΤΟΠΙΣΜΟΥ ΚΑΙ ΑΠΟΚΑΤΑΣΤΑΣΗΣ ΒΛΑΒΗΣ ETHERNET.....
4.7.2	ΡΗΤΡΕΣ ΥΠΕΡΒΑΣΗΣ ΧΡΟΝΟΥ ΑΠΟΚΑΤΑΣΤΑΣΗΣ ΒΛΑΒΩΝ ETHERNET.....
4.7.2.1	ΡΗΤΡΑ ΥΠΕΡΒΑΣΗΣ ΧΡΟΝΟΥ ΑΠΟΚΑΤΑΣΤΑΣΗΣ ΒΛΑΒΗΣ ΥΠΗΡΕΣΙΩΝ ETHERNET.....
4.7.3	ΤΑΚΤΟΠΟΙΗΣΗ/ΕΚΚΑΘΑΡΙΣΗ ΡΗΤΡΩΝ ΥΠΗΡΕΣΙΩΝ ETHERNET.....
ΕΝΟΤΗΤΑ 5 ΔΙΑΔΙΚΑΣΙΕΣ ΠΑΡΟΧΗΣ ΥΠΗΡΕΣΙΩΝ ΖΕΥΓΟΥΣ ΟΠΤΙΚΩΝ ΙΝΩΝ, ΚΕΝΟΥ ΣΩΛΗΝΑ, ΦΙΛΟΞΕΝΙΑΣ, ΔΙΑΣΥΝΔΕΣΗΣ ΚΑΙ ETHERNET.....	
5.1	ΓΕΝΙΚΑ.....
5.2	ΥΠΟΒΟΛΗ ΑΙΤΗΜΑΤΩΝ L1, L2.....
5.2.1	ΔΙΚΑΙΟΛΟΓΗΤΙΚΑ ΕΓΓΡΑΦΑ.....
5.2.2	ΓΕΝΙΚΑ ΣΤΟΙΧΕΙΑ ΑΙΤΗΣΕΩΝ ΥΠΗΡΕΣΙΩΝ L1, L2.....



ΕΘΝΙΚΗ ΕΠΙΤΡΟΠΗ ΤΗΛΕΠΙΚΟΙΝΩΝΙΩΝ & ΤΑΧΥΔΡΟΜΕΙΩΝ

5.2.3	ΕΙΔΙΚΑ ΣΤΟΙΧΕΙΑ ΑΙΤΗΣΕΩΝ ΥΠΗΡΕΣΙΩΝ ΖΕΥΓΟΥΣ ΟΠΤΙΚΩΝ ΙΝΩΝ ΚΑΙ ΚΕΝΟΥ ΣΩΛΗΝΑ.....
5.2.4	ΕΙΔΙΚΑ ΣΤΟΙΧΕΙΑ ΑΙΤΗΣΕΩΝ ΥΠΗΡΕΣΙΩΝ ΦΙΛΟΞΕΝΙΑΣ ΚΑΙ ΔΙΑΣΥΝΔΕΣΗΣ.....
5.2.5	ΕΙΔΙΚΑ ΣΤΟΙΧΕΙΑ ΑΙΤΗΣΕΩΝ ΥΠΗΡΕΣΙΩΝ ETHERNET.....
5.3	ΕΠΕΞΕΡΓΑΣΙΑ ΑΙΤΗΣΕΩΝ ΥΠΗΡΕΣΙΩΝ L1, L2.....
5.3.1	ΑΙΡΘΟΜΟΔΟΤΗΣΗ ΑΙΤΗΣΕΩΝ ΚΑΙ ΥΠΗΡΕΣΙΩΝ ΠΑΡΟΧΗΣ ΥΠΗΡΕΣΙΩΝ L1, L2.....
5.3.2	ΕΛΕΓΧΟΣ ΑΙΤΗΣΕΩΝ L1, L2.....
5.3.3	ΕΛΕΓΧΟΣ ΕΦΙΚΤΟΤΗΤΑΣ ΥΠΗΡΕΣΙΑΣ L1, L2.....
5.3.4	ΑΠΟΔΟΧΗ Ή ΑΠΟΡΡΙΨΗ ΤΗΣ ΑΙΤΗΣΗΣ ΥΠΗΡΕΣΙΑΣ L1,L2.....
5.3.5	ΥΠΟΒΟΛΗ ΤΕΧΝΟΟΙΚΟΝΟΜΙΚΗΣ ΜΕΛΕΤΗΣ ΥΠΗΡΕΣΙΑΣ ΓΙΑ ΤΙΣ ΥΠΗΡΕΣΙΕΣ L1, L2.....
5.3.6	ΕΓΚΡΙΣΗ ΤΕΧΝΟΟΙΚΟΝΟΜΙΚΗΣ ΠΡΟΣΦΟΡΑΣ ΥΠΗΡΕΣΙΩΝ L1, L2.....
5.4	ΥΛΟΠΟΙΗΣΗ ΥΠΗΡΕΣΙΩΝ L1, L2.....
5.4.1	ΥΛΟΠΟΙΗΣΗ ΥΠΗΡΕΣΙΩΝ ΖΕΥΓΟΥΣ ΟΠΤΙΚΩΝ ΙΝΩΝ ΚΑΙ ΚΕΝΟΥ ΣΩΛΗΝΑ.....
5.4.2	ΥΛΟΠΟΙΗΣΗ ΥΠΗΡΕΣΙΩΝ ΦΙΛΟΞΕΝΙΑΣ ΚΑΙ ΔΙΑΣΥΝΔΕΣΗΣ.....
5.4.3	ΥΛΟΠΟΙΗΣΗ ΥΠΗΡΕΣΙΩΝ ETHERNET.....
5.4.4	ΠΡΟΓΡΑΜΜΑΤΙΣΜΟΣ ΜΕΤΑΒΑΣΕΩΝ ΚΑΙ ΕΝΗΜΕΡΩΣΗ ΠΑΡΟΧΟΥ ΓΙΑ ΥΠΗΡΕΣΙΕΣ L1, L2.....
5.4.5	ΠΑΡΑΚΟΛΟΥΘΗΣΗ ΠΟΡΕΙΑΣ ΥΛΟΠΟΙΗΣΗΣ ΥΠΗΡΕΣΙΩΝ L1, L2.....
5.4.6	ΔΙΑΧΕΙΡΙΣΗ ΚΑΘΥΣΤΕΡΗΣΕΩΝ ΕΡΓΑΣΙΩΝ κατά ΤΗΝ ΥΛΟΠΟΙΗΣΗ ΥΠΗΡΕΣΙΩΝ L1, L2.....
5.4.6.1	ΚΑΘΥΣΤΕΡΗΣΗ ΥΛΟΠΟΙΗΣΗΣ ΥΠΗΡΕΣΙΩΝ ΜΕ ΥΠΑΙΤΙΟΤΗΤΑ ΠΑΡΟΧΟΥ.....
5.4.6.2	ΔΙΑΧΕΙΡΙΣΗ ΚΑΘΥΣΤΕΡΗΣΕΩΝ ΛΟΓΩ ΥΠΑΙΤΙΟΤΗΤΑΣ ΠΑΡΟΧΟΥ.....
5.4.6.3	ΕΛΕΓΧΟΣ ΑΡΣΗΣ ΥΠΑΙΤΙΟΤΗΤΑΣ ΠΑΡΟΧΟΥ.....
5.4.6.4	ΚΑΘΥΣΤΕΡΗΣΗ ΥΛΟΠΟΙΗΣΗΣ ΥΠΗΡΕΣΙΩΝ ΜΕ ΥΠΑΙΤΙΟΤΗΤΑ ΤΡΙΤΩΝ.....
5.4.7	ΒΛΑΒΗ κατά ΤΗ ΔΙΑΡΚΕΙΑ ΕΡΓΑΣΙΩΝ ΜΕ ΥΠΑΙΤΙΟΤΗΤΑ ΠΑΡΟΧΟΥ.....
5.4.8	ΑΝΕΝΕΡΓΟΙ ΧΡΟΝΟΙ ΓΙΑ ΤΗΝ ΠΑΡΟΧΗ ΤΩΝ ΥΠΗΡΕΣΙΩΝ I1, L2.....
5.5	ΕΛΕΓΧΟΣ ΚΑΙ ΠΑΡΑΔΟΣΗ ΤΩΝ ΥΠΗΡΕΣΙΩΝ L1, L2.....
5.5.1	ΠΡΟΓΡΑΜΜΑΤΙΣΜΟΣ ΠΑΡΑΔΟΣΗΣ ΚΑΙ ΕΝΗΜΕΡΩΣΗ ΠΑΡΟΧΟΥ.....
5.5.2	ΕΛΕΓΧΟΣ ΚΑΙ ΠΑΡΑΛΑΒΗ ΥΠΗΡΕΣΙΩΝ L1, L2.....



ΕΘΝΙΚΗ ΕΠΙΤΡΟΠΗ ΤΗΛΕΠΙΚΟΙΝΩΝΙΩΝ & ΤΑΧΥΔΡΟΜΕΙΩΝ

5.5.3 ΜΗ ΑΠΟΔΟΧΗ ΚΑΙ ΕΠΑΝΕΛΕΓΧΟΣ ΥΠΗΡΕΣΙΩΝ L1, L2.....	
5.6 ΚΑΤΑΡΓΗΣΗ ΥΠΗΡΕΣΙΩΝ L1, L2.....	
5.7 ΛΕΙΤΟΥΡΓΙΑ ΚΑΙ ΣΥΝΤΗΡΗΣΗ ΥΠΗΡΕΣΙΩΝ L1, L2.....	
5.7.1 ΣΥΝΤΗΡΗΣΗ ΚΑΙ ΕΛΕΓΧΟΣ ΥΠΗΡΕΣΙΩΝ L1, L2.....	
5.7.2 ΠΡΟΓΡΑΜΜΑΤΙΣΜΕΝΕΣ ΕΡΓΑΣΙΕΣ ΣΥΝΤΗΡΗΣΗΣ L1, L2.....	
5.8 ΔΙΑΔΙΚΑΣΙΑ ΒΛΑΒΟΛΗΨΙΑΣ/ΒΛΑΒΟΔΙΑΧΕΙΡΙΣΗΣ ΥΠΗΡΕΣΙΩΝ L1, L2	
99	
5.8.1 ΓΕΝΙΚΑ.....	
5.8.2 ΣΤΟΙΧΕΙΑ ΑΙΤΗΣΗΣ ΑΝΑΓΓΕΛΙΑΣ ΒΛΑΒΗΣ ΥΠΗΡΕΣΙΩΝ L1, L2.....	
5.8.3 ΕΛΕΓΧΟΣ ΚΑΙ ΑΡΙΘΜΟΔΟΤΗΣΗ ΑΙΤΗΣΕΩΝ ΑΝΑΓΓΕΛΙΑΣ ΒΛΑΒΗΣ	
ΥΠΗΡΕΣΙΩΝ L1, L2.....	
5.8.4 ΑΠΟΚΑΤΑΣΤΑΣΗ ΒΛΑΒΗΣ ΥΠΗΡΕΣΙΩΝ L1, L2.....	
5.8.5 ΠΡΟΓΡΑΜΜΑΤΙΣΜΟΣ ΜΕΤΑΒΑΣΕΩΝ ΓΙΑ ΥΠΗΡΕΣΙΕΣ L1, L2.....	
5.8.6 ΑΠΟΔΟΧΗ ΑΠΟΚΑΤΑΣΤΑΣΗΣ ΒΛΑΒΗΣ ΥΠΗΡΕΣΙΩΝ L1, L2.....	
5.8.7 ΜΗ ΑΠΟΔΟΧΗ ΑΠΟΚΑΤΑΣΤΑΣΗΣ ΒΛΑΒΗΣ ΥΠΗΡΕΣΙΩΝ L1, L2.....	
5.8.8 ΕΝΗΜΕΡΩΣΗ ΠΑΡΟΧΟΥ ΥΠΗΡΕΣΙΩΝ L1, L2.....	
5.8.9 ΑΝΕΝΕΡΓΟΙ ΧΡΟΝΟΙ ΓΙΑ ΤΗΝ ΑΡΣΗ ΒΛΑΒΗΣ ΤΩΝ ΥΠΗΡΕΣΙΩΝ L1, L2	
.....	
ΕΝΟΤΗΤΑ 6 ΥΠΗΡΕΣΙΕΣ VLU.....	
6.1 ΓΕΝΙΚΑ.....	
6.2 ΠΡΟΫΠΟΘΕΣΕΙΣ ΔΙΑΘΕΣΗΣ ΥΠΗΡΕΣΙΩΝ VLU.....	
6.3 ΤΕΧΝΙΚΗ ΠΕΡΙΓΡΑΦΗ ΥΠΗΡΕΣΙΩΝ VLU.....	
6.3.1 ΠΕΡΙΟΧΗ ΚΑΛΥΨΗΣ.....	
6.3.2 ΕΓΚΑΤΕΣΤΗΜΕΝΗ ΧΩΡΗΤΙΚΟΤΗΤΑ ΚΑΙ ΕΝΗΜΕΡΩΣΗ ΕΠΕΚΤΑΣΗΣ	
ΔΙΚΤΥΟΥ.....	
6.4 ΤΕΧΝΙΚΗ ΥΛΟΠΟΙΗΣΗ ΥΠΗΡΕΣΙΩΝ VLU.....	
6.4.1 ΣΗΜΕΙΑ ΟΡΙΟΘΕΤΗΣΗΣ ΥΠΗΡΕΣΙΩΝ VLU.....	
6.5 ΕΜΠΟΡΙΚΗ ΠΕΡΙΓΡΑΦΗ ΥΠΗΡΕΣΙΩΝ VLU.....	
6.5.1 ΠΕΡΙΓΡΑΦΗ ΥΠΗΡΕΣΙΑΣ VLU/FTTC.....	
6.5.2 ΠΕΡΙΓΡΑΦΗ ΥΠΗΡΕΣΙΑΣ VLU/FTTH.....	
6.5.3 ΔΙΑΡΚΕΙΑ ΠΑΡΟΧΗΣ ΥΠΗΡΕΣΙΩΝ VLU.....	
6.5.4 ΕΙΔΗ ΑΙΤΗΣΕΩΝ ΥΠΗΡΕΣΙΩΝ VLU.....	
6.5.4.1 ΑΙΤΗΣΗ ΠΑΡΟΧΗΣ ΥΠΗΡΕΣΙΑΣ VLU.....	
6.5.4.2 ΑΙΤΗΣΗ ΑΛΛΑΓΗΣ ΤΑΧΥΤΗΤΑΣ ΥΠΗΡΕΣΙΑΣ VLU.....	



ΕΘΝΙΚΗ ΕΠΙΤΡΟΠΗ ΤΗΛΕΠΙΚΟΙΝΩΝΙΩΝ & ΤΑΧΥΔΡΟΜΕΙΩΝ

6.5.4.3 ΑΙΤΗΣΗ ΚΑΤΑΡΓΗΣΗΣ ΥΠΗΡΕΣΙΑΣ VLU.....	
6.5.4.4 ΑΙΤΗΣΗ ΑΚΥΡΩΣΗΣ ΥΠΗΡΕΣΙΑΣ VLU.....	
6.6 ΧΡΕΩΣΕΙΣ ΚΑΙ ΤΙΜΟΛΟΓΙΑΚΗ ΠΟΛΙΤΙΚΗ ΥΠΗΡΕΣΙΩΝ VLU.....	
6.6.1 ΓΕΝΙΚΑ.....	
6.6.2 ΤΕΛΗ ΕΝΕΡΓΟΠΟΙΗΣΗΣ ΥΠΗΡΕΣΙΩΝ VLU.....	
6.6.3 ΤΕΛΗ ΛΕΙΤΟΥΡΓΙΑΣ ΥΠΗΡΕΣΙΩΝ VLU.....	
6.6.4 ΤΕΛΗ ΑΣΚΟΠΗΣ ΜΕΤΑΒΑΣΗΣ ΚΑΙ ΑΠΑΣΧΟΛΗΣΗΣ ΤΕΧΝΙΚΩΝ ΜΕ ΥΠΑΙΤΙΟΤΗΤΑ ΠΑΡΟΧΟΥ.....	
6.6.5 ΤΕΛΗ ΚΑΤΑΡΓΗΣΗΣ ΥΠΗΡΕΣΙΩΝ VLU.....	
6.6.6 ΤΕΛΗ ΑΚΥΡΩΣΗΣ ΑΙΤΗΣΗΣ VLU.....	
6.6.7 ΛΟΙΠΑ ΤΕΛΗ ΥΠΗΡΕΣΙΩΝ VLU.....	
6.7 ΒΑΣΙΚΗ ΣΥΜΦΩΝΙΑ ΠΑΡΟΧΗΣ ΥΠΗΡΕΣΙΩΝ VLU.....	
6.7.1 Γενικά.....	
6.7.2 ΕΓΓΥΗΜΕΝΟΣ ΧΡΟΝΟΣ ΠΑΡΟΧΗΣ ΥΠΗΡΕΣΙΩΝ VLU.....	
6.7.3 ΠΡΟΒΛΕΨΕΙΣ ΠΑΡΟΧΗΣ ΥΠΗΡΕΣΙΩΝ VLU.....	
6.7.3.1 ΠΡΟΒΛΕΨΕΙΣ ΓΙΑ ΥΠΗΡΕΣΙΕΣ VLU/FTTH.....	
6.7.4 ΡΗΤΡΕΣ ΥΠΕΡΒΑΣΗΣ ΧΡΟΝΟΥ ΠΑΡΟΧΗΣ ΥΠΗΡΕΣΙΩΝ VLU.....	
6.7.4.1 ΡΗΤΡΑ ΠΑΡΟΧΗΣ ΥΠΗΡΕΣΙΩΝ VLU/FTTC ή VLU/FTTH.....	
6.8 ΒΑΣΙΚΗ ΣΥΜΦΩΝΙΑ ΒΛΑΒΩΝ ΥΠΗΡΕΣΙΩΝ VLU.....	
6.8.1 ΕΓΓΥΗΜΕΝΟΣ ΧΡΟΝΟΣ ΑΡΣΗΣ ΒΛΑΒΗΣ.....	
6.8.2 ΡΗΤΡΕΣ ΥΠΕΡΒΑΣΗΣ ΧΡΟΝΟΥ ΑΡΣΗΣ ΒΛΑΒΗΣ.....	
ΕΝΟΤΗΤΑ 7 ΔΙΑΔΙΚΑΣΙΑ ΠΑΡΟΧΗΣ ΥΠΗΡΕΣΙΩΝ VLU.....	
7.1 ΓΕΝΙΚΑ.....	
7.2 ΥΠΟΒΟΛΗ ΑΙΤΗΜΑΤΩΝ VLU.....	
7.2.1 ΔΙΚΑΙΟΛΟΓΗΤΙΚΑ ΕΓΓΡΑΦΑ ΥΠΗΡΕΣΙΩΝ VLU.....	
7.2.2 ΕΙΔΙΚΑ ΣΤΟΙΧΕΙΑ ΑΙΤΗΣΕΩΝ ΥΠΗΡΕΣΙΩΝ VLU.....	
7.2.2.1 ΑΙΤΗΣΕΙΣ ΠΑΡΟΧΗΣ ΥΠΗΡΕΣΙΩΝ VLU.....	
7.2.2.2 ΑΙΤΗΣΕΙΣ ΑΛΛΑΓΗΣ ΠΑΡΟΧΟΥ ΥΠΗΡΕΣΙΩΝ VLU.....	
7.2.2.3 ΑΙΤΗΣΕΙΣ ΜΕΤΑΒΟΛΗΣ ΤΑΧΥΤΗΤΑΣ VLU.....	
7.2.2.4 ΑΙΤΗΣΕΙΣ ΚΑΤΑΡΓΗΣΗΣ – ΑΚΥΡΩΣΗΣ VLU.....	
7.3 ΕΠΕΞΕΡΓΑΣΙΑ ΑΙΤΗΣΕΩΝ ΥΠΗΡΕΣΙΩΝ VLU.....	
7.3.1 ΑΙΡΘΟΜΟΔΟΤΗΣΗ ΑΙΤΗΣΕΩΝ ΥΠΗΡΕΣΙΩΝ VLU.....	
7.3.2 ΕΛΕΓΧΟΣ ΑΙΤΗΣΕΩΝ VLU.....	



ΕΘΝΙΚΗ ΕΠΙΤΡΟΠΗ ΤΗΛΕΠΙΚΟΙΝΩΝΙΩΝ & ΤΑΧΥΔΡΟΜΕΙΩΝ

7.4 ΕΛΕΓΧΟΣ ΕΠΙΛΕΞΙΜΟΤΗΤΑΣ ΚΑΙ ΥΛΟΠΟΙΗΣΗ ΥΠΗΡΕΣΙΑΣ

VLU/FTTC.....

7.4.1 ΕΛΕΓΧΟΣ ΕΠΙΛΕΞΙΜΟΤΗΤΑΣ ΥΠΗΡΕΣΙΑΣ VLU/FTTC.....

7.4.1.1 ΕΛΕΓΧΟΣ ΔΙΑΘΕΣΙΜΟΤΗΤΑΣ ΥΠΗΡΕΣΙΑΣ VLU/FTTC.....

7.4.1.2 ΕΛΕΓΧΟΣ ΔΙΑΘΕΣΙΜΟΤΗΤΑΣ ΠΟΡΩΝ VLU/FTTC.....

7.4.1.3 ΑΠΟΔΟΧΗ Ή ΑΠΟΡΡΙΨΗ ΑΙΤΗΣΗΣ ΥΠΗΡΕΣΙΩΝ VLU/FTTC.....

7.4.2 ΑΙΤΗΜΑ ΥΠΗΡΕΣΙΑΣ ΤοΥΒ στον ΠΧΤΥ.....

7.4.3 ΥΠΑΡΞΗ ΕΝΕΡΓΟΥ ΤοΥΒ.....

7.4.4 ΥΠΟΒΟΛΗ ΑΙΤΗΜΑΤΟΣ ΕΝΕΡΓΟΥ Η ΑΝΕΝΕΡΓΟΥ ΤοΥΒ.....

7.4.5 ΕΝΗΜΕΡΩΣΗ πτυ ΓΙΑ ΕΠΙΛΕΞΙΜΟΤΗΤΑ ΤΟΥ ΤοΥΒ.....

7.4.6 ΠΕΡΙΠΤΩΣΗ ΕΝΕΡΓΟΥ ΤοΥΒ.....

7.4.7 ΠΕΡΙΠΤΩΣΗ ΑΝΕΝΕΡΓΟΥ ΤοΥΒ.....

7.4.8 ΥΛΟΠΟΙΗΣΗ ΥΠΗΡΕΣΙΑΣ VLU/FTTC.....

7.5 ΕΛΕΓΧΟΣ ΕΠΙΛΕΞΙΜΟΤΗΤΑΣ ΚΑΙ ΥΛΟΠΟΙΗΣΗ ΥΠΗΡΕΣΙΑΣ

VLU/FTTH.....

7.5.1 Έλεγχος επιλεξιμότητας ΥΠΗΡΕΣΙΑΣ VLU/FTTH.....

7.5.1.1 ΕΛΕΓΧΟΣ ΔΙΑΘΕΣΙΜΟΤΗΤΑΣ ΥΠΗΡΕΣΙΑΣ VLU/FTTH.....

7.5.1.2 ΕΛΕΓΧΟΣ ΔΙΑΘΕΣΙΜΟΤΗΤΑΣ ΠΟΡΩΝ VLU/FTTH.....

7.5.1.3 ΑΠΟΔΟΧΗ Ή ΑΠΟΡΡΙΨΗ ΑΙΤΗΣΗΣ ΥΠΗΡΕΣΙΩΝ VLU/FTTH.....

7.5.2 ΚΑΤΑΣΤΑΣΗ ΚΤΙΡΙΟΥ.....

7.5.2.1 ΕΠΙΘΕΩΡΗΣΗ ΚΤΙΡΙΟΥ.....

7.5.2.2 ΠΡΟΓΡΑΜΜΑΤΙΣΜΕΝΗ ΕΠΙΘΕΩΡΗΣΗ ΚΤΙΡΙΟΥ.....

7.5.2.3 ΕΠΙΘΕΩΡΗΣΗ ΚΤΙΡΙΟΥ ΓΙΑ ΕΓΚΡΙΣΗ ΑΠΟ ΠΥ ΛΟΓΩ ΥΨΗΛΟΥ

ΚΟΣΤΟΥΣ.....

7.5.2.4 ΑΠΟΤΥΧΙΑ ΕΠΙΘΕΩΡΗΣΗ ΚΤΙΡΙΟΥ (ΔΕΝ ΕΓΙΝΕ Η ΕΠΙΘΕΩΡΗΣΗ).....

7.5.3 ΥΛΟΠΟΙΗΣΗ ΥΠΗΡΕΣΙΑΣ VLU/FTTH.....

7.5.3.1 ΤΡΟΠΟΣ ΥΛΟΠΟΙΗΣΗΣ – ΑΡΧΙΤΕΚΤΟΝΙΚΗ ΕΝΤΟΣ ΚΤΙΡΙΟΥ.....

7.5.3.2 ΡΑΝΤΕΒΟΥ ΓΙΑ ΔΙΑΣΥΝΔΕΣΗ ΤΕΛΙΚΟΥ ΠΕΛΑΤΗ.....

7.5.3.3 ΑΠΟΤΥΧΙΑ ΚΑΤΑΣΚΕΥΗΣ ΔΙΑΣΥΝΔΕΣΗΣ ΚΑΤΟΙΚΙΑΣ/ΣΗΜΕΙΟΥ

ΠΑΡΟΥΣΙΑΣ ΤΕΛΙΚΟΥ ΠΕΛΑΤΗ.....

7.5.3.4 ΔΙΑΣΥΝΔΕΣΗ ΣΗΜΕΙΟΥ ΠΑΡΟΥΣΙΑΣ ΤΕΛΙΚΟΥ ΠΕΛΑΤΗ.....

7.6 ΔΙΑΔΙΚΑΣΙΑ ΠΑΡΑΔΟΣΗΣ ΚΑΙ ΑΠΟΔΟΧΗΣ ΥΠΗΡΕΣΙΩΝ VLU.....

7.6.1 ΠΑΡΑΔΟΣΗ ΥΠΗΡΕΣΙΩΝ VLU.....

7.6.1.1 ΑΔΥΝΑΜΙΑ ΕΙΣΟΔΟΥ ΚΑΤΑ ΤΗΝ ΠΑΡΑΔΟΣΗ ΤΩΝ ΥΠΗΡΕΣΙΩΝ VLU

.....



ΕΘΝΙΚΗ ΕΠΙΤΡΟΠΗ ΤΗΛΕΠΙΚΟΙΝΩΝΙΩΝ & ΤΑΧΥΔΡΟΜΕΙΩΝ

7.6.1.2	ΑΛΛΑΓΗ ΗΜΕΡΟΜΗΝΙΑΣ ΡΑΝΤΕΒΟΥ ΓΙΑ ΤΗΝ ΠΑΡΑΔΟΣΗ ΥΠΗΡΕΣΙΩΝ VLU.....	
7.6.2	ΔΙΑΔΙΚΑΣΙΑ ΑΠΟΔΟΧΗΣ ΥΠΗΡΕΣΙΩΝ VLU.....	
7.7	ΔΙΑΔΙΚΑΣΙΑ ΚΑΤΑΡΓΗΣΗΣ ΥΠΗΡΕΣΙΩΝ VLU.....	
7.8	ΔΙΑΔΙΚΑΣΙΑ ΑΝΑΒΑΜΙΣΗΣ ΔΙΚΤΥΟΥ.....	
7.9	ΛΕΙΤΟΥΡΓΙΑ ΚΑΙ ΣΥΝΤΗΡΗΣΗ ΥΠΗΡΕΣΙΩΝ VLU.....	
7.10	ΔΙΑΔΙΚΑΣΙΑ ΒΛΑΒΟΛΗΨΙΑΣ ΒΛΑΒΟΔΙΑΧΕΙΡΙΣΗΣ ΥΠΗΡΕΣΙΩΝ VLU	
	139	
7.10.1	ΓΕΝΙΚΑ.....	
7.10.2	ΣΤΟΙΧΕΙΑ ΑΙΤΗΣΗΣ ΑΝΑΓΓΕΛΙΑΣ ΒΛΑΒΗΣ ΥΠΗΡΕΣΙΩΝ VLU.....	
7.10.2.1	ΑΙΤΗΣΗ ΒΛΑΒΗΣ ΓΙΑ ΥΠΗΡΕΣΙΕΣ VLU/FTTC.....	
7.10.2.2	ΑΙΤΗΣΗ ΒΛΑΒΗΣ ΓΙΑ ΥΠΗΡΕΣΙΕΣ VLU/FTTH.....	
7.10.3	ΕΛΕΓΧΟΣ ΚΑΙ ΑΡΙΘΜΟΔΟΤΗΣΗ ΑΙΤΗΣΕΩΝ ΑΝΑΓΓΕΛΙΑΣ ΒΛΑΒΗΣ VLU.....	
7.10.4	ΑΠΟΚΑΤΑΣΤΑΣΗ ΒΛΑΒΗΣ ΥΠΗΡΕΣΙΩΝ VLU.....	
7.10.5	ΠΡΟΓΡΑΜΜΑΤΙΣΜΟΣ ΜΕΤΑΒΑΣΕΩΝ ΓΙΑ ΥΠΗΡΕΣΙΕΣ VLU.....	
7.10.6	ΑΔΥΝΑΜΙΑ ΕΙΣΟΔΟΥ κατά ΤΗ ΔΙΑΔΙΚΑΣΙΑ ΑΡΣΗΣ ΒΛΑΒΗΣ ΥΠΗΡΕΣΙΩΝ VLU.....	
7.10.7	ΑΠΟΔΟΧΗ ΑΠΟΚΑΤΑΣΤΑΣΗΣ ΒΛΑΒΗΣ ΥΠΗΡΕΣΙΩΝ VLU.....	
7.10.8	ΜΗ ΑΠΟΔΟΧΗ ΑΠΟΚΑΤΑΣΤΑΣΗΣ ΒΛΑΒΗΣ ΥΠΗΡΕΣΙΩΝ VLU.....	
7.10.9	ΕΝΗΜΕΡΩΣΗ ΠΑΡΟΧΟΥ ΓΙΑ ΑΠΟΚΑΤΑΣΤΑΣΗ ΒΛΑΒΩΝ ΥΠΗΡΕΣΙΩΝ VLU.....	
7.11	ΑΝΕΝΕΡΓΟΙ ΧΡΟΝΟΙ ΓΙΑ τις ΥΠΗΡΕΣΙΕΣ VLU.....	
	ΕΝΟΤΗΤΑ 8 ΠΑΡΑΡΤΗΜΑΤΑ.....	
	ΠΑΡΑΡΤΗΜΑ 1 ΥΠΟΔΕΙΓΜΑΤΑ ΕΓΓΥΗΤΙΚΩΝ ΕΠΙΣΤΟΛΩΝ.....	
1.	ΥΠΟΔΕΙΓΜΑ ΕΓΓΥΗΤΙΚΗΣ ΕΠΙΣΤΟΛΗΣ ΠΡΟΣ ΤΗΝ ULTRAFASΤΟΤΕ ΓΙΑ ΤΗΝ ΟΜΑΛΗ ΕΞΟΦΛΗΣΗ ΛΗΞΙΠΡΟΘΕΣΜΩΝ ΟΦΕΙΛΩΝ.....	
2.	ΥΠΟΔΕΙΓΜΑ ΕΓΓΥΗΤΙΚΗΣ ΕΠΙΣΤΟΛΗΣ ΠΡΟΣ ULTRAFASΤΟΤΕ ΓΙΑ ΤΗΝ ΑΝΑΣΤΟΛΗ ΤΗΣ ΠΡΟΘΕΣΜΙΑΣ ΚΑΤΑΒΟΛΗΣ ΑΜΦΙΣΒΗΤΟΥΜΕΝΩΝ ΟΦΕΙΛΩΝ.....	
	ΠΑΡΑΡΤΗΜΑ 2 ΤΕΧΝΙΚΕΣ ΠΡΟΔΙΑΓΡΑΦΕΣ ΧΩΡΟΥ ΡΟΡ/RAP.....	
1.	ΠΡΟΔΙΑΓΡΑΦΕΣ ΧΩΡΩΝ ΣΥΝΕΓΚΑΤΑΣΤΑΣΗΣ.....	
2.	ΤΕΧΝΙΚΑ ΧΑΡΑΚΤΗΡΙΣΤΙΚΑ ΕΞΟΠΛΙΣΜΟΥ ΠΑΡΟΧΩΝ.....	
3.	ΠΕΡΙΟΡΙΣΜΟΙ ΣΤΟ ΦΙΛΟΞΕΝΟΥΜΕΝΟ ΕΞΟΠΛΙΣΜΟ.....	
	ΠΑΡΑΡΤΗΜΑ 3 ΠΡΟΣΒΑΣΗ ΣΕ ΧΩΡΟΥΣ ΡΟΡ/RAP.....	
1.	ΠΡΟΣΒΑΣΗ ΤΗΛΕΠΙΚΟΙΝΩΝΙΑΚΩΝ ΠΑΡΟΧΩΝ ΣΕ ΧΩΡΟΥΣ ΡΟΡ/RAP.....	



ΕΘΝΙΚΗ ΕΠΙΤΡΟΠΗ ΤΗΛΕΠΙΚΟΙΝΩΝΙΩΝ & ΤΑΧΥΔΡΟΜΕΙΩΝ

2.	ΕΚΔΟΣΗ – ΔΙΑΧΕΙΡΙΣΗ ΑΔΕΙΩΝ ΕΙΣΟΔΟΥ.....
3.	ΕΚΔΟΣΗ – ΔΙΑΧΕΙΡΙΣΗ ΚΑΡΤΩΝ ΠΡΟΣΒΑΣΗΣ.....
4.	ΕΚΔΟΣΗ ΧΟΡΗΓΗΣΗ ΚΑΡΤΑΣ ΠΡΟΣΒΑΣΗΣ ΚΑΙ ΔΙΑΧΕΙΡΙΣΗ ΔΙΚΑΙΩΜΑΤΩΝ ΠΡΟΣΒΑΣΗΣ.....
5.	ΑΠΩΛΕΙΑ/ΦΘΟΡΑ ΚΑΡΤΑΣ ΠΡΟΣΒΑΣΗΣ.....
6.	ΚΑΤΑΡΓΗΣΗ ΚΑΡΤΑΣ ΠΡΟΣΒΑΣΗΣ.....
7.	ΔΙΑΧΕΙΡΙΣΗ ΚΛΕΙΔΙΩΝ ΚΤΙΡΙΑΚΩΝ ΕΓΚΑΤΑΣΤΑΣΕΩΝ.....
8.	ΔΙΑΧΕΙΡΙΣΗ ΚΟΙΝΟΧΡΗΣΤΩΝ ΚΛΕΙΔΙΩΝ ΠΡΟΣΒΑΣΗΣ ΚΕΝΤΡΙΚΩΝ ΕΙΣΟΔΩΝ ΚΤΙΡΙΩΝ.....
9.	ΚΑΤΑΣΤΡΟΦΗ ΕΡΓΟΥ.....
	ΠΑΡΑΡΤΗΜΑ 4 ΑΙΤΗΣΗ / ΕΞΟΥΣΙΟΔΟΤΗΣΗ ΚΑΤΑΝΑΛΩΤΗ.....
	ΠΑΡΑΡΤΗΜΑ 5 ΤΕΧΝΙΚΑ ΧΑΡΑΚΤΗΡΙΣΤΙΚΑ ΥΠΗΡΕΣΙΩΝ VLU.....
1.	ΠΟΙΟΤΙΚΑ ΧΑΡΑΚΤΗΡΙΣΤΙΚΑ ΥΠΗΡΕΣΙΩΝ VLU.....
2.	ΠΛΗΡΟΦΟΡΙΕΣ ΣΥΝΔΡΟΗΤΙΚΟΥ ΒΡΟΧΟΥ.....
3.	ΤΕΡΜΑΤΙΚΟΣ ΕΞΟΠΛΙΣΜΟΣ ΓΙΑ ΥΠΗΡΕΣΪΕΣ VLU.....



ΕΘΝΙΚΗ ΕΠΙΤΡΟΠΗ ΤΗΛΕΠΙΚΟΙΝΩΝΙΩΝ & ΤΑΧΥΔΡΟΜΕΙΩΝ

ΕΝΟΤΗΤΑ 1 ΓΕΝΙΚΟΙ ΟΡΟΙ

1.1 ΕΙΣΑΓΩΓΗ

Η παρούσα Προσφορά Αναφοράς, εξειδικεύει τις υποχρεώσεις της UltrafastOTE Α.Ε.Ε.Σ. για την παροχή υπηρεσιών πρόσβασης στις υποδομές που αναπτύχθηκαν στο πλαίσιο του Έργου «Υποδομές Υπερυψηλής Ευρυζωνικότητας ULTRA-FAST BROADBAND με ΣΔΙΤ» στις Γεωγραφικές Ζώνες (LOTS) 1, 3 και 7.

Η UltrafastOTE Α.Ε.Ε.Σ. (εφεξής UltrafastOTE), όπως προκύπτει από την υπογραφή των Συμβάσεων Σύμπραξης μεταξύ της UltrafastOTE και του Υπουργείου Ψηφιακής Διακυβέρνησης (Γενική Γραμματεία Τηλεπικοινωνιών και Ταχυδρομείων / Ειδική Υπηρεσία Διαχείρισης Προγράμματος «Ψηφιακός Μετασχηματισμός» (ΕΥΔΠ ΨΗΜΕΤ) που στη συνέχεια θα αναφέρεται «Αναθέτουσα Αρχή», έχει αναλάβει να εκτελέσει το έργο στις παραπάνω Γεωγραφικές Ζώνες και θα ξεκινήσει την παροχή υπηρεσιών μετά την ολοκλήρωση της Φάσης Α' (περίοδος Εργασιών) και την έναρξη της Φάσης Β' (περίοδος Υπηρεσιών) του ανωτέρω έργου.

Η UltrafastOTE δύναται να ασκήσει τμηματικά το Δικαίωμα Αποκλειστικής Εκμετάλλευσης του Έργου σε οποιοδήποτε τμήμα των Περιοχών Παρέμβασης για το οποίο έχει ήδη εκδοθεί Πιστοποιητικό Ολοκλήρωσης Οροσήμου και Βεβαίωση Δυνατότητας Παροχής Υπηρεσιών, και να παρέχει τις Υπηρεσίες της Β' Φάσης πριν από την Ημερομηνία Διαθεσιμότητας των Υπηρεσιών (αρ. 16.4.11 της Σύμβασης Σύμπραξης) και την ολοκλήρωση της Φάσης Α'.

Η UltrafastOTE θα παρέχει Υπηρεσίες χονδρικής στους Παρόχους Υπηρεσιών (εφεξής ΠΥ), υπό την προϋπόθεση ότι οι διασυνδεδεμένοι ΠΥ θα τις λαμβάνουν προκειμένου να παρέχουν υπηρεσίες αποκλειστικά στις Περιοχές Παρέμβασης του έργου.

1.1.1 ΠΕΔΙΟ ΕΦΑΡΜΟΓΗΣ ΤΗΣ ΠΡΟΣΦΟΡΑΣ ΑΝΑΦΟΡΑΣ

Στην παρούσα Προσφορά περιγράφονται αναλυτικά οι υπηρεσίες που υποχρεούται να παρέχει η UltrafastOTE στους ΠΥ και αποτυπώνονται πλήρως οι όροι και οι διαδικασίες διάθεσης, υποστήριξης και χρέωσής τους από την UltrafastOTE.

1.1.2 ΠΑΡΟΧΗ ΓΕΝΙΚΩΝ ΠΛΗΡΟΦΟΡΙΩΝ

Η UltrafastOTE παρέχει στους ΠΥ πληροφορίες σχετικά με τις περιοχές παρέμβασης, την παροχή των υπηρεσιών της παρούσας Προσφοράς Αναφοράς, τη σχετική σύμβαση που απαιτείται να υπογραφεί μεταξύ της UltrafastOTE και του ΠΥ και το Πληροφοριακό Σύστημα, με τους ακόλουθους τρόπους:



ΕΘΝΙΚΗ ΕΠΙΤΡΟΠΗ ΤΗΛΕΠΙΚΟΙΝΩΝΙΩΝ & ΤΑΧΥΔΡΟΜΕΙΩΝ

- Μέσω τηλεφωνικής ή ηλεκτρονικής επικοινωνίας με τον αρμόδιο Key Account Manager
- Μέσω επιστολής ή ηλεκτρονικού ταχυδρομείου στα στοιχεία επικοινωνίας που εμφανίζονται στον ιστότοπο της εταιρείας

1.2 ΕΝΝΟΙΕΣ ΚΑΙ ΟΡΙΣΜΟΙ

Λέξεις ή φράσεις, οι οποίες χρησιμοποιούνται στην παρούσα Προσφορά Αναφοράς, έχουν την έννοια η οποία τους αποδίδεται στους Ν.4070/2012 και Ν.4727/2020, ή στην περίπτωση που δεν υπάρχουν σ' αυτούς στις εκάστοτε ισχύουσες διατάξεις της κείμενης ελληνικής και κοινοτικής νομοθεσίας περί ηλεκτρονικών επικοινωνιών, ελλείψει δε αυτών, στο σχετικό δευτερογενές δίκαιο της Ευρωπαϊκής Ένωσης.

Πάροχος Υπηρεσίας (ΠΥ): Ο Πάροχος Υπηρεσιών Ηλεκτρονικών Επικοινωνιών που έχει κατάλληλα αδειοδοτηθεί από την αρμόδια αρχή και έχει υπογράψει σχετική Σύμβαση με την UltrafastOTE για την λήψη των υπηρεσιών στο πλαίσιο της παρούσας Προσφοράς.

Πάροχος Χονδρικής Τοπικού Υποβρόχου (ΠΧΤΥ): Ο Πάροχος που ελέγχει το δίκτυο πρόσβασης και διαθέτει στην UltrafastOTE υπηρεσίες πρόσβασης στον ΤοΥΒ.

Δίκτυο Πρόσβασης Νέας Γενιάς (NGA): ενσύρματο δίκτυο πρόσβασης το οποίο αποτελείται εξολοκλήρου ή εν μέρει από οπτικά στοιχεία δικτύου ικανό να παρέχει ευρυζωνικές υπηρεσίες πρόσβασης σε πολύ υψηλές ταχύτητες.

xDSL (Digital Subscriber Line –Ψηφιακή Συνδρομητική Γραμμή τεχνολογίας ADSL και VDSL): Τεχνολογία πρόσβασης xDSL μέσω της οποίας παρέχονται υπηρεσίες που απαιτούν πολύ υψηλές ταχύτητες λήψης και αποστολής δεδομένων.

FTTH (Fiber to the Home): Ενσύρματο δίκτυο πρόσβασης οπτικών ινών, το οποίο εκτείνεται μέχρι το σπίτι του τελικού συνδρομητή.



ΕΘΝΙΚΗ ΕΠΙΤΡΟΠΗ ΤΗΛΕΠΙΚΟΙΝΩΝΙΩΝ & ΤΑΧΥΔΡΟΜΕΙΩΝ

Home Passed: Ιδιοκτησία τελικού πελάτη (διαμερίσματα και επιχειρήσεις) εντός της περιοχής παρέμβασης του Έργου και ανάπτυξης του δικτύου FTTH της UltrafastOTE για το οποίο έχει εγκατασταθεί το οικείο DPSL ή η σχετική αναμονή σύνδεσης.

NOC (Network Operations Centre – Κέντρο Λειτουργίας Δικτύου): Το κεντρικό σημείο παρακολούθησης, εποπτείας και διαχείρισης όλων των στοιχείων του δικτύου της UltrafastOTE. Μέσω του κόμβου αυτού και των κατάλληλων συστημάτων που διαθέτει γίνεται η παρακολούθηση του δικτύου καθώς και ο χειρισμός των ενεργών στοιχείων του για την ενεργοποίηση και διαχείριση των Υπηρεσιών.

POP (Point of Presence- Περιφερειακό σημείο παρουσίας διασύνδεσης Δικτύων): Το σημείο διασύνδεσης των υφιστάμενων δικτύων ΠΥ με το δίκτυο της UltrafastOTE, για την παροχή υπηρεσιών στις Περιοχές Παρέμβασης του Έργου.

RAP (Regional Agregation Point - Σημείο περιφερειακής συνάθροισης): Το ενδιάμεσο σημείο συνάθροισης μεταξύ των FCP και του αντίστοιχου POP.

FCP (First Concentration Point – Πρώτο σημείο συγκέντρωσης): Το πρώτο σημείο συγκέντρωσης των συνδέσεων των συνδρομητών μέσω του οποίου συνδέονται προς το RAP και το POP.

OCCA (Outdoor Cabinet Coverage Area): Η γεωγραφική περιοχή κάλυψης ενός υπαίθριου καταναμητή (KV) του ΟΤΕ.

RSCA (Remote Settlement Coverage Area): Η γεωγραφική περιοχή κάλυψης ενός απομακρυσμένου οικισμού.

DPSL (Distribution Point at the Service Location - Σημείο Διανομής στο χώρο παροχής της Υπηρεσίας): Είναι κόμβος του δικτύου στις περιοχές που θα καλύπτονται Υπηρεσίες Κλάσης Α (VLU δικτύου FTTH) και αποτελεί το πιο απομακρυσμένο σημείο του δικτύου (πλησιέστερα στο συνδρομητή) από όπου γίνεται η διανομή των Υπηρεσιών.



ΕΘΝΙΚΗ ΕΠΙΤΡΟΠΗ ΤΗΛΕΠΙΚΟΙΝΩΝΙΩΝ & ΤΑΧΥΔΡΟΜΕΙΩΝ

Π/Σ WCRM-UltrafastOTE: Ολοκληρωμένο Πληροφοριακό Σύστημα της UltrafastOTE σχεδιασμένο για την υποστήριξη των διαδικασιών των παρεχόμενων υπηρεσιών, εφεξής Π/Σ.

Virtual Local Unbundling (VLU): Το λογικό κύκλωμα (Εικονική Τοπική Αδεσμοποίητη Πρόσβαση) από τον τερματικό εξοπλισμό στο χώρο του Τελικού Πελάτη έως το αντίστοιχο σημείο παρουσίας (POP) της UltrafastOTE για την παροχή υπηρεσιών εικονικής ευρυζωνικής πρόσβασης στον Πάροχο Υπηρεσίας (ΠΥ).

A.N.I. – Active Network Interconnection: Η υπηρεσία της UltrafastOTE, η οποία διασυνδέει με φυσικά μέσα και πρωτόκολλα επικοινωνίας, τον εξοπλισμό του ΠΥ με τον κόμβο πολυπλεξίας (L2/L3 switch) στο σημείο παρουσίας (POP) της UltrafastOTE, με σκοπό τη μεταφορά κίνησης από/προς το Δίκτυο της UltrafastOTE προς/από το δίκτυο του ΠΥ.

Δίκτυο πρόσβασης: Το τμήμα του δικτύου μεταξύ του τερματικού σημείου από την πλευρά του συνδρομητή έως το FCP.

Δίκτυο οπισθόζευξης: Το τμήμα του δικτύου που παρέχει υπηρεσίες χωρητικότητας και πολυπλεξίας στο δίκτυο πρόσβασης.

Σημείο διασύνδεσης με τελικό Πελάτη: Το ακραίο σημείο του δικτύου, αναφορικά με την παροχή υπηρεσιών L2, που διασυνδέει το τοπικό δίκτυο των τελικών χρηστών με το δίκτυο πρόσβασης.

Σημείο Οριοθέτησης (ΣΟ): Το σημείο σύνδεσης των δικτύων του ΠΥ και της UltrafastOTE.

Εγγυημένος Χρόνος Παροχής της υπηρεσίας: Είναι το χρονικό διάστημα που μεσολαβεί από την ημερομηνία αποδοχής της Τεχνοοικονομικής Μελέτης από τον Πάροχο- εφόσον αυτή απαιτείται -ή από την ημερομηνία αποδοχής της αίτησης από τον UltrafastOTE (εάν δεν απαιτείται Τεχνοοικονομική Μελέτη), μέχρι την ημερομηνία παράδοσης της υπηρεσίας. Ο εγγυημένος χρόνος παροχής κάθε υπηρεσίας επιμηκύνεται για χρονικό διάστημα ίσο με τον ανενεργό χρόνο.



ΕΘΝΙΚΗ ΕΠΙΤΡΟΠΗ ΤΗΛΕΠΙΚΟΙΝΩΝΙΩΝ & ΤΑΧΥΔΡΟΜΕΙΩΝ

Ανενεργός χρόνος για την Παροχή ή την Αποκατάσταση - Άρση Βλάβης των υπηρεσιών (parked time): Είναι ο συνολικός χρόνος καθυστέρησης παροχής/παράδοσης ή αποκατάστασης βλάβης της υπηρεσίας ο οποίος δεν οφείλεται σε υπαιτιότητα της UltrafastOTE.

Εγγυημένος Χρόνος εντοπισμού της βλάβης: Είναι διάστημα που μεσολαβεί από την ημερομηνία και ώρα της σχετικής αναγγελίας στην UltrafastOTE μέχρι τη στιγμή που η UltrafastOTE θα αναγνωρίσει τη βλάβη και θα απαντήσει στον ΠΥ σε σχέση με το εάν αυτή οφείλεται σε υπαιτιότητα UltrafastOTE ή ΠΥ, καθώς επίσης και σε σχέση με τις ενέργειες που θα κάνει για την αποκατάστασή της εάν οφείλεται σε υπαιτιότητα UltrafastOTE. Ο εγγυημένος χρόνος εντοπισμού βλάβης κάθε υπηρεσίας επιμηκύνεται για χρονικό διάστημα ίσο με τον ανενεργό χρόνο

Εγγυημένος Χρόνος αποκατάστασης ή άρσης βλάβης (repair fault): Το χρονικό διάστημα που μεσολαβεί από την ημερομηνία και ώρα της σχετικής αναγγελίας στην UltrafastOTE μέχρι τη στιγμή που ο ΠΥ ενημερώνεται για την άρση της βλάβης, όπως αυτές (ημερομηνίες) εμφανίζονται στα σχετικά πεδία αναζήτησης της αίτησης στο Π/Σ.. Ο εγγυημένος χρόνος αποκατάστασης βλάβης κάθε υπηρεσίας επιμηκύνεται για χρονικό διάστημα ίσο με τον ανενεργό.

Ημερομηνία και ώρα Αναγγελίας Βλάβης: Για τις βλάβες που υποβάλλονται στην UltrafastOTE εκτός του ωραρίου υποστήριξης των υπηρεσιών, ως ημερομηνία και ώρα αναγγελίας της βλάβης θεωρείται η έναρξη της επόμενης εργάσιμης ημέρας.

Συμφωνία βλαβών: Η συμφωνία μεταξύ UltrafastOTE & ΠΥ, για το συνολικό αριθμό των βλαβών που ανήγγειλε ο ΠΥ, σε σχέση με το συνολικό αριθμό βλαβών που διαχειρίστηκε η UltrafastOTE και οφείλονται σε υπαιτιότητά του.

Ωράριο Υποστήριξης Υπηρεσιών:

Εργάσιμες ημέρες (ΕΗ) : Από την Δευτέρα έως και την Παρασκευή, πλην των επισήμων αργιών.

Εργάσιμες ώρες(ΕΩ) : Το χρονικό διάστημα από 08:00 π.μ. – 16:00 μ.μ.



ΕΘΝΙΚΗ ΕΠΙΤΡΟΠΗ ΤΗΛΕΠΙΚΟΙΝΩΝΙΩΝ & ΤΑΧΥΔΡΟΜΕΙΩΝ

1.2.1 ΣΥΝΤΜΗΣΕΙΣ

A/K	Αστικό Κέντρο
ΕΗΖ	Εφεδρικό Ηλεκτροπαραγωγό Ζεύγος
Π/Σ	Πληροφοριακό Σύστημα
Σ/Π	Σημείο Παρουσίας
ΤοΒ	Τοπικός Βρόχος
ΤοΥΒ	Τοπικός Υποβρόχος
ΠΥ	Πάροχος Υπηρεσίας
ΠΧΤΥ	Πάροχος Χονδρικής Τοπικού Υποβρόχου
ΥΚΕΕ	Υπαίθρια Καμπίνα Ενεργού Εξοπλισμού
ΥΚΚ	Υπαίθριος Κατανεμητής Καλωδίων
NOC	Network Operations Centre – Κέντρο Λειτουργίας Δικτύου
POP	Point of Presence – Σημείο Παρουσίας διασύνδεσης
RAP	Regional Agregation Point - Περιφερειακός κόμβος συγκέντρωσης
FCP	First Concentration Point – Πρώτο σημείο συγκέντρωσης
OCCA	Outdoor Cabinet Coverage Area – Περιοχή κάλυψης κατανεμητή (KV) ΟΤΕ
RSCA	Remote Settlement Coverage Area – Περιοχή κάλυψης Απομακρυσμένου οικισμού
DPSL	Distribution Point at the Service Location - Σημείο Διανομής στο χώρο παροχής της Υπηρεσίας VLU/FTTH
VLU	Virtual Local Unbundling - Εικονική Τοπική Αδεσμοποίηση Πρόσβαση
ΦΑΥ	Φανταστικός Αριθμός Υποβρόχου
ΦΑΣΤΧ	Φανταστικός Αριθμός Σύνδεσης Τελικού Πελάτη
WCRM_ΠΧΤΥ	Πληροφοριακό Σύστημα ΠΧΤΥ
ΚΟΙ	Καλώδιο Οπτικών Ινών
A.N.I	Active Network Interconnection
ODF	Optical Distribution Frame - Οπτικός Κατανεμητής
OLT	Optical Line Termination
ONT	Optical Network Terminal – Τερματικό οπτικού δικτύου
ΟΤΟ	Optical Termination Outlet

1.3 ΥΠΗΡΕΣΙΕΣ

Η UltrafastOTE θα προσφέρει συγκεκριμένες υπηρεσίες χονδρικής που καλύπτουν και τα 3 ακόλουθα επίπεδα υπηρεσιών:

Υπηρεσίες Επιπέδου 1, L1 - Πρόσβαση σε Παθητικές Υποδομές και Ευκολίες Δικτύου. Οι προϋποθέσεις και οι διαδικασίες διάθεσης των υπηρεσιών Επιπέδου 1 περιγράφονται στην [ΕΝΟΤΗΤΑ 2](#) και [ΕΝΟΤΗΤΑ 3](#).



ΕΘΝΙΚΗ ΕΠΙΤΡΟΠΗ ΤΗΛΕΠΙΚΟΙΝΩΝΙΩΝ & ΤΑΧΥΔΡΟΜΕΙΩΝ

Υπηρεσίες Επιπέδου 2, L2- Χωρητικότητας (Ethernet). Οι προϋποθέσεις και οι διαδικασίες διάθεσης των υπηρεσιών L2 -Χωρητικότητας περιγράφονται στην [ΕΝΟΤΗΤΑ 4](#).

Υπηρεσίες Επιπέδου 2, L2 - VLU-Χονδρικής Ευρυζωνικής Πρόσβασης. Οι προϋποθέσεις και οι διαδικασίες διάθεσης των υπηρεσιών VLU, περιγράφονται στην [ΕΝΟΤΗΤΑ 6](#).

1.4 ΟΡΟΙ ΣΥΜΒΑΣΗΣ

1.4.1 ΑΡΧΗ ΤΗΣ ΕΜΠΙΣΤΕΥΤΙΚΟΤΗΤΑΣ

Αμφότερα τα συμβαλλόμενα μέρη, το προσωπικό τους, και γενικότερα οι εξωτερικοί συνεργάτες τους που χρησιμοποιούνται από αυτούς κατά την εκτέλεση των εργασιών τους δεσμεύονται ρητά και εγγράφως για τη μη γνωστοποίηση σε τρίτους ή τις συνδεδεμένες με αυτούς επιχειρήσεις, όλων των κοινοποιηθεισών πληροφοριών, εγγράφων ή στοιχείων, που χαρακτηρίζονται εγγράφως από το κάθε μέρος ως εμπιστευτικές και απόρρητες, και τις οποίες ανταλλάσσουν, ή περιέρχονται σε γνώση τους πριν, κατά τη διάρκεια των διαπραγματεύσεων για τη σύναψη της Σύμβασης κατά την εκτέλεση και για δύο έτη μετά τη λύση της εν λόγω σύμβασης. Σε εκπλήρωση της ως άνω δέσμευσής τους τα συμβαλλόμενα μέρη υποχρεούνται να διασφαλίζουν την τήρηση των ανωτέρω υποχρεώσεων που αναλαμβάνουν και από κάθε ένα από τα στελέχη, υπαλλήλους, εργολάβους και λοιπούς συνεργάτες τους. Οι εμπιστευτικές πληροφορίες θα χρησιμοποιούνται αποκλειστικά για τους σκοπούς για τους οποίους αρχικά διατέθηκαν ή/και για να επιτρέψουν στα Συμβαλλόμενα μέρη να εκπληρώσουν τις υποχρεώσεις τους στο πλαίσιο της Σύμβασης ή/και να διεκδικήσουν τα δικαιώματα που απορρέουν από αυτή.

Τα συμβαλλόμενα μέρη θα υπογράψουν Συμφωνία Εμπιστευτικότητας, η οποία θα περιλαμβάνει ρητή δέσμευση αναφορικά με τις υποχρεώσεις του προηγούμενου εδαφίου.

Η υποχρέωση εχεμύθειας των μερών από το παρόν άρθρο εκτείνεται τόσο κατά τη διάρκεια ισχύος της Σύμβασης όσο και για δύο (2) έτη μετά την για οποιοδήποτε λόγο λύση αυτής. Ειδικά δε, τα στοιχεία που αφορούν στην ακεραιότητα του δικτύου οιοδήποτε των συμβαλλομένων μερών, δεν γνωστοποιούνται οποτεδήποτε μετά την καθορισμένο τρόπο λύση της Σύμβασης.

Τα συμβαλλόμενα μέρη αναλαμβάνουν την υποχρέωση να καταβάλουν στον αντισυμβαλλομένο τους αποζημίωση για κάθε θετική ζημία που αυτός υπέστη εξ αιτίας της ως άνω παραβίασης της υποχρέωσης εχεμύθειας, από το προσωπικό τους ή τους εν γένει συνεργάτες τους, σύμφωνα με τα προβλεπόμενα στις διατάξεις της κείμενης νομοθεσίας.



ΕΘΝΙΚΗ ΕΠΙΤΡΟΠΗ ΤΗΛΕΠΙΚΟΙΝΩΝΙΩΝ & ΤΑΧΥΔΡΟΜΕΙΩΝ

1.4.2 ΕΚΧΩΡΗΣΗ ΔΙΚΑΙΩΜΑΤΩΝ

Ο ΠΥ δεν αποκτά κανένα εμπράγματο δικαίωμα, τίτλο ιδιοκτησίας ή/και βάρος επί των ακινήτων και κινητών ιδιοκτησίας, νομής ή/και χρήσης της UltrafastOTE, με εξαίρεση τα δικαιώματα χρήσης και εκμετάλλευσης που του παρέχονται σύμφωνα με την Σύμβαση.

Τα συμβαλλόμενα μέρη δεν δύνανται να εκχωρήσουν ολικώς ή μερικώς απαιτήσεις που απορρέουν από την Σύμβαση που θα υπογραφεί με βάση την παρούσα προσφορά να μεταβιβάσουν καθ' οιονδήποτε τρόπο ολικώς ή μερικώς δικαιώματα ή υποχρεώσεις, ή να αναθέσουν την εκτέλεση αυτών, χωρίς την έγγραφη συναίνεση του αντισυμβαλλομένου μέρους, άλλως παρέχεται δικαίωμα έγγραφης καταγγελίας της Σύμβασης, με εξαίρεση τις παρακάτω παραγράφους.

Κατ' εξαίρεση και χωρίς τη συναίνεση της προηγούμενης παραγράφου αμφότερα τα συμβαλλόμενα μέρη δύνανται να εκχωρήσουν το δικαίωμα είσπραξης των απαιτήσεών τους που απορρέουν από την παρούσα σύμβαση, σε αναγνωρισμένο πιστωτικό ίδρυμα της Ελλάδος ή/και του Εξωτερικού καθώς και σε εγγεγραμμένες στο οικείο Μητρώο του Υπουργείου Ανάπτυξης Εταιρείες Ενημέρωσης Οφειλετών, σύμφωνα με τα όσα ορίζονται στην ελληνική νομοθεσία.

Χωρίς την προβλεπόμενη ανωτέρω συναίνεση του άλλου συμβαλλομένου μέρους, τα συμβαλλόμενα μέρη διατηρούν το δικαίωμα να μεταβιβάσουν τα συμβατικά τους δικαιώματα και υποχρεώσεις σε τρίτο μέρος ως συνέπεια της μεταβίβασης των σχετικών τηλεπικοινωνιακών αδειών ή/και της αλλαγής ελέγχου της επιχείρησής τους, σύμφωνα με την κείμενη νομοθεσία, υπό την προϋπόθεση ότι το τρίτο μέρος αναλαμβάνει όλες τις συμβατικές υποχρεώσεις και ευθύνες του συμβαλλομένου μέρους που τις μεταβιβάζει. Το κόστος των απαιτούμενων εργασιών θα επιβαρύνει τον εκδοχέα.

Χωρίς τη συναίνεση αλλά απλώς με έγγραφη γνωστοποίηση στον ΠΥ επιτρέπεται η μεταβίβαση ολικώς των δικαιωμάτων και υποχρεώσεων της σύμβασης από την UltrafastOTE στην Αναθέτουσα Αρχή ή σε τρίτον που θα υποδείξει η τελευταία, σε περίπτωση λύσης με οιονδήποτε τρόπο της Σύμβασης Σύμπραξης UltrafastOTE με την Αναθέτουσα Αρχή για το Έργο. Η Αναθέτουσα Αρχή ή ο τρίτος που θα υπεισέλθει στη σύμβαση δεσμεύεται πλήρως και ανεπιφύλακτα από τους όρους αυτής.

1.4.3 ΔΙΑΡΚΕΙΑ ΣΥΜΒΑΣΗΣ

Η Σύμβαση για την παροχή υπηρεσιών της παρούσας, είναι αορίστου χρόνου με την επιφύλαξη της ελάχιστης διάρκειας εκάστης υπηρεσίας που παρέχεται στα πλαίσια της παρούσας. Ως ημερομηνίας έναρξης ορίζεται η ημερομηνία υπογραφής της εκάστοτε σύμβασης μεταξύ UltrafastOTE και ΠΥ.



ΕΘΝΙΚΗ ΕΠΙΤΡΟΠΗ ΤΗΛΕΠΙΚΟΙΝΩΝΙΩΝ & ΤΑΧΥΔΡΟΜΕΙΩΝ

1.4.4 ΛΥΣΗ ΣΥΜΒΑΣΗΣ

Η Σύμβαση λύεται:

α) Καθ' οιονδήποτε χρόνο μετά από γραπτή συμφωνία των συμβαλλομένων.

β) Με έγγραφη ανατιολόγητη καταγγελία του ΠΥ κοινοποιούμενη προ εξήντα (60) ημερολογιακών ημερών στην UltrafastOTE εφόσον η μεταξύ τους σύμβαση έχει καταστεί αορίστου χρόνου.

γ) Με έγγραφη καταγγελία για ορισμένο ειδικό και σπουδαίο λόγο, ιδίως για την περίπτωση υπαίτιας παράβασης όρου αυτής. Στην περίπτωση αυτή, ο συμβαλλόμενος θα κοινοποιεί στον έτερο συμβαλλόμενο γραπτή ειδοποίηση αναφέροντας συγκεκριμένα την ή τις παραβάσεις και τάσσοντας προθεσμία συμμόρφωσης τριάντα (30) εργασίμων ημερών από την εν λόγω ειδοποίηση. Σε περίπτωση μη συμμόρφωσης κατά την ως άνω ταχθείσα προθεσμία, ο συμβαλλόμενος θα έχει το δικαίωμα να καταγγείλει την σύμβαση αυτόματα προς το υπαίτιο μέρος και μετά το πέρας της προθεσμίας αυτής επέρχονται τα αποτελέσματα της καταγγελίας.

Ειδικό και σπουδαίο λόγο στα πλαίσια της παρούσας ενδεικτικώς συνιστούν:

- Η μη εξόφληση οφειλών σύμφωνα με τις διατάξεις και διαδικασίες της παρούσας.
- Η μη προσκόμιση εγγυητικών επιστολών και η μη αντικατάσταση εγγυητικής επιστολής που έληξε ή που κατέπεσε ολικά ή μερικά σύμφωνα με τις διαδικασίες και διατάξεις της παρούσας.
- Η διακινδύνευση της ακεραιότητας του δικτύου από ένα εκ των συμβαλλόμενων μερών.
- Η κήρυξη ενός εκ των μερών σε κατάσταση πτώχευσης ή η κατάθεση αίτησης του ιδίου για την κήρυξή του σε πτώχευση ή η υποβολή αίτησης ή η θέση σε διαδικασία εξυγίανσης ή η θέση σε αναγκαστική διαχείριση καθώς και η λύση ή ακύρωση ή ανάκληση της άδειάς του.
- Η περίπτωση του τελευταίου εδαφίου της παραγράφου 1.4.6 της παρούσας (Ανωτέρα βία).

Η άσκηση του δικαιώματος καταγγελίας στην περίπτωση της μη εμπρόθεσμης εξόφλησης των τιμολογίων και της μη προσκόμισης εγγυητικής επιστολής ή άλλης μορφής εγγύησης καθώς και της μη αντικατάστασης εγγυητικής επιστολής ή άλλης μορφής εγγύησης που κατέπεσε ολικά ή μερικά ρυθμίζεται στην παράγραφο (Οικονομικοί Όροι—Διακοπή Υπηρεσίας) της παρούσας. Στις περιπτώσεις που η καταγγελία ασκείται λόγω κήρυξης σε πτώχευση του αντισυμβαλλομένου ή κατάθεσης αίτησης του ιδίου για την κήρυξή του σε πτώχευση, υποβολής αίτησης ή



ΕΘΝΙΚΗ ΕΠΙΤΡΟΠΗ ΤΗΛΕΠΙΚΟΙΝΩΝΙΩΝ & ΤΑΧΥΔΡΟΜΕΙΩΝ

θέσης σε διαδικασία εξυγίανσης, θέσης σε διαχείριση, λύσης, ακύρωσης ή ανάκλησης της άδειας του αντισυμβαλλομένου, καθώς και στην περίπτωση του τελευταίου εδαφίου της παραγράφου 1.4.6. της παρούσας (Ανωτέρα βία), έχει άμεση ισχύ από την κοινοποίησή της.

δ) Με έγγραφη καταγγελία προ δεκαπέντε (15) ημερών αζημίως από την UltrafastOTE σε περίπτωση πρόωρης λύσης της σύμβασης σύμπραξης και μη μεταβίβασης της παρούσας σύμβασης από πλευράς της στην Αναθέτουσα Αρχή ή σε οποιονδήποτε τρίτο υποδειξει η τελευταία.

Σε περίπτωση της καθ' οιονδήποτε τρόπο λύσης της σχετικής Σύμβασης, παύει αυτοδικαίως και η παροχή όλων των υπηρεσιών/συνδέσεων προς τον ΠΥ και όλες οι οφειλές του ΠΥ, απορρέουσες από την εκτέλεση της Σύμβασης, καθίστανται απαιτητές και ληξιπρόθεσμες από την ημερομηνία της λύσης της και, σε περίπτωση μη καταβολής τους, η UltrafastOTE έχει δικαίωμα να προβεί σε άμεση κατάπτωση των εις χείρας του εγγυήσεων προς είσπραξη των ληξιπρόθεσμων αυτών οφειλών.

Σε περίπτωση καταγγελίας της μίσθωσης εκάστης υπηρεσίας από τον ΠΥ πριν τη συμπλήρωση του ελαχίστου χρόνου μίσθωσης της υπηρεσίας, ο ΠΥ υποχρεούται να καταβάλει στην UltrafastOTE τα τέλη/μισθώματα που αντιστοιχούν στο χρόνο που υπολείπεται έως τη λήξη της υποχρεωτικής διάρκειας μίσθωσης της υπηρεσίας.

1.4.5 ΔΗΜΟΣΙΟΤΗΤΑ

Κάθε ένα από τα συμβαλλόμενα μέρη οφείλει να μην αναφέρει ή χρησιμοποιεί με οποιοδήποτε τρόπο τα εμπορικά σήματα, τα λογότυπα ή σήματα παρεχόμενων υπηρεσιών του άλλου Μέρους και/ή των συνδεδεμένων Εταιριών του ή γλωσσικούς όρους που να εμπεριέχουν, να υποδηλώνουν ή αναφέρουν τα ονόματα άλλου Μέρους και/ή των συνδεδεμένων Εταιριών του χωρίς την προηγούμενη έγγραφη συναίνεση του. Επίσης, συμφωνείται να μην προβεί επιπλέον στην έκδοση ή την χρήση υλικού διαφήμισης, προώθησης πωλήσεων, ανακοινώσεων στον Τύπο ή άλλου υλικού δημοσιότητας στα οποία αναφέρονται ή χρησιμοποιούνται με οποιοδήποτε τρόπο τα Σήματα, χωρίς προηγούμενη έγγραφη συναίνεση του άλλου Μέρους.

1.4.6 ΑΝΩΤΕΡΑ ΒΙΑ

Κανένα από τα συμβαλλόμενα Μέρη δεν καθίσταται υπαίτιο για οποιαδήποτε αδυναμία εκπλήρωσης ή μη προσήκουσα εκπλήρωση των υποχρεώσεων του που προβλέπονται από την παρούσα Σύμβαση, στην περίπτωση που αυτή η αποτυχία οφείλεται σε γεγονότα ανωτέρας βίας. Ως γεγονός ανωτέρας βίας θεωρείται, κατά τις διατάξεις της κείμενης νομοθεσίας, κάθε γεγονός το οποίο βρίσκεται εκτός της σφαίρας επιρροής των Μερών και το οποίο αντικειμενικά δεν θα μπορούσε να αποτραπεί ούτε με την επίδειξη άκρως



ΕΘΝΙΚΗ ΕΠΙΤΡΟΠΗ ΤΗΛΕΠΙΚΟΙΝΩΝΙΩΝ & ΤΑΧΥΔΡΟΜΕΙΩΝ

εξειδικιασμένης επιμέλειας, εφόσον αυτό συνεπάγεται αντικειμενική αδυναμία του πληττόμενου Μέρους προς εκπλήρωση των υποχρεώσεών του.

Σε περίπτωση επέλευσης γεγονότων ανωτέρας βίας τα δικαιώματα και οι υποχρεώσεις των Μερών που απορρέουν από την παρούσα και συνδέονται αιτιωδώς με την ανωτέρω βία αναστέλλονται για όλη τη διάρκεια ισχύος των γεγονότων αυτών.

Εμφανιζόμενου λόγου ανωτέρας βίας που δεν θα είναι κοινώς γνωστός, το πληττόμενο Μέρος υποχρεούται, εντός πέντε (5) ημερολογιακών ημερών από της εμφάνισέως του, να τον γνωστοποιήσει εγγράφως στο άλλο Μέρος. Ενόσω υφίσταται και διαρκεί ο λόγος της ανωτέρας βίας κατά τα ανωτέρω, τα Μέρη έχουν την υποχρέωση να λαμβάνουν όλα τα κατάλληλα μέτρα για τον περιορισμό των ζημιών που ήθελε προκύψουν και να πραγματοποιούν κάθε εύλογη προσπάθεια προκειμένου να άρουν χωρίς καθυστέρηση τα αποτελέσματα οποιασδήποτε κατάστασης ανωτέρας βίας και επίσης να αναζητούν εύλογες εναλλακτικές μεθόδους για την επίτευξη ισοδύναμων αποτελεσμάτων σύμφωνα με την Σύμβαση και την παρούσα Προσφορά.

Στην περίπτωση που τα εν λόγω γεγονότα ανωτέρας βίας συνεχιστούν για χρονική περίοδο τουλάχιστον τριάντα (30) ημερολογιακών ημερών, τότε τα Μέρη θα συνεννοηθούν με καλή πίστη προκειμένου να καταλήξουν σε συμφωνία για τις απαιτούμενες ενέργειες σύμφωνα με τις περιστάσεις ή για να τροποποιήσουν (εφ' όσον είναι επαρκώς δικαιολογημένο) τους όρους της Σύμβασης συνεπεία της εξακολούθησης της ανωτέρας βίας, και να καθορίσουν ταυτόχρονα τις περαιτέρω σχέσεις τους.

Αν τα Μέρη δεν κατορθώσουν να συμφωνήσουν να αναλάβουν δράση ή να τροποποιήσουν τους όρους της παρούσας ή να λύσουν τη Σύμβαση κατόπιν αμοιβαίας συμφωνίας, τότε, σε περίπτωση διάρκειας των γεγονότων ανωτέρας βίας μεγαλύτερης από ενενήντα (90) εργάσιμες ημέρες (εκτός εάν με βάση ειδικότερη διάταξη της παρούσας προβλέπεται συντομότερη προθεσμία), οποιοδήποτε των Μερών έχει το δικαίωμα να λύσει μονομερώς τη Σύμβαση, ειδοποιώντας εγγράφως το άλλο Μέρος, χωρίς να παραβλάπτονται τα δικαιώματα και οι υποχρεώσεις που υφίσταντο πριν από την εν λόγω λύση της Σύμβασης, δηλαδή κάθε Μέρος θα εκπληρώσει όλες τις συμβατικές υποχρεώσεις του που είχαν καταστεί ληξιπρόθεσμες πριν την εμφάνιση του γεγονότος ανωτέρας βίας.

1.4.7 ΑΠΟΖΗΜΙΩΣΗ – ΕΥΘΥΝΗ

Καθένα από τα συμβαλλόμενα Μέρη ευθύνεται έναντι του αντισυμβαλλομένου του και υποχρεούται να αποκαταστήσει τις θετικές ζημίες του που προέρχονται:

- από οποιαδήποτε καταστροφή, απώλεια, φθορά ή ζημιά προκαλέσει οποιοδήποτε εξ αυτών, και η οποία οφείλεται σε υπαιτιότητά του, υπαλλήλων του, προστηθέντων ή βοηθών εκπλήρωσης αυτού, ή οποιοδήποτε εν γένει πρόσωπο χρησιμοποιεί αυτό προς εκπλήρωση των υποχρεώσεών του στο πλαίσιο της παρούσης κατά την άσκηση των καθηκόντων του επί της



ΕΘΝΙΚΗ ΕΠΙΤΡΟΠΗ ΤΗΛΕΠΙΚΟΙΝΩΝΙΩΝ & ΤΑΧΥΔΡΟΜΕΙΩΝ

- περιουσίας, κινητής και ακίνητης του αντισυμβαλλομένου του, ή επί της περιουσίας οποιουδήποτε τρίτου φυσικού ή νομικού προσώπου,
- από οποιαδήποτε περίπτωση θανάτου ή σωματικής βλάβης ή βλάβης της υγείας προσώπων, η οποία οφείλεται σε υπαιτιότητά του, υπαλλήλων, προστηθέντων ή βοηθών εκπλήρωσης αυτού ή οποιουδήποτε εν γένει προσώπου χρησιμοποιεί αυτό προς εκπλήρωση των υποχρεώσεών του στο πλαίσιο της παρούσης
 - από αξίωση τρίτου και η οποία οφείλεται σε οποιαδήποτε παραβίαση των υποχρεώσεών του δυνάμει της παρούσας ή σε προσβολή δικαιωμάτων εχεμύθειας/ απορρήτου τρίτων.

Η UltrafastOTE ουδεμία ευθύνη φέρει για τις εργασίες στο χώρο του ΠΥ (συμπεριλαμβανομένου του POP) ή του πελάτη αυτού, οι οποίες γίνονται από τον ΠΥ ή από οποιονδήποτε τρίτο (ο οποίος δεν ανήκει στο προσωπικό της UltrafastOTE ούτε άλλως συνδέεται με αυτόν, ιδίως με σχέση προστήσεως).

1.4.8 ΕΠΙΛΥΣΗ ΔΙΑΦΟΡΩΝ – ΙΣΧΥΟΝ ΔΙΚΑΙΟ

Τα συμβαλλόμενα μέρη αναλαμβάνουν την υποχρέωση να καταβάλλουν κάθε δυνατή προσπάθεια για την επίλυση τυχόν διαφορών και τυχόν διαφωνιών που προκύπτουν από την ερμηνεία και την υλοποίηση της παρούσας προσφοράς.

Η παρούσα προσφορά διέπεται από το ελληνικό και κοινοτικό δίκαιο και αρμόδια δικαστήρια για την επίλυση των διαφορών που προκύπτουν από αυτήν ορίζονται τα δικαστήρια των Αθηνών.

1.4.9 ΔΙΑΔΙΚΑΣΙΕΣ ΑΣΦΑΛΕΙΑΣ

Ο ΠΥ υποχρεούται να σέβεται και να τηρεί τις εκάστοτε διαδικασίες ασφαλείας της UltrafastOTE. Η UltrafastOTE υποχρεούται να ενημερώνει εγγράφως τον ΠΥ για τους εν λόγω ισχύοντες κανονισμούς που εφαρμόζονται κάθε φορά.

Η είσοδος του προσωπικού του ΠΥ ή των προστηθέντων στους χώρους της UltrafastOTE, επιτρέπεται μόνο για εκτέλεση εργασίας (λειτουργία ή συντήρηση των εγκαταστάσεων του), αποκλειστικά στους χώρους που έχουν παραχωρηθεί προς χρήση στο πλαίσιο της σχετικής σύμβασης. Σε κάθε περίπτωση το εντεταλμένο προσωπικό του ΠΥ για εκτέλεση εργασίας έχει υποχρέωση να πιστοποιεί την εργασιακή του σχέση με τον ΠΥ όταν του ζητηθεί.



ΕΘΝΙΚΗ ΕΠΙΤΡΟΠΗ ΤΗΛΕΠΙΚΟΙΝΩΝΙΩΝ & ΤΑΧΥΔΡΟΜΕΙΩΝ

Τα συμβαλλόμενα μέρη καταβάλλουν κάθε δυνατή προσπάθεια να ενημερώνουν το ένα το άλλο για επικίνδυνες παραβιάσεις του περιβάλλοντος χώρου που θα περιέλθουν εις γνώση τους.

Τα συμβαλλόμενα μέρη συμφωνούν να εφαρμόσουν τις οδηγίες για την υγιεινή και την ασφάλεια των εργαζομένων όπως αυτές προβλέπονται στην κείμενη Νομοθεσία.

Ο ΠΥ οφείλει να γνωστοποιεί στην UltrafastOTE με την υπογραφή της Σύμβασης, τα ονόματα του εξουσιοδοτημένου για την υπογραφή των αιτήσεων του προς τον ΟΤΕ προσωπικού ή συνεργατών του καθώς και για κάθε μεταβολή των στοιχείων αυτών.

1.4.10 ΤΡΟΠΟΠΟΙΗΣΗ ΣΥΜΒΑΣΗ ΠΛΑΙΣΙΟ

Η Σύμβαση Πλαίσιο δύναται να τροποποιηθεί με κοινή συμφωνία των συμβαλλόμενων μερών κατόπιν έγγραφου αιτήματος οποιουδήποτε των συμβαλλομένων, σύμφωνα με τα ισχύοντα στην εθνική νομοθεσία, ιδίως σε περίπτωση τροποποίησης της παρούσας Προσφοράς Αναφοράς.

1.5 ΠΛΗΡΟΦΟΡΙΑΚΑ ΣΥΣΤΗΜΑΤΑ

Τα Πληροφοριακά Συστήματα (Π/Σ) καλύπτουν τις απαιτήσεις υποβολής και διαχείρισης αιτημάτων, υλοποίησης και παράδοσης των υπηρεσιών, τιμολόγησης, βλαβοληψίας – βλαβοδιαχείρισης καθώς και παρακολούθησης των δεικτών αποδοτικότητας (SLAs/KPIs) και εξαγωγής σχετικών με αυτούς αναφορών, όπως περιγράφεται στην παράγραφο 1.7.

Ο ΠΥ έχει τη δυνατότητα μέσω του Π/Σ να ενημερώνεται για την σχετική αίτηση / απάντηση / αναγγελία στην οποία φαίνεται ο μοναδικός αριθμός ταυτοποίησης και η σχετική ημερομηνία και ώρα, τα οποία αποτελούν αποδεικτικό στοιχείο σε περιπτώσεις διαφωνίας. Ο υπολογισμός των ρητρών θα γίνεται βάσει των στοιχείων που αφορούν στην διεκπεραίωση κάθε αίτησης, σύμφωνα με τις διαδικασίες που περιγράφονται στην παρούσα, και τηρούνται από το Π/Σ. Μέσω του συγκεκριμένου συστήματος, ο ΠΥ θα έχει τη δυνατότητα παρακολούθησης της κατάστασης των αιτήσεών του.

Οι διαδικασίες διαχείρισης αιτημάτων παροχής και βλαβοδιαχείρισης για τις υπηρεσίες VLU θα υποστηρίζονται από τεχνικές διεπαφές (Web Services APIs) διευκολύνοντας την αυτοματοποιημένη ανταλλαγή πληροφοριών μεταξύ του Π/Σ και των συστημάτων των ΠΥ.

Επιπλέον το Π/Σ θα επιτρέπει την πρόσβαση και θα παρέχει δυνατότητα διαλειτουργικότητας και διασύνδεσης μέσω web διεπαφής στην Αναθέτουσα Αρχή, τον Ανεξάρτητο Ελεγκτή καθώς και στους αρμόδιους εξουσιοδοτημένους μηχανισμούς ελέγχου και εποπτείας.



ΕΘΝΙΚΗ ΕΠΙΤΡΟΠΗ ΤΗΛΕΠΙΚΟΙΝΩΝΙΩΝ & ΤΑΧΥΔΡΟΜΕΙΩΝ

1.6 ΔΙΑΘΕΣΙΜΟΤΗΤΑ ΣΥΣΤΗΜΑΤΟΣ

Η UltrafastOTE εξασφαλίζει για το Πληροφοριακό Σύστημα υψηλή διαθεσιμότητα που θα υπερβαίνει το 99,9% ανά έτος. Προβλέπονται ώρες μη λειτουργίας (down time), πέραν της ελάχιστης διαθεσιμότητας, για την συντήρησή τους οι οποίες μπορούν να φτάνουν έως τις 12 κατ' έτος:

Οι αναφορές από πλευράς του ΠΥ για τυχόν προβλήματα στη λειτουργία του Π/Σ θα διεκπεραιώνονται με ηλεκτρονική αλληλογραφία μέσω κατάλληλων λογαριασμών ηλεκτρονικού ταχυδρομείου που θα γνωστοποιήσουν αμφότερες οι πλευρές (UltrafastOTE – ΠΥ).

1.7 ΔΕΙΚΤΕΣ ΑΠΟΔΟΤΙΚΟΤΗΤΑΣ

Η UltrafastOTE θα εκδίδει και θα κοινοποιεί στο Π/Σ ανά έτος δείκτες αποδοτικότητας των παρεχόμενων Υπηρεσιών. Οι δείκτες αποδοτικότητας θα παρέχονται τόσο σε επίπεδο διασυνδεδεμένου ΠΥ όσο και σε συνολικό επίπεδο.

Οι δείκτες αποδοτικότητας θα περιλαμβάνουν μεταξύ άλλων, τα εξής:

1. Αριθμός αιτήσεων, ανά μήνα, ανά κατηγορία αίτησης.
2. Αριθμός και ποσοστό αιτήσεων που διεκπεραιώθηκαν εμπρόθεσμα, ανά κατηγορία αίτησης
3. Μέσο χρόνο διεκπεραίωσης αιτήσεων, ανά κατηγορία αίτησης
4. Αριθμός απορριφθέντων αιτήσεων, ανά κατηγορία αίτησης, ανά αιτιολογία της απόρριψής τους
5. Το μέσο και μέγιστο χρόνο διεκπεραίωσης αίτησης ανά κατηγορία αίτησης για το 80%, το 95% και το 100% των αιτημάτων
6. Τον αριθμό των αιτημάτων για τα οποία δεν έγινε ενεργοποίηση εντός του προβλεπόμενου χρόνου και κατηγοριοποίηση των λόγων μη ενεργοποίησης εντός του προβλεπόμενου χρόνου
7. Αριθμός αναφερόμενων βλαβών (ανά προτεραιότητα), ανά κατηγορία βλάβης
8. Αριθμός βλαβών που αποκαταστάθηκαν εντός του χρονοδιαγράμματος που προβλέπεται στο συμφωνημένο SLA, ανά κατηγορία βλάβης

Οι δείκτες αποδοτικότητας θα υπολογίζονται αυτόματα από το Πληροφοριακό Σύστημα της UltrafastOTE και τα αναλυτικά δεδομένα που θα χρησιμοποιούνται για τον υπολογισμό των δεικτών αποδοτικότητας θα είναι διαθέσιμα στην Αναθέτουσα Αρχή και τον Ανεξάρτητο Ελεγκτή.



ΕΘΝΙΚΗ ΕΠΙΤΡΟΠΗ ΤΗΛΕΠΙΚΟΙΝΩΝΙΩΝ & ΤΑΧΥΔΡΟΜΕΙΩΝ

Μέχρι την υλοποίηση της δυνατότητας αυτόματου υπολογισμού των δεικτών αποδοτικότητας από το Π/Σ, τα αναλυτικά δεδομένα θα είναι διαθέσιμα σε εξουσιοδοτημένους χρήστες.

1.8 ΠΡΟΣΒΑΣΗ ΠΑΡΟΧΟΥ ΣΤΟ ΠΛΗΡΟΦΟΡΙΑΚΟ ΣΥΣΤΗΜΑ

Το σύστημα είναι διαθέσιμο σε όλους τους διαπιστευμένους ΠΥ που έχουν υπογράψει σχετική Σύμβαση. Για την εισαγωγή κάποιου Πελάτη στο σύστημα, απαιτείται η χρήση ονόματος Πελάτη (username) και κωδικού πρόσβασης (password) που δίνεται από την UltrafastOTE.

Για την εισαγωγή αιτημάτων στο Π/Σ απαιτείται η εγγραφή του Παρόχου από τον εξουσιοδοτημένο διαχειριστή του. Ο διαχειριστής του ΠΥ μέσω του συνδέσμου «Εγγραφή», θα αιτείται την έκδοση μοναδικού ονόματος χρήστη (username) και κωδικού πρόσβασης (password). Ο διαχειριστής του ΠΥ θα συμπληρώνει τα στοιχεία του στη σχετική φόρμα και θα ενημερώνεται για τις προϋποθέσεις που πρέπει να πληρούνται.

Η ημερομηνία Αίτησης θα συμπληρώνεται αυτόματα από το σύστημα. Όταν η αίτηση εγκριθεί από τους υπεύθυνους της UltrafastOTE, ο ενδιαφερόμενος ΠΥ πρέπει να παραλάβει αντίστοιχο κωδικό Πρόσβασης, υπογράφοντας το σχετικό έγγραφο. Η παραλαβή κωδικού πρόσβασης (password) και η χρήση του συστήματος τεκμαίρει αναγνώριση, από πλευράς του ενδιαφερόμενου ΠΥ, των αιτήσεων που στη συνέχεια θα κατατεθούν από τον/τους λογαριασμούς της εταιρείας του.

1.9 ΟΙΚΟΝΟΜΙΚΟΙ ΟΡΟΙ

1.9.1 ΓΕΝΙΚΑ

Ο ΠΥ έχει την υποχρέωση να καταβάλει εμπρόθεσμα στην UltrafastOTE τα εκάστοτε ισχύοντα τέλη για την παροχή των υπηρεσιών τις οποίες λαμβάνει σύμφωνα με την παρούσα Προσφορά. Σε περίπτωση εκπρόθεσμης καταβολής τα τέλη επιβαρύνονται με τον τόκο υπερημερίας από την ημερομηνία λήξης που αναφέρεται στο τιμολόγιο.

Τα δημοσιευμένα τέλη της UltrafastOTE για την παροχή υπηρεσιών βάσει της παρούσας Προσφοράς δεν περιλαμβάνουν ΦΠΑ. Επιβαρύνονται με τον ισχύοντα συντελεστή ΦΠΑ, σύμφωνα με την φορολογική νομοθεσία.

Τα προβλεπόμενα από το τιμολόγιο τέλη παροχής των υπηρεσιών, είναι απαιτητά καθ' όλη την διάρκεια παροχής υπηρεσιών βάσει της παρούσας Προσφοράς αλλά και μετά την καταγγελία της σχετικής Σύμβασης, εφ' όσον αυτά αναφέρονται σε χρονικό διάστημα μέχρι την καταγγελία και με αυτή καθίστανται ληξιπρόθεσμα και απαιτητά. Τα πάγια μηνιαία τέλη όλων των παρεχόμενων υπηρεσιών προκαταβάλλονται.



ΕΘΝΙΚΗ ΕΠΙΤΡΟΠΗ ΤΗΛΕΠΙΚΟΙΝΩΝΙΩΝ & ΤΑΧΥΔΡΟΜΕΙΩΝ

1.9.2 ΕΚΔΟΣΗ ΤΙΜΟΛΟΓΙΩΝ

Η UltrafastOTE εκδίδει για τις υπηρεσίες που παρέχονται βάσει της παρούσας Προσφοράς και για κάθε περίοδο χρέωσης, τιμολόγια, τα οποία ορίζουν το συνολικό ποσό χρέωσης για τις παρεχόμενες υπηρεσίες. Τα εν λόγω τιμολόγια περιλαμβάνουν με σαφήνεια κατ'ελάχιστο τις παρακάτω πληροφορίες:

Επωνυμία ΠΥ
Κωδικός Πληρωμής (RF)
Αριθμός Λογαριασμού
Ημερομηνία έκδοσης τιμολογίου
Κωδικός Λογαριασμού
ΑΦΜ
Περίοδος Λογαριασμού
Περιγραφή παρεχόμενης υπηρεσίας
Σύνολο χρεώσεων χωρίς ΦΠΑ
Ποσοστό ισχύοντος ΦΠΑ
Σύνολο χρέωσης ΦΠΑ
Συνολικό ποσό χρέωσης με ΦΠΑ
Ημερομηνία λήξης πληρωμής

Η UltrafastOTE εκδίδει τιμολόγιο και πληροφορίες τιμολογίου σε ηλεκτρονική μορφή και το τοποθετεί σε SFTP server, προκειμένου να αποκτήσει ο ΠΥ πρόσβαση σ' αυτό μέσω πρωτοκόλλου FTP. Η UltrafastOTE αποστέλλει μέσω e-mail σε ηλεκτρονική (ές) διεύθυνση (-εις) που έχει υποδείξει ο ΠΥ στην UltrafastOTE (τουλάχιστον μία ηλεκτρονική διεύθυνση του ΠΥ απαιτείται να είναι group mail) ενημέρωση ότι τα ηλεκτρονικά αρχεία του εν λόγω τιμολογίου είναι διαθέσιμα στον SFTP server.

Σε περίπτωση όπου ο ΠΥ αντιμετωπίσει τεχνικές δυσκολίες στην παραλαβή του τιμολογίου από τον SFTP server, οι οποίες οφείλονται στην τεχνική υποδομή της UltrafastOTE, οφείλει να αποστείλει σε μία ημέρα μήνυμα ηλεκτρονικού ταχυδρομείου στην UltrafastOTE, αναφέροντας την ημερομηνία και ώρα της αποτυχημένης προσπάθειας πρόσβασης και περιγραφή του προβλήματος. Η UltrafastOTE οφείλει να απαντήσει εντός μίας (1) ΕΗ από την παραλαβή του μηνύματος ηλεκτρονικού ταχυδρομείου. Ο χρόνος από την αποστολή του μηνύματος ηλεκτρονικού ταχυδρομείου από τον ΠΥ μέχρι την ενημέρωση από την UltrafastOTE για την αποκατάσταση του προβλήματος, θεωρείται ανενεργός χρόνος.

Ο ΠΥ οφείλει να προβεί σε σχετικές ρυθμίσεις στον mail server του ώστε η διεύθυνση αποστολής της UltrafastOTE να είναι σε white list και να μην μπλοκάρονται τα e-mail της UltrafastOTE. Αποδεικτικό παραλαβής του τιμολογίου αποτελεί το e-mail παράδοσης του ανωτέρω e-mail, που αποστέλλεται αυτόματα από τον mail server του ΠΥ (ο ΠΥ οφείλει να προβεί στις απαραίτητες ρυθμίσεις ώστε ο mail server του να αποστέλλει την εν λόγω



ΕΘΝΙΚΗ ΕΠΙΤΡΟΠΗ ΤΗΛΕΠΙΚΟΙΝΩΝΙΩΝ & ΤΑΧΥΔΡΟΜΕΙΩΝ

απάντηση παραλαβής στον mail server της UltrafastOTE). Τα ανωτέρω πραγματοποιούνται από την UltrafastOTE εντός δέκα (10) ημερολογιακών ημερών από τη λήξη της περιόδου χρέωσης για τα τέλη που καταβάλλονται απολογιστικά (στο εν λόγω τιμολόγιο περιλαμβάνονται και τα πάγια τέλη που προκαταβάλλονται). Ο ΠΥ οφείλει να γνωστοποιεί στην UltrafastOTE κάθε αλλαγή της/των ηλεκτρονικής/των διεύθυνσης/ων αποστολής των λογαριασμών, τουλάχιστον ένα μήνα πριν τη θέση αυτής/ων σε ισχύ. Τα πιστωτικά σημειώματα εκδίδονται από την UltrafastOTE εντός πέντε (5) εργάσιμων ημερών από το χρονικό σημείο που προκύπτει η υποχρέωσή του για την έκδοση τους. Το ποσό που αναφέρεται στο πιστωτικό σημείωμα, συμφηφίζεται από την UltrafastOTE στον αμέσως επόμενο λογαριασμό.

Η χρέωση των υπηρεσιών που λαμβάνει ο ΠΥ σύμφωνα με την παρούσα Προσφορά, αρχίζει από την επόμενη ημερολογιακή ημέρα της ημερομηνίας παράδοσης κάθε υπηρεσίας, η οποία ορίζεται με τη διαδικασία παράδοσης / παραλαβής όπως περιγράφεται στις σχετικές Ενότητες.

Σε περίπτωση κατάργησης κάποιας υπηρεσίας και μετά την ολοκλήρωση της κατάργησης θα υπολογίζεται η ημερομηνία αποχρέωσης ως η επομένη ημερολογιακή της ημερομηνίας ολοκλήρωσης της κατάργησης.

1.9.3 ΕΞΟΦΛΗΣΗ ΤΙΜΟΛΟΓΙΩΝ

Ο ΠΥ υποχρεούται να εξοφλεί τα τιμολόγια εντός της αναγραφόμενης σε καθένα από αυτά ημερομηνίας εξόφλησης η οποία δεν θα είναι μικρότερη των σαράντα πέντε (45) ημερολογιακών ημερών από την ημερομηνία έκδοσης του σχετικού παραστατικού υπό την προϋπόθεση ότι θα έχει τεθεί στη διάθεσή του το αργότερο εντός πέντε (5) εργάσιμων ημερών από την έκδοσή του (η διάθεση των τιμολογίων θα αποδεικνύεται πάντα με αποδεικτικό). Στην περίπτωση κατά την οποία το τιμολόγιο δεν τεθεί στη διάθεσή του εντός πέντε (5) εργάσιμων ημερών από την έκδοσή του τότε η προθεσμία εξόφλησης του παρατείνεται τόσες εργάσιμες όσες και οι μέρες καθυστέρησης της επίδοσης πέραν των πέντε (5) εργάσιμων ημερών στον ΠΥ. Οποιαδήποτε καθυστέρηση στην παράδοση των τιμολογίων λόγω μη έγκαιρης γνωστοποίησης από πλευράς ΠΥ στην UltrafastOTE αλλαγής στην ηλεκτρονική διεύθυνση αποστολής των τιμολογίων δεν μεταβάλλει την προθεσμία εξόφλησης των τιμολογίων της UltrafastOTE.

Κατά την περίπτωση όπου ο ΠΥ δεν καταβάλλει το οφειλόμενο ποσό εντός της προθεσμίας που αναφέρεται στην ανωτέρω παράγραφο, τότε ο ΠΥ υποχρεούται στην καταβολή του οφειλόμενου ποσού εντόκως, σύμφωνα με τον εκάστοτε ισχύοντα νόμιμο τόκο υπερημερίας. Ο τόκος επί του ως άνω ποσού θα υπολογίζεται από την πάροδο της δήλης ημέρας η οποία ορίζεται στο τιμολόγιο για την εξόφλησή του, σύμφωνα και με τα ειδικά οριζόμενα στην προηγούμενη παράγραφο, αναφορικά με την έκδοση και την παράδοση των τιμολογίων.



ΕΘΝΙΚΗ ΕΠΙΤΡΟΠΗ ΤΗΛΕΠΙΚΟΙΝΩΝΙΩΝ & ΤΑΧΥΔΡΟΜΕΙΩΝ

Σε κάθε περίπτωση αμφισβήτησης λογαριασμού εφαρμόζονται τα προβλεπόμενα περί αμφισβήτησης στην παρούσα Προσφορά.

Η UltrafastOTE δεν ευθύνεται για τυχόν καταβληθέντα ποσά αποζημίωσης ή και επιστροφές προς τον τελικό Πελάτη, λόγω μη παροχής ή πλημμελούς παροχής της υπηρεσίας από υπαιτιότητα του ΠΥ.

1.9.4 ΤΕΛΗ ΥΠΗΡΕΣΙΩΝ

Τα τέλη των υπηρεσιών της παρούσας Προσφοράς χρεώνονται σύμφωνα με τον εκάστοτε ισχύοντα τιμοκατάλογο την UltrafastOTE, όπως αυτός δημοσιεύεται μέσω του δικτυακού τόπου την UltrafastOTE.

Η UltrafastOTE διατηρεί το δικαίωμα αναπροσαρμογής των τελών που περιλαμβάνονται στον τιμοκατάλογό του.

1.9.5 ΤΡΟΠΟΣ ΠΛΗΡΩΜΗΣ

Ο ΠΥ δύναται να αποπληρώνει τα τιμολόγια με τους ακόλουθους εναλλακτικούς τρόπους πληρωμής:

Με Πάγια Εντολή σε Τράπεζα (για αυτόματη εξόφληση με χρέωση τραπεζικού λογαριασμού του πελάτη)

Με Εντολή Πληρωμής σε Τράπεζα, ανάλογα με τα μέσα που παρέχει η κάθε Τράπεζα στους πελάτες της (Διατραπεζικό Σύστημα (Diasdebit), Internet Banking, PhoneBanking, ATM & (Καταστήματα Τραπεζών).

1.9.6 ΠΛΗΡΟΦΟΡΙΕΣ ΧΡΕΩΣΕΩΝ

Η UltrafastOTE θα αποθηκεύει τις Πληροφορίες Χρεώσεων για περίοδο ενός έτους τουλάχιστον από την Ημερομηνία έκδοσης των Τιμολογίων των υπηρεσιών βάσει της παρούσας Προσφοράς. Οι Πληροφορίες Χρεώσεων θα παραχωρούνται δωρεάν μεταξύ UltrafastOTE και ΠΥ και θα χρησιμοποιούνται αποκλειστικά για τους σκοπούς διακανονισμού αμφισβητήσεων/διαφορών, κατόπιν εγγράφου αιτήματος οιοδήποτε των μερών το οποίο υποβάλλεται μέσα στην προθεσμία αμφισβήτησης του σχετικού τιμολογίου. Οι παρεχόμενες πληροφορίες διέπονται από την αρχή της εμπιστευτικότητας. Σε περίπτωση αμφισβήτησης τιμολογίου, οι Πληροφορίες Χρεώσεων θα διατηρούνται μέχρι την άρση της αμφισβήτησης του σχετικού τιμολογίου και σε περίπτωση που η αμφισβήτηση τεθεί σε δικαστική επίλυση μέχρι την έκδοση αμετάκλητης δικαστικής απόφασης.



ΕΘΝΙΚΗ ΕΠΙΤΡΟΠΗ ΤΗΛΕΠΙΚΟΙΝΩΝΙΩΝ & ΤΑΧΥΔΡΟΜΕΙΩΝ

1.9.7 ΑΜΦΙΣΒΗΤΗΣΗ ΛΟΓΑΡΙΑΣΜΟΥ

Ο ΠΥ έχει, σύμφωνα με την παρούσα Προσφορά, το δικαίωμα αμφισβήτησης της ορθότητας μέρους ή του συνόλου των χρεώσεων του τιμολογίου ενώπιον της UltrafastOTE σε πρώτο στάδιο και ενώπιον της Μικτής Επιτροπής Επίλυσης Διαφορών συσταθείσα από εμπειρογνώμονες τόσο της UltrafastOTE όσο και του ΠΥ σε δεύτερο επίπεδο. Ο ΠΥ για κάθε υπηρεσία που αμφισβητεί τη χρέωση αναφέρει το λόγο της αμφισβήτησης, παρέχει τα απαραίτητα στοιχεία που αποδεικνύουν το λόγο αμφισβήτησης και κατηγοριοποιεί τις περιπτώσεις με τον ίδιο λόγο αμφισβήτησης. Προκειμένου να ασκήσει το εν λόγω δικαίωμα, ο ΠΥ καταβάλει προς την UltrafastOTE το ύψος του τιμολογίου το οποίο δεν θέτει υπό αμφισβήτηση, άλλως η αίτηση δεν γίνεται δεκτή. Αναφορικά με το ποσό το οποίο αμφισβητεί, ο ΠΥ μπορεί εναλλακτικά:

- Να πληρώσει το ποσό το οποίο αμφισβητεί στη δήλη ημερομηνία την οποία ορίζει το τιμολόγιο, ώστε να μη βαρύνεται με τόκους υπερημερίας.
- Να μην πληρώσει το ποσό το οποίο αμφισβητεί στη δήλη ημερομηνία την οποία ορίζει το τιμολόγιο και να επιβαρυνθεί με τόκους υπερημερίας από την ημερομηνία λήξης και μέχρι την ημερομηνία εξόφλησης, ανάλογα με την αποδοχή ή όχι του ποσού της αμφισβήτησής του. Στην περίπτωση αυτή η UltrafastOTE δικαιούται να ζητήσει και ο ΠΥ υποχρεούται να προσκομίσει εγγυητική επιστολή η οποία να καλύπτει το 100% του ποσού της αμφισβήτησης. Η ελάχιστη διάρκεια της εγγυητικής επιστολής είναι τεσσάρων (4) μηνών με δυνατότητα παράτασης μέχρι την οριστική τακτοποίηση της υπό αμφισβήτηση οικονομικής διαφοράς. Στην περίπτωση που η UltrafastOTE απαιτήσει την ως άνω εγγυητική επιστολή αμφισβήτησης, η αίτηση αμφισβήτησης δεν γίνεται δεκτή αν δεν κατατεθεί η εγγυητική επιστολή.

Ο ΠΥ δύναται να αμφισβητήσει χρεώσεις τιμολογίου ως ακολούθως:

1. Οποτεδήποτε στο διάστημα μεταξύ της ημερομηνίας έκδοσης του τιμολογίου και έως την καταληκτική ημερομηνία εξόφλησής του. Στο διάστημα αυτό μπορεί να πραγματοποιηθεί ολική ή μερική αμφισβήτηση του τιμολογίου.
2. Οποτεδήποτε στο διάστημα των έξι (6) μηνών μετά την ημερομηνία έκδοσης του τιμολογίου. Στο διάστημα αυτό μπορεί να πραγματοποιηθεί ολική ή μερική αμφισβήτηση του τιμολογίου.
9. Οποτεδήποτε μετά την ημερομηνία έκδοσης του τιμολογίου εάν η αμφισβήτηση αφορά μη συμμόρφωση της UltrafastOTE με απόφαση της ΕΕΤΤ ή διάταξη νόμου, υπό την προϋπόθεση ότι η αμφισβήτηση πραγματοποιήθηκε εντός έξι (6) μηνών μετά την ημερομηνία έκδοσης του τιμολογίου.



ΕΘΝΙΚΗ ΕΠΙΤΡΟΠΗ ΤΗΛΕΠΙΚΟΙΝΩΝΙΩΝ & ΤΑΧΥΔΡΟΜΕΙΩΝ

Στην αίτηση προσδιορίζεται σαφώς το μέρος του τιμολογίου που αμφισβητείται και κατά πόσο ο ΠΥ έχει καταβάλει ή όχι προς την UltrafastOTE, κατά τη δήλη ημερομηνία την οποία όριζε το τιμολόγιο, το ποσό το οποίο αμφισβητεί. Παράλληλα, στην αίτηση επισυνάπτεται και κάθε αναγκαίο στοιχείο / πληροφορία επαλήθευσης. Η UltrafastOTE απαντά στην εν λόγω αίτηση του ΠΥ εντός προθεσμίας ενός (1) μηνός από την υποβολή της, εγγράφως και αιτιολογημένως, αποστέλλοντας όλα τα συνοδευτικά στοιχεία τιμολόγησης.

Σε περίπτωση – ολικής ή μερικής – αποδοχής της αίτησης από την UltrafastOTE λαμβανομένων υπ' όψιν των ήδη εκδοθέντων τιμολογίων:

στην περίπτωση κατά την οποία ο ΠΥ έχει καταβάλει το υπό αμφισβήτηση ποσό, η UltrafastOTE εκδίδει εντός πέντε (5) εργάσιμων ημερών από την ημερομηνία παραλαβής της απάντησής του από τον ΠΥ, πιστωτικό τιμολόγιο για το ποσό το οποίο η UltrafastOTE αποδέχθηκε ως μη οφειλόμενο από τον ΠΥ, προσαυξημένο με το νόμιμο τόκο υπερημερίας. Ο τόκος υπερημερίας θα υπολογίζεται από την επομένη της ημερομηνίας καταβολής του αμφισβητούμενου ποσού από τον ΠΥ προς την UltrafastOTE ή από τη δήλη ημέρα την οποία το αρχικό τιμολόγιο όριζε για την πληρωμή του, όποια εκ των δύο είναι χρονικά μεταγενέστερη έως την ημερομηνία εξόφλησης του οφειλόμενου ποσού.

στην περίπτωση κατά την οποία ο ΠΥ δεν έχει καταβάλει το υπό αμφισβήτηση ποσό, η UltrafastOTE εκδίδει, εντός πέντε (5) εργάσιμων ημερών από την ημερομηνία παραλαβής της απάντησής του από τον ΠΥ, πιστωτικό ή χρεωστικό τιμολόγιο στο οποίο θα συνυπολογίζονται: i) πίστωση για το ποσό το οποίο η UltrafastOTE αποδέχθηκε ως μη οφειλόμενο από τον ΠΥ, ii) χρέωση για τους τόκους του ποσού το οποίο η UltrafastOTE εξακολουθεί να θεωρεί ως οφειλόμενο από τον ΠΥ. Ο τόκος υπερημερίας θα υπολογίζεται από την επομένη της δήλης ημέρας την οποία το αρχικό τιμολόγιο όριζε για την πληρωμή του έως την ημερομηνία εξόφλησης του οφειλόμενου ποσού.

Σε περίπτωση ολικής ή μερικής απόρριψης της αίτησης του ΠΥ από την UltrafastOTE, ο ΠΥ δικαιούται να ζητήσει από την UltrafastOTE με έγγραφό του, το οποίο αποστέλλει στην UltrafastOTE εντός πέντε (5) εργάσιμων ημερών από τη λήψη της έγγραφης ειδοποίησης της UltrafastOTE προς αυτόν για την ολική ή μερική απόρριψη της αίτησής του, τη συγκρότηση Μικτής Επιτροπής Επίλυσης Διαφορών, η οποία θα εξετάσει την εν λόγω αίτησή του κατά το μέρος που απορρίφθηκε από την UltrafastOTE, ορίζοντας ταυτόχρονα με το έγγραφό του έως δύο (2) εκπροσώπους στη Μικτή Επιτροπή Επίλυσης Διαφορών. Η UltrafastOTE, μετά τη λήψη του εγγράφου αυτού του Δικαιούχου, ορίζει έως δύο (2) εκπροσώπους του στη συγκεκριμένη Μικτή Επιτροπή Επίλυσης Διαφορών, τους οποίους γνωστοποιεί στον ΠΥ με έγγραφό του. Η εν λόγω Μικτή Επιτροπή Επίλυσης Διαφορών συγκροτείται εντός προθεσμίας πέντε (5) εργάσιμων ημερών από την ημερομηνία κατάθεσης του αιτήματος του ΠΥ προς την UltrafastOTE. Η ανωτέρω Επιτροπή συνεδριάζει



ΕΘΝΙΚΗ ΕΠΙΤΡΟΠΗ ΤΗΛΕΠΙΚΟΙΝΩΝΙΩΝ & ΤΑΧΥΔΡΟΜΕΙΩΝ

σε τόπο και χρόνο που ορίζουν από κοινού τα μέλη της, τα οποία κατά την εκτέλεση των καθηκόντων τους μπορούν να συνεπικουρούνται από συμβούλους τους. Οι σύμβουλοι των μελών της Μικτής Επιτροπής Επίλυσης Διαφορών δε μετέχουν στη λήψη απόφασης της Επιτροπής.

Τα συμβαλλόμενα μέρη υποχρεούνται να υποβάλλουν στην Μικτή Επιτροπή Επίλυσης Διαφορών εντός δέκα (10) εργασίμων ημερών από την συγκρότησή της αναλυτικά στοιχεία για τις υπηρεσίες και την περίοδο χρέωσης όπου εντοπίζεται η διαφωνία, προς απόδειξη της ακρίβειας των υπολογισμών τους. Εφόσον κάποιο από τα συμβαλλόμενα μέρη δεν προσκομίσει τα στοιχεία αυτά εντός της ως άνω προθεσμίας, τότε τα στοιχεία που προσκομίζονται από το άλλο συμβαλλόμενο μέρος θα γίνονται αυτομάτως αποδεκτά. Τα εν λόγω στοιχεία χρησιμοποιούνται αποκλειστικά για το σκοπό επίλυσης της συγκεκριμένης διαφοράς. Τα στοιχεία τα οποία τα μέλη της Επιτροπής λαμβάνουν σε γνώση λόγω της ιδιότητάς τους θεωρούνται εμπιστευτικά και τα μέλη δεσμεύονται να μην τα γνωστοποιήσουν μετά το πέρας αυτής προς οιονδήποτε τρίτο πρόσωπο πέραν της Επιτροπής. Για το λόγο αυτό τα συμβαλλόμενα μέρη, με την επιφύλαξη των υποχρεώσεων που πηγάζουν από την κείμενη νομοθεσία περί προστασίας προσωπικών δεδομένων, υποχρεούνται να διατηρούν τα σχετικά αρχεία για όσο χρονικό διάστημα υπάρχει εκκρεμής διαφορά μεταξύ των συμβαλλομένων μερών. Τα συμβαλλόμενα μέρη θα ενεργούν καλόπιστα ώστε οι διαφορές να αίρονται με διάθεση εξεύρεσης λύσης. Η Μικτή Επιτροπή Επίλυσης Διαφορών εκδίδει αιτιολογημένη απόφαση επί της διαφοράς το αργότερο σε αποκλειστική προθεσμία ενός (1) μηνός από την συγκρότησή της.

Σε περίπτωση - ολικής ή μερικής - αποδοχής της αίτησης, λαμβανομένων υπόψη τυχόν χρεώσεων/πιστώσεων, μετά το πέρας του πρώτου σταδίου:

- στην περίπτωση κατά την οποία ο ΠΥ έχει καταβάλει το υπό αμφισβήτηση ποσό, Η UltrafastOTE εκδίδει, εντός πέντε (5) εργασίμων ημερών από την έκδοση της απόφασης της Μικτής Επιτροπής, πιστωτικό τιμολόγιο για το ποσό το οποίο η Επιτροπή αποδέχθηκε ως μη οφειλόμενο από τον ΠΥ, προσαυξημένο με το νόμιμο τόκο υπερημερίας. Ο τόκος υπερημερίας θα υπολογίζεται από την επομένη της ημερομηνίας καταβολής του αμφισβητούμενου ποσού από τον ΠΥ προς την UltrafastOTE ή από τη δήλη ημέρα την οποία το αρχικό τιμολόγιο όριζε για την πληρωμή του, όποια εκ των δύο είναι χρονικά μεταγενέστερη έως την ημερομηνία εξόφλησης του οφειλόμενου ποσού.

στην περίπτωση κατά την οποία ο ΠΥ δεν έχει καταβάλει το υπό αμφισβήτηση ποσό, η UltrafastOTE εκδίδει, εντός πέντε (5) εργάσιμων ημερών από την έκδοση της απόφασης της Μικτής Επιτροπής, πιστωτικό ή χρεωστικό τιμολόγιο στο οποίο θα συνυπολογίζονται: i) πίστωση για το ποσό το οποίο η Επιτροπή αποδέχθηκε ως μη οφειλόμενο από τον ΠΥ, ii) χρέωση για τους τόκους του ποσού το οποίο η Επιτροπή



ΕΘΝΙΚΗ ΕΠΙΤΡΟΠΗ ΤΗΛΕΠΙΚΟΙΝΩΝΙΩΝ & ΤΑΧΥΔΡΟΜΕΙΩΝ

κατέληξε ως οφειλόμενο από τον ΠΥ. Ο τόκος υπερημερίας θα υπολογίζεται από την επομένη της δήλης ημέρα την οποία το αρχικό τιμολόγιο όριζε για την πληρωμή του έως την ημερομηνία εξόφλησης του οφειλόμενου ποσού.

Ορίζεται, ειδικά, ότι στην αμφισβήτηση λογαριασμού:

κάθε πίστωση ποσού από την UltrafastOTE γίνεται στον αμέσως επόμενο λογαριασμό από την έγγραφη ειδοποίηση του ΠΥ περί αποδοχής της αίτησής του από την UltrafastOTE ή από την έκδοση της απόφασης της Μικτής Επιτροπής Επίλυσης Διαφορών.

τα χρεωστικά τιμολόγια θα είναι πληρωτέα το αργότερο έως τη δέκατη εργάσιμη ημέρα από την παράδοσή τους στον ΠΥ (η παράδοση θα αποδεικνύεται με σχετικό αποδεικτικό).

Διευκρινίζεται, όμως, ότι μετά το πέρας κάθε σταδίου από τα ανωτέρω, τα μέρη δύνανται να συμφηφίσουν τις διαφορές για τα ποσά τα οποία καταλήγουν σε συμφωνία.

Σε περίπτωση που δεν επιτευχθεί συμφωνία στα πλαίσια της Μικτής Επιτροπής Επίλυσης Διαφορών, τα ποσά θα πληρώνονται προσαυξημένα με το νόμιμο επιτόκιο, εντός τριάντα (30) εργασίμων ημερών (α) από το χρονικό σημείο που η Επιτροπή θα αποφανθεί ότι δεν δύνανται να λύσει τη διαφορά ή (β) μετά την άπρακτη πάροδο ενός (1) μηνός από την συγκρότηση της Μικτής Επιτροπής Επίλυσης Διαφορών, εκτός των περιπτώσεων εκείνων που μετά από αίτηση του Δικαιούχου χορηγηθούν σχετικά προσωρινά μέτρα ενώπιον αρμόδιας δικαστικής αρχής ή και της ΕΕΤΤ (εφόσον η διαφορά προκύπτει από την ερμηνεία/εφαρμογή απόφασης της ΕΕΤΤ) άλλως καταπίπτει η εγγυητική επιστολή αμφισβήτησης που έχει καταθέσει ο ΠΥ. Στην τελευταία περίπτωση η καταβολή του υπό αμφισβήτηση ποσού από τα συμβαλλόμενα μέρη δεν συνιστά συνομολόγηση της οφειλής, ούτε άλλως περιορίζει τα δικαιώματα των συμβαλλομένων μερών από την κείμενη νομοθεσία.

Η ΕΕΤΤ μπορεί να αρνείται την επίλυση διαφοράς με δεσμευτική απόφαση, κατ' εφαρμογή του άρθρου 134 παρ.2 του Ν. 4727/2020, εφόσον τα μέρη δεν έχουν προηγουμένως εξαντλήσει τη διαδικασία υπαγωγής της διαφοράς τους στην Μικτή Επιτροπή Επίλυσης Διαφορών σύμφωνα με τις διατάξεις του παρόντος άρθρου.

Σε κάθε περίπτωση, η διαδικασία υπαγωγής της διαφοράς στη Μικτή Επιτροπή Επίλυσης Διαφορών του παρόντος άρθρου, δεν στερεί από τα συμβαλλόμενα μέρη τη δυνατότητα να προβούν σε καταγγελία, λόγω παραβίασης των διατάξεων του παρόντος ή του ν. 3959/2011, όπως ισχύει, ή να ζητούν τη λήψη έκτακτων προσωρινών μέτρων ενώπιον της ΕΕΤΤ, σύμφωνα με την παρ. 6 του άρθρου 138 ή και να προσφύγουν ενώπιον των αρμόδιων δικαστηρίων.



ΕΘΝΙΚΗ ΕΠΙΤΡΟΠΗ ΤΗΛΕΠΙΚΟΙΝΩΝΙΩΝ & ΤΑΧΥΔΡΟΜΕΙΩΝ

Σε περίπτωση που μετά και το πέρας της επίλυσης τυχόν διαφωνιών δεν εξοφληθεί υπαίτια η οφειλή στην ταχθείσα προθεσμία, το έτερο συμβαλλόμενο μέρος έχει δικαίωμα α) να διακόψει προσωρινά την παροχή υπηρεσιών της παρούσας προσφοράς στις οποίες αναφέρεται η οφειλή, προς τον έτερο των συμβαλλομένων ή/και β) να καταπέσει την Εγγυητική Επιστολή η οποία έχει χορηγηθεί.

1.9.8 ΔΙΑΚΟΠΗ ΥΠΗΡΕΣΙΩΝ

Στις περιπτώσεις:

- Ληξιπρόθεσμης και απαιτητής οφειλής τιμολογίου για υπηρεσίες που παρέχονται με βάση την παρούσα Προσφορά και εφόσον δεν υπάρχει υπό αμφισβήτηση διαφορά για το ποσό της οφειλής, κατά τα προβλεπόμενα στην περί αμφισβήτησης παράγραφο 1.9.7 της παρούσας, καθώς και
- Μη προσκόμισης αιτηθείσας από την UltrafastOTE εγγύησης για υπηρεσίες με βάση την παρούσα προσφορά, ή μη αντικατάσταση εγγυητικής που κατέπεσε.

Η UltrafastOTE, με την επίδοση έγγραφης όχλησης προς τον ΠΥ, η οποία κοινοποιείται και στην ΕΕΤΤ, τάσσει προθεσμία δεκαπέντε (15) ημερολογιακών ημερών για την εξόφληση της ληξιπρόθεσμης και απαιτητής οφειλής ή προσκόμιση της αιτηθείσας εγγύησης.

Στην έγγραφη ειδοποίηση εξειδικεύονται και αιτιολογούνται από την UltrafastOTE τα μέτρα τα οποία τυχόν θα λάβει, προσκομίζοντας τα απαραίτητα για την αιτιολόγηση αυτή στοιχεία.

Από τη στιγμή δε της επίδοσης της ανωτέρω όχλησης η UltrafastOTE δύναται να μην υλοποιεί νέα αιτήματα για υπηρεσίες που αναφέρονται στην παρούσα Προσφορά, αποκλείοντας τη δυνατότητα κατάθεσης σχετικών αιτημάτων του ΠΥ στο Π/Σ UltrafastOTE.

Μετά την πάροδο δεκαπέντε (15) ημερολογιακών ημερών από την επίδοση έγγραφης όχλησης προς τον ΠΥ η UltrafastOTE δύναται:

- Να αρνηθεί την παροχή οποιωνδήποτε επιπρόσθετων υπηρεσιών της παρούσας προσφοράς και να μην επιτρέπει στον ΠΥ να καταθέτει σχετικά αιτήματα (εξαιρουμένων των αιτημάτων σχετικών με τη διαδικασία βλαβοδιαχείρισης) στο Π/Σ UltrafastOTE ή/και
- Ειδικά για την περίπτωση ληξιπρόθεσμης οφειλής, να προβεί σε κατάπτωση της εγγύησης, σύμφωνα με τα ειδικά οριζόμενα στην ενότητα «Πιστωτικές Διασφαλίσεις», μέχρι του ποσού της ανεξόφλητης οφειλής. Σε περίπτωση που η ανεξόφλητη οφειλή είναι μεγαλύτερη από το ύψος της εγγύησης, το



ΕΘΝΙΚΗ ΕΠΙΤΡΟΠΗ ΤΗΛΕΠΙΚΟΙΝΩΝΙΩΝ & ΤΑΧΥΔΡΟΜΕΙΩΝ

ποσό το οποίο δεν καλύπτεται από την εγγύηση παραμένει ως υποχρέωση του ΠΥ προς την UltrafastOTE.

Στην περίπτωση κατά την οποία ο ΠΥ συμμορφωθεί ως προς τις υποχρεώσεις του, πριν την εκπνοή της ως άνω προθεσμίας που δόθηκε με την έγγραφη όχληση, η UltrafastOTE δεν έχει τη δυνατότητα να ασκήσει (i) τα ως άνω (1) και (2) δικαιώματα καθώς και (ii) να μην υλοποιεί νέα αιτήματα για την παροχή υπηρεσιών.

Στην περίπτωση που παρέλθει άκαρπη, από την επίδοση της έγγραφης όχλησης, η ταχθείσα από την UltrafastOTE προς τον ΠΥ προθεσμία των δεκαπέντε (15) ημερολογιακών ημερών για συμμόρφωση στις υποχρεώσεις του, τότε η UltrafastOTE, αποστέλλει δεύτερη έγγραφη όχληση στον ΠΥ, κοινοποιώντας την και στην ΕΕΤΤ, τάσσοντας προθεσμία είκοσι (20) εργασίμων ημερών.

Στην περίπτωση που παρέλθει, από την επίδοση της δεύτερης έγγραφης όχλησης, η ταχθείσα από την UltrafastOTE προς τον ΠΥ νέα προθεσμία των είκοσι (20) εργασίμων ημερών, η UltrafastOTE δικαιούται να διακόψει την παροχή όλων των υπηρεσιών της παρούσας προσφοράς και τη δυνατότητα πρόσβασης του ΠΥ στο πληροφοριακό σύστημα στο οποίο οι ΠΥ υποβάλλουν τα αιτήματά τους για παροχή υπηρεσιών στα πλαίσια της παρούσας Προσφοράς. Στην έγγραφη ειδοποίηση θα πρέπει να αναφέρονται ρητά οι λόγοι της επικείμενης διακοπής.

Στην περίπτωση κατά την οποία ο ΠΥ συμμορφωθεί στις υποχρεώσεις του μετά την πάροδο της προθεσμίας των δεκαπέντε (15) ημερολογιακών ημερών από την ως άνω πρώτη όχληση και το αργότερο έως και την πάροδο των επιπλέον είκοσι (20) εργασίμων ημερών από την επίδοση της δεύτερης όχλησης μέχρι και την προαναγγελθείσα διακοπή των υπηρεσιών, η UltrafastOTE οφείλει:

- να μην προβεί στη διακοπή των παρεχόμενων υπηρεσιών και της πρόσβασης στο πληροφοριακό σύστημα ως είχε εξαγγείλει με τη δεύτερη όχλησή του και
- να υλοποιεί νέες αιτήσεις για υπηρεσίες της παρούσας προσφοράς, τις οποίες είχε αρνηθεί.

Εφόσον ο ΠΥ εξακολουθεί να μην συμμορφώνεται και μετά τη δεύτερη όχληση (των 20 εργασίμων ημερών) η UltrafastOTE αποστέλλει τρίτη έγγραφη όχληση προς τον ΠΥ κοινοποιούμενη και στην ΕΕΤΤ με την οποία τάσσει προθεσμία τριάντα (30) ημερολογιακών ημερών στον ΠΥ για συμμόρφωση προς όλες τις υποχρεώσεις του από την μεταξύ τους Σύμβαση, άλλως μετά το πέρας της προθεσμίας αυτής των τριάντα (30) ημερολογιακών ημερών επέρχονται τα αποτελέσματα της καταγγελίας.

Σε περίπτωση που ο ΠΥ οφειλέτης εξοφλήσει τις οφειλές του ή προσκομίσει την αιτηθείσα εγγύηση (κατά περίπτωση) μετά την πραγματοποίηση της διακοπής παροχής των υπηρεσιών της παρούσας Προσφοράς και πρόσβασης στο πληροφοριακό σύστημα κατάθεσης αιτημάτων και πριν επέλθουν τα αποτελέσματα της καταγγελίας, η UltrafastOTE οφείλει να προβεί σε άρση της διακοπής παροχής των υπηρεσιών και πρόσβασης στο



ΕΘΝΙΚΗ ΕΠΙΤΡΟΠΗ ΤΗΛΕΠΙΚΟΙΝΩΝΙΩΝ & ΤΑΧΥΔΡΟΜΕΙΩΝ

πληροφοριακό σύστημα εντός προθεσμίας δύο (2) εργασίμων ημερών, καθώς και να υλοποιεί νέα αιτήματα για την παροχή υπηρεσιών της παρούσας Προσφοράς των οποίων είχε αρνηθεί.

Στη διαδικασία που ακολουθείται στην παρούσα ενότητα κάθε έγγραφη όχληση/ειδοποίηση προς τον ΠΥ θα αποδεικνύεται με σχετικό αποδεικτικό.

1.9.9 ΤΑΚΤΟΠΟΙΗΣΗ (ΕΚΚΑΘΑΡΙΣΗ) ΡΗΤΡΩΝ

Η τακτοποίηση των ρητρών γίνεται μέσω ετήσιων περιοδικών εκκαθαρίσεων (πίστωση), και θα πιστώνεται στο λογαριασμό του ΠΥ για την αντίστοιχη υπηρεσία.

Οι ποινικές ρήτρες που προβλέπονται στην παρούσα είναι εύλογες και δίκαιες.

Η καταβολή των ποινικών ρητρών που προβλέπονται στην παρούσα δεν περιορίζει σε τίποτα τα δικαιώματα του ΠΥ να επιδιώξει αποκατάσταση τυχόν θετικής ζημίας την οποία υπέστη από την μη προσήκουσα εκπλήρωση (μη τήρηση των όρων της παρούσας), σύμφωνα με τα προβλεπόμενα στην κείμενη νομοθεσία.

Η περιοδική εκκαθάριση (πίστωση), θα πραγματοποιείται, ως εξής:

1. Ο ΠΥ θα αποστέλλει στην UltrafastOTE σε ηλεκτρονική επεξεργάσιμη μορφή, μέχρι και την τελευταία εργάσιμη ημέρα του δεύτερου μήνα κάθε ημερολογιακού έτους συγκεντρωτικό πίνακα όλων των αιτημάτων και βλαβών για τις υπηρεσίες της UltrafastOTE ανά κατηγορία, που ορίζονται στα πλαίσια της παρούσας Προσφοράς τα οποία παραδόθηκαν / οι βλάβες των οποίων αποκαταστάθηκαν κατά τη διάρκεια του προηγούμενου έτους και για τα οποία/τις οποίες διαπιστώθηκε υπέρβαση του συμφωνημένου εγγυημένου χρόνου παράδοσής τους / αποκατάστασης βλάβης αυτών όπως αυτοί οι χρόνοι ορίζονται στην παρούσα Προσφορά. Στο συγκεντρωτικό πίνακα θα εμφανίζονται όλα τα σχετικά έντυπα / δελτία και οποιοδήποτε άλλο στοιχείο που αποδεικνύει τις υπερβάσεις ιδίως τα σχετικά στοιχεία από το Π/Σ. Επιπλέον στον εν λόγω πίνακα θα περιέχεται αναλυτικός υπολογισμός των ρητρών (σύμφωνα με τα οριζόμενα στις Ενότητες 3, 4, 5 & 6 της παρούσας Προσφοράς, (SLA των υπηρεσιών), που διεκδικεί ο ΠΥ από την UltrafastOTE.

Μετά την παρέλευση των πιο πάνω αναφερομένων ημερομηνιών και εφόσον δεν έχουν σταλεί απαιτήσεις τακτοποίησης ρητρών, θεωρείται ότι δεν υπάρχουν απαιτήσεις ρητρών.

Εκπρόθεσμη υποβολή του ανώτερου πίνακα, δεν θα γίνεται αποδεκτή.



ΕΘΝΙΚΗ ΕΠΙΤΡΟΠΗ ΤΗΛΕΠΙΚΟΙΝΩΝΙΩΝ & ΤΑΧΥΔΡΟΜΕΙΩΝ

Οι πίνακες θα υποβάλλονται εγγράφως στην αρμόδια Υπηρεσία που θα υποδεικνύεται εγγράφως στον ΠΥ κατά την υπογραφή της σύμβασης και θα πιστοποιείται με τον αριθμό πρωτοκόλλου παραλαβής τους.

Εντός του πέμπτου μήνα κάθε ημερολογιακού έτους, η UltrafastOTE θα ολοκληρώνει τον έλεγχο των πινάκων τους οποίους υπέβαλε ο ΠΥ μέχρι και την τελευταία εργάσιμη ημέρα του δεύτερου μήνα του έτους σύμφωνα με τα όσα αναφέρονται στα SLA των υπηρεσιών της παρούσας Προσφοράς για κάθε υπηρεσία.

Σε περίπτωση που η UltrafastOTE συμφωνήσει ως προς τις υπολογιζόμενες από τον ΠΥ ρήτρες, τότε η UltrafastOTE θα ενημερώνει εγγράφως σχετικά τον ΠΥ και θα πιστώνεται ο επόμενος λογαριασμός του ΠΥ, με το αντίστοιχο ποσό της εκκαθάρισης.

Σε περίπτωση όπου ο ΠΥ και η UltrafastOTE δε συμφωνήσουν ως προς τον υπολογισμό των ρητρών τότε για το ποσό των ρητρών που η UltrafastOTE αναγνωρίζει πιστώνεται άμεσα ο επόμενος λογαριασμός του ΠΥ. Η εν λόγω πίστωση δεν περιορίζει σε καμία περίπτωση τα δικαιώματα του ΠΥ και της UltrafastOTE από την παρούσα αμφισβήτηση, ούτε συνιστά παραδοχή από αυτούς ως προς το ποσό το οποίο πιστώνεται. Σε περίπτωση που η UltrafastOTE δεν αποδεχτεί τις υπολογιζόμενες από τον ΠΥ ρήτρες τότε ακολουθείται η ακόλουθη διαδικασία:

- Η UltrafastOTE ενημερώνει εγγράφως εντός αποκλειστικής προθεσμίας δεκαπέντε (15) ημερολογιακών ημερών από την έναρξη του έκτου μήνα του ημερολογιακού έτους τον ΠΥ σχετικά με τις αμφισβητήσεις και η διαφορά θα παραπέμπεται σε Μικτή Επιτροπή Εμπειρογνομόνων συσταθείσας από εμπειρογνώμονες τόσο της UltrafastOTE όσο και του ΠΥ μετά από συνεννόηση των δύο μερών η οποία θα συγκροτείται εντός πέντε (5) ημερών από την λήψη της σχετικής ενημέρωσης. Μη ενημέρωση του ΠΥ από την UltrafastOTE αναφορικά με τυχόν αμφισβήτηση των πινάκων / στοιχείων που του έχουν υποβληθεί εντός της προθεσμίας που προβλέπεται ανωτέρω, συνιστά σιωπηρή αποδοχή των στοιχείων του ΠΥ. Εκπρόθεσμη αμφισβήτηση δεν είναι αποδεκτή.
- Η UltrafastOTE υποχρεούται να υποβάλλει στην Μικτή Επιτροπή Εμπειρογνομόνων εντός δέκα (10) εργασίμων ημερών από την συγκρότησή της αναλυτικά στοιχεία για την τεκμηρίωση της αμφισβήτησής του. Τα εν λόγω στοιχεία χρησιμοποιούνται αποκλειστικά για το σκοπό επίλυσης της συγκεκριμένης διαφοράς. Τα



ΕΘΝΙΚΗ ΕΠΙΤΡΟΠΗ ΤΗΛΕΠΙΚΟΙΝΩΝΙΩΝ & ΤΑΧΥΔΡΟΜΕΙΩΝ

στοιχεία τα οποία τα μέλη της Επιτροπής λαμβάνουν σε γνώση λόγω της ιδιότητάς τους θεωρούνται εμπιστευτικά και τα μέλη δεσμεύονται να μην τα γνωστοποιήσουν μετά το πέρας αυτής προς οιονδήποτε τρίτο πρόσωπο πέραν της Επιτροπής. Για το λόγο αυτό τα συμβαλλόμενα μέρη, με την επιφύλαξη των υποχρεώσεων που πηγάζουν από την κείμενη νομοθεσία περί προστασίας προσωπικών δεδομένων, υποχρεούνται να διατηρούν τα σχετικά αρχεία για όσο χρονικό διάστημα υπάρχει εκκρεμής διαφορά μεταξύ των συμβαλλόμενων μερών. Σε κάθε περίπτωση τα συμβαλλόμενα μέρη θα ενεργούν καλόπιστα ώστε οι διαφορές να αίρονται με διάθεση εξεύρεσης λύσης. Η Μικτή Επιτροπή Εμπειρογνομόνων εκδίδει αιτιολογημένη απόφαση επί της διαφοράς το αργότερο σε αποκλειστική προθεσμία ενός (1) μηνός από την συγκρότησή της.

- Σε περίπτωση που η Μικτή Επιτροπή Εμπειρογνομόνων επιλύσει την διαφορά εις βάρος της UltrafastOTE, η επίλυση θα βεβαιώνεται εγγράφως και από τα δύο μέρη και θα πιστώνεται ο επόμενος λογαριασμός του ΠΥ, με το αντίστοιχο ποσό της εκκαθάρισης
- Σε περίπτωση που η Μικτή Επιτροπή Εμπειρογνομόνων επιλύσει τη διαφορά, εις βάρος του ΠΥ, η επίλυση θα βεβαιώνεται εγγράφως και από τα δύο μέρη και θα πραγματοποιείται η λογιστική τακτοποίηση της διαφοράς. Σε κάθε περίπτωση τα συμβαλλόμενα μέρη θα ενεργούν καλόπιστα ώστε οι διαφορές να αίρονται με διάθεση εξεύρεσης λύσης.
- Σε περίπτωση μη επίλυσης της Διαφοράς, ισχύουν τα αναφερόμενα στην παράγραφο 1.4.8του Κεφαλαίου 1 της παρούσας Προσφοράς Αναφοράς.
- Αναφορικά με τα τελικά ποσά των ρητρών όπως αυτά θα οριστούν από τη Μικτή Επιτροπή Επίλυσης Διαφορών ισχύουν για την UltrafastOTE και τον ΠΥ αναλογικά τα αναφερόμενα στην ενότητα 1.9.7– Αμφισβήτηση Λογαριασμού ως προς τα χρεωστικά ή πιστωτικά τιμολόγια και τους νόμιμους τόκους υπερημερίας.



ΕΘΝΙΚΗ ΕΠΙΤΡΟΠΗ ΤΗΛΕΠΙΚΟΙΝΩΝΙΩΝ & ΤΑΧΥΔΡΟΜΕΙΩΝ

1.9.10 ΠΙΣΤΩΤΙΚΕΣ ΔΙΑΣΦΑΛΙΣΕΙΣ**1.9.10.1 ΓΕΝΙΚΑ**

Στο πλαίσιο της παρούσας Προσφοράς Αναφοράς, η UltrafastOTE δύναται να ζητήσει από τον ΠΥ την παροχή εγγυήσεων αναφορικά με την εξόφληση οφειλών από υπηρεσίες της παρούσας.

Κάθε ΠΥ κατά την υπογραφή σύμβασης με την UltrafastOTE οφείλει να προσκομίσει εγγύηση ύψους 20.000€. Μετά το πέρας του πρώτου εξαμήνου τιμολόγησης το ύψος της εγγύησης που προσκομίστηκε κατά την υπογραφή της σύμβασης εφάπαξ (20.000€) θα αναπροσαρμοστεί και θα αναπροσαρμόζεται ετησίως σύμφωνα με τον κάτωθι τρόπο υπολογισμού, εκτός και αν - από τον υπολογισμό ως κατωτέρω - προκύπτει ποσό μικρότερο των 20.000€ οπότε η εγγύηση παραμένει στα 20.000€. Κατ' εξαίρεση της τακτικής ετήσιας αναπροσαρμογής του ποσού της απαιτούμενης εγγύησης, σε περίπτωση που διαπιστώνεται σημαντική επιδείνωση της οικονομικής φερεγγυότητας του ΠΥ ή του Χρηματοπιστωτικού ιδρύματος έκδοσης εγγυητικών του ΠΥ (εάν πρόκειται για εγγυητικές επιστολές), η UltrafastOTE δικαιούται να προχωρεί εκτάκτως σε αναπροσαρμογή (πέραν της ετήσιας) του ποσού της εγγύησης σύμφωνα με τη φόρμουλα υπολογισμού της εγγύησης που αναφέρεται παρακάτω ή την αντικατάσταση του είδους της ήδη προσκομισθείσας εγγύησης. Το αίτημα της UltrafastOTE θα πρέπει να είναι επαρκώς αιτιολογημένο ως προς τη διαπίστωση και το είδος του αυξημένου κινδύνου και να παρέχει στον ΠΥ προθεσμία δεκαπέντε (15) ημερολογιακών ημερών προκειμένου να ανταποκριθεί.

1.9.10.2 ΤΥΠΟΣ ΑΝΑΠΡΟΣΑΡΜΟΓΗΣ ΕΓΓΥΗΣΗΣ

Το ύψος της προσκομιστέας εγγύησης θα ορίζεται και θα αναπροσαρμόζεται ανά έτος (κυρίως) αλλά και όταν αυτό απαιτηθεί, υπολογιζόμενο σύμφωνα με τον ακόλουθο τύπο (ο αναλογών ΦΠΑ συμπεριλαμβάνεται):

$$E = ΧΤΜ * 2,5$$

Όπου:

E: Ύψος της Εγγύησης

ΧΤΜ: (Χρέωση Τελευταίου Μήνα). Το (συνολικό) ποσό χρέωσης των υπηρεσιών βάσει εκδοθέντων τιμολογίων του τελευταίου μήνα, για τις υπηρεσίες που παρέχονται με βάση την παρούσα προσφορά.



ΕΘΝΙΚΗ ΕΠΙΤΡΟΠΗ ΤΗΛΕΠΙΚΟΙΝΩΝΙΩΝ & ΤΑΧΥΔΡΟΜΕΙΩΝ

1.9.10.3 ΥΠΟΛΟΓΙΣΜΟΣ ΕΓΓΥΗΣΗΣ ΓΙΑ ΤΗΝ ΜΑΚΡΟΧΡΟΝΙΑ ΧΡΗΣΗ ΥΠΗΡΕΣΙΩΝ

Πλέον της παραπάνω εγγύησης, ο ΠΥ με την καταβολή της α' δόσης του τέλους παραχώρησης δικαιώματος χρήσης κάθε Υπηρεσίας ζεύγους οπτικών ινών μακροχρόνιας χρήσης και υπηρεσίας μακροχρόνιας χρήσης μικροσωληνίου της Ενότητας 3 της παρούσας Προσφοράς, οφείλει να προσκομίσει και εγγυητική επιστολή τραπεζικής το ύψος της οποίας θα ανέρχεται στο ποσό που υπολείπεται να καταβάλει ο ΠΥ για την εξόφληση του εν λόγω τέλους και διάρκειας τουλάχιστον μέχρι και την ολοσχερή εξόφληση των τιμολογίων της UltrafastOTE από τον ΠΥ για την υλοποίηση της παροχής της συγκεκριμένης Υπηρεσίας. Σε περίπτωση μη προσκόμισης της ως άνω εγγυητικής επιστολής από τον ΠΥ η UltrafastOTE δικαιούται να μην προβεί σε οποιαδήποτε ενέργεια για την υλοποίηση της συγκεκριμένης υπηρεσίας.

1.9.10.4 ΑΠΟΔΕΚΤΑ ΕΙΔΗ ΕΓΓΥΗΣΗΣ

Τα είδη/μορφές/τύποι εγγύησης που μπορεί να προσκομίσει ο ΠΥ στην UltrafastOTE στο πλαίσιο της παρούσας Προσφοράς, είναι:

- A) Εγγυητική επιστολή.
- B) Χρηματική εγγύηση (ή/και Συνδυασμός Εγγυητικής επιστολής και Χρηματικής εγγύησης, εφόσον είναι εύλογο και συμφωνείται από τα συμβαλλόμενα μέρη).
- Γ) Οποιοδήποτε από τα προαναφερόμενα είδη/μορφές εγγύησης της μητρικής εταιρείας υπό την προϋπόθεση σαφούς δέσμευσης της ίδιας (μητρικής) σε ότι αφορά τις υπόψη υποχρεώσεις της προς τη θυγατρική της. Εφόσον πρόκειται για εγγυητική επιστολή τραπεζικής, αυτή δύναται να εκδοθεί μετά από αίτημα της μητρικής Εταιρείας του ΠΥ προς την τράπεζα για λογαριασμό του τελευταίου και υπέρ του για τη διασφάλιση παροχής συγκεκριμένων υπηρεσιών της παρούσας σύμφωνα με τη σύμβαση που θα υπογραφεί με βάση την παρούσα Προσφορά Αναφοράς.

Πριν τη λήξη ισχύος της εγγύησης, είναι δυνατή - εφόσον είναι εύλογο και συμφωνείται ρητά και εγγράφως από τα συμβαλλόμενα μέρη - η αλλαγή του είδους της εγγύησης που βρίσκεται ανά χείρας UltrafastOTE με έναν από τους προαναφερόμενους τύπους εγγυήσεων είτε από τον ίδιο τον ΠΥ ή από τη μητρική εταιρεία υπέρ του συγκεκριμένου ΠΥ.

1.9.10.5 ΕΓΓΥΗΤΙΚΗ ΕΠΙΣΤΟΛΗ

Η εγγυητική επιστολή είναι ο κύριος από τους τύπους εγγύησης για τη διασφάλιση των εσόδων της UltrafastOTE. Προσκομίζεται από τον ΠΥ σε κάθε μία από τις παρακάτω αναφερόμενες περιπτώσεις. Η εγγυητική επιστολή θα είναι Τραπεζικής η οποία λειτουργεί



ΕΘΝΙΚΗ ΕΠΙΤΡΟΠΗ ΤΗΛΕΠΙΚΟΙΝΩΝΙΩΝ & ΤΑΧΥΔΡΟΜΕΙΩΝ

νόμιμα στην Ελλάδα ή σε άλλο Κράτος - μέλος της Ευρωπαϊκής Ένωσης (όπως αυτό βεβαιώνεται από την Τράπεζα της Ελλάδος εφόσον διατηρεί υποκατάστημα στην Ελλάδα) υπέρ του αντισυμβαλλομένου και είναι αποδεκτή από τα συμβαλλόμενα μέρη για τη διασφάλιση σαφώς οριζόμενων περιπτώσεων κινδύνου.

Η εγγυητική επιστολή θα είναι ετήσιας διάρκειας, ανέκκλητη σε πρώτη ζήτηση και θα περιλαμβάνει κατ' ελάχιστο:

Δήλωση της εγγυήτριας Τράπεζας περί της ευθύνης της ως αυτό-οφειλέτριας,
Δήλωση περί παραίτησης της Τράπεζας από την ένσταση του ευεργετήματος της διαιρέσεως και της διζήσεως, καθώς και
Δήλωση περί καταβολής κάθε ποσού που καταπίπτει προς τον δικαιούχο Συμβαλλόμενο, την UltrafastOTE.

Υποδείγματα των εγγυητικών επιστολών του παρόντος άρθρου στο ΠΑΡΑΡΤΗΜΑ 1.

Εγγυητική επιστολή οφείλει να προσκομίσει αμελλητί:

- Ο ΠΥ μέχρι την υπογραφή από αυτόν της σχετικής Σύμβασης.
- Ο ΠΥ που αμφισβητεί οφειλές που του έχουν ήδη καταλογιστεί από την UltrafastOTE.
- Ο ΠΥ, ο οποίος υποχρεούται σε ανανέωση εγγυητικής σύμφωνα με την παράγραφο [1.9.10.6](#).
- Ο ΠΥ, ο οποίος υποχρεούται σε αντικατάσταση εγγυητικής επιστολής η οποία κατέπεσε ολικώς ή μερικώς σύμφωνα με την παράγραφο [1.9.10.7](#).
- Ο ΠΥ σύμφωνα με την παράγραφο 1.9.10.3

1.9.10.6 ΑΝΑΝΕΩΣΗ ΕΓΓΥΗΤΙΚΗΣ ΕΠΙΣΤΟΛΗΣ

Αμελλητί επίσης υποχρεούται ο ΠΥ να προσκομίσει εγγυητική επιστολή σε περίπτωση ανανέωσης. Η UltrafastOTE ειδοποιεί τον ΠΥ πριν την προθεσμία προσκόμισης της εγγυητικής (τριάντα πέντε (35) εργάσιμες πριν τη λήξη της) σχετικά με την υποχρέωσή του να προσκομίσει την ανανέωση. Ο ΠΥ υποχρεούται να προσκομίσει ανανέωση της εγγυητικής επιστολής το αργότερο τριάντα πέντε (35) εργάσιμες ημέρες πριν την ημερομηνία λήξης της υφιστάμενης εγγυητικής επιστολής. Η νέα εγγυητική επιστολή θα είναι ετήσιας διάρκειας, θα διέπεται από τους ίδιους όρους και θα έχει σε κάθε περίπτωση ως χρόνο έναρξης την επόμενη ημερομηνία του χρόνου λήξης της εγγυητικής επιστολής που αντικαθιστά και χρόνο λήξης τον εκ νέου συμφωνηθέντα χρόνο ανανέωσης. Παράταση εγγυητικής δεν μπορεί να υπάρξει με ημερομηνία μεταγενέστερη της ημερομηνίας λήξης της πρώτης εγγυητικής. Η αρχική εγγυητική επιστολή, θα επιστρέφεται εκτός αν



ΕΘΝΙΚΗ ΕΠΙΤΡΟΠΗ ΤΗΛΕΠΙΚΟΙΝΩΝΙΩΝ & ΤΑΧΥΔΡΟΜΕΙΩΝ

προσκομιστεί επιστολή παράτασης αυτής οπότε η τελευταία θα επισυνάπτεται στο σώμα της υφιστάμενης εγγυητικής επιστολής.

Εφόσον ο ΠΥ δεν προσκομίσει τη νέα αυτή εγγυητική επιστολή το αργότερο τριάντα πέντε (35) εργάσιμες ημέρες πριν την ημερομηνία λήξης της υφιστάμενης εγγυητικής επιστολής, η UltrafastOTE ειδοποιεί εγγράφως τον ΠΥ, με κοινοποίηση στην ΕΕΤΤ, τάσσοντας προθεσμία δεκαπέντε (15) ημερολογιακών ημερών για την προσκόμιση της νέας εγγυητικής επιστολής. Με την επίδοση της ανωτέρω όχλησης, η UltrafastOTE δύναται να μην υλοποιεί νέες αιτήσεις για παροχή νέων υπηρεσιών αποκλείοντας τη δυνατότητα κατάθεσης σχετικών αιτημάτων στο Π/Σ της UltrafastOTE Σε περίπτωση άπρακτης παρέλευσης της νέας αυτής προθεσμίας, Η UltrafastOTE δικαιούται να αρνηθεί την παροχή οποιωνδήποτε επιπρόσθετων υπηρεσιών και να μην επιτρέπει στον ΠΥ να καταθέτει σχετικά αιτήματα στο Π/Σ της UltrafastOTE μέχρις ότου ο ΠΥ προσκομίσει την εγγυητική επιστολή.

Στην περίπτωση που παρέλθει άκαρπη, από την επίδοση της έγγραφης όχλησης, η ταχθείσα από την UltrafastOTE προς τον ΠΥ προθεσμία των δεκαπέντε (15) ημερολογιακών ημερών για συμμόρφωση στις υποχρεώσεις του, τότε η UltrafastOTE, αποστέλλει νέα έγγραφη όχληση στον ΠΥ τάσσοντας προθεσμία είκοσι (20) εργάσιμων ημερών. Στην περίπτωση που παρέλθει, από την επίδοση της δεύτερης έγγραφης όχλησης, η ταχθείσα από την UltrafastOTE προς τον ΠΥ νέα προθεσμία των είκοσι (20) εργάσιμων ημερών, η UltrafastOTE δικαιούται να διακόψει την παροχή των υπηρεσιών της παρούσας Προσφοράς και τη δυνατότητα πρόσβασης του ΠΥ στο πληροφοριακό σύστημα στο οποίο οι ΠΥ υποβάλλουν τα αιτήματά τους για παροχή υπηρεσιών και εφόσον δεν έχει προσκομιστεί έως την εν λόγω ημερομηνία λήξης η νέα εγγυητική επιστολή. Στην έγγραφη ειδοποίηση θα πρέπει να αναφέρονται ρητά οι λόγοι της επικείμενης διακοπής. Εφόσον παρέλθει άπρακτη η προθεσμία των είκοσι (20) εργάσιμων ημερών τότε επέρχονται τα αποτελέσματα της καταγγελίας σύμφωνα με τα αναφερόμενα στην παράγραφο [1.9.8](#) «ΔΙΑΚΟΠΗ ΥΠΗΡΕΣΙΩΝ» της παρούσας Προσφοράς.

Στο διάστημα των ως ανωτέρω ημερών κατά τις οποίες η UltrafastOTE δεν διαθέτει καμία διασφάλιση, έχει τη δυνατότητα σε προσωρινή (έως την προσκόμιση της εγγυητικής) παρακράτηση τυχόν πιστωτικών υπολοίπων μέχρι και οριστικής παρακράτησης αυτών ως χρηματική εγγύηση εάν επανειλημμένως, από τρεις (3) και άνω το τελευταίο εξάμηνο, ο ΠΥ αμελεί την έγκαιρη προσκόμιση της σχετικής ανανέωσης. Με την προσκόμιση της εγγυητικής επιστολής, και εφόσον δεν έχει επέλθει καταγγελία της Σύμβασης, η UltrafastOTE οφείλει να ενεργοποιήσει τις υπηρεσίες της παρούσας άμεσα και πάντως εντός δύο (2) εργάσιμων ημερών.

1.9.10.7 ΚΑΤΑΠΤΩΣΗ ΕΓΓΥΗΤΙΚΗΣ ΕΠΙΣΤΟΛΗΣ

Με την επιφύλαξη των οριζόμενων στα άρθρα 281 και 288 του Αστικού Κώδικα, η κατάπτωση της εγγυητικής επιστολής γίνεται μετά την αποστολή από την UltrafastOTE εξωδίκου δηλώσεως προς τον ΠΥ. Με την εξώδικη δήλωση πρόκληση αυτή, η UltrafastOTE τάσσει προθεσμία τριάντα (15) ημερολογιακών ημερών από τη λήψη της ώστε ο ΠΥ να



ΕΘΝΙΚΗ ΕΠΙΤΡΟΠΗ ΤΗΛΕΠΙΚΟΙΝΩΝΙΩΝ & ΤΑΧΥΔΡΟΜΕΙΩΝ

συμμορφωθεί προς τις υποχρεώσεις του, άλλως δηλώνει ότι θα προβεί σε κατάπτωση της εγγυητικής επιστολής. Εάν παρέλθει άκαρπη η ως άνω προθεσμία, η UltrafastOTE δικαιούται να προβεί σε κατάπτωση της εγγυητικής επιστολής με την κατάθεση στην εγγυήτρια Τράπεζα υπεύθυνης δήλωσης της UltrafastOTE ότι οι οφειλές του ΠΥ για τις οποίες καταπίπτει η εγγυητική επιστολή αφορούν αποκλειστικά υπηρεσίες που παρέχονται στα πλαίσια της παρούσας Προσφοράς.

Σε περίπτωση που έχει πραγματοποιηθεί μερική ή ολική κατάπτωση τυχόν κατατεθείσας εγγύησης, ο οφειλέτης υποχρεούται να αποκαταστήσει την εγγύηση στο αιτιτούμενο ποσό (είτε αυτό που ίσχυε πριν την κατάπτωση, εφόσον είχε υπολογιστεί πρόσφατα – είτε αυτό που θα προκύψει από επαναυπολογισμό, εφόσον πλησιάζει ο χρόνος για την προβλεπόμενη ανανέωση της εγγυητικής επιστολής) εντός προθεσμίας δεκαπέντε (15) ημερολογιακών ημερών). Μετά την άκαρπη παρέλευση της ως άνω προθεσμίας η UltrafastOTE δικαιούται να διακόψει την παροχή των υπηρεσιών σύμφωνα με τα προβλεπόμενα στην παράγραφο [1.9.8](#) της παρούσης.

Σε κάθε περίπτωση, τα έξοδα τραπεζών, συμβολαίων και πιστωτικών αξιολογήσεων βαρύνουν εξολοκλήρου τον ΠΥ.

1.9.10.8 ΧΡΗΜΑΤΙΚΗ ΕΓΓΥΗΣΗ (Η/ΚΑΙ ΣΥΝΔΥΑΣΜΟΣ ΤΗΣ ΜΕ ΕΓΓΥΗΤΙΚΗ ΕΠΙΣΤΟΛΗ)

Εναλλακτικά της εγγυητικής επιστολής, τα συμβαλλόμενα μέρη δύνανται να συμφωνήσουν την καταβολή ισόποσης εγγύησης σε μετρητά ή συνδυασμό μετρητών και εγγυητικής επιστολής το σύνολο των οποίων θα ισούται με το ύψος της προσκομισθείσας εγγύησης. Σημειώνεται ότι το χρηματικό ποσό που προσκομίζεται ως εγγύηση παραμένει άτοκο για όσο χρονικό διάστημα κρατηθεί. Προϋπόθεση εκτέλεσης της δυνατότητας αυτής είναι η προηγούμενη αποδοχή του τρόπου από την UltrafastOTE και η καθοδήγησή της για τον τόπο και τον τρόπο προσκόμισης και καταβολής του χρηματικού ποσού καθώς και για την επιστροφή του όταν θα εκλείψει ο λόγος για τον οποίο καταβλήθηκε. Για την προσκόμιση χρηματικής εγγύησης ισχύουν σε γενικές γραμμές ακριβώς όσα ισχύουν για την εγγυητική επιστολή κατ' ανάλογη εφαρμογή.



ΕΘΝΙΚΗ ΕΠΙΤΡΟΠΗ ΤΗΛΕΠΙΚΟΙΝΩΝΙΩΝ & ΤΑΧΥΔΡΟΜΕΙΩΝ

ΕΝΟΤΗΤΑ 2 ΥΠΗΡΕΣΙΕΣ ΖΕΥΓΟΥΣ ΟΠΤΙΚΩΝ ΙΝΩΝ ΚΑΙ ΚΕΝΟΥ ΣΩΛΗΝΑ

2.1 ΠΡΟΫΠΟΘΕΣΕΙΣ ΔΙΑΘΕΣΗΣ ΥΠΗΡΕΣΙΩΝ ΖΕΥΓΟΥΣ ΟΠΤΙΚΩΝ ΙΝΩΝ ΚΑΙ ΚΕΝΟΥ ΣΩΛΗΝΑ

Προκειμένου ο ΠΥ να λάβει υπηρεσίες Οπτικής Υποδομής θα πρέπει να έχει υπογραφεί η σύμβαση μεταξύ ΠΥ και UltrafastOTE και, επιπλέον, να υπάρχει διαθεσιμότητα υπηρεσιών από την UltrafastOTE στην αιτούμενη διαδρομή κατόπιν μελέτης εφικτότητας που θα εκπονεί η Ultrafast όπως αυτή περιγράφεται στην παράγραφο [5.3.3](#).

Οι υπηρεσίες Ζεύγους Οπτικών Ινών και Κενού Σωλήνα που παρέχονται περιγράφονται στις επόμενες παραγράφους.

2.2 ΤΕΧΝΙΚΗ ΠΕΡΙΓΡΑΦΗ ΥΠΗΡΕΣΙΩΝ ΖΕΥΓΟΥΣ ΟΠΤΙΚΩΝ ΙΝΩΝ

Οι υπηρεσίες Ζεύγους Οπτικών Ινών που παρέχονται στο Χερσαίο δίκτυο της UltrafastOTE και ανάλογα με το είδος της υπηρεσίας παρέχονται σε όλες τις οπτικές οδεύσεις εντός του ιδίου POP (περιφερειακού σημείου παρουσίας), μεταξύ δύο σημείων Α και Β, τα οποία μπορεί να είναι οποιαδήποτε από τα παρακάτω:

- Τα FCP (πρώτο σημείο συγκέντρωσης)
- Τα υπερκείμενα RAP (σημείο περιφερειακής συνάθροισης)
- Το υπερκείμενο POP
- Οι διατάξεις προστασίας οπτικών συνδέσμων είτε αυτές φιλοξενούνται σε φρεάτιο (στην περίπτωση υπόγειας όδευσης), είτε φιλοξενούνται σε στύλο (στην περίπτωση εναέριας όδευσης)
- Η ιδιοκτησία του τελικού συνδρομητή (πελάτη του ΠΥ) ή του σημείου κοινωνικο-οικονομικού ενδιαφέροντος για τις υπηρεσίες End User.



ΕΘΝΙΚΗ ΕΠΙΤΡΟΠΗ ΤΗΛΕΠΙΚΟΙΝΩΝΙΩΝ & ΤΑΧΥΔΡΟΜΕΙΩΝ

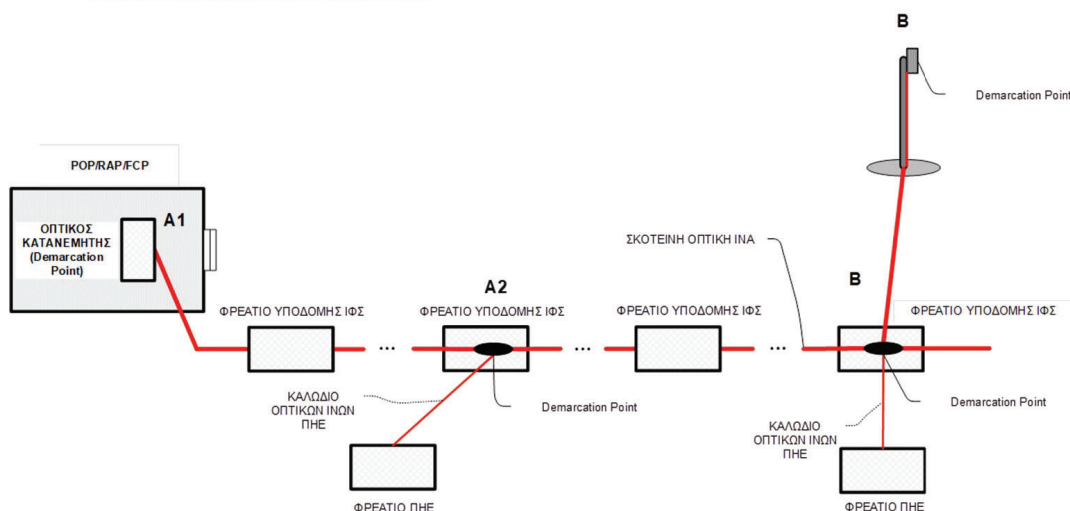

Οι υπηρεσίες Ζεύγους Οπτικών Ινών που παρέχονται στο Υποβρύχιο δίκτυο της UltrafastOTE παρέχονται μεταξύ δύο σημείων A και B συγκεκριμένων ζεύξεων του δικτύου της UltrafastOTE, που αφορούν αποκλειστικά και μόνο σε POP/RAP τερματισμού του Υποβρύχιου και Χερσαίου δικτύου και σε συγκεκριμένα ODF στα εν λόγω POP/RAP.

2.2.1 ΣΗΜΕΙΑ ΟΡΙΟΘΕΤΗΣΗΣ ΥΠΗΡΕΣΙΩΝ ΖΕΥΓΟΥΣ ΟΠΤΙΚΩΝ ΙΝΩΝ

Το όριο των υπηρεσιών (demarcation point) ζεύγους οπτικών ινών (DFP) είναι ο κατάλληλος οπτικός καταναεμητής ή διάταξη τερματισμού ή οπτικός σύνδεσμος ή άλλη αντίστοιχη διάταξη στα δύο σημεία (άκρα A και B) παροχής της υπηρεσίας είτε αυτά αποτελούν σημεία του δικτύου της UltrafastOTE είτε σημείο παρουσίας του ΠΥ είτε σημείο στο χώρο του Τελικού Πελάτη (End User).

Πιο συγκεκριμένα, το σημείο όπου σταματά η ευθύνη της UltrafastOTE και ξεκινά η ευθύνη του ΠΥ (σημείο οριοθέτησης) είναι το σημείο της διασύνδεσης για την επίτευξη της λειτουργικής σύνδεσης των οπτικών ινών ιδιοκτησίας του ΠΥ με την υπηρεσία Οπτικών Ινών της UltrafastOTE. Η επιλογή του σημείου παράδοσης των υπηρεσιών και ο ακριβής τρόπος διασύνδεσης με το δίκτυο του ΠΥ θα αποτυπώνεται ανά περίπτωση στη σχετική Τεχνοοικονομική Μελέτη σύμφωνα με την παράγραφο [5.3.5](#)



ΕΘΝΙΚΗ ΕΠΙΤΡΟΠΗ ΤΗΛΕΠΙΚΟΙΝΩΝΙΩΝ & ΤΑΧΥΔΡΟΜΕΙΩΝ

2.3 ΕΜΠΟΡΙΚΗ ΠΕΡΙΓΡΑΦΗ ΥΠΗΡΕΣΙΩΝ ΖΕΥΓΟΥΣ ΟΠΤΙΚΩΝ ΙΝΩΝ

2.3.1 ΥΠΗΡΕΣΙΑ DFP IRU BH

Αφορά στη Μακροχρόνια Μίσθωση (ανέκκλητο δικαίωμα χρήσης - IRU) ζεύγους σκοτεινών Οπτικών Ινών (Dark Fiber Pair) Backhaul και παρέχεται μεταξύ δύο σημείων Α και Β του δικτύου οπισθόζευξης

2.3.2 ΥΠΗΡΕΣΙΑ DFP IRU END USER

Αφορά στη Μακροχρόνια Μίσθωση (ανέκκλητο δικαίωμα χρήσης - IRU) ζεύγους σκοτεινών Οπτικών Ινών (Dark Fiber Pair) End User και παρέχεται μεταξύ δύο σημείων Α και Β και συγκεκριμένα ενός σημείου του δικτύου της UltrafastOTE ή παρουσίας του ΠΥ και ενός σημείου στο χώρο του τελικού Πελάτη.

2.3.3 ΥΠΗΡΕΣΙΑ DFP SHORT LEASE BH

Αφορά στη Βραχυχρόνια Μίσθωση ζεύγους σκοτεινών Οπτικών Ινών (Dark Fiber Pair) Backhaul και παρέχεται μεταξύ δύο σημείων Α και Β του δικτύου οπισθόζευξης.

2.3.4 ΥΠΗΡΕΣΙΑ DFP SHORT LEASE END USER

Αφορά στη Βραχυχρόνια Μίσθωση ζεύγους σκοτεινών Οπτικών Ινών (Dark Fiber Pair) End User και παρέχεται μεταξύ δύο σημείων Α και Β και συγκεκριμένα ενός σημείου του δικτύου της UltrafastOTE ή παρουσίας του ΠΥ και ενός σημείου στο χώρο του τελικού Πελάτη.

2.3.5 ΥΠΗΡΕΣΙΑ DFP IRU SUBMARINE

Αφορά στη Μακροχρόνια Μίσθωση (ανέκκλητο δικαίωμα χρήσης - IRU) ζεύγους σκοτεινών Οπτικών Ινών σε υποθαλάσσιο οπτικό δίκτυο (Dark Fiber Pair Submarine) και παρέχεται μεταξύ των σημείων τερματισμού Α και Β όπως αυτά έχουν οριστεί για κάθε Υποβρύχια Ζεύξη του δικτύου της UltrafastOTE (ODF εντός κτιρίου τερματισμού υποβρύχιας ζεύξης). Σε αντίθεση με τις υπόλοιπες Υπηρεσίες ζεύγους σκοτεινών Οπτικών Ινών, δεν παρέχεται η δυνατότητα τροποποίησης των σημείων οριοθέτησης της Υπηρεσίας DFP IRU Submarine.

2.3.6 ΔΙΑΡΚΕΙΑ ΠΑΡΟΧΗΣ ΖΕΥΓΟΥΣ ΟΠΤΙΚΩΝ ΙΝΩΝ

Οι υπηρεσίες IRU BH και DFP IRU END USER που αφορούν σε Μακροχρόνια Μίσθωση παρέχονται για περίοδο δέκα (10) ή δεκαπέντε (15) ετών από την ημερομηνία παράδοσης



ΕΘΝΙΚΗ ΕΠΙΤΡΟΠΗ ΤΗΛΕΠΙΚΟΙΝΩΝΙΩΝ & ΤΑΧΥΔΡΟΜΕΙΩΝ

της υπηρεσίας. Οι υπηρεσίες DFP IRU SUBMARINE παρέχονται για περίοδο δέκα (10) ετών. Μετά την πάροδο της πιο πάνω περιόδου η υπηρεσία καταργείται εκτός εάν προκύψει νέα συμφωνία μεταξύ UltrafastOTE και ΠΥ.

Οι υπηρεσίες Short Lease που αφορούν σε Βραχυχρόνια Μίσθωση παρέχονται με ελάχιστη διάρκεια δέσμευσης δώδεκα (12) μήνες από την ημερομηνία παράδοσης της υπηρεσίας. Μετά την πάροδο της ελάχιστης διάρκειας δέσμευσης, η υπηρεσία μετατρέπεται σε αορίστου χρόνου.

2.3.7 ΕΙΔΗ ΑΙΤΗΣΕΩΝ ΥΠΗΡΕΣΙΑΣ ΖΕΥΓΟΥΣ ΟΠΤΙΚΩΝ ΙΝΩΝ

Ο ΠΥ υποβάλλει στην UltrafastOTE αιτήσεις για την υπηρεσία Ζεύγους Οπτικών Ινών ηλεκτρονικά μέσω του Π/Σ ή με έντυπη φόρμα αίτησης, η οποία θα αποστέλλεται μέσω ηλεκτρονικού ταχυδρομείου, μέχρι τη διάθεση του Π/Σ.

Η υποβολή αιτήσεων γίνεται από στελέχη ή συνεργάτες του Παρόχου, νόμιμα εξουσιοδοτημένους για την αποδοχή των όρων χορήγησης των υπηρεσιών Ζεύγους Οπτικών Ινών.

2.3.7.1 ΑΙΤΗΣΗ ΠΑΡΟΧΗΣ ΥΠΗΡΕΣΙΑΣ ΖΕΥΓΟΥΣ ΟΠΤΙΚΩΝ ΙΝΩΝ

Για την παροχή νέας υπηρεσίας Ζεύγους Οπτικών Ινών, ο ΠΥ μπορεί να επιλέξει μεταξύ των παρακάτω τύπων αίτησης ανάλογα με την υπηρεσία που επιθυμεί δηλώνοντας τα άκρα Α και Β :

- Αίτηση για υπηρεσία DFP IRU BH
- Αίτηση για υπηρεσία DFP IRU End User
- Αίτηση για υπηρεσία DFP Short Lease BH
- Αίτηση για υπηρεσία DFP Short Lease End User
- Αίτηση για υπηρεσία DFP IRU Submarine

Με την υποβολή της αίτησης παροχής, η UltrafastOTE επεξεργάζεται την αίτηση ως προς την ορθότητα των στοιχείων της σύμφωνα με την παράγραφο 5.2 και την εφικτότητά της όπως περιγράφεται στις παραγράφους 5.3.2 και 5.3.3, υποβάλει τεχνοοικονομική μελέτη στον ΠΥ σύμφωνα με τη διαδικασία της παραγράφου 5.3.5 και υλοποιεί και παραδίδει την υπηρεσία σύμφωνα με τις διαδικασίες των παραγράφων 5.4.1 και 5.5.



ΕΘΝΙΚΗ ΕΠΙΤΡΟΠΗ ΤΗΛΕΠΙΚΟΙΝΩΝΙΩΝ & ΤΑΧΥΔΡΟΜΕΙΩΝ

2.3.7.2 ΑΙΤΗΣΗ ΚΑΤΑΡΓΗΣΗΣ ΥΠΗΡΕΣΙΑΣ ΖΕΥΓΟΥΣ ΟΠΤΙΚΩΝ ΙΝΩΝ

Για την κατάργηση των υπηρεσιών Ζεύγους Οπτικών Ινών, ο ΠΥ μπορεί να υποβάλει αίτηση κατάργησης της σχετικής υπηρεσίας ηλεκτρονικά μέσω του Π/Σ ή με έντυπη φόρμα αίτησης, η οποία θα αποστέλλεται μέσω ηλεκτρονικού ταχυδρομείου, μέχρι τη διάθεση του Π/Σ.

Η αίτηση κατατίθεται από τον ΠΥ τουλάχιστον ένα (1) μήνα πριν την επιθυμητή ημερομηνία κατάργησης της υπηρεσίας και στη συνέχεια ακολουθείται η διαδικασία που περιγράφεται στην παράγραφο [5.6](#).

2.3.7.3 ΑΙΤΗΣΗ ΑΚΥΡΩΣΗΣ ΥΠΗΡΕΣΙΑΣ ΖΕΥΓΟΥΣ ΟΠΤΙΚΩΝ ΙΝΩΝ

Ο ΠΥ μπορεί να προβεί σε ακύρωση αιτήσεων υποβάλλοντας σχετική αίτηση στην UltrafastOTE μέχρι και τη στιγμή αποδοχής της Τεχνοοικονομικής Μελέτης.

Δεν παρέχεται η δυνατότητα ακύρωσης αιτήσεων κατάργησης υπηρεσιών Ζεύγους Οπτικών Ινών ή προγενέστερων αιτήσεων ακύρωσης.

2.4 ΤΕΧΝΙΚΗ ΠΕΡΙΓΡΑΦΗ ΥΠΗΡΕΣΙΑΣ ΚΕΝΟΥ ΣΩΛΗΝΑ

Η υπηρεσία αφορά στην παροχή κενού σωλήνα "Mini-Duct IRU", με παράλληλη εγκατάσταση υποδομής οπτικών ινών.

Η υπηρεσία Κενού Σωλήνα - Mini-Duct IRU παρέχεται σε όλες τις οδεύσεις του ιδίου PoP, όπου έχει αναπτυχθεί ιδιόκτητο υπόγειο οπτικό δίκτυο, μεταξύ οποιονδήποτε δύο σημείων Α και Β, τα οποία μπορεί να είναι δύο οποιαδήποτε εγκατεστημένα φρεάτια που ανήκουν στο ίδιο PoP.

Η κατασκευή της υποδομής διασύνδεσης των ακραίων σημείων με το υφιστάμενο δίκτυο του ΠΥ είναι ευθύνη του ΠΥ.

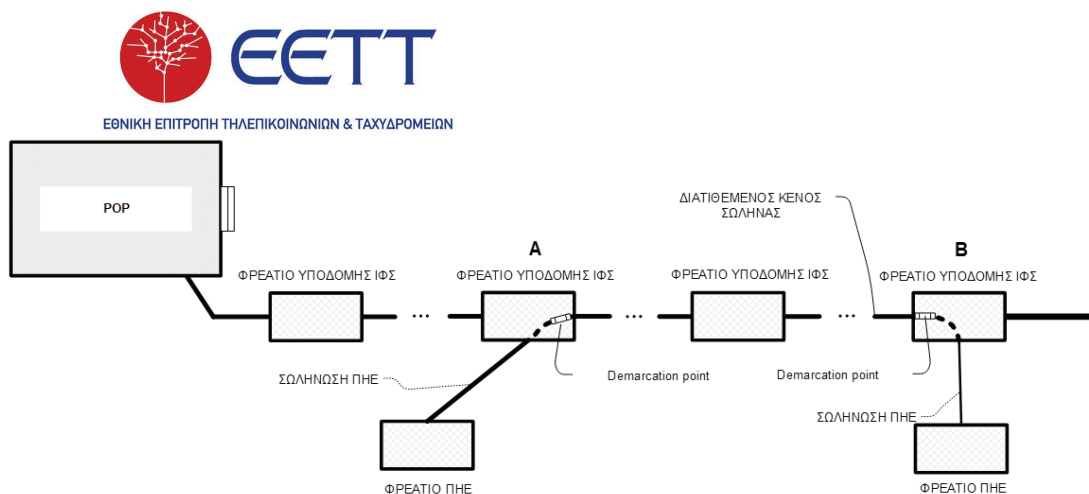

Για την παροχή της υπηρεσίας θα διατίθεται κενός σωληνίσκος Φ10. Ο ΠΥ με δική του ευθύνη θα φέρει καλώδιο το οποίο θα πρέπει να πληροί τις προδιαγραφές εμφύσησης/εγκατάστασης καλωδίου εντός του σωληνίσκου (ενδεικτικά mini καλώδιο εξωτερικής διαμέτρου <6,9mm) καθώς και τις κατάλληλες μηχανικές και γεωμετρικές προδιαγραφές για να μπορεί να επιτευχθεί η τοποθέτηση ή εμφύσησή του από την UltrafastOTE.

2.4.1 ΣΗΜΕΙΑ ΟΡΙΟΘΕΤΗΣΗΣ ΥΠΗΡΕΣΙΑΣ MINI-DUCT IRU

Το όριο της υπηρεσίας Κενού Σωλήνα (demarcation point) είναι η κατάλληλη διάταξη διασύνδεσης στα δύο σημεία (άκρα Α και Β) παροχής της υπηρεσίας.

Η επιλογή του σημείου παράδοσης των υπηρεσιών και ο ακριβής τρόπος διασύνδεσης με το δίκτυο του ΠΥ θα αποτυπώνεται ανά περίπτωση στη σχετική Τεχνοοικονομική Μελέτη σύμφωνα με την παράγραφο [5.3.5](#)

2.5 ΕΜΠΟΡΙΚΗ ΠΕΡΙΓΡΑΦΗ ΥΠΗΡΕΣΙΑΣ ΚΕΝΟΥ ΣΩΛΗΝΑ

2.5.1 ΠΕΡΙΓΡΑΦΗ ΥΠΗΡΕΣΙΑΣ MINI-DUCT IRU

Αφορά σε συνδυασμό διάθεσης κενού σωλήνα (εσωτερικής διάστασης Φ10) και εμφύσησης καλωδίου οπτικών ινών αποκλειστικής χρήσης. Το καλώδιο οπτικών ινών εγκαθίσταται από την UltrafastOTE με τη μέθοδο της εμφύσησης, είναι επιλογή του ΠΥ και θα πρέπει:

- να συμμορφώνεται με τα διαδεδομένα σχετικά διεθνή πρότυπα
- να πληροί τις προδιαγραφές της UltrafastOTE, όπως θα περιγράφονται στην τεchnοοικονομική μελέτη ανά περίπτωση, ώστε να διασφαλίζεται ότι δεν θα υπάρχει τεχνική αδυναμία υλοποίησης των σχετικών εργασιών εντός του



ΕΘΝΙΚΗ ΕΠΙΤΡΟΠΗ ΤΗΛΕΠΙΚΟΙΝΩΝΙΩΝ & ΤΑΧΥΔΡΟΜΕΙΩΝ

συγκεκριμένου δικτύου, λόγω αντικειμενικών προβλημάτων (πχ. ασυμβατότητα).

2.5.2 ΔΙΑΡΚΕΙΑ ΠΑΡΟΧΗΣ ΥΠΗΡΕΣΙΑΣ MINI-DUCT IRU

Η υπηρεσία Κενού Σωλήνα, Mini-Duct IRU, αφορά σε Μακροχρόνια Μίσθωση και παρέχεται για περίοδο δέκα (10) ετών από την ημερομηνία παράδοσης της υπηρεσίας. Μετά την πάροδο της πιο πάνω περιόδου η υπηρεσία καταργείται εκτός εάν προκύψει νέα συμφωνία μεταξύ UltrafastOTE και ΠΥ.

2.5.3 ΕΙΔΗ ΑΙΤΗΣΕΩΝ ΥΠΗΡΕΣΙΑΣ MINI-DUCT IRU

Ο ΠΥ υποβάλλει στην UltrafastOTE αιτήσεις για την υπηρεσία Mini-Duct IRU, ηλεκτρονικά μέσω του Π/Σ ή με έντυπη φόρμα αίτησης, η οποία θα αποστέλλεται μέσω ηλεκτρονικού ταχυδρομείου, μέχρι τη διάθεση του Π/Σ.

Η υποβολή αιτήσεων γίνεται από στελέχη ή συνεργάτες του Παρόχου, νόμιμα εξουσιοδοτημένους για την αποδοχή των όρων χορήγησης της υπηρεσίας κενού σωλήνα.

2.5.3.1 ΑΙΤΗΣΗ ΠΑΡΟΧΗΣ ΥΠΗΡΕΣΙΑΣ MINI-DUCT IRU

Για την παροχή υπηρεσίας, ο ΠΥ μπορεί να υποβάλει Αίτηση παροχής υπηρεσίας Mini-Duct IRU ορίζοντας τα άκρα Α και Β του δικτύου και αφορά στην υλοποίηση και παράδοση κενού σωλήνα στην διαδρομή του δικτύου που έχει επιλέξει ο ΠΥ.

Με την υποβολή της αίτησης παροχής η UltrafastOTE επεξεργάζεται την αίτηση ως προς την ορθότητα των στοιχείων και την εφικτότητά της όπως περιγράφεται στις παραγράφους 5.3.2 και 5.3.3, υποβάλει τεχνοοικονομική μελέτη στον ΠΥ σύμφωνα με τη διαδικασία της παραγράφου 5.3.5 και υλοποιεί και παραδίδει την υπηρεσία σύμφωνα με τις διαδικασίες των παραγράφων 5.4.1 και 5.5.

2.5.3.2 ΑΙΤΗΣΗ ΚΑΤΑΡΓΗΣΗΣ ΥΠΗΡΕΣΙΑΣ MINI-DUCT IRU

Για την κατάργηση της υπηρεσίας, ο ΠΥ μπορεί να υποβάλει αίτηση κατάργησης της σχετικής υπηρεσίας ηλεκτρονικά μέσω του Π/Σ ή με έντυπη φόρμα αίτησης, η οποία θα αποστέλλεται μέσω ηλεκτρονικού ταχυδρομείου, μέχρι τη διάθεση του Π/Σ.

Η αίτηση κατατίθεται από τον ΠΥ τουλάχιστον ένα μήνα πριν την επιθυμητή ημερομηνία κατάργησης της υπηρεσίας.



ΕΘΝΙΚΗ ΕΠΙΤΡΟΠΗ ΤΗΛΕΠΙΚΟΙΝΩΝΙΩΝ & ΤΑΧΥΔΡΟΜΕΙΩΝ

2.5.3.3 ΑΙΤΗΣΗ ΑΚΥΡΩΣΗΣ ΥΠΗΡΕΣΙΑΣ MINI-DUCT IRU

Ο ΠΥ μπορεί να προβεί σε ακύρωση αίτησης της υπηρεσίας Mini Duct IRU, υποβάλλοντας σχετική αίτηση στην UltrafastOTE μέχρι και τη στιγμή αποδοχής της Τεχνοοικονομικής Μελέτης..

Δεν παρέχεται η δυνατότητα ακύρωσης αιτήσεων κατάργησης υπηρεσιών Κενού Σωλήνα ή προγενέστερων αιτήσεων ακύρωσης.

2.5.4 ΚΑΤΑΣΚΕΥΗ ΕΙΣΑΓΩΓΗΣ/ΥΠΟΔΟΜΗΣ ΚΟΙ ΣΤΑ ΦΥΠ ΥΠΗΡΕΣΙΑΣ ΚΕΝΟΥ ΣΩΛΗΝΑ

Ο ΠΥ οφείλει να κατασκευάσει έγκαιρα (σύμφωνα με το χρονοδιάγραμμα που έχει οριστεί στην Τεχνοοικονομική Μελέτη) την απαραίτητη υποδομή του για την εισαγωγή του ΚΟΙ στα ΦΥΠ της UltrafastOTE στην γειτνίαση των δύο σημείων οπτικού δικτύου, προκειμένου να επιτευχθεί η σύνδεσή του με το εγκατεστημένο ΚΟΙ του κενού σωλήνα στο Δίκτυο της UltrafastOTE.

2.6 ΧΡΕΩΣΕΙΣ ΚΑΙ ΤΙΜΟΛΟΓΙΑΚΗ ΠΟΛΙΤΙΚΗ ΥΠΗΡΕΣΙΩΝ ΖΕΥΓΟΥΣ ΟΠΤΙΚΩΝ ΙΝΩΝ ΚΑΙ ΚΕΝΟΥ ΣΩΛΗΝΑ

2.6.1 ΓΕΝΙΚΑ

Τα τέλη των υπηρεσιών Οπτικής Υποδομής, τελούν υπό την έγκριση της ΕΕΤΤ και δημοσιεύονται σύμφωνα με τα αναφερόμενα στην κείμενη νομοθεσία στην ιστοσελίδα της UltrafastOTE.

2.6.2 ΤΕΛΗ ΕΝΕΡΓΟΠΟΙΗΣΗΣ ΥΠΗΡΕΣΙΩΝ ΖΕΥΓΟΥΣ ΟΠΤΙΚΩΝ ΙΝΩΝ ΚΑΙ ΚΕΝΟΥ ΣΩΛΗΝΑ

Η ενεργοποίηση των υπηρεσιών συνοδεύεται από την εφαρμογή των ακόλουθων ενδεικτικών τελών ενεργοποίησης:

- Τέλος Παραχώρησης Δικαιώματος Χρήσης DFP IRU BH
- Τέλος Παραχώρησης Δικαιώματος Χρήσης DFP IRU End User
- Εφάπαξ τέλος ενεργοποίησης DFP Short Lease BH
- Εφάπαξ τέλος ενεργοποίησης DFP Short Lease End User
- Τέλος Παραχώρησης Δικαιώματος Χρήσης DFP IRU Submarine
- Τέλος Παραχώρησης Δικαιώματος Χρήσης Mini-Duct IRU



ΕΘΝΙΚΗ ΕΠΙΤΡΟΠΗ ΤΗΛΕΠΙΚΟΙΝΩΝΙΩΝ & ΤΑΧΥΔΡΟΜΕΙΩΝ

Τα ανωτέρω τέλη των υπηρεσιών για το δίκτυο της Ultrafast υπολογίζονται βάσει του εκάστοτε τιμήματος όπως αυτό ορίζεται στον τιμοκατάλογο της UltrafastOTE ανά υπηρεσία.

Το μήκος της Οπτικής Υποδομής αρχικά αναφέρεται κατά προσέγγιση στην Τεχνοοικονομική Προσφορά και οριστικοποιείται μετά την υλοποίηση της υπηρεσίας.

2.6.3 ΤΕΛΗ ΛΕΙΤΟΥΡΓΙΑΣ ΥΠΗΡΕΣΙΩΝ ΖΕΥΓΟΥΣ ΟΠΤΙΚΩΝ ΙΝΩΝ ΚΑΙ ΚΕΝΟΥ ΣΩΛΗΝΑ

Η λειτουργία των υπηρεσιών Οπτικής Υποδομής συνοδεύεται από την εφαρμογή των ακόλουθων ενδεικτικών τελών:

- Ετήσια Τέλη λειτουργίας και συντήρησης DFP IRU BH
- Ετήσια Τέλη λειτουργίας και συντήρησης DFP IRU End User
- Μηνιαίο Τέλος DFP Short Lease BH
- Μηνιαίο Τέλος DFP Short Lease End User,
- Ετήσια Τέλη λειτουργίας και συντήρησης DFP IRU Submarine
- Ετήσια Τέλη λειτουργίας και συντήρησης Mini-Duct IRU

Η χρέωση των παραπάνω τελών εφαρμόζεται από την επόμενη ημερολογιακή ημέρα της ημερομηνίας παράδοσης της εκάστοτε υπηρεσίας Οπτικής Υποδομής όπως αυτή αναγράφεται στο Π/Σ και καθ' όλη τη διάρκεια παροχής της.

Τα Ετήσια τέλη λειτουργίας και συντήρησης (O&M) υπολογίζονται ως ποσοστό επί του τέλους παραχώρησης δικαιώματος χρήσης της αντίστοιχης υπηρεσίας και τιμολογούνται στην αρχή κάθε έτους για όλη τη διάρκεια παροχής της υπηρεσίας.

Η καταβολή των ετήσιων τελών λειτουργίας και συντήρησης (O&M) είναι αναλογική, ως εξής:

- Για το πρώτο έτος παροχής της υπηρεσίας τα ετήσια τέλη συντήρησης και λειτουργίας εφαρμόζονται αναλογικά για το χρονικό διάστημα από την ημερομηνία παράδοσης της υπηρεσίας μέχρι το τέλος του πρώτου έτους παροχής της υπηρεσίας.
- Για τα επόμενα έτη παροχής της υπηρεσίας και μέχρι τη λήξη της, τα ετήσια τέλη θα τιμολογούνται στην αρχή κάθε έτους από την UltrafastOTE.



ΕΘΝΙΚΗ ΕΠΙΤΡΟΠΗ ΤΗΛΕΠΙΚΟΙΝΩΝΙΩΝ & ΤΑΧΥΔΡΟΜΕΙΩΝ

2.6.4 ΤΕΛΗ ΑΣΚΟΠΗΣ ΜΕΤΑΒΑΣΗΣ ΚΑΙ ΑΠΑΣΧΟΛΗΣΗΣ ΤΕΧΝΙΚΩΝ ΜΕ ΥΠΑΙΤΙΟΤΗΤΑ ΠΑΡΟΧΟΥ ΥΠΗΡΕΣΙΩΝ ΖΕΥΓΟΥΣ ΟΠΤΙΚΩΝ ΙΝΩΝ ΚΑΙ ΚΕΝΟΥ ΣΩΛΗΝΑ

Τα Τέλη Άσκοπης Μετάβασης Συνεργείου αφορούν στο κόστος άσκοπης μετάβασης συνεργείου Τεχνικών της UltrafastOTE στο Σ/Π του ΠΥ ή του Τελικού Πελάτη κατά την υλοποίηση ή την αποκατάσταση βλάβης των υπηρεσιών Οπτικής Υποδομής. Διακρίνονται σε:

- Τέλος Άσκοπης Μετάβασης Συνεργείου κατά την Υλοποίηση Υπηρεσίας Οπτικής Υποδομής.
- Τέλος Άσκοπης Μετάβασης Συνεργείου για την Αποκατάσταση Βλάβης Υπηρεσίας Οπτικής Υποδομής

Τα παραπάνω τέλη εφαρμόζονται την ημερομηνία της εκάστοτε άσκοπης μετάβασης όταν η βλάβη δεν οφείλεται σε υπαιτιότητα UltrafastOTE.

Τα Τέλη Άσκοπης Μετάβασης Συνεργείου κατά την Υλοποίηση Υπηρεσίας και την Αποκατάσταση Βλάβης, με τα οποία δύναται να χρεώνει ο ΠΥ την UltrafastOTE, δεν μπορούν να υπερβαίνουν δε τα αντίστοιχα τέλη της UltrafastOTE.

2.6.5 ΤΕΛΗ ΚΑΤΑΡΓΗΣΗΣ ΥΠΗΡΕΣΙΩΝ ΖΕΥΓΟΥΣ ΟΠΤΙΚΩΝ ΙΝΩΝ ΚΑΙ ΚΕΝΟΥ ΣΩΛΗΝΑ

Η κατάργηση των υπηρεσιών Ζεύγους Οπτικών Ινών και Κενού Σωλήνα συνοδεύεται από τη διακοπή των αντίστοιχων μηνιαίων ή ετήσιων χρεώσεων από την επόμενη ημερολογιακή ημέρα της ημερομηνίας διακοπής τους.

Ειδικότερα στις περιπτώσεις κατάργησης των υπηρεσιών πριν την παρέλευση του διαστήματος ελάχιστης παραμονής, θα συνεχίζεται η εφαρμογή των μηνιαίων και ετήσιων τελών μέχρι τη συμπλήρωση του εν λόγω διαστήματος.

2.6.6 ΤΕΛΗ ΑΚΥΡΩΣΗΣ ΑΙΤΗΣΗΣ ΖΕΥΓΟΥΣ ΟΠΤΙΚΩΝ ΙΝΩΝ ΚΑΙ ΚΕΝΟΥ ΣΩΛΗΝΑ

Η ακύρωση αίτησης από τον ΠΥ κατά τη διάρκεια της σχετικής μελέτης εφικτότητας ή της Τεχνοοικονομικής Μελέτης από την UltrafastOTE όπου αυτή απαιτείται δεν επιφέρει πρόσθετες χρεώσεις. Εφόσον έχει παραδοθεί η Τεχνοοικονομική Μελέτη και ο ΠΥ δεν την αποδεχτεί, χρεώνεται το Τέλος Τεχνοοικονομικής Μελέτης της Υπηρεσίας.



ΕΘΝΙΚΗ ΕΠΙΤΡΟΠΗ ΤΗΛΕΠΙΚΟΙΝΩΝΙΩΝ & ΤΑΧΥΔΡΟΜΕΙΩΝ

2.6.7 ΛΟΙΠΑ ΤΕΛΗ ΖΕΥΓΟΥΣ ΟΠΤΙΚΩΝ ΙΝΩΝ ΚΑΙ ΚΕΝΟΥ ΣΩΛΗΝΑ

Τέλος Τεχνοοικονομικής Μελέτης Οπτικής Υποδομής

Με την κατάθεση έκαστου αιτήματος με βάση τα αναφερόμενα στην παράγραφο 5.3.5 καταβάλλεται το παραπάνω τέλος, ανεξάρτητα εάν η Τεχνοοικονομική Μελέτη γίνει τελικώς αποδεκτή από τον ΠΥ όπως αυτό ορίζεται στον τιμοκατάλογο της UltrafastOTE.

2.7 ΒΑΣΙΚΗ ΣΥΜΦΩΝΙΑ (SLA) ΠΑΡΟΧΗΣ ΥΠΗΡΕΣΙΩΝ ΖΕΥΓΟΥΣ ΟΠΤΙΚΩΝ ΙΝΩΝ ΚΑΙ ΚΕΝΟΥ ΣΩΛΗΝΑ

Στο Βασικό SLA Παροχής υπηρεσιών Ζεύγους Οπτικών Ινών και Κενού Σωλήνα ορίζεται Εγγυημένος Χρόνος Παροχής της υπηρεσίας ο οποίος υπολογίζεται από την ημερομηνία αποδοχής της Τεχνοοικονομικής Μελέτης από τον ΠΥ μέχρι την ημερομηνία παράδοσης της υπηρεσίας στον ΠΥ..

2.7.1 ΕΓΓΥΗΜΕΝΟΣ ΧΡΟΝΟΣ ΠΑΡΟΧΗΣ ΥΠΗΡΕΣΙΩΝ ΖΕΥΓΟΥΣ ΟΠΤΙΚΩΝ ΙΝΩΝ ΚΑΙ ΚΕΝΟΥ ΣΩΛΗΝΑ

Για την καλή εκτέλεση της συμφωνίας, οι χρόνοι παροχής των υπηρεσιών Ζεύγους Οπτικών Ινών και Κενού Σωλήνα, ορίζονται στον πιο κάτω πίνακα με την επιφύλαξη της τροποποίησής τους στην Τεχνοοικονομική Μελέτη, η οποία ανάλογα με τις εργασίες που απαιτούνται ανά περίπτωση θα περιλαμβάνει διαφορετικούς χρόνους τους οποίους αποδέχεται ο ΠΥ:

SLA ΠΑΡΟΧΗΣ ΥΠΗΡΕΣΙΩΝ ΖΕΥΓΟΥΣ ΟΠΤΙΚΩΝ ΙΝΩΝ ΚΑΙ ΚΕΝΟΥ ΣΩΛΗΝΑ	
Υπηρεσία	Εγγυημένος χρόνος Παροχής σε Εργάσιμες Ημέρες (ΕΗ*)
Αποστολή της Τεχνοοικονομικής Προσφοράς στον ΠΥ	20
Νέο Αίτημα DFP IRU BH	20
Νέο Αίτημα DFP IRU End User	20
Νέο Αίτημα DFP Short Lease BH	20



ΕΘΝΙΚΗ ΕΠΙΤΡΟΠΗ ΤΗΛΕΠΙΚΟΙΝΩΝΙΩΝ & ΤΑΧΥΔΡΟΜΕΙΩΝ

Νέο Αίτημα DFP Short Lease End User	20
Νέο Αίτημα DFP IRU Submarine	20
Νέο Αίτημα Mini-Duct IRU	20

*Οι παραπάνω χρόνοι υπολογίζονται από την επόμενη εργάσιμη υποβολής της αίτησής του, σε ότι αφορά την Τεχνοοικονομική Προσφορά όπως περιγράφεται στην 5.3.5 και από την επόμενη εργάσιμη της ενημέρωσης του ΠΥ ότι έχουν ολοκληρωθεί οι εργασίες του και εφόσον έχει τηρηθεί το χρονοδιάγραμμα που συμφωνήθηκε στην τεχνοοικονομική μελέτη ΡΗΤΡΕΣ ΥΠΕΡΒΑΣΗΣ ΧΡΟΝΟΥ ΠΑΡΟΧΗΣ ΥΠΗΡΕΣΙΩΝ ΖΕΥΓΟΥΣ ΟΠΤΙΚΩΝ ΙΝΩΝ ΚΑΙ ΚΕΝΟΥ ΣΩΛΗΝΑ

Για τις υπηρεσίες Ζεύγους Οπτικών Ινών και Κενού Σωλήνα ισχύουν:

2.7.1.1 ΡΗΤΡΑ ΥΠΕΡΒΑΣΗΣ ΧΡΟΝΟΥ ΠΑΡΟΧΗΣ ΥΠΗΡΕΣΙΩΝ IRU

Αφορά στις υπηρεσίες Μακροχρόνιας Μίσθωσης δηλαδή στις υπηρεσίες: DFP IRU BH, DFP IRU End User, DFP IRU Submarine και Mini-Duct IRU.

Για κάθε ημέρα υπέρβασης του χρόνου παροχής της υπηρεσίας όπως αυτή προκύπτει από την παράγραφο 2.7.1, τυχόν διαφοροποιήσεις της σχετικής Τεχνοοικονομικής Μελέτης και την ημερομηνία παράδοσης της υπηρεσίας, καταβάλλεται στον ΠΥ ρήτρα ίση με το 1/360 των ετήσιων τελών λειτουργίας και συντήρησης της αντίστοιχης υπηρεσίας η οποία ρήτρα συνολικά δε μπορεί να υπερβεί τα ετήσια τέλη λειτουργίας και συντήρησης της σχετικής υπηρεσίας.

Οι ποινικές ρήτρες υπολογίζονται για κάθε ΠΥ στο 95% των περιπτώσεων με τις μικρότερες καθυστερήσεις.

2.7.1.2 ΡΗΤΡΑ ΥΠΕΡΒΑΣΗΣ ΧΡΟΝΟΥ ΠΑΡΟΧΗΣ ΥΠΗΡΕΣΙΩΝ SHORT LEASE

Αφορά στις υπηρεσίες Βραχυχρόνιας Μίσθωσης, δηλαδή στις υπηρεσίες : DFP Short Lease BH, DFP Short Lease End User

Για κάθε ημέρα υπέρβασης του χρόνου παροχής της υπηρεσίας όπως αυτή προκύπτει από την παράγραφο 2.7.1 και τυχόν διαφοροποιήσεις της σχετικής Τεχνοοικονομικής Μελέτης και την ημερομηνία παράδοσης, καταβάλλεται στον ΠΥ ρήτρα ίση με το 1/30 των μηνιαίων τελών.

Οι ποινικές ρήτρες υπολογίζονται για κάθε ΠΥ στο 95% των περιπτώσεων με τις μικρότερες καθυστερήσεις.



ΕΘΝΙΚΗ ΕΠΙΤΡΟΠΗ ΤΗΛΕΠΙΚΟΙΝΩΝΙΩΝ & ΤΑΧΥΔΡΟΜΕΙΩΝ

2.8 ΒΑΣΙΚΗ ΣΥΜΦΩΝΙΑ (SLA) ΒΛΑΒΩΝ ΥΠΗΡΕΣΙΩΝ ΖΕΥΓΟΥΣ ΟΠΤΙΚΩΝ ΙΝΩΝ ΚΑΙ ΚΕΝΟΥ ΣΩΛΗΝΑ

Στο Βασικό SLA Βλαβών για τις υπηρεσίες Ζεύγους Οπτικών Ινών και Κενού Σωλήνα ορίζεται ο Εγγυημένος χρόνος Εντοπισμού και Αποκατάστασης βλάβης.

2.8.1 ΕΓΓΥΗΜΕΝΟΣ ΧΡΟΝΟΣ ΕΝΤΟΠΙΣΜΟΥ ΚΑΙ ΑΠΟΚΑΤΑΣΤΑΣΗΣ ΒΛΑΒΗΣ ΥΠΗΡΕΣΙΩΝ ΟΠΤΙΚΩΝ ΙΝΩΝ ΚΑΙ ΚΕΝΟΥ ΣΩΛΗΝΑ

Για την καλή εκτέλεση της συμφωνίας στον πιο κάτω πίνακα ορίζονται οι χρόνοι εντοπισμού και αποκατάστασης της βλάβης από τη στιγμή της αναγγελίας της.

SLA ΑΠΟΚΑΤΑΣΤΑΣΗΣ ΒΛΑΒΗΣ ΥΠΗΡΕΣΙΩΝ ΖΕΥΓΟΥΣ ΟΠΤΙΚΩΝ ΙΝΩΝ ΚΑΙ ΚΕΝΟΥ ΣΩΛΗΝΑ	
Τύπος Βλάβης	Εγγυημένος χρόνος
Εντοπισμός Βλάβης στο Χερσαίο Δίκτυο της UltrafastOTE	2 ώρες από την αποδοχή της βλάβης
Αποκατάσταση Βλάβης Υπηρεσίας σε Σ/Π του ΠΥ	24 ώρες από την επόμενη εργάσιμη ημέρα της αναγγελίας της βλάβης

Σε περίπτωση βλάβης σε υποβρύχια καλώδια ο χρόνος εντοπισμού ορίζεται στις 2 ώρες και ο χρόνος αποκατάστασης στις 30 ημέρες. Σε κάθε περίπτωση οι χρόνοι καθορίζονται από τη διαθεσιμότητα του καλωδιακού πλοίου για την επισκευή.

2.8.2 ΡΗΤΡΕΣ ΥΠΕΡΒΑΣΗΣ ΧΡΟΝΟΥ ΑΠΟΚΑΤΑΣΤΑΣΗΣ ΒΛΑΒΩΝ ΖΕΥΓΟΥΣ ΟΠΤΙΚΩΝ ΙΝΩΝ ΚΑΙ ΚΕΝΟΥ ΣΩΛΗΝΑ

2.8.2.1 ΡΗΤΡΑ ΥΠΕΡΒΑΣΗΣ ΧΡΟΝΟΥ ΑΠΟΚΑΤΑΣΤΑΣΗΣ ΒΛΑΒΗΣ ΥΠΗΡΕΣΙΩΝ

IRU

Αφορά στις υπηρεσίες Μακροχρόνιας Μίσθωσης δηλαδή στις υπηρεσίες: DFP IRU BH, DFP IRU End User, DFP IRU Submarine και Mini-Duct IRU.



ΕΘΝΙΚΗ ΕΠΙΤΡΟΠΗ ΤΗΛΕΠΙΚΟΙΝΩΝΙΩΝ & ΤΑΧΥΔΡΟΜΕΙΩΝ

Υπέρβαση από Εγγυημένο Χρόνο Αποκατάστασης Βλάβης	Ρήτρα
Για τα Χερσαία: 1 - 12 ώρες	Το 10% του 1/12 του ετήσιου τέλους της υπηρεσίας λειτουργίας και συντήρησης (Ο&Μ) της Οπτικής Υποδομής στην οποία σημειώνεται η βλάβη.
Για τα Υποβρύχια 1 - 6 ημέρες	
Για τα Χερσαία > 12:01' - 24 ώρες	Το 20% του 1/12 του ετήσιου τέλους της υπηρεσίας λειτουργίας και συντήρησης (Ο&Μ) της Οπτικής Υποδομής στην οποία σημειώνεται η βλάβη.
Για τα Υποβρύχια 6 - 15 ημέρες	

Οι ποινικές ρήτρες υπολογίζονται για κάθε ΠΥ στο 95% των περιπτώσεων με τις μικρότερες καθυστερήσεις.

2.8.2.2 ΡΗΤΡΑ ΥΠΕΡΒΑΣΗΣ ΧΡΟΝΟΥ ΑΠΟΚΑΤΑΣΤΑΣΗΣ ΒΛΑΒΗΣ ΥΠΗΡΕΣΙΩΝ SHORT LEASE

Αφορά στις υπηρεσίες Βραχυχρόνιας Μίσθωσης, δηλαδή στις υπηρεσίες : DFP Short Lease BH, DFP Short Lease End User.

Σε περίπτωση υπέρβασης του ανώτατου χρόνου αποκατάστασης βλάβης των υπηρεσιών, η UltrafastOTE καταβάλει στον ΠΥ ωριαία ρήτρα, κατ' ελάχιστον ίση με το τετραπλάσιο του ωριαίου τιμήματος.

Το ωριαίο τίμημα υπολογίζεται με αναγωγή του ετήσιου τιμήματος της υπηρεσίας στο συγκεκριμένο για χρονικό διάστημα μίας (1) ώρας. Ως ετήσιο τίμημα για τις υπηρεσίες Μακροχρόνιας Χρήσης θεωρούνται τα ετήσια τέλη λειτουργίας και συντήρησης, ενώ για τις υπηρεσίες Βραχυχρόνιας Μίσθωσης τα πάγια μηνιαία τέλη ενός έτους.

Οι ποινικές ρήτρες υπολογίζονται για κάθε ΠΥ στο 95% των περιπτώσεων με τις μικρότερες καθυστερήσεις. Για την υπηρεσία κενού σωλήνα ο ΠΥ υποχρεούται να αποστέλλει στην UltrafastOTE σε εξαμηνιαία βάση (και έως την 31 Οκτωβρίου και την 30 Απριλίου κάθε έτους) προβλέψεις των αιτημάτων που προτίθεται να υποβάλει για το επόμενο εξάμηνο.



ΕΘΝΙΚΗ ΕΠΙΤΡΟΠΗ ΤΗΛΕΠΙΚΟΙΝΩΝΙΩΝ & ΤΑΧΥΔΡΟΜΕΙΩΝ

2.9 ΤΑΚΤΟΠΟΙΗΣΗ/ΕΚΚΑΘΑΡΙΣΗ ΡΗΤΡΩΝ ΥΠΗΡΕΣΙΩΝ ΖΕΥΓΟΥΣ ΟΠΤΙΚΩΝ ΙΝΩΝ ΚΑΙ ΚΕΝΟΥ ΣΩΛΗΝΑ

Η τακτοποίηση/εκκαθάριση ρητρών πραγματοποιείται σύμφωνα με όσα περιγράφονται στην παράγραφο [1.9.9](#) της Ενότητας 1.



ΕΘΝΙΚΗ ΕΠΙΤΡΟΠΗ ΤΗΛΕΠΙΚΟΙΝΩΝΙΩΝ & ΤΑΧΥΔΡΟΜΕΙΩΝ

ΕΝΟΤΗΤΑ 3 ΥΠΗΡΕΣΙΕΣ ΦΙΛΟΞΕΝΙΑΣ ΚΑΙ ΔΙΑΣΥΝΔΕΣΗΣ

3.1 ΠΡΟΫΠΟΘΕΣΕΙΣ ΔΙΑΘΕΣΗΣ ΥΠΗΡΕΣΙΩΝ ΦΙΛΟΞΕΝΙΑΣ ΚΑΙ ΔΙΑΣΥΝΔΕΣΗΣ

Προκειμένου ο ΠΥ να λάβει υπηρεσίες Φιλοξενίας θα πρέπει να πληροί τις πιο κάτω προϋποθέσεις:

1. Να έχει υπογράψει σύμβαση μεταξύ ΠΥ και UltrafastOTE.
2. Να έχει οριστεί στο συγκεκριμένο POP/RAP η δυνατότητα διαθεσιμότητας υπηρεσιών από την UltrafastOTE.
3. Να μην υπάρχουν αντικειμενικοί λόγοι, που αφορούν το τεχνικά εφικτό ή την ανάγκη προστασίας της ακεραιότητας του δικτύου UltrafastOTE. Τέτοιοι λόγοι είναι ενδεικτικά οι ακόλουθοι:
 - Έλλειψη διαθέσιμου χώρου ικρίωματος στα POP/RAP ή χώρους στα POP, κατάλληλου για την αιτηθείσα υπηρεσία, σύμφωνα με όσα αναφέρονται στην παράγραφο [5.3.3](#).
 - Ο τηλεπικοινωνιακός εξοπλισμός δεν συμμορφώνεται με τα διαδεδομένα σχετικά διεθνή πρότυπα σύμφωνα με όσα αναφέρονται στο [ΠΑΡΑΡΤΗΜΑ 2](#).
 - Υπάρχει τεχνική αδυναμία υλοποίησης των σχετικών εργασιών εντός του συγκεκριμένου δικτύου, λόγω αντικειμενικών προβλημάτων (πχ. ασυμβατότητα)
 - Ο εξοπλισμός του ΠΥ να μην χρησιμοποιείται αποκλειστικά για υπηρεσίες που παρέχονται από την UltrafastOTE.

3.2 ΤΕΧΝΙΚΗ ΠΕΡΙΓΡΑΦΗ ΥΠΗΡΕΣΙΩΝ ΦΙΛΟΞΕΝΙΑΣ ΣΕ POP/RAP

Η UltrafastOTE προσφέρει τη δυνατότητα φιλοξενίας εξοπλισμού ΠΥ στα περιφερειακά σημεία διασύνδεσης του δικτύου (POP) καθώς και στα σημεία συγκέντρωσης κίνησης (RAP), προκειμένου ο ΠΥ να διασυνδέεται με το δίκτυο της UltrafastOTE στην περιοχή κάλυψης του POP ή RAP αντίστοιχα.

Πιο συγκεκριμένα, οι Υπηρεσίες Φιλοξενίας αφορούν σε διάθεση χώρου για φιλοξενία εξοπλισμού σε ικρίωμα (Rack) με παροχή αδιάλειπτης τροφοδοσίας στα POP ή RAP, ώστε ο ΠΥ να μπορεί να εγκαταστήσει τηλεπικοινωνιακά συστήματα στο POP ή RAP.



ΕΘΝΙΚΗ ΕΠΙΤΡΟΠΗ ΤΗΛΕΠΙΚΟΙΝΩΝΙΩΝ & ΤΑΧΥΔΡΟΜΕΙΩΝ

Πρόκειται για χώρο σε τηλεπικοινωνιακό ικρίωμα (Rack) με βήμα διάθεσης 8U ή 2U (ανάλογα με το εμπορικό πακέτο) ή για διάθεση χώρου εντός του POP για την τοποθέτηση Rack ύψους 42U (σύμφωνα με το πρότυπο EIA-310) με παροχή αδιάλειπτης τροφοδοσίας, ώστε ο ΠΥ να μπορεί να εγκαταστήσει τηλεπικοινωνιακά συστήματα στο POP σύμφωνα με το [ΠΑΡΑΡΤΗΜΑ 2](#) με τα παρακάτω χαρακτηριστικά:

- Αδιάλειπτη τροφοδοσία 48VDC με μέγιστη παρεχόμενη ισχύ 1,5KW, 0,5 KW ή 2,5KW ανάλογα με το πακέτο.
- Έλεγχος θερμοκρασίας ($22^{\circ}\text{C} \pm 1^{\circ}\text{C}$) και έλεγχο υγρασίας $50\% \pm 10\%$.
- Πυρανίχνευση και πυροπροστασία
- Προστασία από πλημμύρες
- Έλεγχος φυσικής πρόσβασης

Επιπλέον των παραπάνω χαρακτηριστικών η UltrafastOTE θα παρέχει τις πιο κάτω βοηθητικές υπηρεσίες:

μετά από σχετικό αίτημα του ΠΥ και για τους σκοπούς της συντήρησης ή εγκατάστασης εξοπλισμού ή επισκέψεων στους χώρους των υπηρεσιών Φιλοξενίας και Διασύνδεσης θα παρέχεται η Υπηρεσία Συνοδείας. Ο ΠΥ θα συνοδεύεται σε κάθε περίπτωση από εξουσιοδοτημένο από την UltrafastOTE για το σκοπό αυτό, προσωπικό συνοδείας. Το κόστος συνοδείας θα επιβαρύνει τον ΠΥ .

3.3 ΗΛΕΚΤΡΟΔΟΤΗΣΗ ΕΓΚΑΤΑΣΤΑΣΕΩΝ - (ΕΗΖ)

3.3.1 ΕΓΚΑΤΑΣΤΑΣΕΙΣ DC – ΠΙΝΑΚΑΣ DC

Το POP ηλεκτροδοτείται με αδιάλειπτη παροχή συνεχούς ρεύματος DC με τάση -54V (ονομαστικό -48V). Για το σκοπό αυτό κατασκευάζεται πίνακας διανομής DC, ο οποίος θα τροφοδοτείται από ανεξάρτητο για το POP ανορθωτικό συγκρότημα μέσω κατάλληλου πίνακα διανομής AC, και αντίστοιχων συστοιχιών μπαταριών με ανεξάρτητη αναχώρηση σε κατάλληλο χώρο περιλαμβανομένου και του χώρου POP. Στον πίνακα διανομής AC υπάρχει μετρητής κατανάλωσης ενέργειας (KWh). Ο χώρος του POP υποστηρίζεται από Εφεδρικό Ηλεκτροπαραγωγό Ζεύγος (ΕΗΖ).

Οι αναχωρήσεις θα είναι διακριτές ανά ΠΥ. Συγκεκριμένα ο κάθε ΠΥ θα λαμβάνει μια παροχή από τον πίνακα διανομής DC, με την ασφάλεια που έχει αιτηθεί, την οποία θα συνδέεται με τον εγκατεστημένο εξοπλισμό του. Κατά την αρχική παροχή, ο ΠΥ, θα δικαιούται δύο (2) ανεξάρτητες θέσεις ασφαλειών στον πίνακα DC διανομής.

Ο πίνακας διανομής DC που θα τοποθετηθεί στην αίθουσα του POP θα είναι μεταλλικός επίτοιχος (τύπου ερμαρίου), ικανών διαστάσεων και θα περιλαμβάνει:



ΕΘΝΙΚΗ ΕΠΙΤΡΟΠΗ ΤΗΛΕΠΙΚΟΙΝΩΝΙΩΝ & ΤΑΧΥΔΡΟΜΕΙΩΝ

- Μπάρα Χαλκού διαστάσεων 50X10 mm, η οποία θα τροφοδοτείται από τον πλην (-) του Α.Σ.
- 26/16 ασφαλειο-αποζεύκτες της σειράς 22X58 με φυσίγγι βραδείας τήξης, οι οποίες θα τροφοδοτούνται από την μπάρα του πλην (-) και θα παρέχουν τις αναχωρήσεις του πλην(-) .
- Μπάρα Χαλκού διαστάσεων 50X10 mm η οποία θα συνδέεται με τον συν (+) του Α.Σ. και θα φέρει αντίστοιχες οπές με κοχλίες 6 mm για τη λήψη του συν (+).

Προκειμένου να εξασφαλιστεί η συνεχής επικαιροποίηση των στοιχείων που αφορούν τις ονομαστικές τιμές των ασφαλειών, σε περίπτωση που ο ΠΥ επιθυμεί να πραγματοποιήσει επαύξηση ηλεκτρικής ισχύος, μείωση ηλεκτρικής ισχύος ή αφαίρεση ασφαλειών, ακολουθούνται οι κάτωθι διαδικασίες:

3.3.2 ΕΠΑΥΞΗΣΗ / ΜΕΙΩΣΗ ΗΛΕΚΤΡΙΚΗΣ ΙΣΧΥΟΣ

Για την επαύξηση/μείωση ηλεκτρικής ισχύος σε χώρο POP, ο ΠΥ θα πρέπει να υποβάλει σχετικό αίτημα επαύξησης με e-mail. Οι περιπτώσεις επαύξησης/μείωσης ηλεκτρικής ισχύος είναι οι ακόλουθες:

- Αντικατάσταση των υφιστάμενων ασφαλειών DC του ΠΥ με ασφάλειες μεγαλύτερης/μικρότερης ισχύος.
- Παροχή επιπλέον / αφαίρεση ασφαλειών DC στον ΠΥ. Ο μέγιστος αριθμός επιπλέον ασφαλειών που μπορεί να αιτηθεί είναι μία (1).

Η διαδικασία που ακολουθείται προκειμένου να λάβει ένας ΠΥ επαύξηση/μείωση ηλεκτρικής ισχύος σύμφωνα με τα ανωτέρω, έχει ως εξής:

- Ο ΠΥ υποβάλει για το POP που επιθυμεί, αίτηση επαύξηση/μείωσης ασφαλειών.
- Ο ΠΥ δηλώνει εάν πρόκειται να γίνει αύξηση/μείωση του πλήθους των ασφαλειών ή αντικατάσταση των υφιστάμενων ασφαλειών με άλλες μεγαλύτερης/μικρότερης ισχύος, το πλήθος των ασφαλειών και, την ονομαστική τιμή τους.

3.3.3 ΜΕΤΡΗΣΗ ΚΑΤΑΝΑΛΩΣΗΣ ΗΛΕΚΤΡΙΚΗΣ ΕΝΕΡΓΕΙΑΣ

Η UltrafastOTE προμηθεύεται με τη μορφή υπηρεσίας από τον ΟΤΕ ή τις ΟΤΕ Rural North/South, χώρους των οποίων χρησιμοποιεί για τη στέγαση των POP/RAP, την παροχή



ΕΘΝΙΚΗ ΕΠΙΤΡΟΠΗ ΤΗΛΕΠΙΚΟΙΝΩΝΙΩΝ & ΤΑΧΥΔΡΟΜΕΙΩΝ

ηλεκτρικής ισχύος και τη σύνδεση σε εφεδρικό ηλεκτροπαραγωγό ζεύγος (EHZ) του εξοπλισμού στα POP/RAP, σύμφωνα με τα επιμέρους ελάχιστα τεχνικά χαρακτηριστικά των χώρων POP/RAP, όσον αφορά την απαιτούμενη ηλεκτρική ισχύ.

Η κατανάλωση ηλεκτρικής ενέργειας θα μετριέται βάσει της ονομαστικής ισχύος κατανάλωσης του ενεργού εξοπλισμού του ΠΥ, στις χρεώσεις που θα έχει UltrafastOTE από τον ΟΤΕ ή τις ΟΤΕ Rural North/South.

3.4 ΕΜΠΟΡΙΚΗ ΠΕΡΙΓΡΑΦΗ ΥΠΗΡΕΣΙΩΝ ΦΙΛΟΞΕΝΙΑΣ

Η υπηρεσίες Φιλοξενίας παρέχονται με τα παρακάτω εμπορικά πακέτα:

3.4.1 ΦΙΛΟΞΕΝΙΑ ΕΞΟΠΛΙΣΜΟΥ ΣΕ ΙΚΡΙΩΜΑ – POP RACK COLLOCATION (8U)

Πρόκειται για χώρο σε τηλεπικοινωνιακό ικρίωμα (Rack) με βήμα διάθεσης 8U (σύμφωνα με το πρότυπο EIA-310) σε χώρους POP, σύμφωνα με το ΠΑΡΑΡΤΗΜΑ 2 με αδιάλειπτη τροφοδοσία 48VDC με μέγιστη παρεχόμενη ισχύ 1,5KW και όλα τα χαρακτηριστικά που περιγράφονται στην παράγραφο 3.2.

3.4.2 ΦΙΛΟΞΕΝΙΑ ΕΞΟΠΛΙΣΜΟΥ ΣΕ ΙΚΡΙΩΜΑ RAP- RACK COLLOCATION (2U)

Πρόκειται για χώρο σε τηλεπικοινωνιακό ικρίωμα (Rack) με βήμα διάθεσης 2U (σύμφωνα με το πρότυπο EIA-310) σύμφωνα με το ΠΑΡΑΡΤΗΜΑ 2 σε χώρους RAP με αδιάλειπτη τροφοδοσία 48VDC με μέγιστη παρεχόμενη ισχύ 0,5KW και όλα τα χαρακτηριστικά που περιγράφονται στην παράγραφο 3.2.

3.4.3 ΦΙΛΟΞΕΝΙΑ ΕΞΟΠΛΙΣΜΟΥ ΣΕ POP – POP COLLOCATION (1 RACK)

Πρόκειται για διάθεση χώρου εντός του POP για την τοποθέτηση Rack ύψους 42U (σύμφωνα με το πρότυπο EIA-310) με παροχή αδιάλειπτης τροφοδοσίας 48VDC με μέγιστη παρεχόμενη ισχύ 2,5KW και όλα τα χαρακτηριστικά που περιγράφονται στην παράγραφο 3.2.

3.4.4 ΔΙΑΡΚΕΙΑ ΠΑΡΟΧΗΣ ΥΠΗΡΕΣΙΩΝ ΦΙΛΟΞΕΝΙΑΣ

Οι υπηρεσίες Φιλοξενίας παρέχονται με ελάχιστη διάρκεια δέσμευσης τριών (3) ετών από την ημερομηνία παράδοσης της υπηρεσίας μετά το πέρας των οποίων ανανεώνεται σιωπηρά σε αορίστου χρόνου.



ΕΘΝΙΚΗ ΕΠΙΤΡΟΠΗ ΤΗΛΕΠΙΚΟΙΝΩΝΙΩΝ & ΤΑΧΥΔΡΟΜΕΙΩΝ

3.4.5 ΥΠΗΡΕΣΙΑ ΣΥΝΟΔΕΪΑΣ

Η UltrafastOTE για το σκοπό της παροχής των υπηρεσιών Φιλοξενίας θα παρέχει μετά από σχετικό αίτημα του ΠΥ συνοδεία πρόσβασης, για το σκοπό της επίσκεψης ή συντήρησης ή εγκατάστασης του εξοπλισμού του στον αντίστοιχο χώρο. Η διαβάθμιση παροχής της υπηρεσίας συνοδού πρόσβασης εξαρτάται αφενός από το χρόνο αναγγελίας της, αφετέρου από τη χρονική περίοδο πραγματοποίησής της ως ακολούθως:

3.4.5.1 ΧΡΟΝΟΣ ΑΝΑΓΓΕΛΙΑΣ

- Προγραμματισμένη Α: Επίσκεψη εντός ή εκτός χρόνου εργασίας προσωπικού UltrafastOTE. Η γνωστοποίησή της γίνεται τουλάχιστον πέντε (5) εργάσιμες ημέρες νωρίτερα.
- Προγραμματισμένη Β: Επίσκεψη εντός ή εκτός χρόνου εργασίας προσωπικού UltrafastOTE. Η γνωστοποίησή της θα γίνεται τουλάχιστον 48 ώρες νωρίτερα.
- Απρογραμματίστη (έκτακτη): Επίσκεψη εντός ή εκτός χρόνου εργασίας προσωπικού UltrafastOTE. Η UltrafastOTE θα επιλαμβάνεται εντός χρόνου 2 ωρών (το μέγιστο) από την γνωστοποίησή της σ' αυτόν.

3.4.5.2 ΧΡΟΝΙΚΗ ΠΕΡΙΟΔΟΣ

- Εντός τακτικού ωραρίου εργασίμων ημερών
- Εκτός τακτικού ωραρίου εργασιών ημερών πλην νυκτερινού ωραρίου
- Νυκτερινού ωραρίου εργασίμων ημερών
- Σαββατοκύριακα και επίσημες Αργίες
- Το αντίστοιχο κόστος συνοδείας θα επιβαρύνει τον ΠΥ.

3.4.6 ΕΙΔΗ ΑΙΤΗΣΕΩΝ ΥΠΗΡΕΣΙΩΝ ΦΙΛΟΞΕΝΙΑΣ

Ο ΠΥ υποβάλλει στην UltrafastOTE αιτήσεις για την υπηρεσία Φιλοξενίας, ηλεκτρονικά μέσω του Π/Σ ή με έντυπη φόρμα αίτησης, η οποία θα αποστέλλεται μέσω ηλεκτρονικού ταχυδρομείου, μέχρι τη διάθεση του Π/Σ.

Η υποβολή αιτήσεων γίνεται από στελέχη ή συνεργάτες του Παρόχου, νόμιμα εξουσιοδοτημένους για την αποδοχή των όρων χορήγησης της υπηρεσίας φιλοξενίας.



ΕΘΝΙΚΗ ΕΠΙΤΡΟΠΗ ΤΗΛΕΠΙΚΟΙΝΩΝΙΩΝ & ΤΑΧΥΔΡΟΜΕΙΩΝ

3.4.6.1 ΑΙΤΗΣΗ ΠΑΡΟΧΗΣ ΥΠΗΡΕΣΙΑΣ ΦΙΛΟΞΕΝΙΑΣ

Για την παροχή νέας υπηρεσίας Φιλοξενίας, ο ΠΥ μπορεί να επιλέξει μεταξύ των παρακάτω τύπων αίτησης ανάλογα με την υπηρεσία που επιθυμεί:

- Αίτηση για υπηρεσία POP Rack Collocation (8U), που αφορά στην παροχή χώρου 8U σε POP και παροχή τροφοδοσίας DC (έως 1,5KW)
- Αίτηση για υπηρεσία RAP Rack Collocation (2U), που αφορά στην παροχή χώρου 2U σε RAP και παροχή τροφοδοσίας DC (έως 0,5KW)
- Αίτηση για υπηρεσία POP Collocation (1 Rack), που αφορά στην παροχή χώρου 1 Rack σε POP και παροχή τροφοδοσίας DC (έως 2,5KW)

Με την υποβολή της αίτησης παροχής, η UltrafastOTE επεξεργάζεται την αίτηση ως προς την ορθότητα των στοιχείων της και την εφικτότητά της όπως περιγράφεται στις παραγράφους 5.3.2 και 5.3.3, υποβάλλει τεχνοοικονομική μελέτη στον ΠΥ σύμφωνα με τη διαδικασία της παραγράφου 5.3.5 και υλοποιεί και παραδίδει την υπηρεσία σύμφωνα με τις διαδικασίες των παραγράφων 5.4.1 και 5.5.

3.4.6.2 ΑΙΤΗΣΗ ΚΑΤΑΡΓΗΣΗΣ ΥΠΗΡΕΣΙΑΣ ΦΙΛΟΞΕΝΙΑΣ

Για την κατάργηση των υπηρεσιών Φιλοξενίας, ο ΠΥ μπορεί να υποβάλει αίτηση κατάργησης της σχετικής υπηρεσίας ηλεκτρονικά μέσω του Π/Σ ή με έντυπη φόρμα αίτησης, η οποία θα αποστέλλεται μέσω ηλεκτρονικού ταχυδρομείου, μέχρι τη διάθεση του Π/Σ.

Η αίτηση κατατίθεται από τον ΠΥ τουλάχιστον ένα μήνα πριν την επιθυμητή ημερομηνία κατάργησης της υπηρεσίας και στη συνέχεια ακολουθείτε η διαδικασία που περιγράφεται στην παράγραφο 5.6.

3.4.6.3 ΑΙΤΗΣΗ ΑΚΥΡΩΣΗΣ ΥΠΗΡΕΣΙΑΣ ΦΙΛΟΞΕΝΙΑΣ

Ο ΠΥ μπορεί να προβεί σε ακύρωση αιτήσεων υποβάλλοντας σχετική αίτηση στην UltrafastOTE οποιαδήποτε στιγμή μέχρι τη φάση υλοποίησης των υπηρεσιών.

Δεν παρέχεται η δυνατότητα ακύρωσης αιτήσεων κατάργησης υπηρεσιών Φιλοξενίας ή προγενέστερων αιτήσεων ακύρωσης.



ΕΘΝΙΚΗ ΕΠΙΤΡΟΠΗ ΤΗΛΕΠΙΚΟΙΝΩΝΙΩΝ & ΤΑΧΥΔΡΟΜΕΙΩΝ

3.5 ΤΕΧΝΙΚΗ ΠΕΡΙΓΡΑΦΗ ΥΠΗΡΕΣΙΩΝ ΔΙΑΣΥΝΔΕΣΗΣ

Οι υπηρεσίες διασύνδεσης αφορούν στη διασύνδεση των τηλεπικοινωνιακών συστημάτων του ΠΥ και του εξοπλισμού της UltrafastOTE (ODF) και περιγράφονται στα πιο κάτω κεφάλαια.

Για την παροχή των υπηρεσιών διασύνδεσης ANI και ΕΞΚΟΙ POP/RAP όπως αυτές περιγράφονται στις επόμενες ενότητες από την UltrafastOTE, δεν είναι απαραίτητη η παροχή υπηρεσιών Φιλοξενίας.

Η υπηρεσία «Διασύνδεσης δικτύων ενεργού εξοπλισμού», Active Network Interconnection (ANI) POP/RAP, (εφεξής ANI) αφορά στη διασύνδεση μεταξύ του κόμβου συγκέντρωσης Ethernet (μέσω του ODF) της UltrafastOTE και του Τηλεπικοινωνιακού Εξοπλισμού του ΠΥ (εγκατεστημένος εσωτερικά στο POP/RAP ή απομακρυσμένα σε χώρο του ΠΥ) για την μεταφορά κίνησης ή/και χωρητικότητας Ethernet. Διατίθεται με πρωτόκολλο επικοινωνίας Ethernet. Το σημείο οριοθέτησης μεταξύ του δικτύου της UltrafastOTE και του ΠΥ στο POP/RAP είναι ο ODF της UltrafastOTE.

Η Υπηρεσία «Εξωτερικό Καλώδιο Διασύνδεσης ζεύγους Οπτικών Ινών σε POP/RAP, ΕΞΚΟΙ POP/RAP», (Passive Network Interconnection, xDFP) εφεξής (XDFP), αφορά στη διασύνδεση των Τηλεπικοινωνιακών Συστημάτων του ΠΥ ή της ANI διασύνδεσης, με το Φρεάτιο (ΦΥΠ) UltrafastOTE στο PoP προκειμένου ο ΠΥ να λάβει υπηρεσίες Οπτικής Υποδομής, ANI, VLU, Ethernet. Τα σημεία οριοθέτησης μεταξύ του δικτύου της UltrafastOTE και του ΠΥ στο POP/RAP είναι η μούφα (εκφυλισμένο σημείο) της οπτικής ίνας στο ΦΥΠ και ο ODF UltrafastOTE.

Στο πλαίσιο της υπηρεσίας, στην γεινίαση κάθε POP/RAP θα κατασκευάζεται ΦΥΠ ιδιοκτησίας της UltrafastOTE. Στο φρεάτιο αυτό θα καταλήγει καλώδιο ενενήντα έξι (96) οπτικών ινών το οποίο θα τερματίζεται στο POP/RAP. Ο κάθε ΠΥ προκειμένου να μεταφέρει τη κίνηση στο δίκτυό του θα αιτείται διασύνδεση μέσω ενός σωληνίσκου (δώδεκα) 12 ινών του καλωδίου (αυτή θα είναι και η μικρότερη δυνατότητα διασύνδεσης για τον ΠΥ). Ο ΠΥ είναι υποχρεωμένος να φέρει στο φρεάτιο καλώδιο οπτικών ινών τουλάχιστο δώδεκα (12) ινών. Η συγκόλληση των ινών είναι ευθύνη της UltrafastOTE.

Η διασύνδεση του ΠΥ στο POP/RAP θα γίνεται με τη χρήση ζεύγους patchcords κατάλληλου τύπου τερματισμού και κατάλληλου μήκους, μέσω του ODF της UltrafastOTE. Η ευθύνη διασύνδεσης ανήκει στην UltrafastOTE, ενώ τα όρια τερματισμού θα κοινοποιούνται στον ΠΥ.



ΕΘΝΙΚΗ ΕΠΙΤΡΟΠΗ ΤΗΛΕΠΙΚΟΙΝΩΝΙΩΝ & ΤΑΧΥΔΡΟΜΕΙΩΝ

Ο ΠΥ χρησιμοποιεί ίδια μέσα (Καλώδιο Οπτικών Ινών (ΚΟΙ), τερματικό εξοπλισμό, κλπ.) μεταξύ του ΦΥΠ στο POP/RAP και του χώρου του, όπου είναι εγκατεστημένος ο εξοπλισμός του.

3.6 ΕΜΠΟΡΙΚΗ ΠΕΡΙΓΡΑΦΗ ΥΠΗΡΕΣΙΩΝ ΔΙΑΣΥΝΔΕΣΗΣ

Η υπηρεσίες Διασύνδεσης παρέχονται με τα παρακάτω εμπορικά πακέτα:

3.6.1 ΥΠΗΡΕΣΙΑ ANI

Η υπηρεσία «Διασύνδεσης δικτύων ενεργού εξοπλισμού», Active Network Interconnection (ANI) POP/RAP, επιτρέπει στον ΠΥ να διασυνδεθεί στο POP ή το RAP της UltrafastOTE προκειμένου να λάβει υπηρεσίες VLU και Ethernet και διατίθεται στις ταχύτητες 1 Gbps και 10 Gbps και όλα τα χαρακτηριστικά που περιγράφονται στην παράγραφο 3.2.

3.6.2 ΥΠΗΡΕΣΙΑ ΧDFP

Η υπηρεσία «Εξωτερικό Καλώδιο Διασύνδεσης ζεύγους Οπτικών Ινών σε POP/RAP, ΕΞΚΟΙ POP/RAP» διατίθεται με την παροχή ενός (1) ζεύγους οπτικών ινών και όλα τα χαρακτηριστικά που περιγράφονται στην παράγραφο 3.2.

3.6.3 ΔΙΑΡΚΕΙΑ ΠΑΡΟΧΗΣ ΥΠΗΡΕΣΙΩΝ ΔΙΑΣΥΝΔΕΣΗΣ

Οι υπηρεσίες Διασύνδεσης ANI POP/RAP και ΧDFP POP/RAP παρέχονται με ελάχιστη διάρκεια δέσμευσης ενός (1) έτους από την ημερομηνία παράδοσης της υπηρεσίας, μετά το πέρας του οποίου ανανεώνεται σιωπηρά σε αορίστου χρόνου.

3.6.4 ΕΙΔΗ ΑΙΤΗΣΕΩΝ ΥΠΗΡΕΣΙΩΝ ΔΙΑΣΥΝΔΕΣΗΣ

Ο ΠΥ υποβάλλει στην UltrafastOTE αιτήσεις για την υπηρεσία Διασύνδεσης, ηλεκτρονικά μέσω του Π/Σ ή με έντυπη φόρμα αίτησης, η οποία θα αποστέλλεται μέσω ηλεκτρονικού ταχυδρομείου, μέχρι τη διάθεση του Π/Σ.

Η υποβολή αιτήσεων γίνεται από στελέχη ή συνεργάτες του Παρόχου, νόμιμα εξουσιοδοτημένους για την αποδοχή των όρων χορήγησης της υπηρεσίας διασύνδεσης.

3.6.4.1 ΑΙΤΗΣΗ ΠΑΡΟΧΗΣ ΥΠΗΡΕΣΙΑΣ ΔΙΑΣΥΝΔΕΣΗΣ

Για την παροχή νέας υπηρεσίας Διασύνδεσης, ο ΠΥ μπορεί να επιλέξει μεταξύ των παρακάτω τύπων αίτησης ανάλογα με την υπηρεσία που επιθυμεί:



ΕΘΝΙΚΗ ΕΠΙΤΡΟΠΗ ΤΗΛΕΠΙΚΟΙΝΩΝΙΩΝ & ΤΑΧΥΔΡΟΜΕΙΩΝ

- Αίτηση για υπηρεσία ANI
- Αίτηση για υπηρεσία ΧDFP

Με την υποβολή της αίτησης παροχής, η UltrafastOTE επεξεργάζεται την αίτηση ως προς την ορθότητα των στοιχείων της σύμφωνα με την εφικτότητά της όπως περιγράφεται στις παραγράφους 5.3.2, 5.3.3, υποβάλλει τεχνοοικονομική μελέτη στον ΠΥ σύμφωνα με τη διαδικασία της παραγράφου 5.3.5 υλοποιεί και παραδίδει την υπηρεσία σύμφωνα με τις διαδικασίες των παραγράφων 5.4.2 και 5.5.

3.6.4.2 ΑΙΤΗΣΗ ΜΕΤΑΒΟΛΗΣ ΧΩΡΗΤΙΚΟΤΗΤΑΣ ΥΠΗΡΕΣΙΑΣ ΔΙΑΣΥΝΔΕΣΗΣ

Παρέχεται η δυνατότητα μεταβολής χωρητικότητας (αναβάθμιση ή υποβάθμιση) υφιστάμενων υπηρεσιών Διασύνδεσης. Ο ΠΥ μπορεί να υποβάλει τον ακόλουθο τύπο αίτησης:

- Αίτηση μεταβολής χωρητικότητας υπηρεσίας ANI

Ο ΠΥ επιλέγει την υφιστάμενη υπηρεσία και η χωρητικότητα στην οποία θέλει να μεταβεί δηλώνεται σε σχετικό πεδίο της αίτησης. Σε περίπτωση υποβάθμισης της χωρητικότητας πριν τη λήξη της ελάχιστης διάρκειας, η υπηρεσία θα χρεώνεται με το αρχικό μηνιαίο τέλος μέχρι τη λήξη της ελάχιστης διάρκειας δέσμευσης.

3.6.4.3 ΑΙΤΗΣΗ ΚΑΤΑΡΓΗΣΗΣ ΥΠΗΡΕΣΙΑΣ ΔΙΑΣΥΝΔΕΣΗΣ

Για την κατάργηση των υπηρεσιών Διασύνδεσης, ο ΠΥ μπορεί να υποβάλει αίτηση κατάργησης της σχετικής υπηρεσίας ηλεκτρονικά μέσω του Π/Σ ή με έντυπη φόρμα αίτησης, η οποία θα αποστέλλεται μέσω ηλεκτρονικού ταχυδρομείου, μέχρι τη διάθεση του Π/Σ.

Η αίτηση κατατίθεται από τον ΠΥ τουλάχιστον ένα μήνα πριν την επιθυμητή ημερομηνία κατάργησης της υπηρεσίας και στη συνέχεια ακολουθείται η διαδικασία που περιγράφεται στην παράγραφο 5.6.

3.6.4.4 ΑΙΤΗΣΗ ΑΚΥΡΩΣΗΣ ΥΠΗΡΕΣΙΑΣ ΔΙΑΣΥΝΔΕΣΗΣ

Ο ΠΥ μπορεί να προβεί σε ακύρωση αιτήσεων υποβάλλοντας σχετική αίτηση στην UltrafastOTE οποιαδήποτε στιγμή μέχρι τη φάση υλοποίησης των υπηρεσιών.

Δεν παρέχεται η δυνατότητα ακύρωσης αιτήσεων κατάργησης υπηρεσιών Διασύνδεσης ή προγενέστερων αιτήσεων ακύρωσης.



ΕΘΝΙΚΗ ΕΠΙΤΡΟΠΗ ΤΗΛΕΠΙΚΟΙΝΩΝΙΩΝ & ΤΑΧΥΔΡΟΜΕΙΩΝ

3.7 ΧΡΕΩΣΕΙΣ ΚΑΙ ΤΙΜΟΛΟΓΙΑΚΗ ΠΟΛΙΤΙΚΗ ΥΠΗΡΕΣΙΩΝ ΦΙΛΟΞΕΝΙΑΣ ΚΑΙ ΔΙΑΣΥΝΔΕΣΗΣ

3.7.1 ΓΕΝΙΚΑ

Τα τέλη των υπηρεσιών Φιλοξενίας, τελούν υπό την έγκριση της ΕΕΤΤ και δημοσιεύονται σύμφωνα με τα αναφερόμενα στην κείμενη νομοθεσία στην ιστοσελίδα της UltrafastOTE.

3.7.2 ΤΕΛΗ ΕΝΕΡΓΟΠΟΙΗΣΗΣ ΥΠΗΡΕΣΙΩΝ ΦΙΛΟΞΕΝΙΑΣ ΚΑΙ ΔΙΑΣΥΝΔΕΣΗΣ

Η ενεργοποίηση των υπηρεσιών Φιλοξενίας συνοδεύεται από την εφαρμογή των ακόλουθων ενδεικτικών εφάπαξ τελών ενεργοποίησης:

- Εφάπαξ τέλος ενεργοποίησης POP Rack Collocation (8U)
- Εφάπαξ τέλος ενεργοποίησης RAP Rack Collocation (2U)
- Εφάπαξ τέλος ενεργοποίησης POP Collocation (1 Rack)
- Εφάπαξ τέλος ενεργοποίησης ANI
- Εφάπαξ τέλος ενεργοποίησης XDFP

Η χρέωση των παραπάνω τελών εφαρμόζεται από την επόμενη ημερολογιακή ημέρα της ημερομηνίας παράδοσης της εκάστοτε υπηρεσίας Φιλοξενίας ή Διασύνδεσης όπως αυτή αναγράφεται στο Π/Σ και καθ' όλη τη διάρκεια παροχής της.

3.7.3 ΤΕΛΗ ΛΕΙΤΟΥΡΓΙΑΣ ΥΠΗΡΕΣΙΩΝ ΦΙΛΟΞΕΝΙΑΣ ΚΑΙ ΔΙΑΣΥΝΔΕΣΗΣ

Η λειτουργία των υπηρεσιών Φιλοξενίας και Διασύνδεσης συνοδεύεται από την εφαρμογή των ακόλουθων ενδεικτικών τελών:

- Μηνιαίο τέλος POP Rack Collocation (8U)
- Μηνιαίο τέλος RAP Rack Collocation (2U)
- Μηνιαίο τέλος POP Collocation (1 Rack)
- Μηνιαίο τέλος ANI 1 G
- Μηνιαίο τέλος ANI 10 G
- Μηνιαίο τέλος XDFP

Η χρέωση των παραπάνω τελών εφαρμόζεται από την επόμενη ημερολογιακή ημέρα της ημερομηνίας παράδοσης της εκάστοτε υπηρεσίας Οπτικής Υποδομής όπως αυτή αναγράφεται στο Π/Σ και καθ' όλη τη διάρκεια παροχής της.



ΕΘΝΙΚΗ ΕΠΙΤΡΟΠΗ ΤΗΛΕΠΙΚΟΙΝΩΝΙΩΝ & ΤΑΧΥΔΡΟΜΕΙΩΝ

3.7.4 ΤΕΛΗ ΑΣΚΟΠΗΣ ΜΕΤΑΒΑΣΗΣ ΚΑΙ ΑΠΑΣΧΟΛΗΣΗΣ ΤΕΧΝΙΚΩΝ ΜΕ ΥΠΑΙΤΙΟΤΗΤΑ ΠΑΡΟΧΟΥ ΥΠΗΡΕΣΙΩΝ ΦΙΛΟΞΕΝΙΑΣ ΚΑΙ ΔΙΑΣΥΝΔΕΣΗΣ

Τα Τέλη Άσκοπης Μετάβασης Συνεργείου αφορούν στο κόστος άσκοπης μετάβασης συνεργείου Τεχνικών της UltrafastOTE στο Σ/Π του Παρόχου κατά την υλοποίηση ή την αποκατάσταση βλάβης των υπηρεσιών Φιλοξενίας και Διασύνδεσης Διακρίνονται σε:

1. Τέλος Άσκοπης Μετάβασης Συνεργείου κατά την Υλοποίηση Υπηρεσίας Υπηρεσιών Φιλοξενίας και Διασύνδεσης.
2. Τέλος Άσκοπης Μετάβασης Συνεργείου για την Αποκατάσταση Βλάβης Υπηρεσιών Φιλοξενίας και Διασύνδεσης. Τα παραπάνω τέλη εφαρμόζονται την ημερομηνία της εκάστοτε άσκοπης μετάβασης ή απασχόλησης όταν η βλάβη δεν οφείλεται σε υπαιτιότητα UltrafastOTE.

3.7.5 ΤΕΛΗ ΚΑΤΑΡΓΗΣΗΣ ΥΠΗΡΕΣΙΩΝ ΦΙΛΟΞΕΝΙΑΣ ΚΑΙ ΔΙΑΣΥΝΔΕΣΗΣ

Η κατάργηση των υπηρεσιών Φιλοξενίας και Διασύνδεσης συνοδεύεται από τη διακοπή των αντίστοιχων μηνιαίων χρεώσεων, από την επόμενη ημερολογιακή ημέρα της ημερομηνίας διακοπής τους.

Ειδικότερα στις περιπτώσεις κατάργησης των υπηρεσιών πριν την παρέλευση του διαστήματος ελάχιστης παραμονής, θα συνεχίζεται η εφαρμογή των μηνιαίων τελών μέχρι τη συμπλήρωση του εν λόγω διαστήματος.

3.7.6 ΤΕΛΗ ΑΚΥΡΩΣΗΣ ΑΙΤΗΣΗΣ ΥΠΗΡΕΣΙΩΝ ΦΙΛΟΞΕΝΙΑΣ ΚΑΙ ΔΙΑΣΥΝΔΕΣΗΣ

Η ακύρωση αίτησης από τον ΠΥ κατά τη διάρκεια της σχετικής μελέτης εφικτότητας από την UltrafastOTE δεν επιφέρει πρόσθετες χρεώσεις. Από τη στιγμή αποδοχής της αίτησης και μετά σε κάθε περίπτωση χρεώνεται το Τέλος Τεχνοοικονομικής Μελέτης της Υπηρεσίας. Σε περίπτωση ακύρωσης αίτησης μετά την έναρξη της υλοποίησης των υπηρεσιών, ο ΠΥ επιβαρύνεται με το 50% των αναλογούντων Εφάπαξ Τελών.

Σε περίπτωση υπαναχώρησης του ΠΥ κατά τη φάση παράδοσης των υπηρεσιών από την UltrafastOTE, ο ΠΥ επιβαρύνεται με το 100% των αντίστοιχων Τελών Ενεργοποίησης.

3.7.7 ΛΟΙΠΑ ΤΕΛΗ ΥΠΗΡΕΣΙΩΝ ΦΙΛΟΞΕΝΙΑΣ ΚΑΙ ΔΙΑΣΥΝΔΕΣΗΣ

- Τέλος τεχνοοικονομικής μελέτης Υπηρεσιών Φιλοξενίας και Διασύνδεσης
- Τέλος Μεταβολής Χωρητικότητας Υπηρεσιών Διασύνδεσης



ΕΘΝΙΚΗ ΕΠΙΤΡΟΠΗ ΤΗΛΕΠΙΚΟΙΝΩΝΙΩΝ & ΤΑΧΥΔΡΟΜΕΙΩΝ

- Τέλος συνοδείας για Υπηρεσίες Φιλοξενίας και Διασύνδεσης

Με την κατάθεση έκαστου αιτήματος με βάση τα αναφερόμενα στην παράγραφο 5.3.5 καταβάλλονται τα παραπάνω τέλη ανεξάρτητα εάν η Τεχνοοικονομική Μελέτη γίνει τελικώς αποδεκτή από τον ΠΥ όπως αυτό ορίζεται στον τιμοκατάλογο της UltrafastOTE.

3.8 ΒΑΣΙΚΗ ΣΥΜΦΩΝΙΑ (SLA) ΠΑΡΟΧΗΣ ΥΠΗΡΕΣΙΩΝ ΦΙΛΟΞΕΝΙΑΣ ΚΑΙ ΔΙΑΣΥΝΔΕΣΗΣ

Στο Βασικό SLA Παροχής υπηρεσιών Φιλοξενίας και Διασύνδεσης ορίζεται Εγγυημένος Χρόνος Παροχής της υπηρεσίας ο οποίος υπολογίζεται από την ημερομηνία αποδοχής της αίτησης από τον UltrafastOTE (εάν δεν απαιτείται Τεχνοοικονομική Μελέτη) μέχρι την ημερομηνία παράδοσης της υπηρεσίας στον ΠΥ.

3.8.1 ΕΓΓΥΗΜΕΝΟΣ ΧΡΟΝΟΣ ΠΑΡΟΧΗΣ ΥΠΗΡΕΣΙΩΝ ΦΙΛΟΞΕΝΙΑΣ ΚΑΙ ΔΙΑΣΥΝΔΕΣΗΣ

Για την καλή εκτέλεση της συμφωνίας, οι χρόνοι παροχής των υπηρεσιών Φιλοξενίας και Διασύνδεσης ορίζονται με την επιφύλαξη της τροποποίησής τους στην Τεχνοοικονομική Μελέτη, η οποία ανάλογα με τις εργασίες που απαιτούνται ανά περίπτωση θα περιλαμβάνει διαφορετικούς χρόνους τους οποίους εφόσον αποδεχτεί ο ΠΥ ισχύουν από την ημερομηνία αποδοχής της Τεχνοοικονομικής Μελέτης ή από οποιαδήποτε άλλη ημερομηνία ορίζεται στην Μελέτη.:

Συγκεντρωτικά, οι χρόνοι SLA ενεργοποίησης των υπηρεσιών φιλοξενίας σε POP/RAP ανά υπηρεσία αποτυπώνονται στον παρακάτω Πίνακα:

SLA ΠΑΡΟΧΗΣ ΥΠΗΡΕΣΙΩΝ ΖΕΥΓΟΥΣ ΦΙΛΟΞΕΝΙΑΣ ΚΑΙ ΔΙΑΣΥΝΔΕΣΗΣ	
Υπηρεσία	Εγγυημένος χρόνος Παροχής/Μεταβολής σε Εργάσιμες Ημέρες (ΕΗ)
POP Rack Collocation (8U)	15
RAP Rack Collocation (2U)	15
POP Collocation (1 Rack)	15
ANI	15
XDFP	15



ΕΘΝΙΚΗ ΕΠΙΤΡΟΠΗ ΤΗΛΕΠΙΚΟΙΝΩΝΙΩΝ & ΤΑΧΥΔΡΟΜΕΙΩΝ

3.8.2 ΡΗΤΡΕΣ ΠΑΡΟΧΗΣ ΥΠΗΡΕΣΙΩΝ ΦΙΛΟΞΕΝΙΑΣ ΚΑΙ ΔΙΑΣΥΝΔΕΣΗΣ

Σε περίπτωση που η UltrafastOTE υπερβεί τον εγγυημένο χρόνο παροχής των υπηρεσιών Φιλοξενίας και Διασύνδεσης, για κάθε ημέρα καθυστέρησης καταπίπτει αυτοδικαίως σε βάρος του και υπέρ του ΠΥ, ποινική ρήτρα, η οποία υπολογίζεται σε ετήσια βάση σύμφωνα με τον παρακάτω πίνακα:

Εργάσιμες Ημέρες υπέρβασης από τον Εγγυημένο χρόνο παροχής	Ρήτρα
1η-15η	Το 1% του εφάπαξ τέλους της υπηρεσίας για κάθε ΕΗ καθυστέρησης, ανάλογα.
16η-25η	Το 2% του εφάπαξ τέλους της υπηρεσίας για κάθε ΕΗ καθυστέρησης, ανάλογα.
Για την 26η και μετά	Το 4% του εφάπαξ τέλους της υπηρεσίας για κάθε ΕΗ καθυστέρησης, ανάλογα.

Οι ποινικές ρήτρες υπολογίζονται για κάθε ΠΥ στο 95% των περιπτώσεων με τις μικρότερες καθυστερήσεις.

3.9 ΒΑΣΙΚΗ ΣΥΜΦΩΝΙΑ (SLA) ΑΠΟΚΑΤΑΣΤΑΣΗΣ ΒΛΑΒΗΣ ΥΠΗΡΕΣΙΩΝ ΦΙΛΟΞΕΝΙΑΣ ΚΑΙ ΔΙΑΣΥΝΔΕΣΗΣ

Στο Βασικό SLA Βλαβών για τις υπηρεσίες Φιλοξενίας και Διασύνδεσης ορίζεται ο Εγγυημένος χρόνος Αποκατάστασης βλάβης.

3.9.1 ΧΡΟΝΟΙ ΑΡΣΗΣ ΒΛΑΒΗΣ ΥΠΗΡΕΣΙΩΝ ΦΙΛΟΞΕΝΙΑΣ ΚΑΙ ΔΙΑΣΥΝΔΕΣΗΣ

Για την καλή εκτέλεση της συμφωνίας στον πιο κάτω πίνακα ορίζονται οι εγγυημένοι χρόνοι αποκατάστασης της βλάβης από τη στιγμή της αναγγελίας της.

SLA ΑΠΟΚΑΤΑΣΤΑΣΗ ΒΛΑΒΗΣ ΥΠΗΡΕΣΙΩΝ ΦΙΛΟΞΕΝΙΑΣ ΚΑΙ ΔΙΑΣΥΝΔΕΣΗΣ	
Τύπος βλάβης	Εγγυημένος Χρόνος Αποκατάστασης Βλάβης
Χωρίς βλάβη στην οπτική ίνα/παθητικό εξοπλισμό	1 εργάσιμη ημέρα από την επόμενη εργάσιμη ημέρα από την αναγγελία της βλάβης



ΕΘΝΙΚΗ ΕΠΙΤΡΟΠΗ ΤΗΛΕΠΙΚΟΙΝΩΝΙΩΝ & ΤΑΧΥΔΡΟΜΕΙΩΝ

Με βλάβη στην οπτική ίνα/παθητικό εξοπλισμό	1 εργάσιμη ημέρα από την επόμενη εργάσιμη ημέρα από την αναγγελία της βλάβης
---	--

3.9.2 ΡΗΤΡΕΣ ΥΠΕΡΒΑΣΗΣ ΧΡΟΝΟΥ ΑΠΟΚΑΤΑΣΤΑΣΗΣ ΒΛΑΒΗΣ ΥΠΗΡΕΣΙΩΝ ΦΙΛΟΞΕΝΙΑΣ ΚΑΙ ΔΙΑΣΥΝΔΕΣΗΣ

Σε περίπτωση υπέρβασης του εγγυημένου χρόνου αποκατάστασης βλάβης των υπηρεσιών Φιλοξενίας και Διασύνδεσης για κάθε μεμονωμένη βλάβη προβλέπεται η καταβολή ρητρών στον ΠΥ, σύμφωνα με το πιο κάτω πίνακα:

Τύπος Βλάβης	Υπέρβαση από Εγγυημένο Χρόνο Αποκατάστασης Βλάβης σε Εργάσιμες Ημέρες	Ρήτρα
Χωρίς βλάβη στην οπτική ίνα	1 ^η - 2 ^η	Το 1/22 του μηνιαίου μισθώματος της υπηρεσίας Φιλοξενίας σε POP/RAP για κάθε ΕΗ καθυστέρησης
	Για την 3 ^η και μετά	Το 1/11 του μηνιαίου μισθώματος της υπηρεσίας Φιλοξενίας σε POP/RAP για κάθε ΕΗ καθυστέρησης
Με βλάβη στην οπτική ίνα	1 ^η - 4 ^η	Το 1/22 του μηνιαίου μισθώματος της υπηρεσίας Φιλοξενίας σε POP/RAP για κάθε ΕΗ καθυστέρησης
	Για την 5 ^η και μετά	Το 1/11 του μηνιαίου μισθώματος της υπηρεσίας Φιλοξενίας σε POP/RAP για κάθε ΕΗ καθυστέρησης

Οι ποινικές ρήτρες υπολογίζονται για κάθε ΠΥ στο 95% των περιπτώσεων με τις μικρότερες καθυστερήσεις.

3.9.3 ΤΑΚΤΟΠΟΙΗΣΗ/ΕΚΚΑΘΑΡΙΣΗ ΡΗΤΡΩΝ ΥΠΗΡΕΣΙΩΝ ΦΙΛΟΞΕΝΙΑΣ ΚΑΙ ΔΙΑΣΥΝΔΕΣΗΣ

Η τακτοποίηση/εκκαθάριση ρητρών πραγματοποιείται σύμφωνα με όσα περιγράφονται στην παράγραφο 1.9.9 της Ενότητας (Οικονομικοί Όροι).



ΕΘΝΙΚΗ ΕΠΙΤΡΟΠΗ ΤΗΛΕΠΙΚΟΙΝΩΝΙΩΝ & ΤΑΧΥΔΡΟΜΕΙΩΝ

ΕΝΟΤΗΤΑ 4 ΥΠΗΡΕΣΙΕΣ ΕΤHERNET

4.1 ΠΡΟΫΠΟΘΕΣΕΙΣ ΔΙΑΘΕΣΗΣ ΥΠΗΡΕΣΙΩΝ ΕΤHERNET

Προκειμένου ο ΠΥ να λάβει υπηρεσίες Οπτικής Υποδομής θα πρέπει να πληροί τις πιο κάτω προϋποθέσεις:

- Να έχει υπογράψει σύμβαση μεταξύ ΠΥ και UltrafastOTE.
- Ο ΠΥ να λαμβάνει ήδη την υπηρεσία Φιλοξενίας και Διασύνδεσης στο PoP ή RAP της περιοχής στην οποία θα αιτηθεί υπηρεσία Ethernet.
- Να υπάρχει διαθεσιμότητα υπηρεσιών από την UltrafastOTE στην αιτούμενη διαδρομή κατόπιν μελέτης εφικτότητας που θα εκπονεί η Ultrafast όπως αυτή περιγράφεται στην παράγραφο 5.3.3.

Οι υπηρεσίες Ethernet περιγράφονται στις επόμενες παραγράφους.

4.2 ΤΕΧΝΙΚΗ ΠΕΡΙΓΡΑΦΗ ΥΠΗΡΕΣΙΩΝ ΕΤHERNET

Η υπηρεσία ETHERNET θα παρέχεται εντός όλων των Περιοχών Παρέμβασης που καλύπτονται από το δίκτυο FTTH για Υπηρεσίες Κλάσης Α και από δίκτυο FTTC για Υπηρεσίες Κλάσης Β, οι οποίες εξυπηρετούνται από το FCP το οποίο είναι διασυνδεδεμένο μέσω οπτικής ίνας με το υπερκείμενο RAP (με την εξαίρεση των περιπτώσεων των μικρών νησιών για τα οποία ισχύουν ειδικές λειτουργικές απαιτήσεις στο τμήμα POP-RAP).

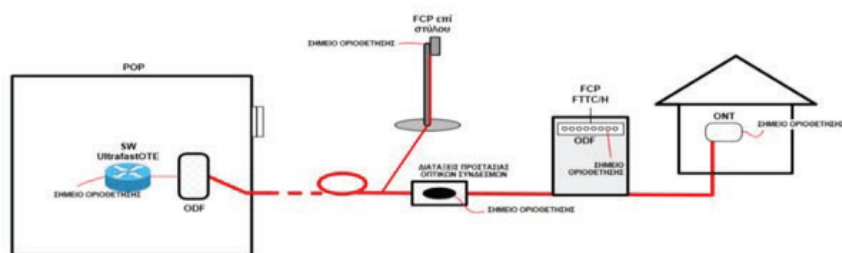



ΕΘΝΙΚΗ ΕΠΙΤΡΟΠΗ ΤΗΛΕΠΙΚΟΙΝΩΝΙΩΝ & ΤΑΧΥΔΡΟΜΕΙΩΝ

Η υπηρεσία θα παρέχεται :

- Με συμμετρική ταχύτητα καθόδου και ανόδου (download – upload speed).
- Με αναλογία υπερκάλυψης από άκρο σε άκρο (end to end contention ratio) 1:1
- Χωρίς την υποχρέωση παροχής NTE από την UltrafastOTE

Η Υπηρεσία Ethernet ανάλογα με το είδος της, Οπισθόζευξης - Backhaul ή Τελικού Πελάτη- End User παρέχεται μεταξύ ενός σημείου Α και ενός σημείου Β που μπορεί να είναι:

- Η διαδρομή POP και FCP ή οι διατάξεις προστασίας οπτικών συνδέσμων, είτε αυτές φιλοξενούνται σε φρεάτιο (στην περίπτωση υπόγειας όδευσης), είτε οπτικές τερματικές διατάξεις που φιλοξενούνται σε στύλο (στην περίπτωση εναέριας όδευσης), μέσω οπτικής ίνας με το υπερκείμενο RAP.
- Η διαδρομή POP και ιδιοκτησία του τελικού συνδρομητή (πελάτη του ΠΥ) ή του σημείου κοινωνικο-οικονομικού ενδιαφέροντος για τις υπηρεσίες End User.

4.2.1 ΣΗΜΕΙΑ ΟΡΙΟΘΕΤΗΣΗΣ ΥΠΗΡΕΣΙΩΝ ETHERNET

Το όριο της υπηρεσίας (demarkation point) Ethernet Οπισθόζευξης – E-Line ΒΗ είναι η θύρα του εξοπλισμού διασύνδεσης του FCP ή οι διατάξεις προστασίας οπτικών συνδέσμων είτε αυτές φιλοξενούνται σε φρεάτιο (στην περίπτωση υπόγειας όδευσης), είτε οπτικές τερματικές διατάξεις που φιλοξενούνται σε στύλο (στην περίπτωση εναέριας όδευσης) και η αντίστοιχη θύρα του εξοπλισμού (Switch) της UltrafastOTE στο POP.

Το όριο της υπηρεσίας (demarcation point) Ethernet Τελικού Πελάτη – E-Line End User, είναι η θύρα εσωτερικού δικτύου του NTE (ONT) του συνδρομητή και η θύρα διασύνδεσης του εξοπλισμού (Switch) της UltrafastOTE με τον εξοπλισμό του αντίστοιχου παρόχου στο POP.

4.3 ΕΜΠΟΡΙΚΗ ΠΕΡΙΓΡΑΦΗ ΥΠΗΡΕΣΙΩΝ ETHERNET

4.3.1 ΥΠΗΡΕΣΙΑ E-LINE ΒΗ

Αφορά στην παροχή Υπηρεσίας Χωρητικότητας στο δίκτυο Οπισθόζευξης, E-line Backhaul, σε δίκτυο FTTH (Class A) και δίκτυο FTTC (Class B) , μεταξύ του POP και του FCP (που είναι



ΕΘΝΙΚΗ ΕΠΙΤΡΟΠΗ ΤΗΛΕΠΙΚΟΙΝΩΝΙΩΝ & ΤΑΧΥΔΡΟΜΕΙΩΝ

διασυνδεδεμένο μέσω οπτικής ίνας με το υπερκείμενο RAP) με συμμετρική χωρητικότητα ανόδου καθόδου: 100Mbps, 200Mbps 300Mbps 500Mbps και 1Gbps. Πιο συγκεκριμένα παρέχονται τα πιο κάτω πακέτα:

- E-Line BH 100
- E-Line BH 200
- E-Line BH 300
- E-Line BH 500
- E-Line BH 1000

4.3.2 ΥΠΗΡΕΣΙΑ E-LINE END USER

Αφορά στην παροχή Υπηρεσίας Χωρητικότητας στον Τελικό Πελάτη E-line End User, σε δίκτυο FTTH (Class A) και δίκτυο FTTC (Class B), μεταξύ του POP και του End-User δηλαδή την ιδιοκτησία του τελικού συνδρομητή (πελάτη του ΠΥ) ή του σημείου κοινωνικο-οικονομικού ενδιαφέροντος με συμμετρική χωρητικότητα ανόδου καθόδου: 100Mbps, 200Mbps 300Mbps 500Mbps και 1Gbps. Πιο συγκεκριμένα παρέχονται τα πιο κάτω πακέτα:

- E-Line End User 100
- E-Line End User 200
- E-Line End User 300
- E-Line End User 500
- E-Line End User 1000

4.3.3 ΔΙΑΡΚΕΙΑ ΠΑΡΟΧΗΣ ΥΠΗΡΕΣΙΩΝ ETHERNET

Οι υπηρεσίες Ethernet παρέχονται με ελάχιστη διάρκεια δέσμευσης δώδεκα (12) μήνες από την ημερομηνία παράδοσης της υπηρεσίας. Μετά την πάροδο της ελάχιστης διάρκειας δέσμευσης, η υπηρεσία μετατρέπεται σε αορίστου χρόνου.

4.3.4 ΕΙΔΗ ΑΙΤΗΣΕΩΝ ΥΠΗΡΕΣΙΩΝ ETHERNET

Ο ΠΥ υποβάλλει στην UltrafastOTE αιτήσεις για τις υπηρεσίες Ethernet ηλεκτρονικά μέσω του Π/Σ ή με έντυπη φόρμα αίτησης, η οποία θα αποστέλλεται μέσω ηλεκτρονικού ταχυδρομείου, μέχρι τη διάθεση του Π/Σ.

Η υποβολή αιτήσεων γίνεται από στελέχη ή συνεργάτες του Παρόχου, νόμιμα εξουσιοδοτημένους για την αποδοχή των όρων χορήγησης των υπηρεσιών Ethernet.



ΕΘΝΙΚΗ ΕΠΙΤΡΟΠΗ ΤΗΛΕΠΙΚΟΙΝΩΝΙΩΝ & ΤΑΧΥΔΡΟΜΕΙΩΝ

4.3.4.1 ΑΙΤΗΣΗ ΠΑΡΟΧΗΣ ΥΠΗΡΕΣΙΑΣ ETHERNET

Για την παροχή νέας υπηρεσιών Ethernet, ο ΠΥ μπορεί να επιλέξει μεταξύ των παρακάτω τύπων αίτησης ανάλογα με την υπηρεσία που επιθυμεί δηλώνοντας τα άκρα Α και Β :

- Αίτηση παροχής υπηρεσίας E-Line ΒΗ
- Αίτηση παροχής υπηρεσίας E-Line End User

Η χωρητικότητα δηλώνεται σε πεδίο της αίτησης από τον ΠΥ.

Με την υποβολή της αίτησης παροχής η UltrafastOTE επεξεργάζεται την αίτηση ως προς την ορθότητα των στοιχείων της σύμφωνα με την εφικτότητά της όπως περιγράφεται στις παραγράφους 5.3.2 και 5.3.3, υποβάλλει τεχνοοικονομική μελέτη στον ΠΥ σύμφωνα με τη διαδικασία της παραγράφου 5.3.5 υλοποιεί και παραδίδει την υπηρεσία σύμφωνα με τις διαδικασίες των παραγράφων 5.4.3 και 5.5.

4.3.4.2 ΑΙΤΗΣΗ ΜΕΤΑΒΟΛΗΣ ΧΩΡΗΤΙΚΟΤΗΤΑΣ ΥΠΗΡΕΣΙΑΣ ETHERNET

Παρέχεται η δυνατότητα μεταβολής χωρητικότητας (αναβάθμιση ή υποβάθμιση) υφιστάμενων υπηρεσιών Ethernet. Ο ΠΥ μπορεί να υποβάλει τους ακόλουθους τύπους αιτήσεων:

- Αίτηση μεταβολής υπηρεσίας E-Line ΒΗ
- Αίτηση μεταβολής υπηρεσίας E-Line End-User
- Ο ΠΥ επιλέγει την υφιστάμενη υπηρεσία και η χωρητικότητα στην οποία θέλει να μεταβεί δηλώνεται σε σχετικό πεδίο της αίτησης. Σε περίπτωση υποβάθμισης της χωρητικότητας πριν τη λήξη της ελάχιστης διάρκειας, η υπηρεσία θα χρεώνεται με το αρχικό μηνιαίο τέλος μέχρι τη λήξη της ελάχιστης διάρκειας δέσμευσης.

4.3.4.3 ΑΙΤΗΣΗ ΚΑΤΑΡΓΗΣΗΣ ΥΠΗΡΕΣΙΑΣ ETHERNET

Για την κατάργηση των υπηρεσιών Ethernet, ο ΠΥ μπορεί να υποβάλει αίτηση κατάργησης της σχετικής υπηρεσίας ηλεκτρονικά μέσω του Π/Σ ή με έντυπη φόρμα αίτησης, η οποία θα αποστέλλεται μέσω ηλεκτρονικού ταχυδρομείου, μέχρι τη διάθεση του Π/Σ.

Η αίτηση κατατίθεται από τον ΠΥ τουλάχιστον ένα μήνα πριν την επιθυμητή ημερομηνία κατάργησης της υπηρεσίας και στη συνέχεια ακολουθείται η διαδικασία που περιγράφεται στην παράγραφο 5.6.



ΕΘΝΙΚΗ ΕΠΙΤΡΟΠΗ ΤΗΛΕΠΙΚΟΙΝΩΝΙΩΝ & ΤΑΧΥΔΡΟΜΕΙΩΝ

4.3.4.4 ΑΙΤΗΣΗ ΑΚΥΡΩΣΗΣ ΥΠΗΡΕΣΙΑΣ ETHERNET

Ο ΠΥ μπορεί να προβεί σε ακύρωση αιτήσεων υποβάλλοντας σχετική αίτηση στην UltrafastOTE μέχρι και τη στιγμή αποδοχής της Τεχνοοικονομικής Μελέτης..

Δεν παρέχεται η δυνατότητα ακύρωσης αιτήσεων κατάργησης υπηρεσιών Ethernet ή προγενέστερων αιτήσεων ακύρωσης.

4.4 ΧΡΕΩΣΕΙΣ ΚΑΙ ΤΙΜΟΛΟΓΙΑΚΗ ΠΟΛΙΤΙΚΗ ΥΠΗΡΕΣΙΩΝ ETHERNET

4.4.1 ΓΕΝΙΚΑ

Τα τέλη των υπηρεσιών Ethernet, τελούν υπό την έγκριση της ΕΕΤΤ και δημοσιεύονται σύμφωνα με τα αναφερόμενα στην κείμενη νομοθεσία στην ιστοσελίδα της UltrafastOTE.

4.4.2 ΤΕΛΗ ΕΝΕΡΓΟΠΟΙΗΣΗΣ ΥΠΗΡΕΣΙΩΝ ETHERNET

Η ενεργοποίηση των υπηρεσιών συνοδεύεται από την εφαρμογή των ακόλουθων ενδεικτικών εφάπαξ τελών ενεργοποίησης:

- Εφάπαξ Τέλος ενεργοποίησης E-Line BH

4.4.3 ΕΦΑΠΑΞ ΤΕΛΟΣ ΕΝΕΡΓΟΠΟΙΗΣΗΣ E-LINE END USER ΤΕΛΗ ΛΕΙΤΟΥΡΓΙΑΣ ΥΠΗΡΕΣΙΩΝ ETHERNET

Η λειτουργία των υπηρεσιών Ethernet συνοδεύεται από την εφαρμογή των ακόλουθων ενδεικτικών τελών:

- Μηνιαίο τέλος E-Line BH 100
- Μηνιαίο τέλος E-Line BH 200
- Μηνιαίο Τέλος E-Line BH 300
- Μηνιαίο τέλος E-Line BH 500
- Μηνιαίο τέλος E-Line BH 1000
- Μηνιαίο τέλος E-Line End User 100
- Μηνιαίο τέλος E-Line End User 200
- Μηνιαίο τέλος E-Line End User 300
- Μηνιαίο τέλος E-Line End User 500
- Μηνιαίο τέλος E-Line End User 1000



ΕΘΝΙΚΗ ΕΠΙΤΡΟΠΗ ΤΗΛΕΠΙΚΟΙΝΩΝΙΩΝ & ΤΑΧΥΔΡΟΜΕΙΩΝ

Η χρέωση των παραπάνω τελών εφαρμόζεται από την επόμενη ημερολογιακή ημέρα της ημερομηνίας παράδοσης της εκάστοτε υπηρεσίας Οπτικής Υποδομής όπως αυτή αναγράφεται στο Π/Σ και καθ' όλη τη διάρκεια παροχής της.

4.4.4 ΤΕΛΗ ΑΣΚΟΠΗΣ ΜΕΤΑΒΑΣΗΣ ΚΑΙ ΑΠΑΣΧΟΛΗΣΗΣ ΤΕΧΝΙΚΩΝ ΜΕ ΥΠΑΙΤΙΟΤΗΤΑ ΠΑΡΟΧΟΥ

Τα Τέλη Άσκοπης Μετάβασης Συνεργείου αφορούν στο κόστος άσκοπης μετάβασης συνεργείου Τεχνικών της UltrafastOTE στο Σ/Π του ΠΥ ή του Τελικού Πελάτη κατά την υλοποίηση ή την αποκατάσταση βλάβης των υπηρεσιών Οπτικής Υποδομής Διακρίνονται σε:

- Τέλος Άσκοπης Μετάβασης Συνεργείου κατά την Υλοποίηση Υπηρεσίας Υπηρεσιών Ethernet.
- Τέλος Άσκοπης Μετάβασης Συνεργείου για την Αποκατάσταση Βλάβης Υπαιτιότητας Παρόχου.

Τα παραπάνω τέλη εφαρμόζονται την ημερομηνία της εκάστοτε άσκοπης μετάβασης ή απασχόλησης όταν η βλάβη δεν οφείλεται σε υπαιτιότητα UltrafastOTE.

4.4.5 ΤΕΛΗ ΚΑΤΑΡΓΗΣΗΣ ΥΠΗΡΕΣΙΩΝ ETHERNET

Η κατάργηση των υπηρεσιών Ethernet συνοδεύεται από τη διακοπή των αντίστοιχων μηνιαίων χρεώσεων, από την επόμενη ημερολογιακή ημέρα της ημερομηνίας διακοπής τους.

Ειδικότερα στις περιπτώσεις κατάργησης των υπηρεσιών Ethernet πριν την παρέλευση του διαστήματος ελάχιστης παραμονής, θα συνεχίζεται η εφαρμογή των μηνιαίων τελών μέχρι τη συμπλήρωση του εν λόγω διαστήματος.

4.4.6 ΤΕΛΗ ΑΚΥΡΩΣΗΣ ΑΙΤΗΣΗΣ ETHERNET

Η ακύρωση αίτησης από τον ΠΥ κατά τη διάρκεια της σχετικής μελέτης εφικτότητας ή της Τεχνοοικονομικής Μελέτης από την UltrafastOTE όπου αυτή απαιτείται δεν επιφέρει πρόσθετες χρεώσεις. Εφόσον έχει παραδοθεί η Τεχνοοικονομική Μελέτη και ο ΠΥ δεν την αποδεχτεί, χρεώνεται το Τέλος Τεχνοοικονομικής Μελέτης της Υπηρεσίας.

4.4.7 ΛΟΙΠΑ ΤΕΛΗ ΥΠΗΡΕΣΙΩΝ ETHERNET

- Τέλος Τεχνοοικονομικής Προσφοράς Υπηρεσιών Ethernet
- Τέλος Μεταβολής Χωρητικότητας Ethernet



ΕΘΝΙΚΗ ΕΠΙΤΡΟΠΗ ΤΗΛΕΠΙΚΟΙΝΩΝΙΩΝ & ΤΑΧΥΔΡΟΜΕΙΩΝ

Με την κατάθεση έκαστου αιτήματος με βάση τα αναφερόμενα στην παράγραφο 5.3.5 καταβάλλεται το Τέλος Τεχνοοικονομικής Προσφοράς Υπηρεσιών Ethernet ανεξάρτητα εάν η Τεχνοοικονομική Μελέτη γίνει τελικώς αποδεκτή από τον ΠΥ όπως αυτό ορίζεται στον τιμοκατάλογο της UltrafastOTE.

4.5 ΒΑΣΙΚΗ ΣΥΜΦΩΝΙΑ (SLA) ΠΑΡΟΧΗΣ ΥΠΗΡΕΣΙΩΝ ETHERNET

Στο Βασικό SLA Παροχής υπηρεσιών Ethernet ορίζεται Εγγυημένος Χρόνος Παροχής της υπηρεσίας, ο οποίος υπολογίζεται από την ημερομηνία αποδοχής της Τεχνοοικονομικής Μελέτης από τον ΠΥ μέχρι την ημερομηνία παράδοσης της υπηρεσίας στον ΠΥ.

4.5.1 ΕΓΓΥΜΕΝΟΣ ΧΡΟΝΟΣ ΠΑΡΟΧΗΣ ΥΠΗΡΕΣΙΩΝ ETHERNET

Για την καλή εκτέλεση της συμφωνίας, οι χρόνοι παροχής των υπηρεσιών Ethernet, ορίζονται στον πιο κάτω πίνακα με την επιφύλαξη της τροποποίησής τους στην Τεχνοοικονομική Μελέτη η οποία ανάλογα με τις εργασίες που απαιτούνται ανά περίπτωση ενδέχεται να περιλαμβάνει διαφορετικούς χρόνους τους οποίους αποδέχεται ο ΠΥ:

SLA ΠΑΡΟΧΗΣ ΥΠΗΡΕΣΙΩΝ ETHERNET	
Υπηρεσία	Εγγυημένος χρόνος Παροχής σε Εργάσιμες (ΕΗ)
Αποστολή της Τεχνοοικονομικής Προσφοράς στον ΠΥ	20*
Αίτηση παροχής υπηρεσίας E-Line BH	20*
Αίτηση παροχής υπηρεσίας E-Line End User	20*
Αίτηση μεταβολής υπηρεσίας E-Line BH	10**
Αίτηση μεταβολής υπηρεσίας E-Line End User	10**

*Οι παραπάνω χρόνοι υπολογίζονται από την επόμενη εργάσιμη υποβολής της αίτησής του, σε ότι αφορά την Τεχνοοικονομική Προσφορά όπως περιγράφεται στην 5.3.5 και από την επόμενη εργάσιμη της ενημέρωσης του ΠΥ ότι έχουν ολοκληρωθεί οι εργασίες του και εφόσον έχει τηρηθεί το χρονοδιάγραμμα που συμφωνήθηκε στην τεχνοοικονομική μελέτη.

Το SLA Παροχής Υπηρεσιών θα ισχύει μόνο για τα αιτήματα για τα οποία υπάρχουν προβλέψεις.

** Από την ημερομηνία αποδοχής της αίτησης από την UltrafastOTE



ΕΘΝΙΚΗ ΕΠΙΤΡΟΠΗ ΤΗΛΕΠΙΚΟΙΝΩΝΙΩΝ & ΤΑΧΥΔΡΟΜΕΙΩΝ

4.6 ΠΡΟΒΛΕΨΕΙΣ ΠΑΡΟΧΗΣ ΥΠΗΡΕΣΙΩΝ ETHERNET

Για το σύνολο των υπηρεσιών Ethernet ο ΠΥ υποχρεούται να αποστέλλει στην UltrafastOTE σε ετήσια βάση και έως την 31 Οκτωβρίου κάθε έτους πρόβλεψεις για τα αιτήματα που προτίθεται να υποβάλει το επόμενο έτος. Οι προβλέψεις υποβάλλονται ανά PoP.

4.6.1 ΡΗΤΡΕΣ ΥΠΕΡΒΑΣΗΣ ΧΡΟΝΟΥ ΠΑΡΟΧΗΣ ΥΠΗΡΕΣΙΩΝ ETHERNET

Για τις υπηρεσίες Ethernet ισχύουν:

4.6.1.1 ΡΗΤΡΑ ΥΠΕΡΒΑΣΗΣ ΧΡΟΝΟΥ ΠΑΡΟΧΗΣ ΥΠΗΡΕΣΙΩΝ ETHERNET

Για κάθε ημέρα υπέρβασης του χρόνου παροχής της υπηρεσίας όπως αυτή προκύπτει από την παράγραφο 4.5.1 ή /και από τυχόν διαφοροποιήσεις της σχετικής Τεχνοοικονομικής Μελέτης και από την ημερομηνία παράδοσης της υπηρεσίας, καταβάλλεται στον ΠΥ ρήτρα ίση με το 1/30 των μηνιαίων τελών.

Οι ποινικές ρήτρες υπολογίζονται για κάθε ΠΥ στο 95% των περιπτώσεων με τις μικρότερες καθυστερήσεις.

4.7 ΒΑΣΙΚΗ ΣΥΜΦΩΝΙΑ (SLA) ΒΛΑΒΩΝ ETHERNET

Στο Βασικό SLA Βλαβών για τις υπηρεσίες Ethernet ορίζεται ο Εγγυημένος χρόνος Εντοπισμού και Αποκατάστασης βλάβης.

4.7.1 ΕΓΓΥΜΕΝΟΣ ΧΡΟΝΟΣ ΕΝΤΟΠΙΣΜΟΥ ΚΑΙ ΑΠΟΚΑΤΑΣΤΑΣΗΣ ΒΛΑΒΗΣ ETHERNET

Για την καλή εκτέλεση της συμφωνίας στον πιο κάτω πίνακα ορίζονται οι χρόνοι εντοπισμού και αποκατάστασης της βλάβης από τη στιγμή της αναγγελίας της.

SLA ΑΠΟΚΑΤΑΣΤΑΣΗΣ ΒΛΑΒΗΣ ΥΠΗΡΕΣΙΩΝ ETHERNET	
Τύπος Βλάβης	Εγγυημένος χρόνος (ΕΗ)
Εντοπισμός Βλάβης στο Χερσαίο Δίκτυο της UltrafastOTE	6 ώρες
Αποκατάσταση Βλάβης Υπηρεσίας	2 ΕΗ από την επόμενη εργάσιμη της αναγγελίας



ΕΘΝΙΚΗ ΕΠΙΤΡΟΠΗ ΤΗΛΕΠΙΚΟΙΝΩΝΙΩΝ & ΤΑΧΥΔΡΟΜΕΙΩΝ

Σε περίπτωση βλάβης σε υποβρύχια καλώδια μέσω των οποίων παρέχονται οι υπηρεσίες Ethernet, ο χρόνος αποκατάστασης καθορίζεται από τη διαθεσιμότητα του καλωδιακού πλοίου για την επισκευή και δεν εμπίπτει στο παραπάνω SLA.

4.7.2 ΡΗΤΡΕΣ ΥΠΕΡΒΑΣΗΣ ΧΡΟΝΟΥ ΑΠΟΚΑΤΑΣΤΑΣΗΣ ΒΛΑΒΩΝ ETHERNET

4.7.2.1 ΡΗΤΡΑ ΥΠΕΡΒΑΣΗΣ ΧΡΟΝΟΥ ΑΠΟΚΑΤΑΣΤΑΣΗΣ ΒΛΑΒΗΣ ΥΠΗΡΕΣΙΩΝ ETHERNET

Σε περίπτωση υπέρβασης του ανώτατου χρόνου αποκατάστασης βλάβης των υπηρεσιών, η UltrafastOTE καταβάλει στον ΠΥ ρήτρα, κατ' ελάχιστον ίση με το 1/22 του μηνιαίου μισθώματος της υπηρεσίας σχετικής υπηρεσίας Ethernet για κάθε ΕΗ υπέρβασης του χρόνου αποκατάστασης βλάβης

Οι ποινικές ρήτρες υπολογίζονται για κάθε ΠΥ στο 95% των περιπτώσεων με τις μικρότερες καθυστερήσεις.

4.7.3 ΤΑΚΤΟΠΟΙΗΣΗ/ΕΚΚΑΘΑΡΙΣΗ ΡΗΤΡΩΝ ΥΠΗΡΕΣΙΩΝ ETHERNET

Η τακτοποίηση/εκκαθάριση ρητρών πραγματοποιείται σύμφωνα με όσα περιγράφονται στην παράγραφο [1.9.9](#) της Ενότητας 1



ΕΘΝΙΚΗ ΕΠΙΤΡΟΠΗ ΤΗΛΕΠΙΚΟΙΝΩΝΙΩΝ & ΤΑΧΥΔΡΟΜΕΙΩΝ

ΕΝΟΤΗΤΑ 5 ΔΙΑΔΙΚΑΣΙΕΣ ΠΑΡΟΧΗΣ ΥΠΗΡΕΣΙΩΝ ΖΕΥΓΟΥΣ ΟΠΤΙΚΩΝ ΙΝΩΝ, ΚΕΝΟΥ ΣΩΛΗΝΑ, ΦΙΛΟΞΕΝΙΑΣ, ΔΙΑΣΥΝΔΕΣΗΣ ΚΑΙ ETHERNET

5.1 ΓΕΝΙΚΑ

Στην παρούσα ενότητα περιγράφονται οι διαδικασίες Υποβολής και Επεξεργασίας Αιτημάτων, Υλοποίησης και Παράδοσης, Συντήρησης Δικτύου και Βλαβοδιαχείρισης των υπηρεσιών L1 (Ζεύγους Οπτικών Ινών, Κενού Σωλήνα Φιλοξενίας Διασύνδεσης και L2 (Ethernet) εφεξής L1, L2.

5.2 ΥΠΟΒΟΛΗ ΑΙΤΗΜΑΤΩΝ L1, L2

Ο ΠΥ υποβάλλει στην UltrafastOTE αιτήσεις για τις υπηρεσίες L1, L2 με τους ακόλουθους τρόπους:

- Ηλεκτρονικά, μέσω του Π/Σ
- Μέσω έντυπης φόρμας αίτησης, η οποία θα αποστέλλεται μέσω ηλεκτρονικού ταχυδρομείου, σε περίπτωση μη διάθεσης του Π/Σ.

Η υποβολή αιτήσεων γίνεται από στελέχη ή συνεργάτες του ΠΥ, νόμιμα εξουσιοδοτημένους ανά υπηρεσία.

5.2.1 ΔΙΚΑΙΟΛΟΓΗΤΙΚΑ ΕΓΓΡΑΦΑ

Ο ΠΥ διατηρεί και προσκομίζει στην UltrafastOTE όποτε του ζητηθεί όλα τα απαραίτητα από τη Νομοθεσία δικαιολογητικά, με τα οποία βεβαιώνεται αρμοδίως η νομιμότητα του κτίσματος για κάθε Σ/Π του, καθώς και για τα Σ/Π των Τελικών Πελατών του. Επιπρόσθετα αναλαμβάνει οποιασδήποτε φύσεως ευθύνη (αστική, ποινική κ.λπ.) σε περίπτωση που αποδειχθεί στη συνέχεια ότι το εν λόγω κτίσμα είναι αυθαίρετο.

Η υποβολή των παραπάνω δικαιολογητικών ζητείται μία φορά για κάθε Σ/Π και δεν υποβάλλονται εκ νέου, εφόσον έχουν ήδη κατατεθεί στην UltrafastOTE για άλλες υπηρεσίες της UltrafastOTE.

Επιπρόσθετα, για την παροχή υπηρεσιών σε Σ/Π Τελικών Πελατών του, ο ΠΥ προσκομίζει στην UltrafastOTE όποτε του ζητηθεί τα σχετικά αιτήματα των Τελικών Πελατών, με τα οποία αυτοί τον εξουσιοδοτούν για την υποβολή των αιτήσεων των σχετικών υπηρεσιών Τελικού Πελάτη.



ΕΘΝΙΚΗ ΕΠΙΤΡΟΠΗ ΤΗΛΕΠΙΚΟΙΝΩΝΙΩΝ & ΤΑΧΥΔΡΟΜΕΙΩΝ

Σε περίπτωση μη προσκόμισης των παραπάνω δικαιολογητικών εγγράφων από τον ΠΥ, η UltrafastOTE διατηρεί το δικαίωμα άμεσης απόρριψης των αιτήσεων ή/και κατάργησης των σχετικών υπηρεσιών, χωρίς την καταβολή οποιασδήποτε αποζημίωσης προς τον ΠΥ.

5.2.2 ΓΕΝΙΚΑ ΣΤΟΙΧΕΙΑ ΑΙΤΗΣΕΩΝ ΥΠΗΡΕΣΙΩΝ L1, L2

Την πρώτη φορά καταχωρούνται στο σύστημα τα ακόλουθα στοιχεία:

- Πλήρη στοιχεία του ΠΥ (επωνυμία εταιρείας, διακριτικός τίτλος, διεύθυνση έδρας, διεύθυνση επίδοσης λογαριασμού, ΑΦΜ, Δ.Ο.Υ.).
- Στοιχεία υπεύθυνου αίτησης από πλευράς ΠΥ για την παροχή διευκρινήσεων και την παραλαβή των υπηρεσιών Οπτικής Υποδομής/Φιλοξενίας σε POP/RAP/ Ethernet (ονοματεπώνυμο, τηλέφωνο επικοινωνίας, διεύθυνση e-mail).
- Στοιχεία τεχνικού υπεύθυνου σε κάθε POP/RAP για την συνεννόηση και την παροχή διευκρινήσεων (ονοματεπώνυμο, τηλέφωνο επικοινωνίας, διεύθυνση e-mail).

5.2.3 ΕΙΔΙΚΑ ΣΤΟΙΧΕΙΑ ΑΙΤΗΣΕΩΝ ΥΠΗΡΕΣΙΩΝ ΖΕΥΓΟΥΣ ΟΠΤΙΚΩΝ ΙΝΩΝ ΚΑΙ ΚΕΝΟΥ ΣΩΛΗΝΑ

Στις αιτήσεις παροχής υπηρεσιών Οπτικής Υποδομής, πέραν των γενικών στοιχείων συμπληρώνονται υποχρεωτικά και τα ακόλουθα:

- Τα σημεία Α και Β (άκρα) της όδευσης που επιθυμεί ο ΠΥ ανάλογα με την υπηρεσία που αιτείται, δηλαδή τα στοιχεία δικτύου μεταξύ των οποίων θα υλοποιηθεί η σύνδεση Ζεύγους Οπτικών Ινών/Κενού Σωλήνα.
- Στην περίπτωση αίτησης που αφορά υπηρεσία Ζεύγους Οπτικών Ινών μέχρι την ιδιοκτησία τελικού πελάτη ή σημείου κοινωνικο-οικονομικού ενδιαφέροντος, συμπληρώνονται επίσης τα πλήρη στοιχεία διεύθυνσης του τελικού πελάτη (οδός, αριθμός, περιοχή, πόλη, Τ.Κ.), καθώς και στοιχεία του. Επιπλέον της διεύθυνσης ειδικά για σημεία που αυτή δεν προσδιορίζεται ακριβώς, θα γίνεται χρήση της εφαρμογής google earth, όπου θα δεικνύεται με κατάλληλη σήμανση (pin) η θέση του σημείου που αντιστοιχεί στη συγκεκριμένη διεύθυνση του συνδρομητή.
- Επιθυμητή διάρκεια παροχής της αιτούμενης υπηρεσίας (10/15 έτη) για τις υπηρεσίες IRU
- Τυχόν σχόλια και ειδικές απαιτήσεις του ΠΥ.



ΕΘΝΙΚΗ ΕΠΙΤΡΟΠΗ ΤΗΛΕΠΙΚΟΙΝΩΝΙΩΝ & ΤΑΧΥΔΡΟΜΕΙΩΝ

Στις αιτήσεις κατάργησης αναφέρεται ο μοναδικός Κωδικός Υπηρεσίας της υπό κατάργηση υπηρεσίας, ενώ στις αιτήσεις ακύρωσης αναφέρεται ο μοναδικός Αριθμός Αίτησης της υπό ακύρωση αίτησης.

5.2.4 ΕΙΔΙΚΑ ΣΤΟΙΧΕΙΑ ΑΙΤΗΣΕΩΝ ΥΠΗΡΕΣΙΩΝ ΦΙΛΟΞΕΝΙΑΣ ΚΑΙ ΔΙΑΣΥΝΔΕΣΗΣ

Στις αιτήσεις παροχής υπηρεσιών Φιλοξενίας σε POP/RAP, πέραν των ανωτέρω γενικών στοιχείων, ο ΠΥ θα πρέπει να συμπληρώνει ενδεικτικά τα ακόλουθα στοιχεία:

Το POP/RAP για το οποίο αιτούνται οι υπηρεσίες

- Ο εξοπλισμός που θα εγκατασταθεί, καθώς και ότι συμμορφώνεται με τα διαδεδомμένα σχετικά διεθνή πρότυπα (CE) για τις αιτούμενες υπηρεσίες.
- Τυχόν σχόλια και ειδικές απαιτήσεις του ΠΥ

Στις αιτήσεις μεταβολής υφιστάμενων υπηρεσιών 'Σύνδεση ANI POP/RAP' αναφέρονται:

- Ο μοναδικός Κωδικός Υπηρεσίας της υπό μεταβολή υπηρεσίας.
- Νέα χωρητικότητα υπηρεσιών διασύνδεσης.
- Τυχόν σχόλια και ειδικές απαιτήσεις του ΠΥ

Στις αιτήσεις κατάργησης υπηρεσιών Φιλοξενίας αναφέρεται ο μοναδικός Κωδικός Υπηρεσίας της υπό κατάργηση υπηρεσίας.

Στις αιτήσεις ακύρωσης αναφέρεται ο μοναδικός Αριθμός Αίτησης της υπό ακύρωση αίτησης.

5.2.5 ΕΙΔΙΚΑ ΣΤΟΙΧΕΙΑ ΑΙΤΗΣΕΩΝ ΥΠΗΡΕΣΙΩΝ ETHERNET

Στις αιτήσεις παροχής υπηρεσιών Ethernet, πέραν των γενικών στοιχείων αναφέρονται τα ακόλουθα:

- Τα POP/RAP στα οποία θα υλοποιηθεί η υπηρεσία Ethernet.
- Στην περίπτωση αίτησης που αφορά υπηρεσία End User Ethernet, πλήρη στοιχεία διεύθυνσης για το Σ/Π Τελικού Πελάτη/Παρόχου (οδός, αριθμός, περιοχή, πόλη, Τ.Κ.), καθώς και στοιχεία του Τελικού Πελάτη.
- Εκτός από τη καταχώρηση της διεύθυνσης ή σε περίπτωση που αυτή δεν προσδιορίζεται μονοσήμαντα με αναγραφή οδού και αριθμού, θα γίνεται χρήση της εφαρμογής google earth, όπου θα δεικνύεται με κατάλληλη σήμανση (pin) η θέση του σημείου που αντιστοιχεί στη συγκεκριμένη δ/ση του Τελικού Πελάτη.



ΕΘΝΙΚΗ ΕΠΙΤΡΟΠΗ ΤΗΛΕΠΙΚΟΙΝΩΝΙΩΝ & ΤΑΧΥΔΡΟΜΕΙΩΝ

- Τύπος της αιτούμενης υπηρεσίας (E-Line Bachaul, E-Line, End User).
- Χωρητικότητα της αιτούμενης υπηρεσίας.
- Τυχόν σχόλια και ειδικές απαιτήσεις του Παρόχου.

Στις αιτήσεις μεταβολής χωρητικότητας ή μεταφοράς υφιστάμενων υπηρεσιών Ethernet αναφέρονται:

- Ο μοναδικός Κωδικός Υπηρεσίας της υπό μεταβολή υπηρεσίας.
- Νέα χωρητικότητα ή νέα διεύθυνση του Σ/Π Τελικού Πελάτη/Παρόχου.
- Τυχόν σχόλια και ειδικές απαιτήσεις του Παρόχου.

Στις αιτήσεις κατάργησης υπηρεσιών Ethernet αναφέρεται ο μοναδικός Κωδικός Υπηρεσίας της υπό κατάργηση υπηρεσίας. Στις αιτήσεις ακύρωσης αναφέρεται ο μοναδικός Κωδικός Αίτησης της υπό ακύρωση αίτησης.

5.3 ΕΠΕΞΕΡΓΑΣΙΑ ΑΙΤΗΣΕΩΝ ΥΠΗΡΕΣΙΩΝ L1, L2

5.3.1 ΑΙΡΘΟΜΟΔΟΤΗΣΗ ΑΙΤΗΣΕΩΝ ΚΑΙ ΥΠΗΡΕΣΙΩΝ ΠΑΡΟΧΗΣ ΥΠΗΡΕΣΙΩΝ L1, L2

Για κάθε αίτηση που λαμβάνει η UltrafastOTE εκδίδει:

- Μοναδικό Κωδικό Αίτησης, ο οποίος χαρακτηρίζει την αίτηση και χρησιμοποιείται για την ταυτοποίησή της και την παρακολούθηση της πορείας υλοποίησής της από την UltrafastOTE και τον ΠΥ.
- Μοναδικό Κωδικό Υπηρεσίας, ο οποίος χαρακτηρίζει την υπηρεσία και χρησιμοποιείται για την ταυτοποίησή της σε μελλοντικές αιτήσεις μεταβολής.

5.3.2 ΕΛΕΓΧΟΣ ΑΙΤΗΣΕΩΝ L1, L2

Η UltrafastOTE επεξεργάζεται κάθε αίτηση, τηρώντας την αρχή της χρονικής προτεραιότητας, σύμφωνα με την ημερομηνία παραλαβής της.

Πιο συγκεκριμένα η αίτηση ελέγχεται ως προς τα ακόλουθα:

- Ορθή συμπλήρωση όλων των απαραίτητων στοιχείων, σύμφωνα με τις οδηγίες που ορίζει η UltrafastOTE.
- Ολοκλήρωση των προγενέστερων αιτήσεων που απαιτούνται για την παροχή της αιτούμενης υπηρεσίας.
- Προϋποθέσεις διάθεσης της αιτούμενης υπηρεσίας.



ΕΘΝΙΚΗ ΕΠΙΤΡΟΠΗ ΤΗΛΕΠΙΚΟΙΝΩΝΙΩΝ & ΤΑΧΥΔΡΟΜΕΙΩΝ

Εάν δεν πληρείται κάτι από τα παραπάνω η αίτηση απορρίπτεται πριν προχωρήσει στο στάδιο έλεγχος εφικτότητας.

5.3.3 ΕΛΕΓΧΟΣ ΕΦΙΚΤΟΤΗΤΑΣ ΥΠΗΡΕΣΙΑΣ L1, L2

Η UltrafastOTE, στη συνέχεια, ελέγχει κάθε αίτηση παροχής υπηρεσιών L1, L2 και αποστέλλει ενημέρωση στον ΠΥ σχετικά λαμβάνοντας υπόψη:

- Τη διαθεσιμότητα του δικτύου της UltrafastOTE στα σημεία που ζητείται η υπηρεσία.
- Τυχόν ειδικές απαιτήσεις του ΠΥ.
- Τη συμμόρφωση με τα διαδεδομένα διεθνή πρότυπα του εξοπλισμού του ΠΥ, και τυχόν αντικειμενικά προβλήματα (π.χ. ασυμβατότητα).

5.3.4 ΑΠΟΔΟΧΗ Ή ΑΠΟΡΡΙΨΗ ΤΗΣ ΑΙΤΗΣΗΣ ΥΠΗΡΕΣΙΑΣ L1,L2

Εντός πέντε (5) εργάσιμων ημερών από την επόμενη εργάσιμη ημέρα από την υποβολή της αίτησης, εντός των οποίων οφείλει να έχει ολοκληρωθεί η επεξεργασία και ο έλεγχος εφικτότητας της αίτησης, η UltrafastOTE αποστέλλει ενημέρωση στον ΠΥ:

- είτε για την άμεση αποδοχή της αίτησης από την UltrafastOTE, τη δυνατότητα ικανοποίησης της αίτησης και την εκτιμώμενη ημερομηνία παράδοσης της υπηρεσίας.
- είτε για τη δυνατότητα ικανοποίησης της αίτησης μετά από την εκτέλεση πρόσθετων εργασιών για τη σύνδεση του Σ/Π με το Δίκτυο της UltrafastOTE, για τις οποίες θα κατατεθεί Τεχνοοικονομική Μελέτη (όπου απαιτείται) ή
- για την απόρριψη της αίτησης, αιτιολογώντας πλήρως τους λόγους αδυναμίας ικανοποίησής της.

5.3.5 ΥΠΟΒΟΛΗ ΤΕΧΝΟΟΙΚΟΝΟΜΙΚΗΣ ΜΕΛΕΤΗΣ ΥΠΗΡΕΣΙΑΣ ΓΙΑ ΤΙΣ ΥΠΗΡΕΣΙΕΣ L1, L2

Η UltrafastOTE συντάσσει και αποστέλλει στον ΠΥ Τεχνοοικονομική Μελέτη στις ακόλουθες περιπτώσεις:

- Όταν απαιτείται η εκτέλεση πρόσθετων εργασιών για τις υπηρεσίες L1, L2.
- Όταν ο ΠΥ υποβάλει ειδικές απαιτήσεις, οι οποίες προϋποθέτουν πρόσθετες εργασίες, κόστος ή/και χρόνο υλοποίησης.



ΕΘΝΙΚΗ ΕΠΙΤΡΟΠΗ ΤΗΛΕΠΙΚΟΙΝΩΝΙΩΝ & ΤΑΧΥΔΡΟΜΕΙΩΝ

Η Τεχνοοικονομική Μελέτη αποστέλλεται στον ΠΥ εντός είκοσι (20) εργάσιμων ημερών από την επόμενη εργάσιμη ημέρα από την υποβολή της αίτησής του και περιλαμβάνει:

Τις απαιτούμενες εργασίες στις οποίες θα πρέπει να προβεί η UltrafastOTE για την ικανοποίηση της αίτησης.

Τις απαιτούμενες εργασίες στις οποίες θα πρέπει να προβεί ο ΠΥ, καθώς και το χρονοδιάγραμμα υλοποίησής τους

Την εκτιμώμενη ημερομηνία ολοκλήρωσης των πρόσθετων εργασιών UltrafastOTE και ΠΥ.

Το τυχόν επιπλέον κόστος υλοποίησης (πέραν του κόστους, όπως προκύπτει από τον δημοσιευμένο τιμοκατάλογο) που βαρύνει τον ΠΥ και τον τρόπο της άμεσης καταβολής του.

Η τεχνοοικονομική μελέτη περιλαμβάνει ενδεικτικά τα παρακάτω:

Στην περίπτωση υπηρεσιών Φιλοξενίας,

- ο τη διαθεσιμότητα χώρου ικριώματος στα POP/RAP ή χώρου στα POP, σε σχέση και με το χώρο που είδη έχει μισθώσει ο συγκεκριμένος ΠΟΥ
- ο τους περιορισμούς της κάθε υπηρεσίας. Την ύπαρξη της απαραίτητης υποδομής στο Οπτικό καταναμητή (ODF) για την υλοποίηση των υπηρεσιών διασύνδεσης,
- ο την επάρκεια πόρων στο Δίκτυο Ethernet (Πόρτες Ethernet Switch) για την υλοποίηση των υπηρεσιών Σύνδεσης ANI POP/RAP.

Στην περίπτωση Υπηρεσιών Οπτικής Υποδομής,

- ο την ύπαρξη της απαραίτητης υποδομής στο Οπτικό Δίκτυο UltrafastOTE (διαθεσιμότητα της σχετικής υποδομής)
- ο το εκτιμώμενο μήκος της διαδρομής μεταξύ των δύο προορισμών (Σ/Π).
- ο το σκαρίφημα των αγωγών για την προτεινόμενη διαδρομή για τις υπηρεσίες κενού σωλήνα
- ο το πλήθος, οι τύποι και η καταληψιμότητα των υφιστάμενων φρεατίων που απαιτούνται για τις υπηρεσίες οπτικής υποδομής.

Στην περίπτωση Υπηρεσιών Ethernet

- ο την ύπαρξη της απαραίτητης υποδομής στο Δίκτυο UltrafastOTE (διαθεσιμότητα της σχετικής υποδομής)



ΕΘΝΙΚΗ ΕΠΙΤΡΟΠΗ ΤΗΛΕΠΙΚΟΙΝΩΝΙΩΝ & ΤΑΧΥΔΡΟΜΕΙΩΝ

Σε περίπτωση που δεν απαιτούνται επιπλέον εργασίες και δεν υπάρχουν ειδικές απαιτήσεις του ΠΥ ή επιπλέον κόστος για την αιτούμενη υπηρεσία L1, L2 ο ΠΥ ενημερώνεται ότι το αίτημα του προχωράει σε υλοποίηση χωρίς Τεχνοοικονομική Μελέτη.

5.3.6 ΕΓΚΡΙΣΗ ΤΕΧΝΟΟΙΚΟΝΟΜΙΚΗΣ ΠΡΟΣΦΟΡΑΣ ΥΠΗΡΕΣΙΩΝ L1, L2

Ο ΠΥ, έχει δικαίωμα να αποδεχτεί ή να απορρίψει την Τεχνοοικονομική Μελέτη της UltrafastOTE εντός είκοσι (20) εργάσιμων ημερών από την ημερομηνία παραλαβής της.

Σε περίπτωση που η Τεχνοοικονομική Μελέτη γίνει αποδεκτή από τον ΠΥ εντός του προκαθορισμένου διαστήματος, η αίτηση προωθείται προς υλοποίηση, την επόμενη εργάσιμη ημέρα.

Σε περίπτωση που η Τεχνοοικονομική Μελέτη απορριφθεί, ή δεν γίνει αποδεκτή στο παραπάνω διάστημα των είκοσι (20) εργάσιμων ημερών, παύει η ισχύς της και ο ΠΥ επιβαρύνεται με το αντίστοιχο τέλος Τεχνοοικονομικής Μελέτης της σχετικής υπηρεσίας.

Με την αποδοχή των αιτημάτων εκκινεί η χρέωσή τους, σύμφωνα με όσα περιγράφονται στην [1.9](#) της παρούσας.

5.4 ΥΛΟΠΟΙΗΣΗ ΥΠΗΡΕΣΙΩΝ L1, L2

5.4.1 ΥΛΟΠΟΙΗΣΗ ΥΠΗΡΕΣΙΩΝ ΖΕΥΓΟΥΣ ΟΠΤΙΚΩΝ ΙΝΩΝ ΚΑΙ ΚΕΝΟΥ ΣΩΛΗΝΑ

Το στάδιο υλοποίησης της αίτησης παροχής υπηρεσιών Οπτικών Ινών και Κενού Σωλήνα, περιλαμβάνει όλες τις τεχνικές ενέργειες για την παροχή της υπηρεσίας και της παράλληλης εγκατάστασης του ΚΟΙ στη διαδρομή των άκρων οπτικού δικτύου, που αναγράφονται στην αίτηση εάν πρόκειται για υπηρεσία κενού σωλήνα.

Ο ΠΥ οφείλει να τηρήσει το χρονοδιάγραμμα που έχει συμφωνηθεί στην Τεχνοοικονομική Μελέτη σχετικά με τις εργασίες που απαιτούνται από την πλευρά του (παραδόσεις υλικών, κατασκευή απαραίτητης υποδομής κλπ για την εισαγωγή του ΚΟΙ στα ΦΥΠ της UltrafastOTE στην γειτνίαση των δύο σημείων οπτικού δικτύου), προκειμένου να επιτευχθεί η σύνδεσή του με το Δίκτυο της UltrafastOTE.

Σε περίπτωση που ο ΠΥ δεν ολοκληρώσει τις εργασίες του στην ημερομηνία που έχει συμφωνηθεί στην Τεχνοοικονομική Μελέτη ο χρόνος καθυστέρησης θεωρείται ανενεργός και ακολουθείται η διαδικασία που περιγράφεται στην παράγραφο [5.4.6](#)

Τα αιτήματα παροχής υπηρεσιών Ζεύγους Οπτικών Ινών και Κενού Σωλήνα ολοκληρώνονται την ημερομηνία που έχει γνωστοποιήσει η UltrafastOTE στον ΠΥ μέσω της



ΕΘΝΙΚΗ ΕΠΙΤΡΟΠΗ ΤΗΛΕΠΙΚΟΙΝΩΝΙΩΝ & ΤΑΧΥΔΡΟΜΕΙΩΝ

Τεχνοοικονομικής Μελέτης και σύμφωνα με τους χρόνους που αναφέρονται στην παράγραφο [2.7.1](#)

5.4.2 ΥΛΟΠΟΙΗΣΗ ΥΠΗΡΕΣΙΩΝ ΦΙΛΟΞΕΝΙΑΣ ΚΑΙ ΔΙΑΣΥΝΔΕΣΗΣ

Το στάδιο υλοποίησης των υπηρεσιών φιλοξενίας σε POP/RAP περιλαμβάνει όλες τις τεχνικές ενέργειες στο χώρο του POP/RAP, καθώς και στο Φρεάτιο της UltrafastOTE (ΦΥΠ) για τη συνεγκατάσταση και διασύνδεση του ΠΥ στο δίκτυο της UltrafastOTE, σε συνέχεια των σχετικών αιτήσεων.

Κατά περίπτωση, το στάδιο υλοποίησης υπηρεσιών Φιλοξενίας σε POP/RAP μπορεί να περιλαμβάνει και εργασίες για τοποθέτηση νέου Rack καθώς και για επαύξηση λοιπού τηλεπικοινωνιακού εξοπλισμού της UltrafastOTE εφόσον αυτό είναι εφικτό.

Στην περίπτωση που απαιτούνται εργασίες από την πλευρά του ΠΥ, αυτές όπως και σχετικό συμφωνημένο χρονοδιάγραμμα, προδιαγράφονται στην Τεχνοοικονομική Μελέτη της υπηρεσίας. Σε αυτή την περίπτωση ο ΠΥ οφείλει να κατασκευάσει έγκαιρα σε χρόνους που έχουν συμφωνηθεί στην Τεχνοοικονομική Μελέτη, την απαραίτητη υποδομή ευθύνης του για την εισαγωγή των οπτικών ινών στο ΦΥΠ της UltrafastOTE στην γειτνίαση του POP/RAP, προκειμένου να επιτευχθεί η σύνδεσή τους με το Δίκτυο της UltrafastOTE.

Κατά την διαδικασία εγκατάστασης η παρουσία της UltrafastOTE είναι προαιρετική.

Ο ΠΥ οφείλει να εισέλθει στο ΦΥΠ κάνοντας χρήση της εισαγωγής που του έχει υποδειχθεί και αφού μεριμνήσει για την λήψη όλων των απαραίτητων μέτρων για την προστασία των ήδη φιλοξενούμενων καλωδιακών υποδομών του ΦΥΠ. Σε καμία περίπτωση ο ΠΥ δεν έχει τη δυνατότητα εισαγωγής των καλωδίων στο ΦΥΠ μέσω διάτρησης των τοιχωμάτων του ή το δικαίωμα να ανοίξει τη στεγανή διάταξη συνδέσμων οπτικών καλωδίων (μούφα).

Αφού ολοκληρωθεί η εισαγωγή ο ΠΥ ενημερώνει την UltrafastOTE, μέσω του Π/Σ ή αν δεν είναι εφικτό, μέσω e-mail.

Σε περίπτωση που ο ΠΥ δεν ολοκληρώσει τις εργασίες του στην ημερομηνία που έχει συμφωνηθεί στην Τεχνοοικονομική Μελέτη ο χρόνος καθυστέρησης θεωρείται ανενεργός και ακολουθείται η διαδικασία που περιγράφεται στην παράγραφο [5.4.6](#)

Τα αιτήματα παροχής/μεταβολής υπηρεσιών Φιλοξενίας ολοκληρώνονται την ημερομηνία που έχει γνωστοποιήσει η UltrafastOTE στον ΠΥ μέσω της Τεχνοοικονομικής Μελέτης και σύμφωνα με τους χρόνους που αναφέρονται στην παράγραφο [3.8.1](#).

5.4.3 ΥΛΟΠΟΙΗΣΗ ΥΠΗΡΕΣΙΩΝ ETHERNET

Το στάδιο υλοποίησης των υπηρεσιών Ethernet περιλαμβάνει όλες τις τεχνικές ενέργειες στο χώρο του POP/RAP, καθώς και στο Φρεάτιο της UltrafastOTE (ΦΥΠ) για τη



ΕΘΝΙΚΗ ΕΠΙΤΡΟΠΗ ΤΗΛΕΠΙΚΟΙΝΩΝΙΩΝ & ΤΑΧΥΔΡΟΜΕΙΩΝ

συνεγκατάσταση και διασύνδεση του ΠΥ στο δίκτυο της UltrafastOTE, σε συνέχεια των σχετικών αιτήσεων.

Στην περίπτωση υπηρεσίας Backhaul ο ΠΥ κατασκευάζει έγκαιρα σύμφωνα με το χρονοδιάγραμμα της Τεχνοοικονομικής Μελέτης την απαραίτητη υποδομή για την εισαγωγή των οπτικών ινών στο ΦΥΠ της Ultrafast, προκειμένου να επιτευχθεί η σύνδεσή τους με το Δίκτυο της.

Στην περίπτωση υπηρεσίας End User ο ΠΥ κατασκευάζει έγκαιρα σύμφωνα με το χρονοδιάγραμμα της Τεχνοοικονομικής Μελέτης την απαραίτητη υποδομή για την εισαγωγή των οπτικών ινών στο Σ/Π της αίτησης, προκειμένου να επιτευχθεί η σύνδεση με το Δίκτυο Ethernet, σύμφωνα με την έκθεση της UltrafastOTE.

Σε περίπτωση έλλειψης της απαραίτητης υποδομής για τη σύνδεση του Σ/Π της αίτησης με το POP, η UltrafastOTE προβαίνει στην υλοποίηση της οπτικής πρόσβασης στο Σ/Π, σύμφωνα με τους όρους της σχετικής Τεχνοοικονομικής Προσφοράς, αναλαμβάνοντας:

- Τις απαραίτητες χρωματουργικές εργασίες και την παράλληλη εγκατάσταση του καλωδίου οπτικών ινών για την υλοποίηση της οπτικής πρόσβασης.
- Τη διευθέτηση των απαραίτητων αδειοδοτήσεων από τους αρμόδιους φορείς (Δήμοι, Περιφέρειες κ.λπ.).

Ο ΠΥ εγκαθιστά με δική του ευθύνη τον απαραίτητο εξοπλισμό στα Σ/Π της αίτησης, προκειμένου να επιτευχθεί η σύνδεσή τους με το Δίκτυο της UltrafastOTE.

Η παραμετροποίηση του εν λόγω εξοπλισμού γίνεται από Τεχνικούς του ΠΥ

Στην περίπτωση που η UltrafastOTE κρίνει τεχνικά απαραίτητο, εγκαθιστά Τερματικό Εξοπλισμό Ethernet στο Σ/Π της αίτησης.

5.4.4 ΠΡΟΓΡΑΜΜΑΤΙΣΜΟΣ ΜΕΤΑΒΑΣΕΩΝ ΚΑΙ ΕΝΗΜΕΡΩΣΗ ΠΑΡΟΧΟΥ ΓΙΑ ΥΠΗΡΕΣΙΕΣ L1, L2

Η μετάβαση των εξουσιοδοτημένων τεχνικών UltrafastOTE στα Σ/Π της αίτησης γίνεται σύμφωνα με τον προγραμματισμό της UltrafastOTE και μετά από έγκαιρη ενημέρωση του ΠΥ.

Η UltrafastOTE διατηρεί το δικαίωμα μετάθεσης της μετάβασης, αποστέλλοντας νέα ενημέρωση στον ΠΥ τουλάχιστον μία (1) εργάσιμη ημέρα πριν από την αρχικά προγραμματισμένη ημερομηνία.



ΕΘΝΙΚΗ ΕΠΙΤΡΟΠΗ ΤΗΛΕΠΙΚΟΙΝΩΝΙΩΝ & ΤΑΧΥΔΡΟΜΕΙΩΝ

5.4.5 ΠΑΡΑΚΟΛΟΥΘΗΣΗ ΠΟΡΕΙΑΣ ΥΛΟΠΟΙΗΣΗΣ ΥΠΗΡΕΣΙΩΝ L1, L2

Κατά τη διάρκεια υλοποίησης της αίτησης για την παροχή ή μεταβολή υπηρεσιών η UltrafastOTE παρέχει ενημέρωση στον ΠΥ αναφορικά με τα ακόλουθα:

- Το στάδιο υλοποίησης στο οποίο βρίσκεται, καθώς επίσης και ιστορικό της εξέλιξής της.
- Ειδικότερες πληροφορίες σχετικά με την πρόοδο των εργασιών, όποτε του ζητηθεί.
- Τυχόν ανενεργούς χρόνους κατά την υλοποίηση της αίτησης, οι οποίοι εξαιρούνται από τον υπολογισμό του χρόνου παροχής των υπηρεσιών, με σχετική αιτιολόγηση.

5.4.6 ΔΙΑΧΕΙΡΙΣΗ ΚΑΘΥΣΤΕΡΗΣΕΩΝ ΕΡΓΑΣΙΩΝ ΚΑΤΑ ΤΗΝ ΥΛΟΠΟΙΗΣΗ ΥΠΗΡΕΣΙΩΝ L1, L2

5.4.6.1 ΚΑΘΥΣΤΕΡΗΣΗ ΥΛΟΠΟΙΗΣΗΣ ΥΠΗΡΕΣΙΩΝ ΜΕ ΥΠΑΙΤΙΟΤΗΤΑ ΠΑΡΟΧΟΥ

Στις περιπτώσεις καθυστέρησης εκτέλεσης των εργασιών για την υλοποίηση και παράδοση των υπηρεσιών L1, L2 με ευθύνη του ΠΥ, το αντίστοιχο χρονικό διάστημα που μεσολαβεί λογίζεται ως ανενεργός χρόνος υπαιτιότητας ΠΥ.

Εφόσον κατά το προγραμματισμένο ραντεβού της UltrafastOTE με τον ΠΥ για παράδοση της υπηρεσίας διαπιστωθεί ότι αυτή δεν είναι εφικτή με υπαιτιότητα ΠΥ, ο ΠΥ επιβαρύνεται με το Τέλος Άσκοπης Μετάβασης κατά την παράδοση της υπηρεσίας. Το σχετικό τέλος άσκοπης μετάβασης συνεργείου ισχύει κατ' αναλογία και για τον ΠΥ εφόσον δεν προσέλθει ο τεχνικός της UltrafastOTE μετά από προγραμματισμένο ραντεβού.

5.4.6.2 ΔΙΑΧΕΙΡΙΣΗ ΚΑΘΥΣΤΕΡΗΣΕΩΝ ΛΟΓΩ ΥΠΑΙΤΙΟΤΗΤΑΣ ΠΑΡΟΧΟΥ

Σε περίπτωση καθυστέρησης της υλοποίησης και παράδοσης των υπηρεσιών L1 με υπαιτιότητα ΠΥ, η UltrafastOTE αποστέλλει άμεσα ενημέρωση στον ΠΥ για την άρση της καθυστέρησης, καθώς τους αντίστοιχους Κωδικούς Αίτησης και Υπηρεσιών. Ο ΠΥ προβαίνει σε όλες τις απαραίτητες ενέργειες για την άρση των προβλημάτων υπαιτιότητάς του, και αποστέλλει σχετική ενημέρωση στην UltrafastOTE, ή ακυρώνει τη σχετική αίτηση, με χρέωση των αντίστοιχων τελών.



ΕΘΝΙΚΗ ΕΠΙΤΡΟΠΗ ΤΗΛΕΠΙΚΟΙΝΩΝΙΩΝ & ΤΑΧΥΔΡΟΜΕΙΩΝ

Μετά την παρέλευση τριάντα (30) ημερολογιακών ημερών από την αποστολή της ως άνω ενημέρωσης της UltrafastOTE, και εφόσον δεν έχουν αρθεί οι λόγοι καθυστέρησης με μέριμνα του ΠΥ, η UltrafastOTE αποστέλλει εκ νέου ενημέρωση στον Πάροχο.

Η αίτηση του ΠΥ ακυρώνεται οριστικά από την UltrafastOTE μετά την άκαρπη παρέλευση σαράντα (40) ημερολογιακών ημερών από την αποστολή της αρχικής ενημέρωσης.

5.4.6.3 ΕΛΕΓΧΟΣ ΑΡΣΗΣ ΥΠΑΙΤΙΟΤΗΤΑΣ ΠΑΡΟΧΟΥ

Μετά την άρση των προβλημάτων υπαιτιότητας του ΠΥ, εξουσιοδοτημένος τεχνικός της UltrafastOTE ελέγχει την ορθή εκτέλεση των ενεργειών που απαιτούνται για την υλοποίηση των υπηρεσιών.

Εφόσον κατά τον έλεγχο διαπιστωθεί ότι δεν έχουν ολοκληρωθεί οι απαραίτητες εργασίες από τον Πάροχο, η αντίστοιχη αίτηση ακυρώνεται οριστικά από την UltrafastOTE.

5.4.6.4 ΚΑΘΥΣΤΕΡΗΣΗ ΥΛΟΠΟΙΗΣΗΣ ΥΠΗΡΕΣΙΩΝ ΜΕ ΥΠΑΙΤΙΟΤΗΤΑ ΤΡΙΤΩΝ

Στις περιπτώσεις καθυστέρησης των εργασιών για την υλοποίηση και παράδοση των υπηρεσιών με ευθύνη Τρίτων, το αντίστοιχο χρονικό διάστημα που μεσολαβεί λογίζεται ως ανενεργός χρόνος υπαιτιότητας Τρίτων.

Σε αυτές τις περιπτώσεις η UltrafastOTE αποστέλλει άμεσα ενημέρωση στον ΠΥ, αναφέροντας τους λόγους καθυστέρησης ή αδυναμίας υλοποίησης λόγω υπαιτιότητάς Τρίτων, τους αντίστοιχους Κωδικούς Αίτησης και Υπηρεσιών.

5.4.7 **ΒΛΑΒΗ ΚΑΤΑ ΤΗ ΔΙΑΡΚΕΙΑ ΕΡΓΑΣΙΩΝ ΜΕ ΥΠΑΙΤΙΟΤΗΤΑ ΠΑΡΟΧΟΥ**

Εάν κατά την διάρκεια εκτέλεσης των εργασιών εισαγωγής των καλωδιακών υποδομών του ΠΥ στο ΦΥΠ, προκληθεί βλάβη τότε ο ΠΥ οφείλει να αποζημιώσει πλήρως και να καλύψει ολοσχερώς το σύνολο του κόστους αποκατάστασης που θα επωμιστεί η UltrafastOTE. Επιπλέον, στην περίπτωση που εξαιτίας της ως άνω βλάβης προκληθεί αδυναμία παροχής υπηρεσιών προς άλλους ΠΥ οι οποίοι εξυπηρετούνται από το δίκτυο της UltrafastOTE, ο ΠΥ είναι αντιστοίχως υπεύθυνος για την ανάληψη του ποσού που θα κληθεί να καταβάλλει η UltrafastOTE στο πλαίσιο τυχόν καταβολής ρητρών προς τους ΠΥ σύμφωνα με τα προβλεπόμενα στην παρούσα προσφορά αναφοράς, καθώς και τυχόν πρόσθετης αποζημίωσης που τυχόν αξιώσουν οι ΠΥ σύμφωνα με την κείμενη νομοθεσία.

5.4.8 **ΑΝΕΝΕΡΓΟΙ ΧΡΟΝΟΙ ΓΙΑ ΤΗΝ ΠΑΡΟΧΗ ΤΩΝ ΥΠΗΡΕΣΙΩΝ L1, L2**

Οποιαδήποτε καθυστέρηση προκύπτει κατά τη διάρκεια της υλοποίησης και μέχρι τη διαχείρισή της, είτε αυτή οφείλεται σε υπαιτιότητα του ΠΥ ή υπαιτιότητα



ΕΘΝΙΚΗ ΕΠΙΤΡΟΠΗ ΤΗΛΕΠΙΚΟΙΝΩΝΙΩΝ & ΤΑΧΥΔΡΟΜΕΙΩΝ

Τρίτου σύμφωνα με τις παραγράφους 5.4.6.1 και 5.4.6.4 ενδεικτικά αναφέρονται τα εξής :

- Απουσία του ΠΥ ή/και του Τελικού Πελάτη κατά την προγραμματισμένη μετάβαση των Τεχνικών της UltrafastOTE στο Σ/Π ή στο σημείο οριοθέτησης υπηρεσίας, η οποία αποδεδειγμένα δεν οφείλεται σε υπαιτιότητα της UltrafastOTE.
- Καθυστέρηση του ΠΥ να παραδώσει το Καλώδιο Οπτικών Ινών που απαιτείται στην υπηρεσία κενού σωλήνα.
- Καθυστέρηση του ΠΥ στην υλοποίηση της εισαγωγής του εσωτερικού δικτύου στα Σ/Π και στην ολοκλήρωση όλων των εργασιών που απαιτούνται από την πλευρά του, σύμφωνα με την έκθεση της UltrafastOTE, η οποία αποδεδειγμένα δεν οφείλεται σε υπαιτιότητα της UltrafastOTE.
- Καθυστέρηση απόκρισης του ΠΥ κατά τη διάρκεια των εργασιών ελέγχου/δοκιμών καλής λειτουργίας και κατά τη διαδικασία παράδοσης-παραλαβής, η οποία αποδεδειγμένα δεν οφείλεται σε υπαιτιότητα της UltrafastOTE.
- Καθυστέρηση ή άρνηση έκδοσης αδειών από τους αρμόδιους φορείς (Δήμοι, Περιφέρειες κ.λπ.).
- Μη διαθεσιμότητα της υπηρεσίας λόγω προγραμματισμένων εργασιών.
- Ζημιά που προκλήθηκε από Τρίτο στο δίκτυο της UltrafastOTE ή/και στους κόμβους PoP.
- Ζημιά που προκλήθηκε εκτός δικτύου της UltrafastOTE από τρίτους, αλλά επηρεάζει την παροχή της σχετικής υπηρεσίας.
- Μη έγκαιρη συνεργασία με το προσωπικό του ΠΥ ή του πελάτη του ΠΥ, η οποία αποδεδειγμένα δεν οφείλεται σε υπαιτιότητα UltrafastOTE.
- Ανωτέρα βία όπως αυτή περιγράφεται στην παράγραφο [1.4.6](#)
- Όταν δεν καθίσταται δυνατή η πρόσβαση της UltrafastOTE στο χώρο του ΠΥ/Τελικού Πελάτη του ΠΥ στην περίπτωση που αυτό είναι αναγκαίο για την παροχή της υπηρεσίας.
- Τεχνικά θέματα που σχετίζονται με την εγκατάσταση και την παραμετροποίηση του εξοπλισμού ΠΥ ή Τελικού Πελάτη.
- Ζημιά που προκλήθηκε από το εσωτερικό δίκτυο ή/και τον εξοπλισμό του ΠΥ ή του Τελικού Πελάτη.
- Το χρονικό διάστημα από την ενημέρωση του ΠΥ από την UltrafastOTE για την ανάγκη πραγματοποίησης Τεχνοοικονομικής Μελέτης μέχρι την



ΕΘΝΙΚΗ ΕΠΙΤΡΟΠΗ ΤΗΛΕΠΙΚΟΙΝΩΝΙΩΝ & ΤΑΧΥΔΡΟΜΕΙΩΝ

ολοκλήρωση των επιπρόσθετων εργασιών που απαιτούνται βάσει της Τεχνοοικονομικής Μελέτης.

5.5 ΕΛΕΓΧΟΣ ΚΑΙ ΠΑΡΑΔΟΣΗ ΤΩΝ ΥΠΗΡΕΣΙΩΝ L1, L2

Οι υπηρεσίες L1, L2 παραδίδονται από την UltrafastOTE στον ΠΥ μετά από έλεγχο καλής λειτουργίας από τους Τεχνικούς της UltrafastOTE.

Κατά την παράδοση κάθε υπηρεσίας αναρτώνται στο Π/Σ από την UltrafastOTE τα ακόλουθα στοιχεία ανάλογα με την υπηρεσία:

- Στοιχεία του ΠΥ.
- Κωδικός Αίτησης της σχετικής αίτησης.
- Ημερομηνία υποβολής της σχετικής αίτησης.
- Στοιχεία υπεύθυνου αίτησης από πλευράς ΠΥ.
- Κωδικός Υπηρεσίας για την σχετική υπηρεσία.
- Τα άκρα της αιτούμενης υπηρεσίας ή ο χώρος στην περίπτωση υπηρεσίας Φιλοξενίας.
- Σε περίπτωση αίτησης που αφορά υπηρεσίες σε Σ/Π του Τελικού Πελάτη, στοιχεία αυτού.
- Ημερομηνία παράδοσης των υπηρεσιών.
- Όρια παράδοσης, στα οποία θα πρέπει να διασυνδεθεί ο ΠΥ.

5.5.1 ΠΡΟΓΡΑΜΜΑΤΙΣΜΟΣ ΠΑΡΑΔΟΣΗΣ ΚΑΙ ΕΝΗΜΕΡΩΣΗ ΠΑΡΟΧΟΥ

Η παράδοση των υπηρεσιών L1, L2 γίνεται σύμφωνα με τον προγραμματισμό της UltrafastOTE και μετά από έγκαιρη ενημέρωση του ΠΥ έως και πέντε (5) εργάσιμες ημέρες πριν από την ημερομηνία παράδοσης.

Η UltrafastOTE διατηρεί το δικαίωμα μετάθεσης της παράδοσης, αποστέλλοντας νέα ενημέρωση στον ΠΥ, τουλάχιστον μία (1) εργάσιμη ημέρα πριν από την αρχικά προγραμματισμένη ημερομηνία.

5.5.2 ΕΛΕΓΧΟΣ ΚΑΙ ΠΑΡΑΛΑΒΗ ΥΠΗΡΕΣΙΩΝ L1, L2

Ο ΠΥ ελέγχει την καλή λειτουργία των υπηρεσιών που παραδίδονται από την UltrafastOTE εντός πέντε (5) εργάσιμων ημερών από την ημερομηνία παράδοσής τους, και αποδέχεται μέσω του Π/Σ την παραλαβή της υπηρεσίας.



ΕΘΝΙΚΗ ΕΠΙΤΡΟΠΗ ΤΗΛΕΠΙΚΟΙΝΩΝΙΩΝ & ΤΑΧΥΔΡΟΜΕΙΩΝ

Σε περίπτωση αποδοχής των υπηρεσιών από τον ΠΥ καθώς και σε περίπτωση εκπρόθεσμης απάντησης ή μη αποδοχής του ΠΥ εντός πέντε (5) εργάσιμων ημερών, θεωρείται ότι η εκάστοτε υπηρεσία έχει παραληφθεί καλώς και βρίσκεται σε λειτουργία από την ημερομηνία παράδοσης που έχει ορίσει η UltrafastOTE.

5.5.3 ΜΗ ΑΠΟΔΟΧΗ ΚΑΙ ΕΠΑΝΕΛΕΓΧΟΣ ΥΠΗΡΕΣΙΩΝ L1, L2

Σε περίπτωση προβληματικής λειτουργίας των υπηρεσιών ο ΠΥ δύναται εντός πέντε (5) ΕΗ να μην αποδεχτεί (μέσω του Π/Σ) την παράδοση των υπηρεσιών και ενημερώνει την UltrafastOTE σχετικά με τους λόγους μη παραλαβής τους.

Η UltrafastOTE προβαίνει σε επανέλεγχο καλής λειτουργίας και αποκατάσταση των υπηρεσιών και αποστέλλει εκ νέου ενημέρωση:

- Μεταθέτοντας την ημερομηνία παράδοσης των υπηρεσιών σύμφωνα με την ημερομηνία αποκατάστασής, εφόσον το πρόβλημα οφείλεται σε υπαιτιότητα της UltrafastOTE.
- Διατηρώντας την αρχική ημερομηνία παράδοσης των υπηρεσιών, εφόσον το πρόβλημα οφείλεται σε υπαιτιότητα του ΠΥ ή του Τελικού Πελάτη.

Σε κάθε περίπτωση, μετά την τρίτη αποστολή ενημέρωσης παράδοσης θεωρείται ότι οι υπηρεσίες έχουν παραληφθεί καλώς και βρίσκονται σε λειτουργία από την ημερομηνία παράδοσης που αναφέρεται στο Π/Σ.

5.6 ΚΑΤΑΡΓΗΣΗ ΥΠΗΡΕΣΙΩΝ L1, L2

Η κατάργηση υπηρεσιών L1,L2 περιλαμβάνει όλες τις τεχνικές ενέργειες αποσύνδεσης από το Δίκτυο της UltrafastOTE και αποδέσμευσης του χώρου στο POP/RAP, μετά από σχετική αίτηση του ΠΥ.

Η κατάργηση των υπηρεσιών L1, L2 ολοκληρώνεται από τους Τεχνικούς της UltrafastOTE σύμφωνα με την επιθυμητή ημερομηνία κατάργησης που έχει δηλωθεί στο αίτημα του ΠΥ, εφόσον αυτό έχει υποβληθεί τουλάχιστον τριάντα (30) ημερολογιακές ημέρες νωρίτερα.

Κατά το χρονικό διάστημα που μεσολαβεί, από την υποβολή της αίτησης, και μέχρι την υλοποίηση της κατάργησης, οι υπηρεσίες L1, L2 παραμένουν πλήρως λειτουργικές και χρεώνονται από την UltrafastOTE δεδομένου ότι απαιτείται η αποξήλωση και απομάκρυνση του αντίστοιχου εξοπλισμού του ΠΥ, ειδικά για τις υπηρεσίες Φιλοξενίας. Ο ΠΥ οφείλει να ενημερώνει την UltrafastOTE όταν έχει ολοκληρώσει τις παραπάνω ενέργειες. Η χρέωση των υπηρεσιών L1 και L2 σταματάει την επιθυμητή ημερομηνία κατάργησης που έχει δηλωθεί στο αίτημα του ΠΥ όπως περιγράφεται στην προηγούμενη παράγραφο, εφόσον η υπηρεσία δεν βρίσκεται εντός της ελάχιστης διάρκειας δέσμευσης. Ειδικά για τις υπηρεσίες



ΕΘΝΙΚΗ ΕΠΙΤΡΟΠΗ ΤΗΛΕΠΙΚΟΙΝΩΝΙΩΝ & ΤΑΧΥΔΡΟΜΕΙΩΝ

L1 σε περίπτωση που οι εργασίες αποξήλωσης του ΠΥ δεν έχουν ολοκληρωθεί έως την επιθυμητή ημερομηνία παράδοσης η χρέωση της υπηρεσίας συνεχίζεται μέχρι να ολοκληρωθούν.

5.7 ΛΕΙΤΟΥΡΓΙΑ ΚΑΙ ΣΥΝΤΗΡΗΣΗ ΥΠΗΡΕΣΙΩΝ L1, L2

5.7.1 ΣΥΝΤΗΡΗΣΗ ΚΑΙ ΕΛΕΓΧΟΣ ΥΠΗΡΕΣΙΩΝ L1, L2

Η UltrafastOTE λαμβάνει κάθε μέτρο για την ομαλή λειτουργία της υπηρεσίας που παρέχει στον ΠΥ. Για το σκοπό αυτό, όσες φορές κρίνει αναγκαίο, ελέγχει την κατάσταση της σύνδεσης του Σ/Π στο Δίκτυό της.

Σε περίπτωση όπου κριθεί απαραίτητη η μετάβαση συνεργείου Τεχνικών UltrafastOTE στο Σ/Π για τον έλεγχο της υπηρεσίας, ο ΠΥ εξασφαλίζει την ελεύθερη είσοδο και παρέχει κάθε διευκόλυνση και πληροφορίες.

5.7.2 ΠΡΟΓΡΑΜΜΑΤΙΣΜΕΝΕΣ ΕΡΓΑΣΙΕΣ ΣΥΝΤΗΡΗΣΗΣ L1, L2

Ως προγραμματισμένες εργασίες συντήρησης αναφέρονται οι εργασίες που εκτελεί η UltrafastOTE στο Δίκτυο Οπτικών Ινών, τον παθητικό και ενεργό εξοπλισμό, τα POP, RAP, FCP και γενικά όλο το δίκτυό της, οι οποίες ενδέχεται να επηρεάσουν την ποιότητα των παρεχόμενων υπηρεσιών.

Οι προγραμματισμένες εργασίες συντήρησης εκτελούνται από την UltrafastOTE σε μη εργάσιμες ώρες Σαββάτου και Κυριακής, ώστε να περιορίζεται η πιθανότητα εμφάνισης προβλημάτων.

Για την εκτέλεση προγραμματισμένων εργασιών συντήρησης απαιτείται έγκαιρη ενημέρωση του ΠΥ από την UltrafastOTE, τουλάχιστον πέντε (5) εργάσιμες ημέρες πριν από την ημερομηνία εκτέλεσης, καθώς και επιβεβαίωση λήψης της από τον ΠΥ. Η προθεσμία αυτή μπορεί κατ' εξαίρεση να συντημηθεί μόνο σε δικαιολογημένες περιπτώσεις έκτακτης και επείγουσας ανάγκης.

Η παραπάνω ενημέρωση πρέπει να περιλαμβάνει τα ακόλουθα στοιχεία:

- Περιγραφή των προγραμματισμένων εργασιών που πρόκειται να εκτελεσθούν.
- Ημερομηνία και ώρα έναρξης των προγραμματισμένων εργασιών.
- Προβλεπόμενη διάρκεια ολοκλήρωσης των προγραμματισμένων εργασιών.
- Πιθανές επιπτώσεις στη λειτουργία του Δικτύου Οπτικών Ινών και των υπηρεσιών.
- Πιθανές εργασίες που θα πρέπει να πραγματοποιηθούν από τον ΠΥ.



ΕΘΝΙΚΗ ΕΠΙΤΡΟΠΗ ΤΗΛΕΠΙΚΟΙΝΩΝΙΩΝ & ΤΑΧΥΔΡΟΜΕΙΩΝ

- Πιθανά προτεινόμενα μέτρα προστασίας και δοκιμές που θα πρέπει να πραγματοποιήσει ο ΠΥ.

5.8 ΔΙΑΔΙΚΑΣΙΑ ΒΛΑΒΟΛΗΨΙΑΣ/ΒΛΑΒΟΔΙΑΧΕΙΡΙΣΗΣ ΥΠΗΡΕΣΙΩΝ L1, L2

5.8.1 ΓΕΝΙΚΑ

Ο ΠΥ αναγγέλλει στην UltrafastOTE βλάβες για τις υπηρεσίες L1/L2, καθ' όλο το 24ωρο και για όλες τις ημέρες του έτους (24x7x365), με τους ακόλουθους τρόπους:

- Ηλεκτρονικά, μέσω Π/Σ, σύμφωνα με την παράγραφο 1.5 της παρούσας Προσφοράς.
- Μέσω έντυπης φόρμας αναγγελίας βλάβης, η οποία αποστέλλεται μέσω ηλεκτρονικού ταχυδρομείου, σε περίπτωση μη διάθεσης του Π/Σ.

5.8.2 ΣΤΟΙΧΕΙΑ ΑΙΤΗΣΗΣ ΑΝΑΓΓΕΛΙΑΣ ΒΛΑΒΗΣ ΥΠΗΡΕΣΙΩΝ L1, L2

Κάθε αναγγελία βλάβης που υποβάλλεται στην UltrafastOTE αφορά αποκλειστικά μία υπηρεσία L1 ή L2 και περιλαμβάνει υποχρεωτικά τα ακόλουθα στοιχεία:

- Στοιχεία του ΠΥ.
- Στοιχεία υπεύθυνου αναγγελίας από πλευράς ΠΥ, για την παροχή διευκρινήσεων και τον έλεγχο αποκατάστασης της υπηρεσίας (ονοματεπώνυμο, τηλέφωνο επικοινωνίας, διεύθυνση e-mail).
- Τον Κωδικό Υπηρεσίας, για την ταυτοποίηση της όπως αυτός αναφέρεται στο Π/Σ.
- Πλήρη στοιχεία διεύθυνσης για το Σ/Π του Τελικού Πελάτη (οδός, αριθμός, περιοχή, πόλη Τ.Κ.). όπου απαιτείται
- Περιγραφή βλάβης.

5.8.3 ΕΛΕΓΧΟΣ ΚΑΙ ΑΡΙΘΜΟΔΟΤΗΣΗ ΑΙΤΗΣΕΩΝ ΑΝΑΓΓΕΛΙΑΣ ΒΛΑΒΗΣ ΥΠΗΡΕΣΙΩΝ L1, L2

Η UltrafastOTE ελέγχει κάθε αναγγελία βλάβης ως προς την ορθότητα και πληρότητα των στοιχείων της και εκδίδει μοναδικό Κωδικό Βλάβης, ο οποίος τη χαρακτηρίζει και χρησιμοποιείται για την ταυτοποίησή της και την παρακολούθηση της πορείας αποκατάστασής της από την UltrafastOTE και τον ΠΥ.



ΕΘΝΙΚΗ ΕΠΙΤΡΟΠΗ ΤΗΛΕΠΙΚΟΙΝΩΝΙΩΝ & ΤΑΧΥΔΡΟΜΕΙΩΝ

Εφόσον η αναγγελία βλάβης δεν είναι ορθά συμπληρωμένη, η UltrafastOTE την απορρίπτει και αποστέλλει ενημέρωση στον ΠΥ, κοινοποιώντας του τους λόγους απόρριψης.

5.8.4 ΑΠΟΚΑΤΑΣΤΑΣΗ ΒΛΑΒΗΣ ΥΠΗΡΕΣΙΩΝ L1, L2

Η UltrafastOTE προβαίνει σε όλες τις απαραίτητες ενέργειες για την αποκατάσταση των βλαβών, τηρώντας την αρχή της χρονικής προτεραιότητας, σύμφωνα με την ημερομηνία και ώρα αναγγελίας τους.

Ο χρόνος αποκατάστασης βλάβης ορίζεται από το SLA αποκατάστασης βλαβών της εκάστοτε υπηρεσίας όπως αυτός περιγράφεται στη σχετική ενότητα των υπηρεσιών.

Σε περίπτωση όπου κριθεί απαραίτητη η μετάβαση τεχνικών της UltrafastOTE σε Σ/Π του Τελικού Πελάτη ή του ΠΥ για τον έλεγχο της υπηρεσίας, ο ΠΥ εξασφαλίζει την ελεύθερη είσοδο και παρέχει κάθε διευκόλυνση και πληροφορίες, σύμφωνα με το ΠΑΡΑΡΤΗΜΑ 3 της παρούσας Προσφοράς. Εφόσον κατά τη μετάβαση τεχνικών της UltrafastOTE διαπιστωθεί ότι η βλάβη είναι υπαιτιότητας ΠΥ, ο ΠΥ επιβαρύνεται με το σχετικό Τέλος Άσκοπης Μετάβασης.

Η αποκατάσταση βλάβης ολοκληρώνεται με την αποστολή ενημέρωσης στον ΠΥ αναφορικά με τα ακόλουθα στοιχεία:

- Ημερομηνία και ώρα αποκατάστασης.
- Αιτία βλάβης και ενέργειες αποκατάστασης.
- Υπαιτιότητα βλάβης (UltrafastOTE ή ΠΥ).
- Τυχόν ανενεργοί χρόνοι, σύμφωνα με την παράγραφο 5.8.9 της παρούσας Προσφοράς.

5.8.5 ΠΡΟΓΡΑΜΜΑΤΙΣΜΟΣ ΜΕΤΑΒΑΣΕΩΝ ΓΙΑ ΥΠΗΡΕΣΙΕΣ L1, L2

Η μετάβαση εξουσιοδοτημένου τεχνικού σε οποιοδήποτε σημείο του δικτύου της UltrafastOTE στα Σ/Π του ΠΥ ή του Τελικού Πελάτη για την αποκατάσταση βλαβών, γίνεται σύμφωνα με τον προγραμματισμό των αρμόδιων Τεχνικών Υπηρεσιών της UltrafastOTE και μετά από ενημέρωση του ΠΥ.

Σε περίπτωση που ο ΠΥ ή/και ο Τελικός Πελάτης δεν είναι παρόντες κατά την μετάβαση του τεχνικού (όπου αυτό απαιτείται) ή δεν καταστεί δυνατή η είσοδος στο Σ/Π του Τελικού Πελάτη ή του ΠΥ, προγραμματίζεται νέα μετάβαση από την UltrafastOTE και το χρονικό διάστημα που μεσολαβεί από τον αρχικό προγραμματισμό λογίζεται ως ανενεργός χρόνος. Επιπλέον ο ΠΥ χρεώνεται με Τέλος Άσκοπης Μετάβασης για Άρση Βλάβης.



ΕΘΝΙΚΗ ΕΠΙΤΡΟΠΗ ΤΗΛΕΠΙΚΟΙΝΩΝΙΩΝ & ΤΑΧΥΔΡΟΜΕΙΩΝ

5.8.6 ΑΠΟΔΟΧΗ ΑΠΟΚΑΤΑΣΤΑΣΗΣ ΒΛΑΒΗΣ ΥΠΗΡΕΣΙΩΝ L1, L2

Ο ΠΥ επιβεβαιώνει την οριστική αποκατάσταση της βλάβης ή ενημερώνει για τυχόν προβλήματα, εντός μίας (1) εργάσιμης ημέρας από τη σχετική ενημέρωση της UltrafastOTE. Όταν η αποκατάσταση της βλάβης επιβεβαιωθεί και από τα δύο μέρη, η UltrafastOTE ενημερώνει τον ΠΥ για την οριστική επίλυση του προβλήματος.

Σε περίπτωση μη επιβεβαίωσης του ΠΥ, θεωρείται ότι η βλάβη έχει αποκατασταθεί από την UltrafastOTE σύμφωνα με την ενημέρωσή της προς τον ΠΥ.

5.8.7 ΜΗ ΑΠΟΔΟΧΗ ΑΠΟΚΑΤΑΣΤΑΣΗΣ ΒΛΑΒΗΣ ΥΠΗΡΕΣΙΩΝ L1, L2

Σε περίπτωση μη αποδοχής αποκατάστασης της βλάβης από τον ΠΥ η UltrafastOTE προβαίνει σε επανέλεγχο και εφόσον προκύψει πως η βλάβη οφείλεται σε υπαιτιότητά της, προβαίνει σε άρση της με υπαιτιότητα UltrafastOTE και μεταθέτει ανάλογα την ημερομηνία άρσης.

Σε αντίθετη περίπτωση που η βλάβη οφείλεται σε υπαιτιότητα του ΠΥ, η βλάβη ολοκληρώνεται με υπαιτιότητα ΠΥ, διατηρείται η αρχική ημερομηνία άρσης, και ο ΠΥ χρεώνεται με το τέλος Άσκοπης Μετάβασης για Άρση Βλάβης.

5.8.8 ΕΝΗΜΕΡΩΣΗ ΠΑΡΟΧΟΥ ΥΠΗΡΕΣΙΩΝ L1, L2

Η παρακολούθηση της πορείας αποκατάστασης των βλαβών, η διαδικασία άρσης, καθώς και η ενημέρωση του ΠΥ για τον προγραμματισμό μεταβάσεων γίνεται:

- Ηλεκτρονικά, μέσω Π/Σ όπου αυτό παρέχεται ή
- Μέσω ηλεκτρονικού ταχυδρομείου, σε περίπτωση μη διάθεσης του Π/Σ.

5.8.9 ΑΝΕΝΕΡΓΟΙ ΧΡΟΝΟΙ ΓΙΑ ΤΗΝ ΑΡΣΗ ΒΛΑΒΗΣ ΤΩΝ ΥΠΗΡΕΣΙΩΝ L1, L2

- Ζημιά που προκλήθηκε από Τρίτο στο δίκτυο της UltrafastOTE.
- Ζημιά που προκλήθηκε εκτός δικτύου της UltrafastOTE από Τρίτους, αλλά επηρεάζει την παροχή της σχετικής υπηρεσίας.
- Ζημιά που προκλήθηκε από το εσωτερικό δίκτυο ή/και τον εξοπλισμό του ΠΥ ή του Τελικού Πελάτη.
- Τεχνικά θέματα που σχετίζονται με την παραμετροποίηση του εξοπλισμού ΠΥ ή του Τελικού Πελάτη.
- Εκτέλεση προγραμματισμένων εργασιών της UltrafastOTE μετά από έγκαιρη ενημέρωση των ΠΥ.



ΕΘΝΙΚΗ ΕΠΙΤΡΟΠΗ ΤΗΛΕΠΙΚΟΙΝΩΝΙΩΝ & ΤΑΧΥΔΡΟΜΕΙΩΝ

- Μη έγκαιρη συνεργασία με το προσωπικό του ΠΥ ή του Τελικού Πελάτη του ΠΥ, η οποία αποδεδειγμένα δεν οφείλεται σε υπαιτιότητα της UltrafastOTE.
- Χρόνος απόκρισης του ΠΥ για τη μη αποδοχή της άρσης βλάβης ή καθυστέρηση ΠΥ κατά τη διάρκεια των εργασιών ελέγχου/δοκιμών καλής λειτουργίας, η οποία αποδεδειγμένα δεν οφείλεται σε υπαιτιότητα της UltrafastOTE.
- Ανωτέρα Βία (σύμφωνα με τα ανωτέρω).
- Όταν δεν καθίσταται δυνατή η πρόσβαση της UltrafastOTE στο χώρο του ΠΥ/Τελικού Πελάτη στην περίπτωση που αυτό είναι αναγκαίο για την άρση της βλάβης.
- Όταν δεν αναφερθεί η βλάβη σύμφωνα με τη διαδικασία που προβλέπεται στην ισχύουσα Προσφορά.
- Απουσία του ΠΥ ή/και του Τελικού Πελάτη κατά την προγραμματισμένη μετάβαση των Τεχνικών της UltrafastOTE στα Σ/Π της υπηρεσίας, η οποία αποδεδειγμένα δεν οφείλεται σε υπαιτιότητα της UltrafastOTE.
- Ο χρόνος διακοπής της υπηρεσίας που οφείλεται σε πράξη ή παράλειψη του πελάτη ή οποιουδήποτε Τρίτου (π.χ. μετατροπές, εργασίες, αλλαγές ή προσθήκες που δεν διενεργούνται από την UltrafastOTE).
- Το χρονικό διάστημα που απαιτείται για άδεια επέμβασης από δημόσιες αρχές.
- Το χρονικό διάστημα που απαιτείται για διαθεσιμότητα του πλοίου, στις περιπτώσεις καλωδιακής βλάβης υποβρυχίου.



ΕΘΝΙΚΗ ΕΠΙΤΡΟΠΗ ΤΗΛΕΠΙΚΟΙΝΩΝΙΩΝ & ΤΑΧΥΔΡΟΜΕΙΩΝ

ΕΝΟΤΗΤΑ 6 ΥΠΗΡΕΣΙΕΣ VLU

6.1 ΓΕΝΙΚΑ

Ανάλογα με την αρχιτεκτονική δικτύου NGA που έχει υλοποιήσει η UltrafastOTE, οι παρεχόμενες χονδρικές υπηρεσίες Virtual Local Unbundling (VLU) είναι:

- CLASS A: VLU/FTTH
- CLASS B: VLU/FTTC

6.2 ΠΡΟΫΠΟΘΕΣΕΙΣ ΔΙΑΘΕΣΗΣ ΥΠΗΡΕΣΙΩΝ VLU

Για την παροχή της υπηρεσίας VLU η οποία μπορεί να παρέχεται είτε από την καμπίνα (VLU/FTTC) είτε από το σχετικό PoP της UltrafastOTE (VLU/FTTH) ισχύουν οι παρακάτω προϋποθέσεις:

- Ο ΠΥ να έχει υπογράψει, σύμφωνα με την παρούσα, Σύμβαση με την UltrafastOTE.
- Ο ΠΥ να λαμβάνει υπηρεσία Διασύνδεσης ANI στο POP/RAP της UltrafastOTE στο οποίο ανήκει ο κόμβος πρόσβασης που εξυπηρετεί τον Τελικό Πελάτη.
- Να είναι εφικτή η παροχή ΤοΥΒ για τον Τελικό Πελάτη από τον ΠΧΤΥ, σύμφωνα με την προσφορά αναφοράς του ΠΧΤΥ για την υπηρεσία CLASS B VLU/FTTC .
- Ο Τελικός Πελάτης να βρίσκεται εντός περιοχής κάλυψης της υπαίθριας καμπίνας, η οποία είναι στο πεδίο παρέμβασης της UltrafastOTE. Η διαθεσιμότητα αυτή ανακοινώνεται στον ΠΥ ηλεκτρονικά μέσω των Π/Σ.
- Να είναι επιτυχής η επιθεώρηση κτιρίου (site survey) στο κτίριο του Τελικού Πελάτη για την υπηρεσία CLASS A VLU/FTTH.
- Να είναι επιτρεπτή η πρόσβαση και εφικτή η εγκατάσταση οπτικής καλωδίωσης μέχρι την κατοικία/σημείο παρουσίας του Τελικού Πελάτη για την υπηρεσία CLASS A VLU/FTTH.



ΕΘΝΙΚΗ ΕΠΙΤΡΟΠΗ ΤΗΛΕΠΙΚΟΙΝΩΝΙΩΝ & ΤΑΧΥΔΡΟΜΕΙΩΝ

6.3 ΤΕΧΝΙΚΗ ΠΕΡΙΓΡΑΦΗ ΥΠΗΡΕΣΙΩΝ VLU

6.3.1 ΠΕΡΙΟΧΗ ΚΑΛΥΨΗΣ

Για τις περιοχές κάλυψης στις οποίες έχει αναπτυχθεί δίκτυο αρχιτεκτονικής FTTC, η δυνατότητα μετάβασης από υπηρεσίες Class B – VLU/FTTC σε υπηρεσίες Class A – VLU/FTTH, και σύμφωνα με τα οριζόμενα στη Σύμβαση Σύμπραξης, θα γίνεται κατά την διάρκεια της Φάσης Β' και μετά από ενημέρωση των ΠΥ.

Η γνωστοποίηση των καμπινών που η UltrafastOTE θα ενεργοποιήσει, θα γίνεται μέσω αρχείων με προσυμφωνημένη γραμμογράφηση (format) για όλους τους ΠΥ. Κάθε αλλαγή στην γραμμογράφηση θα επικοινωνείται στους ΠΥ τουλάχιστον ένα (1) μήνα πριν την εφαρμογή της.

Σε περίπτωση καθυστέρησης στις ημερομηνίες διάθεσης των προγραμματισμένων καμπινών, η UltrafastOTE υποχρεούται να ενημερώνει εγκαίρως και τουλάχιστον μία (1) εβδομάδα πριν το πέρας της αρχικά δηλωθείσας προγραμματισμένης ημερομηνίας, ότι πρόκειται να μεταβληθεί η εν λόγω ημερομηνία διάθεσης με την γνωστοποίηση της νέας επικαιροποιημένης ημερομηνίας διάθεσης.

6.3.2 ΕΓΚΑΤΕΣΤΗΜΕΝΗ ΧΩΡΗΤΙΚΟΤΗΤΑ ΚΑΙ ΕΝΗΜΕΡΩΣΗ ΕΠΕΚΤΑΣΗΣ ΔΙΚΤΥΟΥ

Η UltrafastOTE οφείλει να εγκαθιστά για κάθε υπαίθρια καμπίνα της περιοχής κάλυψης με αρχιτεκτονική FTTC, ενεργό εξοπλισμό που να καλύπτει τουλάχιστον 25% των Προσμετρούμενων Δυνητικών Συνδρομητών της καμπίνας, σύμφωνα με τα οριζόμενα στη Σύμβαση Σύμπραξης, καθώς και να εξασφαλίζει επάρκεια ζευγών Απομακρυσμένης Συνεγκατατάστασης ΤοΥΒ, σύμφωνα με τη ζήτηση, ώστε να μην επηρεάζεται η απρόσκοπτη διάθεση υπηρεσιών.

Προκειμένου να εξασφαλίζεται η επάρκεια πορτών DSLAM, σύμφωνα με το ποσοστό κατάληψης πόρων και το ρυθμό ζήτησης, η UltrafastOTE θα εγκαθιστά εξοπλισμό που να καλύπτει επιπλέον 25% των Προσμετρούμενων Δυνητικών Συνδρομητών της καμπίνας, σε περίπτωση που το ποσοστό κατάληψης της εγκατεστημένης χωρητικότητας φτάσει το 90%, έτσι ώστε να διασφαλίζεται η σύνδεση των συνδρομητών σύμφωνα με το σχετικό SLA.

Επιπλέον, η UltrafastOTE οφείλει να καλύπτει τα κτίρια που έχουν ανατεθεί στο πλαίσιο του πεδίου παρέμβασης της Σύμβασης Σύμπραξης (κατάσταση "home passed"). Προς το σκοπό αυτό εγκαθιστά τον απαραίτητο εξοπλισμό (καλώδια οπτικών ινών κλπ.) για την κάλυψη των δυνητικών συνδέσεων των κτιρίων και δημιουργεί σε κατάλληλα σημεία, που βρίσκονται στον περιβάλλοντα χώρο του κάθε κτιρίου, αναμονή σύνδεσης για την κάλυψη τους. Σε περίπτωση που για λόγους που δεν εμπίπτουν στην ευθύνη της UltrafastOTE,



ΕΘΝΙΚΗ ΕΠΙΤΡΟΠΗ ΤΗΛΕΠΙΚΟΙΝΩΝΙΩΝ & ΤΑΧΥΔΡΟΜΕΙΩΝ

αυτή αδυνατεί να καλύψει τη συγκεκριμένη απαίτηση, οφείλει να ενημερώσει τους ΠΥ μέσω του Π/Σ.

6.4 ΤΕΧΝΙΚΗ ΥΛΟΠΟΙΗΣΗ ΥΠΗΡΕΣΙΩΝ VLU

Οι υπηρεσίες VLU παρέχονται μέσω του δικτύου FTTH της UltrafastOTE στο πλαίσιο του πεδίου παρέμβασης όπως αυτό ορίζεται στη Σύμβασης Σύμπραξης. Το δίκτυο ενεργοποιείται σταδιακά όπως ορίζεται από τα σχετικά ορόσημα της Σύμβασης Σύμπραξης. Ο ΠΥ ενημερώνεται για την ανάπτυξη δικτύου στις περιοχές κάλυψης από τον ιστότοπο της UltrafastOTE, ενώ περισσότερες λεπτομέρειες παρέχονται από το Π/Σ της.

Σχετικά με την υπηρεσία VLU/FTTC η ενημέρωση του ΠΥ αφορά:

- Αντιστοίχιση Αριθμού Καμπίνας (KV-ID) με A/K ΟΤΕ – POP UFBB και DSLAM name

Σχετικά με την υπηρεσία VLU/FTTH η ενημέρωση του ΠΥ αφορά:

- Στη διεύθυνση ή τις συντεταγμένες των κτιρίων τα οποία καλύπτονται από την ανάπτυξη του δικτύου της UltrafastOTE στο πεδίο παρέμβασης
- Στην αντιστοίχιση OCCA ή RCSA - A/K ΟΤΕ - PoP UFBB με κάθε κτίριο

Αναλυτικότερα, η υπηρεσία VLU/FTTH παρέχει συνδέσεις τεχνολογίας οπτικής πρόσβασης μεταξύ:

- Της διεπαφής τύπου Ethernet του τερματικού εξοπλισμού του οπτικού δικτύου (ONT) που ανήκει και εγκαθίσταται από την UltrafastOTE, εντός της κατοικίας του Τελικού Πελάτη
- Του κόμβου συγκέντρωσης που βρίσκεται στο PoP της UltrafastOTE στο οποίο συγκεντρώνεται η κίνηση των οπτικών κυκλωμάτων των τελικών πελατών.

Σε κάθε κόμβο συγκέντρωσης (Ethernet Aggregation) εντός PoP καταλήγει κίνηση από έναν αριθμό κατοικιών μέσω ενός εκτεταμένου Δικτύου Οπτικών Ινών. Η σύνδεση μεταξύ του ενεργού εξοπλισμού κάθε κατοικίας και του κόμβου τερματισμού του οπτικού δικτύου (Optical Line Termination - OLT) γίνεται μέσω κατάλληλων οπτικών συνδέσεων. Εν συνεχεία κάθε κόμβος OLT συνδέεται μέσω επαρκών οπτικών διεπαφών με τον Κόμβο Συγκέντρωσης ο οποίος βρίσκεται στο POP της UltrafastOTE.

Ακολουθεί σχηματική απεικόνιση της υπηρεσίας VLU/FTTC/H, σε συνδυασμό με τις υπηρεσίες Διασύνδεσης.



ΕΘΝΙΚΗ ΕΠΙΤΡΟΠΗ ΤΗΛΕΠΙΚΟΙΝΩΝΙΩΝ & ΤΑΧΥΔΡΟΜΕΙΩΝ

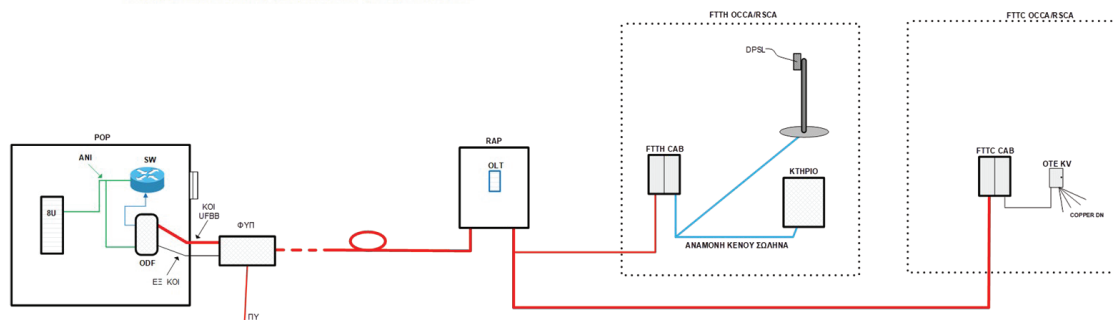

Σημειώνεται ότι για την παροχή της υπηρεσίας VLU δεν είναι απαραίτητο ο ΠΥ να διαθέτει υπηρεσία Φιλοξενίας.

6.4.1 ΣΗΜΕΙΑ ΟΡΙΟΘΕΤΗΣΗΣ ΥΠΗΡΕΣΙΩΝ VLU

Τα σημεία οριοθέτησης της υπηρεσίας (demarcation point) VLU/FTTC είναι:

- Στο άκρο του Τελικού Πελάτη το σημείο τερματισμού του ακραίου δικτύου χαλκού του ΠΧΤΥ (εσκαλίτ ή χαλύβδινο)
- Στο άκρο του δικτύου ο κόμβος συγκέντρωσης στο σχετικό PoP της UltrafastOTE, στον οποίο συγκεντρώνεται η κίνηση του DSLAMs όπου συνδέεται ο Τελικός Πελάτης.

Τα σημεία οριοθέτησης της υπηρεσίας (demarcation point) VLU/FTTH είναι:

- Στο άκρο του τελικού Πελάτη, το ONT, που αποτελεί το σημείο τερματισμού του οπτικού δικτύου της UltrafastOTE, και τοποθετείται μετά το σημείο τερματισμού οπτικών ινών (ΟΤΟ) στην κατοικία του τελικού Πελάτη του ΠΥ
- Στο άκρο του δικτύου, ο κόμβος συγκέντρωσης στο σχετικό POP της UltrafastOTE.

Σε κάθε περίπτωση η επιλογή του τρόπου υλοποίησης/κατασκευής της οριζόντιας ή και κάθετης καλωδίωσης καθώς και των κατανεμητών οπτικών ινών Building Entry Point (BEP), Floor Box (FB) ή συνδυασμός αυτών, εξαρτάται και καθορίζεται για κάθε κτίριο με βάση οικονομοτεχνικά κριτήρια και είναι στην αποκλειστική ευθύνη της UltrafastOTE, λαμβάνοντας υπόψη τις ιδιαιτερότητες και περιορισμούς του κάθε κτιρίου.



ΕΘΝΙΚΗ ΕΠΙΤΡΟΠΗ ΤΗΛΕΠΙΚΟΙΝΩΝΙΩΝ & ΤΑΧΥΔΡΟΜΕΙΩΝ

6.5 ΕΜΠΟΡΙΚΗ ΠΕΡΙΓΡΑΦΗ ΥΠΗΡΕΣΙΩΝ VLU

6.5.1 ΠΕΡΙΓΡΑΦΗ ΥΠΗΡΕΣΙΑΣ VLU/FTTC

Αφορά στην παροχή υπηρεσίας CLASS B - VLU/FTTC που δίνει τη δυνατότητα στον ΠΥ να προσφέρει στον Τελικό Πελάτη ενσύρματες ευρυζωνικές συνδέσεις CLASS B, μέσω του δικτύου και του εξοπλισμού της UltrafastOTE.

Για το σκοπό αυτό χρησιμοποιείται τόσο ο εξοπλισμός της UltrafastOTE, ο οποίος βρίσκεται εγκατεστημένος κοντά στον Τελικό Πελάτη, όσο και η δικτυακή πρόσβαση Τοπικού Υποβρόχου (ΤοΥΒ) την οποία μισθώνει η UltrafastOTE από τον Πάροχο Χονδρικής Τοπικού Υποβρόχου (ΠΧΤΥ).

Η υπηρεσία VLU/FTTC θα διατίθεται με ταχύτητες 100Mbps/10Mbps (downstream/upstream)

Δυνατότητα παροχής μεγαλύτερων ταχυτήτων θα υπάρχει μετά από την έγκαιρη ενημέρωση των ΠΥ από την UltrafastOTE, σύμφωνα με την υποχρέωση αναβάθμισης της υποδομής από αρχιτεκτονική FTTC σε FTTH και σύμφωνα με τα οριζόμενα στη Σύμβαση Σύμπραξης.

6.5.2 ΠΕΡΙΓΡΑΦΗ ΥΠΗΡΕΣΙΑΣ VLU/FTTH

Αφορά στην παροχή υπηρεσίας CLASS A - VLU/FTTH που δίνει τη δυνατότητα στον ΠΥ να παρέχει στον Τελικό Πελάτη υψίρρυθμες ευρυζωνικές συνδέσεις μέσω του οπτικού δικτύου FTTH της UltrafastOTE και του αντίστοιχου οπτικού κυκλώματος που καταλήγει στο εσωτερικό της κατοικίας/σημείο παρουσίας του Τελικού Πελάτη.

Η UltrafastOTE θα διαθέτει τα παρακάτω προϊόντα FTTH στις ακόλουθες ταχύτητες (downstream/upstream):

Εμπορικό πακέτο	Downstream (up to)	Upstream (up to)
VPU/FTTH 100/10	100	10
VPU/FTTH 200/20	200	20
VPU/FTTH 300/30	300	30
VPU/FTTH 500/50	500	50
VPU/FTTH 1000/100	1000	100

Οποιοδήποτε νέο προϊόν/ταχύτητα θα επικοινωνείται στους ΠΥ, σύμφωνα με τα προβλεπόμενα στη παρούσα Προσφορά και το ισχύον ρυθμιστικό πλαίσιο.



ΕΘΝΙΚΗ ΕΠΙΤΡΟΠΗ ΤΗΛΕΠΙΚΟΙΝΩΝΙΩΝ & ΤΑΧΥΔΡΟΜΕΙΩΝ

6.5.3 ΔΙΑΡΚΕΙΑ ΠΑΡΟΧΗΣ ΥΠΗΡΕΣΙΩΝ VLU

Οι υπηρεσίες VLU παρέχονται με ελάχιστη διάρκεια δέσμευσης δώδεκα (12) μηνών από την ημερομηνία παράδοσης της υπηρεσίας. Μετά την πάροδο της ελάχιστης διάρκειας δέσμευσης, η υπηρεσία μετατρέπεται σε αορίστου χρόνου.

6.5.4 ΕΙΔΗ ΑΙΤΗΣΕΩΝ ΥΠΗΡΕΣΙΩΝ VLU

Η διαδικασία υποβολής αιτήσεων για την παροχή, μεταβολή, κατάργηση ή ακύρωση αίτησης της υπηρεσίας VLU γίνεται αποκλειστικά μέσα από το Π/Σ και πραγματοποιείται μέσω αιτήσεων όπως περιγράφονται στις επόμενες παραγράφους, ενώ η εισαγωγή των αιτήσεων στο Π/Σ θα είναι δυνατή και μέσω API.

Σε όλες τις αιτήσεις, τα στοιχεία ΠΥ, θα συμπληρώνονται αυτόματα από το σύστημα, ανάλογα με το username του εξουσιοδοτημένου αντιπροσώπου του ΠΥ που έχει χρησιμοποιηθεί για την σύνδεση με το σύστημα.

6.5.4.1 ΑΙΤΗΣΗ ΠΑΡΟΧΗΣ ΥΠΗΡΕΣΙΑΣ VLU

Για την παροχή νέας υπηρεσίας VLU, ο ΠΥ μπορεί να επιλέξει μεταξύ των παρακάτω τύπων αίτησης, ανάλογα με την υπηρεσία που επιθυμεί :

- Αίτημα Ενεργού VLU FTTC
- Αίτημα Ανενεργού VLU FTTC
- Αίτημα Μετάβασης VLU FTTC από ΠΥ1 σε ΠΥ2
- Παροχή Νέας σύνδεσης FTTH
- Αίτηση Μετάβασης FTTH από ΠΥ1 σε ΠΥ2

Με την υποβολή της αίτησης παροχής, η UltrafastOTE επεξεργάζεται την αίτηση ως προς την ορθότητα των στοιχείων της, σύμφωνα με την παράγραφο 7.3 και την επιλεξιμότητά της όπως περιγράφεται στις παραγράφους 7.4 και 7.5 υλοποιεί και παραδίδει την υπηρεσία σύμφωνα με τις διαδικασίες των παραγράφων 7.6.1, 7.5.3 και 7.6

6.5.4.2 ΑΙΤΗΣΗ ΑΛΛΑΓΗΣ ΤΑΧΥΤΗΤΑΣ ΥΠΗΡΕΣΙΑΣ VLU

Παρέχεται η δυνατότητα αλλαγής ταχύτητας (αναβάθμιση ή υποβάθμιση) υφιστάμενων υπηρεσιών VLU.

Ο ΠΥ αναζητά στο Π/Σ την υφιστάμενη υπηρεσία, αιτείται μεταβολή και η ταχύτητα στην οποία θέλει να μεταβεί δηλώνεται σε σχετικό πεδίο της αίτησης. Ειδικά για την υπηρεσία



ΕΘΝΙΚΗ ΕΠΙΤΡΟΠΗ ΤΗΛΕΠΙΚΟΙΝΩΝΙΩΝ & ΤΑΧΥΔΡΟΜΕΙΩΝ

VLU/FTTC ο ΠΥ δύναται να αιτηθεί την υποβάθμιση της ταχύτητας σε 50Mbps/5Mbps (downstream/upstream).

6.5.4.3 ΑΙΤΗΣΗ ΚΑΤΑΡΓΗΣΗΣ ΥΠΗΡΕΣΙΑΣ VLU

Για την κατάργηση των υπηρεσιών VLU, ο ΠΥ μπορεί να υποβάλει αίτηση κατάργησης της σχετικής υπηρεσίας ηλεκτρονικά μέσω του Π/Σ. Ο ΠΥ αναζητά την υφιστάμενη υπηρεσία και αιτείται την κατάργησή της.

6.5.4.4 ΑΙΤΗΣΗ ΑΚΥΡΩΣΗΣ ΥΠΗΡΕΣΙΑΣ VLU

Ο ΠΥ μπορεί να προβεί σε ακύρωση αιτήσεων υποβάλλοντας σχετική αίτηση στην UltrafastOTE οποιαδήποτε στιγμή μέχρι τη φάση υλοποίησης των υπηρεσιών.

Για την ακύρωση αιτημάτων VLU/FTTx, ο ΠΥ υποχρεούται να καταθέσει αίτημα ακύρωσης τουλάχιστον δύο (2) ΕΗ πριν από την προγραμματισμένη ενεργοποίηση της υπηρεσίας ή την προγραμματισμένη ημερομηνία υλοποίησης του ΤοΥΒ σε περίπτωση VLU/FTTC.

Στην περίπτωση του VLU/FTTC τυχόν υποβολή αιτήματος ακύρωσης σε χρόνο μικρότερο των ανωτέρω οριζόμενων, ενδεχομένως να μην είναι δυνατόν να υλοποιηθεί και να προκαλέσει διακοπή υπηρεσιών στον τελικό συνδρομητή, η οποία δεν θα οφείλεται σε υπαιτιότητα της UltrafastOTE ή/και του ΠΧΤΥ. Σε περίπτωση που ο ΠΥ δεν ενημερώσει εντός των ως άνω δύο ημερών και μεταβεί τεχνικός της UltrafastOTE για την υλοποίηση, τότε ο ΠΥ θα χρεωθεί με τέλος άσκοπης μετάβασης για την παράδοση υπηρεσίας.

Δεν παρέχεται η δυνατότητα ακύρωσης προγενέστερων αιτήσεων ακύρωσης.

6.6 ΧΡΕΩΣΕΙΣ ΚΑΙ ΤΙΜΟΛΟΓΙΑΚΗ ΠΟΛΙΤΙΚΗ ΥΠΗΡΕΣΙΩΝ VLU

6.6.1 ΓΕΝΙΚΑ

Τα τέλη των υπηρεσιών VLU, τελούν υπό την έγκριση της ΕΕΤΤ και δημοσιεύονται σύμφωνα με τα αναφερόμενα στην κείμενη νομοθεσία στην ιστοσελίδα της UltrafastOTE.

Η χρέωση της υπηρεσίας VLU ξεκινάει από την επόμενη ημερολογιακή ημέρα από την ημερομηνία παράδοσης της υπηρεσίας. Η έναρξη της χρέωσης σε καμία περίπτωση δεν εξαρτάται από την εγκατάσταση ή μη του CPE στο χώρο του Τελικού Χρήστη.

6.6.2 ΤΕΛΗ ΕΝΕΡΓΟΠΟΙΗΣΗΣ ΥΠΗΡΕΣΙΩΝ VLU

Η ενεργοποίηση των υπηρεσιών συνοδεύεται από την εφαρμογή των ακόλουθων ενδεικτικών εφάπαξ τελών αρχικής παροχής – ενεργοποίησης της υπηρεσίας:



ΕΘΝΙΚΗ ΕΠΙΤΡΟΠΗ ΤΗΛΕΠΙΚΟΙΝΩΝΙΩΝ & ΤΑΧΥΔΡΟΜΕΙΩΝ

- Εφάπαξ τέλος σύνδεσης υπηρεσιών VLU/FTTC σε υφιστάμενο συνδρομητή
- Εφάπαξ τέλος σύνδεσης υπηρεσιών VLU/FTTC σε μη υφιστάμενο συνδρομητή
- Εφάπαξ τέλος σύνδεσης υπηρεσιών VLU/FTTH
- Εφάπαξ τέλος αποσύνδεσης υπηρεσιών VLU/FTTH

6.6.3 ΤΕΛΗ ΛΕΙΤΟΥΡΓΙΑΣ ΥΠΗΡΕΣΙΩΝ VLU

Η λειτουργία των υπηρεσιών VLU συνοδεύεται από την εφαρμογή των ακόλουθων ενδεικτικών τελών:

- Μηνιαίο Τέλος VLU FTTC 100/10 Mbps
- Μηνιαίο Τέλος VLU FTTH 100/10 Mbps
- Μηνιαίο Τέλος VLU FTTH 200/20 Mbps
- Μηνιαίο Τέλος VLU FTTH 300/30 Mbps
- Μηνιαίο Τέλος VLU FTTH 500/50 Mbps
- Μηνιαίο Τέλος VLU FTTH 1000/100 Mbps

Η χρέωση των παραπάνω τελών εφαρμόζεται από την επόμενη ημερολογιακή ημέρα της ημερομηνίας παράδοσης της εκάστοτε υπηρεσίας, όπως αυτή αναγράφεται στο Π/Σ και καθ' όλη τη διάρκεια παροχής της.

6.6.4 ΤΕΛΗ ΑΣΚΟΠΗΣ ΜΕΤΑΒΑΣΗΣ ΚΑΙ ΑΠΑΣΧΟΛΗΣΗΣ ΤΕΧΝΙΚΩΝ ΜΕ ΥΠΑΙΤΙΟΤΗΤΑ ΠΑΡΟΧΟΥ

Τα Τέλη Άσκοπης Μετάβασης Συνεργείου αφορούν στο κόστος άσκοπης μετάβασης συνεργείου Τεχνικών της UltrafastOTE στο Σ/Π του Τελικού Πελάτη κατά την υλοποίηση ή την αποκατάσταση βλάβης των υπηρεσιών VLU και Διακρίνονται σε:

- Τέλος Άσκοπης Μετάβασης Συνεργείου κατά την Υλοποίηση Υπηρεσίας VLU.
- Τέλος Άσκοπης Μετάβασης Συνεργείου για την Αποκατάσταση Βλάβης Υπηρεσίας VLU.

Το Τέλος Άσκοπης Απασχόλησης Συνεργείου για την Αποκατάσταση Βλάβης Υπηρεσίας VLU, περιλαμβάνει το κόστος άσκοπης απασχόλησης των Τεχνικών για τον εντοπισμό και την αποκατάσταση βλάβης, που δεν απαιτεί μετάβαση στο χώρο του Τελικού Πελάτη. Τα παραπάνω τέλη εφαρμόζονται την ημερομηνία της εκάστοτε άσκοπης μετάβασης ή απασχόλησης όταν η βλάβη δεν οφείλεται σε υπαιτιότητα UltrafastOTE.



ΕΘΝΙΚΗ ΕΠΙΤΡΟΠΗ ΤΗΛΕΠΙΚΟΙΝΩΝΙΩΝ & ΤΑΧΥΔΡΟΜΕΙΩΝ

6.6.5 ΤΕΛΗ ΚΑΤΑΡΓΗΣΗΣ ΥΠΗΡΕΣΙΩΝ VLU

Η κατάργηση των υπηρεσιών VLU συνοδεύεται από τη διακοπή των αντίστοιχων μηνιαίων χρεώσεων, από την επόμενη ημερολογιακή ημέρα της ημερομηνίας διακοπής τους.

Μία σύνδεση VLU/FTTC ή FTTH μπορεί να καταργηθεί:

- με αίτηση κατάργησης του VLU από τον ΠΥ
- με αίτηση μετάβασης VLU σε άλλο ΠΥ, η οποία θα δημιουργήσει αυτόματη κατάργηση

Σε περίπτωση που ο ΠΥ προβεί σε αίτημα κατάργησης της υπηρεσίας, χρεώνεται με το αντίστοιχο Εφάπαξ Τέλος Κατάργησης.

Ειδικότερα στις περιπτώσεις κατάργησης των υπηρεσιών VLU πριν την παρέλευση του διαστήματος ελάχιστης παραμονής, θα συνεχίζεται η εφαρμογή των μηνιαίων τελών μέχρι τη συμπλήρωση του εν λόγω διαστήματος.

6.6.6 ΤΕΛΗ ΑΚΥΡΩΣΗΣ ΑΙΤΗΣΗΣ VLU

Η ακύρωση αίτησης από τον ΠΥ κατά τη διάρκεια του ελέγχου επιλεξιμότητας από την UltrafastOTE δεν επιφέρει πρόσθετες χρεώσεις. Η ακύρωση του αιτήματος θα έχει ως αποτέλεσμα την επιβολή τέλους ακύρωσης, η τιμή του οποίου εξαρτάται από την εκάστοτε φάση της αίτησής στην πορεία υλοποίησης ή την ύπαρξη ενεργής σύνδεσης.

Υπηρεσίες VLU/FTTC:

- Τέλος Ακύρωσης αίτησης Ενεργοποίησης ενεργού VLU/FTTC
- Τέλος Ακύρωσης αίτησης Ενεργοποίησης ανενεργού VLU/FTTC

Υπηρεσίες VLU/FTTH:

- Τέλος Ακύρωσης αίτησης Ενεργοποίησης VLU/FTTH πριν την επιθεώρηση κτιρίου
- Τέλος Ακύρωσης αίτησης Ενεργοποίησης VLU/FTTH κατά την επιθεώρηση κτιρίου
- Τέλος Ακύρωσης αίτησης Ενεργοποίησης VLU/FTTH κατόπιν επιθεώρησης κτιρίου
- Τέλος Ακύρωσης Ενεργοποίησης VLU/FTTH σε νέο κτίριο (μετά τον προγραμματισμό κατασκευής)
- Τέλος Ακύρωσης Ενεργοποίησης VLU/FTTH σε συνδεδεμένο κτήριο (non pilot σε κατασκευασμένο κτίριο)



ΕΘΝΙΚΗ ΕΠΙΤΡΟΠΗ ΤΗΛΕΠΙΚΟΙΝΩΝΙΩΝ & ΤΑΧΥΔΡΟΜΕΙΩΝ

6.6.7 ΛΟΙΠΑ ΤΕΛΗ ΥΠΗΡΕΣΙΩΝ VLU

- Εφάπαξ Τέλος Μετάβασης υπηρεσιών VLU (εφαρμόζεται με το αίτημα αλλαγής παρόχου μετάβαση από ΠΥ1 σε ΠΥ2)
- Εφάπαξ Τέλος Αλλαγής Ταχύτητας υπηρεσιών VLU

6.7 ΒΑΣΙΚΗ ΣΥΜΦΩΝΙΑ ΠΑΡΟΧΗΣ ΥΠΗΡΕΣΙΩΝ VLU**6.7.1 ΓΕΝΙΚΑ**

Η βασική συμφωνία ισχύει μόνο για τις υπερβάσεις ευθύνης της UltrafastOTE κατά την παράδοση υπηρεσίας και την άρση βλάβης. Οι καθυστερήσεις που οφείλονται στα κατωτέρω συμβάντα δεν θα προσμετρούνται στον υπολογισμό του χρόνου καθυστέρησης είτε πρόκειται για παροχή είτε για άρση βλάβης:

- Περίπτωση καταστροφικής βλάβης του δικτύου ή σε εξαιρετικές περιπτώσεις ανωτέρας βίας όπως, κατ' ενδεικτική αναφορά, ακραίες καιρικές συνθήκες, σεισμοί, πλημμύρες, κεραυνοί ή πυρκαγιές. Η UltrafastOTE θα καταβάλει κάθε προσπάθεια για να διατηρείται η παρεχόμενη υπηρεσία στο ανώτατο δυνατό επίπεδο.
- Αδυναμία λήψης των απαιτούμενων αδειών και εγκρίσεων των Δημοσίων, Δημοτικών Αρχών και Νομικών Προσώπων του ευρύτερου Δημοσίου Τομέα, για την υλοποίηση των απαιτούμενων εργασιών

Λόγω της γεωγραφικής ιδιαιτερότητας και της ευρείας διασποράς των περιοχών OCCA / RSCA του πεδίου παρέμβασης της UltrafastOTE και των υπηρεσιών της, για την αποτελεσματικότερη υλοποίηση της Βασικής Συμφωνίας Επιπέδου Υπηρεσιών VLU, τα OCCA/RSCA ομαδοποιήθηκαν σε τέσσερις περιοχές, όπως αυτές ορίζονται στον ακόλουθο Πίνακα:

A/A	Περιοχές	OCCA/RSCA
1	A	Νομοί: Αττικής, Θεσσαλονίκης
2	B	Πρωτεύουσες Νομών Ηπειρωτικής Ελλάδας συμπεριλαμβανομένων των Νομών της Κρήτης
3	Γ / Δ	Τα OCCA / RSCA τα οποία δεν περιλαμβάνονται στις A και B περιοχές

Για OCCA / RSCA του πεδίου παρέμβασης της UltrafastOTE που εντάσσονται στις περιοχές Γ & Δ του παραπάνω Πίνακα, λόγω της έλλειψης απαραίτητων προϋποθέσεων



ΕΘΝΙΚΗ ΕΠΙΤΡΟΠΗ ΤΗΛΕΠΙΚΟΙΝΩΝΙΩΝ & ΤΑΧΥΔΡΟΜΕΙΩΝ

(όπως πχ. ανεπίβλεπτα κέντρα, μεγάλες αποστάσεις έδρας τμήματος διαχείρισης της βλάβης από τα κέντρα) οι ρήτρες διαφοροποιούνται από τις αντίστοιχες ρήτρες στις περιοχές Α και Β.

6.7.2 ΕΓΓΥΗΜΕΝΟΣ ΧΡΟΝΟΣ ΠΑΡΟΧΗΣ ΥΠΗΡΕΣΙΩΝ VLU

Για τον υπολογισμό του SLA των υπηρεσιών VLU, ορίζονται οι παρακάτω χρόνοι ολοκλήρωσης αιτημάτων. Ο χρόνος παράδοσης εκκινεί από την επόμενη εργάσιμη ημέρα (ΕΗ) κατάθεσης του αιτήματος από τον ΠΥ στην UltrafastOTE. Η UltrafastOTE θα ολοκληρώνει τα αιτήματα στους Εγγυημένους χρόνους Παράδοσης που εμφανίζονται παρακάτω Πίνακες:

Πίνακας 1: Υπηρεσίες VLU/FTTC

A/A	Υπηρεσία	Εγγυημένος Χρόνος Παράδοσης (ΕΗ)	Έναρξη Προθεσμίας
1	Παράδοση VLU/FTTC σε μη υφιστάμενο τελικό χρήστη	4	Από την επόμενη ΕΗ κατάθεσης του αιτήματος στο Π/Σ.
2	Παράδοση VLU/FTTC σε υφιστάμενο τελικό χρήστη	4	Από την επόμενη ΕΗ κατάθεσης του αιτήματος στο Π/Σ.
3	Παράδοση VLU/FTTC σε υφιστάμενο τελικό χρήστη του UltrafastOTE.	3	Από την επόμενη ΕΗ κατάθεσης του αιτήματος στο Π/Σ.

Στους ανωτέρω χρόνους δεν συμπεριλαμβάνεται ο χρόνος ο οποίος απαιτείται για την παροχή ΤοΥΒ από τον ΠΧΤΥ στην UltrafastOTE. Κατά τη διάρκεια παροχής του ΤοΥΒ η σχετική αίτηση θα μεταβαίνει στην αντίστοιχη κατάσταση, μέχρι να ολοκληρωθεί η παροχή/κατασκευή του ΤοΥΒ, το αίτημα παραμένει σε αναμονή.

Πίνακας 2: Υπηρεσίες VLU/FTTH

A/A	Υπηρεσία	Εγγυημένος Χρόνος Παράδοσης (ΕΗ)	Έναρξη Προθεσμίας
1	Ολοκλήρωση Επιθεώρησης Κτιρίου και παράδοση σχετικής μελέτης στο διαχειριστή/ιδιοκτήτη κτιρίου	20	Από την επόμενη ΕΗ κατάθεσης του αιτήματος στο Π/Σ.



ΕΘΝΙΚΗ ΕΠΙΤΡΟΠΗ ΤΗΛΕΠΙΚΟΙΝΩΝΙΩΝ & ΤΑΧΥΔΡΟΜΕΙΩΝ

2	Παράδοση/Ενεργοποίηση VLU/FTTH σε κτίριο που ο τελικός χρήστης και η Γενική Συνέλευση έχουν επιτρέψει την εκτέλεση των εργασιών	30	Από την επόμενη ΕΗ της ενημέρωσης της UltrafastOTE ότι μπορεί να προχωρήσει στις εργασίες
3	Αλλαγή ταχύτητας	2	Από την επόμενη ΕΗ κατάθεσης του αιτήματος στο Π/Σ.
4	Μετάβαση από VLU/FTTH ΠΥ Α σε VLU/FTTH ΠΥ Β	2	Από την επόμενη ΕΗ κατάθεσης του αιτήματος στο Π/Σ.

Σε κάθε περίπτωση η UltrafastOTE παρέχει διαθέσιμες πληροφορίες που αφορούν βήματα των διαδικασιών παράδοσης υπηρεσιών VLU/FTTC και VLU/FTTH το αργότερο εντός μίας (1) εργάσιμης ημέρας.

Στον υπολογισμό του εγγυημένου χρόνου παράδοσης των υπηρεσιών VLU εξαιρούνται οι ανενεργοί χρόνοι που οφείλονται σε μη υπαιτιότητα UltrafastOTE, όπως περιγράφονται στην παράγραφο 7.11 και ο χρόνος που κατά περίπτωση θα απαιτηθεί για μελέτη και κατασκευή επέκτασης δικτύου.

6.7.3 ΠΡΟΒΛΕΨΕΙΣ ΠΑΡΟΧΗΣ ΥΠΗΡΕΣΙΩΝ VLU

6.7.3.1 ΠΡΟΒΛΕΨΕΙΣ ΓΙΑ ΥΠΗΡΕΣΙΕΣ VLU/FTTH

Ο ΠΥ θα υποβάλει προβλέψεις για αριθμό συνδέσεων Τελικών Πελατών στις περιοχές παρέμβασης οι οποίες έχουν ανατεθεί στην UltrafastOTE, για διάστημα ενός (1) έτους, ανά μήνα για το πρώτο τρίμηνο και ανά τρίμηνο για το υπόλοιπο έτος. Οι αρχικές προβλέψεις του ΠΥ θα υποβληθούν ένα (1) μήνα μετά την ενημέρωση της UltrafastOTE για τις περιοχές που θα αναπτύξει δίκτυο FTTH και μετέπειτα θα υποβάλλονται ανά τρίμηνο και συγκεκριμένα:

Μέχρι 15 Φεβρουαρίου κάθε έτους για το δωδεκάμηνο που αρχίζει στις 1 Απριλίου.

Μέχρι 15 Μαΐου κάθε έτους για το δωδεκάμηνο που αρχίζει στις 1 Ιουλίου.

Μέχρι 15 Αυγούστου κάθε έτους για το δωδεκάμηνο που αρχίζει στις 1 Οκτωβρίου.

Μέχρι 15 Νοεμβρίου κάθε έτους για το δωδεκάμηνο που αρχίζει στις 1 Ιανουαρίου.

Οι υποβαλλόμενες αιτήσεις εξυπηρετούνται σύμφωνα με την ημερομηνία υποβολής τους στο Π/Σ, εφόσον το πλήθος των μηνιαίων αιτημάτων ανά ΠΥ δεν διαφοροποιείται από τις αντίστοιχες μηνιαίες προβλέψεις μέχρι ποσοστού +10% αυτών.



ΕΘΝΙΚΗ ΕΠΙΤΡΟΠΗ ΤΗΛΕΠΙΚΟΙΝΩΝΙΩΝ & ΤΑΧΥΔΡΟΜΕΙΩΝ

Οι αιτήσεις οι οποίες υπερβαίνουν το όριο του +10% των αντίστοιχων μηνιαίων προβλέψεων, δεν περιλαμβάνονται στην παρούσα συμφωνία και θα ικανοποιούνται στο συντομότερο δυνατό διάστημα. Στις περιπτώσεις αυτές η UltrafastOTE απαλλάσσεται από την υποχρέωση καταβολής ρήτρας.

Σε περίπτωση που οι αιτήσεις που υποβλήθηκαν σ' ένα τρίμηνο αντιστοιχούν σε ποσοστό μικρότερο του 80% των αντίστοιχων προβλέψεων τριμήνου, τότε η UltrafastOTE δύναται να τροποποιεί τις προβλέψεις του ΠΥ για το επόμενο τρίμηνο ως εξής:

Οι αναπροσαρμοσμένες συνολικές προβλέψεις για το επόμενο τρίμηνο ισούνται με το άθροισμα των αιτημάτων που υποβλήθηκαν στο προηγούμενο τρίμηνο αυξημένου κατά 20%, με την προϋπόθεση ότι ο αριθμός των τροποποιημένων προβλέψεων είναι μικρότερος των προβλέψεων που είχε κάνει ο ΠΥ.

Ο επιμερισμός των προβλέψεων ανά μήνα θα γίνει με τον ακόλουθο τρόπο:

$$Π_i = \{Π_{av} * ULTRAFASTOTE_{.vi}\} / \{Σ(ULTRAFASTOTE_{.vi})\}$$

Όπου

$Π_i$: Η τροποποιημένη πρόβλεψη για τον μήνα i

i : Ο μήνας i με $i=1-3$

$Π_{av}$: Οι αναπροσαρμοσμένες συνολικές προβλέψεις για το επόμενο τρίμηνο

$ULTRAFASTOTE_{.vi}$: Η αρχική πρόβλεψη του ΠΥ για τον μήνα i

Εάν ο ΠΥ δεν υποβάλλει τις προβλέψεις του εντός των ως άνω καθορισμένων προθεσμιών, τότε οι αιτήσεις του δεν περιλαμβάνονται στην παρούσα συμφωνία και θα ικανοποιούνται στον συντομότερο δυνατό χρόνο.

Εάν ο ΠΥ δεν υποβάλλει τις προβλέψεις του εντός των ως άνω καθορισμένων προθεσμιών, τότε οι αιτήσεις του δεν περιλαμβάνονται στην παρούσα συμφωνία και θα ικανοποιούνται στο συντομότερο δυνατό χρόνο.

Οι αρχικές προβλέψεις κατατίθενται από τον ΠΥ εντός μηνός από την ενημέρωση της UltrafastOTE αναφορικά με τα σημεία παρουσίας του (OCCA/RSCA) και έπειτα σε τριμηνιαία βάση, σύμφωνα με τις ως άνω προθεσμίες.

6.7.4 ΡΗΤΡΕΣ ΥΠΕΡΒΑΣΗΣ ΧΡΟΝΟΥ ΠΑΡΟΧΗΣ ΥΠΗΡΕΣΙΩΝ VLU

6.7.4.1 ΡΗΤΡΑ ΠΑΡΟΧΗΣ ΥΠΗΡΕΣΙΩΝ VLU/FTTC Ή VLU/FTTH

Σε περίπτωση μη τήρησης των σχετικών χρόνων παροχής της υπηρεσίας που προβλέπονται ανωτέρω στην παράγραφο 6.7.2 με υπαιτιότητα της ULTRAFASTOTE, θα εφαρμόζονται οι ακόλουθες ρήτρες:

Εργάσιμες Ημέρες υπέρβασης από τον πραγματικό χρόνο παράδοσης	Ρήτρα για τις περιοχές Α & Β	Ρήτρα για τις περιοχές Γ & Δ
---	------------------------------	------------------------------



ΕΘΝΙΚΗ ΕΠΙΤΡΟΠΗ ΤΗΛΕΠΙΚΟΙΝΩΝΙΩΝ & ΤΑΧΥΔΡΟΜΕΙΩΝ

1 ^η – 6 ^η	Το 5% του εφάπαξ τέλους της υπηρεσίας VLU, για κάθε ΕΗ καθυστέρησης	Το 3% του εφάπαξ τέλους της υπηρεσίας VLU, για κάθε ΕΗ καθυστέρησης
7 ^η – 12 ^η	Το 10% του εφάπαξ τέλους της υπηρεσίας VLU, για κάθε ΕΗ καθυστέρησης	Το 6% του εφάπαξ τέλους της υπηρεσίας VLU, για κάθε ΕΗ καθυστέρησης
13 ^η και μετά	Το 20% του εφάπαξ τέλους της υπηρεσίας VLU, για κάθε ΕΗ καθυστέρησης	Το 12% του εφάπαξ τέλους της υπηρεσίας VLU, για κάθε ΕΗ καθυστέρησης

Οι ρήτρες θα υπολογίζονται σε ποσοστό 95%, του συνόλου των καθυστερημένων αιτημάτων (όπου εξαιρούνται αυτές με την μικρότερη καθυστέρηση), που διαπιστωμένα οφείλονται σε «υπαιτιότητα UltrafastOTE». Οι ρήτρες θα υπολογίζονται σε ετήσια βάση.

Στην περίπτωση υπηρεσιών VLU/FTTC, εάν η καθυστέρηση (υπέρβαση του χρόνου παράδοσης) οφείλεται στον ΠΧΤΥ κατά την παράδοση του ΤοΥΒ που έχει αιτηθεί η UltrafastOTE στο πλαίσιο παροχής της υπηρεσίας VLU/FTTC στον ΠΥ, η UltrafastOTE καταβάλει στον ΠΥ το 75% της σχετικής ρήτρας που προβλέπεται στην προσφορά αναφοράς του ΠΧΤΥ και την οποία καταβάλει ο ΠΧΤΥ στην UltrafastOTE.

6.8 ΒΑΣΙΚΗ ΣΥΜΦΩΝΙΑ ΒΛΑΒΩΝ ΥΠΗΡΕΣΙΩΝ VLU

6.8.1 ΕΓΓΥΗΜΕΝΟΣ ΧΡΟΝΟΣ ΑΡΣΗΣ ΒΛΑΒΗΣ

Η UltrafastOTE υποχρεούται να άρει την αναγγελθείσα βλάβη σε υπηρεσία VLU, το αργότερο στους παρακάτω εγγυημένους χρόνους άρσης βλάβης:

Είδος	Πραγματικοί Χρόνοι άρσης βλάβης VLU
VLU-FTTC	1 ΕΗ από την επόμενη ΕΗ της αναγγελίας
VLU-FTTH	2 ΕΗ από την επόμενη ΕΗ της αναγγελίας



ΕΘΝΙΚΗ ΕΠΙΤΡΟΠΗ ΤΗΛΕΠΙΚΟΙΝΩΝΙΩΝ & ΤΑΧΥΔΡΟΜΕΙΩΝ

Καλωδιακή βλάβη	3 ΕΗ από τον χαρακτηρισμό της στο Π/Σ
-----------------	---------------------------------------

Ο χρόνος άρσης θα εκκινεί από την επόμενη εργάσιμη ημέρα (ΕΗ) αναγγελίας της βλάβης από τον ΠΥ στην ULTRAFASOTTE.

Στην περίπτωση υπηρεσιών VLU/FTTC, στον χρόνο αυτό δεν προσμετράται ο χρόνος ο οποίος πιθανά απαιτηθεί για την άρση τυχούσας βλάβης στον ΤοΥΒ. Ο χρόνος από την στιγμή της δήλωσης βλάβης στον ΠΧΤΥ έως και την αποκατάσταση της από τον ΠΧΤΥ θα λογίζεται ως ανενεργός.

Στην περίπτωση που η δήλωση βλάβης αφορά τη μη αποδοχή υπηρεσίας κατά την παράδοση από τον ΠΥ, ο χρόνος από τη δήλωση βλάβης στον ΠΧΤΥ έως και την αποκατάστασή της από τον ΠΧΤΥ θα λογίζεται ως ανενεργός όσον αφορά τον χρόνο παράδοσης της υπηρεσίας από την UltrafastOTE στον ΠΥ. Ο χρόνος άρσης βλάβης στο πλαίσιο μη αποδοχής υπηρεσίας από τον ΠΥ θα περιλαμβάνεται στον χρόνο παράδοσης της υπηρεσίας και οι συγκεκριμένες βλάβες δεν θα συμμετέχουν στον υπολογισμό ρητρών από βλάβες.

Σε περίπτωση που, σύμφωνα με την ισχύουσα προσφορά αναφοράς του ΠΧΤΥ, ο ΠΧΤΥ καταβάλει στην UltrafastOTE ρήτρα για καθυστέρηση άρσης βλάβης ΤοΥΒ που χρησιμοποιείται στο πλαίσιο παροχής της υπηρεσίας VLU/FTTC, η UltrafastOTE καταβάλει στον ΠΥ το 75% της συγκεκριμένης ρήτρας.

6.8.2 ΡΗΤΡΕΣ ΥΠΕΡΒΑΣΗΣ ΧΡΟΝΟΥ ΑΡΣΗΣ ΒΛΑΒΗΣ

Σε περίπτωση που η UltrafastOTE υπερβεί τον ως άνω πραγματικό χρόνο άρσης βλάβης, για κάθε ημέρα καθυστέρησης καταπίπτει αυτοδικαίως σε βάρος του και υπέρ του ΠΥ, ποινική ρήτρα, η οποία υπολογίζεται σύμφωνα με τον παρακάτω πίνακα. Οι ρήτρες υπολογίζονται για κάθε ΠΥ.

Σε περίπτωση μη τήρησης των σχετικών χρόνων εφαρμόζονται οι ακόλουθες ρήτρες:

Υπέρβαση εγγυημένου χρόνου άρσης των αναγγελθεισών βλαβών σε ΕΗ	VLU για τις περιοχές Α & Β	VLU για τις περιοχές Γ & Δ
1 ^η - 4 ^η	Το 1/5 του μηνιαίου μισθώματος VLU, για κάθε ΕΗ καθυστέρησης	Το 1/11 του μηνιαίου μισθώματος VLU, για κάθε ΕΗ καθυστέρησης
για την 5 ^η και μετά	Το 1/3 του μηνιαίου μισθώματος VLU, για κάθε ΕΗ καθυστέρησης	Το 1/5 του μηνιαίου μισθώματος VLU, για κάθε ΕΗ καθυστέρησης



ΕΘΝΙΚΗ ΕΠΙΤΡΟΠΗ ΤΗΛΕΠΙΚΟΙΝΩΝΙΩΝ & ΤΑΧΥΔΡΟΜΕΙΩΝ

Η υπέρβαση υπολογίζεται επί του εγγυημένου χρόνου άρσης των αναγγελθεισών βλαβών σε ΕΗ των VLU (στο 95% των αναγγελθεισών βλαβών με καθυστέρηση όπου εξαιρούνται αυτές με τη μικρότερη καθυστέρηση).

Στο ποσοστό 95%, περιλαμβάνονται και οι αναγγελθείσες βλάβες με καθυστέρηση που διαπιστωμένα δεν οφείλονται σε «υπαιτιότητα UltrafastOTE». Οι ρήτρες θα υπολογίζονται σε ετήσια βάση.



ΕΘΝΙΚΗ ΕΠΙΤΡΟΠΗ ΤΗΛΕΠΙΚΟΙΝΩΝΙΩΝ & ΤΑΧΥΔΡΟΜΕΙΩΝ

ΕΝΟΤΗΤΑ 7 ΔΙΑΔΙΚΑΣΙΑ ΠΑΡΟΧΗΣ ΥΠΗΡΕΣΙΩΝ VLU

7.1 ΓΕΝΙΚΑ

Στην παρούσα ενότητα περιγράφονται οι διαδικασίες Υποβολής και Επεξεργασίας Αιτημάτων, Υλοποίησης και Παράδοσης των, Συντήρησης Δικτύου και Βλαβοδιαχείρισης των VLU.

7.2 ΥΠΟΒΟΛΗ ΑΙΤΗΜΑΤΩΝ VLU

Ο ΠΥ μέσω κατάλληλου εργαλείου διαθεσιμότητας που παρέχει η UltrafastOTE έχει τη δυνατότητα, πριν την υποβολή του αιτήματος, να ελέγξει τη διαθεσιμότητα των υπηρεσιών στις περιοχές ανάπτυξης του δικτύου της UltrafastOTE.

Συγκεκριμένα, στον έλεγχο διαθεσιμότητας των υπηρεσιών VLU και για το σημείο παρουσίας Τελικού Πελάτη, ελέγχεται αν αυτός βρίσκεται στην περιοχή κάλυψης του πεδίου παρέμβασης (κάποιου εκ των OCCA ή RSCA) το οποίο έχει ανατεθεί στην UltrafastOTE για την ανάπτυξη δικτύου VLU/FTTC/FTTH. Ο ΠΥ έχει τη δυνατότητα να ελέγξει σε πραγματικό χρόνο το είδος των υπηρεσιών που προσφέρει η UltrafastOTE σε συγκεκριμένη διεύθυνση.

Ο ΠΥ μπορεί να υποβάλλει στην UltrafastOTE αιτήσεις Ηλεκτρονικά, μέσω του Π/Σ.

Η υποβολή αιτήσεων γίνεται από στελέχη ή συνεργάτες του ΠΥ, νόμιμα εξουσιοδοτημένους ανά υπηρεσία.

7.2.1 ΔΙΚΑΙΟΛΟΓΗΤΙΚΑ ΕΓΓΡΑΦΑ ΥΠΗΡΕΣΙΩΝ VLU

Προκειμένου ο ΠΥ να αιτηθεί υπηρεσίες VLU στην UltrafastOTE θα πρέπει ο Τελικός Πελάτης να έχει υποβάλει τη σχετική αίτηση παροχής υπηρεσιών στον ΠΥ, η οποία περιέχεται στο [ΠΑΡΑΡΤΗΜΑ 4](#) και περιλαμβάνει εξουσιοδότηση - δήλωση του Τελικού Πελάτη προς τον ΠΥ.

Με το αίτημά του ο Τελικός Πελάτης εξουσιοδοτεί τον ΠΥ να υποβάλει το κατάλληλο αίτημα στην UltrafastOTE και να προβεί σε όλες τις απαραίτητες ενέργειες ώστε να διακοπούν οι υφιστάμενες υπηρεσίες του και να ενεργοποιηθεί άμεσα η νέα υπηρεσία.

Ανεξάρτητα από το δίκτυο του Τελικού Πελάτη, κατά την υποβολή αιτήματος από τον ΠΥ δεν θα απαιτείται η συμπλήρωση πεδίων που αφορούν σε φορητότητα της σύνδεσης.



ΕΘΝΙΚΗ ΕΠΙΤΡΟΠΗ ΤΗΛΕΠΙΚΟΙΝΩΝΙΩΝ & ΤΑΧΥΔΡΟΜΕΙΩΝ

Ειδικά στην περίπτωση αίτησης παροχής VLU/FTTH σε μη υφιστάμενο συνδρομητή της UltrafastOTE, ο οποίος δεν λαμβάνει υπηρεσίες από άλλο πάροχο υπηρεσίας, ο ΠΥ που αιτείται την υπηρεσία οφείλει να έχει στη διάθεσή του όλα τα απαραίτητα από τη Νομοθεσία δικαιολογητικά, με τα οποία βεβαιώνεται αρμοδίως ότι το κτίσμα του Τελικού Πελάτη είναι νόμιμο και όχι αυθαίρετο. Επιπλέον, με την εισαγωγή του αιτήματος στο Π/Σ, ο ΠΥ δηλώνει υπεύθυνα ότι έχει ελέγξει την τήρηση όλων των διατάξεων της κείμενης Νομοθεσίας σχετικά με τη νομιμότητα του κτιρίου του συνδρομητή/πελάτη του και ότι αναλαμβάνει οιασδήποτε φύσεως ευθύνη (αστική, ποινική κλπ.) σε περίπτωση που αποδειχθεί στη συνέχεια ότι το εν λόγω κτίσμα είναι αυθαίρετο. Σε διαφορετική περίπτωση, είτε δεν θα ολοκληρώνεται η καταχώρηση του αιτήματος, είτε το αίτημα θα απορρίπτεται εμφανίζοντας κατάλληλο μήνυμα.

Σημειώνεται ότι οποιαδήποτε ενέργεια σχετικά με την τυχόν υφιστάμενη σύνδεση μέσω χάλκινου ζεύγους στην κατοικία του Τελικού Πελάτη, συμπεριλαμβανομένης και της τυχόν φορητότητας του αριθμού αποτελεί ευθύνη του ΠΥ, χωρίς να υπάρχει καμία εμπλοκή της UltrafastOTE.

7.2.2 ΕΙΔΙΚΑ ΣΤΟΙΧΕΙΑ ΑΙΤΗΣΕΩΝ ΥΠΗΡΕΣΙΩΝ VLU

7.2.2.1 ΑΙΤΗΣΕΙΣ ΠΑΡΟΧΗΣ ΥΠΗΡΕΣΙΩΝ VLU

Στις αιτήσεις παροχής υπηρεσιών VLU, πέραν των γενικών στοιχείων αναφέρονται τα ακόλουθα:

- Τα POP/RAP στα οποία θα υλοποιηθεί η υπηρεσία VLU.
- Πλήρη στοιχεία διεύθυνσης για το Σ/Π Τελικού Πελάτη (οδός, αριθμός, περιοχή, πόλη, .), καθώς και στοιχεία του Τελικού Πελάτη. Πιο συγκεκριμένα ο Τελικός Πελάτης καθορίζεται με κάποιον από τους ακόλουθους τρόπους:
 - ο Με διεύθυνση (Ενδεικτικά Νομός, Δήμος Καποδιστριακός, Οδός-Οικισμός, Αριθμός,).
 - ο Συντεταγμένες γεωγραφικού πλάτους και γεωγραφικού μήκους.
 - ο Με χρήση του ΦΑΥ στην περίπτωση που ο συνδρομητής είναι ήδη ενεργός στο δίκτυο της UltrafastOTE.
- Τύπος της αιτούμενης υπηρεσίας VLU/FTTC, VLU/FTTH.
- Ταχύτητα της αιτούμενης υπηρεσίας.
- Η φόρμα της αίτησης για υπηρεσία VLU/FTTC στο Π/Σ θα περιλαμβάνει τουλάχιστον όλα τα υποχρεωτικά πεδία που υπάρχουν στη φόρμα της αίτησης ΤοΥΒ στο Π/Σ του ΠΧΤΥ και προσδιορίζουν τον τελικό πελάτη, προκειμένου να είναι εφικτή η κατάθεση του αιτήματος ΤοΥΒ από τον UltrafastOTE.



ΕΘΝΙΚΗ ΕΠΙΤΡΟΠΗ ΤΗΛΕΠΙΚΟΙΝΩΝΙΩΝ & ΤΑΧΥΔΡΟΜΕΙΩΝ

7.2.2.2 ΑΙΤΗΣΕΙΣ ΑΛΛΑΓΗΣ ΠΑΡΟΧΟΥ ΥΠΗΡΕΣΙΩΝ VLU

Στις αιτήσεις μετάβασης από έναν Πάροχο Υπηρεσίας (ΠΥ1) σε άλλον (ΠΥ2), ο ΠΥ2 δεν θα συμπληρώνει κανενός είδους πληροφορία αναφορικά με τη μετάβαση που απαιτείται για να πάρει ο τελικός χρήστης την υπηρεσία VLU/FTTC/FTTH. Θα υπάρχει όμως ειδικό πεδίο (disclaimer) όπου ο ΠΥ2 θα δηλώνει ότι αποδέχεται τη χρέωση της μετάβασης. Το είδος της μετάβασης θα εμφανίζεται σε ειδικό πεδίο κατά την ολοκλήρωση της αίτησης, ώστε να γνωρίζει ο ΠΥ2 τι θα χρεωθεί.

Ανεξάρτητα από το δίκτυο του συνδρομητή, κατά την υποβολή αιτήματος από τον ΠΥ2 δεν θα απαιτείται η συμπλήρωση πεδίων που αφορούν σε φορητότητα της σύνδεσης.

7.2.2.3 ΑΙΤΗΣΕΙΣ ΜΕΤΑΒΟΛΗΣ ΤΑΧΥΤΗΤΑΣ VLU

Στις αιτήσεις μεταβολής ταχύτητας υφιστάμενων υπηρεσιών VLU αναφέρονται:

- Ο Φανταστικός Αριθμός Υποβρόχου για υπηρεσίες VLU-FTTC και ο Φανταστικός Αριθμός Σύνδεσης Τελικού Χρήστη για υπηρεσίες VLU-FTTH.
- Νέα ταχύτητα.

7.2.2.4 ΑΙΤΗΣΕΙΣ ΚΑΤΑΡΓΗΣΗΣ – ΑΚΥΡΩΣΗΣ VLU

Στις αιτήσεις κατάργησης ή ακύρωσης υπηρεσιών VLU ο ΠΥ αναζητά στο Π/Σ την υπηρεσία που επιθυμεί να καταργήσει – ακυρώσει και υποβάλλει σχετικό αίτημα μέσω του Π/Σ.

7.3 ΕΠΕΞΕΡΓΑΣΙΑ ΑΙΤΗΣΕΩΝ ΥΠΗΡΕΣΙΩΝ VLU

7.3.1 ΑΙΡΘΟΜΟΔΟΤΗΣΗ ΑΙΤΗΣΕΩΝ ΥΠΗΡΕΣΙΩΝ VLU

Για κάθε αίτηση που λαμβάνει η UltrafastOTE εκδίδει:

- Μοναδικό Κωδικό Αίτησης, ο οποίος χαρακτηρίζει την αίτηση και χρησιμοποιείται για την ταυτοποίησή της και την παρακολούθηση της πορείας υλοποίησής της από την UltrafastOTE και τον ΠΥ.

7.3.2 ΕΛΕΓΧΟΣ ΑΙΤΗΣΕΩΝ VLU

Η αίτηση εισάγεται 24 ώρες στο 24ωρο, 365 ημέρες στο έτος. Η αίτηση που εισάγεται σε μη εργάσιμη ημέρα και ώρα θεωρείται ότι κατατέθηκε την επόμενη εργάσιμη ημέρα.



ΕΘΝΙΚΗ ΕΠΙΤΡΟΠΗ ΤΗΛΕΠΙΚΟΙΝΩΝΙΩΝ & ΤΑΧΥΔΡΟΜΕΙΩΝ

Η UltrafastOTE επεξεργάζεται κάθε αίτηση, τηρώντας την αρχή της χρονικής προτεραιότητας, σύμφωνα με την ημερομηνία παραλαβής της.

Πιο συγκεκριμένα η αίτηση ελέγχεται ως προς τα ακόλουθα:

- Ορθή συμπλήρωση όλων των απαραίτητων στοιχείων, σύμφωνα με τις οδηγίες που ορίζει η UltrafastOTE.
- Ολοκλήρωση των προγενέστερων αιτήσεων που απαιτούνται για την παροχή της αιτούμενης υπηρεσίας.
- Προϋποθέσεις διάθεσης της αιτούμενης υπηρεσίας.

Εάν τα στοιχεία της αίτησης είναι ελλιπή, ανακριβή ή λανθασμένα, τότε είτε δεν θα ολοκληρώνεται η καταχώρηση του αιτήματος, είτε η αίτηση θα απορρίπτεται και ενημερώνεται σχετικά ο ΠΥ από το Π/Σ με το κατάλληλο μήνυμα απόρριψης αίτησης. Η εκ νέου υποβολή της ίδιας αίτησης με τα ορθά στοιχεία, αποτελεί νέα αίτηση. Εάν τα στοιχεία είναι ακριβή, συνεχίζεται ο έλεγχος επιλεξιμότητας.

7.4 ΕΛΕΓΧΟΣ ΕΠΙΛΕΞΙΜΟΤΗΤΑΣ ΚΑΙ ΥΛΟΠΟΙΗΣΗ ΥΠΗΡΕΣΙΑΣ VLU/FTTC

Η διαδικασία επιλεξιμότητας και υλοποίησης Υπηρεσίας VLU/FTTC περιγράφεται στις επόμενες παραγράφους με Βήματα.

7.4.1 ΕΛΕΓΧΟΣ ΕΠΙΛΕΞΙΜΟΤΗΤΑΣ ΥΠΗΡΕΣΙΑΣ VLU/FTTC

Η UltrafastOTE, στη συνέχεια, ελέγχει κάθε αίτηση παροχής υπηρεσιών VLU ως προς την δυνατότητα ικανοποίησής της, λαμβάνοντας υπόψη:

- Τη διαθεσιμότητα Υπηρεσίας στα σημεία που ζητείται η υπηρεσία.
- Τη διαθεσιμότητα πόρων (διαθέσιμη πόρτα στο DSLAM) για την υπηρεσία VLU/FTTC

7.4.1.1 ΕΛΕΓΧΟΣ ΔΙΑΘΕΣΙΜΟΤΗΤΑΣ ΥΠΗΡΕΣΙΑΣ VLU/FTTC

Με την υποβολή του αιτήματος από τον ΠΥ ελέγχεται εάν το Α/Κ και ο ΤΚΜ περιλαμβάνεται στους ΥΚΚ/ΥΚΕΕ του ΠΧΤΥ οι οποίοι και έχουν διασυνδεθεί με καμπίνα της UltrafastOTE.

Σε περίπτωση που ο ΠΥ καταθέσει αίτημα με λανθασμένο ΤΚΜ, αυτό θα απορρίπτεται από τον ΠΧΤΥ όμως κατά την απόρριψη θα κοινοποιείται το σωστό ΤΚΜ το οποίο η UltrafastOTE θα επικοινωνεί στον ΠΥ μέσω κατάλληλου μηνύματος του Π/Σ.



ΕΘΝΙΚΗ ΕΠΙΤΡΟΠΗ ΤΗΛΕΠΙΚΟΙΝΩΝΙΩΝ & ΤΑΧΥΔΡΟΜΕΙΩΝ

7.4.1.2 ΕΛΕΓΧΟΣ ΔΙΑΘΕΣΙΜΟΤΗΤΑΣ ΠÓΡΩΝ VLU/FTTC

Στην περίπτωση που ο έλεγχος διαθεσιμότητας της υπηρεσίας είναι θετικός, δηλαδή η σχετική ΥΚΕΕ ή ΥΚΚ εντοπίζεται και καλύπτεται δικτυακά από την UltrafastOTE, γίνεται έλεγχος για τη διαθεσιμότητα των αναγκαίων πόρων εντός του δικτύου της UltrafastOTE, προκειμένου να προσφερθεί η συγκεκριμένη υπηρεσία.

Σε περίπτωση αρνητικής απάντησης επιστρέφεται σχετικό μήνυμα μέσω του Π/Σ ότι απαιτείται αναβάθμιση δικτύου.

Σε κάθε περίπτωση η οριστική παροχή υπηρεσίας εξαρτάται από τη διαθεσιμότητα της υπηρεσίας ΤοΥΒ του ΠΧΤΥ.

Εναλλακτικά ο έλεγχος διαθεσιμότητας πόρων μπορεί να πραγματοποιηθεί μετά την ολοκλήρωση της διαδικασίας της παραγράφου [7.4.5](#).

Βάσει της παραπάνω διαδικασίας η αίτηση:

- είτε απορρίπτεται με κατάλληλο λόγο απόρριψης, με τον οποίο η UltrafastOTE θα ενημερώνει τον ΠΥ μέσω του Π/Σ
- είτε εμφανίζεται ως επιλέξιμη, οπότε γίνεται δέσμευση πόρτας στο DSLAM και η UltrafastOTE προχωράει σε αντίστοιχο αίτημα ΤοΥΒ προς τον ΠΧΤΥ (εφόσον απαιτείται, με βάση τον τύπο της αίτησης του πελάτη).
- είτε καθίσταται σε κατάσταση αναμονής λόγω έλλειψης διαθεσιμότητας πόρων, ενημερώνοντας με κατάλληλο μήνυμα τον ΠΥ μέσω του Π/Σ. Στην περίπτωση αυτή ακολουθείται η διαδικασία της παραγράφου [7.8](#) «Διαδικασία σε περίπτωση που απαιτείται αναβάθμιση δικτύου».

Η σύνδεση VLU/FTTC θεωρείται επιλέξιμη όταν δεν συντρέχει περίπτωση απόρριψης της σχετικής αίτησης

7.4.1.3 ΑΠΟΔΟΧΗ Ή ΑΠΟΡΡΙΨΗ ΑΙΤΗΣΗΣ ΥΠΗΡΕΣΙΩΝ VLU/FTTC

Οι λόγοι απόρριψης του αιτήματος VLU/FTTC είναι περιοριστικά όσοι αναφέρονται στο σχετικό κεφάλαιο της προσφοράς αναφοράς του ΠΧΤΥ (Επιλεξιμότητα ΤοΥΒ/ Λόγοι απόρριψης) και επιπλέον ως πρόσθετοι λόγοι από την UltrafastOTE μπορεί να αφορούν έναν μία των κάτωθι κατηγοριών:

- Πλημμελή ή ανακριβή στοιχεία αίτησης
- Λανθασμένη ή ασαφής διεύθυνση
- Μη διαθεσιμότητα πόρων δικτύου προς τον τελικό χρήστη από την UltrafastOTE, μετά την πάροδο τριμήνου από την αρχική αίτηση (αφορά



ΕΘΝΙΚΗ ΕΠΙΤΡΟΠΗ ΤΗΛΕΠΙΚΟΙΝΩΝΙΩΝ & ΤΑΧΥΔΡΟΜΕΙΩΝ

αιτήματα που έχουν μπει σε αναμονή λόγω έλλειψης διαθεσιμότητας πόρων του UltrafastOTE)

- Ο Τελικός Χρήστης δεν βρίσκεται στην περιοχή εξυπηρέτησης κάποιου εκ των ΥΚΚ/ΥΚΕΕ του ΠΧΤΥ το οποίο και έχει διασυνδεθεί με καμπίνα του UltrafastOTE όπως ανακοινώνονται στο Π/Σ.
- Μη ενεργή υπηρεσία "Active Network Interconnection"

7.4.2 ΑΙΤΗΜΑ ΥΠΗΡΕΣΙΑΣ ΤΟΥΒ ΣΤΟΝ ΠΧΤΥ

Για την παροχή της υπηρεσίας VLU/FTTC, η UltrafastOTE κάνει χρήση της υπηρεσίας ΤοΥΒ του ΠΧΤΥ και υποβάλλει σχετικό αίτημα στον ΠΧΤΥ μέσω του WCRM_ΠΧΤΥ. Στην περίπτωση που ο συγκεκριμένος ΤοΥΒ μισθώνεται ήδη από την UltrafastOTE, τότε ακολουθείται η διαδικασία της παραγράφου [7.4.3](#).

Η αίτηση διαφοροποιείται ανάλογα με την τρέχουσα κατάσταση της σύνδεσης του τελικού χρήστη ή εάν δεν υπάρχει υφιστάμενη σύνδεση, υποβάλλεται αίτηση νέας σύνδεσης.

Ο Φανταστικός Αριθμός Σύνδεσης θα είναι ο Φανταστικός Αριθμός Υποβρόχου που θα λαμβάνεται από τον ΠΧΤΥ.

7.4.3 ΥΠΑΡΞΗ ΕΝΕΡΓΟΥ ΤΟΥΒ

Στην περίπτωση ενεργού ΤοΥΒ, η UltrafastOTE ελέγχει αν ο ΦΑΥ του Τελικού Χρήστη είναι ήδη ενεργός στο δίκτυο της UltrafastOTE και στην περίπτωση αυτή η διαδικασία συνεχίζει στη διαδικασία της παραγράφου [7.4.8](#) και στη συνέχεια στην διαδικασία της παραγράφου [7.6.1](#) για την Παράδοση Παραλαβή της Υπηρεσίας (χωρίς να υποβληθεί κανένα αίτημα προς τον ΠΧΤΥ).

7.4.4 ΥΠΟΒΟΛΗ ΑΙΤΗΜΑΤΟΣ ΕΝΕΡΓΟΥ Η ΑΝΕΝΕΡΓΟΥ ΤΟΥΒ

Η UltrafastOTE υποβάλλει αίτημα Ενεργού ή Ανενεργού ΤοΥΒ αντίστοιχα προς τον ΠΧΤΥ, μεταβιβάζοντας στο WCRM_ΠΧΤΥ το αίτημα του ΠΥ. Ταυτόχρονα δεσμεύει τους δικτυακούς πόρους εντός του δικτύου της UltrafastOTE που απαιτούνται για την παροχή της υπηρεσίας προς τον ΠΥ. Σε αυτό το στάδιο δεν πραγματοποιείται ακόμη η διαδικασία ενεργοποίησης παροχής της υπηρεσίας (provisioning), καθώς είναι πιθανόν το αίτημα ΤοΥΒ να απορριφθεί ή/και να μην υλοποιηθεί από τον ΠΧΤΥ.



ΕΘΝΙΚΗ ΕΠΙΤΡΟΠΗ ΤΗΛΕΠΙΚΟΙΝΩΝΙΩΝ & ΤΑΧΥΔΡΟΜΕΙΩΝ

7.4.5 ΕΝΗΜΕΡΩΣΗ ΠΥ ΓΙΑ ΕΠΙΛΕΞΙΜΟΤΗΤΑ ΤΟΥ ΤΟΥΒ

Σε κάθε επόμενο στάδιο της διαδικασίας, η UltrafastOTE μεταβιβάζει προς τον ΠΥ μέσω του Π/Σ τις απαραίτητες ενημερώσεις/πληροφορίες, συμπεριλαμβανομένου και του Φανταστικού Αριθμού Υποβρόχου, που περιέχονται στη διάθεσή του από το WCRM_ΠΧΤΥ. Μέσω του WCRM_ΠΧΤΥ ενημερώνεται και ο προηγούμενος ΠΥ του συνδρομητή σε περίπτωση ΤοΥΒ προερχόμενου από το δίκτυο του ΠΧΤΥ. Εφόσον ο ΤοΥΒ είναι στο δίκτυο της UltrafastOTE ενημερώνεται από το WCRM_ΠΧΤΥ, σύμφωνα με τη διαδικασία που περιγράφεται στην παράγραφο [7.4.3](#).

Ο ΠΥ ενημερώνεται μέσω του Π/Σ για την επιλεξιμότητα ή μη του ΤοΥΒ, σύμφωνα με τις διαδικασίες ελέγχου που ακολουθούνται από τον ΠΧΤΥ.

Εάν το αίτημα ΤοΥΒ είναι επιλέξιμο, ο ΠΥ ενημερώνεται από το Π/Σ για την προγραμματισμένη ημερομηνία κατασκευής του ΤοΥΒ (και αν πρόκειται για αίτημα Ανενεργού ΤοΥΒ και για το χρονικό παράθυρο των 4 ωρών εντός του οποίου θα μεταβεί το συνεργείο του ΠΧΤΥ στη διεύθυνση του τελικού χρήστη). Σε αυτή την περίπτωση, εάν ο συνδρομητής έχει υποβάλει και αίτημα φορητότητας, ο ΠΥ προβαίνει σε όλες τις δέουσες ενέργειες με σκοπό να συντονίσει τις δύο διαδικασίες, ώστε να ελαχιστοποιηθεί ο χρόνος που ο Τελικός Χρήστης θα μείνει χωρίς υπηρεσία. Εάν το αίτημα είναι μη επιλέξιμο, ο λόγος απόρριψης του ΤοΥΒ (σύμφωνα με τα προβλεπόμενα στη σχετική παράγραφο «Επιλεξιμότητα/Λόγοι Απόρριψης» της εκάστοτε ισχύουσας προσφοράς αναφοράς ΑΠΤοΒ του ΠΧΤΥ που αφορά στην παροχή Τοπικού Υποβρόχου) διαβιβάζεται από το Π/Σ προς τον ΠΥ και η διαδικασία τερματίζεται. Η UltrafastOTE απελευθερώνει τους δικτυακούς πόρους που είχε δεσμεύσει.

7.4.6 ΠΕΡΙΠΤΩΣΗ ΕΝΕΡΓΟΥ ΤΟΥΒ

Η ολοποίηση της παράδοσης του ενεργού ΤοΥΒ λαμβάνει χώρα την προγραμματισμένη ημερομηνία για την οποία ο ΠΧΤΥ έχει ενημερώσει την UltrafastOTE σε περίπτωση που έχει υποβληθεί σχετικό αίτημα στον ΠΧΤΥ. Η UltrafastOTE ενημερώνει αντίστοιχα τον ΠΥ μέσω του Π/Σ. Ο ΠΥ δύναται να δηλώσει κατά την υποβολή του αιτήματος στο Π/Σ, τηλέφωνο επικοινωνίας του τελικού πελάτη, προκειμένου να διευκολύνεται η παράδοση της υπηρεσίας. Τυχόν αλλαγή στην ως άνω προγραμματισμένη ημερομηνία ολοποίησης, γίνεται σύμφωνα με τη διαδικασία που περιγράφεται στην σχετική παράγραφο της ισχύουσας προσφοράς αναφοράς ΑΠΤοΒ του ΠΧΤΥ «Αλλαγή Ημερομηνίας Υλοποίησης».



ΕΘΝΙΚΗ ΕΠΙΤΡΟΠΗ ΤΗΛΕΠΙΚΟΙΝΩΝΙΩΝ & ΤΑΧΥΔΡΟΜΕΙΩΝ

7.4.7 ΠΕΡΙΠΤΩΣΗ ΑΝΕΝΕΡΓΟΥ ΤΟΥΒ

Η υλοποίηση της παράδοσης του ανενεργού ΤοΥΒ λαμβάνει χώρα την προγραμματισμένη ημερομηνία για την οποία ο ΠΧΤΥ έχει ενημερώσει την UltrafastOTE. Η UltrafastOTE ενημερώνει αντίστοιχα τον ΠΥ μέσω του Π/Σ. Ο ΠΥ δύναται, εντός του χρονικού περιθωρίου που έχει ορίσει ο ΠΧΤΥ, να παρευρίσκεται κατά τη διάρκεια των εργασιών κατασκευής του ζεύγους σύνδεσης του ΤοΥΒ στη διεύθυνση που έχει οριστεί να τερματίσει ο ΤοΥΒ χωρίς τη δυνατότητα οιασδήποτε παρέμβασης. Ο ΠΥ οφείλει να έχει ενημερώσει τον συνδρομητή για το ραντεβού, ώστε να εξασφαλιστεί η πρόσβαση στην εισαγωγή του κτιρίου. Ο ΠΥ δύναται να δηλώσει κατά την υποβολή του αιτήματος στο Π/Σ, τηλέφωνο επικοινωνίας του τελικού πελάτη, προκειμένου να διευκολύνεται η παράδοση της υπηρεσίας. Τυχόν αλλαγή στην ως άνω προγραμματισμένη ημερομηνία υλοποίησης, γίνεται σύμφωνα με τη διαδικασία που περιγράφεται στην παράγραφο 7.6.1.2 για Αλλαγή Ημερομηνίας Υλοποίησης.

Εάν το συνεργείο δεν καταφέρει να εισέλθει στο κτίριο (αδυναμία ή/και άρνηση πρόσβασης), ακολουθείται η διαδικασία της παραγράφου 7.6.1.1.

7.4.8 ΥΛΟΠΟΙΗΣΗ ΥΠΗΡΕΣΙΑΣ VLU/FTTC

Η UltrafastOTE, στην περίπτωση που α) το αίτημα παροχής του ΤοΥΒ δεν απορριφθεί από τον ΠΧΤΥ ή β) πρόκειται για ΤοΥΒ ο οποίος είναι ήδη ενεργός στο δίκτυο UltrafastOTE, προβαίνει σε όλες τις απαραίτητες ενέργειες παροχής της υπηρεσίας (provisioning), ενημερώνοντας ταυτόχρονα τον ΠΥ για τις Πληροφορίες Δικτύου της UltrafastOTE. Η ενημέρωση του ΠΥ γίνεται αμέσως μετά την επαλήθευση επιλεξιμότητας του αιτήματος από την UltrafastOTE και τη δέσμευση πόρων στο δίκτυό της.

Η αίτηση προωθείται για υλοποίηση και ο ΠΥ ενημερώνεται από το Π/Σ για την προγραμματισμένη ημερομηνία ενεργοποίησης του VLU/FTTC. Στην περίπτωση που πρόκειται για ΤοΥΒ ο οποίος είναι ήδη ενεργός στο δίκτυο της UltrafastOTE, ενημερώνεται σχετικά ο ΠΥ και η υπηρεσία ενεργοποιείται σύμφωνα με το χρονοδιάγραμμα και το SLA της υπηρεσίας ώστε να μπορεί να υπάρξει συντονισμός με πιθανό αίτημα φορητότητας και ο ΠΥ υποβάλει άμεσα το σχετικό αίτημα.

Ο προηγούμενος ΠΥ του συνδρομητή ενημερώνεται μέσω του Π/Σ στην περίπτωση που ο ΤοΥΒ ήταν ήδη ενεργός στο δίκτυο της ULTRAFASOTTE.

Στις περιπτώσεις μεταβάσεων, η UltrafastOTE και ο ΠΥ υποχρεούνται να ενεργούν έτσι ώστε η διακοπή των υφιστάμενων υπηρεσιών του συνδρομητή και η υλοποίηση του VLU/FTTC να λάβουν χώρα την ίδια εργάσιμη μέρα.



ΕΘΝΙΚΗ ΕΠΙΤΡΟΠΗ ΤΗΛΕΠΙΚΟΙΝΩΝΙΩΝ & ΤΑΧΥΔΡΟΜΕΙΩΝ

7.5 ΕΛΕΓΧΟΣ ΕΠΙΛΕΞΙΜΟΤΗΤΑΣ ΚΑΙ ΥΛΟΠΟΙΗΣΗ ΥΠΗΡΕΣΙΑΣ VLU/FTTH

Η διαδικασία επιλεξιμότητας και υλοποίησης Υπηρεσίας VLU/FTTH περιγράφεται στις επόμενες παραγράφους.

7.5.1 ΕΛΕΓΧΟΣ ΕΠΙΛΕΞΙΜΟΤΗΤΑΣ ΥΠΗΡΕΣΙΑΣ VLU/FTTH

Η UltrafastOTE, ελέγχει κάθε αίτηση παροχής υπηρεσιών VLU ως προς την δυνατότητα ικανοποίησής της, λαμβάνοντας υπόψη:

- Τη διαθεσιμότητα Υπηρεσίας στα σημεία που ζητείται.
- Τη διαθεσιμότητα πόρων εντός του δικτύου της UltrafastOTE προκειμένου να προσφερθεί υπηρεσία VLU/FTTH. Ειδικότερα για την διαθεσιμότητα των αναγκαίων πόρων εντός του δικτύου της UltrafastOTE, ενδέχεται να απαιτείται Επιθεώρηση Κτιρίου. Σε αιτήσεις που απαιτείται Επιθεώρηση Κτιρίου, ο έλεγχος διαθεσιμότητας πόρων εντός του δικτύου θα γίνεται μετά την ολοκλήρωσή της Επιθεώρησης Κτιρίου.

7.5.1.1 ΕΛΕΓΧΟΣ ΔΙΑΘΕΣΙΜΟΤΗΤΑΣ ΥΠΗΡΕΣΙΑΣ VLU/FTTH

Ειδικά για την περίπτωση πολυκατοικιών, τα αποτελέσματα διαθεσιμότητας που θα εμφανίζονται κάθε φορά θα αφορούν στο κτίριο. Ο έλεγχος διαθεσιμότητας εμφανίζει κατάλληλο μήνυμα για μία από τις παρακάτω καταστάσεις:

- Δεν υπάρχει διαθεσιμότητα: Το συγκεκριμένο κτίριο δεν είναι home passed.
- Αναμονή για διερεύνηση επέκτασης δικτύου: Στην περίπτωση που το κτίριο ανήκει εντός της περιοχής παρέμβασης της UltrafastOTE αλλά εκτός της περιοχής κάλυψης του ήδη ανεπτυγμένου δικτύου.
- Home Passed, απαιτείται Επιθεώρηση Κτιρίου: Το συγκεκριμένο κτίριο είναι home passed και απαιτείται Επιθεώρηση Κτιρίου ή είναι ήδη σε εξέλιξη και δεν έχει ολοκληρωθεί ακόμη.
- Home Passed, No Building ID: Το συγκεκριμένο κτίριο είναι home passed αλλά δεν του έχει αποδοθεί Building ID, οπότε απαιτείται επιπλέον διερεύνηση για την επιλεξιμότητα του.
- Προς διασύνδεση κατοικίας (BER/FB): Στο συγκεκριμένο κτίριο έχει γίνει η κατασκευή εισαγωγής οπτικής υποδομής στο κτίριο συμπεριλαμβανομένου



ΕΘΝΙΚΗ ΕΠΙΤΡΟΠΗ ΤΗΛΕΠΙΚΟΙΝΩΝΙΩΝ & ΤΑΧΥΔΡΟΜΕΙΩΝ

και του κατανεμητή οπτικών ινών (ΒΕΡ/ΒΒ) και είναι έτοιμο προς διασύνδεση (να γίνει το last drop) από την UltrafastΟΤΕ.

- Home passed τεχνική αδυναμία: Έχει διαπιστωθεί ότι τεχνικά δεν είναι εφικτή η κατασκευή οπτικής υποδομής συμπεριλαμβανομένου και του κατανεμητή οπτικών ινών.
- Home passed, υπάρχει ενεργή σύνδεση: Βάσει ελέγχου με χρήση του Φανταστικού Αριθμού Σύνδεσης Τελικού Χρήστη, υπάρχει ενεργή σύνδεση.

Οι εν λόγω καταστάσεις δύνανται να εμφανίζονται εναλλακτικά/και στο στάδιο ελέγχου της διαθεσιμότητας, ήτοι πριν την υποβολή της αίτησης.

7.5.1.2 ΕΛΕΓΧΟΣ ΔΙΑΘΕΣΙΜΟΤΗΤΑΣ ΠΟΡΩΝ VLU/FTTH

Στην περίπτωση που ο έλεγχος διαθεσιμότητας της υπηρεσίας είναι θετικός και εφόσον έχει ολοκληρωθεί η Επιθεώρηση Κτιρίου, γίνεται έλεγχος για τη διαθεσιμότητα των αναγκαίων πόρων εντός του δικτύου της UltrafastΟΤΕ, προκειμένου να προσφερθεί η συγκεκριμένη υπηρεσία.

Σε περίπτωση αρνητικής απάντησης, ο ΠΥ ενημερώνεται σχετικά και το αίτημα εισέρχεται σε κατάσταση αναμονής, ενώ σε περίπτωση θετικής απάντησης επιστρέφονται οι κωδικοί των σχετικών πακέτων σύνδεσης τα οποία είναι διαθέσιμα.

Βάσει της παραπάνω διαδικασίας η αίτηση:

- είτε δεν είναι δυνατή η καταχώρηση του αιτήματος ή απορρίπτεται με κατάλληλο λόγο απόρριψης, με τον οποίο ο UltrafastΟΤΕ. θα ενημερώνει τον ΠΥ μέσω του Π/Σ.
- είτε εμφανίζεται ως επιλέξιμη, οπότε γίνεται δέσμευση των κατάλληλων πόρων του οπτικού δικτύου.
- είτε καθίσταται σε κατάσταση αναμονής λόγω έλλειψης διαθεσιμότητας και ακολουθείται η διαδικασία της παραγράφου 7.8 «Διαδικασία σε περίπτωση που απαιτείται αναβάθμιση δικτύου».

Εφόσον μία αίτηση κριθεί επιλέξιμη, προχωρά στο στάδιο κατασκευής, το οποίο ανακοινώνεται στον ΠΥ, μέσω των αντίστοιχων πεδίων στο Π/Σ.

7.5.1.3 ΑΠΟΔΟΧΗ Ή ΑΠΟΡΡΙΨΗ ΑΙΤΗΣΗΣ ΥΠΗΡΕΣΙΩΝ VLU/FTTH

Οι λόγοι μη δυνατής καταχώρησης του αιτήματος ή απόρριψης του αιτήματος στο στάδιο της επιλεξιμότητας είναι:



ΕΘΝΙΚΗ ΕΠΙΤΡΟΠΗ ΤΗΛΕΠΙΚΟΙΝΩΝΙΩΝ & ΤΑΧΥΔΡΟΜΕΙΩΝ

- Δεν υπάρχει διαθεσιμότητα
- Μη ενεργή υπηρεσία ANI
- Αντικειμενική Τεχνική αδυναμία κτιρίου
- Μη ολοκληρωμένη προγενέστερη αίτηση από άλλον ΠΥ. Αφορά μόνο αιτήσεις αλλαγής παρόχου
- Πλημμελή ή ανακριβή στοιχεία αίτησης
- Λανθασμένη διεύθυνση
- Ασαφής διεύθυνση
- Δεν παρέχεται η υπηρεσία στη συγκεκριμένη Δ/ση (Εκτός Ορίων Κάλυψης)
- Απαιτείται ειδική εγκατάσταση υψηλού κόστους, το οποίο δεν έχει γίνει δεκτό από τον Τελικό Πελάτη
- Άρνηση Γενικής Συνέλευσης
- Άρνηση Τελικού Χρήστη
- Αδυναμία Ενημέρωσης Διαχειριστή

7.5.2 ΚΑΤΑΣΤΑΣΗ ΚΤΙΡΙΟΥ

Το επόμενο βήμα της διαδικασίας καθορίζεται ανάλογα με την κατάσταση του κτιρίου στο οποίο έχει αιτηθεί την υπηρεσία VLU/FTTH ο ΠΥ, όσον αφορά τη διαθεσιμότητα της συγκεκριμένης υπηρεσίας. Οι δυνατές καταστάσεις περιγράφονται κατωτέρω. Σε κάθε περίπτωση, ανάλογα με την υλοποίηση της UltrafastOTE, οι παρακάτω καταστάσεις μπορούν να ενοποιηθούν ή να αναλυθούν περαιτέρω υπό την προϋπόθεση ότι ο ΠΥ λαμβάνει όλη την απαραίτητη πληροφορία για την κατάσταση της αίτησής του:

7.5.2.1 ΕΠΙΘΕΩΡΗΣΗ ΚΤΙΡΙΟΥ

Σε αυτό το στάδιο η UltrafastOTE ενημερώνει τον ΠΥ μέσω του Π/Σ για τη δρομολόγηση του ραντεβού για την Επιθεώρηση Κτιρίου, ορίζοντας συγκεκριμένη ημερομηνία και χρονικό παράθυρο τεσσάρων (4) ωρών εντός του οποίου θα μεταβεί ο τεχνικός προκειμένου να εκκινήσει η Επιθεώρηση Κτιρίου.

Ο ΠΥ είναι υπεύθυνος για να εξασφαλίσει την πρόσβαση, την παρουσία του διαχειριστή του κτιρίου κατά την επιθεώρηση και τη σχετική ενημέρωσή του, σύμφωνα με τις διατάξεις του Ν. 4463/2017. Ο ΠΥ κοινοποιεί τα στοιχεία επικοινωνίας του διαχειριστή προς την UltrafastOTE, ώστε ο τελευταίος να μπορεί να επικοινωνήσει μαζί του για το συντονισμό στη φάση της κατασκευής. Ο ΠΥ μπορεί προαιρετικά να παραβρεθεί στην Επιθεώρηση Κτιρίου.

Αν η προγραμματισμένη Επιθεώρηση Κτιρίου δεν πραγματοποιηθεί για λόγους μη ευθύνης της UltrafastOTE, ακολουθείται η διαδικασία της παραγράφου [7.6.1.1](#).



ΕΘΝΙΚΗ ΕΠΙΤΡΟΠΗ ΤΗΛΕΠΙΚΟΙΝΩΝΙΩΝ & ΤΑΧΥΔΡΟΜΕΙΩΝ

Κατά τη διάρκεια της επίσκεψης ο τεχνικός της UltrafastOTE διερευνά και αξιολογεί όλες τις εναλλακτικές για την κατασκευή της αναγκαίας οπτικής υποδομής:

- Οδεύσεις των εξωκτιριακών σκαμμάτων η/και σωληνώσεων, καλωδίων,
- Οδεύσεις των ενδοκτιριακών σωληνώσεων ή/και καλωδίων,
- Σημείο εισαγωγής εντός του κτιρίου και
- Θέση εγκατάστασης του/των κατανεμητή/κατανεμητών οπτικών ινών.

Στη συνέχεια και υπό την επιφύλαξη των προβλεπόμενων στον νόμο 4463/2017 «Μέτρα μείωσης του κόστους εγκατάστασης υψίρρυθμων δικτύων ηλεκτρονικών επικοινωνιών - Εναρμόνιση της νομοθεσίας στην Οδηγία 2014/61/ΕΕ και άλλες διατάξεις» όπως εκάστοτε ισχύει, θα ενημερώνει τον διαχειριστή ή εκπρόσωπο της Γενικής Συνέλευσης προκειμένου να οριστικοποιηθούν όλες οι τεχνικές λεπτομέρειες της κατασκευής και να εφαρμοστούν τα προβλεπόμενα βάσει νομοθεσίας. Εάν δεν καταστεί εφικτή η πρόσβαση στο κτίριο, ακολουθείται η διαδικασία της παραγράφου [7.6.1.1](#).

Σε περίπτωση οικισμού ή πολλαπλών κτιρίων στην ίδια διεύθυνση, η UltrafastOTE θα δύναται να προχωρήσει στην κατασκευή και παράδοση της υπηρεσίας τροποποιώντας τα ακόλουθα στοιχεία Διεύθυνσης του πελάτη:

- Όροφος
- Διαμέρισμα
- Building ID & Συντεταγμένες κτιρίου

Κατά την ολοκλήρωση της αίτησης η UltrafastOTE θα υποδεικνύει στο Π.Σ της τα σωστά στοιχεία διεύθυνσης του τελικού πελάτη, έτσι ώστε ο ΠΥ να μπορεί να ενημερώνει αντιστοίχως το Π.Σ του με τα σωστά στοιχεία της διεύθυνσης εγκατάστασης.

7.5.2.2 ΠΡΟΓΡΑΜΜΑΤΙΣΜΕΝΗ ΕΠΙΘΕΩΡΗΣΗ ΚΤΙΡΙΟΥ

Η κατάσταση αυτή σημαίνει ότι έχει ήδη προγραμματισθεί Επιθεώρηση Κτιρίου μέσω άλλης αίτησης νέας σύνδεσης. Ο ΠΥ θα πρέπει να ενημερώνεται για την ημερομηνία της ήδη προγραμματισμένης Επιθεώρησης Κτιρίου χωρίς να απαιτείται κάποια ενέργεια ούτε από τον ίδιο, ούτε από τον πελάτη του. Εάν η αίτηση βάση της οποίας έχει προγραμματιστεί η Επιθεώρηση Κτιρίου ακυρωθεί ή απορριφθεί για λόγους που δεν αφορούν στην Επιθεώρηση Κτιρίου, τότε η συγκεκριμένη αίτηση θα μεταβεί σε κατάσταση «Προς Επιθεώρηση Κτιρίου».

7.5.2.3 ΕΠΙΘΕΩΡΗΣΗ ΚΤΙΡΙΟΥ ΓΙΑ ΕΓΚΡΙΣΗ ΑΠΟ ΠΥ ΛΟΓΩ ΥΨΗΛΟΥ ΚΟΣΤΟΥΣ

Η κατάσταση αυτή σημαίνει πως από την Επιθεώρηση Κτιρίου προέκυψε η ανάγκη ειδικής κατασκευής υψηλού κόστους για τη σύνδεσή του, λόγω απαιτήσεων του Τελικού Χρήστη,



ΕΘΝΙΚΗ ΕΠΙΤΡΟΠΗ ΤΗΛΕΠΙΚΟΙΝΩΝΙΩΝ & ΤΑΧΥΔΡΟΜΕΙΩΝ

οι οποίες διαφοροποιούνται από την προτεινόμενη λύση της UltrafastOTE. Στην περίπτωση αυτή ο ΠΥ πρέπει να δηλώσει αν αποδέχεται το επιπλέον κόστος για την ύπαρξη και το ύψος του οποίου ενημερώνεται μέσω του Π/Σ. Αν η αποδοχή της ειδικής κατασκευής και του επιπλέον κόστους δεν γίνει εντός δέκα (10) ΕΗ, το αίτημα θα απορρίπτεται αυτόματα με αντίστοιχο λόγο απόρριψης. Ο ως άνω χρόνος νοείται ανενεργός χρόνος για την UltrafastOTE. Κατά την περίπτωση όπου ο πρώτος ΠΥ δεν δεχτεί το υπερβάλλον κόστος κατασκευής και υπάρχει σε αναμονή αίτημα για το ίδιο κτίριο από άλλο ΠΥ, το αίτημα μεταβαίνει σε κατάσταση «Επιθεώρηση Κτιρίου για έγκριση από ΠΥ» για τον δεύτερο ΠΥ, προκειμένου να αποφασίσει εάν επιθυμεί να αναλάβει το επιπλέον κόστος κατασκευής.

7.5.2.4 ΑΠΟΤΥΧΙΑ ΕΠΙΘΕΩΡΗΣΗ ΚΤΙΡΙΟΥ (ΔΕΝ ΕΓΙΝΕ Η ΕΠΙΘΕΩΡΗΣΗ)

Σε ειδικό πεδίο θα πρέπει να αναφέρεται ο λόγος αποτυχίας της επιθεώρησης του κτιρίου που μπορεί να είναι ένας από τους:

1. Αδυναμία εγκατάστασης αναγκαίου εξοπλισμού λόγω τεχνικής αδυναμίας κτιρίου
2. Άρνηση Γενικής Συνέλευσης
3. Άρνηση τελικού χρήστη
4. Λάθος διεύθυνση τελικού χρήστη
5. Αδυναμία εισόδου στο κτίριο
6. Αδυναμία ενημέρωσης διαχειριστή

Εάν δεν καταστεί εφικτή η πρόσβαση στο κτίριο ακολουθείται η διαδικασία της της παραγράφου 8.6.1.1. Σε όλες τις προαναφερθείσες περιπτώσεις εκτός της (1), ο ΠΥ θα χρεώνεται με το σχετικό τέλος άσκοπης μετάβασης του τεχνικού εκπροσώπου της UltrafastOTE.

7.5.3 ΥΛΟΠΟΙΗΣΗ ΥΠΗΡΕΣΙΑΣ VLU/FTTH

7.5.3.1 ΤΡΟΠΟΣ ΥΛΟΠΟΙΗΣΗΣ – ΑΡΧΙΤΕΚΤΟΝΙΚΗ ΕΝΤΟΣ ΚΤΙΡΙΟΥ

Η ακριβής αρχιτεκτονική της οπτικής καλωδίωσης εντός ή εκτός του κτιρίου είναι στην διακριτική ευχέρεια της UltrafastOTE, η οποία και θα επιλέγει την βέλτιστη και δόκιμη τεχνικά λύση κατά περίπτωση σύμφωνα με την εκάστοτε ισχύουσα Νομοθεσία και με βάση τις ιδιαιτερότητες του κτιρίου. Ενδεικτικά αναφέρονται οι κάτωθι τρόποι υλοποίησης:

- Δομημένη καλωδίωση εντός κτιρίου με είσοδο από το ισόγειο ή το υπόγειο της πολυκατοικίας



ΕΘΝΙΚΗ ΕΠΙΤΡΟΠΗ ΤΗΛΕΠΙΚΟΙΝΩΝΙΩΝ & ΤΑΧΥΔΡΟΜΕΙΩΝ

- Δομημένη καλωδίωση εντός κτιρίου με είσοδο από την ταράτσα της πολυκατοικίας
- Καλωδίωση τύπου facade (αφορά καλωδίωση που υλοποιείται εξωτερικά της πολυκατοικίας)

7.5.3.2 ΠΑΝΤΕΒΟΥ ΓΙΑ ΔΙΑΣΥΝΔΕΣΗ ΤΕΛΙΚΟΥ ΠΕΛΑΤΗ

Σε αυτό το στάδιο η UltrafastOTE ενημερώνει τον ΠΥ μέσω του Π/Σ την προγραμματισμένη ημερομηνία και το χρονικό παράθυρο τεσσάρων (4) ωρών, εντός του οποίου θα μεταβεί το συνεργείο προκειμένου να εκκινήσει την κατασκευή της διασύνδεσης κατοικίας/σημείου παρουσίας του Τελικού Χρήστη, που ενδεικτικά περιλαμβάνει τον καταναμητή οπτικών ινών, την οπτική υποδομή, το κουτί τερματισμού οπτικών, την εγκατάσταση και ενεργοποίηση της συσκευής τερματισμού του οπτικού δικτύου (ONT) στο χώρο του Τελικού Χρήστη. Ο ΠΥ είναι υπεύθυνος για να εξασφαλίσει την πρόσβαση στο κτίριο για τα συνεργεία της UltrafastOTE, καθώς και ενημερώσει αν η κατασκευή δεν πραγματοποιηθεί για λόγους που δεν ευθύνεται η UltrafastOTE, όπου και ακολουθείται η διαδικασία της παραγράφου της παραγράφου [7.6.1.1](#)

7.5.3.3 ΑΠΟΤΥΧΙΑ ΚΑΤΑΣΚΕΥΗΣ ΔΙΑΣΥΝΔΕΣΗΣ ΚΑΤΟΙΚΙΑΣ/ΣΗΜΕΙΟΥ ΠΑΡΟΥΣΙΑΣ ΤΕΛΙΚΟΥ ΠΕΛΑΤΗ

Σε ειδικό πεδίο θα πρέπει να αναφέρεται ο λόγος αποτυχίας κατασκευής της διασύνδεσης κατοικίας/σημείου παρουσίας του Τελικού Πελάτη, που μπορεί να είναι ένας από τους:

- Αδυναμία εγκατάστασης αναγκαίου εξοπλισμού λόγω τεχνικής αδυναμίας Κτιρίου
- Άρνηση Γενικής Συνέλευσης
- Άρνηση Τελικού Χρήστη

Σε περίπτωση που ο λόγος αποτυχίας είναι «Άρνηση Τελικού Χρήστη» ή Άρνηση Γενικής Συνέλευσης, ο ΠΥ επιβαρύνεται με σχετικό τέλος άσκοπης μετάβασης.

7.5.3.4 ΔΙΑΣΥΝΔΕΣΗ ΣΗΜΕΙΟΥ ΠΑΡΟΥΣΙΑΣ ΤΕΛΙΚΟΥ ΠΕΛΑΤΗ

Η UltrafastOTE εγκαθιστά στην κατοικία του συνδρομητή τον εξοπλισμό ONT και προβαίνει στην τελική διασύνδεση της κατοικίας/σημείο παρουσίας και στους απαραίτητους ελέγχους του κυκλώματος. Συγκεκριμένα, η UltrafastOTE οφείλει με δική της ευθύνη να προβεί σε όλες τις εργασίες που απαιτούνται βάσει των «Προδιαγραφών Εγκατάστασης Ενδοκτιριακής Καλωδίωσης» και στην εκάστοτε ισχύουσα Νομοθεσία, όπως αυτές κοινοποιούνται στους ΠΥ και ενδεικτικά να:



ΕΘΝΙΚΗ ΕΠΙΤΡΟΠΗ ΤΗΛΕΠΙΚΟΙΝΩΝΙΩΝ & ΤΑΧΥΔΡΟΜΕΙΩΝ

- Εγκαταστήσει εντός της κατοικίας/σημείο παρουσίας του τελικού χρήστη το «σημείο τερματισμού οπτικών ινών» (πριζάκι - ΟΤΟ)
- Εγκαταστήσει το οπτικό καλώδιο στη διαδρομή μεταξύ της θέσης στον καταναεμητή οπτικών ινών (εφόσον υπάρχει) και την κατοικία του τελικού χρήστη.
- Εγκαταστήσει τη συσκευή τερματισμού του οπτικού δικτύου (ΟΝΤ).
- Δοκιμάσει την ως άνω σύνδεση end-to-end (από ΟΝΤ και το «κουτί κατοικίας/σημείο παρουσίας» έως τον κόμβο συγκέντρωσης του ΡΟΡ της UltrafastΟΤΕ που ανήκει ο τελικός χρήστης)

7.6 ΔΙΑΔΙΚΑΣΙΑ ΠΑΡΑΔΟΣΗΣ ΚΑΙ ΑΠΟΔΟΧΗΣ ΥΠΗΡΕΣΙΩΝ VLU

7.6.1 ΠΑΡΑΔΟΣΗ ΥΠΗΡΕΣΙΩΝ VLU

Για την υπηρεσία VLU FTTC, η UltrafastΟΤΕ ενημερώνεται μέσω του WCRM_ΠΧΤΥ για την ολοκλήρωση της κατασκευής του αιτήματος ΤοΥΒ και αντίστοιχα ενημερώνει τον ΠΥ μέσω του Π/Σ για την ολοκλήρωση της υλοποίησης του αιτήματος VLU/FTTC, ώστε ο ΠΥ να προβεί σε όλες τις απαραίτητες ενέργειες (ολοκλήρωση αιτήματος φορητότητας, κλπ) για την παροχή των λιανικών υπηρεσιών στον Τελικό Χρήστη.

Σε περίπτωση που ο ΠΧΤΥ, στο πλαίσιο παροχής υπηρεσίας VLU/FTTC προς την UltrafastΟΤΕ, χρειαστεί να αλλάξει την ημερομηνία κατασκευής του σχετικού ΤοΥΒ, ενημερώνει την UltrafastΟΤΕ μέσω του Π/Σ WCRM_ΠΧΤΥ για τη νέα ημερομηνία υλοποίησης του ΤοΥΒ σύμφωνα με τα οριζόμενα στην ισχύουσα προσφορά αναφοράς του ΠΧΤΥ. Ο ΠΥ ενημερώνεται άμεσα μέσω του Π/Σ, για το νέο προκαθορισμένο χρονικό παράθυρο, εντός του οποίου θα πραγματοποιηθεί η επίσκεψη για την υλοποίηση του ΤοΥΒ, όπως ορίζεται στην προσφορά αναφοράς του ΠΧΤΥ.

Λαμβάνοντας υπόψη όσα έχουν περιγράψει στην προηγούμενη παράγραφο η UltrafastΟΤΕ προγραμματίζει την παράδοση της υπηρεσίας ορίζοντας ραντεβού με τον αρμόδιο. Ο ΠΥ ενημερώνεται μέσω του Π/Σ για τη μέρα του ραντεβού και το τετράωρο παράθυρο που θα μεταβεί ο τεχνικός της UltrafastΟΤΕ, ώστε να εξασφαλίσει ότι ο τεχνικός θα έχει πρόσβαση στο κτίριο.

7.6.1.1 ΑΔΥΝΑΜΙΑ ΕΙΣΟΔΟΥ ΚΑΤΑ ΤΗΝ ΠΑΡΑΔΟΣΗ ΤΩΝ ΥΠΗΡΕΣΙΩΝ VLU

Εάν η UltrafastΟΤΕ σε οποιοδήποτε από τα προγραμματισμένα ραντεβού δεν μπορέσει να μπει στο κτίριο ή να έρθει σε επαφή με τον αρμόδιο, τότε επισυνάπτει στο Π/Σ φωτογραφία του σημείου επίσκεψης, συνοδευόμενη από τα στοιχεία του τεχνικού τμήματος την



ΕΘΝΙΚΗ ΕΠΙΤΡΟΠΗ ΤΗΛΕΠΙΚΟΙΝΩΝΙΩΝ & ΤΑΧΥΔΡΟΜΕΙΩΝ

ημερομηνία, την ώρα επίσκεψης και τις συντεταγμένες του σημείου λήψης της φωτογραφίας, ως αποδεικτικό επίσκεψης του συνεργείου της UltrafastOTE.

Ειδικά για την υπηρεσία VLU FTTC, εάν ο ΠΧΤΥ σε οποιοδήποτε από τα προγραμματισμένα ραντεβού δεν μπορέσει να μπει στο κτίριο ή να έρθει σε επαφή με τον αρμόδιο, τότε ισχύουν τα προβλεπόμενα στην προσφορά αναφοράς του ΠΧΤΥ. Ο ΠΥ ενημερώνεται μέσω του Π/Σ για την ακριβή ώρα και ημέρα επίσκεψης του συνεργείου της UltrafastOTE ή του ΠΧΤΥ, ο οποίος βρήκε το κτίριο κλειστό, ώστε να καθίσταται δυνατός ο εκ των υστέρων έλεγχος της ακρίβειας των στοιχείων.

Σε κάθε επίσκεψη που η UltrafastOTE ή ο ΠΧΤΥ δεν μπόρεσε να μπει στο κτίριο ή να έρθει σε επαφή με τον αρμόδιο, ο ΠΥ χρεώνεται κατά περίπτωση τέλος άσκοπης μετάβασης συνεργείου και τυχόν προβλεπόμενο «Τέλος άσκοπης μετάβασης» που προβλέπεται στην προσφορά αναφοράς του ΠΧΤΥ.

Σε περίπτωση που μία αίτηση επιστρέψει από τα συνεργεία με την ένδειξη «Κλειστό», τότε η UltrafastOTE ενημερώνει εντός της επόμενης εργάσιμης ημέρας μέσω του Π/Σ για την νέα ημερομηνία και το νέο προκαθορισμένο χρονικό παράθυρο διάρκειας τεσσάρων (4) ωρών εντός του οποίου θα πραγματοποιηθεί η νέα επίσκεψη, η οποία

- στην περίπτωση υλοποίησης VLU/FTTC ορίζεται σύμφωνα με τις προβλέψεις της προσφοράς αναφοράς του ΠΧΤΥ,
- ενώ στην περίπτωση της υπηρεσίας VLU/FTTH θα απέχει τουλάχιστον δύο (2) ΕΗ από την πραγματοποιηθείσα επίσκεψη

Το χρονικό διάστημα από την ημερομηνία ενημέρωσης του Π/Σ για τη νέα ημερομηνία επίσκεψης μέχρι την ημερομηνία που θα πραγματοποιηθεί η επίσκεψη για την παράδοση της υπηρεσίας, θα υπολογίζεται ως ανενεργός χρόνος, καθώς οφείλεται σε λόγους μη υπαιτιότητας της UltrafastOTE, με την προϋπόθεση ότι η επίσκεψη για την υλοποίηση του αιτήματος θα πραγματοποιηθεί εντός του ως άνω διαστήματος. Αυτό ισχύει κάθε φορά που απαιτείται νέο ραντεβού λόγω κλειστού κτιρίου. Η ίδια διαδικασία που περιγράφεται ως άνω θα ακολουθηθεί σε περίπτωση που ο τεχνικός βρει για δεύτερη φορά το οίκημα κλειστό κατά την προγραμματισμένη επίσκεψη.

Σε περίπτωση που ο τεχνικός βρει για τρίτη φορά κλειστό το οίκημα τότε:

- παγώνει το αίτημα στο Π/Σ, ώστε να μην μετράει ο χρόνος η αίτηση αλλάζει κατάσταση σε «Επιστροφή Αίτησης Από τα Συνεργεία».
- ο ΠΥ εντός δέκα (10) εργασίμων ημερών δύναται είτε να ακυρώσει την εν λόγω αίτηση είτε να ζητήσει εκ νέου την υλοποίησή της.

Στη συνέχεια ανάλογα με την ενέργειες το ΠΥ διακρίνονται οι κάτωθι περιπτώσεις:



ΕΘΝΙΚΗ ΕΠΙΤΡΟΠΗ ΤΗΛΕΠΙΚΟΙΝΩΝΙΩΝ & ΤΑΧΥΔΡΟΜΕΙΩΝ

- Στην περίπτωση όπου ο ΠΥ εντός του εν λόγω διαστήματος αιτηθεί εκ νέου υλοποίηση, το αίτημα αντιμετωπίζεται ως νέο αίτημα.
- Στην περίπτωση όπου ο ΠΥ εντός του εν λόγω διαστήματος δεν αιτηθεί ακύρωση ή εκ νέου υλοποίηση, τότε το Π/Σ δημιουργεί αυτόματα αίτηση ακύρωσης και θα χρεώνεται το κόστος ακύρωσης της αρχικής αίτησης.

7.6.1.2 ΑΛΛΑΓΗ ΗΜΕΡΟΜΗΝΙΑΣ ΡΑΝΤΕΒΟΥ ΓΙΑ ΤΗΝ ΠΑΡΑΔΟΣΗ ΥΠΗΡΕΣΙΩΝ

VLU

Στην περίπτωση που υπάρξει αλλαγή ενός προγραμματισμένου ραντεβού από πλευράς UltrafastOTE, τότε η UltrafastOTE θα ενημερώσει τον ΠΥ μέσω του Π/Σ για την νέα ημερομηνία υλοποίησης/ραντεβού τουλάχιστον δύο (2) ΕΗ πριν από την αρχική προγραμματισμένη ημερομηνία υλοποίησης και τουλάχιστον δύο (2) ΕΗ πριν την νέα προγραμματισμένη ημερομηνία κατασκευής.

Στο Π/Σ θα αναγράφεται τόσο η αρχική προγραμματισμένη ημερομηνία κατασκευής/ραντεβού, όσο και η νέα προγραμματισμένη ημερομηνία κατασκευής/ραντεβού.

Όλες οι ημερομηνίες θα περιλαμβάνουν προκαθορισμένο χρονικό παράθυρο διάρκειας τεσσάρων (4) ωρών εντός του οποίου θα πραγματοποιηθεί η κάθε επίσκεψη για την υλοποίηση.

Ειδικά στην περίπτωση υλοποίησης VLU/FTTC και αλλαγής ημερομηνίας από τον ΠΧΤΥ η νέα ημερομηνία και το νέο προκαθορισμένο χρονικό παράθυρο εντός του οποίου θα πραγματοποιηθεί η νέα επίσκεψη ορίζεται σύμφωνα με τις προβλέψεις της προσφοράς αναφοράς του ΠΧΤΥ.

7.6.2 ΔΙΑΔΙΚΑΣΙΑ ΑΠΟΔΟΧΗΣ ΥΠΗΡΕΣΙΩΝ VLU

Ο ΠΥ εφόσον εντός των δύο (2) ΕΗ οφείλει να δηλώσει αποδοχή ή μη αποδοχή της παράδοσης της εκάστοτε υπηρεσίας VLU.

- Εάν ο ΠΥ διαπιστώσει ότι η υπηρεσία VLU λειτουργεί καλώς, δηλώνει στο Π/Σ «Αποδοχή».
- Εάν ο ΠΥ διαπιστώσει ότι η υπηρεσία VLU δεν λειτουργεί καλώς, προχωράει σε έλεγχο της δυσλειτουργίας και δηλώνει στο Π/Σ «Μη Αποδοχή», μόνο εάν και εφόσον η δυσλειτουργία δεν οφείλεται στην περιοχή ευθύνης του.

Η μη αποδοχή συνοδεύεται και από τις σχετικές μετρήσεις που περιγράφονται στο κεφάλαιο «Βλαβηρότητα και Βλαβοδιαχείριση» (μάσκα αναγγελίας βλάβης) και αποτελεί



ΕΘΝΙΚΗ ΕΠΙΤΡΟΠΗ ΤΗΛΕΠΙΚΟΙΝΩΝΙΩΝ & ΤΑΧΥΔΡΟΜΕΙΩΝ

μία νέα καταχώρηση στο Π/Σ με τη μορφή βλάβης ώστε η UltrafastOTE να προχωρήσει σε επιπλέον ελέγχους, για την καλή λειτουργία της υπηρεσίας. Βάσει του αποτελέσματος του ελέγχου, διακρίνονται οι κάτωθι περιπτώσεις:

- Εάν διαπιστωθεί πρόβλημα στην περιοχή ευθύνης της UltrafastOTE, ως ημερομηνία παράδοσης των υπηρεσιών VLU θεωρείται η ημερομηνία άρσης του προβλήματος.
 - Ειδικά για την υπηρεσία VLU FTTC, εφόσον διαπιστωθεί πρόβλημα στο φυσικό μέσο, περιοχής ευθύνης ΠΧΤΥ τότε η UltrafastOTE δηλώνει εντός μίας (1) ΕΗ από τη μη αποδοχή του ΠΥ «Μη αποδοχή ΥποΒρόχου» στο WCRM_ΠΧΤΥ. Ως ημερομηνία παράδοσης της υπηρεσίας VLU/FTTC, θεωρείται η ημερομηνία ολοκλήρωσης υλοποίησης της, όπως αποτυπώνεται στο Π/Σ, κατόπιν ολοκλήρωσης χειρισμού της μη αποδοχής της UltrafastOTE.
- Εάν δεν διαπιστωθεί πρόβλημα στην περιοχή ευθύνης της UltrafastOTE ή στο φυσικό μέσο ευθύνης ΠΧΤΥ, ως ημερομηνία παράδοσης της υπηρεσίας VLU, θεωρείται η αρχική ημερομηνία ολοκλήρωσης υλοποίησής της, όπως αποτυπώνεται στο Π/Σ.

Το τέλος τυχόν άσκοπης μετάβασης ή άσκοπης απασχόλησης χρεώνεται στον ΠΥ που έχει την υπαιτιότητα για τη δυσλειτουργία.

Η χρέωση των υπηρεσιών από την UltrafastOTE προς τον ΠΥ ξεκινά την αμέσως επόμενη ημερολογιακή ημέρα της παράδοσης των υπηρεσιών VLU.

7.7 ΔΙΑΔΙΚΑΣΙΑ ΚΑΤΑΡΓΗΣΗΣ ΥΠΗΡΕΣΙΩΝ VLU

Μία σύνδεση VLU/FTTC ή VLU/FTTH μπορεί να καταργηθεί είτε:

- με αίτηση κατάργησης του VLU από τον ΠΥ, είτε
- με αίτηση μετάβασης VLU σε άλλο ΠΥ, η οποία θα δημιουργήσει αυτόματη κατάργηση,

Η κατάργηση υλοποιείται εντός δέκα (10) ΕΗ από την επόμενη εργάσιμη μέρα από την υποβολή του αιτήματος. Ειδικά για σύνδεση VLU/FTTC και μετάβαση σε άλλη υπηρεσία για την παροχή της οποίας απαιτείται κατάργηση του ΤοΥΒ του ΠΧΤΥ, ο συγκεκριμένος χρόνος κατάργησης που προβλέπεται στην προσφορά αναφοράς του ΠΧΤΥ θα λογίζεται ως ανενεργός χρόνος.



ΕΘΝΙΚΗ ΕΠΙΤΡΟΠΗ ΤΗΛΕΠΙΚΟΙΝΩΝΙΩΝ & ΤΑΧΥΔΡΟΜΕΙΩΝ

7.8 ΔΙΑΔΙΚΑΣΙΑ ΑΝΑΒΑΜΙΣΗΣ ΔΙΚΤΥΟΥ

Σε περιοχές όπου μετά από αίτημα παροχής υπηρεσίας διαπιστωθεί έλλειψη διαθεσιμότητας πόρων δικτύου της UltrafastOTE, το αίτημα παραμένει σε κατάσταση αναμονής για μέγιστο διάστημα τριών (3) μηνών προκειμένου να γίνει ομαδοποίηση των αιτημάτων ανά περιοχή. Ο ΠΥ θα έχει τη δυνατότητα να παρακολουθεί τα αιτήματά του στην ενιαία λίστα μέσω του Π/Σ, με κατάλληλη επιλογή του αιτήματος. Επιπρόσθετα, θα έχει τη δυνατότητα μέσω του Π/Σ να βλέπει σε ενιαία λίστα το σύνολο των εκκρεμών αιτημάτων του. Μετά το πέρας του διαστήματος κατάστασης αναμονής, το αίτημα προωθείται προς μελέτη και εντός μεγίστου διαστήματος τεσσάρων (4) μηνών, η UltrafastOTE οφείλει να έχει ολοκληρώσει τις απαιτούμενες μελέτες, καθώς και να έχει καταθέσει τα απαραίτητα έγγραφα για την αδειοδότηση των εργασιών κατασκευής. Από τη στιγμή λήψης άδειας για τις εργασίες κατασκευής, η UltrafastOTE οφείλει να έχει ολοκληρώσει τις εργασίες εντός μεγίστου διαστήματος τριών (3) μηνών. Ο ΠΥ ενημερώνεται για το χρονοδιάγραμμα ολοκλήρωσης αναβάθμισης του δικτύου μέσω του Π/Σ. Περίπτωση ακύρωσης εκκρεμούς αιτήματος από τον ΠΥ μέχρι την ολοκλήρωση των εργασιών αναβάθμισης δικτύου, για την οποία θα ενημερώνεται μέσω του Π/Σ, δεν θα επιφέρει κανένα κόστος.

7.9 ΛΕΙΤΟΥΡΓΙΑ ΚΑΙ ΣΥΝΤΗΡΗΣΗ ΥΠΗΡΕΣΙΩΝ VLU

Οι προγραμματισμένες εργασίες ή έκτακτες εργασίες για τη λειτουργία και συντήρηση των υπηρεσιών VLU μπορεί να αφορούν είτε υποδομές της UltrafastOTE είτε υποδομές του ΠΧΤΥ. Στην περίπτωση που οι εργασίες αφορούν υποδομές του ΠΧΤΥ, όπως αυτές περιγράφονται στην παρούσα προσφορά αναφοράς, η UltrafastOTE διαβιβάζει στον ΠΥ τη σχετική πληροφορία όπως την λαμβάνει από τον ΠΧΤΥ.

Στην περίπτωση που οι εργασίες αφορούν υποδομές της UltrafastOTE, θα παρέχεται ενημέρωση για τις παρακάτω εργασίες:

- Αναβάθμιση ενεργού εξοπλισμού
- Επέκταση/αναδρομολόγηση/συντήρηση δικτύου πρόσβασης /κορμού
- Τυχόν διαδικασίες ελέγχου, μετρήσεων και συντήρησης του δικτύου πρόσβασης Οπτικών ινών (περιλαμβανομένων της οπτικών υποδομών που διασυνδέουν το DSLAM με το PoP),

Σε κάθε περίπτωση, η UltrafastOTE θα καταβάλει τη μέγιστη δυνατή προσπάθεια ώστε να μειώνονται στο ελάχιστο οι διακοπές σε σημεία του δικτύου πρόσβασης.

Προγραμματισμένες εργασίες από οποιοδήποτε από τα συμβαλλόμενα μέρη, οι οποίες κρίνεται, με βάση τα δεδομένα της επιστήμης και την κοινή πείρα ότι ενδέχεται να επηρεάσουν δυσμενώς τις υπηρεσίες που προσφέρει ο αντισυμβαλλόμενος, εκτελούνται



ΕΘΝΙΚΗ ΕΠΙΤΡΟΠΗ ΤΗΛΕΠΙΚΟΙΝΩΝΙΩΝ & ΤΑΧΥΔΡΟΜΕΙΩΝ

υποχρεωτικά σε διαστήματα εκτός ωρών αιχμής. Ως διαστήματα εκτός ωρών αιχμής ορίζεται το διάστημα μεταξύ 24:00 και 06:00 όλων των ημερών.

Ειδικότερα, για συγκεκριμένες προγραμματισμένες εργασίες, μικρής χρονικής διάρκειας, δίνεται η δυνατότητα να υλοποιούνται και σε εργάσιμες ώρες, μετά από πρότερη ενημέρωση των παρόχων, για τη φύση και τη διάρκεια της εργασίας, έτσι ώστε να έχουν αυτοί τη δυνατότητα να ενημερώσουν τους συνδρομητές τους.

Κάθε προγραμματισμένη εργασία θα ανακοινώνεται μέσω ηλεκτρονικής αλληλογραφίας ή μέσω του Π/Σ προς τους ΠΥ τουλάχιστον πέντε (5) ΕΗ πριν από την προβλεπόμενη ημερομηνία έναρξης των προγραμματισμένων εργασιών.

Η ως άνω προθεσμία των πέντε (5) ΕΗ μπορεί κατ' εξαίρεση να συντημηθεί μόνο σε αντικειμενικά αιτιολογημένες εξαιρετικές περιπτώσεις έκτακτης και επείγουσας ανάγκης, στις οποίες υπάρχει ή απώλεια υπηρεσίας ή δυνητική απώλεια υπηρεσίας. Σε αυτή την περίπτωση δεν απαιτείται επιβεβαίωση από τον αντισυμβαλλόμενο. Η ενημέρωση περιλαμβάνει:

- Τη φύση της εργασίας (αναβάθμιση, συντήρηση κ.λπ.)
- Τον τύπο (έκτακτη/ προγραμματισμένη)
- Σύντομη περιγραφή της
- Το αν ανήκει σε μικρής διάρκειας εργασίες που μπορούν να πραγματοποιηθούν και σε εργάσιμες ώρες
- Την αναμενόμενη διάρκεια των εργασιών
- Ημερομηνία και ώρα έναρξης της εργασίας
- Τις επιπτώσεις που αναμένεται να έχει στους συνδρομητές (π.χ. διακοπή υπηρεσιών, χαμηλή ταχύτητα, μικρής διάρκειας διακοπές κλπ.)
- Αν απαιτείται σχετική εργασία που πρέπει να πραγματοποιήσει και ο ΠΥ

Σε μια προγραμματισμένη εργασία είναι δυνατόν να τροποποιηθεί η ημερομηνία διεξαγωγής της ή και να αναβληθεί, ενδεικτικά για τους ακόλουθους λόγους:

- Εμφάνιση έκτακτης εργασίας πριν την ημερομηνία διεξαγωγής της προγραμματισμένης εργασίας. Στην περίπτωση αυτή η προγραμματισμένη εργασία παραλληλίζεται με την έκτακτη.
- Τροποποίηση των προγραμματισμένων εργασιών λόγω διαμαρτυριών.
- Δολιοφθορά ή επέμβαση τρίτου σε στοιχείο δικτύου στο οποίο έχουν ξεκινήσει οι εργασίες αναβάθμισης.
- Ανωτέρα βία (π.χ. ακατάλληλες για την εκτέλεση των εργασιών καιρικές συνθήκες).



ΕΘΝΙΚΗ ΕΠΙΤΡΟΠΗ ΤΗΛΕΠΙΚΟΙΝΩΝΙΩΝ & ΤΑΧΥΔΡΟΜΕΙΩΝ

Ο ΠΥ σε κάθε περίπτωση θα ενημερώνεται άμεσα για την τροποποίηση της ημερομηνίας διεξαγωγής της προγραμματισμένης εργασίας.

7.10 ΔΙΑΔΙΚΑΣΙΑ ΒΛΑΒΟΛΗΨΙΑΣ ΒΛΑΒΟΔΙΑΧΕΙΡΙΣΗΣ ΥΠΗΡΕΣΙΩΝ VLU

7.10.1 ΓΕΝΙΚΑ

Ο ΠΥ αναγγέλλει στην UltrafastOTE βλάβες για τις υπηρεσίες VLU, καθ' όλο το 24ωρο και για όλες τις ημέρες του έτους (24x7x365) ηλεκτρονικά, μέσω Π/Σ..

Βλάβες που αναγγέλλονται σε μη εργάσιμες ημέρες και ώρες θεωρούνται ότι κατατέθηκαν την πρώτη εργάσιμη ώρα της επόμενης εργάσιμης μέρας. Για κάθε βλάβη που αναγγέλλεται στο Π/Σ και καταχωρείται επιτυχώς, ο ΠΥ λαμβάνει σχετικό μοναδικό κωδικό Βλάβης και τη χρονοσήμανση της αναγγελίας. Η παρακολούθηση της βλάβης γίνεται μέσω του Π/Σ (ημερομηνία αναγγελίας και άρσης βλάβης).

Ο ΠΥ πριν προχωρήσει στην καταχώρηση οποιασδήποτε βλάβης ελέγχει εάν το πρόβλημα οφείλεται στο δίκτυο ευθύνης του, πραγματοποιώντας όλους τους απαραίτητους ελέγχους στα σημεία οριοθέτησης, στις εγκαταστάσεις του ή στις εγκαταστάσεις του τελικού πελάτη για να διασφαλιστεί ότι η βλάβη δεν εντοπίζεται στο δίκτυο του ΠΥ ή στο χώρο του συνδρομητή (εκτός ορίων ευθύνης UltrafastOTE). Σε αυτό το πλαίσιο οφείλει να πραγματοποιεί όλες τις κατάλληλες μετρήσεις και ενέργειες ώστε το δίκτυο ευθύνης του ΠΥ να επιτρέπει την παροχή υπηρεσιών στον συνδρομητή.

Στην περίπτωση που το πρόβλημα δεν εντοπίζεται στο δικό του πεδίο ευθύνης, προχωρά στην αναγγελία βλάβης. Σε κάθε περίπτωση φροντίζει να ενημερώσει τον συνδρομητή να διατηρήσει τον εξοπλισμό του ενεργό και συνδεδεμένο στο δίκτυο, ούτως ώστε η UltrafastOTE, να είναι σε θέση να επιβεβαιώνει τυχόν αλλαγές μετά από ενέργειες, αν και εφόσον υφίστανται.

7.10.2 ΣΤΟΙΧΕΙΑ ΑΙΤΗΣΗΣ ΑΝΑΓΓΕΛΙΑΣ ΒΛΑΒΗΣ ΥΠΗΡΕΣΙΩΝ VLU

7.10.2.1 ΑΙΤΗΣΗ ΒΛΑΒΗΣ ΓΙΑ ΥΠΗΡΕΣΙΕΣ VLU/FTTC

Ο ΠΥ αναγγέλλει τη βλάβη παρέχοντας τις ακόλουθες πληροφορίες:

ΦΑΥ	<Φανταστικός Αριθμός Υποβρόχου>
Αριθμός Αίτησης	<Μοναδικός Αριθμός Αίτησης> Χρησιμοποιείται στην περίπτωση Βλάβης μετά από "Μη αποδοχή" Υπηρεσίας VLU/FTTC
Περιγραφή Βλάβης	<free text>



ΕΘΝΙΚΗ ΕΠΙΤΡΟΠΗ ΤΗΛΕΠΙΚΟΙΝΩΝΙΩΝ & ΤΑΧΥΔΡΟΜΕΙΩΝ

Τύπος του modem που χρησιμοποιείται; *	<free text>
Σύμπτωμα Βλάβης	<p><δυνατότητα επιλογής περισσότερων από ένα συμπτωμάτων από προκαθορισμένη λίστα></p> <ul style="list-style-type: none"> • ΑΛΒ – ΆΛΛΗ ΒΛΑΒΗ • ΑΔ – ΣΥΓΧΡΟΝΙΖΕΙ ΑΛΛΑ ΔΕΝ ΠΑΙΡΝΕΙ ΙΡ ΔΙΕΥΘΥΝΣΗ • ΣΑΠ – ΣΥΧΝΕΣ ΑΠΟΣΥΝΔΕΣΕΙΣ • ΔΣΥ – ΔΕΝ ΣΥΓΧΡΟΝΙΖΕΙ • ΔΝΡ – ΔΥΣΛΕΙΤΟΥΡΓΙΑ VoIP • ΧΤΥ - ΧΑΜΗΛΗ ΤΑΧΥΤΗΤΑ ΣΥΓΧΡΟΝΙΣΜΟΥ • LSD - ΧΑΜΗΛΗ ΤΑΧΥΤΗΤΑ ΥΠΗΡΕΣΙΑΣ
Έλεγχος σωστής καλωδίωσης και συνδεσμολογίας; *	ΝΑΙ/ΟΧΙ
Έλεγχος σωστής χρήσης των κωδικών πρόσβασης; *	ΝΑΙ/ΟΧΙ
Έλεγχος σωστής παραμετροποίησης του εξοπλισμού; *	ΝΑΙ/ΟΧΙ
Έλεγχος καλής λειτουργίας του εξοπλισμού; *	ΝΑΙ/ΟΧΙ
Μετρήσεις ταχύτητας (Upstream Mbps) *	<p><xxx.xxx></p> <p>Υποβάλλεται <u>μόνο</u> στις περιπτώσεις όπου δηλώνονται ως Σύμπτωμα Βλάβης, οι αιτιολογίες «Χαμηλή Ταχύτητα Συγχρονισμού» ή/και «Συχνές Αποσυνδέσεις».</p>
Μετρήσεις ταχύτητας (Downstream Mbps) *	<p><xxx.xxx></p> <p>Υποβάλλεται <u>μόνο</u> στις περιπτώσεις όπου δηλώνονται ως Σύμπτωμα Βλάβης οι αιτιολογίες «Χαμηλή Ταχύτητα Συγχρονισμού» ή/και «Συχνές Αποσυνδέσεις».</p>
Μετρήσεις attenuation (Upstream)	<p><xxxxxx></p> <p>Υποβάλλεται <u>μόνο</u> στις περιπτώσεις όπου δηλώνονται ως Σύμπτωμα Βλάβης, οι αιτιολογίες «Χαμηλή Ταχύτητα Συγχρονισμού» ή/και «Συχνές Αποσυνδέσεις».</p>
Μετρήσεις attenuation (Downstream)	<p><xxxxxx></p> <p>Υποβάλλεται <u>μόνο</u> στις περιπτώσεις όπου δηλώνονται ως Σύμπτωμα Βλάβης οι αιτιολογίες «Χαμηλή Ταχύτητα Συγχρονισμού» ή/και «Συχνές</p>



ΕΘΝΙΚΗ ΕΠΙΤΡΟΠΗ ΤΗΛΕΠΙΚΟΙΝΩΝΙΩΝ & ΤΑΧΥΔΡΟΜΕΙΩΝ

	Αποσυνδέσεις».
Ημερομηνία Έναρξης Βλάβης (Τελικού Χρήστη)	<dd/mm/yyyy hh:mm:ss>
Υπεύθυνος Συνεννόησης ΠΥ *	<free text>
Τηλ. Συνεννόησης ΠΥ*	<Τηλέφωνο>
Όνοματεπώνυμο Τελικού Χρήστη	<free text> ή <συμπληρώνεται αυτόματα>
Τηλέφωνο Επικοινωνίας Πελάτη (κινητό)*	<Κινητό Τηλέφωνο>
Αποδοχή όρων*	Checkbox αποδοχής κειμένου - Δηλώνω ότι έχω προβεί σε όλες τις απαραίτητες ενέργειες για λύση του προβλήματος και εξουσιοδοτώ την UltrafastOTE να προβεί σε όποιες άλλες ενέργειες για άρση της βλάβης.
Mac address πελάτη	<free text>
Αριθμός Βλάβης ΠΥ Υπηρεσίας	<free text>

* Υποχρεωτικό πεδίο

7.10.2.2 ΑΙΤΗΣΗ ΒΛΑΒΗΣ ΓΙΑ ΥΠΗΡΕΣΙΕΣ VLU/FTTH

Ο ΠΥ αναγγέλλει τη βλάβη καταχωρώντας τις ακόλουθες πληροφορίες:

ΠΥ	< συμπληρώνεται αυτόματα από το σύστημα >
Παρεχόμενη υπηρεσία	< συμπληρώνεται αυτόματα από το σύστημα >
Αριθμός Σύνδεσης FTTH	συμπληρώνεται από τον ΠΥ
Επωνυμία Τελικού Χρήστη	< συμπληρώνεται αυτόματα από το σύστημα >



ΕΘΝΙΚΗ ΕΠΙΤΡΟΠΗ ΤΗΛΕΠΙΚΟΙΝΩΝΙΩΝ & ΤΑΧΥΔΡΟΜΕΙΩΝ

Όνομα Τελικού Χρήστη	< συμπληρώνεται αυτόματα από το σύστημα >
Τύπος του modem που χρησιμοποιείται; *	< συμπληρώνεται από τον ΠΥ> < free text >
Έλεγχος σωστής καλωδίωσης και συνδεσμολογίας; *	< συμπληρώνεται από τον ΠΥ μέσω drop-down menu > <Τιμές: Ναι / Όχι>
Έλεγχος καλής λειτουργίας του εξοπλισμού; *	< συμπληρώνεται από τον ΠΥ μέσω drop-down menu > <Τιμές: Ναι / Όχι>
Σύμπτωμα Βλάβης	< συμπληρώνεται από τον ΠΥ, είναι δυνατή η επιλογή περισσότερων του ενός συμπτωμάτων, οι δυνατοί συνδυασμοί όμως είναι συγκεκριμένοι > - Επιλέξτε Σύμπτωμα Βλάβης <ul style="list-style-type: none"> • ΑΛΒ – ΆΛΛΗ ΒΛΑΒΗ • ΒΑΔ ΣΥΝΔΕΕΤΑΙ ΤΟ ΟΝΤ ΑΛΛΑ ΔΕΝ ΠΑΙΡΝΕΙ ΙΡ ΔΙΕΥΘΥΝΣΗ ΤΟ CPE • ΑΟΔ ΑΣΤΑΘΕΙΑ ΟΠΤΙΚΗΣ ΔΙΑΣΥΝΔΕΣΗΣ • ΔΟΔ ΔΙΑΚΟΠΗ ΟΠΤΙΚΗΣ ΔΙΑΣΥΝΔΕΣΗΣ • ΔΠΟΗ ΔΥΣΛΕΙΤΟΥΡΓΙΑ ΠΡΟΣΘΕΤΩΝ ΥΠΗΡΕΣΙΩΝ μέσω πρόσθετων VLAN • ΕΛΟ ΕΛΑΤΤΩΜΑΤΙΚΟΣ ΕΞΟΠΛΙΣΜΟΣ ΟΝΤ (ΔΕΝ ΑΝΑΒΕΙ ΤΟ POWER) • ΔΣΟ ΔΕΝ ΣΥΝΔΕΕΤΑΙ ΤΟ ΟΝΤ ΔΕΝ ΣΤΑΘΕΡΟΠΟΙΕΙΤΑΙ ΤΟ LED ALARM/LOSS



ΕΘΝΙΚΗ ΕΠΙΤΡΟΠΗ ΤΗΛΕΠΙΚΟΙΝΩΝΙΩΝ & ΤΑΧΥΔΡΟΜΕΙΩΝ

	• LSD ΧΑΜΗΛΗ ΤΑΧΥΤΗΤΑΥΠΗΡΕΣΙΑΣ
Περιγραφή Βλάβης	< συμπληρώνεται από τον ΠΥ > < free text >
Υπεύθυνος Συνεννόησης ΠΥ *	< συμπληρώνεται από τον ΠΥ > < free text >
Τηλ. Συνεννόησης ΠΥ	< συμπληρώνεται από τον ΠΥ > < Τηλέφωνο >
Τηλ. Συνεννόησης Τελικού Χρήστη	< συμπληρώνεται από τον ΠΥ> < Τηλέφωνο >
Ημερομηνία δήλωσης Βλάβης	< συμπληρώνεται αυτόματα από το σύστημα > < ημερομηνία >
Ημερομηνία Έναρξης Βλάβης (Τελικού Χρήστη)	< συμπληρώνεται από τον ΠΥ> < ημερομηνία >
Ισχύς Οπτικού Σήματος ΟΤΟ	συμπληρώνεται από τον ΠΥ>

*Υποχρεωτικό πεδίο

7.10.3 ΕΛΕΓΧΟΣ ΚΑΙ ΑΡΙΘΜΟΔΟΤΗΣΗ ΑΙΤΗΣΕΩΝ ΑΝΑΓΓΕΛΙΑΣ ΒΛΑΒΗΣ VLU

Η UltrafastOTE ελέγχει κάθε αναγγελία βλάβης ως προς την ορθότητα και πληρότητα των στοιχείων της και εκδίδει μοναδικό Κωδικό Βλάβης, ο οποίος τη χαρακτηρίζει και χρησιμοποιείται για την ταυτοποίησή της και την παρακολούθηση της πορείας αποκατάστασής της από την UltrafastOTE και τον ΠΥ.

Εφόσον η αναγγελία βλάβης δεν είναι ορθά συμπληρωμένη, η UltrafastOTE την απορρίπτει και αποστέλλει ενημέρωση στον ΠΥ, κοινοποιώντας του τους λόγους απόρριψης. Εάν οποιαδήποτε πληροφορία από τα ερωτηματολόγια βλάβης ανά περίπτωση απαντηθεί με «Όχι», δε θα είναι δυνατή η καταχώρηση της βλάβης.

Εφόσον ο ΠΥ δηλώσει ξανά τη βλάβη, η βλάβη αυτή θεωρείται ως νέα αναγγελία βλάβης.



ΕΘΝΙΚΗ ΕΠΙΤΡΟΠΗ ΤΗΛΕΠΙΚΟΙΝΩΝΙΩΝ & ΤΑΧΥΔΡΟΜΕΙΩΝ

Το Π/Σ παρέχει επιπλέον τη δυνατότητα επισύναψης αρχείων όπου ο ΠΥ μπορεί να φορτώνει δεδομένα μετρήσεων που έχει πραγματοποιήσει με δικά του διαγνωστικά εργαλεία έπειτα από επίσκεψη στον χώρο του συνδρομητή.

Σημειώνεται ότι σε κάθε περίπτωση, ο ΠΥ θα μπορεί ανά πάσα στιγμή να ελέγχει την πορεία του αιτήματος βλάβης μέσα από το Π/Σ.

7.10.4 ΑΠΟΚΑΤΑΣΤΑΣΗ ΒΛΑΒΗΣ ΥΠΗΡΕΣΙΩΝ VLU

Η UltrafastOTE αρχικά, πραγματοποιεί έλεγχο εάν είναι εφικτή η απομακρυσμένη επίλυση της βλάβης και εάν είναι δυνατό η UltrafastOTE προβαίνει στις απαιτούμενες ενέργειες για άρση της απομακρυσμένα.

Εάν δεν είναι δυνατή η επίλυση της βλάβης απομακρυσμένα, ενημερώνεται ο ΠΥ ότι απαιτείται έλεγχος στο πεδίο και η βλάβη προωθείται για επίλυση από τους τεχνικούς πεδίου.

7.10.5 ΠΡΟΓΡΑΜΜΑΤΙΣΜΟΣ ΜΕΤΑΒΑΣΕΩΝ ΓΙΑ ΥΠΗΡΕΣΙΕΣ VLU

Η UltrafastOTE ενημερώνει τον ΠΥ σχετικά με το χρονικό παράθυρο, στο οποίο θα πραγματοποιηθεί η μετάβαση του συνεργείου στο χώρο του τελικού χρήστη (που είναι αντίστοιχο με το χρονικό παράθυρο που ορίζεται για τη μετάβαση του τεχνικού στις εγκαταστάσεις του τελικού χρήστη, σύμφωνα με όσα ορίζονται στην εκάστοτε ισχύουσα Προσφορά Αναφοράς για Αδεσμοποίητη Πρόσβαση στον ΤοΒ/ΤοΥΒ), εάν αυτό απαιτηθεί. Ο ΠΥ φέρει την υποχρέωση να ενημερώσει σχετικά τον τελικό χρήστη.

Η UltrafastOTE χρησιμοποιεί τα τηλέφωνα επικοινωνίας ως εξής :

- Με τον πελάτη του ΠΥ, για να διευκολύνει την πρόσβαση στον χώρο του για υπηρεσίες VLU-FTTH ή στην εισαγωγή/χαλύβδινο από τα συνεργεία της UltrafastOTE ή ΠΧΤΥ για υπηρεσίες VLU-FTTC
- Με το κέντρο διαχείρισης βλαβών του ΠΥ, για να ζητήσει ή να παρέχει πληροφορίες όποτε αυτό κρίνεται απαραίτητο από την φύση και την εξέλιξη της βλάβης.

7.10.6 ΑΔΥΝΑΜΙΑ ΕΙΣΟΔΟΥ ΚΑΤΑ ΤΗ ΔΙΑΔΙΚΑΣΙΑ ΑΡΣΗΣ ΒΛΑΒΗΣ ΥΠΗΡΕΣΙΩΝ VLU

Όταν η μετάβαση συνεργείου της UltrafastOTE κατά τη διαδικασία άρσης βλάβης, στο χώρο του τελικού χρήστη είναι αναγκαία για τεχνικούς λόγους, αυτή θα πραγματοποιείται εντός του χρονικού παραθύρου τεσσάρων (4) εργάσιμων ωρών, μετά από σχετική ενημέρωση του



ΕΘΝΙΚΗ ΕΠΙΤΡΟΠΗ ΤΗΛΕΠΙΚΟΙΝΩΝΙΩΝ & ΤΑΧΥΔΡΟΜΕΙΩΝ

ΠΥ από την UltrafastOTE, μέσω του Π/Σ την προηγούμενη ημέρα. Η ενημέρωση του τελικού χρήστη θα γίνεται από τον ΠΥ. Κατά τη μετάβαση του συνεργείου της UltrafastOTE στο χώρο του τελικού χρήστη για την πραγματοποίηση εργασιών συντήρησης (π.χ. άρση βλάβης), δεν θα γίνονται επεμβάσεις οι οποίες θα επηρεάζουν τις υπηρεσίες που προσφέρει ο ΠΥ.

Ο τεχνικός της UltrafastOTE σε κάθε περίπτωση θα επισυνάπτει φωτογραφία του σημείου επίσκεψης, συνοδευόμενη από τα στοιχεία του τεχνικού τμήματος, την ημερομηνία, την ώρα επίσκεψης και τις συντεταγμένες του σημείου λήψης της φωτογραφίας. Το συνημμένο αποδεικτικό επίσκεψης θα υπάρχει στο Π/Σ.

Η UltrafastOTE χρεώνει άσκοπη μετάβαση μετά την επίσκεψη του τεχνικού του στο χώρο του πελάτη σε περίπτωση που διαπιστωθεί ότι η υπαιτιότητα της βλάβης είναι του ΠΥ ή το οίκημα ευρέθως κλειστό. Στην περίπτωση που κατά την αρχική δήλωση βλάβης δεν ήταν δυνατή η πρόσβαση στο χώρο του πελάτη του ΠΥ (ΚΛΕΙΣΤΟ) και συνεπώς δεν ήταν δυνατή η άρση της βλάβης από την UltrafastOTE, ο ΠΥ θα χρεώνεται με το τέλος άσκοπης μετάβασης της αρχικής βλάβης. Στην περίπτωση βλαβοδιαχείρισης προϊόντος VLU/FTTC κατά την οποία χρειάζεται να μεταβεί συνεργείο του ΠΧΤΥ στο χώρο του τελικού χρήστη, εφαρμόζονται οι διαδικασίες της προσφοράς αναφοράς του ΠΧΤΥ, ενώ η ενημέρωση του ΠΥ γίνεται από την UltrafastOTE, μέσω του Π/Σ.

7.10.7 ΑΠΟΔΟΧΗ ΑΠΟΚΑΤΑΣΤΑΣΗΣ ΒΛΑΒΗΣ ΥΠΗΡΕΣΙΩΝ VLU

Βλάβες για τις οποίες έχει προγραμματιστεί μετάβαση συνεργείου στο χώρο Τελικού Χρήστη αντιμετωπίζονται όπως περιγράφεται στις επόμενες παραγράφους:

Κατά τη μετάβαση του συνεργείου της UltrafastOTE στο χώρο του Τελικού Πελάτη για την πραγματοποίηση εργασιών συντήρησης (π.χ. άρση βλάβης), ο τεχνικός της UltrafastOTE σε κάθε περίπτωση θα επισυνάπτει φωτογραφία του σημείου επίσκεψης, συνοδευόμενη από τα στοιχεία του τεχνικού τμήματος την ημερομηνία, την ώρα επίσκεψης και τις συντεταγμένες του σημείου λήψης της φωτογραφίας. Το συνημμένο αποδεικτικό επίσκεψης θα υπάρχει στο Π/Σ, στην περίπτωση επίσης που κατά τον έλεγχο της βλάβης απαιτείται έλεγχος στο χώρο του Τελικού Χρήστη, αλλά δεν ήταν δυνατή η πρόσβαση (ΚΛΕΙΣΤΟ) και συνεπώς δεν ήταν δυνατός ο έλεγχος της βλάβης από την UltrafastOTE. Σε αυτή την περίπτωση ο ΠΥ θα χρεώνεται με το σχετικό τέλος άσκοπης μετάβασης.

7.10.8 ΜΗ ΑΠΟΔΟΧΗ ΑΠΟΚΑΤΑΣΤΑΣΗΣ ΒΛΑΒΗΣ ΥΠΗΡΕΣΙΩΝ VLU

Στο χρονικό πλαίσιο των δύο (2) ΕΗ από τη στιγμή που στο Π/Σ φαίνεται ότι η βλάβη έχει αποκατασταθεί, ο ΠΥ θα μπορεί να προχωρήσει σε αποδοχή ή μη αποδοχή της άρσης



ΕΘΝΙΚΗ ΕΠΙΤΡΟΠΗ ΤΗΛΕΠΙΚΟΙΝΩΝΙΩΝ & ΤΑΧΥΔΡΟΜΕΙΩΝ

βλάβης. Αν περάσει το χρονικό περιθώριο των δύο (2) ΕΗ, χωρίς ενέργεια του ΠΥ, τότε η βλάβη θεωρείται ότι κλείνει. Η αποδοχή της άρσης της βλάβης θα σηματοδοτεί και το κλείσιμό της.

Αν ο ΠΥ θελήσει επανέλεγχο, θα μπορεί να επιλέξει μη αποδοχή της άρσης βλάβης από πλευράς του. Τότε θα ανοίγεται εκ νέου βλάβη για επανέλεγχο, η οποία όμως θα παραμένει συνδεδεμένη με την αρχική. Για τη βλάβη αυτή θα ακολουθείται η ίδια λογική όπως περιγράφηκε παραπάνω.

7.10.9 ΕΝΗΜΕΡΩΣΗ ΠΑΡΟΧΟΥ ΓΙΑ ΑΠΟΚΑΤΑΣΤΑΣΗ ΒΛΑΒΩΝ ΥΠΗΡΕΣΙΩΝ VLU

Ανάλογα με την έκβαση του ελέγχου της βλάβης, είτε αυτός γίνεται απομακρυσμένα είτε μετά από μετάβαση συνεργείου, ο ΠΥ ενημερώνεται μέσω του Π/Σ για όλη την εξέλιξη της αποκατάστασης της βλάβης τη μετάβαση των τεχνικών και τελικά για την άρση της.

Η UltrafastOTE με το κλείσιμο της βλάβης μέσω του Π/Σ, επιβεβαιώνει την άρση βλάβης της προσφερόμενης υπηρεσίας VLU στον ΠΥ, έως το όριο ευθύνης της UltrafastOTE στην πλευρά του τελικού συνδρομητή. Οι πληροφορίες που παρέχει η UltrafastOTE στον ΠΥ κατά το κλείσιμο της βλάβης είναι:

Ημερομηνία και ώρα αποκατάστασης

- Αιτία βλάβης
- Θέση Εντοπισμού Βλάβης
- Είδος Εργασίας
- Υπαιτιότητα βλάβης (UltrafastOTE ή ΠΥ)
- Τυχόν ανενεργοί χρόνοι κατά τη διαχείριση της βλάβης

Σε περίπτωση που από τον έλεγχο της βλάβης προκύψει ότι δεν υπήρχε πρόβλημα στο δίκτυο ευθύνης UltrafastOTE μέχρι και το ONT για υπηρεσίες VLU-FTTH ή μέχρι το χαλύβδινο/escalit για υπηρεσίες VLU-FTTC, η βλάβη κλείνει με υπαιτιότητα ΠΥ και ο ΠΥ χρεώνεται με το αντίστοιχο εφάπαξ τέλος (άσκοπης απασχόλησης ή άσκοπης μετάβασης), ανάλογα με τις ενέργειες που πραγματοποιήθηκαν.

Στο Π/Σ παρέχεται η δυνατότητα Αναζήτησης Βλαβών, όπου ο ΠΥ ενημερώνεται για την πορεία της βλάβης και εάν η βλάβη προέκυψε με Υπαιτιότητα UltrafastOTE ή Υπαιτιότητα ΠΥ.

Στην περίπτωση επίσης που κατά τον έλεγχο της βλάβης απαιτείται έλεγχος στο χώρο του πελάτη του ΠΥ, αλλά δεν ήταν δυνατή η πρόσβαση (ΚΛΕΙΣΤΟ) και συνεπώς δεν ήταν δυνατός ο έλεγχος της βλάβης από την UltrafastOTE, ο ΠΥ θα χρεώνεται με το σχετικό τέλος άσκοπης μετάβασης και θα πρέπει να δηλώσει νέα βλάβη. Η νέα δήλωση της βλάβης δε θεωρείται σε καμία περίπτωση αμφισβήτηση της άρσης της αρχικής βλάβης.



ΕΘΝΙΚΗ ΕΠΙΤΡΟΠΗ ΤΗΛΕΠΙΚΟΙΝΩΝΙΩΝ & ΤΑΧΥΔΡΟΜΕΙΩΝ

Από το χρόνο άρσης βλάβης εξαιρούνται τυχόν ανενεργοί χρόνοι σύμφωνα με όσα περιγράφονται στην ενότητα 7.11 από το συνολικό χρονικό διάστημα που απαιτήθηκε από την πλευρά του ΠΥ για τη διαχείριση της βλάβης από την UltrafastOTE (σε περίπτωση που η βλάβη εντοπίζεται στο τμήμα ευθύνης του) μέχρι και την τελική επίλυση της βλάβης.

7.11 ΑΝΕΝΕΡΓΟΙ ΧΡΟΝΟΙ ΓΙΑ ΤΙΣ ΥΠΗΡΕΣΙΕΣ VLU

Για τον υπολογισμό του χρόνου καθυστέρησης, για τον οποίο οφείλεται ρήτρα κατ' εφαρμογή της παρούσας, δεν υπολογίζεται το άθροισμα του χρόνου των συμβάντων τα οποία αποδεδειγμένα δεν οφείλονται σε υπαιτιότητα (δόλο ή /και αμέλεια) της UltrafastOTE, καθώς και αυτών που συνιστούν ανωτέρα βία, στην έννοια της οποίας, κατά τις συναφείς διατάξεις του νόμου, συμπεριλαμβάνονται περιστατικά, τα οποία σαφώς και αποδεδειγμένα βρίσκονται υπεράνω του ελέγχου και της ευθύνης των συμβαλλομένων μερών. Επιπλέον, δεν υπολογίζονται καθυστερήσεις οφειλόμενες στον ΠΧΤΥ.

Ως συμβάντα τα οποία δύνανται να συνιστούν λόγο καθυστέρησης, τα οποία δεν οφείλονται σε «υπαιτιότητα UltrafastOTE», ορίζονται τα παρακάτω.

Για την Παροχή των Υπηρεσιών:

- Αδυναμία λήψης αδειοδοτικών εγκρίσεων για την υλοποίηση των απαραίτητων κατασκευαστικών έργων
- Ζημιά που προκλήθηκε από τρίτο σε καλώδιο/ίνα UltrafastOTE
- Ζημιά που προκλήθηκε εκτός δικτύου της UltrafastOTE από τρίτους, αλλά επηρεάζει την παροχή της σχετικής υπηρεσίας.
- Μη ύπαρξη διαθεσιμότητας της υπηρεσίας λόγω προγραμματισμένων εργασιών σύμφωνα με την ισχύουσα προσφορά.
- Μη έγκαιρη συνεργασία με το προσωπικό του ΠΥ ή του τελικού χρήστη, η οποία αποδεδειγμένα δεν οφείλεται σε υπαιτιότητα UltrafastOTE.
- Ανωτέρα βία (σύμφωνα με τα ανωτέρω)
- Όταν δεν καθίσταται δυνατή η πρόσβαση της UltrafastOTE στο χώρο του ΠΥ ή του τελικού χρήστη, στην περίπτωση που αυτό είναι αναγκαίο για την παροχή της υπηρεσίας.
- Χρόνος που απαιτείται για να βεβαιωθεί η κοινοποίηση της σχετικής μελέτης στον Διαχειριστή ή/και οι απαραίτητες εγκρίσεις προκειμένου να εκκινήσουν οι εργασίες
- Οιαδήποτε καθυστέρηση οφείλεται αποδεδειγμένα σε τρίτο μέρος
- Όταν δεν καθίσταται δυνατή η πρόσβαση της UltrafastOTE σε εγκατάσταση ευθύνης UltrafastOTE από υπαιτιότητα τρίτου.

Για την Άρση της Βλάβης των υπηρεσιών:



ΕΘΝΙΚΗ ΕΠΙΤΡΟΠΗ ΤΗΛΕΠΙΚΟΙΝΩΝΙΩΝ & ΤΑΧΥΔΡΟΜΕΙΩΝ

- Ζημιά που προκλήθηκε από τρίτο σε καλώδιο/ίνα της UltrafastOTE
- Ζημιά που προκλήθηκε εκτός δικτύου της UltrafastOTE από τρίτους, αλλά επηρεάζει την παροχή της σχετικής υπηρεσίας
- Ζημιά προκλήθηκε εκτός δικτύου της UltrafastOTE από διακοπή Παρόχου ρεύματος
- Ζημιά που προκλήθηκε στο τερματικό του τελικού χρήστη
- Μη έγκαιρη συνεργασία με το προσωπικό του ΠΥ ή του πελάτη του ΠΥ, η οποία αποδεδειγμένα δεν οφείλεται σε υπαιτιότητα UltrafastOTE
- Ανωτέρα Βία (σύμφωνα με τα ανωτέρω)
- Όταν δεν καθίσταται δυνατή η πρόσβαση της UltrafastOTE στο χώρο του ΠΥ ή του τελικού χρήστη, στην περίπτωση που αυτό είναι αναγκαίο για την άρση της βλάβης.
- Όταν δεν αναφερθεί η βλάβη, σύμφωνα με τη διαδικασία που προβλέπεται στην ισχύουσα προσφορά.
- Οιαδήποτε καθυστέρηση οφείλεται αποδεδειγμένα σε τρίτο μέρος.
- Όταν δεν καθίσταται δυνατή η πρόσβαση της UltrafastOTE σε εγκατάσταση ευθύνης UltrafastOTE από υπαιτιότητα τρίτου.



ΕΘΝΙΚΗ ΕΠΙΤΡΟΠΗ ΤΗΛΕΠΙΚΟΙΝΩΝΙΩΝ & ΤΑΧΥΔΡΟΜΕΙΩΝ

ΕΝΟΤΗΤΑ 8 ΠΑΡΑΡΤΗΜΑΤΑ**ΠΑΡΑΡΤΗΜΑ 1 ΥΠΟΔΕΙΓΜΑΤΑ ΕΓΓΥΗΤΙΚΩΝ ΕΠΙΣΤΟΛΩΝ****1. ΥΠΟΔΕΙΓΜΑ ΕΓΓΥΗΤΙΚΗΣ ΕΠΙΣΤΟΛΗΣ ΠΡΟΣ ΤΗΝ ULTRAFASΤΟΤΕ ΓΙΑ ΤΗΝ ΟΜΑΛΗ ΕΞΟΦΛΗΣΗ ΛΗΞΙΠΡΟΘΕΣΜΩΝ ΟΦΕΙΛΩΝ**

ΤΙΤΛΟΣ ΤΡΑΠΕΖΑΣ ΚΑΙ ΠΛΗΡΗΣ ΔΙΕΥΘΥΝΣΗ ΤΗΣ

ΠΡΟΣ ΤΗΝ:

UltrafastOTE

ΕΓΓΥΗΤΙΚΗ ΕΠΙΣΤΟΛΗ ΑΡΙΘΜ.:

Με την παρούσα εγγυητική επιστολή εγγυόμαστε ανέκκλητα και ανεπιφύλακτα παραιτούμενοι του δικαιώματος της διαιρέσεως και διζήσεως ως αυτοφειλέτες, υπέρ της εταιρείας μέχρι του ποσού των Ευρώ για την από αυτόν προς εσάς ομαλή εξόφληση ληξιπρόθεσμων οφειλών που απορρέουν από την υπ' αριθμόν/ (ημερομηνία) μεταξύ σας Σύμβαση για την παροχή υπηρεσιών βάσει της Προσφοράς Αναφοράς UltrafastOTE.

{συμπληρώνεται κατά περίπτωση ανάλογα με την παρεχόμενη υπηρεσία}.

Η εγγύηση αυτή παρέχεται υπέρ της εν λόγω Εταιρείας προς εσάς από σήμερα και μέχρι την και καλύπτει, καθ' όλο το χρόνο της ισχύος της, όλες τις κύριες οφειλές, τόκους υπερημερίας και δαπάνες και εν γένει όλες τις υποχρεώσεις της, οι οποίες απορρέουν από την ως άνω σύμβαση.

Σε όλη τη διάρκεια ισχύος της δικαιούστε με εξώδικη επιστολή σας επιδιόδομη με δικαστικό επιμελητή, που θα μας απευθύνετε, συνοδευόμενη από υπεύθυνη δήλωση του νομίμου εκπροσώπου σας, ότι οι οφειλές της πρωτοφειλέτριας, για τις οποίες κατατίπτει η παρούσα, προέρχονται αποκλειστικά και μόνο από την ως άνω σύμβαση (προσδιορίζεται κατά περίπτωση σύμφωνα με την παράγραφο 1) την οποία επιστολή θα πρέπει να έχετε προηγουμένως και προ δεκαπέντε (15) ημερολογιακών ημερών κοινοποιήσει με δικαστικό επιμελητή στην πρωτοφειλέτρια, προσκομίζοντας μας το σχετικό αποδεικτικό επίδοσης, να κηρύσσετε την κατάπτωση της παρούσας, οπότε εμείς υποχρεούμαστε να σας καταβάλουμε ολικά ή μερικά εντός τριών (3) ημερολογιακών ημερών χωρίς από μέρους μας καμίας αντίρρησης ή ένστασης και χωρίς να ερευνηθεί το βάσιμο ή μη της απαίτησης, το ποσό που δηλώνεται ότι κατατίπτει τοις μετρητοίς.

Η παρούσα ισχύει μέχρις ότου αυτή μας επιστραφεί ή μέχρις ότου λάβουμε έγγραφη δήλωση σας ότι μπορούμε να θεωρήσουμε την Τράπεζα μας απαλλαγμένη από κάθε σχετική υποχρέωση και σε κάθε περίπτωση μέχρι την



ΕΘΝΙΚΗ ΕΠΙΤΡΟΠΗ ΤΗΛΕΠΙΚΟΙΝΩΝΙΩΝ & ΤΑΧΥΔΡΟΜΕΙΩΝ

Αποδεχόμαστε δε να εξετάσουμε αίτημα παράτασης της ισχύος της εγγύησης, ύστερα από σχετικό έγγραφο της πρωτοφειλέτριας, με την προϋπόθεση ότι το σχετικό αίτημα θα μας υποβληθεί πριν την ημερομηνία λήξης της και σε κάθε περίπτωση μέχρι την.....

Κάθε διαφορά που προκύπτει μεταξύ σας και αναφέρεται στην ανωτέρω εγγύηση ή στη δηλούμενη κατάπτωση δεν αναιρεί ούτε αναστέλλει την υποχρέωση μας για την καταβολή του ποσού που κατατίπτει.

Σε περίπτωση κατάπτωσης της εγγύησης, το ποσό της κατάπτωσης υπόκειται στο εκάστοτε ισχύον τέλος χαρτοσήμου.

Βεβαιώνουμε ότι το ποσό των εγγυήσεων μας που έχουν δοθεί, μαζί με το ποσό της εγγύησης αυτής, δεν υπερβαίνει το όριο των εγγυήσεων που έχει καθορισθεί από το Υπουργείο Οικονομικών για την Τράπεζά μας

Εξουσιοδοτημένη Υπογραφή



ΕΘΝΙΚΗ ΕΠΙΤΡΟΠΗ ΤΗΛΕΠΙΚΟΙΝΩΝΙΩΝ & ΤΑΧΥΔΡΟΜΕΙΩΝ

2. ΥΠΟΔΕΙΓΜΑ ΕΓΓΥΗΤΙΚΗΣ ΕΠΙΣΤΟΛΗΣ ΠΡΟΣ ULTRAFASOTTE ΓΙΑ ΤΗΝ ΑΝΑΣΤΟΛΗ ΤΗΣ ΠΡΟΘΕΣΜΙΑΣ ΚΑΤΑΒΟΛΗΣ ΑΜΦΙΣΒΗΤΟΥΜΕΝΩΝ ΟΦΕΙΛΩΝ

ΤΙΤΛΟΣ ΤΡΑΠΕΖΑΣ ΚΑΙ ΠΛΗΡΗΣ ΔΙΕΥΘΥΝΣΗ ΤΗΣ

ΠΡΟΣ ΤΗΝ:

UltrafastOTE

ΕΓΓΥΗΤΙΚΗ ΕΠΙΣΤΟΛΗ ΑΡΙΘΜ.:

1. Με την παρούσα εγγυητική επιστολή εγγυόμαστε ανέκκλητα και ανεπιφύλακτα παραιτούμενοι του δικαιώματος της διαιρέσεως και διζήσεως ως αυτοφειλέτες, υπέρ της εταιρείας μέχρι του ποσού των Ευρώ..... για την από αυτήν προς εσάς ομαλή εξόφληση των αμφισβητούμενων οφειλών που απορρέουν από την υπ' αριθμόν (ημερομηνία.....) μεταξύ σας Σύμβαση{συμπληρώνεται κατά περίπτωση ανάλογα με την παρεχόμενη υπηρεσία} για παροχή υπηρεσιών της UltrafastOTE οι οποίες έχουν υπαχθεί σε διαδικασία αμφισβήτησης σύμφωνα με το άρθρο XX της Ενότητας 2 της ισχύουσας Προσφοράς Αναφοράς για παροχή υπηρεσιών της UltrafastOTE και οι οποίες αφορούν χρεώσεις για υπηρεσίες της UltrafastOTE, οι οποίες προσδιορίζονται στην παράγραφο 2 της παρούσας.

2. {ΑΝΑΛΥΤΙΚΟΣ ΚΑΤΑΛΟΓΟΣ ΟΦΕΙΛΟΜΕΝΩΝ ΠΟΣΩΝ ΚΑΙ ΑΙΤΙΑ ΟΦΕΙΛΗΣ}.

3. Η εγγύηση αυτή παρέχεται υπέρ της εν λόγω Εταιρείας προς εσάς από σήμερα και μέχρι την {ελάχιστη διάρκεια ορίζεται σε τέσσερις (4) μήνες από την έκδοσή της} και καλύπτει, καθόλο το χρόνο της ισχύος της, όλες τις κύριες οφειλές, τόκους υπερημερίας και δαπάνες αναφορικά με τα ποσά που αναφέρονται στην παράγραφο 2 της παρούσας.

4. Σε όλη τη διάρκεια ισχύος της δικαιούστε με εξώδικη επιστολή σας επιδιδόμενη με δικαστικό επιμελητή, που θα μας απευθύνετε, συνοδευόμενη από υπεύθυνη δήλωση του νομίμου εκπροσώπου σας, ότι οι οφειλές της πρωτοφειλέτριας, για τις οποίες καταπίπτει η παρούσα αφορούν αποκλειστικά και μόνο τις υπό αμφισβήτηση οφειλές που ορίζονται στην παράγραφο 2 της παρούσας την οποία επιστολή θα πρέπει να έχετε προηγουμένως και προ δεκαπέντε (15) ημερολογιακών ημερών κοινοποιήσει με δικαστικό επιμελητή στην πρωτοφειλέτρια, προσκομίζοντάς μας το σχετικό αποδεικτικό επίδοσης, να κηρύσσετε την κατάπτωση της παρούσας, οπότε εμείς υποχρεούμαστε να σας καταβάλουμε ολικά ή μερικά εντός τριών (3) ημερολογιακών ημερών χωρίς από μέρους μας καμίας αντίρρησης ή ένστασης και χωρίς να ερευνηθεί το βάσιμο ή μη της απαίτησης, το ποσό που δηλώνεται ότι καταπίπτει τοις μετρητοίς.

5. Η παρούσα ισχύει μέχρις {ελάχιστη διάρκεια ορίζεται σε τέσσερις (4) μήνες από την έκδοσή της}. Αποδεχόμαστε δε να παρατείνουμε την ισχύ της εγγύησης, ύστερα από σχετικό έγγραφο της πρωτοφειλέτριας, με την προϋπόθεση ότι το σχετικό αίτημα θα μας υποβληθεί πριν την ημερομηνία λήξης.

6. Σε περίπτωση κατάπτωσης της εγγύησης, το ποσό της κατάπτωσης υπόκειται στο εκάστοτε ισχύον τέλος χαρτοσήμου.



ΕΘΝΙΚΗ ΕΠΙΤΡΟΠΗ ΤΗΛΕΠΙΚΟΙΝΩΝΙΩΝ & ΤΑΧΥΔΡΟΜΕΙΩΝ

Βεβαιώνουμε ότι το ποσό των εγγυήσεων μας που έχουν δοθεί, μαζί με το ποσό της εγγύησης αυτής, δεν υπερβαίνει το όριο των εγγυήσεων που έχει καθορισθεί από το Υπουργείο Οικονομικών για την Τράπεζα μας.



ΕΘΝΙΚΗ ΕΠΙΤΡΟΠΗ ΤΗΛΕΠΙΚΟΙΝΩΝΙΩΝ & ΤΑΧΥΔΡΟΜΕΙΩΝ

ΠΑΡΑΡΤΗΜΑ 2 ΤΕΧΝΙΚΕΣ ΠΡΟΔΙΑΓΡΑΦΕΣ ΧΩΡΟΥ ΡΟΡ/ΡΑΡ

Τα βασικά τεχνικά και λειτουργικά χαρακτηριστικά των υποδομών που αφορά η συγκεκριμένη υπηρεσία, συνοψίζονται στον παρακάτω πίνακα και περιγράφονται αναλυτικά στις παρακάτω ενότητες:

1. ΠΡΟΔΙΑΓΡΑΦΕΣ ΧΩΡΩΝ ΣΥΝΕΓΚΑΤΑΣΤΑΣΗΣ

Προδιαγραφές Χώρων Συνεγκατάστασης σε ΡΟΡ
1) Ύπαρξη επαρκούς χώρου για εγκατάσταση ικριωμάτων ενεργού εξοπλισμού με δυνατότητα εύκολης πρόσβασης στον εξοπλισμό.
2) Διαμόρφωση χώρου με πρόβλεψη για πυράντοχους ψευδοτοιχούς, πυράντοχη ψευδοροφή και πυράντοχη πόρτα εισόδου στους χώρους φιλοξενίας του εξοπλισμού
3) Διαμόρφωση ψευδοπατώματος με πρόβλεψη προστασίας από υγρασία ή πυρκαγιά. Η αντοχή σε σημειακή φόρτιση είναι τουλάχιστον 2KN και σε κατανεμημένη φόρτιση τουλάχιστον 10-20KN/μ ²
4) Ύπαρξη συστήματος κλιματισμού ενεργειακής κλάσης A με ικανότητα παροχής σταθερής θερμοκρασίας και δυνατότητα επανεκκίνησης μετά από διακοπή ρεύματος στις αρχικά καθορισμένες ρυθμίσεις.
5) Σύστημα πυρανίχνευσης και πυρασφάλειας που καλύπτει το χώρο άνω και κάτω του ψευδοπατώματος
6) Διατάξεις ηλεκτροδότησης και διατάξεις γείωσης που συμμορφώνονται με το πρότυπο ELOT HD384
7) Ηλεκτρονικό σύστημα ελέγχου πρόσβασης εισόδου/εξόδου και συναγεμού. Πρόβλεψη ύπαρξης λογισμικού και δυνατότητα απομακρυσμένης πρόσβασης από υπολογιστή για παρακολούθηση της κατάστασης και προγραμματισμό με ενοποιημένο τρόπο των πολιτικών πρόσβασης και των alarms στους διάφορους χώρους.
8) Ύπαρξη διατάξεων αδιάλειπτης ηλεκτρικής παροχής (UPS ή ανορθωτικές διατάξεις με μπαταρίες) στο χώρο που θα διασφαλίζουν την πλήρη λειτουργικότητα του κόμβου για 30 λεπτά χωρίς την παροχή ρεύματος υπό την προϋπόθεση εγκατεστημένων ονομαστικών καταναλώσεων ισχύος 15KW. Οι διατάξεις θα πρέπει να παρέχουν δυνατότητα απομακρυσμένης διαχείρισης/ παρακολούθησης.
9) Ύπαρξη διάταξης ηλεκτροπαραγωγού ζεύγους αυτόματου τύπου ετοιμότητας (stand by) που θα λειτουργεί σε περίπτωση διακοπής της κύριας ισχύος με δυνατότητα τηλεειδοποίησης.
10) Κλειστό κύκλωμα τηλεόρασης με δυνατότητα λήψης απομακρυσμένου σήματος.



ΕΘΝΙΚΗ ΕΠΙΤΡΟΠΗ ΤΗΛΕΠΙΚΟΙΝΩΝΙΩΝ & ΤΑΧΥΔΡΟΜΕΙΩΝ

Προδιαγραφές Χώρων Συνεγκατάστασης σε RAP
1) Ύπαρξη διατάξεων αδιάλειπτης ηλεκτρικής παροχής (UPS ή ανορθωτικών διατάξεων με μπαταρίες) που θα διασφαλίζουν την πλήρη λειτουργικότητα του κόμβου για τουλάχιστον είκοσι (20) λεπτά χωρίς την παροχή ρεύματος. Οι διατάξεις θα πρέπει να διαστασιολογηθούν με την παραδοχή εγκατεστημένων ηλεκτρικών καταναλώσεων ισχύος τουλάχιστον δύο φορές (X2) μεγαλύτερης από αυτήν που απαιτεί ο ενεργός εξοπλισμός της Υπηρεσιών UltrafastOTE.
2) Ηλεκτρονικό σύστημα ελέγχου πρόσβασης. Πρόβλεψη ύπαρξης λογισμικού και δυνατότητα απομακρυσμένης πρόσβασης από υπολογιστή για παρακολούθηση της κατάστασης και προγραμματισμό με ενοποιημένο τρόπο των πολιτικών πρόσβασης και των alarms.
3) Ύπαρξη συστήματος, ικανού να διατηρήσει την θερμοκρασία εντός της διάταξης φιλοξενίας εντός του θερμοκρασιακού εύρους που συνίσταται από τον κατασκευαστή του φιλοξενούμενου ενεργού εξοπλισμού. Η διαστασιολόγηση του συστήματος θα γίνει με την παραδοχή εγκατεστημένων θερμικών φορτίων, δύο φορές (X2) μεγαλύτερων από αυτά του ενεργού εξοπλισμού της UltrafastOTE.
4) Πλήρη συμμόρφωση με τις σχετικές επικαιροποιημένες τεχνικές συστάσεις της ITU σειρά L

2. ΤΕΧΝΙΚΑ ΧΑΡΑΚΤΗΡΙΣΤΙΚΑ ΕΞΟΠΛΙΣΜΟΥ ΠΑΡΟΧΩΝ

Ο ΠΥ προμηθεύεται και εγκαθιστά ο ίδιος ή με ευθύνη του τον εξοπλισμό του. Επίσης, ο ίδιος ή με ευθύνη του, πραγματοποιεί τις τυχόν επεκτάσεις του (π.χ. προσθήκη καρτών κλπ). Η UltrafastOTE θα παραδίδει το ηλεκτρικό ρεύμα τροφοδοσίας σε διακριτή θέση πίνακα ηλεκτρικής τροφοδοσίας, ενώ το καλώδιο τροφοδοσίας από τον πίνακα ως τον εξοπλισμό του ΠΥ θα τοποθετείται από την UltrafastOTE. Η σύνδεση θα γίνεται από την UltrafastOTE. Ο ΠΥ έχει τις παρακάτω υποχρεώσεις:

- Υποβάλλει πιστοποιητικό συμμόρφωσης της ηλεκτρομαγνητικής συμβατότητας, ηλεκτρικής ασφάλειας (safety), κλπ., των μηχανημάτων που εγκαθιστά, με τις απαιτήσεις της UltrafastOTE.
- Εγκαθιστά, λειτουργεί και συντηρεί τα μηχανήματά του σύμφωνα με τα Εθνικά και Ευρωπαϊκά πρότυπα.
- Να μην προκαλεί με τον εξοπλισμό του (εγκατεστημένο ή φορητό) παρεμβολές στον εξοπλισμό του UltrafastOTE ή άλλων ΠΥ.



ΕΘΝΙΚΗ ΕΠΙΤΡΟΠΗ ΤΗΛΕΠΙΚΟΙΝΩΝΙΩΝ & ΤΑΧΥΔΡΟΜΕΙΩΝ

- Υποβάλλει υπογεγραμμένο αναλυτικό πίνακα του εγκατεστημένου υλικού ιδιοκτησίας του στο συγκεκριμένο POP/RAP
- Να επαναφέρει, μετά την εγκατάσταση του εξοπλισμού του, το χώρο στην αρχική του κατάσταση.
- Να μην αναρτά καμία πινακίδα χωρίς την έγγραφη άδεια της UltrafastOTE στην ευρύτερη ζώνη του POP/RAP.
- Διαχειρίζεται τον εξοπλισμό του, μέσω δικών του συστημάτων τηλεδιαχείρισης.
- Παρακολουθεί την ποιότητα και εντοπίζει οποιαδήποτε βλάβη του εξοπλισμού του, μέσω δικών του συστημάτων τηλεδιαχείρισης.
- Είναι υπεύθυνος για τη συντήρηση του εξοπλισμού του.
- Δεν επιφέρει αλλαγές ούτε στο POP/RAP, ούτε στην ευρύτερη περιοχή του POP/RAP, χωρίς πρότερη συμφωνία της UltrafastOTE.

3. ΠΕΡΙΟΡΙΣΜΟΙ ΣΤΟ ΦΙΛΟΞΕΝΟΥΜΕΝΟ ΕΞΟΠΛΙΣΜΟ

Δεν επιτρέπεται η εγκατάσταση εξοπλισμού ενέργειας τύπου μπαταριών λόγω της επιβάρυνσης των περιβαλλοντικών συνθηκών της αίθουσας του POP/RAP.

Για τη φιλοξενία εξοπλισμού του ΠΥ στα POP/RAP, πρέπει να τηρούνται οι ακόλουθες αρχές ή / και περιορισμοί:

1. Η UltrafastOTE ενημερώνει τον ΠΥ για: α. τα χαρακτηριστικά των σημείων διεπαφής του δικτύου του. β. κρίσιμες παραμέτρους που προκαλούν δυσλειτουργία στο δίκτυο της ή/και των άλλων Παρόχων, βάσει των οποίων η UltrafastOTE δύναται να διακόψει τη παροχή της υπηρεσίας.
2. Ο ΠΥ ενημερώνει την UltrafastOTE για:
 - τη συνολική ισχύ του εξοπλισμού και την ένταση ενός πλήρως εξοπλισμένου πλαισίου
 - την καταναλισκόμενη ισχύ κατά την έναρξη λειτουργίας του τηλεπικοινωνιακού εξοπλισμού του
 - την ηλεκτρομαγνητική συμβατότητα του τηλεπικοινωνιακού εξοπλισμού του
 - την ηλεκτρική ασφάλεια (safety) του τηλεπικοινωνιακού εξοπλισμού του και αντίστοιχα θα πρέπει να διασφαλίζει ότι:
 - ο το βάρος ανά τετραγωνικό μέτρο του εξοπλισμού που πρόκειται να εγκατασταθεί βρίσκεται εντός των επιτρεπτών



ΕΘΝΙΚΗ ΕΠΙΤΡΟΠΗ ΤΗΛΕΠΙΚΟΙΝΩΝΙΩΝ & ΤΑΧΥΔΡΟΜΕΙΩΝ

ορίων ασφάλειας του κτιρίου, τα οποία οφείλει να δημοσιοποιεί η UltrafastOTE.

- ο οι ηλεκτρομαγνητικές παρεμβολές που προέρχονται από ηλεκτρικές συσκευές του ΠΥ να μην επηρεάζουν τη λειτουργία του εξοπλισμού της UltrafastOTE ή των άλλων ΠΥ
- ο η απαιτούμενη ηλεκτρική ισχύς λειτουργίας του εξοπλισμού που πρόκειται να εγκατασταθεί από τον ΠΥ να μην ξεπερνά το όριο ισχύος που μπορεί να διατεθεί χωρίς διακοπή λειτουργίας του εξοπλισμού της UltrafastOTE ή άλλου ΠΥ, όπως αυτό ορίζεται στις Τεχνικές Προδιαγραφές του POP/RAP που έχει εκπονηθεί για το συγκεκριμένο χώρο.
- ο ο τηλεπικοινωνιακός Τερματικός Εξοπλισμός που χρησιμοποιείται από τον ΠΥ και ο οποίος εμπίπτει στις διατάξεις της Οδηγίας 1999/5/ΕΚ, πρέπει να πληροί τις διατάξεις της Οδηγίας αυτής. Η UltrafastOTE δύναται να ζητήσει από τον ΠΥ την επίδειξη της δήλωσης συμμόρφωσης του εν λόγω εξοπλισμού προς την ως άνω Οδηγία. Ο χρησιμοποιούμενος Τερματικός Εξοπλισμός, ο οποίος δεν εμπίπτει στις διατάξεις της Οδηγίας 1999/5/ΕΚ πρέπει να πληροί τα θεσπισμένα Πρότυπα και προδιαγραφές σε Κοινοτικό επίπεδο ή ελλείπει αυτών, διαδοχικά κατά την ακόλουθη σειρά, τα πρότυπα ή/και τις προδιαγραφές που θεσπίζονται από Ευρωπαϊκούς Οργανισμούς Τυποποίησης [όπως το Ευρωπαϊκό Ινστιτούτο Τυποποίησης στον τομέα τηλεπικοινωνιών (ETSI), η Ευρωπαϊκή Επιτροπή Τυποποίησης (CEN), η Ευρωπαϊκή Επιτροπή Ηλεκτροτεχνικής Τυποποίησης (CENELEC)], τα διεθνή Πρότυπα ή τις συστάσεις της Διεθνούς Ένωσης Τηλεπικοινωνιών ή τα εθνικά Πρότυπα ή/και προδιαγραφές, σύμφωνα με τα αναφερόμενα στο άρθρο 40 του Ν. 4070/2012, όπως ισχύει.



ΕΘΝΙΚΗ ΕΠΙΤΡΟΠΗ ΤΗΛΕΠΙΚΟΙΝΩΝΙΩΝ & ΤΑΧΥΔΡΟΜΕΙΩΝ

ΠΑΡΑΡΤΗΜΑ 3 ΠΡΟΣΒΑΣΗ ΣΕ ΧΩΡΟΥΣ POP/RAP

Τα μέσα με τα οποία διασφαλίζεται η αποτροπή μη εξουσιοδοτημένης πρόσβασης στις εγκαταστάσεις της UltrafastOTE είναι κατά περίπτωση και όχι περιοριστικά τα παρακάτω:

- ηλεκτρονικό σύστημα ελέγχου πρόσβασης (AccessControl),
- κλειστό κύκλωμα παρακολούθησης κοινόχρηστων χώρων (CCTV),
- ηλεκτρονικό σύστημα συναγερμού (intruder detection system).

Τον έλεγχο πρόσβασης στα κτίρια που στεγάζουν τα POP/RAP διενεργούν το Προσωπικό Φύλαξης και οι Υπεύθυνοι Ασφάλειας Κτιρίων (εφεξής Προσωπικό Ασφάλειας), με εξαίρεση τα μη επανδρωμένα κτίρια όπου δεν στεγάζεται προσωπικό της UltrafastOTE. Απαγορεύεται σε όλους η πρόσβαση και η χρήση των εξόδων διαφυγής των κτιρίων που στεγάζουν τα POP/RAP, εκτός εάν λόγω ειδικών συνθηκών επιβάλλεται η χρήση τους ή έχει δοθεί σχετική εντολή.

4. ΠΡΟΣΒΑΣΗ ΤΗΛΕΠΙΚΟΙΝΩΝΙΑΚΩΝ ΠΑΡΟΧΩΝ ΣΕ ΧΩΡΟΥΣ POP/RAP

Η είσοδος εργαζομένων ή συνεργατών του ΠΥ σε χώρους POP/RAP, γίνεται μόνο για την εγκατάσταση εξοπλισμού, την άρση βλάβης ή τη συντήρησή του και επιτρέπεται αποκλειστικά και μόνο, στο χώρο του POP/RAP και σε κανένα άλλο χώρο του κτιρίου. Οι χώροι UltrafastOTE είναι εγκατεστημένοι:

- Εντός των κτιρίων που στεγάζουν τα POP/RAP με κοινή είσοδο,
- Εντός των κτιρίων που στεγάζουν τα POP/RAP με ανεξάρτητη είσοδο,
- Εντός των κτιρίων που στεγάζουν τα POP/RAP μέσω προαύλιου χώρου και ξεχωριστή είσοδο.

Το προσωπικό των ΠΥ έχει τη δυνατότητα να εισέρχεται και να πραγματοποιεί τις απαιτούμενες εργασίες τους στους χώρους POP/RAP με την προσωπική τους κάρτα. Στην πρώτη περίπτωση όπου υπάρχει κοινή είσοδος, το προσωπικό του ΠΥ επιδεικνύει εγκεκριμένη άδεια εισόδου από την UltrafastOTE και την προσωπική κάρτα πρόσβασής του στο Προσωπικό Ασφάλειας και του επιτρέπεται η είσοδος, αφού σημειωθούν στο «Βιβλίο Καταγραφής Προσώπων και Οχημάτων» τα απαιτούμενα στοιχεία.

Σε περίπτωση πρόσβασης σε χώρο POP/RAP κάποιου συνεργάτη του ΠΥ, απαιτείται να έχει εγκεκριμένη άδεια εισόδου από την UltrafastOTE και να συνοδεύεται από προσωπικό του ΠΥ.

Οι Κάρτες Πρόσβασης είναι αυστηρά προσωπικές και δικαιούται να τις κατέχει μόνο το προσωπικό του ΠΥ και όχι οι συνεργάτες του. Αν χρησιμοποιείται κοινή είσοδος, απαιτείται



ΕΘΝΙΚΗ ΕΠΙΤΡΟΠΗ ΤΗΛΕΠΙΚΟΙΝΩΝΙΩΝ & ΤΑΧΥΔΡΟΜΕΙΩΝ

και χρήση κλειδιού, σύμφωνα με όσα αναφέρονται στην παράγραφο «Διαχείριση Κλειδιών Κτιριακών Εγκαταστάσεων».

5. ΕΚΔΟΣΗ – ΔΙΑΧΕΙΡΙΣΗ ΑΔΕΙΩΝ ΕΙΣΟΔΟΥ

Οι Άδειες Εισόδου παρέχουν την άδεια πρόσβασης σε ένα ή περισσότερα κτίρια. Η χρονική διάρκεια ισχύος των αδειών εισόδου είναι ανάλογη των αντίστοιχων εργασιών και λήγουν το αργότερο στο τέλος του τρέχοντος ημερολογιακού έτους. Για τη χορήγηση άδειας εισόδου σε χώρο της UltrafastOTE για τη δυνατότητα διεκπεραίωσης εργασιών, απαιτείται η υποβολή του σχετικού έγγραφου αιτήματος από τον αιτούντα.

6. ΕΚΔΟΣΗ – ΔΙΑΧΕΙΡΙΣΗ ΚΑΡΤΩΝ ΠΡΟΣΒΑΣΗΣ

Οι Κάρτες Πρόσβασης (access cards), επιτρέπουν την ελεγχόμενη πρόσβαση του προσωπικού του ΠΥ σε μια ελεγχόμενη περιοχή εντός των κτιριακών εγκαταστάσεων που στεγάζουν την UltrafastOTE. Η κάρτα είναι αυστηρά προσωπική και επιτρέπει την πρόσβαση του προσωπικού του ΠΥ σε μια ελεγχόμενη περιοχή.

Οι κάρτες πρόσβασης εκδίδονται από την UltrafastOTE κατόπιν υποβολής από τον ΠΥ σχετικού έγγραφου αιτήματος.

7. ΕΚΔΟΣΗ ΧΟΡΗΓΗΣΗ ΚΑΡΤΑΣ ΠΡΟΣΒΑΣΗΣ ΚΑΙ ΔΙΑΧΕΙΡΙΣΗ ΔΙΚΑΙΩΜΑΤΩΝ ΠΡΟΣΒΑΣΗΣ

Ο νόμιμος εκπρόσωπος ή εξουσιοδοτημένο στέλεχος του ΠΥ είναι υπεύθυνο για την υποβολή αιτήματος μέσω email που φέρει το λογότυπο της εταιρίας του ΠΥ, στην UltrafastOTE, για την έκδοση κάρτας στο προσωπικό το οποίο θα εισέρχεται σε χώρους POP/RAP. Επίσης, ο νόμιμος εκπρόσωπος ή εξουσιοδοτημένο στέλεχος του ΠΥ, αφού παραλάβει τις κάρτες από την UltrafastOTE, είναι υπεύθυνο για την παράδοση των καρτών στον εκάστοτε δικαιούχο, για την υπογραφή του εντύπου «Έκδοση Κάρτας Πρόσβασης» με την παραλαβή της κάρτας πρόσβασης από το προσωπικό του και για την επιστροφή των εντύπων στην UltrafastOTE.

Στο παραπάνω email, ο νόμιμος εκπρόσωπος ή εξουσιοδοτημένο στέλεχος του ΠΥ καταγράφει και τα απαιτούμενα δικαιώματα πρόσβασης για το προσωπικό του (σε ποια POP/RAP θα πρέπει να έχει δικαίωμα πρόσβασης), ώστε να εκχωρηθούν στον ΠΥ από την UltrafastOTE, τα κατάλληλα δικαιώματα σε κάθε εργαζόμενο του ΠΥ.

Ο νόμιμος εκπρόσωπος ή εξουσιοδοτημένο στέλεχος του ΠΥ έχει την υποχρέωση να αποστέλλει στην UltrafastOTE, ενημερωμένη λίστα με το εξουσιοδοτημένο προσωπικό του, το οποίο πρέπει να κατέχει ενεργές κάρτες πρόσβασης, για κάθε αλλαγή που έχει προκύψει σε οποιοδήποτε στοιχείο του (αριθμός δελτίου ΑΤ, τηλέφωνο κλπ.) ή σε περίπτωση ανάγκης μεταβολών στα εκχωρημένα δικαιώματα πρόσβασης.



ΕΘΝΙΚΗ ΕΠΙΤΡΟΠΗ ΤΗΛΕΠΙΚΟΙΝΩΝΙΩΝ & ΤΑΧΥΔΡΟΜΕΙΩΝ

8. ΑΠΩΛΕΙΑ/ΦΘΟΡΑ ΚΑΡΤΑΣ ΠΡΟΣΒΑΣΗΣ

Σε περίπτωση φθοράς, ο κάτοχος της κάρτας οφείλει να παραδώσει την φθαρμένη κάρτα στην UltrafastOTE, συνοδευόμενη από το έντυπο «Έκδοση Κάρτας Πρόσβασης» κατάλληλα συμπληρωμένο για την εκ νέου έκδοση κάρτας.

Σε περίπτωση κλοπής - απώλειας της κάρτας, ο κάτοχός της πρέπει να ακολουθήσει τις παρακάτω ενέργειες:

1. Ο κάτοχος, με το που αντιληφθεί την απώλεια της κάρτας του, επικοινωνεί με την UltrafastOTE καθ' όλο το 24ωρο, στα τηλέφωνα επικοινωνίας που θα του γνωστοποιηθούν από την UltrafastOTE, ώστε να δηλώσει το περιστατικό για να απενεργοποιηθεί η κάρτα του. Η UltrafastOTE θα γνωστοποιεί στους ΠΥ τα απαιτούμενα στοιχεία επικοινωνίας.
2. Ο αρμόδιος εργαζόμενος της UltrafastOTE που απαντάει την κλήση, ακολουθεί τα εξής:
 - Ταυτοποιεί τον καλούντα
 - προβαίνει στην απενεργοποίηση της αντίστοιχης κάρτας πρόσβασης.
 - αποστέλλει ηλεκτρονικό μήνυμα επιβεβαίωσης στον ΠΥ.

Ο κάτοχος της κάρτας ή ο αρμόδιος για τον κάτοχο, αφού ολοκληρωθεί η ενέργεια 2, αποστέλλει το έντυπο «Έκδοση Κάρτας Πρόσβασης», κατάλληλα συμπληρωμένο, στην εταιρία για την εκ νέου έκδοση κάρτας.

9. ΚΑΤΑΡΓΗΣΗ ΚΑΡΤΑΣ ΠΡΟΣΒΑΣΗΣ

Όταν προσωπικό του ΠΥ που κατέχει κάρτα πρόσβασης σε POP/RAP, για οποιοδήποτε λόγο, παύει να απασχολείται - συνεργάζεται με τον ΠΥ, ο νόμιμος εκπρόσωπος ή εξουσιοδοτημένο στέλεχος του ΠΥ υποχρεούται να αποστείλει στην UltrafastOTE τη σχετική κάρτα πρόσβασης, συνοδευόμενη από το κατάλληλα συμπληρωμένο έντυπο «Έκδοση Κάρτας Πρόσβασης, προκειμένου να ακολουθηθούν οι απαραίτητες ενέργειες για την κατάργησή της και την απαλοιφή των αντίστοιχων δικαιωμάτων πρόσβασης.

10. ΔΙΑΧΕΙΡΙΣΗ ΚΛΕΙΔΙΩΝ ΚΤΙΡΙΑΚΩΝ ΕΓΚΑΤΑΣΤΑΣΕΩΝ

Η παραλαβή και η διαχείριση των κλειδιών πρόσβασης σε εγκαταστάσεις της UltrafastOTE γίνεται κατόπιν έγγραφου αιτήματος του ενδιαφερομένου ΠΥ προς την UltrafastOTE. Κατά την παραλαβή, ο αιτών ΠΥ υπογράφει στο σχετικό βιβλίο διακίνησης κλειδιών πρόσβασης. Γενικά, απαγορεύεται ρητά κάθε αντιγραφή και διανομή κλειδιών η οποία δεν γίνεται για υπηρεσιακούς λόγους και η οποία θα θεωρείται παράνομη και θα διερευνάται αντίστοιχα.



ΕΘΝΙΚΗ ΕΠΙΤΡΟΠΗ ΤΗΛΕΠΙΚΟΙΝΩΝΙΩΝ & ΤΑΧΥΔΡΟΜΕΙΩΝ

11. ΔΙΑΧΕΙΡΙΣΗ ΚΟΙΝΟΧΡΗΣΤΩΝ ΚΛΕΙΔΙΩΝ ΠΡΟΣΒΑΣΗΣ ΚΕΝΤΡΙΚΩΝ ΕΙΣΟΔΩΝ ΚΤΙΡΙΩΝ

Αν για την είσοδο στο POP/RAP ο ΠΥ πρέπει να εισέλθει από την κεντρική είσοδο του κτιρίου, θα πρέπει να παραλάβει κοινόχρηστο κλειδί της κεντρικής εισόδου όπως περιγράφεται στην παρακάτω παράγραφο. Για όλα τα κοινόχρηστα κλειδιά που χρησιμοποιούνται για πρόσβαση σε κτίρια/ εγκαταστάσεις της UltrafastOTE, τηρούνται οι εξής κανόνες:

- Τα κλειδιά φυλάσσονται ασφαλώς σε κλειδοθήκες.
- Πρόσβαση στις κλειδοθήκες έχει μόνο ο αρμόδιος Διαχείρισης Κλειδιών.
- Την ευθύνη διαχείρισης κλειδιών των εσωτερικών χώρων ανά κτίριο την έχει ο Υπεύθυνος Ασφάλειας κτιρίου.
- Σε κάθε περίπτωση, ο εξουσιοδοτημένος εργαζόμενος του ΠΥ οφείλει να παραδώσει αυθημερόν το κλειδί στο σημείο που το παρέλαβε. Ο αρμόδιος Διαχείρισης Κλειδιών συμπληρώνει στο «Βιβλίο Διακίνησης Κοινόχρηστων Κλειδιών Πρόσβασης» την ημερομηνία και ώρα παράδοσης και υπογράφει ο παραλήπτης.
- Η παράδοση κοινόχρηστων κλειδιών κεντρικών εισόδων, σε όσους έχουν δικαίωμα παραλαβής γίνεται ως εξής:

Ο αρμόδιος Διαχείρισης Κλειδιών, ελέγχει την άδεια εισόδου που έχει ο ενδιαφερόμενος για το συγκεκριμένο κτίριο, την κάρτα πρόσβασης ή την ταυτότητά τους, καθώς και την ονομαστική λίστα εξουσιοδοτημένων Συνεργατών και Υπεύθυνων Ασφάλειας των παρόχων που διαθέτει προκειμένου για την ταυτοποίηση των προσώπων. Σε περίπτωση που δεν διαθέτει κάποιο επίσημο έγγραφο ταυτοποίησης και την σχετική άδεια εισόδου ή δεν βρίσκεται στην ονομαστική λίστα ή δεν δικαιούται πρόσβαση σε συγκεκριμένη λίστα κτιρίων που διαθέτει ο αρμόδιος Διαχείρισης Κλειδιών, δεν του παραδίδονται κλειδιά.

12. ΚΑΤΑΣΤΡΟΦΗ ΕΡΓΟΥ

Κατ' εξαίρεση των αναφερόμενων στην παράγραφο 1.4.6 περί Ανωτέρας Βίας της παρούσας Προσφοράς, στην περίπτωση που ο χώρος POP/RAP καταστραφεί εξ' ολοκλήρου ή μερικώς, - και η καταστροφή δεν οφείλεται σε ελάττωμα της ύλης ή της αρχικής κατασκευής αυτού - παρά σε απρόβλεπτα ή/και ανεξέλεγκτα γεγονότα, πληρούνται την έννοια της Ανωτέρας Βίας, ώστε να καταστεί ολοκληρωτικά ακατάλληλο για τη συμφωνημένη χρήση του από τον ΠΥ, τότε η UltrafastOTE ή ο ΠΥ μπορεί να επιλέξει μέσα σε δέκα (10) εργάσιμες ημέρες από την επέλευση της ανωτέρω καταστροφής, να τερματίσει τη μεταξύ τους σύμβαση.



ΕΘΝΙΚΗ ΕΠΙΤΡΟΠΗ ΤΗΛΕΠΙΚΟΙΝΩΝΙΩΝ & ΤΑΧΥΔΡΟΜΕΙΩΝ

Εάν οποιοδήποτε από τα δύο συμβαλλόμενα μέρη προβεί σε τέτοια επιλογή και τη γνωστοποιήσει στο άλλο μέρος εγγράφως, τότε αμφότερα τα μέρη απαλλάσσονται εφεξής πάσης υποχρέωσης απορρέουσας από τη μεταξύ τους ισχύουσα σύμβαση, εφόσον όλες οι οφειλές του ενός μέρους προς το άλλο, απορρέουσες από την εκτέλεση της παρούσας, εξοφληθούν πλήρως.

Εάν ο χώρος POP/RAP υποστεί μικρότερες ζημιές και δεν καταστεί ολοκληρωτικά ακατάλληλο για τη χρήση που έχει επιτραπεί στον ΠΥ ή εάν υποστεί ζημιές, με συνέπεια να εμποδίζεται η παροχή της αντίστοιχης υπηρεσίας από τον ΠΥ, η UltrafastOTE αναλαμβάνει να προχωρήσει αμέσως στην επισκευή των ζημιών (με εξαίρεση βελτιώσεις που αφορούν ιδιοκτησία της UltrafastOTE, εκτός εάν οι μη επισκευάσιμες από την UltrafastOTE ζημιές της ιδιοκτησίας του παρεμποδίζουν τον ΠΥ στην παροχή της υπηρεσίας), του/των ΠΥ με το αναλογούν κόστος αποκατάστασης των ζημιών.



ΕΘΝΙΚΗ ΕΠΙΤΡΟΠΗ ΤΗΛΕΠΙΚΟΙΝΩΝΙΩΝ & ΤΑΧΥΔΡΟΜΕΙΩΝ

**ΠΑΡΑΡΤΗΜΑ 4 ΑΙΤΗΣΗ / ΕΞΟΥΣΙΟΔΟΤΗΣΗ
ΚΑΤΑΝΑΛΩΤΗ**

Υπόδειγμα Α1. Για την περίπτωση παροχής υπηρεσιών VLU/FTTC σε ενεργό συνδρομητή ΠΧΤΥ

Εγώ ο/η υποφαινόμενος/η του , με ΑΔΤ....., Εκδ. Αρχή , με ΑΦΜ και ΔΟΥ , κάτοικος της Πόλης:....., Περιοχή:....., Οδός: , Αριθμ..... και κάτοχος της τηλεφωνικής σύνδεσης (10ψήφιος αριθμός)

Δηλώνω υπεύθυνα ότι είμαι συνδρομητής του ανωτέρω αναφερόμενου συνεστραμμένου ζεύγους καλωδίων και εξουσιοδοτώ την εταιρεία νόμιμα εκπροσωπούμενη από τον συνυπογράφοντα την παρούσα εξουσιοδότηση εκπρόσωπό της, να προβεί αντ' εμού και για λογαριασμό μου σε όλες τις δέουσες ενέργειες προκειμένου να λάβω υπηρεσίες από αυτήν χρησιμοποιώντας κατά την κρίση της και δίκτυα τρίτων παρόχων ηλεκτρονικών επικοινωνιών. Εξουσιοδοτώ επίσης την ανωτέρω εταιρεία να αιτηθεί για λογαριασμό μου, εφόσον απαιτείται, την ενεργοποίηση υπηρεσιών τρίτων παρόχων, αμέσως ή εμμέσως.

Δηλώνω επίσης ότι είμαι γνώστης ότι η παρούσα εξουσιοδότηση ισοδυναμεί με καταγγελία της/των σχετικής/κών σύμβασης/σεων μου και διακοπή όλων των υπηρεσιών που λαμβάνω από τρίτους παρόχους.

Δεσμεύομαι να εξοφλήσω τον τελικό λογαριασμό που θα εκδοθεί για τις υπηρεσίες που ελάμβανα μέχρι σήμερα και των οποίων την διακοπή αιτούμαι δια της παρούσης καθώς και να επιστρέψω οιοσδήποτε τερματικές διατάξεις [κυριότητας του παρόχου] που μου έχουν δοθεί στα πλαίσια της μεταξύ μας σύμβασης και έχουν τυχόν εγκατασταθεί στον χώρο μου για την παροχή των λαμβανομένων υπηρεσιών. Σε περίπτωση που δεν τις επιστρέψω, δέχομαι να χρεωθώ για τις διατάξεις αυτές.

Τέλος συναινώ ρητώς για την επεξεργασία των ανωτέρω προσωπικών δεδομένων μου από την ανωτέρω εταιρεία για την υλοποίηση της εν λόγω μεταβίβασης και τον εξουσιοδοτώ όπως προβεί σε κάθε σχετική ενέργεια για την καταχώριση αυτής και σε κάθε αναγκαία γνωστοποίηση προς οιονδήποτε τρίτο, με την επιφύλαξη των διατάξεων της Εθνικής και Κοινοτικής Νομοθεσίας περί προστασίας των προσωπικών δεδομένων, ως εκάστοτε ισχύουν».

Τόπος & Ημερ/νία:



ΕΘΝΙΚΗ ΕΠΙΤΡΟΠΗ ΤΗΛΕΠΙΚΟΙΝΩΝΙΩΝ & ΤΑΧΥΔΡΟΜΕΙΩΝ

Ο Εξουσιοδοτών

Ο Εξουσιοδοτούμενος

Όνοματεπώνυμο : Όνοματεπώνυμο :

Υπογραφή Υπογραφή

Υπόδειγμα Α2. Για την περίπτωση παροχής υπηρεσιών VLU/FTTH

Εγώ ο/η υποφαινόμενος/η του , με ΑΔΤ....., Εκδ. Αρχή , με ΑΦΜ και ΔΟΥ , κάτοικος της Πόλης:....., Περιοχή:....., Οδός: , Αριθμ και κάτοχος της τηλεφωνικής σύνδεσης (10ψήφιος αριθμός)

Δηλώνω υπεύθυνα ότι είμαι κάτοχος του ανωτέρω τηλεφωνικού αριθμού και εξουσιοδοτώ την εταιρεία νόμιμα εκπροσωπούμενη από τον συνυπογράφοντα την παρούσα εξουσιοδότηση εκπρόσωπό της, να προβεί αντ' εμού και για λογαριασμό μου σε όλες τις δέουσες ενέργειες, προκειμένου να λάβω υπηρεσίες από αυτήν χρησιμοποιώντας κατά την κρίση της και δίκτυα τρίτων παρόχων ηλεκτρονικών επικοινωνιών. Εξουσιοδοτώ επίσης την ανωτέρω εταιρεία να αιτηθεί για λογαριασμό μου, εφόσον απαιτείται, την ενεργοποίηση υπηρεσιών τρίτων παρόχων, αμέσως ή εμμέσως.

Δηλώνω υπεύθυνα ότι έχω πλήρη γνώση των εργασιών που θα απαιτηθούν κατά τη διάρκεια της εγκατάστασης στους κοινόχρηστους χώρους του κτιρίου μου και ότι θα παράσχω πρόσβαση σε αυτούς.

Δηλώνω επίσης ότι με την παρούσα εξουσιοδοτώ την ανωτέρω εταιρεία να προχωρήσει για λογαριασμό μου σε καταγγελία της/των σχετικής/κών σύμβασης/σεων μου με την εταιρεία και διακοπή όλων των υπηρεσιών που λαμβάνω από αυτήν.

Δεσμεύομαι να εξοφλήσω τον τελικό λογαριασμό που θα εκδοθεί για τις υπηρεσίες που ελάμβανα μέχρι σήμερα και των οποίων την διακοπή αιτούμαι δια της παρούσης καθώς και να επιστρέψω οιοσδήποτε τερματικές διατάξεις [κυριότητας του ΠΥ] που μου έχουν δοθεί στο πλαίσιο της μεταξύ μας σύμβασης και έχουν τυχόν εγκατασταθεί στον χώρο μου για την παροχή των λαμβανομένων υπηρεσιών. Σε περίπτωση που δεν τις επιστρέψω, δέχομαι να χρεωθώ για τις διατάξεις αυτές.



ΕΘΝΙΚΗ ΕΠΙΤΡΟΠΗ ΤΗΛΕΠΙΚΟΙΝΩΝΙΩΝ & ΤΑΧΥΔΡΟΜΕΙΩΝ

Τέλος συναινών ρητώς για την επεξεργασία των ανωτέρω προσωπικών δεδομένων μου από την ανωτέρω εταιρεία για την υλοποίηση της εν λόγω μεταβίβασης και τον εξουσιοδοτώ όπως προβεί σε κάθε σχετική ενέργεια για την καταχώριση αυτής και σε κάθε αναγκαία γνωστοποίηση προς οιονδήποτε τρίτο, με την επιφύλαξη των διατάξεων της Εθνικής και Κοινοτικής Νομοθεσίας περί προστασίας των προσωπικών δεδομένων, ως εκάστοτε ισχύουν».

Τόπος & Ημερ/νία:

Ο Εξουσιοδοτών Ο Εξουσιοδοτούμενος

Όνοματεπώνυμο : Όνοματεπώνυμο :

Υπογραφή Υπογραφή



ΕΘΝΙΚΗ ΕΠΙΤΡΟΠΗ ΤΗΛΕΠΙΚΟΙΝΩΝΙΩΝ & ΤΑΧΥΔΡΟΜΕΙΩΝ

ΠΑΡΑΡΤΗΜΑ 5 ΤΕΧΝΙΚΑ ΥΠΗΡΕΣΙΩΝ VLU

ΧΑΡΑΚΤΗΡΙΣΤΙΚΑ

13. ΠΟΙΟΤΙΚΑ ΥΠΗΡΕΣΙΩΝ VLU

ΧΑΡΑΚΤΗΡΙΣΤΙΚΑ

Αριθμός VLANs

Σε λογικό επίπεδο η UltrafastOTE παρέχει τουλάχιστον 4 λογικά κυκλώματα (VPI/VCI ή VLANs) στην πλευρά του συνδρομητή. Ενδεικτικά:

VLAN 835: πρόσβασης στο διαδίκτυο (internet)

VLAN 836: χρήση τηλεόρασης – Video (IPTV/VoD)

VLAN 837: Ενδεικτικά για χρήση τηλεφωνίας (VoIP) για οικιακούς χρήστες

VLAN 838: υπηρεσιών διαχείρισης εξοπλισμού (CPE management)

Μηχανισμοί QoS

Στο πλαίσιο των υπηρεσιών VLU/FTTx υποστηρίζονται μηχανισμοί προτεραιοποίησης της συνδρομητικής κίνησης. Συγκεκριμένα, ορίζονται συνολικά 4 διαφορετικές κλάσεις για προτεραιοποίηση της κίνησης με τα αντίστοιχα ποσοστά ως εξής:

Class	Ποσοστό κίνησης
Control class	2%
High class	10%
Medium class	38%
Best effort	50%

Η συνδρομητική κίνηση αντιστοιχίζεται σε κάθε κλάση με βάση την τιμή 802.1p, ανάλογα με το μοντέλο QoS που χρησιμοποιεί η UltrafastOTE στο δίκτυο του. Η UltrafastOTE θα ανακοινώνει το μοντέλο QoS που χρησιμοποιεί και ο ΠΥ θα πρέπει να προβεί σε remarking της κίνησης του (εφόσον απαιτείται) πριν αυτή εισέλθει στο δίκτυο της UltrafastOTE.

Όταν η κίνηση εισέρχεται στον κόμβο συγκέντρωσης, από την πλευρά της UltrafastOTE γίνεται έλεγχος του ρυθμού κίνησης για κάθε κλάση και επιβεβαίωση ότι η κίνηση του συγκεκριμένου τύπου καταλαμβάνει μέχρι το ποσοστό του εύρους ζώνης του uplink που αντιστοιχεί στη συγκεκριμένη κλάση (policing). Τυχόν κίνηση που θα ξεπερνά αυτό το ποσοστό θα γίνεται remark από την UltrafastOTE και θα δρομολογείται στο δίκτυο της



ΕΘΝΙΚΗ ΕΠΙΤΡΟΠΗ ΤΗΛΕΠΙΚΟΙΝΩΝΙΩΝ & ΤΑΧΥΔΡΟΜΕΙΩΝ

UltrafastOTE ως Best Effort. Αν αυτό δεν είναι τεχνικά εφικτό, η επιπλέον κίνηση θα γίνεται drop.



ΕΘΝΙΚΗ ΕΠΙΤΡΟΠΗ ΤΗΛΕΠΙΚΟΙΝΩΝΙΩΝ & ΤΑΧΥΔΡΟΜΕΙΩΝ

14. ΠΛΗΡΟΦΟΡΙΕΣ ΣΥΝΔΡΟΗΤΙΚΟΥ ΒΡΟΧΟΥ

Μέσω του Π/Σ η UltrafastOTE θα παρέχει στους ΠΥ στοιχεία που αφορούν στο δίκτυο για κάθε ενεργή σύνδεση VLU/FTTC και ειδικότερα:

- DSLAM type
- DLSAM code
- DSLAM slot
- DSLAM port

Τα παραπάνω στοιχεία μαζί με την πληροφορία του ΧΑΚ, ΦΑΥ στη μορφή ΧΑΚ_ΦΑΥ (χρήση διαχωριστικού underscore), θα ενημερώνονται στο Π/Σ αμέσως μετά το στάδιο της επιλεξιμότητας και πριν την ολοκλήρωση της κατασκευής και με χρήση μηχανισμών DHCP Option 82 και PPPoE intermediate Agent (με την ολοκλήρωση του provisioning). Η παραπάνω ενημέρωση θα υποστηρίζεται και μέσω τεχνολογίας API.

Για κάθε ένα από τα λογικά κυκλώματα τα οποία υλοποιούνται για την υπηρεσία VLU/FTTx, θα ενεργοποιούνται οι μηχανισμοί DHCP Option 82 & PPPoE intermediate agent. Η πληροφορία εμπλουτίζεται από τα σχετικά στοιχεία δικτύου της UltrafastOTE και παρέχεται προς τον ΠΥ ως ένα ενιαίο πεδίο (string). Οι ΠΥ με βάση την πληροφορία αυτή είναι σε θέση να συσχετίζουν τους τελικούς πελάτες - χρήστες τους καθώς και τα σχετικά CPEs ή/και STBs για τα οποία οφείλουν να κρατούν αναλυτικές πληροφορίες.

Σε περίπτωση αλλαγής της μορφής της πληροφορίας, η UltrafastOTE ενημερώνει τους ΠΥ σε εύλογο χρόνο και σε κάθε περίπτωση πριν την αρχική ενεργοποίηση νέου ενεργού εξοπλισμού, στο πλαίσιο έγκαιρης και κατάλληλης προετοιμασίας των συστημάτων των παρόχων.

15. ΤΕΡΜΑΤΙΚΟΣ ΕΞΟΠΛΙΣΜΟΣ ΓΙΑ ΥΠΗΡΕΣΪΕΣ VLU

VLU/FTTC

Στο χώρο του Τελικού Χρήστη εγκαθίσταται με ευθύνη του ΠΥ, Τερματικός Εξοπλισμός Πελάτη συμβατός με προδιαγραφές που θέτει η UltrafastOTE με ευθύνη του ΠΥ.

Ο τερματικός εξοπλισμός που παρέχεται στον Τελικό Χρήστη από τον ΠΥ ή Τρίτο πρέπει να είναι εγκεκριμένου τύπου, σύμφωνα με ειδικά πρότυπα (standards) που παραθέτει η UltrafastOTE στο Π/Σ.

Η UltrafastOTE ουδεμία ευθύνη φέρει για την καταλληλότητα, τη συμβατότητα και τη διαλειτουργικότητα με το δίκτυο UltrafastOTE και την εν γένει την ομαλή λειτουργία του τερματικού εξοπλισμού. Επιπρόσθετα η UltrafastOTE ουδεμία ευθύνη φέρει για το χρονικό διάστημα διακοπής οποιασδήποτε υπηρεσίας ή βλάβης στην υπηρεσία VLU, λόγω εσφαλμένης εγκατάστασης ή ρύθμισης του τερματικού εξοπλισμού από τον ΠΥ ή Τρίτο.



ΕΘΝΙΚΗ ΕΠΙΤΡΟΠΗ ΤΗΛΕΠΙΚΟΙΝΩΝΙΩΝ & ΤΑΧΥΔΡΟΜΕΙΩΝ

Δεδομένου ότι η χρήση μη συμβατού τερματικού εξοπλισμού δύναται να επηρεάζει δυσμενώς την ποιότητα των παρεχόμενων υπηρεσιών σε άλλους χρήστες, η UltrafastOTE λαμβάνει προληπτικά μέτρα για την αντιμετώπιση των περιπτώσεων αυτών. Ο ΠΥ οφείλει να λαμβάνει κάθε δυνατό μέτρο και να ενημερώνει τους τελικούς χρήστες ώστε να χρησιμοποιούν συμβατό εξοπλισμό. Ειδικότερα, σε περίπτωση που η UltrafastOTE διαπιστώσει μέσω των συστημάτων εποπτείας δικτύου ότι ένας Τελικός Χρήστης έχει μη συμβατό εξοπλισμό, τότε δύναται να υποβαθμίζει την υπηρεσία του Τελικού Χρήστη μέχρι αυτός να αντικαταστήσει τον εξοπλισμό με άλλον συμβατό, ενημερώνοντας παράλληλα τον ΠΥ, ο οποίος με τη σειρά του οφείλει να ενημερώσει τον Τελικό Χρήστη. Ο τρόπος υλοποίησης της ως άνω υποβάθμισης, επιλέγεται από την UltrafastOTE.

Σε περίπτωση αναγγελίας βλάβης λόγω μη συμβατού εξοπλισμού, η βλάβη θα κλείνει με υπαιτιότητα του ΠΥ.

VLU/FTTH

Στο χώρο του Τελικού Χρήστη εγκαθίσταται Τερματικός Εξοπλισμός Οπτικού Δικτύου (ONT), ιδιοκτησίας της UltrafastOTE και αποτελεί υποχρέωση του ΠΥ να διαθέτει στον Τελικό Πελάτη εξοπλισμό (CPE) συμβατό με τις προδιαγραφές της UltrafastOTE, όπως αυτές παρατίθενται στο Π/Σ.

Η UltrafastOTE ουδεμία ευθύνη φέρει για την καταλληλότητα, τη συμβατότητα και τη διαλειτουργικότητα με το δίκτυο UltrafastOTE και την εν γένει την ομαλή λειτουργία του τερματικού εξοπλισμού. Επιπρόσθετα η UltrafastOTE ουδεμία ευθύνη φέρει για το χρονικό διάστημα διακοπής οποιασδήποτε υπηρεσίας ή βλάβης στην υπηρεσία VLU, λόγω εσφαλμένης εγκατάστασης ή ρύθμισης του εξοπλισμού CPE από τον ΠΥ ή Τρίτο.

Ο ΠΥ οφείλει να λαμβάνει κάθε δυνατό μέτρο και να ενημερώνει τους τελικούς χρήστες ώστε να χρησιμοποιούν συμβατό εξοπλισμό. Σε περίπτωση αναγγελίας βλάβης λόγω μη συμβατού εξοπλισμού, η βλάβη θα κλείνει με υπαιτιότητα του ΠΥ.



ΕΘΝΙΚΗ ΕΠΙΤΡΟΠΗ ΤΗΛΕΠΙΚΟΙΝΩΝΙΩΝ & ΤΑΧΥΔΡΟΜΕΙΩΝ

2. Δημοσιεύει την παρούσα στην Εφημερίδα της Κυβερνήσεως, καθώς και την κοινοποιεί στην αρμόδια υπηρεσία του «Υπουργείου Ψηφιακής Διακυβέρνησης - Γενική Γραμματεία Τηλεπικοινωνιών και Ταχυδρομείων Ειδική Υπηρεσία Διαχείρισης Προγράμματος Ψηφιακός Μετασχηματισμός – (ΕΥΔ ΠΨηΜετ)» στην εταιρεία: «UltrafastΟΤΕ Μονοπρόσωπη Ανώνυμη Εταιρεία Ειδικού Σκοπού» (UltrafastΟΤΕ Α.Ε.Ε.Σ.), καθώς και στην εταιρεία «ΟΤΕ Α.Ε.»
3. Καθορίζει ότι η παρούσα ισχύει από τη δημοσίευσή της στην Εφημερίδα της Κυβερνήσεως.

Η απόφαση αυτή να δημοσιευθεί στην Εφημερίδα της Κυβερνήσεως.

Μαρούσι, 10 Μαρτίου 2025

Ο Πρόεδρος

ΚΩΝΣΤΑΝΤΙΝΟΣ ΜΑΣΣΕΛΟΣ



ΕΘΝΙΚΟ ΤΥΠΟΓΡΑΦΕΙΟ

Το Εθνικό Τυπογραφείο αποτελεί δημόσια υπηρεσία υπαγόμενη στην Προεδρία της Κυβέρνησης και έχει την ευθύνη τόσο για τη σύνταξη, διαχείριση, εκτύπωση και κυκλοφορία των Φύλλων της Εφημερίδας της Κυβερνήσεως (ΦΕΚ), όσο και για την κάλυψη των εκτυπωτικών - εκδοτικών αναγκών του δημοσίου και του ευρύτερου δημόσιου τομέα (ν. 3469/2006/Α' 131 και π.δ. 29/2018/Α' 58).

1. ΦΥΛΛΟ ΤΗΣ ΕΦΗΜΕΡΙΔΑΣ ΤΗΣ ΚΥΒΕΡΝΗΣΕΩΣ (ΦΕΚ)

- Τα **ΦΕΚ σε ηλεκτρονική μορφή** διατίθενται δωρεάν στο www.et.gr, την επίσημη ιστοσελίδα του Εθνικού Τυπογραφείου. Όσα ΦΕΚ δεν έχουν ψηφιοποιηθεί και καταχωριστεί στην ανωτέρω ιστοσελίδα, ψηφιοποιούνται και αποστέλλονται επίσης δωρεάν με την υποβολή αιτήματος στην ηλεκτρονική διεύθυνση feksales@et.gr.
- Τα **ΦΕΚ σε έντυπη μορφή** διατίθενται σε μεμονωμένα φύλλα είτε απευθείας από το Τμήμα Πωλήσεων και Συνδρομητών, είτε ταχυδρομικά με την αποστολή αιτήματος παραγγελίας στην ηλεκτρονική διεύθυνση feksales@et.gr.
 - Το κόστος ενός ασπρόμαυρου ΦΕΚ από 1 έως 16 σελίδες είναι 1,00 €, αλλά για κάθε επιπλέον οκτασέλιδο (ή μέρος αυτού) προσauξάνεται κατά 0,20 €. Το κόστος ενός έγχρωμου ΦΕΚ από 1 έως 16 σελίδες είναι 1,50 €, αλλά για κάθε επιπλέον οκτασέλιδο (ή μέρος αυτού) προσauξάνεται κατά 0,30 €.
 - Το τεύχος Α.Σ.Ε.Π. διατίθεται δωρεάν.
 - Υπάρχει δυνατότητα ετήσιας συνδρομής οποιουδήποτε τεύχους σε έντυπη μορφή μέσω του Τμήματος Πωλήσεων και Συνδρομητών.

• Τρόποι αποστολής κειμένων προς δημοσίευση:

- A.** Αποστολή των εγγράφων προς δημοσίευση στο ΦΕΚ στην ηλεκτρονική διεύθυνση <https://eservices.et.gr>. Σχετικές εγκύκλιοι και οδηγίες στην ηλεκτρονική διεύθυνση του Εθνικού Τυπογραφείου (www.et.gr) στη διαδρομή **Ανακοινώσεις** → **Εγκύκλιοι**.
- B.** Κατ' εξαίρεση, όσοι πολίτες δεν διαθέτουν προηγμένη ψηφιακή υπογραφή μπορούν είτε να αποστέλλουν ταχυδρομικά, είτε να καταθέτουν με εκπρόσωπό τους κείμενα προς δημοσίευση εκτυπωμένα σε χαρτί στο Τμήμα Παραλαβής και Καταχώρισης Δημοσιευμάτων.

• Πληροφορίες, σχετικά με την αποστολή/κατάθεση εγγράφων προς δημοσίευση, την ημερήσια κυκλοφορία των Φ.Ε.Κ., με την πώληση των τευχών και με τους ισχύοντες τιμοκαταλόγους για όλες τις υπηρεσίες μας, περιλαμβάνονται στον ιστότοπο (www.et.gr). Επίσης μέσω του ιστότοπου δίδονται πληροφορίες σχετικά με την πορεία δημοσίευσης των εγγράφων, με βάση τον Κωδικό Αριθμό Δημοσιεύματος (ΚΑΔ). Πρόκειται για τον αριθμό που εκδίδει το Εθνικό Τυπογραφείο για όλα τα κείμενα που πληρούν τις προϋποθέσεις δημοσίευσης.

2. ΕΚΤΥΠΩΤΙΚΕΣ - ΕΚΔΟΤΙΚΕΣ ΑΝΑΓΚΕΣ ΤΟΥ ΔΗΜΟΣΙΟΥ

Το Εθνικό Τυπογραφείο ανταποκρινόμενο σε αιτήματα υπηρεσιών και φορέων του δημοσίου αναλαμβάνει να σχεδιάσει και να εκτυπώσει έντυπα, φυλλάδια, βιβλία, αφίσες, μπλοκ, μηχανογραφικά έντυπα, φακέλους για κάθε χρήση, κ.ά.

Επίσης σχεδιάζει ψηφιακές εκδόσεις, λογότυπα και παράγει οπτικοακουστικό υλικό.

Ταχυδρομική Διεύθυνση: **Καποδιστρίου 34, 10432 Αθήνα**

ΤΗΛΕΦΩΝΙΚΟ ΚΕΝΤΡΟ: 210 5279000

Ιστότοπος: **www.et.gr**

Πληροφορίες σχετικά με την λειτουργία του ιστότοπου: **helpdesk.et@et.gr**

Αποστολή εγγράφων προς δημοσίευση στο ΦΕΚ στην ηλεκτρονική διεύθυνση

<https://eservices.et.gr>

ΕΞΥΠΗΡΕΤΗΣΗ ΚΟΙΝΟΥ

Πωλήσεις - Συνδρομές: (Ισόγειο, τηλ. 210 5279178 - 180)

Πληροφορίες: (Ισόγειο, Γραφείο 3 και τηλεφ. κέντρο 210 5279000)

Παραλαβή Δημοσιευτέας Ύλης: (Ισόγειο, τηλ. 210 5279167, 210 5279139)

Ωράριο για το κοινό: Δευτέρα έως και Παρασκευή: 8:00 - 13:30

