

# ΕΠΙΚΟΙΝΩΝΙΕΣ en la xei

Ενημερωτικό Δελτίο της ΕΕΤΤ

Τεύχος Νο 9 - Ιούλιος 2006



Χρεώσεις Διεθνούς Περιαγωγής .....	3
Διεθνές Συνέδριο της ΕΕΤΤ για την Ευρυζωνικότητα .....	6-7
Ψηφιακή Στρατηγική 2006 - 2013: Το μονοπάτι της χώρας για τις Νέες Τεχνολογίες <i>Καθηγητής κ. Βασίλης Ασημακόπουλος, Ειδικός Γραμματέας για την Κοινωνία της Πληροφορίας</i> .....	8-9
Κοστολογικός Έλεγχος του ΟΤΕ (2003 - 2005) .....	10
Ο Εποπτικός Ρόλος της ΕΕΤΤ στην Ταχυδρομική Αγορά, ως Μέσο Διασφάλισης των Δικαιωμάτων του Καταναλωτή .....	14

9



ΕΕΤΤ

ΕΘΝΙΚΗ ΕΠΙΤΡΟΠΗ ΤΗΛΕΠΙΚΟΙΝΩΝΙΩΝ & ΤΑΧΥΔΡΟΜΕΙΩΝ



# Περιεχόμενα

Μήνυμα του Προέδρου .....	2
Χρεώσεις Διεθνούς Περιαγωγής στο Δικτυακό Τόπο της EETT .....	3
Ανάλυση Αγορών 11, 12, 16 .....	4-5
Διεθνές Συνέδριο της EETT για την Ευρωζωνικότητα .....	6-7
Ψηφιακή Στρατηγική 2006-2013: Το Μονοπάτι της Χώρας για τις Νέες Τεχνολογίες Άρθρο του Ειδικού Γραμματέα για την Κοινωνία της Πληροφορίας, κ. Β. Ασημακόπουλου. ....	8 - 9
Κοστολογικός Έλεγχος του ΟΤΕ (2003-2005) .....	10
Επιβολή Προστίμου στον ΟΤΕ στο Πλαίσιο του Κοστολογικού Ελέγχου των Ετών 2005 - 2006 .....	10-11
Έκδοση του Ενοποιημένου Τηλεφωνικού Καταλόγου .....	11
Προσαρμογή του Υφιστάμενου Δευτερογενούς Κανονιστικού Πλαισίου στο Νέο Νόμο περί Ηλεκτρονικών Επικοινωνιών .....	12
Κανονισμός Γενικών Αδειών (για την Παροχή Δικτύων ή/και Υπηρεσιών Ηλεκτρονικών Επικοινωνιών) .....	12-13
Ο Εποπτικός Ρόλος της EETT στην Ταχυδρομική Αγορά ως Μέσο Διασφάλισης των Δικαιωμάτων του Καταναλωτή .....	14
Η Εξέλιξη της Ταχυδρομικής Αγοράς .....	15
Νέες Κατηγορίες Ραδιοεξοπλισμού στις Αρμοδιότητες της EETT .....	16

## Επικοινωνίες εν τάχει

### Ενημερωτικό Δελτίο EETT

Επίσημη Έκδοση της Εθνικής Επιτροπής Τηλεπικοινωνιών & Ταχυδρομείων (EETT)

Τεύχος: 9ο

Μήνας: Ιούλιος • Έτος: 2006

Σελίδες: 16

Υπεύθυνος Έκδοσης σύμφωνα με το νόμο:

Καθηγητής Νικήτας Αλεξανδρίδης

Τηλεφωνικό κέντρο EETT: 210 615 1000

Fax: 210 610 5049

URL: <http://www.eett.gr>

E-mail: [info@eett.gr](mailto:info@eett.gr)

Επιμέλεια Έκδοσης - Σχεδίαση - Παραγωγή:

ΚΑΠΑ ΣΙΓΜΑ ΔΕΛΤΑ

ΕΚΔΟΤΙΚΗ - ΔΙΑΦΗΜΙΣΤΙΚΗ - ΕΤΑΙΡΙΑ ΣΥΜΒΟΥΛΩΝ Α.Ε.

Τηλ.: 210 211 7676, e-mail: [sec@ksd.gr](mailto:sec@ksd.gr)

Το έντυπο διατίθεται δωρεάν

Τα άρθρα που δημοσιεύονται στο παρόν έντυπο δε δεσμεύουν την EETT

## Μήνυμα του Προέδρου



### Αγαπητοί αναγνώστες,

Η EETT περνάει σε μία νέα φάση ωρίμανσης σαν οργανισμός. Η πρώτη φάση που έχει ήδη ολοκληρωθεί, είχε να κάνει με τη δημιουργία της, την οργάνωσή της και την άμεση προώθηση της «απελευθέρωσης της αγοράς». Η δεύτερη φάση που διανύουμε τώρα έχει να κάνει με τη δημιουργία ενός μεγαλύτερου, αλλά και ταυτόχρονα ευέλικτου οργανισμού.

Η EETT δεν είναι απλώς μια ανεξάρτητη αρχή, είναι επιπλέον ο Εθνικός Ρυθμιστής της αγοράς των ηλεκτρονικών επικοινωνιών και του ευρωζωνικού Ίντερνετ. Η φιλοδοξία της νέας διοίκησής της δεν είναι να την καταστήσει μόνο μια αποτελεσματική διαχειριστική υπηρεσία που απλώς εκπληρώνει τις ρυθμιστικές και εποπτικές της υποχρεώσεις καλά. Κατέχοντας την κατάλληλη σχέση και αμεσότητα, τόσο με την ελληνική αγορά όσο και με τους αντίστοιχους φορείς του εξωτερικού, καθώς και τη δυνατότητα και το know-how που απαιτείται, είμαστε σε θέση να βλέπουμε στρατηγικά την αγορά και να συμβάλλουμε αποτελεσματικά στην ανάπτυξή της. Με το «οπλοστάσιο» που διαθέτει η EETT, μπορεί και πρέπει να αποτελέσει τον Στρατηγικό Εταίρο της Πολιτείας για τη διαμόρφωση της εθνικής στρατηγικής για την ανάπτυξη των ηλεκτρονικών επικοινωνιών, του ευρωζωνικού Ίντερνετ και των εφαρμογών τους.

Έχουμε ήδη αρχίσει τη διαδικασία εκπαιστηριασμού της τέταρτης άδειας για ασύρματα δίκτυα τύπου WiMAX, τα οποία αποτελούν κατάλληλη λύση για να φτάσει η ευρωζωνικότητα στο σπίτι του απομακρυσμένου Έλληνα πολίτη. Παράλληλα, γίνεται προσπάθεια ώστε οι roll-out υποχρεώσεις της άδειας WiMAX να καλύπτουν τις ίδιες γεωγραφικές περιοχές που θα επιδοτήσει και το επιχειρησιακό πρόγραμμα «Ανάπτυξη υποδομών δικτύων τοπικής πρόσβασης», κατά συμπληρωματικό τρόπο, ώστε να αυξήσει τις πιθανότητες επιτυχίας του.

Σε εξέλιξη και σε φάση ολοκλήρωσης βρίσκονται οι αναλύσεις των 18 αγορών (συμπεριλαμβανομένων των αγορών 11, 12 και 16 για τις οποίες θα έχετε τη δυνατότητα να ενημερωθείτε περαιτέρω σε αντίστοιχα άρθρα του παρόντος τεύχους) που ορίζονται από την Ευρωπαϊκή Ένωση για τις Ηλεκτρονικές Επικοινωνίες. Συγκεκριμένα η ανάλυση της αγοράς 18 (αγορά που αφορά σε υπηρεσίες μετάδοσης ραδιοηλεκτρονικών εκπομπών και δίκτυα διανομής ραδιοηλεκτρονικού περιεχομένου σε τελικούς χρήστες -broadcasting) γίνεται σε συνεργασία με το Εθνικό Συμβούλιο Ραδιοτηλεόρασης. Το επόμενο βήμα αποτελεί η εξειδίκευση ρυθμιστικών υποχρεώσεων, όπου απαιτείται, για οργανισμούς που κατέχουν δεσπόζουσα θέση στην αγορά, με σκοπό τη δημιουργία των απαραίτητων κανονιστικών διατάξεων που υπάγονται στη δευτερογενή νομοθεσία που προβλέπει ο νέος Νόμος 3431/2006 «Περί Ηλεκτρονικών Επικοινωνιών και άλλες διατάξεις.»

Στο πλαίσιο της αντιμετώπισης θεμάτων που αφορούν στη συνεγκατάσταση και την Αδεσμοποίητη Πρόσβαση στον Τοπικό Βρόχο (ΑΠΤΒ), το πλήθος των λειτουργούντων τοπικών βρόχων, αν και χαμηλό, παρουσίασε στο τέλος Ιουνίου του 2006 αύξηση της τάξης του 55% και 23% σε σχέση με το Δεκέμβριο του 2005 και το Μάρτιο του 2006, αντίστοιχα. Μέχρι το τέλος του έτους, ο ΟΤΕ θα παράσχει αδεσμοποίητη πρόσβαση στον τοπικό βρόχο σε ένα μεγάλο αριθμό αστικών του κέντρων το οποίο θα το πραγματοποιήσει με ανάθεση των απαραίτητων κατασκευαστικών εργασιών σε έναν ενιαίο εργολάβο.

Σε διεθνές επίπεδο, πραγματοποιήθηκε το Μάιο από την EETT συνέδριο με θέμα «Η Δυναμική της Ευρωζωνικότητας στη Μεσόγειο: Μοχλός για Διεθνή Συνεργασία προς Όφελος της Αγοράς και του Πολίτη», το οποίο στέφθηκε με μεγάλη επιτυχία. Στο πλαίσιο του διεθνούς αυτού συνεδρίου τονίστηκε η σημασία της ευρωζωνικότητας για την ανάπτυξη της χώρας, καθώς επίσης ο κεντρικός ρόλος που μπορεί και πρέπει να διαδραματίσει η Ελλάδα στην ευρύτερη περιοχή της Μεσογείου.

Τέλος, σας προσκαλώ, αν δεν το έχετε ήδη κάνει, να επισκεφτείτε τη νέα και ανανεωμένη ιστοσελίδα μας στη διεύθυνση [www.eett.gr](http://www.eett.gr). Διαρκής στόχος μας είναι η ενημέρωση της αγοράς, καθώς και των καταναλωτών, για θέματα τα οποία άπτονται των ηλεκτρονικών επικοινωνιών και των ταχυδρομικών υπηρεσιών. Παράλληλα, βρισκόμαστε στη διαδικασία περαιτέρω εμπλουτισμού της ιστοσελίδας μας με νέες διαδραστικές υπηρεσίες έχοντας ως απώτερο σκοπό τη βέλτιστη δυνατή εξυπηρέτηση του πολίτη.

Μαρούσι, Ιούλιος 2006

Καθηγητής Νικήτας Αλεξανδρίδης  
Πρόεδρος

## Χρεώσεις Διεθνούς Περιοδικότητας στο Δικτυακό Τόπο της ΕΕΤΤ

Ειδική ενότητα για τις χρεώσεις Διεθνούς Περιοδικότητας και άλλες σχετικές πληροφορίες, δημιούργησε η ΕΕΤΤ, στο δικτυακό τόπο της ([www.eett.gr](http://www.eett.gr), Ενότητα Πληροφορίες για Καταναλωτές/Πληροφορίες για τις Τηλεπικοινωνίες/Διεθνής Περιοδικότητα).

Η Ενότητα Διεθνούς Περιοδικότητας στην ιστοσελίδα της ΕΕΤΤ, παρέχει γενικές πληροφορίες για τη Διεθνή Περιοδικότητα (International Roaming), συμβουλές προς τους καταναλωτές και ενδεικτικές χρεώσεις. Στόχος της ΕΕΤΤ είναι η καλύτερη ενημέρωση των καταναλωτών για την υπηρεσία της Διεθνούς Περιοδικότητας, στο πλαίσιο και της πρωτοβουλίας της Ευρωπαϊκής Επιτροπής για την ενίσχυση της διαφάνειας των χρεώσεων.

Με την υπηρεσία Διεθνούς Περιοδικότητας, ο χρήστης κινητής τηλεφωνίας μπορεί να λαμβάνει και να πραγματοποιεί κλήσεις ενώ βρίσκεται στο εξωτερικό. Επίσης, στις περισσότερες περιπτώσεις μπορεί, μέσω της Διεθνούς Περιοδικότητας, να κάνει χρήση και άλλων υπηρεσιών που είναι διαθέσιμες στην Ελλάδα π.χ. αποστολή γραπτών μηνυμάτων (SMS) και εικονομηνυμάτων (MMS), προσωπικός τηλεφωνητής, κ.λπ..

Για την παροχή της υπηρεσίας απαιτείται η σύνδεση του δικτύου της εταιρείας κινητής τηλεφωνίας, στην οποία είναι συνδρομητής ο χρήστης, με κάποιο δίκτυο εταιρείας κινητής τηλεφωνίας της χώρας την οποία επισκέπτεται. Οι δύο εταιρείες συνάπτουν σχετικές συμφωνίες, βάσει των οποίων καθίσταται δυνατή η παροχή της υπηρεσίας.

Η χρήση της υπηρεσίας Διεθνούς Περιοδικότητας συνεπάγεται, κατά κανόνα, υψηλότερες χρεώσεις. Το δίκτυο της εταιρείας του εξωτερικού που παρέχει την υπηρεσία, χρεώνει την ελληνική εταιρεία. Στη συνέχεια, το κόστος αυτό μετακυλύεται στο χρήστη.

Ειδικότερα, η ενότητα Διεθνούς Περιοδικότητας στο δικτυακό τόπο της ΕΕΤΤ, η οποία είναι διαθέσιμη και στα αγγλικά, περιλαμβάνει, μεταξύ άλλων, τα ακόλουθα:

- > Σύντομη περιγραφή της διαδικασίας που ακολουθείται και των σχετικών χρεώσεων στην περίπτωση πραγματοποίησης και λήψης κλήσεων από κάποιον χρήστη που βρίσκεται στο εξωτερικό.
- > Χρήσιμες συμβουλές προς τους καταναλωτές σχετικά με τις δυνατότητες που τους παρέχει η υπηρεσία Διεθνούς Περιοδικότητας και τους τρόπους εξοικονόμησης χρημάτων.
- > Συχνές ερωτήσεις σχετικά με τα θέματα χρεώσεων Διεθνούς Περιοδικότητας.

- > Σύνδεσμοι σε χρήσιμους δικτυακούς τόπους.
- > Ενδεικτικές χρεώσεις Διεθνούς Περιοδικότητας.

Ο υπολογισμός των χρεώσεων Διεθνούς Περιοδικότητας βασίστηκε στην ακόλουθη μεθοδολογία:

- Επιλέχθηκαν οι 10 χώρες που αποτελούν τους πιο δημοφιλείς προορισμούς των συνδρομητών κινητής τηλεφωνίας της Ελλάδας και οι χρεώσεις αφορούν σε:
  - > Κλήσεις διάρκειας ενός λεπτού και σε ώρες αιχμής στη χώρα προορισμού.
  - > Συνδρομητές συμβολαίου και καρτοκινητής.
  - > Εισερχόμενες κλήσεις από συνδρομητή Εταιρείας Κινητής Τηλεφωνίας (ΕΚΤ) από την Ελλάδα και εξερχόμενες κλήσεις προς συνδρομητή Εταιρείας Κινητής Τηλεφωνίας στην Ελλάδα.
  - > Αποστολή SMS προς συνδρομητή κινητής τηλεφωνίας και λήψη SMS από συνδρομητή κινητής τηλεφωνίας.

Τα σχετικά στοιχεία που δημοσιεύονται στο δικτυακό τόπο της ΕΕΤΤ παρέχονται από τις εταιρείες κινητής τηλεφωνίας και αφορούν στις χρεώσεις Διεθνούς Περιοδικότητας,

όπως αυτές ισχύουν για μια δεδομένη χρονική στιγμή. Οι ενδεικτικές χρεώσεις ανανεώνονται κάθε τρεις μήνες από την ΕΕΤΤ σε συνεργασία με τις ΕΚΤ.

Στον Πίνακα 1 παρουσιάζονται οι ενδεικτικές χρεώσεις (όπως αυτές ισχύουν στις 20 Ιουνίου 2006) που πρέπει να καταβάλλει ένας συνδρομητής συμβολαίου όταν ταξιδεύει στην Ιταλία, προκειμένου να λάβει μία κλήση διάρκειας ενός λεπτού από την Ελλάδα.

Στον Πίνακα 2 παρουσιάζονται οι ενδεικτικές χρεώσεις (όπως αυτές ισχύουν για 20 Ιουνίου 2006) που πρέπει να καταβάλλει ένας συνδρομητής συμβολαίου όταν ταξιδεύει στην Ιταλία, προκειμένου να πραγματοποιήσει μία κλήση διάρκειας ενός λεπτού προς Ελλάδα.

Στον Πίνακα 3 παρουσιάζονται οι ενδεικτικές χρεώσεις (όπως αυτές ισχύουν στις 20 Ιουνίου 2006) που πρέπει να καταβάλλει ένας συνδρομητής συμβολαίου όταν ταξιδεύει στην Ιταλία προκειμένου να αποστείλει ένα γραπτό μήνυμα (SMS) σε κάποιο συνδρομητή κινητής τηλεφωνίας στην Ελλάδα.

Τέλος, στην περίπτωση λήψης γραπτού μηνύματος από τον συνδρομητή που ταξιδεύει στη Ιταλία δεν υπάρχει χρέωση.

ΧΡΕΩΣΗ (ΜΕ ΦΠΑ 19%) ΓΙΑ ΛΗΨΗ ΚΛΗΣΗΣ ΔΙΑΡΚΕΙΑΣ 1 ΛΕΠΤΟΥ ΑΠΟ ΕΛΛΑΔΑ			
ΔΙΚΤΥΟ ΕΞΩΤΕΡΙΚΟΥ ΣΤΟ ΟΠΟΙΟ ΕΧΕΤΕ ΣΥΝΔΕΘΕΙ			
Εταιρεία στην οποία είστε συνδρομητής	TIM	VODAFONE OMNITEL	WIND
COSMOTE	0,6000	0,6000	0,6000
Q TELECOM	0,4260	0,4260	0,4260
TIM	0,6060	0,6060	0,6060
VODAFONE	0,6069	0,6069	0,6069

ΠΙΝΑΚΑΣ 1

ΧΡΕΩΣΗ (ΜΕ ΦΠΑ 19%) ΓΙΑ ΠΡΑΓΜΑΤΟΠΟΙΗΣΗ ΚΛΗΣΗΣ ΔΙΑΡΚΕΙΑΣ 1 ΛΕΠΤΟΥ ΠΡΟΣ ΕΛΛΑΔΑ			
ΔΙΚΤΥΟ ΕΞΩΤΕΡΙΚΟΥ ΣΤΟ ΟΠΟΙΟ ΕΧΕΤΕ ΣΥΝΔΕΘΕΙ			
Εταιρεία στην οποία είστε συνδρομητής	TIM	VODAFONE OMNITEL	WIND
COSMOTE	1,1940	1,1940	1,1940
Q TELECOM	1,2180	1,3210	1,1040
TIM	1,4320	1,4320	1,4320
VODAFONE	1,2566	1,1138	1,2566

ΠΙΝΑΚΑΣ 2

ΧΡΕΩΣΗ (ΜΕ ΦΠΑ 19%) ΓΙΑ ΑΠΟΣΤΟΛΗ SMS			
ΔΙΚΤΥΟ ΕΞΩΤΕΡΙΚΟΥ ΣΤΟ ΟΠΟΙΟ ΕΧΕΤΕ ΣΥΝΔΕΘΕΙ			
Εταιρεία στην οποία είστε συνδρομητής	TIM	VODAFONE OMNITEL	WIND
COSMOTE	0,3570	0,3570	0,3570
Q TELECOM	0,3844	0,3296	0,4254
TIM	0,4046	0,4046	0,4046
VODAFONE	0,4641	0,3749	0,4641

ΠΙΝΑΚΑΣ 3





## Χονδρική Αγορά Αδεσμοποίησης Πρόσβασης (Πλήρης/Μεριζόμενη) στον Τοπικό Βρόχο/Υποβρόχο - Αγορά 11

### Περιγραφή της Αγοράς

Η Χονδρική Αγορά Αδεσμοποίησης Πρόσβασης στον Τοπικό Βρόχο/Υποβρόχο αποτελείται από το σύνολο των χάλκινων τοπικών βρόχων, οι οποίοι αποτελούν την κύρια πλατφόρμα για την παροχή υπηρεσιών πρόσβασης στην Ελλάδα (άλλα φυσικά μέσα, όπως οι ασύρματες συνδέσεις και οι συνδέσεις οπτικών ινών, απαντώνται σε περιορισμένη κλίμακα). Ο ΟΤΕ είναι ο μοναδικός πάροχος χάλκινων τοπικών βρόχων στην Ελλάδα. Η αδεσμοποίητη πρόσβαση σημαίνει ότι ένας νέος πάροχος έχει τη δυνατότητα να έχει πρόσβαση στο χάλκινο βρόχο κάποιων τελικών χρηστών. Η πρόσβαση αυτή επιτυγχάνεται με την τοποθέτηση εξοπλισμού του πλησίον ή και εντός του αστικού κέντρου του ΟΤΕ που εξυπηρετεί τους τελικούς χρήστες (συνεγκατάσταση). Η πρόσβαση μπορεί να είναι πλήρης ή μεριζόμενη.

Η πλήρως αδεσμοποίητη πρόσβαση παρέχει στον εναλλακτικό πάροχο τον πλήρη έλεγχο επί του χάλκινου ζεύγους (ο ΟΤΕ παύει να ελέγχει τη γραμμή πρόσβασης). Η μεριζόμενη αδεσμοποίητη πρόσβαση επιτρέπει στον εναλλακτικό πάροχο να εστιάζει στην παροχή υπηρεσιών υψηλής χωρητικότητας, ενώ ο ΟΤΕ εξακολουθεί να παρέχει φωνή και άλλες υπηρεσίες χαμηλής χωρητικότητας μέσω της χωρητικότητας του χαμηλότερου τμήματος φάσματος.

Τέλος, αξίζει να σημειωθεί ότι είναι εφικτή η αδεσμοποίηση και του υπο-βρόχου δηλαδή του τμήματος από τον τελικό πελάτη μέχρι σημείο του δικτύου πριν το αστικό κέντρο ΟΤΕ. Η συγκεκριμένη λύση απαιτεί συνεγκατάσταση στο σημείο συγκέντρωσης ζευγών (καφάο-KV) του ΟΤΕ.

### Αποτελέσματα Ανάλυσης Αγοράς - Ρυθμιστικές Υποχρεώσεις

Ο ΟΤΕ ορίστηκε ως έχων Σημαντική Ισχύ στην Αγορά (ΣΙΑ) με βάση τα εξής κριτήρια: Μερίδιο αγοράς (κατέχει 100%), εμπόδια στην είσοδο και επέκταση νέων παικτών στην αγορά, έλλειψη αντισταθμιστικής αγοραστικής ισχύος από τους χονδρικούς πελάτες του ΟΤΕ, ιστορικό αντι-ανταγωνιστικών πρακτικών.

Επομένως, η ΕΕΤΤ επέβαλε τις παρακάτω υποχρεώσεις προς τον πάροχο που κατέχει ΣΙΑ

1. Υποχρέωση Πρόσβασης: Οι κυριότερες υπηρεσίες και ευκολίες στις οποίες ο ΟΤΕ υποχρεούται να παρέχει πρόσβαση είναι:
  - > Πλήρως και Μεριζόμενη αδεσμοποίητη πρόσβαση σε μεταλλικούς τοπικούς βρόχους και υπο-βρόχους.
  - > Συνεγκατάσταση (φυσική και όπου είναι εφικτό, απομακρυσμένη, εικονική).
  - > Δυνατότητα μετάβασης μεταξύ των μορφών πρόσβασης.
  - > Σύναψη Συμφωνιών Επιπέδου Υπηρεσίας (SLAs) για τις προαναφερόμενες υπηρεσίες.
2. Υποχρέωση Αμεροληψίας: Ίδιοι όροι σε υπηρεσίες/πληροφορίες, ίδια ποιότητα υπηρεσιών προς παρόχους και θυγατρικές/συνδεδεμένες επιχειρήσεις του ΟΤΕ.
3. Υποχρέωση Διαφάνειας
  - > Δημοσίευση προσφοράς αναφοράς.
  - > Δημοσίευση συγκεκριμένων πληροφοριών, π.χ. ΚΡΙΣ, πληροφορίες λογιστικής φύσεως, τεχνικές προδιαγραφές, χαρακτηριστικά δικτύου, όρους και προϋποθέσεις παροχής και χρήσης, τιμολόγια, τυχόν «Advanced SLAs» πέραν του «Βασικού SLA» που παρέχει ο ΟΤΕ.
4. Υποχρέωση Ελέγχου Τιμών και Κοστοστρέφειας.
  - > Κοστοστρεφείς τιμές για την Αδεσμοποίητη Πρόσβαση στον Τοπικό Βρόχο (ΑΠΤΒ) βάσει συγκεκριμένης μεθοδολογίας (ΜΜΕΚ-ΤΚ).
  - > Βασικές υπηρεσίες ΑΠΤΒ βάσει μοντέλου «top-down».
  - > Συναφείς ευκολίες (όπως η συνεγκατάσταση) βάσει bottom-up μεθόδων.
  - > Η ΕΕΤΤ μπορεί να χρησιμοποιεί το δικό της μοντέλο bottom-up (εισάγοντας σε αυτό κριτήρια όπως αποτελεσματικότητα, ζητήματα οικονομικών κλίμακος που επιδρούν στα κόστη κλπ) προκειμένου να ελέγχει τα αποτελέσματα του top-down μοντέλου του ΟΤΕ. Τα αποτελέσματα του bottom-up μοντέλου της ΕΕΤΤ θα διασταυρώνονται και με αποτελέσματα από βέλτιστες πρακτικές. Κατόπιν τούτων, η ΕΕΤΤ δύναται να προβεί σε ανάλογη τροποποίηση των αποτελεσμάτων του μοντέλου top-down.

## Αγορά Χονδρικής Ευρυζωνικής Πρόσβασης - Αγορά 12

### Περιγραφή της Αγοράς

Το κύριο μέσο για την παροχή λιανικών ευρυζωνικών υπηρεσιών στην Ελλάδα είναι οι τοπικοί βρόχοι χαλκού (άλλα φυσικά μέσα απαντώνται σε περιορισμένη κλίμακα).

Ο ΟΤΕ ως τώρα διέθετε τα χονδρικά προϊόντα ΑΡΥΣ και ΟΚΣΥΑ/ΟΚΣΥΑ2, τα οποία επιτρέπουν σε έναν πάροχο που δεν διαθέτει δική του υποδομή να τα προμηθευτεί, προκειμένου να παρέχει στους πελάτες του ευρυζωνικό Internet. Σύμφωνα με τη δομή των συγκεκριμένων προϊόντων, ένας πάροχος υπηρεσιών διαδικτύου (ISP) που επιθυμεί να δραστηριοποιηθεί, έχει τις εξής δύο επιλογές (βλ. Σχήμα): (α) Να προμηθευτεί το προϊόν ΟΚΣΥΑ που αφορά στη σύνδεση του ευρυζωνικού εξυπηρετή του ΟΤΕ (BRAS) με το σημείο παρουσίας του. (β) Να προμηθευτεί και τα δύο προϊόντα ΟΚΣΥΑ και ΑΡΥΣ. Το προϊόν ΑΡΥΣ αφορά στη σύνδεση του τελικού πελάτη με τον εξυπηρετή του ΟΤΕ (BRAS). Σημειώνεται ότι στο πρώτο μοντέλο ο τελικός πελάτης καλείται να προμηθευτεί από μόνος του την ευρυζωνική πρόσβαση από τον ΟΤΕ.

Υπογραμμίζεται ότι τα συγκεκριμένα προϊόντα επιτρέπουν στους ISP's ελάχιστες δυνατές τεχνικές διαφοροποιήσεις, ώστε να μπορούν να δώσουν διαφορετικά λιανικά προϊόντα προς τους τελικούς τους πελάτες. Σε αρκετές ευρωπαϊκές χώρες υπάρχουν διάφορα χονδρικά προϊόντα που επιτρέπουν τη διασύνδεση του ISP, σε διάφορα σημεία του δικτύου του εγκατεστημένου παρόχου. Όσο πιο κοντά στον τελικό πελάτη επιλέξει να διασυνδεθεί ο ISP, τόσο περισσότερες δυνατότητες έχει για να διαφοροποιήσει τα λιανικά του προϊόντα/υπηρεσίες από εκείνα του εγκατεστημένου.

### Αποτελέσματα Ανάλυσης Αγοράς-Ρυθμιστικές Υποχρεώσεις

Ο ΟΤΕ ορίστηκε ως έχων ΣΙΑ με βάση τα εξής κριτήρια: Μερίδιο αγοράς (κατέχει 100%), εμπόδια στην είσοδο και επέκταση νέων παικτών στην αγορά, έλλειψη αντισταθμιστικής αγοραστικής ισχύος από τους χονδρικούς πελάτες του ΟΤΕ.





## Αγορά Τερματισμού Κλήσεων σε Μεμονωμένα Κινητά Δίκτυα - Αγορά 16

Η ΕΕΤΤ επέβαλε τις παρακάτω υποχρεώσεις προς τον πάροχο που κατέχει ΣΙΑ:

1. Υποχρέωση Πρόσβασης: Οι κυριότερες υπηρεσίες και ευκολίες στις οποίες ο ΟΤΕ υποχρεούται να παρέχει πρόσβαση είναι:
  - > Τύπος πρόσβασης Α – Υφιστάμενη προσφορά πρόσβασης.
  - > Τύπος πρόσβασης Β – Πρόσβαση στο BBRAS.
  - > Δυνατότητα μετάβασης μεταξύ των μορφών πρόσβασης.
  - > Σύναψη Συμφωνιών Επιπέδου Υπηρεσίας (SLAs) για τις προαναφερόμενες υπηρεσίες και ευκολίες.
2. Υποχρέωση Αμεροληψίας: ίδιοι όροι σε υπηρεσίες/πληροφορίες, ίδια ποιότητα υπηρεσιών προς παρόχους και θυγατρικές/συνδεδεμένες επιχειρήσεις του ΟΤΕ.
  - > Ο ΟΤΕ θα παρέχει επαρκή προϊόντα χονδρικής, τα οποία είναι σε θέση να υποστηρίζουν το σύνολο των λιανικών προσφορών του ΟΤΕ.
3. Υποχρέωση Διαφάνειας.
4. Υποχρέωση Ελέγχου Τιμών.
  - > Καθορισμός περιθωρίου ανάμεσα στις υπηρεσίες Χονδρικής Ευρωζωνικής Πρόσβασης (ΧΕΠ) και στις αντίστοιχες τιμές λιανικής.
  - > Αποτροπή τυχόν εφαρμογής από τον ΟΤΕ πρακτικής συμπίεσης περιθωρίου.
  - > Αποτροπή εφαρμογής τιμών σε υπερβολικά υψηλό επίπεδο από τον ΟΤΕ. Ο ΟΤΕ θα υπόκειται στην υποχρέωση να προσφέρει τιμές για τη συνεγκατάσταση και για συναφείς ευκολίες που προκύπτουν βάσει bottom up LRIC μοντέλου.
  - > Για τις περιπτώσεις όπου ο ΟΤΕ δεν παρέχει στην ΕΕΤΤ ακριβή στοιχεία κόστους, η ΕΕΤΤ θα δύναται να ανατρέχει άμεσα στο δικό της μοντέλο bottom-up (χρησιμοποιώντας τιμές για τις παραμέτρους των μοντέλων, οι οποίες βασίζονται σε στοιχεία που παρέχει ο ΟΤΕ ή στοιχεία της αγοράς)

Η ΕΕΤΤ με πρόσφατη Απόφασή της, κατέληξε στο συμπέρασμα ότι υφίσταται διακριτή αγορά Τερματισμού Κλήσεων σε Μεμονωμένα Κινητά Δίκτυα, το γεωγραφικό εύρος της οποίας είναι η Ελληνική Επικράτεια. Επίσης, η ΕΕΤΤ όρισε τις εταιρείες Vodafone-Panafon, Cosmote και την ενιαία οικονομική οντότητα TIM-Hellas/Q-Telecom, ως επιχειρήσεις με Σημαντική Ισχύ (ΣΙΑ) στις ορισθείσες σχετικές αγορές.

Στο πλαίσιο αυτό, η ΕΕΤΤ πρότεινε να επιβληθούν στους ανωτέρω παρόχους κινητής τηλεφωνίας, οι ακόλουθες κανονιστικές υποχρεώσεις: 1) Υποχρέωση παροχής πρόσβασης και χρήσης συγκεκριμένων ευκολιών δικτύου. 2) Υποχρέωση μη διακριτικής μεταχείρισης, η οποία συμπληρώνεται και από υποχρεώσεις διαφάνειας. 3) Υποχρέωση διαφάνειας, συμπεριλαμβανομένης της υποχρέωσης Δημοσίευσης Προσφοράς Αναφοράς Διασύνδεσης με το κατάλληλο περιεχόμενο. 4) Υποχρέωση λογιστικού διαχωρισμού για τις δραστηριότητες των παρόχων με Σημαντική Ισχύ στην αγορά τερματισμού κλήσεων σε κινητά δίκτυα. 5) Υποχρέωση ελέγχου τιμών.

Σχετικά με την υποχρέωση του ελέγχου τιμών, η ΕΕΤΤ όρισε την υποχρέωση μείωσης των τελών τερματισμού (effective rates) στο δίκτυο του κάθε παρόχου με ΣΙΑ, στις ορισθείσες αγορές σύμφωνα με μια σταδιακή πορεία (glide path). Για κάθε έναν πάροχο ορίστηκε μία τιμή στόχος (C), η οποία αντιστοιχεί στο κόστος του. Η τιμή στόχου προσδιορίστηκε με την χρήση ενός μοντέλου μακροπρόθεσμου επαυξητικού κόστους (MEK – «LRIC») και επί τη βάση ενός bottom up υπολογισμού. Η σταδιακή μείωση θα διαρκέσει δέκα μήνες, αρχής γενομένης από την 01-08-2006 και θα περιλαμβάνει δύο περιόδους, διάρκειας πέντε (5) μηνών η κάθε μία. Με το πέρας της διάρκειας του glide path (δηλαδή μετά την 01-06-2007) και έως ότου

διενεργηθεί νέα ανάλυση του επιπέδου του ανταγωνισμού στην αγορά τερματισμού κλήσεων σε μεμονωμένα κινητά δίκτυα, κάθε ένας από τους Παρόχους Δικτύων Κινητής (ΠΔΚ), ο οποίος έχει οριστεί ότι κατέχει ΣΙΑ στη σχετική αγορά χονδρικής για τον τερματισμό φωνητικών κλήσεων στο δίκτυό του, θα συνεχίσει να έχει υποχρέωση κοστοστρεφούς τιμολόγησης των τελών τερματισμού.

Επισημαίνεται ότι, σύμφωνα με τις απαιτήσεις του νέου κανονιστικού πλαισίου, η ΕΕΤΤ διεξήγαγε μία πρώτη εθνική δημόσια διαβούλευση αναφορικά με τον ορισμό της Αγοράς Τερματισμού Κλήσεων σε κινητά δίκτυα και την ανάλυση του επιπέδου του ανταγωνισμού στην εν λόγω αγορά, η οποία διήρκεσε από 3-9-2003 έως και τις 3-10-2003. Επίσης διεξήγαγε μία δεύτερη εθνική δημόσια διαβούλευση αναφορικά με την επιβολή υποχρεώσεων στην αγορά τερματισμού κλήσεων σε κινητά δίκτυα, η οποία διήρκεσε από 11-2-2004 έως 18-3-2004. Κατόπιν υποβολής των σχολίων των συμμετεχόντων στις ως άνω διαβουλεύσεις, η ΕΕΤΤ παρέιχε αναλυτικές απαντήσεις επί των κυριότερων σημείων των παρατηρήσεών τους. Στο πλαίσιο των όσων προβλέπονται από το νέο κανονιστικό πλαίσιο περί Ηλεκτρονικών Επικοινωνιών, η ΕΕΤΤ πρόβηξε σε Κοινοποίηση στην Ε.Ε. και στις λοιπές ΕΡΑ του Σχεδίου Μέτρων. Το Σχέδιο Μέτρων κοινοποιήθηκε πρώτη φορά στην Ε.Ε. την 1-7-2004 και η ΕΕΤΤ αφού έλαβε υπόψη της στο μέγιστο βαθμό τα σχόλια και τις παρατηρήσεις της Ε.Ε., έθεσε σε δημόσια διαβούλευση το τροποποιημένο Σχέδιο Μέτρων, το οποίο επανα-κοινοποίησε στην Ε.Ε. στις 14-4-2005. Η ΕΕΤΤ, κατόπιν της μεταφοράς του ευρωπαϊκού νομικού πλαισίου στο εθνικό δίκαιο, η οποία πραγματοποιήθηκε στις 3-2-2006, προχώρησε στις 8-5-2006 στην τελευταία κοινοποίηση στην Ε.Ε. του τροποποιηθέντος Σχεδίου Μέτρων.

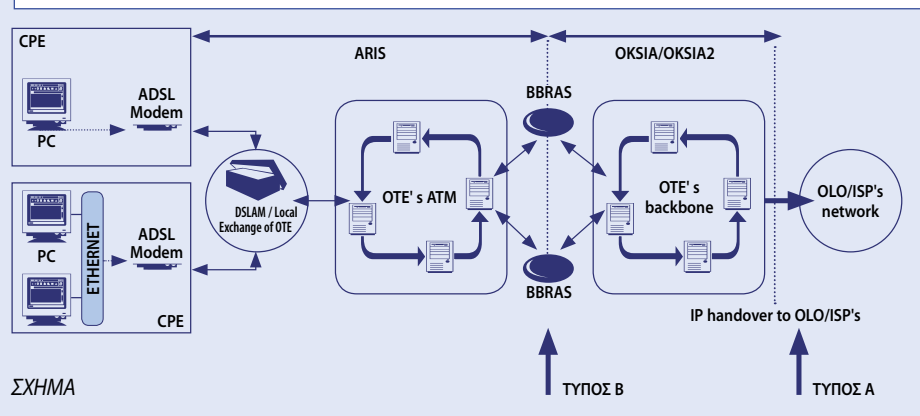

ΣΧΗΜΑ





## Διεθνές Συνέδριο της EETT για την Ευρυζωνικότητα

Με ιδιαίτερη επιτυχία πραγματοποιήθηκε στις 2, 3 και 4 Μαΐου στο ξενοδοχείο Astir Palace Βουλιαγμένης, το Διεθνές Συνέδριο της Εθνικής Επιτροπής Τηλεπικοινωνιών & Ταχυδρομείων (EETT), με θέμα «Η Δυναμική της Ευρυζωνικότητας στη Μεσόγειο: Μοχλός για Διεθνή Συνεργασία προς Όφελος της Αγοράς και του Πολίτη».

Η πρώτη μέρα των εργασιών του Συνεδρίου ήταν αφιερωμένη στη «Διεθνή Συνεργασία για την Προαγωγή της Ευρυζωνικότητας». Μεταξύ των συμμετεχόντων, ήταν εκπρόσωποι Ρυθμιστικών Αρχών για τον τομέα των Ηλεκτρονικών Επικοινωνιών της ευρύτερης περιοχής της Μεσογείου, υψηλόβαθμα στελέχη της αγοράς και επενδυτικών φορέων, καθώς και εκπρόσωποι της ακαδημαϊκής κοινότητας.

Στο Συνέδριο απέστειλε μήνυμα ο **Πρωθυπουργός της Ελλάδος, κ. Κώστας Καραμανλής**, ο οποίος υπογράμμισε ότι «Οι ποικίλες εφαρμογές της ευρυζωνικότητας διαστέλλουν ορίζοντες, διευρύνουν προοπτικές και απελευθερώνουν δημιουργικές δυνάμεις. Η Ελληνική Πολιτεία, με τους αρμόδιους θεσμικούς της βραχίονες (Υπουργείο Μεταφορών και Επικοινωνιών και Εθνική Επιτροπή Τηλεπικοινωνιών και Ταχυδρομείων), έχει αγκαλιάσει με θέρμη το ζήτημα της ευρυζωνικότητας και έχει αναπτύξει συγκροτημένες πολιτικές για την αποτελεσματική προαγωγή της. Ιδιαίτερη σημασία αποδίδεται στην διάδοση με προσιτούς όρους της ευρυζωνικής πρόσβασης στο διαδίκτυο, με στόχευση στην περιφέρεια και στους φοιτητές».

Την έναρξη των εργασιών του Συνεδρίου κήρυξε ο **Υπουργός Μεταφορών & Επικοινωνιών, κ. Μιχάλης Λιάπης**, ο οποίος, μεταξύ άλλων, επεσήμανε ότι «Στόχος είναι να αυξηθεί η γεωγραφική κάλυψη των ευρυζωνικών υποδομών στο 60% έως το 2008 από 13% που είναι σήμερα και η πληθυσμιακή κάλυψη των ευρυζωνικών υποδομών να φτάσει από το 65% σήμερα στο 90% το 2008. Η σημαντική εμπειρία που έχει αποκτηθεί στο πλαίσιο της συμμετοχής στις κοινοτικές διαδικασίες μπορεί και πρέπει να μεταδοθεί στις χώρες της περιοχής της Μεσογείου».

Επίσης, ο **Πρόεδρος της EETT, Καθη-**



ο Υπουργός Μεταφορών & Επικοινωνιών, κ. Μιχάλης Λιάπης

**γητής κ. Νικήτας Αλεξανδρίδης**, τόνισε ότι «Η ευρυζωνικότητα αποτελεί το απαραίτητο όχημα μιας χώρας για να την καταστήσει ανταγωνιστική στον παγκόσμιο στίβο της ψηφιακής επανάστασης της πληροφορίας. Η σχέση της Ανεξάρτητης Εθνικής Ρυθμιστικής Αρχής με την Πολιτεία, την Ελληνική αγορά και τους αντίστοιχους φορείς του εξωτερικού, αλλά και το υψηλό επίπεδο έμπειρο ανθρώπινο δυναμικό που διαθέτει, την καθιστούν στρατηγικό εταίρο της Πολιτείας, που μπορεί να συμβάλει αποτελεσματικά, τόσο στη διαμόρφωση εθνικής στρατηγικής, όσο και στην προσπάθεια ανάπτυξης των ψηφιακών επικοινωνιών σε επίπεδο ευρυζωνικών δικτύων και εφαρμογών».

Τέλος, ο **εκτελών χρέη Διευθυντή της Αντιπροσωπείας της Ευρωπαϊκής Επιτροπής στην Ελλάδα, κ. Ιερόθεος Παπαδόπουλος**, απηύθυνε μήνυμα της αρμόδιας Επιτροπής για την Κοινωνία της Πληροφορίας & τα ΜΜΕ, κας Viviane Reding. Στο μήνυμά της η Επίτροπος δίνει έμφαση στο γεγονός ότι η «Παρόλο που πέρυσι η Ελλάδα σημείωσε καλή πρόοδο, αφού προστέθηκαν πάνω από 100.000 γραμμές, η χώρα εξακολουθεί να βρίσκεται πολύ πίσω, αν ληφθεί υπόψη ότι η χρήση φθάνει σήμερα το 1,5%. Η απουσία του ανταγωνισμού στην ευρυζωνική ελληνική αγορά υπήρξε μια βασική αιτία αυτής της υστέρησης. Τώρα η EETT πρέπει να δράσει και να διασφαλίσει την ορθή και αποτελεσμα-



Ο Πρόεδρος της EETT, Καθηγητής κ. Νικήτας Αλεξανδρίδης

τική εφαρμογή του κανονιστικού πλαισίου στην Ελλάδα. Αυτός είναι ο μόνος τρόπος για να μειωθούν οι τιμές, να ενθαρρυνθεί είσοδος νέων φορέων, να ενθαρρυνθούν οι φορείς να καινοτομήσουν και να ωφεληθούν οι καταναλωτές».

Η δεύτερη μέρα του Συνεδρίου επικεντρώθηκε στην «Αγορά και Τεχνολογία της Ευρυζωνικότητας». Υψηλόβαθμα στελέχη της αγοράς και επενδυτικών φορέων, εκπρόσωποι Ρυθμιστικών Αρχών και ευρωπαϊκών φορέων για τον τομέα των Ηλεκτρονικών Επικοινωνιών, καθώς και της ακαδημαϊκής κοινότητας ανέπτυξαν εποικοδομητικό διάλογο, σχετικά με τη συμβολή της αγοράς στην προώθηση της ευρυζωνικότητας.

Πιο συγκεκριμένα, ο **Υφυπουργός Ανάπτυξης, κ. Αναστάσιος Νεράντζης**, υπογράμμισε ότι «Η συνεργασία όλων των χωρών της περιοχής της Νοτιοανατολικής Ευρώπης στον κρίσιμο τομέα των ηλεκτρονικών επικοινωνιών και στο επίπεδο του θεσμικού πλαισίου, που διέπει τον τομέα, συντελεί στην προσπάθεια για δημιουργία μιας «Ηλεκτρονικής» Νοτιοανατολικής Ευρώπης και μιας «Ευρυζωνικής» Νοτιοανατολικής Ευρώπης. Η Ελλάδα μπορεί και οφείλει να διαδραματίσει ηγετικό ρόλο στον τομέα αυτό, θέτοντας τις βάσεις μιας συνεργατικής προσπάθειας και μιας στρατηγικής συνεργασίας μακράς πνοής σε μια θεματική περιοχή με επείγοντα χαρακτηριστικά».





Από αριστερά οι κ.κ. **Ανδρέας Αυγουστής** (Γενικός Διευθυντής Ρυθμιστική Αρχή του Bahrain – TRA), **Παναγής Βουρλούμης** (Πρόεδρος & Διευθύνων Σύμβουλος ΟΤΕ), **Νικόλαος Κουλούρης** (Αντιπρόεδρος Ηλεκτρονικών Επικοινωνιών, ΕΕΤΤ), **Βασίλης Τακάς** (Πρόεδρος, Ινστιτούτο Ερευνών & Μελετών Τηλεπικοινωνιών & Πληροφορικής Χωρών Νοτιοανατολικής Ευρώπης – INA), **Roberto Viola** (Γενικός Διευθυντής, Ρυθμιστική Αρχή Επικοινωνιών της Ιταλίας – AGCOM), **Martin Cave** (Director, Centre for Management under Regulation, Warwick, UK)

Η τρίτη και τελευταία μέρα του Συνεδρίου είχε θέμα «Ευρυζωνικότητα & Κοινωνία Πολιτών». Οι εκπρόσωποι των Ενώσεων Καταναλωτών και των Μη Κυβερνητικών Οργανώσεων (ΜΚΟ) εξήραν την πρωτοβουλία της ΕΕΤΤ για τη διοργάνωση του Συνεδρίου και ειδικότερα, για την τρίτη ημέρα που αποτέλεσε ένα «βήμα» στην Κοινωνία Πολιτών, προκειμένου να προβληθεί η ευρυζωνικότητα ως εργαλείο καθημερινότητας για τον πολίτη, ευκαιρία συμμετοχής στην Κοινωνία της Γνώσης και μέσο ανάπτυξης για τις ΜΚΟ. Επίσης, τονίστηκε η συμβολή της ΕΕΤΤ στην προαγωγή της ευρυζωνικότητας στη χώρα και στην προάσπιση των δικαιωμάτων των χρηστών Ηλεκτρονικών Επικοινωνιών.

Οι εκπρόσωποι των Ενώσεων Καταναλωτών και των ΜΚΟ αναφέρθηκαν στις νέες δυνατότητες που παρέχουν οι ευρυζωνικές υπηρεσίες, τόσο στον καταναλωτή όσο και στις επιχειρήσεις. Επεσήμαναν ότι η Ελλάδα κατέχει τις τελευταίες θέσεις στη διεύθυνση της ευρυζωνικότητας και ότι η Πολιτεία, σε συνεργασία με την αγορά, μπορεί να αναλάβει κεντρικό ρόλο σε θέματα προαγωγής των νέων τεχνολογιών, προστατεύοντας όμως παράλληλα τα δικαιώματα των χρηστών.

Στο Συνέδριο ο **Γενικός Γραμματέας Καταναλωτή, κ. Αθανάσιος Σκορδάς**, υπογράμμισε ότι «Σήμερα, στη χώρα μας, μετά από καθυστερήσεις πολλών ετών γίνεται

μία συντονισμένη προσπάθεια σε δύο μέτωπα: Από τη μια πλευρά στην κάλυψη του χάσματος που υπήρχε με τις προηγμένες χώρες σε επίπεδο ανταγωνιστικότητας, εφαρμογής νέων τεχνολογιών και πρόσβασης του πολίτη σε αυτές, χάσματος που στην περίπτωση των ευρυζωνικών δικτύων είναι τεράστιο, καταδικάζοντας ουσιαστικά σε τεχνολογικό αναλφαβητισμό τη χώρα. Από την άλλη στην αντιμετώπιση του αντίστοιχου φαινομένου, του «καταναλωτικού αναλφαβητισμού» όπως αποκαλούμε την άγνοια από την πλευρά του πολίτη των δικαιωμάτων του ως καταναλωτή, των δομών που τον υποστηρίζουν, καθώς και των δυνατοτήτων που έχει να ερευνά την Αγορά και να μειώνει το κόστος των συναλλαγών του».

**Ο Ειδικός Γραμματέας για την Κοινωνία της Πληροφορίας, κ. Βασίλειος Ασημακόπουλος**, έδωσε έμφαση στο γεγονός ότι «Αν θέλουμε λοιπόν να απελευθερώσουμε το δυναμικό των πολιτών, πρέπει να βρούμε τους τρόπους για να φέρουμε πιο κοντά την ευρυζωνικότητα στους πολίτες. Δεν είναι μόνο το κόστος. Υπάρχει και σημαντικό έλλειμμα ενημέρωσης. Το πιο σημαντικό όμως, είναι να ξανα-ξεκινήσουμε τη συζήτηση για την ευρυζωνικότητα με όρους ανθρώπινους, καθημερινούς. Όχι τεχνικούς. Και να αναδείξουμε τη χρησιμότητά της με παραδείγματα απλά, καθημερινά, που αγγίζουν τη ζωή των πολιτών. Ο στόχος της ευρυ-

ζωνικότητας θα κερδηθεί στο επίπεδο της καθημερινής χρήσης από τους πολίτες.»

Επίσης, στο Συνέδριο παρευρέθη και απηύθυνε χαιρετισμό, η **εκπρόσωπος του Συνασπισμού της Αριστεράς των Κινήματων και της Οικολογίας, η κα Μπέττυ Μπαζιάνα**.

Κατά την ολοκλήρωση των εργασιών του Συνεδρίου, ο **Αντιπρόεδρος της ΕΕΤΤ, κ. Νικόλαος Κουλούρης**, υπογράμμισε τη συμβολή όλων των ομιλητών και των συνεδρών στην επιτυχία του Συνεδρίου και σημείωσε ότι τόσο οι απόψεις που εκφράστηκαν όσο και οι παρεμβάσεις που έγιναν, θα τύχουν ενδεδειγμένης επεξεργασίας από την ΕΕΤΤ, έτσι ώστε να αναληφθούν δράσεις για την ανάπτυξη της ευρυζωνικότητας.

Εν κατακλείδι, πρέπει να σημειωθεί ότι μέσα από τις εργασίες του Συνεδρίου τονίστηκε η σημασία της ευρυζωνικότητας για την ανάπτυξη της ελληνικής οικονομίας και την προσέλκυση επενδύσεων, καθώς και για τη συμμετοχή των πολιτών στην Κοινωνία της Γνώσης. Επίσης δόθηκε η δυνατότητα να αναδειχθεί ο κεντρικός ρόλος που μπορεί να διαδραματίσει η Ελλάδα στην ευρύτερη περιοχή της Μεσογείου.

Στο δικτυακό τόπο της ΕΕΤΤ είναι δημοσιευμένα τα κείμενα και οι παρουσιάσεις των ομιλητών ([www.eett.gr](http://www.eett.gr), Ενότητα Δημοσιότητα/ Ημερίδες-Εκδηλώσεις).





## Ψηφιακή Στρατηγική 2006-2013: Το Μονοπάτι της Χώρας για τις Νέες Τεχνολογίες.

Άρθρο του Ειδικού Γραμματέα για την Κοινωνία της Πληροφορίας,  
Καθηγητή κ. Βασίλη Ασημακόπουλου



Καθ. Β. Ασημακόπουλος  
Ειδικός Γραμματέας για την Κοινωνία της Πληροφορίας

Μέχρι το Μάρτιο του 2004, η αξιοποίηση των τεχνολογιών πληροφορικής στην Ελλάδα ταυτίστηκε σχεδόν αποκλειστικά με το Επιχειρησιακό Πρόγραμμα «Κοινωνία της Πληροφορίας» και αυτοπεριορίστηκε σε μια «απαρίθμηση» έργων πληροφορικής.

Τα τελευταία δύο έτη, βασικό μέλημα της Ειδικής Γραμματείας για την Κοινωνία της Πληροφορίας, ήταν να αντιστρέψει δυναμικά αυτή την κατάσταση και να φέρει, με ένα περισσότερο οργανωμένο σχέδιο, τις τεχνολογίες πληροφορικής και επικοινωνιών στην καθημερινή διάσταση του Έλληνα πολίτη και της ελληνικής επιχείρησης.

Αυτός είναι και ο βασικός λόγος για την κατάρτιση της Ψηφιακής Στρατηγικής 2006-2013 που έχει τεθεί ήδη σε εφαρμογή από φέτος. Η Ψηφιακή Στρατηγική αποτελεί μια διαρθρωτική παρέμβαση με θετικές επιπτώσεις σε όλο το εύρος της κοινωνίας και της οικονομίας και αποτελεί την πρώτη ολοκληρωμένη πρόταση για την αξιοποίηση των νέων τεχνολογιών, στη χώρα. Σκοπός της είναι να πραγματοποιηθεί ένα «Ψηφιακό Άλμα στην Παρα-

γωγικότητα, ένα Ψηφιακό Άλμα στην Ποιότητα Ζωής» προκειμένου να ανακτηθεί ο χαμένος χρόνος.

Για να επιτευχθεί το «Ψηφιακό Άλμα», η Ειδική Γραμματεία για την Κοινωνία της Πληροφορίας θέτει μέσω της νέας Στρατηγικής, έξι συγκεκριμένους στόχους για τη βελτίωση της παραγωγικότητας και τη βελτίωση της ποιότητας ζωής:

### Βελτίωση της Παραγωγικότητας:

1. Προώθηση χρήσης νέων τεχνολογιών σε επιχειρήσεις.
2. Παροχή ψηφιακών υπηρεσιών προς επιχειρήσεις - αναδιοργάνωση Δημοσίου Τομέα.
3. Υποστήριξη του κλάδου τεχνολογιών πληροφορικής και επικοινωνιών.
4. Προώθηση της επιχειρηματικότητας σε τομείς που αξιοποιούν νέες τεχνολογίες.

### Βελτίωση της Ποιότητα Ζωής:

5. Βελτίωση της καθημερινής ζωής μέσω αξιοποίησης των νέων τεχνολογιών.
6. Ανάπτυξη ψηφιακών υπηρεσιών εξυπηρέτησης του πολίτη.

Στο επίκεντρο της Ψηφιακής Στρατηγικής, βρίσκεται το ανθρώπινο κεφάλαιο. Βασική προϋπόθεση για την επίτευξη των στόχων αποτελεί η διασύνδεση, η οποία σχετίζεται με την ευρυζωνικότητα. Για την ευρυζωνικότητα για παράδειγμα υπάρχει ένα συγκεκριμένο σχέδιο έως το 2008, το «Σχέδιο για την Ανάπτυξη της Ευρυζωνικότητας», με τρεις μεγάλες κατηγορίες δράσεων που αφορούν σε:

- A. Ανάπτυξη ευρυζωνικών υποδομών.
- B. Ανάπτυξη ευρυζωνικού περιεχομένου και υπηρεσιών.
- Γ. Ενίσχυση της ζήτησης ευρυζωνικών υπηρεσιών και δράσεις εξοικείωσης των πολιτών.

Αυτές οι τρεις συνιστώσες έχουν συνολικό προϋπολογισμό που υπερβαίνει τα 450 εκατ. ευρώ, είναι αλληλένδετες και είναι όλες απαραίτητες, προκειμένου να μπορέσει η χώρα να κερδίσει το χαμένο χρόνο των προηγούμενων ετών. Στόχος είναι η διείσδυση της ευρυζωνικότητας στην Ελλάδα να αυξηθεί από το 0,1% του πληθυσμού το 2004 σε τουλάχιστον 7% έως το 2008.

Προκειμένου να επιτευχθεί κάθε ένας από τους 6 στόχους, η Ψηφιακή Στρατηγική προτείνει περισσότερες από 70 ιεραρχημένες, πρακτικές και συγκεκριμένες δράσεις, μερικές εκ των οποίων ήδη έχουν αρχίσει να υλοποιούνται. Ενδεικτικά:

- Η σύσταση «Ταμείου με σκοπό το Ψηφιακό Άλμα» (Digital Leap Venture Capital Fund), συνολικού προϋπολογισμού, 100 εκατ. ευρώ. Η δράση αυτή είναι εστιασμένη στο Στόχο 4: Προώθηση της επιχειρηματικότητας στον τομέα των τεχνολογιών. Η σύσταση του Ταμείου για το Ψηφιακό Άλμα είναι η πρακτική απόδειξη της προσπάθειας της νέας στρατηγικής, για την ενίσχυση της επιχειρηματικότητας στις νέες τεχνολογίες, σύμφωνα με τις πλέον σύγχρονες διεθνείς πρακτικές.

Το νέο Ταμείο αφορά στη χρηματοδότηση νέων επιχειρήσεων τεχνολογίας ή επιχειρήσεων που βρίσκονται σε αρχικό στάδιο λειτουργίας και αξιοποιούν δυναμικά τις τεχνολογίες πληροφορικής και επικοινωνιών, προκειμένου να καταστούν ανταγωνιστικές.

Συγκεκριμένα, από το Ταμείο για το Ψηφιακό Άλμα θα επωφεληθούν με επιχειρηματικά κεφάλαια, υφιστάμενες επιχειρήσεις που δραστηριοποιούνται στον τομέα της τεχνολογίας πληροφορικής και επικοινωνιών (ΤΠΕ) και βρίσκονται σε αρχικά στάδια ανάπτυξης ή νεοσύστατες επιχειρήσεις που ενδιαφέρονται να αναπτύξουν δραστηριότητα στον τομέα των





ΤΠΕ ή επιχειρήσεις που θέλουν να επεκτείνουν τις δραστηριότητές τους σε αυτό τον τομέα ή σχέδια που άπτονται του τομέα των ΤΠΕ και αφορούν επιχειρήσεις που δραστηριοποιούνται σε άλλους τομείς, οι οποίες όμως αποκτούν συγκριτικό πλεονέκτημα μέσω της χρήσης των τεχνολογιών πληροφορικής και επικοινωνιών.

- Το «Ασύρματο Δίκτυο Ελεύθερης Πρόσβασης στο Διαδίκτυο στην Πλατεία Συντάγματος». Η δράση αυτή είναι ενδεικτικό έργο και αποτελεί πρακτική υλοποίηση του Στόχου 5: Βελτίωση της καθημερινής ζωής μέσω αξιοποίησης των νέων τεχνολογιών. Πρόκειται για ένα έργο διαφορετικής φιλοσοφίας με στόχο την εξοικείωση των πολιτών με το «γρήγορο internet». Δίνει την δυνατότητα δωρεάν πρόσβασης στο Διαδίκτυο για όλο το χρονικό διάστημα πιλοτικής λειτουργίας του δικτύου (μέχρι τις αρχές του 2008), σε όλους τους πολίτες μέσω του προσωπικού τους laptop ή ενός υπολογιστή χειρός (PDA).

- Η «Ψηφιακή Αυτοδιοίκηση», συνολικού προϋπολογισμού 60 εκατ ευρώ, αποτελεί μια καινοτομική παρέμβαση, η οποία εστιάζει στον Στόχο 6: Ανάπτυξη ψηφιακών υπηρεσιών εξυπηρέτησης του

πολίτη. Η παρέμβαση αυτή δίνει τη δυνατότητα σε όλους τους ΟΤΑ ανεξαιρέτως, να αναπτύξουν ψηφιακές υπηρεσίες εξυπηρέτησης των πολιτών στην πόλη τους. Τέτοιες είναι οι Ηλεκτρονικές Πύλες Πληροφόρησης και Εξυπηρέτησης (Portals), μέσω των οποίων οι πολίτες θα έχουν πρόσβαση σε πληροφορίες για υπηρεσίες, δικαιολογητικά, ηλεκτρονικές συναλλαγές καθώς και για χρηστικές πληροφορίες που αφορούν στην περιοχή τους. Επιπρόσθετα, οι δήμοι θα έχουν τη δυνατότητα να αναπτύξουν γεωγραφικά συστήματα πληροφόρησης σε τομείς όπως η διαχείριση αστικών συγκοινωνιών, η διαχείριση θέσεων στάθμευσης, η διαχείριση πολεοδομικών δεδομένων, δίκτυα ύδρευσης κλπ. Στο πλαίσιο της ίδιας παρέμβασης περιλαμβάνονται δράσεις ενημέρωσης και εξοικείωσης του τοπικού πληθυσμού, σχετικά με τις νέες ψηφιακές υπηρεσίες που θα δημιουργηθούν προκειμένου όλοι οι πολίτες του δήμου να απολαμβάνουν τα προνόμια των νέων τεχνολογιών.

Οι παραπάνω παρεμβάσεις αποτελούν ένα μικρό δείγμα ενός μεγάλου φάσματος δράσεων που περιλαμβάνει η Ψηφιακή Στρατηγική 2006-2013. Η φιλοσοφία της νέας στρατηγικής διαφοροποιείται επίσης στο γεγονός ότι προκειμένου η χώρα μας

να πραγματοποιήσει το Ψηφιακό Άλμα δεν περιορίζεται σε κοινοτικούς πόρους, αλλά προσπαθεί να αξιοποιήσει κάθε διαθέσιμο εργαλείο, όπως:

- > Το υφιστάμενο Επιχειρησιακό Πρόγραμμα (ΕΠ) «Κοινωνία της Πληροφορίας», στο πλαίσιο του Γ' ΚΠΣ.
- > Τα Επιχειρησιακά Προγράμματα της Δ' Προγραμματικής Περιόδου (2007-2013), όπως το ΕΠ «Ψηφιακή Σύγκλιση».
- > Τις δυνατότητες για έργα ανάπτυξης ψηφιακών υπηρεσιών με Συμπράξεις Δημόσιου-Ιδιωτικού Τομέα (ΣΔΙΤ).
- > Τον νέο Επενδυτικό Νόμο.
- > Στρατηγικές συμφωνίες με επιχειρήσεις του ιδιωτικού τομέα.

Η Ψηφιακή Στρατηγική εντάσσεται μέσα στο ευρύτερο πλαίσιο των μεταρρυθμίσεων της Κυβέρνησης που έχει ως στόχο ένα νέο αναπτυξιακό πρότυπο. Αποτελεί το βασικό εργαλείο της χώρας μας, για την αξιοποίηση των νέων τεχνολογιών. Για το λόγο αυτό κάθε φορέας δημόσιος ή ιδιωτικός, αλλά και επιχειρήσεις και πολίτες καλούνται να αναλάβουν ενεργό ρόλο στο πλαίσιο της, προκειμένου τα οφέλη της νέας εποχής να γίνουν αισθητά στην καθημερινότητα της χώρας μας.

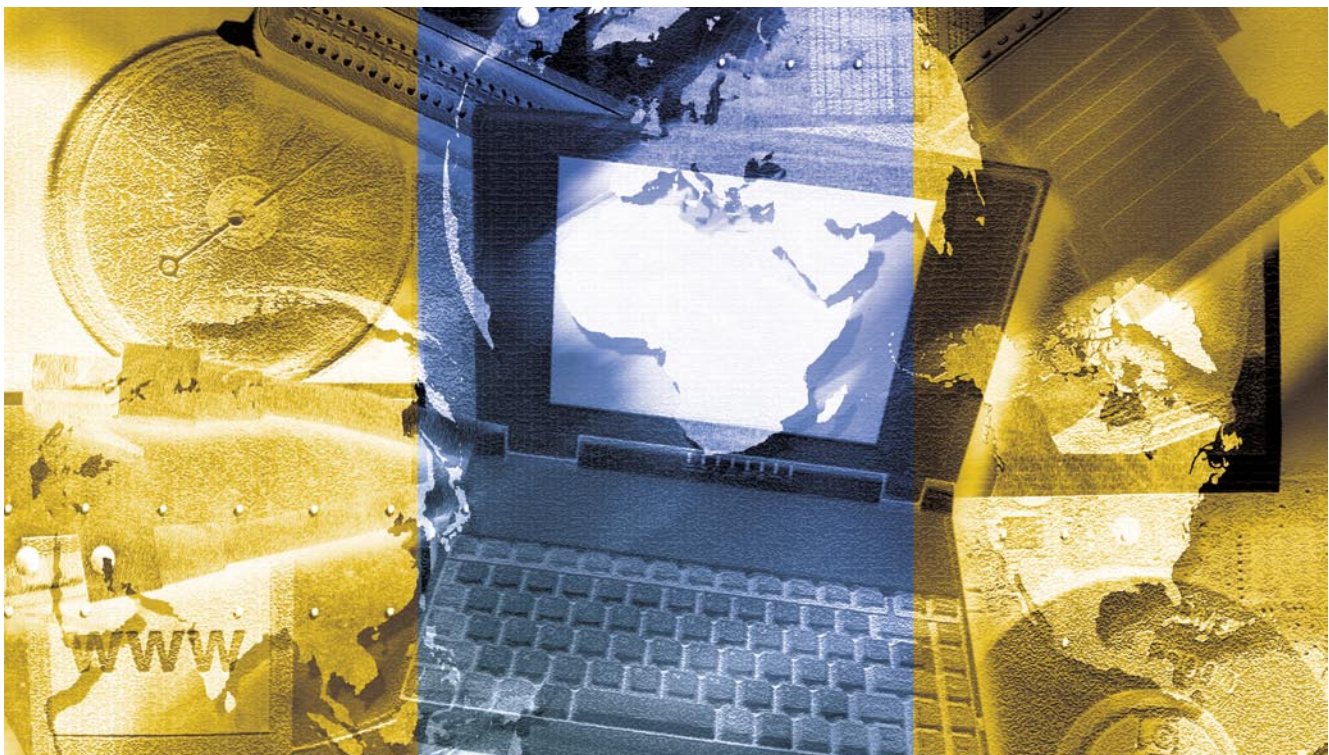



## Κοστολογικός Έλεγχος του ΟΤΕ (2003-2005)

Τα αποτελέσματα του κοστολογικού ελέγχου του ΟΤΕ για το έτος 2005 (απολογιστικά στοιχεία 2003), ο οποίος οδήγησε στον προσδιορισμό κοστοστρεφών τιμών για τις υπηρεσίες Διασύνδεσης, Μισθωμένων Γραμμών και φωνητικής τηλεφωνίας για το έτος 2005, ενέκρινε η Ολομέλεια της ΕΕΤΤ, στη συνεδρίασή της, στις 3-4-2006, με την Απόφαση 381/1/3-4-2006.

Συγκεκριμένα, τα σημαντικότερα στοιχεία του κοστολογικού ελέγχου του έτους 2005 είναι τα ακόλουθα:

1. Για πρώτη φορά μετά από τρεις ελέγχους, προέκυψαν από το κοστολογικό σύστημα ΠΚΚ-ΤΚ, κοστοστρεφείς τιμές για το έτος 2005, για τις υπηρεσίες Μισθωμένων Γραμμών χονδρικής και λιανικής (ψηφιακές και αναλογικές, καθώς και τα αντίστοιχα τέλη σύνδεσης), συμπεριλαμβανομένων των Μισθωμένων Γραμμών Διασύνδεσης. Παρ' όλα αυτά, οι κοστοστρεφείς τιμές των Μισθωμένων Γραμμών χονδρικής δεν ήταν δυνατό να εφαρμοστούν για το έτος 2005, διότι ήγειραν ζητήματα περιορισμού του ανταγωνισμού.
2. Το πάγιο τέλος του πλήρως Αδεσμοποίητου Τοπικού Βρόχου αποδείχτηκε κοστοστρεφές, σε αντίθεση με το

πάγιο μηνιαίο τέλος του μεριζόμενου βρόχου, για το οποίο ο τρόπος υπολογισμού που ακολούθησε ο ΟΤΕ δεν ήταν σύμφωνος με τις αρχές κοστολόγησης της μεριζόμενης πρόσβασης που ορίζει ο «Κανονισμός Αρχών Κοστολόγησης και Τιμολόγησης Μισθωμένων Γραμμών, Διασύνδεσης και Αδεσμοποίητης Πρόσβασης στον Τοπικό Βρόχο» (ΦΕΚ 466/Β/2001).

Τέλος, αναφορικά με την τιμολογιακή πολιτική του ΟΤΕ για τις υπηρεσίες φωνητικής τηλεφωνίας, Μισθωμένων Γραμμών, Διασύνδεσης και Αδεσμοποίητης Πρόσβασης στον Τοπικό Βρόχο για το έτος 2006, η Ολομέλεια της ΕΕΤΤ εξέδωσε την Απόφαση ΑΠ 381/2/3-4-2006. Δεδομένου ότι, ο ΟΤΕ δεν υπέβαλε στην ΕΕΤΤ τον Ιούλιο 2005, όπως όφειλε, τα στοιχεία που αφορούν στη διενέργεια του κοστολογικού ελέγχου για το έτος 2006 (απολογιστικά στοιχεία 2004), και ότι η μη συμμόρφωση του ΟΤΕ με τις εκ του νόμου υποχρεώσεις του, δεν μπορεί να οδηγήσει σε περιορισμό ή επιβράδυνση του ρυθμού ανάπτυξης του ανταγωνισμού στην αγορά καθώς επίσης, λαμβάνοντας υπόψη τα αποτελέσματα του κοστολογικού ελέγχου του έτους 2005 ως «ενδείξεις» του κόστους των σχετικών υπηρεσιών, η ΕΕΤΤ όρισε προσωρινά τιμολόγια, τα οποία θα ισχύσουν, για το 2006, μέχρι τον προσδιορισμό κοστοστρεφών τιμολογίων.



## Επιβολή Προστίμου στον ΟΤΕ στο Πλαίσιο του Κοστολογικού Ελέγχου των Ετών 2005 - 2006

Πρόστιμο συνολικού ύψους 2.500.000 ευρώ επέβαλε η ΕΕΤΤ στον ΟΤΕ, διότι διαπίστωσε ότι ο οργανισμός προέβη σε παραβάσεις της κείμενης νομοθεσίας, που δίδει την υποβολή των κοστολογικών του στοιχείων προς έλεγχο, από την ΕΕΤΤ. Αναλυτικότερα, η ΕΕΤΤ επέβαλε στον ΟΤΕ:

- > Πρόστιμο 1.000.000 ευρώ για την κατά ένα έτος καθυστερημένη υποβολή των κοστολογικών στοιχείων του στο πλαίσιο της διενέργειας του κοστολογικού ελέγχου για το έτος 2005. Ο ΟΤΕ όφειλε να υποβάλει στην ΕΕΤΤ τα τιμολόγια των υπηρεσιών για τις οποίες υπέχει υποχρέωση κοστοστρεφούς τιμολόγησης, συνοδευόμενα από όλα τα στοιχεία που αποδεικνύουν τον προσανατολισμό των εν λόγω τιμολογίων στο κόστος, εντός ενός μηνός από τη δημοσίευση των οικονομικών καταστάσεων του συγκεκριμένου έτους. Δεδομένου ότι η δημοσίευση των οικονομικών καταστάσεων του ΟΤΕ για το έτος 2003 είχε ολοκληρωθεί ήδη από τον Ιούνιο του 2004, ο ΟΤΕ όφειλε να έχει προσκομίσει στην ΕΕΤΤ, ήδη από τον Ιούλιο 2004, τα απαιτούμενα στοιχεία για τον κοστολογικό έλεγχο των τιμών που επρόκειτο να εφαρμοστούν το έτος 2005.
- > Πρόστιμο 1.000.000 ευρώ για τη μη υποβολή των κοστολογικών στοιχείων στο πλαίσιο της διενέργειας του κοστολογικού ελέγχου για το έτος 2006. Ο ΟΤΕ δεν υπέβαλε καθόλου στην ΕΕΤΤ τα κοστολογικά στοιχεία για το έτος





2006. Δεδομένου ότι η δημοσίευση των οικονομικών καταστάσεων του ΟΤΕ για το έτος 2004 έχει ολοκληρωθεί ήδη από τον Ιούνιο του 2005, ο ΟΤΕ όφειλε να έχει προσκομίσει στην ΕΕΤΤ από τον Ιούλιο 2005, τα απαιτούμενα στοιχεία για τον κοστολογικό έλεγχο των τιμών που πρόκειται να εφαρμοστούν το έτος 2006.

➤ Πρόστιμο 500.000 ευρώ για τη μη εμπρόθεσμη υποβολή στην ΕΕΤΤ του συνόλου των απολογιστικών στοιχείων / πληροφοριών προκειμένου να προβεί σε έλεγχο συμμόρφωσης του ΟΤΕ με τη νομοθεσία του ανταγωνισμού. Η ΕΕΤΤ μη έχοντας τα ανωτέρω απολογιστικά στοιχεία, τα οποία ήταν απαραίτητα για τον έλεγχο της συμβατότητας των εφαρμοζόμενων τιμών με την νομοθεσία περί ανταγωνισμού, δεν μπορούσε να προβεί σε απολογιστικό έλεγχο των τιμολογίων του ΟΤΕ.

Τέλος, επισημαίνεται ότι οι ανωτέρω επανειλημμένες καθυστερήσεις, έχουν επιφέρει σημαντικότερες καθυστερήσεις στις εγκρίσεις από την ΕΕΤΤ των εκάστοτε ετήσιων τιμολογιακών πολιτικών του ΟΤΕ, με αποτέλεσμα η ΕΕΤΤ να οδηγείται σε εξέταση των σχετικών τιμολογίων του ΟΤΕ στο τέλος του έτους, κατά το οποίο έπρεπε να ισχύουν. Αυτό έχει ως αποτέλεσμα τη δημιουργία αβεβαιότητας στην αγορά των Ηλεκτρονικών Επικοινωνιών και τον περιορισμό του ανταγωνισμού, γεγονός που λειτουργεί σε βάρος και των καταναλωτών και των υπόλοιπων εταιρειών παρόχων.

## Έκδοση του Ενοποιημένου Τηλεφωνικού Καταλόγου

Ολοκληρώθηκε τον Μάιο του 2006 η εκτύπωση και η δωρεάν διάθεση από τον ΟΤΕ των 15 τόμων του Ενοποιημένου Τηλεφωνικού Καταλόγου για το έτος 2005, στο πλαίσιο των υποχρεώσεων του ΟΤΕ, ως Παρόχου Καθολικής Υπηρεσίας (ΠΚΥ).

Οι 15 τόμοι του Ενοποιημένου Καταλόγου καλύπτουν τις περιοχές: Αχαΐας, Ζακύνθου, Ηλείας, Κεφαλληνίας, Δυτικής Στερεάς Ελλάδας, Ηπείρου, Κερκύρας, Λευκάδας, Θεσσαλίας, Πελοποννήσου, Ανατολικής και Κεντρικής Στερεάς, Ευβοίας, Ανατολικής Μακεδονίας, Θράκης, Κρήτης, Δωδεκανήσου, Κυκλάδων, Νήσων Βορείου Αιγαίου, Δυτικής και Κεντρικής Μακεδονίας και Αθηνών.

Υπενθυμίζεται ότι από τον Ιούνιο του 2005 λειτουργεί από τον ΟΤΕ, στο πλαίσιο της υποχρέωσής του ως ΠΚΥ, η υπηρεσία πληροφοριών Ενοποιημένου Τηλεφωνικού Καταλόγου μέσω του σύντομου κωδικού κλήσης «11888», η οποία παρέχει πληροφορίες για τους αριθμούς σταθερών και κινητών τηλεφώνων.

Τόσο ο έντυπος Ενοποιημένος Τηλεφωνικός Κατάλογος, όσο και η Υπηρεσία Ενοποιημένου Τηλεφωνικού Καταλόγου, περιλαμβάνουν τους τηλεφωνικούς αριθμούς όλων των συνδρομητών σταθερής και κινητής τηλεφωνίας, με εξαίρεση τους αριθμούς εκείνων των συνδρομητών που έχουν διατυπώσει αντίρρηση να συμπεριληφθούν σε αυτούς. Η ανανέωση των στοιχείων της υπηρεσίας του Ενοποιημένου Τηλεφωνικού Καταλόγου γίνεται σε μηνιαία βάση, ενώ του έντυπου Ενοποιημένου Τηλεφωνικού Καταλόγου, σε ετήσια βάση.

Οι αριθμοί συνδρομητών όλων των παρόχων σταθερής τηλεφωνίας συμπεριλαμβάνονται στο πρώτο τμήμα του έντυπου Ενοποιημένου Καταλόγου και όλοι οι αριθμοί των παρόχων της κινητής τηλεφωνίας στο δεύτερο τμήμα του. Η επόμενη έκδοση του Καταλόγου που προ-

γραμματίζεται να ξεκινήσει στις αρχές του επόμενου έτους, αναμένεται να περιλαμβάνει σε κάθε εγγραφή το σταθερό και τον κινητό αριθμό κάθε συνδρομητή.

Προκειμένου να επιτευχθεί η έκδοση του Ενοποιημένου Τηλεφωνικού Καταλόγου, η ΕΕΤΤ προέβη τα τέσσερα τελευταία χρόνια σε μια σειρά ρυθμιστικών και ελεγκτικών δράσεων και πρωτοβουλιών. Η ΕΕΤΤ με γνώμονα την εξυπηρέτηση του καταναλωτικού κοινού και στο πλαίσιο των αρμοδιοτήτων της, θα εξακολουθήσει να εξετάζει τα προβλήματα που προκύπτουν ώστε να διασφαλίζεται το πρόγραμμα εύρυθμης διάθεσης τόσο της υπηρεσίας όσο και των έντυπων Ενοποιημένων Τηλεφωνικών Καταλόγων.

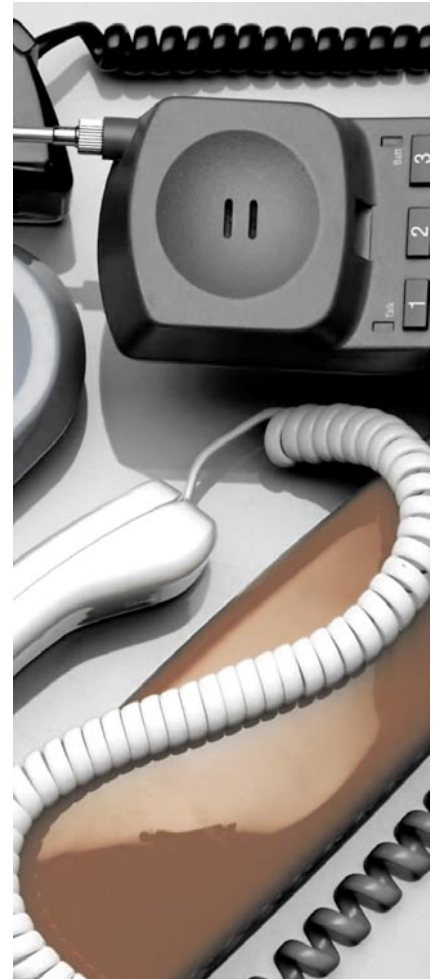





## Προσαρμογή του Υφιστάμενου Δευτερογενούς Κανονιστικού Πλαισίου στο Νέο Νόμο περί Ηλεκτρονικών Επικοινωνιών

Η ΕΕΤΤ, στο πλαίσιο των αρμοδιοτήτων της αναφορικά με την προσαρμογή του υφιστάμενου δευτερογενούς κανονιστικού πλαισίου στις διατάξεις του νέου Νόμου περί Ηλεκτρονικών Επικοινωνιών έχει ολοκληρώσει την επεξεργασία της συντριπτικής πλειοψηφίας των Κανονισμών, τους οποίους οφείλει να εκδώσει, αλλά και των εισηγήσεων που πρέπει να γίνουν προς το Υπουργείο Μεταφορών και Επικοινωνιών (ΥΜΕ), προκειμένου να υπάρξει η εναρμόνιση της ελληνικής νομοθεσίας με το νέο Ευρωπαϊκό Πλαίσιο.

### Ειδικότερα:

1. Έχουν δημοσιευθεί σε ΦΕΚ:

α) Ο Κανονισμός Γενικών Αδειών.

β) Ο Κανονισμός Χρήσης και Χορήγησης Δικαιωμάτων Χρήσης Ραδιοσυχνοτήτων υπό Καθεστώς Γενικής Άδειας.

2. Έχουν ήδη ολοκληρωθεί οι δημόσιες διαβουλεύσεις αναφορικά με:

α) Τον Κανονισμό Διαχείρισης και Εκχώρησης Αριθμοδοτικών Πόρων από το Εθνικό Σχέδιο Αριθμοδότησης.

β) Τον Κανονισμό Όρων Χρήσης Μεμονωμένων Ραδιοσυχνοτήτων ή Ζωνών Ραδιοσυχνοτήτων.

*(Τα κείμενα των εν λόγω διαβουλεύσεων είναι υπό τελική επεξεργασία.)*

3. Έχουν ήδη ολοκληρωθεί οι δημόσιες διαβουλεύσεις αναφορικά με τις εισηγήσεις προς το ΥΜΕ για:

α) Το Εθνικό Σχέδιο Αριθμοδότησης.

β) Τον καθορισμό του Περιεχομένου της Καθολικής Υπηρεσίας (ΚΥ).

γ) Τα Κριτήρια Επιλογής Παρόχου Καθολικής Υπηρεσίας (ΠΚΥ).

δ) Τον Επιμερισμό του Καθαρού Κόστους Καθολικής Υπηρεσίας (ΚΥ).

*(Τα κείμενα των εν λόγω διαβουλεύσεων είναι υπό τελική επεξεργασία.)*

4. Βρίσκεται σε εξέλιξη η δημόσια διαβούλευση σχετικά με:

α) Τον Κανονισμό Απόδοσης στην Ελληνική Επιτροπή Ατομικής Ενέργειας Ετησίου Τέλους Εγκατάστασης και Λειτουργίας Κατασκευών Κεραίων.

β) Τον Κανονισμό Αδειών Κατασκευών Κεραίων στην Ξηρά.

## Κανονισμός Γενικών Αδειών (για την Παροχή Δικτύων ή/και Υπηρεσιών Ηλεκτρονικών Επικοινωνιών)

Το σχέδιο Κανονισμού Γενικών Αδειών δημοσιεύθηκε από την ΕΕΤΤ στις 30 Μαρτίου 2006, οπότε και ξεκίνησε σχετική δημόσια διαβούλευση, η οποία διήρκησε μέχρι τις 3 Μαΐου 2006. Στην διαβούλευση πήραν μέρος 16 συνολικά φορείς και τα αποτελέσματα δημοσιεύθηκαν στο δικτυακό τόπο της ΕΕΤΤ, η οποία στις 13 Ιουνίου 2006 ανακοίνωσε τις θέσεις της αναφορικά με τα κυριότερα σημεία στα οποία αναφέρθηκαν οι συμμετέχοντες στην διαβούλευση. Η ΕΕΤΤ λαμβάνοντας υπόψη και τα σχόλια των συμμετεχόντων στην δημόσια διαβούλευση προχώρησε στην τελική επεξεργασία του Κανονισμού, ο οποίος δημοσιεύθηκε στο Φύλλο Εφημερίδας της Κυβερνήσεως (ΦΕΚ) στις 21 Ιουνίου 2006 (ΦΕΚ 748/Β/21-6-2006).

Με τον νέο Κανονισμό Γενικών Αδειών εναρμονίζεται πλήρως η διαδικασία αδειοδότησης των παρόχων δικτύων ή/και υπηρεσιών Ηλεκτρονικών Επικοινωνιών στην Ελλάδα με το υφιστάμενο Ευρωπαϊκό Πλαίσιο και ειδικότερα τις διατάξεις της Οδηγίας «2002/20/ΕΚ του Ευρωπαϊκού Κοινοβουλίου και του Συμβουλίου, της 7ης Μαρτίου 2002,

για την αδειοδότηση δικτύων και υπηρεσιών Ηλεκτρονικών Επικοινωνιών (Οδηγία για την αδειοδότηση)». Ο νέος Κανονισμός Γενικών Αδειών αποτελείται από τρία μέρη.

Στο καθεστώς Γενικών Αδειών υπάγεται κάθε είδους δραστηριότητα Ηλεκτρονικών Επικοινωνιών που αφορά στην παροχή δικτύων ή/και υπηρεσιών ηλεκτρονικών επικοινωνιών. Η υποβολή όμως Δήλωσης Καταχώρησης, σύμφωνα με τον νέο Κανονισμό, γίνεται μόνο από πρόσωπα που παρέχουν δημόσια δίκτυα επικοινωνιών ή διαθέσιμες στο κοινό υπηρεσίες Ηλεκτρονικών Επικοινωνιών, καθώς επίσης και από πρόσωπα που λειτουργούν ειδικά ραδιοδίκτυα. Το γεγονός της μη υποβολής Δήλωσης Καταχώρησης δεν σημαίνει ότι τα ανωτέρω πρόσωπα δεν εντάσσονται στο πλαίσιο των Γενικών Αδειών. Αντιθέτως, οφείλουν, όπως και κάθε επιχείρηση που παρέχει υπηρεσίες στο κοινό, να τηρούν και να σέβονται τον Κανονισμό Γενικών Αδειών. Εξάλλου, όπως είναι σαφές και από το κείμενο του Κανονισμού, το Κεφάλαιο 1 «Υποχρεώσεις για την Παροχή Δικτύων και Υπηρεσιών Ηλεκτρονικών Επικοινωνιών» του Παραρτήματος Β

αφορά όλους όσους δραστηριοποιούνται στο χώρο των Ηλεκτρονικών Επικοινωνιών, ανεξαρτήτως εάν παρέχουν ή όχι υπηρεσίες στο κοινό.

Πρέπει να τονισθεί ότι εάν για την άσκηση της δραστηριότητας Ηλεκτρονικών Επικοινωνιών απαιτείται και η χορήγηση δικαιωμάτων για χρήση αριθμών ή συχνοτήτων, ο ενδιαφερόμενος πριν προβεί στην άσκηση της εν λόγω δραστηριότητας, πέραν της Γενικής Άδειας, πρέπει να λάβει και τα απαιτούμενα δικαιώματα χρήσης αριθμών ή συχνοτήτων. Ειδικότερα και πέραν των οριζόμενων στο Κανονισμό Γενικών Αδειών, οι όροι που συνοδεύουν τη χρήση συχνοτήτων, για τις οποίες δεν απαιτείται η χορήγηση ατομικού Δικαιώματος, λόγω του ότι ο κίνδυνος επιβλαβών παρεμβολών είναι αμελητέος, καθορίζονται στο Κανονισμό Όρων Χρήσης Ραδιοσυχνοτήτων που εκδίδει η ΕΕΤΤ.

Η βασική αλλαγή που εισάγεται με τον νέο Κανονισμό Γενικών Αδειών σε σχέση με το προγενέστερο πλαίσιο, είναι η κατάργηση των Ειδικών Αδειών και η αντικατάστασή τους από το πλαίσιο Γενικών Αδειών.





Εξαιρούνται οι Ειδικές Άδειες που αφορούν στην απονομή φάσματος ραδιοσυχνότητας, οι οποίες αντικαθίστανται από το πλαίσιο Γενικών Αδειών και την χορήγηση σχετικού δικαιώματος χρήσης ραδιοσυχνότητας. Για την μετάβαση από το υφιστάμενο στο νέο πλαίσιο αδειοδότησης και την προσαρμογή των υφιστάμενων Γενικών και Ειδικών Αδειών, στις διατάξεις του νέου πλαισίου, η ΕΕΤΤ προχώρησε στην προσαρμογή των υφιστάμενων Δηλώσεων Καταχώρησης στις διατάξεις του νέου Κανονισμού Γενικών Αδειών, αντιστοιχώντας τους Κωδικούς Δραστηριοτήτων Τηλεπικοινωνιακών Υπηρεσιών που προβλέπονταν στον παλιό Κανονισμό Γενικών Αδειών με τους Κωδικούς Δραστηριοτήτων Παροχής Δικτύων ή/και Υπηρεσιών Ηλεκτρονικών Επικοινωνιών, που προβλέπονται στο Νέο Κανονισμό Γενικών Αδειών.

Η αντιστοίχιση των υπηρεσιών, όπως και οι νέες υπηρεσίες για όλα τα πρόσωπα που είναι καταχωρημένα στο Μητρώο Παρόχων Δικτύων και Υπηρεσιών Ηλεκτρονικών Επικοινωνιών, είναι δημοσιευμένα στην ιστοσελίδα της ΕΕΤΤ. Σημειώνεται ότι οι πάροχοι έχουν την δυνατότητα μέχρι τις 7-8-2006 να ζητήσουν τυχόν διορθώσεις των υφιστάμενων Δηλώσεων Καταχώρησης, όπως προσαρμόστηκαν σύμφωνα με τα ανωτέρω, υποβάλλοντας νέα Δήλωση Καταχώρησης, χωρίς την καταβολή οποιουδήποτε διοικητικού τέλους. Αναμένεται δε να πραγματοποιηθεί άμεσα και η προσαρμογή όλων των Ειδικών Αδειών, με την εξαίρεση αυτών που αφορούν στην απονομή ζωνών φάσματος ραδιοσυχνότητας, στις διατάξεις του νέου Κανονισμού. Η αναφερόμενη προσαρμογή ουσιαστικά ισοδυναμεί με την αντικατάσταση των υφιστάμενων Ειδικών Αδειών από συγκεκριμένες Υπηρεσίες, οι οποίες θα πρέπει προστεθούν στην Δήλωση Καταχώρησης των κατόχων των Ειδικών Αδειών. Τέλος, για την πλήρη μετάβαση στο νέο πλαίσιο, η ΕΕΤΤ θα προχωρήσει στην αντικατάσταση των Ειδικών Αδειών που αφορούν στην απονομή ζωνών φάσματος ραδιοσυχνότητας.

Μία επίσης σημαντική διαφοροποίηση σε σχέση με το προγενέστερο πλαίσιο, αφορά

στην υποχρέωση υποβολής Δήλωσης Καταχώρησης από πρόσωπα, τα οποία αν και δε διαθέτουν δική τους υποδομή Ηλεκτρονικών Επικοινωνιών, παρέχουν υπηρεσίες Ηλεκτρονικών Επικοινωνιών υπό διαφορετικό όμως, εμπορικό σήμα και επιχειρηματική οργάνωση, βασιζόμενοι στην υποδομή άλλων προσώπων.

Οι υπόχρεοι υποβολής Δήλωσης Καταχώρησης, οφείλουν να υποβάλουν στην ΕΕΤΤ την Δήλωση Καταχώρησης για Άσκηση Δραστηριοτήτων Ηλεκτρονικών Επικοινωνιών υπό Καθεστώς Γενικής Άδειας, με την οποία:

- α) Δηλώνουν την πρόθεσή τους να προβούν στην έναρξη μίας ή περισσότερων δραστηριοτήτων Ηλεκτρονικών Επικοινωνιών, τις οποίες περιγράφουν, σύμφωνα με το Παράρτημα Α' του Κανονισμού Γενικών Αδειών.
- β) Ζητούν την καταχώρησή τους στο Μητρώο Παρόχων Δικτύων και Υπηρεσιών Ηλεκτρονικών Επικοινωνιών που τηρεί η ΕΕΤΤ.

Σε περίπτωση που η Δήλωση Καταχώρησης δεν είναι πλήρης, δεν καταχωρείται στο Μητρώο Παρόχων Δικτύων και Υπηρεσιών Ηλεκτρονικών Επικοινωνιών. Μη πλήρης θεωρείται και η Δήλωση Καταχώρησης για την οποία δεν έχει καταβληθεί το σχετικό διοικητικό τέλος.

Ο Πάροχος Δικτύων και Υπηρεσιών Ηλεκτρονικών Επικοινωνιών οφείλει να υποβάλει στην ΕΕΤΤ συμπληρωματική ή τροποποιητική Δήλωση Καταχώρησης στις εξής περιπτώσεις:

- α) Προκειμένου να προβεί σε παροχή και άλλων υπηρεσιών ή/και δικτύων Ηλεκτρονικών Επικοινωνιών, πέραν αυτών που έχει δηλώσει με την αρχική Δήλωση Καταχώρησης.
- β) Όταν πρόκειται να διακόψει την παροχή ορισμένων ή του συνόλου των υπηρεσιών ή/και δικτύων Ηλεκτρονικών Επικοινωνιών για τις οποίες έχει ήδη υποβάλει Δήλωση Καταχώρησης.
- γ) Με την αλλαγή οποιουδήποτε από τα στοιχεία τα οποία έχει κοινοποιήσει με την αρχική του Δήλωση Καταχώρησης. Κάθε τροποποίηση στοιχείων κοινοποιείται εντός δεκαπέντε (15) ημερών από την τέλεσή της.

Σε όλα τα πρόσωπα που λειτουργούν υπό καθεστώς Γενικών Αδειών και παρέχουν δημόσια δίκτυα επικοινωνιών ή διαθέσιμες στο κοινό υπηρεσίες Ηλεκτρονικών Επικοινωνιών, επιβάλλεται ετήσιο διοικητικό τέλος, υπολογιζόμενο ως ποσοστό επί των

συνολικών ακαθάριστων εσόδων από την παροχή δημοσίων δικτύων επικοινωνιών ή διαθέσιμων στο κοινό υπηρεσιών Ηλεκτρονικών Επικοινωνιών, υπό καθεστώς Γενικών Αδειών, ως εξής:

Ζώνη Συνολικών Ετησίων Ακαθάριστων Εσόδων (Ε), σε εκατομμύρια ΕΥΡΩ	Συντελεστής Διοικητικών Τελών ανά Ζώνη
$E \leq 0,15$	0
$0,15 < E \leq 250$	0,0025
$250 < E \leq 750$	0,004
$750 < E$	0,0005

Για κάθε ημερολογιακό έτος, το ετήσιο διοικητικό τέλος, υπολογιζόμενο σύμφωνα, με τον ανωτέρω Πίνακα, καταβάλλεται το αργότερο μέχρι την 30<sup>η</sup> Ιουνίου του επομένου ημερολογιακού έτους, χωρίς να απαιτείται προηγούμενη έγγραφη ειδοποίηση της ΕΕΤΤ προς αυτό.

Πέρα από την καταβολή των ανωτέρω ετήσιων διοικητικών τελών, κατά την υποβολή της αρχικής Δήλωσης Καταχώρησης επιβάλλεται διοικητικό τέλος 300 ευρώ, ενώ κατά την υποβολή κάθε τροποποιητικής της αρχικής Δήλωσης Καταχώρησης που αφορά αποκλειστικά στην εγγραφή νέων υπηρεσιών, επιβάλλεται διοικητικό τέλος 100 ευρώ.

Τα ετήσια διοικητικά τέλη θα πρέπει να βασίζονται στο σύνολο των ακαθάριστων ετήσιων εσόδων, πιστοποιημένων από τον ορκωτό ελεγκτή / λογιστή που υπογράφει τον ισολογισμό της επιχείρησης, και τα οποία προήλθαν από την παροχή δημοσίων δικτύων επικοινωνιών ή διαθέσιμων στο κοινό υπηρεσιών ηλεκτρονικών επικοινωνιών υπό καθεστώς Γενικών Αδειών των επιχειρήσεων στις οποίες επιβάλλεται το σχετικό τέλος. Από το σύνολο των ετησίων ακαθάριστων εσόδων αφαιρούνται οι επιχορηγήσεις που λαμβάνουν οι επιχειρήσεις από συμμετοχή τους σε προγράμματα της Ευρωπαϊκής Ένωσης ή αντίστοιχα Εθνικά και μόνο οι δαπάνες διασύνδεσης και περιγωγής. Σε περιπτώσεις όπου δεν προβλέπεται δημοσίευση ισολογισμού με υπογραφή ορκωτού ελεγκτή / λογιστή ή δήλωση για το σύνολο των ακαθάριστων ετήσιων εσόδων υπογράφεται από τον Διευθυντή Οικονομικού, ή άλλου υπεύθυνου με αντίστοιχα καθήκοντα, της επιχείρησης.

Στην περίπτωση προσώπων που με βάση τα ακαθάριστα έσοδά τους εντάσσονται μόνο στην πρώτη ζώνη του ανωτέρω Πίνακα και συνεπώς δεν οφείλουν ετήσια διοικητικά τέλη, δεν απαιτείται η υποβολή δήλωσης για το σύνολο των ακαθάριστων εσόδων στην ΕΕΤΤ.



## Ο Εποπτικός Ρόλος της ΕΕΤΤ στην Ταχυδρομική Αγορά ως Μέσο Διασφάλισης των Δικαιωμάτων του Καταναλωτή

Η Ρύθμιση, η Εποπτεία και ο Έλεγχος της ταχυδρομικής αγοράς αποτελούν τις βασικές αρμοδιότητες της Διεύθυνσης Ταχυδρομείων της ΕΕΤΤ.

Οι κύριες ελεγκτικές αρμοδιότητες της εν λόγω Διεύθυνσης μπορούν να συνοψισθούν ως ακολούθως:

1. Τήρηση των κανόνων του ανταγωνισμού στον τομέα παροχής ταχυδρομικών υπηρεσιών.
2. Προσβολή, από άλλες ταχυδρομικές επιχειρήσεις, των αποκλειστικών δικαιωμάτων του Φορέα Παροχής Καθολικής Υπηρεσίας (ΦΠΚΥ).
3. Τήρηση των κανόνων τιμολόγησης των παρεχομένων καθολικών υπηρεσιών και προστασία των δικαιωμάτων των χρηστών.
4. Συμμόρφωση των ταχυδρομικών επιχειρήσεων με τους όρους της Άδειας τους.

Η ελεγκτική διαδικασία αναπτύσσεται σε τρία επίπεδα:

### Τακτικός Έλεγχος Αδειοδοτημένων Ταχυδρομικών Επιχειρήσεων

- > Γίνεται ετήσιος προγραμματισμός, με βάση τα στοιχεία που τηρούνται στο Μητρώο Ταχυδρομικών Επιχειρήσεων της ΕΕΤΤ.
- > Ελέγχεται η συμμόρφωση με τους όρους της Άδειας, η διασφάλιση των αποκλειστικών δικαιωμάτων του ΦΠΚΥ και η τήρηση του Χάρτη Υποχρεώσεων προς τον Καταναλωτή (ΧΥΚ).

### Έκτακτος Έλεγχος Αδειοδοτημένων Ταχυδρομικών Επιχειρήσεων

- > Προκύπτει από καταγγελίες / πληροφορίες και την επεξεργασία των τηρουμένων στοιχείων του Μητρώου της ΕΕΤΤ.
- > Ελέγχεται η συγκεκριμένη καταγγελία (αν υπάρχει) και η συμμόρφωση με τους όρους της Άδειας, η διασφάλιση των αποκλειστικών δικαιωμάτων του ΦΠΚΥ και η τήρηση του ΧΥΚ.

Έκτακτος Έλεγχος μη Αδειοδοτημένων Επιχειρήσεων, που παρέχουν ταχυδρομικές υπηρεσίες

- > Προκύπτει από καταγγελίες / πληροφορίες και την επεξεργασία των τηρουμένων στοιχείων του Μητρώου της ΕΕΤΤ (π.χ. απορρίψεις αιτήσεων εγγραφής στο Μητρώο).
- > Ελέγχεται το κατά πόσο η υπό έλεγχο εταιρεία παρέχει ταχυδρομικές υπηρεσίες χωρίς την απαιτούμενη Γενική ή Ειδική Άδεια.

Η ΕΕΤΤ θεωρεί ιδιαίτερα σημαντικό τον ελεγκτικό ρόλο της Διεύθυνσης Ταχυδρομείων για τη διασφάλιση ενός υγιούς ανταγωνιστικού περιβάλλοντος, την παροχή ποιοτικών υπηρεσιών υψηλού επιπέδου και την προστασία των συμφερόντων των χρηστών.

Μία αδειοδοτημένη επιχείρηση ταχυμεταφορών (courier) είναι, μεταξύ άλλων, υποχρεωμένη με βάση τους όρους της Άδειάς της να εφαρμόζει:

- > Ειδικό πληροφοριακό σύστημα παρακολούθησης και εντοπισμού των ταχυδρομικών αντικειμένων (ΕΣΠΕΤΑ).
- > ΧΥΚ, όπου προβλέπονται μεταξύ άλλων και διαδικασίες επίλυσης διαφορών και αποζημίωσης.

Ωστόσο είναι πιθανόν, κατά τη διάρκεια του ελέγχου, να διαπιστωθεί ότι δεν τηρεί κάποια από τις βασικές αυτές υποχρεώσεις και να αναγκασθεί να συμμορφωθεί.

Επιπρόσθετα, ο έλεγχος σε μία μη αδειοδοτημένη επιχείρηση που παρέχει ταχυδρομικές υπηρεσίες, η οποία προφανώς λειτουργεί εκτός πλαισίου και χωρίς υποχρεώσεις προς τον καταναλωτή, θα έχει ως αποτέλεσμα, είτε αυτή να διακόψει, είτε να αποκτήσει Άδεια και να λειτουργήσει σύμφωνα με τους όρους της.

Για την διασφάλιση της συμμόρφωσης των επιχειρήσεων, η ΕΕΤΤ έχει τη δυνατότητα να επιβάλει, μετά από ακρόαση, συστάσεις/προειδοποιήσεις ή/και πρόστιμα ύψους από €15.000 έως €300.000.

### Άλλες ελεγκτικές ενέργειες

Με στόχο την ελαχιστοποίηση των παραβατικών συμπεριφορών, η ΕΕΤΤ εφαρμόζει παράλληλα και άλλες πιο ευέλικτες διαδικασίες, τόσο εντοπισμού και καταστολής όσο και πρόληψης.

Ενδεικτικά αναφέρουμε:

- > Ενημέρωση του κοινού για τα δικαιώματά του, με άρθρα, δημοσιεύσεις, ημερίδες ή ειδικές εκδόσεις της ΕΕΤΤ.
- > Διερεύνηση καταγγελιών των χρηστών ή άλλων επιχειρήσεων και εφαρμογή των προβλεπόμενων διαδικασιών επίλυσης διαφορών, αποζημίωσης, κ.λπ..
- > Επικοινωνία με ταχυδρομικές επιχειρήσεις μέσω email ή ταχυδρομείου για έλεγχο συγκεκριμένων στοιχείων της επιχείρησης.
- > Συνεργασία με τις κατά τόπους ΔΟΥ, με σκοπό την ανταλλαγή στοιχείων, αλλά και την ενημέρωση των επιχειρήσεων.
- > Επικοινωνία με Επιμελητήρια συναφών επαγγελματικών κλάδων και ενημέρωση για το πλαίσιο παροχής ταχυδρομικών υπηρεσιών.

Συμπερασματικά, πρέπει να τονισθεί ότι οι επιχειρήσεις που δραστηριοποιούνται στον τομέα παροχής ταχυδρομικών υπηρεσιών, λειτουργούν, στη συντριπτική τους πλειοψηφία, εντός του κανονιστικού πλαισίου που έχει θέσει η ΕΕΤΤ. Παρόλα αυτά, η ΕΕΤΤ γνωρίζοντας ότι υπάρχουν σημαντικά περιθώρια συμμόρφωσης και βελτίωσης των παρεχομένων υπηρεσιών, εντατικοποιεί το ελεγκτικό της έργο ενδυναμώνοντάς το, τόσο θεσμικά όσο και στελεχιακά, ενώ θα πρέπει να σημειωθεί ότι πολύ σημαντική βοήθεια στο έργο της, προσφέρουν οι ενημερωμένοι και ευαισθητοποιημένοι πολίτες όταν προσφέρουν στην ΕΕΤΤ για την επίλυση κάποιου προβλήματός τους ή απλά για την παροχή πληροφοριών.





## Η Εξέλιξη της Ταχυδρομικής Αγοράς

Στην Ελλάδα, όπως και στα περισσότερα κράτη μέλη της Ευρωπαϊκής Ένωσης (Ε.Ε.) εφαρμόζεται το μοντέλο της σταδιακής και ελεγχόμενης απελευθέρωσης της ταχυδρομικής αγοράς, σύμφωνα με την Οδηγία 1997/67/ΕΚ. Ο λόγος που εφαρμόζεται το συγκεκριμένο μοντέλο είναι ότι οι ταχυδρομικές υπηρεσίες έχουν χαρακτηριστεί από την Ε.Ε., ως υπηρεσίες γενικού οικονομικού ενδιαφέροντος, και συνεπώς θα πρέπει να διασφαλισθεί η απρόσκοπτη παροχή της Καθολικής Υπηρεσίας (ΚΥ), ήτοι η προσφορά ταχυδρομικών υπηρεσιών σε όλους του πολίτες μίας χώρας, σε προστιές τιμές και με συγκεκριμένες ποιοτικές προδιαγραφές.

Από την 1-1-2006 έχει τεθεί σε εφαρμογή και στην Ελλάδα το τρίτο στάδιο απελευθέρωσης, με μείωση των ορίων βάρους των αντικειμένων αλληλογραφίας, στα 50 γραμμάρια και τιμής σε 2,5 φορές το τέλος μίας επιστολής 20 γραμμαρίων Α' Προτεραιότητας Εσωτερικού, εντός των οποίων διατηρείται η αποκλειστικότητα του ΕΛΤΑ, ως Φορέα Παροχής της Καθολικής Υπηρεσίας (ΦΠΚΥ).

Η Ευρωπαϊκή Επιτροπή στο πλαίσιο προετοιμασίας και διαμόρφωσης της νέας Ταχυδρομικής Οδηγίας που αναμένεται να ισχύσει από 1-1-2009, έχει αναλάβει τρεις πρωτοβουλίες:

- > Την υλοποίηση μελέτης για τις τελευταίες εξελίξεις του ταχυδρομικού τομέα στα κράτη μέλη.
- > Την υλοποίηση μελέτης για την εκτίμηση της επίδρασης που θα έχει η Πλήρης Απελευθέρωση (ΠΑ) της αγοράς στην παροχή της ΚΥ.
- > Την υποβολή πρότασης νέας Ταχυδρομικής Οδηγίας μέχρι τέλους του 2006 στο Ευρωκοινοβούλιο και το Συμβούλιο.

Η ΕΕΤΤ συμμετείχε ενεργά στις δύο ανωτέρω μελέτες, τα αποτελέσματα των οποίων παρουσιάστηκαν από την Ευρωπαϊκή Επιτροπή στις 3 Ιουλίου 2006. Συνοπτικά, οι μελέτες αφορούν στα ακόλουθα:

### Α. Μελέτη για την επίδραση που θα έχει η πλήρης απελευθέρωση της Ταχυδρομικής Αγοράς το 2009 στην παροχή της καθολικής υπηρεσίας.

Η ανωτέρω μελέτη ξεκίνησε τον Οκτώβριο του 2005 και στο πλαίσιο αυτής ο Ανάδοχος χρησιμοποίησε ερωτηματολόγια, συνεντεύξεις με τους εμπλεκόμενους φορείς [ΦΠΚΥ, Εθνικές Ρυθμιστικές Αρχές (ΕΡΑ), Νεοεισερχόμενες Επιχειρήσεις, Χρήστες, Συνδικάτα] και μοντέλα προσομοίωσης διαφόρων σεναρίων.

Κύρια αντικείμενα της μελέτης είναι:

1. Αναγκαιότητα και ομοιογένεια της ΚΥ.
2. Απειλές και ευκαιρίες για το υφιστάμενο μοντέλο ΚΥ.
3. Ανάγκες ενδυνάμωσης της ΚΥ.

Τα γενικά συμπεράσματα και οι προτάσεις της μελέτης, μπορούν να συνοψισθούν ως ακολούθως:

1. Στις περισσότερες χώρες η ΠΑ δύναται να επιτευχθεί χωρίς να έχει σημαντικό αντίκτυπο στην παροχή της ΚΥ, υποθέτοντας ότι θα υιοθετηθούν αποτελεσματικά μέτρα (flanking).
2. Καθοριστικό ρόλο στην επίτευξη της ΠΑ έχει η αναδιάρθρωση των ΦΠΚΥ προκειμένου να ωφεληθούν από την ΠΑ και να μειωθούν οι ενδεχόμενοι κίνδυνοι.
3. Σε χώρες που η ΠΑ έχει σημαντικό αντίκτυπο στην παροχή της ΚΥ, μπορούν να υιοθετηθούν συγκεκριμένα μέτρα προκειμένου να μειώσουν σημαντικά ή και να εξαλείψουν τους κινδύνους.
4. Ούτε η πολυπλοκότητα, αλλά ούτε και τα ενδεχόμενα οφέλη από την ΠΑ, πρέπει να υποτιμηθούν.
5. Οι άμεσες επιχορηγήσεις και οι ειδικοί λογαριασμοί αποζημίωσης δεν θα πρέπει να αποτελούν ενδεδειγμένες λύσεις για τα περισσότερα κράτη μέλη.
6. Ο ρόλος των ΕΡΑ στην διασφάλιση της ΚΥ είναι καθοριστικός.

### Β. Μελέτη για τις κύριες εξελίξεις στον ευρωπαϊκό ταχυδρομικό τομέα για την περίοδο 2004-2006.

1. Ο ανταγωνισμός εντείνεται στις υπηρεσίες επιστολικού ταχυδρομείου.
2. Μόνο σε ένα από τα κράτη μέλη που έχουν πλήρως απελευθερωμένη αγορά παρατηρήθηκε συνεχιζόμενη μείωση στο μερίδιο αγοράς του ΦΠΚΥ.
3. Η υποχρεωτική παροχή δυνατότητας πρόσβασης (κατόπιν αίτησης) στο Δημόσιο Ταχυδρομικό Δίκτυο έχει εδραιωθεί στην Γερμανία και το Ηνωμένο Βασίλειο. Η ανάπτυξη του ανταγωνισμού σε αυτές τις δύο χώρες έχει επηρεάσει τις τιμές του ΦΠΚΥ.
4. Ο αυστηρός έλεγχος του ανταγωνισμού φαίνεται να είναι απαραίτητος κατά τη διάρκεια της μεταβατικής περιόδου.
5. Οι υπηρεσίες Δεμάτων και Επείγουσας Διαβίβασης είναι αντικείμενο έντονου ανταγωνισμού.

Αξίζει να σημειωθεί ότι στο Ηνωμένο Βασίλειο, ισχύει από 1-1-2006 καθεστώς πλήρους απελευθέρωσης του ταχυδρομικού τομέα, ενώ το ίδιο θα ισχύσει από 1-1-2008 στη Γερμανία και την Ολλανδία.





# Νέες Κατηγορίες Ραδιοεξοπλισμού στις Αρμοδιότητες της ΕΕΤΤ

Οι αλλαγές στο εθνικό και το ευρωπαϊκό κανονιστικό πλαίσιο που έχουν πραγματοποιηθεί τους τελευταίους μήνες, έχουν σαν αποτέλεσμα την αύξηση των κατηγοριών ραδιοεξοπλισμού που διατίθενται και χρησιμοποιούνται στην Ελλάδα και εντάσσονται στις αρμοδιότητες της ΕΕΤΤ. Παρακάτω περιγράφονται οι αλλαγές που αφορούν σε δύο κατηγορίες ραδιοεξοπλισμού: τις συσκευές μικρής εμβέλειας και τον εξοπλισμό ελέγχου εναέριας κυκλοφορίας.

## 1. Συσκευές Μικρής Εμβέλειας

Οι συσκευές μικρής εμβέλειας αποτελούν μια ιδιαίτερη κατηγορία ραδιοεξοπλισμού με μεγάλο ενδιαφέρον για την αγορά καθώς έχουν πολλές εφαρμογές. Πρόκειται για συσκευές, οι οποίες παρέχουν μονόδρομη ή αμφίδρομη επικοινωνία με μικρή πιθανότητα παρεμβολής με άλλες κατηγορίες ραδιοεξοπλισμού και χρησιμοποιούνται για τηλεχειρισμό, συστήματα ασύρματης πρόσβασης (WAS/LAN στις ζώνες 2,4GHz, 5GHz και 17GHz), τηλεμετρία, ασύρματα μικρόφωνα κ.ά.. Η χρήση των εν λόγω συσκευών είναι στις περισσότερες περιπτώσεις ελεύθερη, ενώ γίνεται προσπάθεια από την Ευρωπαϊκή Ένωση (Ε.Ε.) να εναρμονιστεί η χρήση τους (ζώνες συχνοτήτων, τεχνικά χαρακτηριστικά, εξαίρεση από αδειοδότηση) σε όλα τα κράτη μέλη.

Με τη δημοσίευση του νέου Κανονισμού Κατανομής Ζωνών Συχνοτήτων (ΦΕΚ 399/Β/3-4-2006) περισσότερες ζώνες συχνοτήτων μπορούν να χρησιμοποιούνται για τη λειτουργία συσκευών μικρής εμβέλειας, αυξάνοντας έτσι τις κατηγορίες των συσκευών που μπορούν να διατίθενται στην ελληνική αγορά και να χρησιμοποιούνται χωρίς άδεια.

Στις συσκευές μικρής εμβέλειας περιλαμβάνονται και οι συσκευές ραδιοσυχνικής αναγνώρισης (Radio Frequency Identification Applications - RFID), οι οποίες έχουν συνεχώς αυξανόμενο αριθμό εφαρμογών όπως, μεταξύ άλλων, για αυτόματη αναγνώριση αντικειμένων, συστήματα συναγερμού, αναγνώριση ταυτότητας προσώπων, έλεγχο πρόσβασης, συστήματα εντοπισμού κ.ά..

Οι συσκευές αυτές μπορούν να χρησιμοποιούνται στις ζώνες συχνοτήτων 2446-2454MHz και 865-868MHz χωρίς άδεια σύμφωνα με τους όρους που τίθενται με τις διατάξεις του Παραρτήματος 11 της Σύστασης 70-03 της ERC. Οι συσκευές αυτού του τύπου μπορούν να χρησιμοποιούνται και σε άλλες ζώνες συχνοτήτων υπό όρους. Σχετικά με τις συσκευές ραδιοσυχνικής αναγνώρισης διενεργείται διαβούλευση από την ΕΕ από την 3<sup>η</sup> Ιουλίου έως τα μέσα Σεπτεμβρίου ([www.rfidconsultation.eu](http://www.rfidconsultation.eu)).

Περισσότερες λεπτομέρειες σχετικά με τις συσκευές μικρής εμβέλειας και τους όρους χρήσης τους στην Ελλάδα είναι διαθέσιμες σε σχετικό πίνακα στην ιστοσελίδα της ΕΕΤΤ: [www.eett.gr/opencms/sites/EETT/Electronic\\_Communications/Radio\\_Communications/TelecommunicationsEquipment/ShortRangeDevices.html](http://www.eett.gr/opencms/sites/EETT/Electronic_Communications/Radio_Communications/TelecommunicationsEquipment/ShortRangeDevices.html).

## 2. Εξοπλισμός και Συστήματα Ελέγχου Εναέριας Κυκλοφορίας

Ο εξοπλισμός και τα συστήματα ελέγχου εναέριας κυκλοφορίας (Air Traffic Management equipment and systems - ATM) προστίθενται πλέον στις αρμοδιότητες της ΕΕΤΤ και ρυθμίζονται με το Προεδρικό Διάταγμα ΠΔ 44/2002. Αυτό ισχύει από την 20<sup>η</sup> Οκτωβρίου 2005, οπότε και τέθηκε σε ισχύ ο Κανονισμός (ΕΚ) αριθ. 552/2004 του Ευρωπαϊκού Κοινοβουλίου και του Συμβουλίου, της 10<sup>ης</sup> Μαρτίου 2004, σχετικά με τη διαλειτουργικότητα του ευρωπαϊκού δικτύου διαχείρισης της εναέριας κυκλοφορίας (Κανονισμός για τη Διαλειτουργικότητα) και την κατάργηση της Οδηγίας 93/65/ΕΚ.

Από τις αρμόδιες υπηρεσίες της Ευρωπαϊκής Επιτροπής έχει εκδοθεί ένας οδηγός σχετικά με την ένταξη του εξοπλισμού ATM στην Οδηγία 99/5/ΕΚ, ο οποίος είναι διαθέσιμος στη διεύθυνση [ec.europa.eu/enterprise/rtte/aer equip.htm](http://ec.europa.eu/enterprise/rtte/aer equip.htm).



ΕΘΝΙΚΗ ΕΠΙΤΡΟΠΗ ΤΗΛΕΠΙΚΟΙΝΩΝΙΩΝ & ΤΑΧΥΔΡΟΜΕΙΩΝ

Λ. Κηφισίας 60, 151 25 Μαρούσι, Τηλ.: 210 615 1000, Fax: 210 610 5049

### Αίτηση Εγγραφής στον κατάλογο αποδεκτών του «Επικοινωνίες εν τάχει»

Εάν επιθυμείτε να λαμβάνετε δωρεάν το Ενημερωτικό Δελτίο της ΕΕΤΤ, παρακαλούμε να αποστείλετε είτε την ακόλουθη αίτηση συμπληρωμένη στο fax: 210 610 5049 είτε ηλεκτρονικό μήνυμα με τα ίδια δεδομένα στη διεύθυνση [newsletter@eett.gr](mailto:newsletter@eett.gr)

ΝΕΑ ΕΓΓΡΑΦΗ

ΑΛΛΑΓΗ ΣΤΟΙΧΕΙΩΝ

(Συμπληρώστε το ονοματεπώνυμό σας και μόνο τα στοιχεία που αλλάζουν)

Επώνυμο: ..... Όνομα: .....

Εταιρεία: ..... Αντικείμενο Εταιρείας: .....

Θέση στην Εταιρεία: .....

Διεύθυνση: .....

ΤΚ:..... Περιοχή: .....

Τηλ:..... Fax: .....

e-mail: .....

