



ΕΦΗΜΕΡΙΣ ΤΗΣ ΚΥΒΕΡΝΗΣΕΩΣ

ΤΗΣ ΕΛΛΗΝΙΚΗΣ ΔΗΜΟΚΡΑΤΙΑΣ

ΤΕΥΧΟΣ ΔΕΥΤΕΡΟ

Αρ. Φύλλου 3402

20 Δεκεμβρίου 2012

ΑΠΟΦΑΣΕΙΣ

Αριθμ. απόφ. 675/09

Έγκριση Προσφοράς Αναφοράς ΟΤΕ 2012 για την Αδειοδοτούμενη Πρόσβαση στον Τοπικό Βρόχο και τις Σχετικές Υπηρεσίες, σε εφαρμογή της απόφασης της ΕΕΤΤ ΑΠ 614/013/28.07.2011 (ΦΕΚ 1908/Β/30.08.2011).

Η ΕΘΝΙΚΗ ΕΠΙΤΡΟΠΗ ΤΗΛΕΠΙΚΟΙΝΩΝΙΩΝ ΚΑΙ
ΤΑΧΥΔΡΟΜΕΙΩΝ (ΕΕΤΤ)

Αφού έλαβε υπόψη:

α. τις διατάξεις του Ν. 4070/2012 "Περί Ηλεκτρονικών Επικοινωνιών και άλλες διατάξεις", ιδίως το άρθρο 3, το άρθρο 12, στοιχ. α, ιβ, κστ', μγ' και μδ', το άρθρο 17, το άρθρο 47, το άρθρο 49, το άρθρο 50 ιδίως την παράγραφο 1, στοιχείο α), περίπτωση αγ), το άρθρο 51, το άρθρο 52, το άρθρο 79 ιδίως η παρ. 3 και το άρθρο 80 (ΦΕΚ 82/Α/10.4.2012),

β. τις διατάξεις του Ν. 3431/2006 "Περί Ηλεκτρονικών Επικοινωνιών και άλλες διατάξεις", ιδίως το άρθρο 3, το άρθρο 12, στοιχ. α, ιβ, κζ' και μα', το άρθρο 17, το άρθρο 42, το άρθρο 43 ιδίως την παράγραφο 1, στοιχείο α), περίπτωση αγ), το άρθρο 44, το άρθρο 45, το άρθρο 68, παρ. 3 και το άρθρο 70 παρ. 2 (ΦΕΚ 13/Α/2006),

γ. την Οδηγία 2009/140/ΕΚ του Ευρωπαϊκού Κοινοβουλίου και του Συμβουλίου της 25ης Νοεμβρίου 2009, για την τροποποίηση των οδηγιών 2002/21/ΕΚ σχετικά με κοινό κανονιστικό πλαίσιο για δίκτυα και υπηρεσίες ηλεκτρονικών επικοινωνιών, 2002/19/ΕΚ σχετικά με την

πρόσβαση σε δίκτυα ηλεκτρονικών επικοινωνιών και συναφείς ευκολίες καθώς και με τη διασύνδεσή τους, και 2002/20/ΕΚ για την αδειοδότηση δικτύων και υπηρεσιών ηλεκτρονικών επικοινωνιών, Επίσημη Εφημερίδα αριθ. L 337 της 18/12/2009, σ. 37,

δ. την Οδηγία 2002/21/ΕΚ του Ευρωπαϊκού Κοινοβουλίου και του Συμβουλίου της 7ης Μαρτίου 2002, σχετικά με ένα κοινό κανονιστικό πλαίσιο για Δίκτυα και Υπηρεσίες Ηλεκτρονικών Επικοινωνιών (Οδηγία Πλαίσιο), ιδίως δε τα άρθρα 6, 7, 14, 15 και 16 αυτής, Επίσημη Εφημερίδα αριθ. L 108 της 24/04/2002 σ. 0033,

ε. την Οδηγία 2002/19/ΕΚ του Ευρωπαϊκού Κοινοβουλίου και του Συμβουλίου της 7ης Μαρτίου 2002, σχετικά με την πρόσβαση σε Δίκτυα Ηλεκτρονικών Επικοινωνιών και συναφείς ευκολίες, καθώς και με τη διασύνδεσή τους (Οδηγία για την Πρόσβαση), Επίσημη Εφημερίδα αριθ. L 108 της 24/04/2002 σ. 0007 - 0020, ιδίως δε το άρθρο 7 παρ. 3 και 8 έως και 13 αυτής,

στ. τη Σύσταση της Επιτροπής της 17ης Δεκεμβρίου 2007 «αναφορικά με σχετικές Αγορές Προϊόντων και Υπηρεσιών στον Τομέα των Ηλεκτρονικών Επικοινωνιών οι οποίες επιδέχονται εκ των προτέρων κανονιστική ρύθμιση, σύμφωνα με την Οδηγία 2002/21/ΕΚ του Ευρωπαϊκού Κοινοβουλίου και του Συμβουλίου σχετικά με κοινό κανονιστικό πλαίσιο για Δίκτυα και Υπηρεσίες Ηλεκτρονικών Επικοινωνιών [κοινοποιηθείσα υπό τον αριθμό Ε(2007) 5406], (ΟJ L344/65, 28.12.2007), (εφεξής Νέα Σύσταση),

- ζ. τις Κατευθυντήριες Γραμμές για την ανάλυση αγοράς και την εκτίμηση της σημαντικής ισχύος στην αγορά βάσει του κοινοτικού πλαισίου κανονιστικών ρυθμίσεων για τα Δίκτυα και τις Υπηρεσίες Ηλεκτρονικών Επικοινωνιών (2002/C 165/0, ΕΕ C165/6, 11-7-2002),
- η. τη Σύσταση της Επιτροπής της 15.10.2008 σχετικά με τις κοινοποιήσεις, τις προθεσμίες και τις διαβουλεύσεις που προβλέπονται στο άρθρο 7 της οδηγίας 2002/21/ΕΚ του Ευρωπαϊκού Κοινοβουλίου και του Συμβουλίου της 7ης Μαρτίου 2002 σχετικά με κοινό κανονιστικό πλαίσιο για δίκτυα και υπηρεσίες ηλεκτρονικών επικοινωνιών, [Ε(2008) 5925 τελικό],
- θ. τη Σύσταση της Επιτροπής της 20ης Σεπτεμβρίου 2010 σχετικά με τη ρυθμιζόμενη πρόσβαση σε δίκτυα πρόσβασης νέας γενιάς (NGA) [2010/572/ΕΕ, ΕΕ L 251/35, 25-9-2010],
- ι. την απόφαση της ΕΕΤΤ ΑΠ 614/13/28.07.2011 «Ορισμός Εθνικής Αγοράς Χονδρικής Παροχής (Φυσικής) Πρόσβασης σε Υποδομή Δικτύου (συμπεριλαμβανομένης μεριζόμενης και πλήρως αποδεδιοδοτημένης πρόσβασης) σε σταθερή θέση, Καθορισμός Επιχειρήσεων με Σημαντική Ισχύ στην εν λόγω Αγορά και Υποχρεώσεις αυτών (3ος Γύρος Ανάλυσης)», (ΦΕΚ 1908/Β/30-08-2011),
- ια. την απόφαση της ΕΕΤΤ ΑΠ 573/015/22-7-2010 «Έγκριση της Προσφοράς Αναφοράς ΟΤΕ 2010 για την Αδεσμοποίητη Πρόσβαση στον Τοπικό Βρόχο και τις Συναφείς Ευκολίες, σε εφαρμογή της ΑΠ ΕΕΤΤ 531/065/23-07-2009» (ΦΕΚ 1338/Β/31-8-2010), όπως ισχύει τροποποιηθείσα με τις αποφάσεις της ΕΕΤΤ ΑΠ 580/010/14-10-2010 (ΦΕΚ 1814/Β/19-11-2010) και 612/013/14-7-2011 (ΦΕΚ 1952/Β/2-9-2011),
- ιβ. την απόφαση της ΕΕΤΤ ΑΠ 482/051/26-5-2008 «Μεθοδολογίες/ Αρχές Κοστολόγησης και Λογιστικού Διαχωρισμού για την υλοποίηση των επιβληθέντων στον ΟΤΕ ρυθμιστικών υποχρεώσεων ελέγχου τιμών, κοστολόγησης και λογιστικού διαχωρισμού στις επιμέρους ορισθείσες αγορές ηλεκτρονικών επικοινωνιών και λοιπές ρυθμίσεις», (ΦΕΚ 1151/Β/24.06.2008)
- ιγ. την απόφαση της ΕΕΤΤ ΑΠ 640/16/21-2-2012 «Αποτελέσματα Κοστολογικού Ελέγχου του Οργανισμού Τηλεπικοινωνιών της Ελλάδος Α.Ε. (ΟΤΕ Α.Ε.) Έτους 2012 (με απολογιστικά στοιχεία 2010) για τις υπό ρύθμιση αγορές χονδρικής και λιανικής στις οποίες έχει επιβληθεί υποχρέωση ελέγχου τιμών, κοστολόγησης και λογιστικού διαχωρισμού και λοιπές ρυθμίσεις» (ΦΕΚ 755/Β/14-3-2012),
- ιδ. την απόφαση της ΕΕΤΤ ΑΠ 588/22/16-12-2010 «Τιμολόγηση από την ΟΤΕ Α.Ε. της ηλεκτρικής ενέργειας που παρέχεται στους Τηλεπικοινωνιακούς Παρόχους στα Αστικά Κέντρα (ΑΚ) στα οποία λαμβάνουν Φυσική Συνεγκατάσταση από 1-9-09 και εφεξής σε εφαρμογή της απόφασης της ΕΕΤΤ ΑΠ 531/232/23-07-2009» (ΦΕΚ 2183/Β/31-12-2010)
- ιε. την απόφαση της ΕΕΤΤ ΑΠ 390/03/2006 «Κανονισμός Γενικών Αδειών», (ΦΕΚ 748/Β/21-6-2006), όπως έχει τροποποιηθεί και ισχύει σήμερα, με τις αποφάσεις της ΕΕΤΤ ΑΠ 442/68/28-6-2007 (ΦΕΚ 1279/Β/25-7-07), ΑΠ 513/014/3-3-2009 (ΦΕΚ 492/Β/18-3-09) και ΑΠ 570/032/05.07.2010, ιδίως το άρθρο 6 παρ. 1 (ΦΕΚ 1148/Β/30-7-2010),
- ιστ. την απόφαση της ΕΕΤΤ ΑΠ 375/10/14.2.2006, «Κανονισμός Διαδικασίας Δημόσιας Διαβούλευσης», (ΦΕΚ 314/Β'16.3.2006),
- ιζ. τη με αριθ. πρωτ. ΕΕΤΤ 45230/ 23.11.2011 (αριθ. πρωτ. ΟΤΕ 359/405778/18.11.11) επιστολή της ΟΤΕ ΑΕ με θέμα «Υποβολή Προσφοράς Αναφοράς LLU» (Προσφορά Αναφοράς ΟΤΕ για πρόσβαση σε Τοπικούς Βρόχους και Υποβρόχους)
- ιη. την απόφαση της ΕΕΤΤ ΑΠ 631/21/1-12-2011 «Διεξαγωγή δημόσιας διαβούλευσης αναφορικά με την, προταθείσα από τον Οργανισμό Τηλεπικοινωνιών της Ελλάδος, Προσφορά Αναφοράς

πλήρους και μεριζόμενης αδεσμοποίητης πρόσβασης στον τοπικό βρόχο και υποβρόχο και τις συναφείς ευκολίες», η οποία έλαβε χώρα από 5-12-2011 μέχρι και την 27-1-2012,

- ιθ. την απόφαση της ΕΕΤΤ ΑΠ 474/52/4-4-2008 «Μεταβίβαση αρμοδιοτήτων της ΕΕΤΤ στον πρόεδρο της ΕΕΤΤ» (ΦΕΚ 711/Β/23-4-2008),
- κ. την απόφαση του Προέδρου της ΕΕΤΤ με αριθ. πρωτ. 7274/Φ. 610/20-1-2012 «Παράταση προθεσμίας υποβολής απαντήσεων στη Δημόσια Διαβούλευση αναφορικά με την προταθείσα από τον Οργανισμό Τηλεπικοινωνιών της Ελλάδος Προσφορά Αναφοράς πλήρους και μεριζόμενης αδεσμοποίητης πρόσβασης στον τοπικό βρόχο και υποβρόχο και τις συναφείς ευκολίες» μέχρι και την 10^η Φεβρουαρίου 2012,
- κα. τα σχόλια που υπέβαλαν με σχετικές επιστολές οι συμμετέχοντες στην ως άνω δημόσια διαβούλευση, αναφορικά με την υποβληθείσα Προσφορά Αναφοράς του ΟΤΕ, όπως αυτά δημοσιεύθηκαν στον δικτυακό τόπο της ΕΕΤΤ την 16-2-2012, και έλαβαν τους ακόλουθους αριθ. πρωτ. ΕΕΤΤ και ως ειδικότερα φαίνονται στα στοιχεία υπό κγ(i-v) κατωτέρω:

Συμμετέχοντες στη ΔΔ	Αριθ. Πρωτ. ΕΕΤΤ
CYTA	5442/13.02.2012
HOL	5555/13.02.2012
ON TELECOMS	5456/13.02.2012
WIND	5457/13.02.2012
FORTHNET	5459/13.02.2012

κα(i).τη με αριθ. πρωτ. ΕΕΤΤ 5442/13.02.2012 επιστολή της εταιρείας CYTA με θέμα «Απάντηση της CYTA στη Δημόσια διαβούλευση της ΕΕΤΤ αναφορικά με την Προσφορά Αναφοράς Πλήρως και Μεριζόμενης Αδεσμοποίητης Πρόσβασης στον Τοπικό Βρόχο και Υποβρόχο και τις Συναφείς Ευκολίες»,

κα(ii). τη με αριθ. πρωτ. ΕΕΤΤ 5455/13.02.2012 επιστολή της εταιρείας HOL με θέμα: «Δημόσια διαβούλευση αναφορικά με την προταθείσα από τον Οργανισμό Τηλεπικοινωνιών της Ελλάδος, Προσφοράς Αναφοράς για την Αδεσμοποίητη Πρόσβασης στον Τοπικό Βρόχο και τις Σχετικές Υπηρεσίες»,

κα(ii). τη με αριθ. πρωτ. ΕΕΤΤ 5456/13.02.2012 επιστολή της εταιρείας ON Telecoms με θέμα «Προσφορά Αναφοράς πλήρως και μεριζόμενης αδεσμοποίητης πρόσβασης στον τοπικό βρόχο και υποβρόχο και τις συναφείς ευκολίες: Παρατηρήσεις επί της προτεινόμενης Προσφοράς Αναφοράς»,

κα(iv). τη με αριθ. πρωτ. ΕΕΤΤ 5457/13.02.2012 επιστολή της εταιρείας WIND με θέμα «Απάντηση στη Δημόσια διαβούλευση της ΕΕΤΤ αναφορικά με το σχέδιο Προσφοράς Αναφοράς Αδεσμοποίητης Πρόσβασης στον Τοπικό Βρόχο και τις Σχετικές Υπηρεσίες»,

κα(v). τη με αριθ. πρωτ. ΕΕΤΤ 5459/13.02.2012 επιστολή της εταιρείας FORTHNET με θέμα: «Διεξαγωγή Δημόσιας Διαβούλευσης αναφορικά με την προταθείσα από τον

Οργανισμό Τηλεπικοινωνιών της Ελλάδος, Προσφορά Αναφοράς για την Αδεσμοποίητη Πρόσβαση στον Τοπικό Βρόχο»,

- κβ. την Απόφαση της ΕΕΤΤ ΑΠ 636/37/19-1-2012 «Κανονισμός Διαχείρισης Φάσματος και Έγχυσης Ισχύος στο Δίκτυο Πρόσβασης» (ΦΕΚ 729/Β'/13-3-2012),
- κγ. την Απόφαση της ΕΕΤΤ ΑΠ 665/5/18.9.2012 «Εμπορική διάθεση υπηρεσιών VDSL λιανικής, συνδυαστικών οικονομικών προγραμμάτων με υπηρεσίες VDSL, και παροχή χονδρικής υπηρεσίας με την ονομασία Virtual Partial Unbundled Loop (VPU) ή Εικονικά Μερικά Αποδεσμοποίητος Βρόχος (EMA) από την εταιρεία «Οργανισμός Τηλεπικοινωνιών Ελλάδος (ΟΤΕ Α.Ε.)» (ΦΕΚ 2731/Β/10.10.2012),
- κδ. την Απόφαση της ΕΕΤΤ ΑΠ 669/10/18-10-2012 «Καθορισμός τιμής χονδρικής για την παροχή από την εταιρεία “Οργανισμός Τηλεπικοινωνιών Ελλάδος (ΟΤΕ Α.Ε)” του προϊόντος με την ονομασία Virtual Partial Unbundled Loop (VPU) ή Εικονικά Μερικά Αποδεσμοποίητος Βρόχος (EMA), σε εφαρμογή των οριζομένων στην Απόφαση της ΕΕΤΤ ΑΠ 665/5/18.09.2012 “Εμπορική διάθεση υπηρεσιών VDSL λιανικής, συνδυαστικών οικονομικών προγραμμάτων με υπηρεσίες VDSL, και παροχή χονδρικής υπηρεσίας με την ονομασία Virtual Partial Unbundled Loop (VPU) ή Εικονικά Μερικά Αποδεσμοποίητος Βρόχος (EMA) από την εταιρεία «Οργανισμός Τηλεπικοινωνιών Ελλάδος (ΟΤΕ Α.Ε.)», (ΦΕΚ 2731/Β/10.10.2012)”» (ΦΕΚ 2870/Β/25-10-2012),
- κε. την Απόφαση της ΕΕΤΤ ΑΠ 670/66/1-11-2012 «Διεξαγωγή Δημόσιας Διαβούλευσης αναφορικά με την πρόταση του ΟΤΕ σχετικά με: (i) την τεχνική περιγραφή των υπηρεσιών χονδρικής VPU (Virtual Partially Unbundled), (ii) τη λειτουργική περιγραφή και τις διαδικασίες παροχής των υπηρεσιών χονδρικής VPU και (iii) το σχέδιο σύμβασης για την παροχή των υπηρεσιών χονδρικής VPU», όπως αυτή υποβλήθηκε με την υπ' αριθμ. πρωτ. 4190/26-10-2012 επιστολή του ΟΤΕ»,
- κστ. την Απόφαση της ΕΕΤΤ 671/6/8-11-2012 «Διεξαγωγή Δημόσιας Διαβούλευσης αναφορικά με τις προτεινόμενες από τον ΟΤΕ τροποποιήσεις των Προσφορών Αναφοράς Χονδρικής Ευρυζωνικής Πρόσβασης και Αδεσμοποίητης Πρόσβασης στον Τοπικό Βρόχο για την ένταξη σε αυτές της διαδικασίας παροχής της υπηρεσίας χονδρικής Virtual Partial Unbundled Loop (VPU)»,
- κζ. την Απόφαση της ΕΕΤΤ 673/02/20.11.2012 «Παροχή από την εταιρεία «Οργανισμός Τηλεπικοινωνιών Ελλάδος (ΟΤΕ Α.Ε.)» της υπηρεσίας χονδρικής με την ονομασία Virtual Partial Unbundled Loop (VPU) ή Εικονικά Μερικά Αδεσμοποίητος Βρόχος (EMA)»,
- κη. τη με αριθ. πρωτ. ΕΕΤΤ 29014/31.07.2012 επιστολή της εταιρείας ΟΤΕ με θέμα «RUO 2012 – Βλαβοδιαχείριση σχολιασμός πρότασης CΥΤΑ»,
- κθ. τη με αριθ. πρωτ. ΕΕΤΤ 33858/13.09.2012 επιστολή της εταιρείας ΟΤΕ με θέμα «Ενημέρωση ΠΣ ΟΤΕ για επικείμενη επίσκεψη συνεργείου ΟΤΕ στο χώρο του τελικού χρήστη»,
- λ. τη με αριθ. πρωτ. ΕΕΤΤ 7364/24.02.2012 επιστολή της εταιρείας ΟΤΕ με θέμα «Προσφορά αναφοράς ΑΠΤοΒ»,
- λα. το με αριθ. πρωτ. ΕΕΤΤ 7659/28.02.2012 μήνυμα ηλεκτρονικού ταχυδρομείου της εταιρείας ΟΤΕ με θέμα «Προσφορές Αναφοράς ΟΤΕ & Εγγυητικές Επιστολές»,
- λβ. το με αριθ. πρωτ. ΕΕΤΤ 7695/28.02.2012 μήνυμα ηλεκτρονικού ταχυδρομείου της εταιρείας ΟΤΕ με θέμα: «Αλλαγές για RUO (βλάβες – μετρήσεις)» και ιδίως τα συνημμένα σε αυτό κείμενα,

- λγ. τη με αριθ. πρωτ. ΕΕΤΤ 15436/20.04.2012 επιστολή της εταιρείας WIND με θέμα «Αίτημα αναθεώρησης των οικονομικών όρων της Προσφοράς Αναφοράς ΟΤΕ 2012 για την Αδεσμοποίητη Πρόσβαση στον Τοπικό Βρόχο και τις Συναφείς Ευκολίες»,
- λδ. τη με αριθ. πρωτ. ΕΕΤΤ 15753/24.04.2012 επιστολή της εταιρείας HOL με θέμα: «Αίτημα αναθεώρησης των οικονομικών όρων της Προσφοράς Αναφοράς ΟΤΕ 2012 για την Αδεσμοποίητη Πρόσβαση στον Τοπικό Βρόχο και τις Συναφείς Ευκολίες»,
- λε. τη με αριθ. πρωτ. ΕΕΤΤ 16002/25.04.2012 επιστολή της εταιρείας FORTHNET με θέμα: «Αίτημα αναθεώρησης των οικονομικών όρων της Προσφοράς Αναφοράς ΟΤΕ 2012 για την Αδεσμοποίητη Πρόσβαση στον Τοπικό Βρόχο και τις Συναφείς Ευκολίες»,
- λστ. το με αριθ. πρωτ. ΕΕΤΤ 19890/24.05.2012 μήνυμα ηλεκτρονικού ταχυδρομείου της εταιρείας ΟΤΕ με θέμα «Αλλαγές για RUO (βλάβες – μετρήσεις)» και ιδίως τα συνημμένα σε αυτό κείμενα,
- λζ. τη με αριθ. πρωτ. ΕΕΤΤ 23196/19.06.2012 επιστολή της εταιρείας WIND με θέμα «Θέσεις WIND επί της πρότασης του ΟΤΕ για τη διαδικασία βλαβοδιαχείρισης ToB»,
- λη. τη με αριθ. πρωτ. ΕΕΤΤ 23197/19.06.2012 επιστολή της εταιρείας WIND με θέμα «Τροποποίηση RUO – Ποινικές ρήτρες για καθυστερημένη άρση βλαβών»,
- λθ. τη με αριθ. πρωτ. ΕΕΤΤ 24822/2.07.2012 επιστολή της εταιρείας CYTA με θέμα «Τροποποίηση RUO – Ποινικές Ρήτρες για καθυστερημένη άρση βλαβών»,
- μ. τη με αριθ. πρωτ. ΕΕΤΤ 25164/03.07.2012 επιστολή της εταιρείας ON Telecoms με θέμα «Προσφορά Αναφοράς πλήρως και μεριζόμενης αδεσμοποίητης πρόσβασης στον τοπικό βρόχο και υποβρόχο και τις συναφείς ευκολίες – πρόταση ΟΤΕ για θέματα βλαβοληψίας και παράδοσης ANToB – RUO 2012»,
- μα. τη με αριθ. πρωτ. ΕΕΤΤ 28007/19.07.2012 επιστολή της εταιρείας CYTA με θέμα «Τροποποίηση RUO – Προβλέψεις και Ποινικές Ρήτρες για καθυστερημένη παράδοση ToB»,
- μβ. τη με αριθ. πρωτ. ΕΕΤΤ ΕΜΠ 4067/Φ960/10.09.2012 επιστολή της εταιρείας ΟΤΕ με θέμα «Υποβολή κοστολογικών στοιχείων ΕΚΟΣ 2011-2013»,
- μγ. τη με αριθ. πρωτ. ΕΕΤΤ 35655/26.09.2012 επιστολή της εταιρείας CYTA με θέμα «Σχετικά με την υποβληθείσα από την ΟΤΕ ΑΕ πρόταση σχετικά με τις προδιαγραφές ανάπτυξης των τεχνικών διεπαφών (API)»,
- μδ. τη με αριθ. πρωτ. ΕΕΤΤ 35563/25.09.2012 επιστολή της εταιρείας WIND με θέμα «Συμπληρωματικές θέσεις WIND επί της επικαιροποιημένης πρότασης του ΟΤΕ για τη διαδικασία βλαβοδιαχείρισης ToB»,
- με. τη με αριθ. πρωτ. ΕΕΤΤ 35564/25.09.2012 επιστολή της εταιρείας WIND με θέμα «Θέσεις της WIND επί των προτάσεων του ΟΤΕ (Τροποποίηση RUO 2012)»,
- μη. τη με αριθ. πρωτ. ΕΕΤΤ 36521/3.10.2012 επιστολή της εταιρείας WIND με θέμα «Θέσεις WIND επί της πρότασης του ΟΤΕ για τη διάθεση ΕΗΖ»,
- μζ. τη με αριθ. πρωτ. ΕΕΤΤ 38028/12.10.2012 επιστολή της εταιρείας ΟΤΕ με θέμα «Προσφοράς αναφοράς ΑΠToB»,
- μη. το με αριθ. πρωτ. ΕΕΤΤ 39837/25.10.2012 μήνυμα ηλεκτρονικού ταχυδρομείου της εταιρείας HOL με θέμα: «Προς ενημέρωσή σας σχετικά με τα Παραρτήματα RUO» και ιδίως το συνημμένο σε αυτό κείμενο,

- μθ. τη με αριθ. πρωτ. ΕΕΤΤ 38844/19.10.2012 επιστολή της εταιρείας ΟΤΕ με θέμα «Προσφορά Αναφοράς ΑΠΤοΒ»,
- ν. το με αριθ. πρωτ. ΕΕΤΤ 39841/25.10.2012 μήνυμα ηλεκτρονικού ταχυδρομείου της εταιρείας FORTHNET με θέμα «Προς ενημέρωσή σας σχετικά με Παραρτήματα RUO» και ιδίως το συνημμένο σε αυτό κείμενο,
- να. το με αριθ. πρωτ. ΕΕΤΤ 39842/25.10.2012 μήνυμα ηλεκτρονικού ταχυδρομείου της εταιρείας CYTA με θέμα «Συνάντηση Ομάδος Εργασίας για το RUO 2012 την Τρίτη 2/10/12» και ιδίως τα συνημμένα σε αυτό κείμενα,
- νβ. τη με αριθ. πρωτ. ΕΕΤΤ 39912/26.10.2012 επιστολή της εταιρείας WIND με θέμα «Θέσεις της WIND επί της πρότασης του ΟΤΕ για το API του ΠΣ ΟΤΕ (LLU-wCRM)»,
- νγ. τη υπ' αριθ. πρωτ. ΕΕΤΤ 40112/29.10.2012 επιστολή της εταιρείας WIND με θέμα «Συμπληρωματικές θέσεις της WIND αναφορικά με την τροποποίηση των ρητρών για καθυστερημένη άρση βλάβης στο πλαίσιο του RUO»,
- νδ. το με αριθ. πρωτ. ΕΕΤΤ 40804/2.11.2012 μήνυμα ηλεκτρονικού ταχυδρομείου της εταιρείας ΟΤΕ με θέμα «τροποποιήσεις RBO και RUO για την υπηρεσία VPU» και ιδίως τα συνημμένα σε αυτό κείμενα,
- νε. τη με αριθ. πρωτ. ΕΕΤΤ 41336/6.11.2012 επιστολή της εταιρείας FORTHNET με θέμα «Αίτημα αναθεώρησης των οικονομικών όρων της Προσφοράς Αναφοράς ΟΤΕ 2012 για την Αδεσμοποίητη Πρόσβαση στον τοπικό Βρόχο και τις συναφείς ευκολίες»,
- νστ. τη με αριθ. πρωτ. ΕΕΤΤ 42626/15.11.2012 επιστολή της εταιρείας ON Telecoms με θέμα «Προσφορά Αναφοράς πλήρως και μεριζόμενης αδεσμοποίητης πρόσβασης στον τοπικό βρόχο και υποβρόχο και τις συναφείς ευκολίες – Οικονομικοί όροι»,
- νζ. τη με αριθ. πρωτ. ΕΕΤΤ 44350/27.11.2012 επιστολή της εταιρείας ΟΤΕ με θέμα «RUO»,
- νη. τη με αριθ. πρωτ. ΕΕΤΤ 45256/04.12.2012 επιστολή της εταιρείας HOL με θέμα: «Δημόσια Διαβούλευση αναφορικά με τις προτεινόμενες από τον ΟΤΕ τροποποιήσεις των Προσφορών Αναφοράς Χονδρικής Ευρυζωνικής Πρόσβασης και Αδεσμοποίητης Πρόσβασης στον Τοπικό Βρόχο για την ένταξη σε αυτές της διαδικασίας παροχής της Υπηρεσίας Χονδρικής Virtual Partial Unbundled Loop (VPU)»,
- νθ. τη με αριθ. πρωτ. ΕΕΤΤ 45384/04.12.2012 επιστολή της εταιρείας ON Telecoms με θέμα «Δημόσια Διαβούλευση αναφορικά με τις προτεινόμενες από τον ΟΤΕ τροποποιήσεις των Προσφορών Αναφοράς Χονδρικής Ευρυζωνικής Πρόσβασης και Αδεσμοποίητης Πρόσβασης στον Τοπικό Βρόχο για την ένταξη σε αυτές της διαδικασίας παροχής της Υπηρεσίας Χονδρικής Virtual Partial Unbundled Loop (VPU)»,
- ξ. τη με αριθ. πρωτ. ΕΕΤΤ 45482/05.12.2012 επιστολή της εταιρείας CYTA με θέμα «Απάντηση της CYTA HELLAS στη Δημόσια Διαβούλευση αναφορικά με τις προτεινόμενες από τον ΟΤΕ τροποποιήσεις των Προσφορών Αναφοράς Χονδρικής Ευρυζωνικής Πρόσβασης και Αδεσμοποίητης Πρόσβασης στον Τοπικό Βρόχο για την ένταξη σε αυτές της διαδικασίας παροχής της Υπηρεσίας Χονδρικής VPU»,
- ξα. τη με αριθ. πρωτ. ΕΕΤΤ 4268/Φ960/3.12.2012 επιστολή της εταιρείας WIND με θέμα «Σχόλια της WIND Ελλάς αναφορικά με τις προτεινόμενες από τον ΟΤΕ τροποποιήσεις των Προσφορών Αναφοράς Χονδρικής Ευρυζωνικής Πρόσβασης και Αδεσμοποίητης Πρόσβασης στον Τοπικό Βρόχο για την ένταξη σε αυτές της διαδικασίας παροχής της Υπηρεσίας Χονδρικής Virtual Partial Unbundled Loop (VPU)»,

- ξβ. τη με αριθ. πρωτ. ΕΕΤΤ 45628/5.12.2012 επιστολή της εταιρείας ΟΤΕ με θέμα «Στοιχεία αναφορικά με τη διαδικασία επιστροφής ΤοΒ στον ΟΤΕ»,
- ξγ. το με αριθ. πρωτ. ΕΕΤΤ 45685/6.12.2012 μήνυμα ηλεκτρονικού ταχυδρομείου της εταιρείας ΟΤΕ με θέμα «Νέο RUO»,
- ξδ. το με αριθ. πρωτ. ΕΕΤΤ 45680/6.12.2012 μήνυμα ηλεκτρονικού ταχυδρομείου της εταιρείας ΟΤΕ με θέμα: «Νέες συνδέσεις σε μονοκατοικίες»,
- ξε. το με αριθ. πρωτ. ΕΕΤΤ 45681/6.12.2012 μήνυμα ηλεκτρονικού ταχυδρομείου της εταιρείας ΟΤΕ με θέμα «ΕΗΖ»,
- ξστ. το με αριθ. πρωτ. ΕΕΤΤ 45683/6.12.2012 μήνυμα ηλεκτρονικού ταχυδρομείου της εταιρείας ΟΤΕ με θέμα: «RUO-APIs»,
- ξζ. Τις επιστολές των εταιρειών HOL, CYTA και FORTHNET αναφορικά με την ανάγκη επιμήκυνσης της προθεσμίας πληρωμής προς τον ΟΤΕ των τιμολογίων αναφορικά με τις υπηρεσίες ΑΠΤΒ και ειδικότερα:

Εταιρείες	Αριθ. Πρωτ. ΕΕΤΤ
CYTA	36760/4.10.2012, 40638/1.11.2012
HOL	36144/1.10.2012, 41917/12.11.2012
FORTHNET	39347/23.10.2012, 41336/6.11.2012

- ξη. τη με αριθ. πρωτ. ΕΕΤΤ 26237/11-12-2012 εισήγηση της αρμόδιας υπηρεσίας της ΕΕΤΤ, το γεγονός ότι από τις διατάξεις της παρούσας απόφασης δεν δημιουργείται δαπάνη σε βάρος ούτε του κρατικού προϋπολογισμού αλλά ούτε και του προϋπολογισμού της ΕΕΤΤ, και ύστερα από προφορική εισήγηση των Προέδρου και Αντιπροέδρου της ΕΕΤΤ (κ. Δεληκωστόπουλου),

Επειδή:

I. Σύμφωνα με το άρθρο 50 παρ. 1 του Νόμου 4070/2012:

«Με απόφαση της Ε.Ε.Τ.Τ. μπορεί να επιβάλλονται στους φορείς εκμετάλλευσης όσον αφορά την πρόσβαση ή / και τη διασύνδεση, υποχρεώσεις:

I. α) Διαφάνειας

...

αβ) Βάσει των οποίων μπορεί να απαιτείται η δημοσίευση Υποδείγματος Προσφοράς Αναφοράς Υπηρεσίας πρόσβασης ή διασύνδεσης, ιδίως σε περίπτωση που ο φορέας εκμετάλλευσης υπέχει τις υποχρεώσεις του εδαφίου β'. Το Υπόδειγμα Αναφοράς πρέπει να είναι επαρκώς αναλυτικό, να περιγράφει τις σχετικές προσφορές διαχωρισμένες ανά στοιχείο ανάλογα με τις ανάγκες της αγοράς, καθώς και τους συναφείς όρους πρόσβασης ή διασύνδεσης συμπεριλαμβανομένων των τιμών, προκειμένου οι επιχειρήσεις να μην πληρώνουν για ευκολίες, οι οποίες δεν είναι αναγκαίες για τη ζητούμενη υπηρεσία. Τα Υποδείγματα Προσφοράς Αναφοράς υποβάλλονται στην Ε.Ε.Τ.Τ., η οποία μπορεί μεταξύ άλλων να ελέγχει τη συμμόρφωσή τους με τους όρους του παρόντος και να τα τροποποιεί για την εκπλήρωση τυχόν υποχρεώσεων, που επιβάλλονται δυνάμει του παρόντος.

αγ) Βάσει των οποίων μπορεί να απαιτείται η δημοσίευση Υποδείγματος Προσφοράς Αναφοράς, το οποίο περιέχει τουλάχιστον τα στοιχεία του Παραρτήματος II, εφόσον ο φορέας εκμετάλλευσης υπέχει υποχρέωση παροχής πρόσβασης σε δίκτυο υποδομής για την παροχή χονδρικών υπηρεσιών σύμφωνα με το άρθρο 51 του παρόντος.

...

2. Με την απόφαση της παραγράφου 1 μπορεί να καθορίζεται αναλυτικά το περιεχόμενο, ο απαιτούμενος βαθμός λεπτομέρειας, ο τρόπος δημοσίευσης κάθε Υποδείγματος Προσφοράς Αναφοράς υπηρεσίας διασύνδεσης ή / και πρόσβασης για συγκεκριμένη μορφή πρόσβασης συμπεριλαμβανομένης της διαδικασίας υποβολής, ελέγχου και έγκρισής του από την Ε.Ε.Τ.Τ., καθώς και κάθε σχετική λεπτομέρεια σύμφωνα με τις διατάξεις του παρόντος.»

II. Με την Απόφαση της ΕΕΤΤ ΑΠ 614/13/28.07.2011 «Ορισμός Εθνικής Αγοράς Χονδρικής Παροχής (Φυσικής) Πρόσβασης σε Υποδομή Δικτύου (συμπεριλαμβανομένης μεριζώμενης και πλήρως αποδεδιοποιημένης πρόσβασης) σε σταθερή θέση, Καθορισμός Επιχειρήσεων με Σημαντική Ισχύ στην εν λόγω Αγορά και Υποχρεώσεις αυτών (3ος Γύρος Ανάλυσης)», (ΦΕΚ 1908/Β/30-08-2011), η ΕΕΤΤ, βάσει των αρμοδιοτήτων της από το άρθρο 12 (α) του Ν. 4070/2012 (το οποίο αποτελεί αντιγραφή του παλιού άρθρου 12 (α) του Ν.3431/2006) και ακολουθώντας τη διαδικασία ορισμού αγορών όπως αυτή περιγράφεται στο Κεφάλαιο Ε του ως άνω Νόμου (και Δ του Ν. 3431/2006) (σε εναρμόνιση της Οδηγίας 2002/21/ΕΚ (εφεξής Οδηγία Πλαίσιο)) και τηρουμένων των άρθρων 16 και 17 του Ν. 4070/2012 (ομοίως 16 και 17 και στον Ν. 3431/2006) (άρθρα 6 και 7 της Οδηγίας Πλαίσιο), όρισε μια διακριτή αγορά για τη χονδρική παροχή πρόσβασης σε φυσική υποδομή δικτύου για το σκοπό της παροχής ευρυζωνικών και φωνητικών υπηρεσιών στην Ελληνική Επικράτεια, στην οποία η εταιρεία με την επωνυμία «Οργανισμός Τηλεπικοινωνιών της Ελλάδος, (ΟΤΕ ΑΕ)» ορίστηκε ως Οργανισμός με Σημαντική Ισχύ (ΣΙΑ) και του επιβλήθηκε μία σειρά κανονιστικών υποχρεώσεων.

III. Οι επιβληθείσες κανονιστικές υποχρεώσεις, όπως αυτές περιγράφονται αναλυτικά στην ως άνω Απόφαση ΑΠ 614/13/28.07.2011 (Κεφάλαιο Α, Υποκεφάλαιο III, Κανονιστικές Υποχρεώσεις, Ενότητες 3-7, περιλαμβάνουν τα εξής:

[... 3.Υποχρέωση Παροχής Πρόσβασης και Χρήσης Ειδικών Ευκολιών Δικτύου.

4.Υποχρέωση Αμεροληψίας (μη διακριτικής μεταχείρισης).

5.Υποχρέωση Διαφάνειας, συμπεριλαμβανομένης της υποχρέωσης δημοσίευσης Προσφοράς Αναφοράς Διασύνδεσης με ορισμένο ελάχιστο περιεχόμενο.

6.Υποχρέωση Λογιστικού Διαχωρισμού.

7.Υποχρέωση Ελέγχου Τιμών και κοστολόγησης.

...]

IV. Σύμφωνα με τα αναφερόμενα στην Απόφαση 614/13/28-07-2011, (Κεφάλαιο Α, Υποκεφάλαιο III, Κανονιστικές Υποχρεώσεις, ενότητα (5), υποενότητα 5.1), αναφορικά με την Υποχρέωση Διαφάνειας, ο ΟΤΕ φέρει τις ακόλουθες υποχρεώσεις:

«5.1 Διατηρείται η υποχρέωση διαφάνειας, η οποία περιλαμβάνει την υποχρέωση δημοσίευσης σχετικής Προσφοράς Αναφοράς, με καθορισμένο ελάχιστο περιεχόμενο, η οποία υπόκειται στην έγκριση της ΕΕΤΤ και αποτελεί την βάση για την σύναψη συμφωνιών παροχής των υπηρεσιών που περιλαμβάνονται στην αγορά πρόσβασης σε φυσική υποδομή δικτύου. Η ως άνω υποχρέωση διασφαλίζει ότι οι εναλλακτικοί πάροχοι έχουν πρόσβαση σε επαρκείς πληροφορίες και ξεκάθαρες διαδικασίες, στις οποίες δεν θα είχαν αλλιώς πρόσβαση.»

V. Ειδικότερα, αναφορικά με το περιεχόμενο της Προσφοράς Αναφοράς, σύμφωνα με την ως άνω Απόφαση της ΕΕΤΤ ΑΠ 614/013/28-07-2011, (Κεφάλαιο Α, Υποκεφάλαιο ΙΙΙ, Κανονιστικές Υποχρεώσεις, ενότητα (5), υποενότητα 5.2), ισχύουν τα ακόλουθα:

[...]

(i) Η Προσφορά Αναφοράς είναι επαρκώς αναλυτική, προκειμένου να διασφαλίζεται ότι οι επιχειρήσεις δεν θα εξαναγκάζονται να πληρώνουν για ευκολίες οι οποίες δεν είναι απαραίτητες για τις αιτούμενες υπηρεσίες.”

(ii) Η Προσφορά Αναφοράς συμπεριλαμβάνει μια περιγραφή των σχετικών προσφορών ανά στοιχείο σύμφωνα με τις ανάγκες της αγοράς, και μια περιγραφή των σχετικών όρων και προϋποθέσεων, συμπεριλαμβανομένων των τιμών. Επιπροσθέτως, οι εναλλακτικοί πάροχοι πρέπει να είναι ελεύθεροι να επιλέγουν τον πάροχο, καθώς και την τεχνολογία για τις σχετικές υπηρεσίες σύνδεσης (backhaul links).

(iii) Η Προσφορά Αναφοράς περιλαμβάνει τουλάχιστον τα στοιχεία που αναφέρονται στο Παράρτημα Ι της παρούσης.

...]

VI. Αναφορικά με τη διαδικασία δημοσίευσης της ως άνω Προσφοράς, στην ίδια Απόφαση (Κεφάλαιο Α, Υποκεφάλαιο ΙΙΙ, Κανονιστικές Υποχρεώσεις, ενότητα (5), υποενότητα 5.3) ορίζονται τα εξής:

[...]

Δεδομένου ότι η Προσφορά Αναφοράς πρέπει να επικαιροποιείται προκειμένου να αντικατοπτρίζει τις ανάγκες της αγοράς, επιβάλλεται η τήρηση της ακόλουθης διαδικασίας:

(i) Ο ΟΤΕ υποχρεούται να υποβάλει στην ΕΕΤΤ την αναθεωρημένη Προσφορά Αναφοράς, εντός προθεσμίας τριάντα (30) ημερών από τη θέση σε ισχύ της παρούσας Απόφασης. Η ΕΕΤΤ δύναται να επιβάλει αλλαγές στην Προσφορά Αναφοράς για την πρόσβαση σε φυσική υποδομή δικτύου στις περιπτώσεις όπου κρίνει ότι τέτοιες αλλαγές είναι αιτιολογημένες.

(ii) [...]

(iii) [...]

(iv) Για την περίπτωση όπου η ΕΕΤΤ, λαμβάνοντας υπόψη τις όποιες σχετικές εξελίξεις της αγοράς, κρίνει ότι απαιτείται αναθεώρηση της Προσφοράς Αναφοράς θα καλέσει τον ΟΤΕ να υποβάλει αναθεωρημένη Προσφορά Αναφοράς, εντός συγκεκριμένης χρονικής περιόδου ανάλογα με τις τροποποιήσεις που απαιτούνται. Η ΕΕΤΤ δύναται να επιβάλει αλλαγές στην Προσφορά Αναφοράς για την πρόσβαση σε φυσική υποδομή δικτύου στις περιπτώσεις όπου κρίνει ότι τέτοιες αλλαγές είναι αιτιολογημένες.

Στις περιπτώσεις που κρίνει κατάλληλο, η ΕΕΤΤ δύναται να διεξάγει δημόσια διαβούλευση παρέχοντας στα ενδιαφερόμενα μέρη την δυνατότητα να εκφράσουν τις απόψεις τους αναφορικά με τις προτεινόμενες τροποποιήσεις/ αναθεωρήσεις της Προσφοράς Αναφοράς. Σε κάθε περίπτωση πριν την εφαρμογή της αναθεωρημένης

Προσφοράς Αναφοράς θα δίνεται εύλογο χρονικό διάστημα στους εμπλεκόμενους φορείς προκειμένου να προετοιμαστούν για τις επικείμενες αλλαγές.

...]

VII. Το ελάχιστο υποχρεωτικό περιεχόμενο που πρέπει να συμπεριληφθεί στην σχετική Προσφορά Αναφοράς του ΟΤΕ, όπως αυτό έχει καθορισθεί στο Παράρτημα Ι της ως άνω Απόφασης της ΕΕΤΤ, σύμφωνα με το Παράρτημα ΙΙ του Ν. 4070/2012 (το οποίο είναι αντίστοιχο με το Παράρτημα ΙΙ του Ν. 3431/2006), το οποίο επαναλαμβάνεται αυτούσιο και στο Παράρτημα ΙΙ της Οδηγίας Πρόσβασης (2002/19/ΕΚ) περιλαμβάνει τα εξής:

[...

A. Προϋποθέσεις αδεσμοποίησης πρόσβασης στον τοπικό βρόχο

1. Στοιχεία δικτύου στα οποία παρέχεται η πρόσβαση που καλύπτει ειδικότερα τα ακόλουθα στοιχεία:

α) Πρόσβαση σε τοπικούς βρόχους

β) Πρόσβαση στη μη φωνητική περιοχή του φάσματος συχνοτήτων ενός τοπικού βρόχου, στην περίπτωση μεριζώμενης πρόσβασης στον τοπικό βρόχο

2. Πληροφορίες που αφορούν τις θέσεις των τόπων φυσικής πρόσβασης,¹ και την διαθεσιμότητα τοπικών βρόχων (συμπεριλαμβανομένων των ανενεργών) σε συγκεκριμένα σημεία του δικτύου πρόσβασης (δηλ. ελεύθερα, κατειλημμένα (ενεργά), δεσμευμένα, βλαμμένα ζεύγη).

3. Τεχνικές προϋποθέσεις που αφορούν την πρόσβαση και τη χρήση τοπικών βρόχων, συμπεριλαμβανομένων των τεχνικών χαρακτηριστικών του ανεστραμμένου μεταλλικού ζεύγους στον τοπικό βρόχο.

4. Διαδικασίες παραγγελιών², μετάβασης μεταξύ υπηρεσιών και παροχής υπηρεσιών, διαδικασίες για όλες τις δυνατές μεταβάσεις από πάροχο σε πάροχο, περιορισμοί χρήσης.

5. Πιστοποίηση παράδοσης παραλαβής τοπικού βρόχου με κριτήρια παροχής ευρυζωνικών υπηρεσιών. Σχετικές μετρήσεις.

B. Υπηρεσίες Συνεγκατάστασης

1. Πληροφορίες σχετικά με τα Δικτυακά Κέντρα του κοινοποιημένου φορέα εκμετάλλευσης.

2. Δυνατότητες συνεγκατάστασης στα Δικτυακά Κέντρα που αναφέρονται στο σημείο Ι (συμπεριλαμβανομένης της φυσικής συνεγκατάστασης και, ενδεχομένως, της καμπίνας στον προαύλιο χώρο, της απομακρυσμένης, της σύμμεκτης και της εικονικής συνεγκατάστασης).

3. Αναλυτική περιγραφή των συναφών ευκολιών, του ασυρματικού backhaul και της παροχής πρόσβασης σε αγωγούς/σωληνώσεις και φρεάτια.

4. Χαρακτηριστικά εξοπλισμού: περιορισμοί, εφόσον υπάρχουν, στον εξοπλισμό που μπορεί να συνεγκατασταθεί.

5. Θέματα ασφαλείας: μέτρα που λαμβάνονται από τον κοινοποιημένο φορέα εκμετάλλευσης για την ασφάλεια των χώρων του.

¹ Η διάθεση των πληροφοριών μπορεί να περιοριστεί στους ενδιαφερόμενους για να αποφευχθούν θέματα δημόσιας ασφάλειας

² Στις περιπτώσεις εκείνες όπου αιτήματα για ΑΠΤΒ σχετίζονται και με αιτήματα φορητότητας ο ΟΤΕ θα πρέπει να εξασφαλίζει, στο μέτρο που τον αφορά, την αδιάλειπτη παροχή υπηρεσιών προς τον τελικό χρήστη.

6. Προϋποθέσεις πρόσβασης για το προσωπικό ανταγωνιστικών φορέων εκμετάλλευσης.
7. Προδιαγραφές ασφαλείας.
8. Κανόνες για τη διάθεση χώρου και του εξοπλισμού (ζευγών εσωτερικού καλωδίου, ικριωμάτων σε χώρο ΦΣ κλπ) στις περιπτώσεις όπου ο χώρος συνεγκατάστασης είναι περιορισμένος.
9. Προϋποθέσεις για την επιθεώρηση, από τους δικαιούχους, των χώρων στους οποίους διατίθεται φυσική συνεγκατάσταση ή των Δικτυακών Κέντρων όπου η συνεγκατάσταση δεν έχει γίνει δεκτή λόγω έλλειψης χωρητικότητας.

Γ. Συστήματα Πληροφοριών

Προϋποθέσεις πρόσβασης στα συστήματα λειτουργικής υποστήριξης, στα συστήματα πληροφοριών ή στις βάσεις δεδομένων του κοινοποιημένου φορέα εκμετάλλευσης για προπαραγγελία, παραγγελία, παροχή υπηρεσιών, συντήρηση και επισκευή, βλαβοληψία βρόχων και τιμολόγηση.

Δ. Προϋποθέσεις παροχής

1. Προθεσμία ανταπόκρισης στις αιτήσεις παροχής υπηρεσιών και ευκολιών, συμφωνίες επιπέδου υπηρεσιών, επιδιόρθωση σφαλμάτων, διαδικασίες αποκατάστασης του κανονικού επιπέδου υπηρεσιών και παράμετροι ποιότητας υπηρεσιών.
2. Τυποποιημένοι όροι συμβάσεως, συμπεριλαμβανομένης, ανάλογα με την περίπτωση, αποζημίωσης, σε περίπτωση μη τήρησης των προβλεπόμενων προθεσμιών.
3. Τιμές ή τρόποι τιμολόγησης για κάθε προαναφερόμενο χαρακτηριστικό, λειτουργία και ευκολία.»

VIII. Στο πλαίσιο της υποχρέωσης παροχής Πρόσβασης και χρήσης ειδικών ευκολιών δικτύου (Κεφάλαιο Α, Υποκεφάλαιο III, Κανονιστικές Υποχρεώσεις, ενότητα (3), υποενότητα 3.1.), αναφορικά με την **Υποχρέωση Πρόσβασης και Χρήσης ειδικών ευκολιών δικτύου**, ο ΟΤΕ φέρει τις ακόλουθες υποχρεώσεις:

[...]

- 3.1.1. Υποχρέωση παροχής πρόσβασης σε τοπικούς βρόχους και υποβρόχους μέσω της πλήρους αδεσμοποίητης πρόσβασης και της μεριζόμενης πρόσβασης.
- 3.1.2 Υποχρέωση παροχής πρόσβασης σε συναφείς ευκολίες οι οποίες είναι αναγκαίες για την αποτελεσματική πρόσβαση στον τοπικό βρόχο και υπο-βρόχο, όπως η συνεγκατάσταση, τα συνδετικά καλώδια³, η πρόσβαση σε φρεάτια/αγωγούς και σε άλλες σε άλλες ευκολίες που είναι απαραίτητες για την υλοποίηση απομακρυσμένης συνεγκατάστασης καθώς και οι συνδέσεις οπισθόζευξης (backhaul), συμπεριλαμβανομένων υπηρεσιών οπισθόζευξης οπτικής ίνας και Ethernet από την υπαίθρια καμπίνα έως το αστικό κέντρο. Η υποχρέωση παροχής συνεγκατάστασης, ανάλογα με την περίπτωση, πρέπει να περιλαμβάνει επιλογές όπως τη φυσική συνεγκατάσταση⁴, την απομακρυσμένη συνεγκατάσταση ή και την εικονική συνεγκατάσταση.

³ Συνδετικά καλώδια δύναται να χρησιμοποιηθούν και στις περιπτώσεις όπου αντικειμενικά είναι τεχνικά ανέφικτη η χρήση οποιουδήποτε άλλου μέσου για την σύνδεση του εξοπλισμού του παρόχου όπως για παράδειγμα στις περιπτώσεις του τοπικού υποβρόχου για την σύνδεση του εξοπλισμού του παρόχου στην εξωτερική καμπίνα με τον εξοπλισμό του παρόχου σε ανώτερο ιεραρχικά δικτυακό σημείο συνεγκατάστασης.

⁴ Η φυσική συνεγκατάσταση περιλαμβάνει την συνεγκατάσταση εξοπλισμού του παρόχου σε ξεχωριστά δωμάτια παρόχων από το χώρο εγκατάστασης του εξοπλισμού του ΟΤΕ (είτε κάθε πάροχος ξεχωριστά είτε όλοι οι πάροχοι μαζί) και την παροχή συνεγκατάστασης υπό την μορφή co migling, η οποία συνίσταται στην παροχή συνεγκατάστασης

- 3.1.3 Υποχρέωση του ΟΤΕ, στο πλαίσιο της παροχής πρόσβασης στον αδεσμοποίητο τοπικό βρόχο και υποβρόχο, να χορηγεί ελεύθερη πρόσβαση σε τεχνικές διεπαφές, πρωτόκολλα ή άλλες βασικές τεχνολογίες που είναι απαραίτητες για τη διαλειτουργικότητα των υπηρεσιών ή των υπηρεσιών εικονικού δικτύου. Επιπλέον, ο ΟΤΕ υποχρεούται να παρέχει πρόσβαση σε όλα τα συστήματα λογισμικού που είναι απαραίτητα για την εξασφάλιση ισότιμου ανταγωνισμού στην παροχή των υπηρεσιών.
- 3.1.4 Υποχρέωση παροχής πρόσβασης σε τεχνικά έργα υποδομής του ΟΤΕ, δηλαδή πρόσβαση σε επιμέρους αγωγούς (sub-ducts), αγωγούς (ducts), φρεάτια και ιστούς. Η συγκεκριμένη υποχρέωση καλύπτει όλα τα ήδη κατασκευασμένα από τον ΟΤΕ καθώς και τα μελλοντικά τεχνικά έργα υποδομής. Επιπλέον, συνίσταται ο ΟΤΕ, σύμφωνα με τη ζήτηση της αγοράς, κατά την κατασκευή έργων τεχνικής υποδομής, να εγκαθιστά επαρκή χωρητικότητα ώστε οι λοιποί φορείς εκμετάλλευσης να μπορούν να χρησιμοποιούν αυτές τις εγκαταστάσεις. Επειδή η πρόσβαση σε αγωγούς ενδεχομένως συνδέεται με άλλα προϊόντα ευκολιών (πρόσβαση σε υπάρχοντα φρεάτια/μούφες, πρόσβαση σε νέα φρεάτια/μούφες, επεκτάσεις υπάρχοντων φρεατίων/μούφών κλπ. προϊόντα), ο ΟΤΕ καλείται να διαπραγματεύεται με καλή πίστη και να ικανοποιεί κάθε «εύλογο» (από άποψη τεχνικής υλοποίησης) αίτημα που αφορά στην παροχή πρόσβασης σε άλλες τυχόν απαιτούμενες ευκολίες (π.χ. φρεάτια) του τμήματος πρόσβασης του δικτύου του. Σε περίπτωση όπου δεν υπάρχει διαθέσιμη υποδομή αγωγών για την κάλυψη των αναγκών των παρόχων, αλλά υπάρχει τυχόν διαθέσιμη υποδομή οπτικών ινών από την υπαίθρια καμπίνα έως το αστικό κέντρο, ο ΟΤΕ υποχρεούται να παρέχει πρόσβαση σε σκοτεινή ίνα στο τμήμα του δικτύου του από την υπαίθρια καμπίνα ως το Αστικό Κέντρο. Η πρόσβαση σε τεχνικά έργα υποδομών θα πρέπει να παρέχεται από τον ΟΤΕ σύμφωνα με την αρχή της ισοδυναμίας, όπως αυτή ορίζεται στο Παράρτημα II της Σύστασης της Επιτροπής σχετικά με τη ρυθμιζόμενη πρόσβαση σε δίκτυα πρόσβασης νέας γενιάς (NGA) και αναλύεται περαιτέρω στην ενότητα 4 κατωτέρω αναφορικά με την υποχρέωση αμεροληψίας που επιβάλλεται στον ΟΤΕ.
- 3.1.5 Υποχρέωση διαπραγματεύσεως με καλή πίστη και ικανοποίησης όλων των εύλογων αιτημάτων των παρόχων αναφορικά με επιπρόσθετα προϊόντα πρόσβασης, συνεγκατάστασης και συναφείς ευκολίες.
- 3.1.6 Υποχρέωση του ΟΤΕ να μην ανακαλεί την ήδη χορηγηθείσα πρόσβαση σε ευκολίες.
- 3.1.7 Ο ΟΤΕ υποχρεούται να ικανοποιεί αιτήματα για μετάβαση μεταξύ των ακόλουθων υπηρεσιών (οι διαδικασίες της μετάβασης θα πρέπει να συμπεριληφθούν στην σχετική αναθεώρηση της Προσφοράς Αναφοράς για την πρόσβαση σε φυσική υποδομή δικτύου):
- (i) Από την χονδρική ευρυζωνική πρόσβαση στην αδεσμοποίητη πρόσβαση στον τοπικό βρόχο και υποβρόχο (πλήρη ή μεριζόμενη).
 - (ii) Από την αδεσμοποίητη πρόσβαση στον τοπικό βρόχο και υποβρόχο (πλήρη ή μεριζόμενη) στη χονδρική ευρυζωνική πρόσβαση.
 - (iii) Από τη μεριζόμενη πρόσβαση στην πλήρη αδεσμοποίητη πρόσβαση σε τοπικούς βρόχους και υποβρόχους.

του εξοπλισμού του παρόχου στον ίδιο χώρο με τον εξοπλισμό του ΟΤΕ, χωρίς την ύπαρξη χωρισμάτων και χωρίς την ανάγκη δημιουργίας ξεχωριστού δωματίου παρόχου. Η φυσική συνεγκατάσταση περιλαμβάνει επίσης και την περίπτωση εγκατάστασης καμπίνας του παρόχου στον προαύλιο χώρο ή την ταράτσα του κτιρίου του ΟΤΕ, υπό συνθήκες που εξειδικεύονται στην εκάστοτε Προσφορά Αναφοράς. Η ΕΕΤΤ θεωρεί ότι η φυσική συνεγκατάσταση σε υπαίθρια καμπίνα παρουσιάζει τεχνικές δυσκολίες κατά την υλοποίηση της και για το λόγο αυτό επιβάλλει για τις υπαίθριες καμπίνες μόνο την υποχρέωση εικονικής και απομακρυσμένης συνεγκατάστασης.

(iv) Από την πλήρη αδεσμοποίητη πρόσβαση στη μεριζόμενη πρόσβαση σε τοπικούς βρόχους και υποβρόχους.

(v) Από την αδεσμοποίητη πρόσβαση σε τοπικούς βρόχους στην αδεσμοποίητη πρόσβαση σε τοπικούς υποβρόχους.

(vi) Από την αδεσμοποίητη πρόσβαση σε τοπικούς βρόχους και υποβρόχους ενός παρόχου, σε αδεσμοποίητη πρόσβαση σε τοπικούς βρόχους και υποβρόχους άλλου παρόχου.

3.1.8 Οι ως άνω υποχρεώσεις θα πρέπει να συνοδεύονται με όρους ισότιμου, εύλογου και έγκαιρου χαρακτήρα.

3.1.9 Ο ΟΤΕ υποχρεούται να παρέχει προσφορά Συμφωνιών Επιπέδου Υπηρεσίας (Service Level Agreements (SLAs)) για όλα τα προϊόντα, και για όλες τις διαδικασίες όπως παροχή των υπηρεσιών και αποκατάσταση βλαβών. Η βασική/ ελάχιστη ποιότητα των παραμέτρων υπηρεσιών (Βασικό Επίπεδο Συμφωνιών Υπηρεσιών (Βασικό SLA)) καθώς και οι σχετικές οικονομικές ρήτρες ή όροι αναφορικά με την ευθύνη των μερών που θα ισχύουν σε περίπτωση μη συμμόρφωσης με τις προϋποθέσεις του Βασικού SLA, θα συνεχίσουν να αποτελούν μέρος της βασικής λίστας των περιεχομένων της σχετικής Προσφοράς Αναφοράς που θα δημοσιεύεται από τον ΟΤΕ. Προκειμένου να διασφαλισθεί μεταξύ άλλων η αποτελεσματικότητα του Βασικού SLA, ο ΟΤΕ υποχρεούται να δημοσιεύει δείκτες αποδοτικότητας (Performance Indicators) σε τριμηνιαία βάση και ανά περίπτωση, κατόπιν σχετικού αιτήματος της ΕΕΤΤ, σύμφωνα και με τα αναφερόμενα κατωτέρω αναφορικά με την υποχρέωση διαφάνειας.

3.1.10 Ο ΟΤΕ υποχρεούται να διαπραγματεύεται με καλή πίστη και να ικανοποιεί όλα τα εύλογα αιτήματα αναφορικά με SLAs "πέραν του Βασικού" (Advanced SLAs). Για τον σκοπό αυτό η ΕΕΤΤ θα διαμορφώσει το εύρος και τις ρήτρες των εν λόγω SLAs, σε διαβούλευση και συνεργασία με τον ΟΤΕ.

3.1.11 Στην περίπτωση που ο ΟΤΕ αναπτύξει ή εξελίξει το δίκτυο πρόσβασης που διαθέτει σε αρχιτεκτονική FTTH (οπτική ίνα μέχρι το σπίτι) υποχρεούται να προσφέρει αδεσμοποίητη πρόσβαση στο βρόχο οπτικής ίνας. Η υλοποίηση της εν λόγω αποδεσμοποίησης προϋποθέτει τον καθορισμό, με απόφαση της ΕΕΤΤ, συγκεκριμένων όρων και διαδικασιών (ιδίως τεχνικών - οικονομικών) για τον οποίο η ΕΕΤΤ θα προβεί στις προβλεπόμενες, σύμφωνα με την κείμενη νομοθεσία διαβουλεύσεις, σε εθνικό και κοινοτικό επίπεδο.

IX. Στο πλαίσιο της υποχρέωσης υποχρεώσεις Ελέγχου τιμών και κοστολόγησης, ειδικότερα, σύμφωνα με το Κεφάλαιο Α., Υποκεφάλαιο III, Κανονιστικές Υποχρεώσεις, Ενότητα 7 της ως άνω Απόφασης, ο ΟΤΕ φέρει τις κάτωθι υποχρεώσεις :

[...]

7.1 Υποχρέωση να παρέχει κοστοστρεφείς τιμές για τις υπηρεσίες που περιλαμβάνονται στην ως άνω, υπό I ορισθείσα σχετική αγορά, βάσει της μεθοδολογίας Μέσου Μακροπρόθεσμου Επαυξητικού Κόστους με βάση το Τρέχον Κόστος των Παγίων (MMEK/TK (LRAIC/Current Cost)).

7.2 Πιο συγκεκριμένα, ο ΟΤΕ υποχρεούται να παρέχει τιμές:

(i) για την πρόσβαση στον τοπικό βρόχο και υποβρόχο και τις υπηρεσίες που σχετίζονται με αυτήν⁵, βάσει της μεθοδολογίας MMEK-TK με μοντέλο "top-down καθώς και

⁵ Ενδεικτικά αναφέρεται η άρση βλαβών

(ii) για τις συνδέσεις οπισθόζευξης και τις συναφείς ευκολίες, συμπεριλαμβανομένης της συνεγκατάστασης και της πρόσβασης σε τεχνικά έργα υποδομής, βάσει της μεθοδολογίας ΜΜΕΚ-ΤΚ με μοντέλα *bottom-up*

7.3 Κατά τον καθορισμό των τιμών δεν λαμβάνεται υπόψη επενδυτικός κίνδυνος διαφορετικός από εκείνον της υπάρχουσας υποδομής χαλκού. Σε περίπτωση που ο ΟΤΕ προσκομίσει στην ΕΕΤΤ στοιχεία που να αποδεικνύουν ότι υφίσταται υψηλότερο επενδυτικό κίνδυνο για τις υπηρεσίες πρόσβασης που είναι υποχρεωμένος να παρέχει, στο πλαίσιο των δικτύων Νέας Γενιάς (συμπεριλαμβανομένης συνεγκατάστασης, τεχνικών έργων υποδομής και μέτρων οπισθόζευξης), η ΕΕΤΤ θα εξετάσει τα υποβληθέντα στοιχεία, διενεργώντας, εφόσον το κρίνει σκόπιμο, δημόσια διαβούλευση για τον καθορισμό των ασφαλίσεων κινδύνου.

7.4 Η υποχρέωση ελέγχου τιμών και κοστολόγησης που φέρει ο ΟΤΕ σχετικά με τις υπηρεσίες της χονδρικής αγοράς παροχής πρόσβασης σε φυσική υποδομή δικτύου για το σκοπό της παροχής ευρυζωνικών και φωνητικών υπηρεσιών υλοποιείται σύμφωνα με τα όσα περιγράφονται στην απόφαση της ΕΕΤΤ 482/051/26-05-2008 «Μεθοδολογίες/ Αρχές Κοστολόγησης και Λογιστικού Διαχωρισμού για την υλοποίηση των επιβληθέντων στον ΟΤΕ ρυθμιστικών υποχρεώσεων ελέγχου τιμών, κοστολόγησης και λογιστικού διαχωρισμού στις επιμέρους ορισθείσες αγορές ηλεκτρονικών επικοινωνιών και λοιπές ρυθμίσεις» (ΦΕΚ 1151/Β/24-6-2008), όπως εκάστοτε ισχύει.

7.5 Οι καταστάσεις του λογιστικού διαχωρισμού και το κοστολογικό σύστημα του ΟΤΕ θα ελέγχονται ετησίως από ανεξάρτητους ορκωτούς ελεγκτές που ορίζονται από την ΕΕΤΤ. Μετά τον έλεγχο δημοσιεύεται Δήλωση Συμμόρφωσης από την ΕΕΤΤ, με την επιφύλαξη της Εθνικής και Κοινοτικής Νομοθεσίας περί εμπορικού απορρήτου.

7.6 Για τις περιπτώσεις όπου ο ΟΤΕ δεν παρέχει στην ΕΕΤΤ ακριβή στοιχεία για τον έλεγχο τιμών σύμφωνα με τις υποχρεώσεις του, η ΕΕΤΤ σύμφωνα με το άρθρο 45 παρ. 4 του ν.3431/2006, δύναται να εξάγει τιμές:

- είτε χρησιμοποιώντας τεχνικοοικονομικά μοντέλα άλλα από αυτά του ΟΤΕ, χρησιμοποιώντας δεδομένα / πληροφορίες που έχει η ίδια συλλέξει, και να απαιτήσει την άμεση εφαρμογή των τιμών αυτών,
- είτε, όπου αυτό κρίνεται εφικτό, εφαρμόζοντας τη μέθοδο σύγκρισης τιμών (*benchmarking*), λαμβάνοντας ιδίως υπόψη τις διαθέσιμες τιμές σε συγκρίσιμες ανταγωνιστικές αγορές Κρατών – Μελών της Ευρωπαϊκής Ένωσης.

Χ. Με την απόφαση της ΕΕΤΤ ΑΠ 640/16/21-2-2012 δημοσιεύθηκαν τα αποτελέσματα του κοστολογικού Ελέγχου του Οργανισμού Τηλεπικοινωνιών της Ελλάδος Α.Ε. (ΟΤΕ Α.Ε.) Έτους 2012 (με απολογιστικά στοιχεία 2010) και ορίστηκαν τιμολόγια για το έτος 2012. Ενόψει των ανωτέρω, η παρούσα Προσφορά και ειδικότερα το Κεφάλαιο 4 αυτής δεν περιλαμβάνει συγκεκριμένα τιμολόγια, αλλά «Τρόπους τιμολόγησης» των επιμέρους υπηρεσιών ΑΠΤΒ / συνεγκατάστασης και λοιπών συναφών ευκολιών, όπως αυτοί προέκυψαν κατά τον τελευταίο κοστολογικό έλεγχο του ΟΤΕ, σύμφωνα με τα αναφερόμενα στην απόφαση της ΕΕΤΤ ΑΠ 640/016/21-2-2012 (ΦΕΚ 755/Β/14-3-2012). Αναφορικά με τις τιμές για τις υπηρεσίες αδεσμοποίητης πρόσβασης στον τοπικό βρόχο και τις συναφείς υπηρεσίες ισχύουν τα τιμολόγια που ορίστηκαν με την ως άνω Απόφαση για το έτος 2012 σύμφωνα με τα εκεί αναφερόμενα. Σε κάθε περίπτωση και δυνάμει του άρθρου 52 παρ. 5 του Ν. 4070/2012, διάταξη η οποία υπήρχε και στο νόμο 3431/2006:

[...]

5. Η μη υποβολή στοιχείων ή η μη προσήκουσα αιτιολόγηση των τιμών από τον υπόχρεο ή η υπαίτια μη έγκαιρη υιοθέτηση από αυτόν τυχόν επιβαλλόμενων από την Ε.Ε.Τ.Τ τιμών, σύμφωνα με τις διατάξεις του παρόντος, δεν τον απαλλάσσει από την υποχρέωση εφαρμογής των συγκεκριμένων τιμών σε χρόνο, που αρχικά έχει υποδείξει η Ε.Ε.Τ.Τ. σύμφωνα με τον παρόντα νόμο.

...]

XI. Σύμφωνα με την απόφαση της ΕΕΤΤ ΑΠ 614/013/2011, (Παράρτημα Ι, παράγραφος Δ.2) στο ελάχιστο υποχρεωτικό περιεχόμενο της Προσφοράς Αναφοράς πρέπει να περιλαμβάνονται οι Τυποποιημένοι Όροι Συμβάσεως. Περαιτέρω στο Κεφάλαιο Α, Υποκεφάλαιο ΙΙΙ, Κανονιστικές Υποχρεώσεις, Ενότητα 4, υποενότητα 4.1.2, της ως άνω Απόφασης ορίζεται ότι:

[...]

4.1.2. Κατά την παροχή υπηρεσιών φυσικής πρόσβασης σε υποδομή δικτύου δεν επιτρέπεται να υπάρχουν αδικαιολόγητες καθυστερήσεις, σύζευξη υπηρεσιών ή ευκολιών (εκτός και εάν αυτή δικαιολογείται από τεχνικούς λόγους), καθώς και αδικαιολόγητα επαχθείς συμβατικοί όροι.

...]

XII. Ο ΟΤΕ, με το ως άνω σχετ. υπό στοιχείο (ιθ) (45230/23-11-2011) υπέβαλε στην ΕΕΤΤ την πρότασή του σχετικά με την Προσφορά Αναφοράς Αδεσμοποίητης Πρόσβασης στον Τοπικό Βρόχο και σχετικές υπηρεσίες. Η Προσφορά ετέθη σε δημόσια διαβούλευση από 5-12-2011 μέχρι 10 Φεβρουαρίου 2012, σύμφωνα με το άρθρο 17 του Ν. 3431/2006 και ομοίως άρθρο 17 του νέου νόμου 4070/2012 και τα αποτελέσματά της δημοσιεύθηκαν στην ιστοσελίδα της ΕΕΤΤ, την 16-2-2012.

XIII. Η ΕΕΤΤ προέβη σε έλεγχο συμμόρφωσης της ως άνω Προσφοράς σύμφωνα με τα αναφερόμενα στην Απόφαση της ΑΠ 614/013/28-7-2011, (Κεφάλαιο Α, Υποκεφάλαιο ΙΙΙ, Κανονιστικές Υποχρεώσεις, Ενότητα 5, υποενότητα 5.1.3.), ιδίως προκειμένου να διαπιστώσει κατά πόσο αυτή καλύπτει το ελάχιστο υποχρεωτικό περιεχόμενο, όπως αυτό ορίζεται στο Παράρτημα Ι αυτής, καθώς και κατά πόσο το περιεχόμενό της συνάδει με τις υποχρεώσεις του ΟΤΕ, που πηγάζουν από την κείμενη σε ισχύ νομοθεσία ηλεκτρονικών επικοινωνιών και ανταγωνισμού, αλλά και την ως άνω απόφαση. Περαιτέρω ελέγχθηκε εάν η υποβληθείσα προσφορά περιλαμβάνει επαρκείς πληροφορίες και ξεκάθαρες διαδικασίες καθώς και κατά πόσο μεταξύ των προτεινόμενων συμβατικών όρων κάποιοι είναι αδικαιολόγητα επαχθείς για τους τηλεπικοινωνιακούς παρόχους. Ενόψει των ανωτέρω η ΕΕΤΤ επιβάλλει δια του παρόντος τροποποιήσεις στην υποβληθείσα από τον ΟΤΕ Προσφορά Αναφοράς οι οποίες υπαγορεύονται σε συμμόρφωση με τις υποχρεώσεις που πηγάζουν από την κείμενη εν ισχύ νομοθεσία ηλεκτρονικών επικοινωνιών και ανταγωνισμού, ιδίως την Απόφαση της ΕΕΤΤ ΑΠ 614/13/28-7-2011 και το Ν. 4070/2012 και οι οποίες αιτιολογούνται ειδικά, σύμφωνα με τα αναφερόμενα στο παρόν.

Συμπεράσματα:

Η ΕΕΤΤ οφείλει να εξασφαλίζει την τήρηση των αρχών του άρθρου 3 του Ν.4070/2012 μεταξύ των οποίων της διαφάνειας, της αναλογικότητας, της προστασίας του ανταγωνισμού και της αποφυγής στρέβλωσης της αγοράς, ενώ παράλληλα οφείλει να προάγει τον ανταγωνισμό στην παροχή δικτύων ή και υπηρεσιών ηλεκτρονικών επικοινωνιών και συναφών ευκολιών και υπηρεσιών, διασφαλίζοντας το δημόσιο συμφέρον το οποίο μεταξύ άλλων επιτυγχάνεται εξασφαλίζοντας ότι οι χρήστες αποκομίζουν το μέγιστο όφελος σε επίπεδο επιλογών, τιμής και ποιότητας αλλά και εξασφαλίζοντας ότι δεν υφίσταται στρέβλωση ή άλλος περιορισμός του ανταγωνισμού στον τομέα των ηλεκτρονικών επικοινωνιών.

Σύμφωνα με το άρθρο 12 περ. α του Ν. 4070/2012, η ΕΕΤΤ είναι αρμόδια όπως ρυθμίζει «κάθε θέμα, που αφορά στον ορισμό και τις υποχρεώσεις παρόχων με Σημαντική Ισχύ στις ανωτέρω σχετικές αγορές, ενεργώντας σύμφωνα με τις διατάξεις του παρόντος», δηλαδή του Ν. 4070/2012.

Σύμφωνα με το άρθρο 12 περ. κστ του Ν. 4070/2012, η ΕΕΤΤ είναι αρμόδια να ρυθμίζει «την πρόσβαση και διασύνδεση, σύμφωνα με τις διατάξεις του παρόντος νόμου, εκδίδοντας πράξεις σε όσες περιπτώσεις αυτό απαιτείται».

Σύμφωνα με το άρθρο 12 περ. μγ του ίδιου Νόμου η ΕΕΤΤ «Εκδίδει κανονιστικές ή ατομικές διοικητικές πράξεις με τις οποίες ρυθμίζεται κάθε διαδικασία και θέμα σε σχέση με τις ανωτέρω αρμοδιότητές της.».

Σύμφωνα με την Απόφαση της ΕΕΤΤ ΑΠ 614/013/2011 (Κεφάλαιο Β) ο Οργανισμός Τηλεπικοινωνιών της Ελλάδος, ως επιχείρηση με ΣΙΑ στην αγορά χονδρικής παροχής πρόσβασης σε φυσική υποδομή δικτύου για το σκοπό της παροχής ευρυζωνικών και φωνητικών υπηρεσιών υποχρεούται να εκπληρώσει όλες τις υποχρεώσεις που επιβάλλονται με την εν λόγω Απόφαση σύμφωνα με τα αναφερόμενα στην κείμενη Εθνική και Ευρωπαϊκή νομοθεσία.

Αποφασίζει:

Α. Εγκρίνει την υποβληθείσα Προσφορά Αναφορά Αδεσμοποίησης Πρόσβασης στον Τοπικό Βρόχο και Σχετικές Υπηρεσίες του Οργανισμού Τηλεπικοινωνιών της Ελλάδος (Ο.Τ.Ε) 2012, σε εφαρμογή της απόφασης της ΕΕΤΤ ΑΠ 614/013/28-07-2011_(ΦΕΚ 1908/Β/30-08-2011) με τις κάτωθι τροποποιήσεις:

ΚΕΦΑΛΑΙΟ 1

- 1) Στην ενότητα 1.2. παράγραφος 3 προστίθεται η λέξη “ONU” στο τέλος της παραγράφου, τροποποιώντας τον ορισμό του Τοπικού υπο-βρόχου ως ακολούθως:
«Τοπικός Υποβρόχος (ToYB): Το τμήμα του τοπικού βρόχου που συνδέει το τερματικό σημείο του δικτύου του ΟΤΕ προς την πλευρά του συνδρομητή (NT), με τον υπαίθριο Τοπικό Καταναμητή Μικτονόμησης (Local Distribution Frame – LDF – KV ή ONU) του δικτύου χαλκού.»**

Η ανωτέρω προσθήκη και παράλληλα τροποποίηση του ορισμού του τοπικού –υποβρόχου είναι απαραίτητη, ώστε ο ορισμός να καλύπτει όλες τις τοπολογίες τις οποίες έχει επιλέξει ο ΟΤΕ αναφορικά με το ακραίο δίκτυο του. Σχετική πρόταση για την εισαγωγή της ανωτέρω προσθήκης κατατέθηκε από τον Τ.Π. CΥΤΑ στο πλαίσιο της δημόσιας διαβούλευσης την οποία διεξήγαγε η ΕΕΤΤ αναφορικά με την υποβληθείσα από τον ΟΤΕ Προσφορά Αναφοράς.

- 2) Στην ενότητα 1.2. παράγραφος 13 προστίθενται οι λέξεις «ή Υποβρόχο» στον τίτλο και «ή στον Τοπικό Υποβρόχο» στο πρώτο εδάφιο της παραγράφου, τροποποιώντας τον ορισμό της Μεριζόμενης Πρόσβασης ως ακολούθως:
«Μεριζόμενη Πρόσβαση Στον Τοπικό Βρόχο ή Υποβρόχο: Η παροχή σε Τ. Π. πρόσβασης στον Τοπικό Βρόχο ή στον Τοπικό Υποβρόχο του ΟΤΕ, η οποία επιτρέπει χρήση της μη-φωνητικής περιοχής του φάσματος συχνοτήτων του στρεπτού ζεύγους μεταλλικών αγωγών. Ο τοπικός βρόχος συνεχίζει να χρησιμοποιείται από τον ΟΤΕ, για την παροχή τηλεφωνικής υπηρεσίας PSTN ή ISDN στον συνδρομητή.»**

Οι σχετικές τροποποιήσεις κρίθηκαν απαραίτητες για λόγους νομικής πληρότητας και σαφήνειας του κειμένου της Προσφοράς, δεδομένου ότι η ΑΠ ΕΕΤΤ 614/013/28.7.11 (ΦΕΚ 1908/Β/30.08.11) [Κεφάλαιο Α, Υποκεφάλαιο ΙΙΙ, Κανονιστικές Υποχρεώσεις, Υποενότητα 3.1.1.], ορίζει ρητά ότι η εταιρεία ΟΤΕ ΑΕ φέρει «Υποχρέωση παροχής πρόσβασης σε τοπικούς βρόχους και υποβρόχους μέσω της πλήρως αδεσμοποιητής πρόσβασης και της μεριζόμενης πρόσβασης.»

- 3) Στην ενότητα 1.2. παράγραφος 15, μετά το πρώτο εδάφιο προστίθεται το εδάφιο «Η Φυσική Συνεγκατάσταση περιλαμβάνει και την περίπτωση εγκατάστασης εξοπλισμού του παρόχου σε καμπίνα Παρόχου που εγκαθίσταται στον προαύλιο χώρο αστικού κέντρου του ΟΤΕ (εφεξής ΦΣ-καμπίνα)», τροποποιώντας τον ορισμό της Φυσικής Συνεγκατάστασης ως ακολούθως:

«Φυσική Συνεγκατάσταση (ΦΣ): Η εγκατάσταση εξοπλισμού του Τ.Π. σε δωμάτια παρόχων, εντός κτιρίου ΑΚ ΟΤΕ, αλλά ξεχωριστά από το χώρο εγκατάστασης του εξοπλισμού του ΟΤΕ για την παροχή πρόσβασης σε υπηρεσίες ΤοΒ. Η Φυσική Συνεγκατάσταση περιλαμβάνει και την περίπτωση εγκατάστασης εξοπλισμού του παρόχου σε καμπίνα Παρόχου που εγκαθίσταται στον προαύλιο χώρο αστικού κέντρου του ΟΤΕ (εφεξής ΦΣ-καμπίνα).»

Η ανωτέρω προσθήκη και παράλληλα τροποποίηση του ορισμού της Φυσικής Συνεγκατάστασης γίνεται επί τη βάση της γενικότερης υποχρέωσης πρόσβασης και χρήσης ειδικών ευκολιών δικτύου, όπως ορίζεται στην ΑΠ ΕΕΤΤ 614/13/28-7-2011 (ΦΕΚ 1908/Β/30-8-2011).

Ειδικότερα για την περίπτωση της εγκατάστασης καμπίνας στον προαύλιο χώρο αστικού κέντρου του ΟΤΕ, στην υποενότητα 3.1.2 του κεφαλαίου 3 με τίτλο «Υποχρέωση πρόσβασης και χρήσης ειδικών ευκολιών δικτύου» της ανωτέρω Απόφασης, η υποσημείωση 10 αναφέρει ρητά ότι:

«Η φυσική συνεγκατάσταση περιλαμβάνει την συνεγκατάσταση εξοπλισμού του παρόχου σε ξεχωριστά δωμάτια παρόχων από το χώρο εγκατάστασης του εξοπλισμού του ΟΤΕ (είτε κάθε πάροχος ξεχωριστά είτε όλοι οι πάροχοι μαζί) και την παροχή συνεγκατάστασης υπό την μορφή co migling η οποία συνίσταται στην παροχή συνεγκατάστασης του εξοπλισμού του παρόχου στον ίδιο χώρο με τον εξοπλισμό του ΟΤΕ χωρίς την ύπαρξη χωρισμάτων και χωρίς την ανάγκη δημιουργίας ξεχωριστού δωματίου παρόχου. Η φυσική συνεγκατάσταση περιλαμβάνει επίσης και την περίπτωση εγκατάστασης καμπίνας του παρόχου στον προαύλιο χώρο ή την ταράτσα του κτιρίου του ΟΤΕ, υπό συνθήκες που εξειδικεύονται στην εκάστοτε Προσφορά Αναφοράς.»

Σύμφωνα με τα προαναφερόμενα, καθίσταται σαφές ότι η εγκατάσταση καμπίνας στον προαύλιο χώρο αστικού κέντρου του ΟΤΕ αποτελεί μορφή φυσικής συνεγκατάστασης.

Σχετική πρόταση για την εισαγωγή της ανωτέρω προσθήκης κατατέθηκε από τον Τ.Π. ΗΟΛ στο πλαίσιο της δημόσιας διαβούλευσης την οποία διεξήγαγε η ΕΕΤΤ αναφορικά με την υποβληθείσα από τον ΟΤΕ Προσφορά Αναφοράς.

- 4) Στην ενότητα 1.3., μετά την 22η γραμμή του Πίνακα, προστίθεται η γραμμή:

«

ΜΤοΥΒ	Μεριζόμενος Τοπικός Υποβρόχος
-------	-------------------------------

».

Η σχετική προσθήκη κρίνεται απαραίτητη για λόγους πληρότητας και σαφήνειας του κειμένου της Προσφοράς, δεδομένου ότι η ΑΠ ΕΕΤΤ 614/013/28.7.11 (ΦΕΚ 1908/Β/30.08.11) [Κεφάλαιο Α, Υποκεφάλαιο ΙΙΙ, Κανονιστικές Υποχρεώσεις, Υποενότητα 3.1.1.], ορίζει ρητά ότι η εταιρεία ΟΤΕ ΑΕ φέρει «Υποχρέωση παροχής πρόσβασης σε τοπικούς βρόχους και υποβρόχους μέσω της πλήρως αδεσμοποιητής πρόσβασης και της μεριζόμενης πρόσβασης.»

ΚΕΦΑΛΑΙΟ 2

- 1) Στην ενότητα 2.1.1., υπο-ενότητα 2.1.1.1 μετά το τέταρτο σημείο της πρώτης παραγράφου προστίθεται νέο σημείο: «Αίτηση παροχής ΜΤοΥΒ»

Η σχετική προσθήκη κρίνεται απαραίτητη για λόγους πληρότητας και σαφήνειας του κειμένου της Προσφοράς, δεδομένου ότι η ΑΠ ΕΕΤΤ 614/013/28.7.11 (ΦΕΚ 1908/Β/30.08.11) [Κεφάλαιο Α, Υποκεφάλαιο ΙΙΙ, Κανονιστικές Υποχρεώσεις, Υποενότητα 3.1.1.], ορίζει ρητά ότι η εταιρεία ΟΤΕ ΑΕ φέρει «Υποχρέωση παροχής πρόσβασης σε τοπικούς βρόχους και υποβρόχους μέσω της πλήρως αδεσμοποιητής πρόσβασης και της μεριζόμενης πρόσβασης.»

- 2) Στην ενότητα 2.1.1., υπο-ενότητα 2.1.1.1, στο τέλος του έκτου σημείου προστίθεται η φράση: «...Χονδρικής Εκμίσθωσης Γραμμής (ΧΕΓ ίδιου ή άλλου παρόχου), Επιλογής ή Προεπιλογής Φορέα»

Η παρούσα προσθήκη κρίνεται απαραίτητη για λόγους πληρότητας του κειμένου της Προσφοράς, δεδομένου ότι υφίσταται περίπτωση να δίνονται πάνω από τον αιτηθέντα ΤοΒ οι χονδρικές υπηρεσίες ΧΕΓ ή ΕΦ/ΠΦ. Σχετική πρόταση για την εισαγωγή της ανωτέρω προσθήκης κατατέθηκε από τον Τ.Π. CYTA στο πλαίσιο της δημόσιας διαβούλευσης την οποία διεξήγαγε η ΕΕΤΤ αναφορικά με την υποβληθείσα από τον ΟΤΕ Προσφορά Αναφοράς.

- 3) Στην ενότητα 2.1.1., υπο-ενότητα 2.1.1.1, στο τέλος του όγδοου σημείου προστίθεται η φράση: «...Χονδρικής Εκμίσθωσης Γραμμής (ΧΕΓ ίδιου ή άλλου παρόχου), Επιλογής ή Προεπιλογής Φορέα»

Η παρούσα προσθήκη κρίνεται απαραίτητη για λόγους πληρότητας του κειμένου της Προσφοράς, δεδομένου ότι υφίσταται περίπτωση να δίνονται πάνω από τον αιτηθέντα ΤοΒ οι χονδρικές υπηρεσίες ΧΕΓ ή ΕΦ/ΠΦ. Σχετική πρόταση για την εισαγωγή της ανωτέρω προσθήκης κατατέθηκε από τον Τ.Π. CYTA στο πλαίσιο της δημόσιας διαβούλευσης την οποία διεξήγαγε η ΕΕΤΤ αναφορικά με την υποβληθείσα από τον ΟΤΕ Προσφορά Αναφοράς.

- 4) Στην ενότητα 2.1.1., υπο-ενότητα 2.1.1.1, στην έκτη παράγραφο προστίθεται η φράση: «...ορθά συμπληρωμένης και πλήρους...». Η παράγραφος διαμορφώνεται ως εξής: «Τα αιτήματα σχετικά με την παροχή ΤοΒ/ ΤοΥΒ πρέπει να καταχωρούνται από τον Τ.Π. στο ΠΣ ΟΤΕ εντός χρονικού διαστήματος το οποίο δε δύναται να υπερβαίνει τη μία (1) εργάσιμη ημέρα από την ημερομηνία υποβολής της ορθά συμπληρωμένης και πλήρους εξουσιοδότησης/δήλωσης του καταναλωτή.»

Η παρούσα προσθήκη κρίνεται αναγκαία ώστε να διευκρινίζεται πλήρως ότι το διάστημα εντός του οποίου ο Τ.Π. οφείλει να υποβάλει τα αιτήματα στο ΠΣ ΟΤΕ εκκινεί από την στιγμή που ο καταναλωτής έχει συμπληρώσει πλήρως και ορθά τη σχετική αίτηση. Σχετική πρόταση για την εισαγωγή της ανωτέρω προσθήκης κατατέθηκε από τον Τ.Π. ΗΟΛ στο πλαίσιο της δημόσιας διαβούλευσης την οποία διεξήγαγε η ΕΕΤΤ αναφορικά με την υποβληθείσα από τον ΟΤΕ Προσφορά Αναφοράς.

- 5) Στην ενότητα 2.1.2., υπο-ενότητα 2.1.2.1, μετά την όγδοη παράγραφο προστίθεται η παράγραφος: «Στις περιπτώσεις που οι ανωτέρω μεταβάσεις μεταξύ υπηρεσιών αφορούν και μετάβαση της τηλεφωνικής υπηρεσίας, οι διαδικασίες συνδυάζονται με την δυνατότητα παράλληλης φορητότητας του αριθμού του συνδρομητή.»

Η παρούσα προσθήκη κρίνεται αναγκαία για λόγους πληρότητας. Πράγματι, στο Παράρτημα 1 της προτεινόμενης από τον ΟΤΕ Προσφοράς Αναφοράς περιγράφονται οι διαδικασίες μετάβασης με παράλληλη φορητότητα αριθμού, όπου αυτός ο συνδυασμός είναι δυνατός. Σχετική πρόταση για την εισαγωγή της ανωτέρω προσθήκης κατατέθηκε από τον Τ.Π. Forthnet στο πλαίσιο της δημόσιας διαβούλευσης την οποία διεξήγαγε η ΕΕΤΤ αναφορικά με την υποβληθείσα από τον ΟΤΕ Προσφορά Αναφοράς.

- 6) Στην ενότητα 2.2., υπο-ενότητα 2.2.1, μετά το δεύτερο σημείο της παραγράφου με τίτλο «Φυσική Συνεγκατάσταση» προστίθεται νέο σημείο: «Την εγκατάσταση εξοπλισμού του παρόχου σε καμπίνα Παρόχου που θα εγκατασταθεί στον προαύλιο χώρο αστικού κέντρου του ΟΤΕ (εφεξής ΦΣ-καμπίνα), η οποία περιγράφεται αναλυτικά στο Παράρτημα 13.». Διαγράφεται επίσης από την παράγραφο με τίτλο «Απομακρυσμένη Συνεγκατάσταση» το εδάφιο: «Ειδικά, η περίπτωση της Απομακρυσμένης Συνεγκατάστασης όπου ο εξοπλισμός του Τ.Π. εγκαθίσταται σε καμπίνα Τ.Π στον προαύλιο χώρο αστικού κέντρου του ΟΤΕ (εφεξής ΑΣ-καμπίνα), περιγράφεται αναλυτικά στο Παράρτημα 13.»

Η παρούσα τροποποίηση είναι επιβεβλημένη δεδομένου ότι η ΑΠ ΕΕΤΤ 614/013/28.7.11 (ΦΕΚ 1908/Β/30.08.11) [Κεφάλαιο Α, Υποκεφάλαιο ΙΙΙ, Κανονιστικές Υποχρεώσεις, Υποενότητα 3.1.2.], υποσημείωση 10 ορίζει ρητά ότι: «...Η φυσική συνεγκατάσταση περιλαμβάνει επίσης και την περίπτωση εγκατάστασης καμπίνας του παρόχου στον προαύλιο χώρο ή την ταράτσα του κτιρίου του ΟΤΕ, υπό συνθήκες που εξειδικεύονται στην εκάστοτε Προσφορά Αναφοράς...». Η συνεγκατάσταση σε καμπίνα στον προαύλιο χώρο αστικού κέντρου ΟΤΕ αφορά εγκατάσταση εξοπλισμού Τ.Π. σε χώρο ιδιοκτησίας ΟΤΕ και διαφέρει από την περίπτωση της Απομακρυσμένης Συνεγκατάστασης, όπου ο εξοπλισμός του Τ.Π. εγκαθίσταται σε ιδιοκτησία του Τ.Π. ή τρίτου. Συνεπώς, οι ανωτέρω αλλαγές κρίνονται απαραίτητες ώστε να υπάρχει σωστή κατηγοριοποίηση των διαφόρων τύπων συνεγκατάστασης.

- 7) Στην ενότητα 2.2., υπο-ενότητα 2.2.1, μετά την παράγραφο με τίτλο «Απομακρυσμένη Συνεγκατάσταση» προστίθεται η ακόλουθη νέα παράγραφος: «Η Εικονική Συνεγκατάσταση συνίσταται στην παροχή από τον ΟΤΕ της δυνατότητας εγκατάστασης κατάλληλου εξοπλισμού Τ.Π. για την παροχή της πλήρους ή και μεριζόμενης αδεσμοποίητης πρόσβασης στον τοπικό βρόχο, σε χώρο εντός των κτιρίων Αστικών Κέντρων (ΑΚ) ΟΤΕ στον οποίο είναι εγκατεστημένος αντίστοιχος εξοπλισμός του ΟΤΕ. Την συντήρηση του εξοπλισμού του Τ.Π. την αναλαμβάνει ο ΟΤΕ.»

Η παρούσα τροποποίηση είναι επιβεβλημένη για λόγους πληρότητας δεδομένου ότι η ΑΠ ΕΕΤΤ 614/013/28.7.11 (ΦΕΚ 1908/Β/30.08.11) [Κεφάλαιο Α, Υποκεφάλαιο ΙΙΙ, Κανονιστικές Υποχρεώσεις, Υποενότητα 3.1.2., ορίζει ρητά ότι: «...Η υποχρέωση παροχής συνεγκατάστασης, ανάλογα με την περίπτωση, πρέπει να περιλαμβάνει επιλογές όπως τη φυσική συνεγκατάσταση, την απομακρυσμένη συνεγκατάσταση ή και την εικονική συνεγκατάσταση.»

- 8) Στην ενότητα 2.2., υπο-ενότητα 2.2.1, υπο-ενότητα 2.2.1.1, μετά τη δεύτερη παράγραφο προστίθεται νέα παράγραφος: «Την εγκατάσταση εξοπλισμού του παρόχου σε καμπίνα Παρόχου που θα εγκατασταθεί στον προαύλιο χώρο αστικού κέντρου του ΟΤΕ (εφεξής ΦΣ-καμπίνα), η οποία περιγράφεται αναλυτικά στο Παράρτημα 13.»

Η παρούσα προσθήκη είναι επιβεβλημένη δεδομένου ότι η ΑΠ ΕΕΤΤ 614/013/28.7.11 (ΦΕΚ 1908/Β/30.08.11) [Κεφάλαιο Α, Υποκεφάλαιο ΙΙΙ, Κανονιστικές Υποχρεώσεις, Υποενότητα 3.1.2.],

υποσημείωση 10 ορίζει ρητά ότι: «...Η φυσική συνεγκατάσταση περιλαμβάνει επίσης και την περίπτωση εγκατάστασης καμπίνας του παρόχου στον προαύλιο χώρο ή την ταράτσα του κτιρίου του ΟΤΕ, υπό συνθήκες που εξειδικεύονται στην εκάστοτε Προσφορά Αναφοράς...». Η συνεγκατάσταση σε καμπίνα στον προαύλιο χώρο αστικού κέντρου ΟΤΕ αφορά εγκατάσταση εξοπλισμού Τ.Π. σε χώρο ιδιοκτησίας ΟΤΕ. Συνεπώς, ορθά κατηγοριοποιείται ως μορφή φυσικής συνεγκατάστασης.

9) Στην ενότητα 2.2., υπο-ενότητα 2.2.1, υπο-ενότητα 2.2.1.2, διαγράφεται η τέταρτη παράγραφος: «Οι Τ.Π. μπορούν να αιτηθούν ΑΣ με μορφή εγκατάστασης καμπίνας στον προαύλιο χώρο (ΑΣ-καμπίνα) των αστικών κέντρων ΟΤΕ σύμφωνα με τα αναφερόμενα στο Παράρτημα 13.».

Η παρούσα διαγραφή είναι επιβεβλημένη δεδομένου ότι η ΑΠ ΕΕΤΤ 614/013/28.7.11 (ΦΕΚ 1908/Β/30.08.11) [Κεφάλαιο Α, Υποκεφάλαιο ΙΙΙ, Κανονιστικές Υποχρεώσεις, Υποενότητα 3.1.2.], υποσημείωση 10 ορίζει ρητά ότι: «...Η φυσική συνεγκατάσταση περιλαμβάνει επίσης και την περίπτωση εγκατάστασης καμπίνας του παρόχου στον προαύλιο χώρο ή την ταράτσα του κτιρίου του ΟΤΕ, υπό συνθήκες που εξειδικεύονται στην εκάστοτε Προσφορά Αναφοράς...». Συνεπώς, για να υπάρχει σωστή κατηγοριοποίηση των τύπων συνεγκατάστασης στο παρόν κείμενο, η εγκατάσταση καμπίνας στον προαύλιο χώρο ΑΚ ΟΤΕ προβλέπεται ως τύπος φυσικής συνεγκατάστασης.

10) Στην ενότητα 2.2., υπο-ενότητα 2.2.3, στην πρώτη παράγραφο προστίθεται η φράση: «(ΦΣ, ΣΣ ή ΦΣ-καμπίνα) ή ΕΣ.».

Η παρούσα προσθήκη κρίνεται απαραίτητη για λόγους πληρότητας, έτσι ώστε να υπάρχει ρητή αναφορά σε όλους τους τύπους συνεγκατάστασης για τους οποίους ο Τ.Π. μπορεί να αιτηθεί υπηρεσίες μετάδοσης και σύνδεσης. Σχετική πρόταση για την εισαγωγή της ανωτέρω προσθήκης κατατέθηκε από τον Τ.Π. Forthnet στο πλαίσιο της δημόσιας διαβούλευσης την οποία διεξήγαγε η ΕΕΤΤ αναφορικά με την υποβληθείσα από τον ΟΤΕ Προσφορά Αναφοράς.

11) Στην ενότητα 2.2., υπο-ενότητα 2.2.3, μετά την τέταρτη παράγραφο προστίθεται νέα παράγραφος: «Στην περίπτωση που ο Τ.Π. επιθυμεί να κάνει χρήση ασυρματικού backhauling ο ΟΤΕ θα τοποθετεί καλώδιο το οποίο θα συνδέει τον εξοπλισμό του Τ.Π. εντός του χώρου φυσικής συνεγκατάστασης, ή κατ' αντιστοιχία το ΦΥΠ-καμπίνα στην περίπτωση ΦΣ-καμπίνα, με την απαραίτητη διάταξη κεραιοσυστήματος στην ταράτσα.».

Η παρούσα προσθήκη επιβάλλεται για λόγους πληρότητας, συνέπειας και συνέχειας του κειμένου. Όπως ορίζεται ρητά στην ΑΠ ΕΕΤΤ 614/013/28.7.11 (ΦΕΚ 1908/Β/30.08.11) και συγκεκριμένα στο Παράρτημα Ι αυτής, ο κατάλογος με τα ελάχιστα στοιχεία που πρέπει να περιλαμβάνονται στην Προσφορά Αναφοράς για Αδεσμοποίητη Πρόσβαση του ΟΤΕ περιλαμβάνει: «Αναλυτική περιγραφή των συναφών ευκολιών, του ασυρματικού backhaul και της παροχής πρόσβασης σε αγωγούς/σωληνώσεις και φρεάτια.». Σχετική πρόταση για την εισαγωγή της ανωτέρω προσθήκης κατατέθηκε από τους Τ.Π. HOL, FORTHNET, CYTA στο πλαίσιο της δημόσιας διαβούλευσης την οποία διεξήγαγε η ΕΕΤΤ αναφορικά με την υποβληθείσα από τον ΟΤΕ Προσφορά Αναφοράς.

12) Στην ενότητα 2.3., μετά το πρώτο εδάφιο της πρώτης παραγράφου προστίθεται το εδάφιο: «Οι πληροφορίες του Παραρτήματος 19 θα πρέπει να είναι επικαιροποιημένες και διαθέσιμες σε ηλεκτρονικά επεξεργάσιμη μορφή (πχ. MS excel).».

Η παρούσα προσθήκη επιβάλλεται προκειμένου να διασφαλισθεί ότι παρέχεται στους Τ.Π. η δυνατότητα να επεξεργάζονται με ευκολία τις παρασχεθείσες πληροφορίες που οφείλει ο ΟΤΕ να

καθιστά διαθέσιμες στο πλαίσιο της γενικής ρυθμιστικής υποχρέωσης διαφάνειας. Η συγκεκριμένη υποχρέωση υπήρχε στην προηγούμενη προσφορά αναφοράς ΑΠΤοΒ, όπως είχε εγκριθεί από την ΕΕΤΤ. Σχετική πρόταση για την εισαγωγή της ανωτέρω προσθήκης κατατέθηκε από τον Τ.Π. FORTHNET στο πλαίσιο της δημόσιας διαβούλευσης την οποία διεξήγαγε η ΕΕΤΤ αναφορικά με την υποβληθείσα από τον ΟΤΕ Προσφορά Αναφοράς.

13) Στην ενότητα 2.3., μετά το πρώτο εδάφιο της τρίτης παραγράφου προστίθεται το εδάφιο: «Στην περίπτωση όπου οι πληροφορίες της περίπτωσης 5 του Παραρτήματος 19.2 δεν είναι διαθέσιμες από το Π.Σ. ΟΤΕ τότε ο Τ.Π. υποβάλει εγγράφως στον ΟΤΕ σχετική αίτηση δηλώνοντας τα κέντρα για τα οποία επιθυμεί τις συγκριμένες πληροφορίες. Ο ΟΤΕ υποχρεούται το αργότερο εντός δέκα (10) εργασίμων ημερών από την υποβολή της ανωτέρω αίτησης όπως ενημερώσει σχετικά το Π.Σ. ΟΤΕ.».

Οι πληροφορίες της περίπτωσης 5 του παραρτήματος 19.2 είναι κρίσιμες για τον σχεδιασμό των επιχειρηματικών πλάνων των παρόχων. Η παρούσα προσθήκη επιβάλλεται προκειμένου να υπάρχει συγκεκριμένη διαδικασία βάσει της οποίας οι εν λόγω πληροφορίες θα διατίθενται στους Τ.Π. στις περιπτώσεις που δεν είναι διαθέσιμες. Σχετική πρόταση για την εισαγωγή της ανωτέρω προσθήκης κατατέθηκε από τον Τ.Π. CYTA στο πλαίσιο της δημόσιας διαβούλευσης την οποία διεξήγαγε η ΕΕΤΤ αναφορικά με την υποβληθείσα από τον ΟΤΕ Προσφορά Αναφοράς.

14) Στην ενότητα 2.3., μετά το πρώτο εδάφιο της τέταρτης παραγράφου προστίθενται τα ακόλουθα: «Οι ειδικές πληροφορίες εφόσον δεν είναι διαθέσιμες, θα παρέχονται το αργότερο εντός δεκαπέντε (15) εργασίμων ημερών, από την υποβολή σχετικής επιστολής από τον Τ.Π. στον ΟΤΕ. Όλοι οι Τ.Π. οι οποίοι έχουν υπογράψει συμφωνίες ΑΠΤΒ θα έχουν πρόσβαση στις ειδικές πληροφορίες τις οποίες οι ίδιοι ή κάποιος άλλος Τ.Π. έχει αιτηθεί.

Ο ΟΤΕ είναι υπεύθυνος για την καταγραφή των πληροφοριών του ΠΑΡΑΡΤΗΜΑΤΟΣ 19.3 και την δημιουργία κατάλληλης διεπαφής μέσω του ΠΣ ΟΤΕ, ώστε οι συγκεκριμένες πληροφορίες να είναι άμεσα προσβάσιμες από τους Τ.Π. οι οποίοι έχουν υπογράψει σύμβαση παροχής υπηρεσιών ΑΠΤοΒ με τον ΟΤΕ.»

Οι πληροφορίες της περίπτωσης 5 του παραρτήματος 19.3 είναι κρίσιμες για τον σχεδιασμό των επιχειρηματικών πλάνων των παρόχων. Η παρούσα προσθήκη επιβάλλεται προκειμένου να υπάρχει συγκεκριμένη διαδικασία βάσει της οποίας οι εν λόγω πληροφορίες θα διατίθενται στους Τ.Π. στις περιπτώσεις που δεν είναι διαθέσιμες. Σχετική πρόταση για την εισαγωγή της ανωτέρω προσθήκης κατατέθηκε από τον Τ.Π. CYTA στο πλαίσιο της δημόσιας διαβούλευσης την οποία διεξήγαγε η ΕΕΤΤ αναφορικά με την υποβληθείσα από τον ΟΤΕ Προσφορά Αναφοράς.

15) Στην ενότητα 2.3., στην πέμπτη παράγραφο προστίθεται το χωρίο «κατά την οποία ο ΟΤΕ ενημέρωσε τον Τ.Π. σχετικά με την επικαιροποίηση».

Η ανωτέρω προσθήκη κρίνεται απαραίτητη για λόγους σαφήνειας και πληρότητας, ώστε να υπάρχει σαφής καθορισμός του σημείου έναρξης για το περιθώριο ενημέρωσης του διευθυνσιολογίου του Τ.Π. σε σχέση με την ενημέρωση του διευθυνσιολογίου του ΟΤΕ. Σχετική πρόταση για την εισαγωγή της ανωτέρω προσθήκης κατατέθηκε από τον Τ.Π. HOL στο πλαίσιο της δημόσιας διαβούλευσης την οποία διεξήγαγε η ΕΕΤΤ αναφορικά με την υποβληθείσα από τον ΟΤΕ Προσφορά Αναφοράς.

16) Στο τέλος της ενότητας 2.3., προστίθενται οι παράγραφοι:

«Οι πληροφορίες του Παραρτήματος 19.4 θα παρέχονται στον Τ.Π. που έχει υπογράψει συμφωνία ΑΠΤΒ.

Ο Πίνακας του σημείου 1 του Παραρτήματος 19.4 θα ενημερώνεται το αργότερο έως τη 10η εκάστου μηνός και θα επικαιροποιείται με τις τιμές της προσαρμοσμένης ηλεκτρικής απόστασης των σημείων εισαγωγής σημάτων τοπικού υποβρόχου που μετρήθηκαν τον προηγούμενο μήνα, σύμφωνα με τον χρονοπρογραμματισμό που είχε ανακοινωθεί από τον ΟΤΕ.

Ο Πίνακας του σημείου 2 του Παραρτήματος 19.4 θα αναρτάται το αργότερο έως τη 25η εκάστου μηνός και θα αφορά τις μετρήσεις που έχουν προγραμματιστεί για τον επόμενο μήνα. Στελέχη της ΕΕΤΤ ή των Τ.Π. που επιθυμούν να παρίστανται κατά τη διενέργεια των μετρήσεων μπορούν, προαιρετικά και μόνο για τη διευκόλυνσή τους, να κλείνουν ραντεβού κατόπιν επικοινωνίας με τον ΟΤΕ.

Όποιος Τ.Π. πρόκειται να εγκαταστήσει ενεργό εξοπλισμό τεχνολογίας xDSL σε κάποιο σημείο εισαγωγής σημάτων τοπικού υποβρόχου ή σε κάποιο σημείο τερματισμού του ΔΣΤΔ του ΟΤΕ, στο οποίο δεν έχει εγκαταστήσει ο ΟΤΕ ή άλλος Τ.Π. ενεργό εξοπλισμό και, κατά συνέπεια, δεν έχουν διενεργηθεί μετρήσεις και δεν έχει καθοριστεί η τιμή της προσαρμοσμένης ηλεκτρικής απόστασης για το σημείο αυτό, οφείλει να αποστέλει έγκαιρα και κατ' ελάχιστο 5 ΕΗ πριν από την ανάρτηση του Πίνακα με τον χρονοπρογραμματισμό των μετρήσεων από τον ΟΤΕ, ειδοποίηση στον ΟΤΕ, ώστε ο ΟΤΕ να συμπεριλάβει στον προγραμματισμό διενέργειας μετρήσεων το συγκεκριμένο σημείο, σύμφωνα με τα οριζόμενα στον Κανονισμό Διαχείρισης Φάσματος και Έγχυσης Ισχύος στο δίκτυο πρόσβασης. Ανάλογη διαδικασία τηρείται και στην περίπτωση που κάποιος Τ.Π. αμφισβητήσει την ορθότητα της τιμής της προσαρμοσμένης ηλεκτρικής απόστασης ενός σημείου.»

Η ανωτέρω προσθήκη επιβάλλεται για λόγους διαφάνειας και πληρότητας της διαδικασίας καθώς αφενός προσδιορίζεται λεπτομερώς πλέον η διαδικασία ανάρτησης της πληροφορίας στο Π.Σ. ΟΤΕ και αφετέρου καθορίζεται το ελάχιστο περιεχόμενο αυτής ώστε να είναι χρηστική στους Τ.Π. και στην ΕΕΤΤ.

ΚΕΦΑΛΑΙΟ 3

- 1) Στην παράγραφο 3.1 στην πρώτη περίοδο, στην τελευταία πρόταση πριν από την έκφραση «μετά τη λύση της εν λόγω σύμβασης» προστίθεται ο χρονικός προσδιορισμός «για δύο έτη», με αποτέλεσμα η πρώτη παράγραφος της ενότητας 3.1 να διαμορφώνεται ως ακολούθως:

«Αμφότερα τα συμβαλλόμενα μέρη, το προσωπικό τους, και γενικότερα οι εξωτερικοί συνεργάτες τους που χρησιμοποιούνται από αυτούς κατά την εκτέλεση των εργασιών τους δεσμεύονται ρητά και εγγράφως για τη μη γνωστοποίηση σε τρίτους ή τις συνδεδεμένες με αυτούς επιχειρήσεις, όλων των κοινοποιηθεισών πληροφοριών, εγγράφων ή στοιχείων, που χαρακτηρίζονται εγγράφως από το κάθε μέρος ως εμπιστευτικές και απόρρητες, και τις οποίες ανταλλάσσουν, ή περιέρχονται σε γνώση τους πριν, κατά τη διάρκεια των διαπραγματεύσεων για τη σύναψη της Σύμβασης Πλαίσιο κατά την εκτέλεση και για δύο έτη μετά τη λύση της εν λόγω σύμβασης. Σε εκπλήρωση της ως άνω δέσμευσής τους τα συμβαλλόμενα μέρη υποχρεούνται να διασφαλίζουν την τήρηση των ανωτέρω υποχρεώσεων που αναλαμβάνουν και από κάθε ένα από τα στελέχη, υπαλλήλους, εργολάβους και λοιπούς συνεργάτες τους.»

Η σχετική προσθήκη κρίθηκε απαραίτητη για λόγους νομικής πληρότητας, σαφήνειας και ενιαίας ταυτότητας του κειμένου της Προσφοράς και διευκόλυνσης των εμπλεκόμενων φορέων, ώστε να είναι σαφής ο χρονικός περιορισμός που εισάγεται με αυτή. Στο πλαίσιο της Αρχής της Διαφάνειας, σύμφωνα με την απόφαση της ΕΕΤΤ ΑΠ «614/13/28-7-2011(ΦΕΚ 1908/Β/30-08-2011)» [Κεφάλαιο Α, Υποκεφάλαιο ΙΙΙ, Κανονιστικές Υποχρεώσεις, Υποενότητα 5.1.1.], καθίσταται σαφές ότι η υποχρέωση δημοσίευσης Προσφοράς Αναφοράς Αδεσμοποίητης Πρόσβασης, η οποία αποτελεί τη βάση για τη σύναψη επιμέρους συμφωνιών παροχής που περιλαμβάνονται στην αγορά πρόσβασης σε φυσική υποδομή δικτύου, οφείλει να «διασφαλίζει ότι οι εναλλακτικοί πάροχοι έχουν πρόσβαση σε επαρκείς πληροφορίες και ξεκάθαρες διαδικασίες, στις οποίες δεν θα είχαν αλλιώς πρόσβαση». Συνεπώς, είναι σκόπιμο, για τη διευκόλυνση των παρόχων αλλά και κάθε εμπλεκόμενου φορέα ο οποίος καλείται να γνωρίζει τις ρυθμίσεις οι οποίες εισάγονται με την προσφορά, σε κάθε οικείο κομμάτι αυτής να γίνεται ρητή και σαφής μνεία των σχετικών ρυθμίσεων που ισχύουν, ώστε να μην απαιτείται ο αναγνώστης να ανατρέχει σε ανάγνωση όλου του κειμένου της για να γνωρίζει τους σχετικούς περιορισμούς που εισάγονται με αυτή.

- 2) Στο τέλος της πρώτης παραγράφου τίθεται κόμμα και πρόταση με το περιεχόμενο «, ή αν άλλως ορίζεται από την κείμενη νομοθεσία και τις κανονιστικές αποφάσεις της ΕΕΤΤ.», ώστε η τελική μορφή της πρώτης παραγράφου να διαμορφώνεται ως ακολούθως:
- «Ο Τ.Π. δεν αποκτά κανένα εμπράγματο δικαίωμα, τίτλο ιδιοκτησίας ή / και βάρος επί των ακινήτων και κινητών ιδιοκτησίας, νομής ή / και χρήσης του ΟΤΕ, με εξαίρεση τα δικαιώματα χρήσης και εκμετάλλευσης που του παρέχονται σύμφωνα με την Σύμβαση Πλαίσιο, ή αν άλλως ορίζεται από την κείμενη νομοθεσία και τις κανονιστικές αποφάσεις της ΕΕΤΤ.»

Η σχετική προσθήκη κρίθηκε απαραίτητη για λόγους νομικής πληρότητας και σαφήνειας του κειμένου της Προσφοράς. Και ενώ καθίσταται σαφές σύμφωνα με την Αρχή της Διαφάνειας, σύμφωνα με την απόφαση της ΕΕΤΤ ΑΠ «614/13/28-7-2011(ΦΕΚ 1908/Β/30-08-2011)» [Κεφάλαιο Α, Υποκεφάλαιο ΙΙΙ, Κανονιστικές Υποχρεώσεις, Υποενότητα 5.1.1.], ότι η Προσφορά Αναφοράς Αδεσμοποίητης Πρόσβασης, αποτελεί μεν τη βάση για τη σύναψη επιμέρους συμφωνιών παροχής που περιλαμβάνονται στην αγορά πρόσβασης σε φυσική υποδομή δικτύου, εντούτοις δεν πρέπει με αυτήν να αγνοούνται και να θεωρούνται ως μη εφαρμοστέες εν γένει, τυχόν άλλες διατάξεις της κείμενης

νομοθεσίας με τις οποίες εισάγεται διαφορετική άλλως ειδικότερη της υπό κρίση ρύθμιση. Με τον τρόπο αυτό δεν περιορίζονται τυχόν δικαιώματα του Τ.Π. τα οποία πηγάζουν από άλλες διατάξεις, αφού δεν είναι αυτή η πρόθεση και ο σκοπός της Προσφοράς.

- 3) Στην τρίτη παράγραφο της ενότητας 3.2, στην τρίτη σειρά μετά το πέρας των λέξεων «εταιρεία του Ομίλου κ.λ.π.» και πριν από το γράμμα «β)», τίθεται κόμμα ακολουθούμενο από πρόταση με το περιεχόμενο «, ενώ τα συμβαλλόμενα μέρη δύνανται», ενώ παράλληλα διαγράφονται στο ίδιο σημείο οι λέξεις «ή/και». Ταυτόχρονα, στην ίδια σειρά αλλάζει το πρόσωπο του ρήματος «εκχωρήσει» από τρίτο ενικό σε τρίτο πληθυντικό. Τέλος, μετά το πέρας της παραγράφου τίθεται κόμμα και πρόταση με το ακόλουθο περιεχόμενο «, σύμφωνα με τα όσα ορίζονται στην ελληνική νομοθεσία», ώστε η τελική μορφή της πρώτης παραγράφου να διαμορφώνεται ως ακολούθως:
- «Κατ' εξαίρεση ο ΟΤΕ δύνανται να α) αναθέσει ή εκχωρήσει την εκτέλεση του παρόντος σε οποιαδήποτε συνδεδεμένη με αυτόν επιχείρηση (θυγατρική, εταιρεία του Ομίλου κ.λ.π.), ενώ τα συμβαλλόμενα μέρη δύνανται β) να εκχωρήσουν το δικαίωμα είσπραξης των απαιτήσεών τους που απορρέουν από την παρούσα σύμβαση, σε αναγνωρισμένο πιστωτικό ίδρυμα της Ελλάδος ή/ και του Εξωτερικού καθώς και σε εγγεγραμμένες στο οικείο Μητρώο του Υπουργείου Ανάπτυξης Εταιρείες Ενημέρωσης Οφειλετών, σύμφωνα με τα όσα ορίζονται στην ελληνική νομοθεσία.»

Η Προσφορά Αναφοράς Αδεσμοποίητης Πρόσβασης, αποτελεί τη βάση για τη σύναψη επιμέρους συμφωνιών παροχής που περιλαμβάνονται στην αγορά πρόσβασης σε φυσική υποδομή δικτύου, και ειδικότερα στο πλαίσιο εφαρμογής της απόφασης της ΕΕΤΤ ΑΠ «614/13/28-7-2011(ΦΕΚ 1908/Β/30-08-2011)» δυνάμει της Αρχής της Διαφάνειας [Κεφάλαιο Α, Υποκεφάλαιο ΙΙΙ, Κανονιστικές Υποχρεώσεις, Υποενότητα 5.1.1.]. Σύμφωνα, λοιπόν, με την ως άνω απόφαση στην προσφορά ορίζεται το ελάχιστο περιεχόμενο για τη σύναψη των επιμέρους συμφωνιών και κυρίως των υποχρεώσεων του ΟΤΕ ως επιχείρηση με σημαντική ισχύ στην υπό κρίση αγορά. Για λόγους όμως πληρότητας, σαφήνειας και αποφυγής αμφισβητήσεων κατά την ερμηνεία της διάταξης, προς το σκοπό της εύρυθμης λειτουργίας της τηλεπικοινωνιακής αγοράς, ισότητας στη μεταχείριση μεταξύ παρόχων και ΟΤΕ, και προστασίας του ελεύθερου ανταγωνισμού κρίνεται σκόπιμο να προβλεφθεί στο παρόν σημείο της Προσφοράς ότι το σχετικό δικαίωμα εκχώρησης του δικαιώματος είσπραξης παρέχεται και στους τηλεπικοινωνιακούς παρόχους. Είναι αναγκαίο όμως να διευκρινιστεί στο παρόν σημείο ότι η εισαγωγή της ρύθμισης γίνεται λόγω σχετικού σχολίου το οποίο υποβλήθηκε στο πλαίσιο της διαβούλευσης από την εταιρεία Forthnet, αφού ως ήδη σημειώσαμε η σχετική Προσφορά ορίζει στην πραγματικότητα τις υποχρεώσεις του ΟΤΕ ως επιχείρηση με σημαντική ισχύ στην εν λόγω αγορά, ώστε δεν περιορίζει τυχόν δικαιώματα των τηλεπικοινωνιακών παρόχων. Η σχετική διευκρίνιση εισάγεται για να μην ληφθεί από τον ΟΤΕ ως εξ' αντιδιαστολής επιχείρημα σε βάρος των Τ.Π. για διάφορη ερμηνεία σε άλλα σημεία της Προσφοράς στα οποία δεν έχει γίνει σχετική πρόβλεψη για ανάλογες ρυθμίσεις. Το πλαίσιο των δικαιωμάτων και των υποχρεώσεων των παρόχων θα καθορισθεί από την Σύμβαση πλαίσιο η οποία θα υπογραφεί μεταξύ παρόχων και ΟΤΕ, δυνάμει της παρούσας, και διέπεται από την ελευθερία των συμβάσεων υπό την επιφύλαξη των υποχρεώσεων που επιβάλλονται στον ΟΤΕ ως επιχείρηση ΣΙΑ στην υπό κρίση αγορά από την απόφαση της ΕΕΤΤ ΑΠ «614/13/28-7-2011(ΦΕΚ 1908/Β/30-08-2011)».

- 4) Στην πρώτη παράγραφο της ενότητας 3.3 η προθεσμία των 30 ημερολογιακών ημερών που τάσσει ο ένα συμβαλλόμενο μέρος στο άλλο τροποποιείται από τριάντα (30) σε δέκα πέντε (15) ημερολογιακές ημέρες. Η δεύτερη παράγραφος της ενότητας 3.3. αλλάζει εντελώς. Εισάγεται ενδιάμεσο στάδιο διαδικασίας το οποίο πρέπει να ακολουθηθεί από το αναίτιο μέρος πριν την καταγγελία της σύμβασης και μετά την πάροδο της αρχικής

προθεσμίας των 15 ημερολογιακών ημερών. Το στάδιο περιλαμβάνει την αποστολή δεύτερης έγγραφης όχλησης με παράλληλη κοινοποίηση αυτής στην ΕΕΤΤ προς το υπαίτιο μέρος για να συμμορφωθεί με τις υποχρεώσεις του από τη σύμβαση εντός νέας προθεσμίας είκοσι (20) εργάσιμων ημερών. Μόνο μετά την πάροδο και της δεύτερης αυτής προθεσμίας άπρακτης μπορεί το αναίτιο μέρος με νέα όχληση να καταγγείλει τη σύμβαση τα αποτελέσματα της οποίας επέρχονται μετά από τριάντα (30) εργάσιμες ημέρες. Το τελικό κείμενο της πρώτης και της δεύτερης παραγράφου είναι το ακόλουθο:

«Σε περίπτωση που ένα Συμβαλλόμενο μέρος δεν τηρεί υπαίτια τις υποχρεώσεις που απορρέουν από την παρούσα Προσφορά, τότε το άλλο μέρος δύναται με έγγραφη ειδοποίηση να τάξει προθεσμία 15 ημερολογιακών ημερών για συμμόρφωση προς τις υποχρεώσεις του.

Στην περίπτωση που παρέλθει άκαρπη, από την επίδοση της έγγραφης ειδοποίηση, η ταχθείσα προς το υπαίτιο μέρος, προθεσμία των δεκαπέντε (15) ημερολογιακών ημερών για συμμόρφωση στις υποχρεώσεις του, τότε το άλλο μέρος, αποστέλλει δεύτερη έγγραφη όχληση, κοινοποιώντας την και στην ΕΕΤΤ, τάσσοντας προθεσμία είκοσι (20) εργάσιμων ημερών για συμμόρφωση. Στην περίπτωση που παρέλθει, άκαρπη και η δεύτερη προθεσμία συμμόρφωσης και δη η προθεσμία των είκοσι (20) εργάσιμων ημερών από την επίδοση της δεύτερης έγγραφης όχλησης τότε το αναίτιο μέρος έχει το δικαίωμα να καταγγείλει τη σύμβαση. Τα αποτελέσματα της καταγγελίας και η διακοπή όλων των παρεχομένων δυνάμει της παρούσας προσφοράς αναφοράς και της σε εφαρμογή αυτής υπογραφείσας σύμβασης υπηρεσιών επέρχονται μετά την επίδοση τρίτης έγγραφης όχλησης προς τον Τ.Π. κοινοποιούμενη και στην ΕΕΤΤ με την οποία το αναίτιο μέρος τάσσει νέα προθεσμία τριάντα (30) εργάσιμων ημερών για συμμόρφωση προς όλες τις υποχρεώσεις του αντισυμβαλλόμενου υπαιτίου από την μεταξύ τους Σύμβαση, άλλως ορίζει ότι μετά το πέρας της προθεσμίας αυτής των τριάντα (30) εργάσιμων ημερών επέρχονται τα αποτελέσματα της καταγγελίας.»

Η τροποποίηση στην αλλαγή της διαδικασίας η οποία πρέπει να ακολουθηθεί για την τελική καταγγελία της σύμβασης κρίθηκε απαραίτητη, ώστε να μην αυξηθεί υπέρμετρα σε βάρος του αναίτιου μέρους ο τελικός χρόνος ο οποίος απαιτείται προκειμένου να προβεί στην καταγγελία της σύμβασης. Για να εξασφαλιστούν όμως ταυτόχρονα οι καταναλωτές και να δοθεί η δυνατότητα σε αυτούς να επιλέξουν άλλο πάροχο σε περίπτωση καταγγελίας της σύμβασης σε βάρος τηλεπικοινωνιακού παρόχου έπρεπε να οριστεί το ενδιάμεσο στάδιο της δεύτερης όχλησης με την οποία τάσσεται η προθεσμία των είκοσι εργάσιμων ημερών στο υπαίτιο μέρος για συμμόρφωση, αφού η Διακοπή Υπηρεσίας συνιστά ένα μέτρο το οποίο φέρει επιπτώσεις τόσο για τον Τ.Π., ο οποίος όμως δεν τήρησε τις υποχρεώσεις του από την παρούσα προσφορά, όσο όμως και προς τον τελικό χρήστη ηλεκτρονικών επικοινωνιών. Στα πλαίσια αυτά δόθηκε ιδιαίτερη βαρύτητα στο πώς θα προστατευθεί ο τελικός χρήστης από ξαφνική διακοπή υπηρεσιών. Ήδη η απόφαση της ΕΕΤΤ ΑΠ 390/3/13-6-2006 «Κανονισμός Γενικών Αδειών», (ΦΕΚ 748/Β/21-6-2006), όπως έχει τροποποιηθεί με τις αποφάσεις της ΕΕΤΤ ΑΠ 442/68/28-6-2007 (ΦΕΚ 1279/Β/25-7-07), ΑΠ 513/014/3-3-2009 (ΦΕΚ 492/Β/18-3-09) και ΑΠ 570/032/05.07.2010 (1148/Β/30-7-2010), και ισχύει σήμερα, ορίζει στην παράγραφο 2.1.13 του Παραρτήματος Β, την υποχρέωση της επιχείρησης η οποία ασκεί δραστηριότητες ηλεκτρονικών επικοινωνιών να λαμβάνει μέριμνα για την έγκαιρη ενημέρωση των συνδρομητών της, τουλάχιστον είκοσι εργάσιμες ημέρες (20 ΕΗ), πριν την προγραμματισμένη παύση των εργασιών της. Η ίδια διάταξη επιβάλλει στις επιχειρήσεις υποχρέωση ενημέρωσης και για τις μη προγραμματισμένες διακοπές της υπηρεσίας, την επόμενη εργάσιμη ημέρα από την οποία η εταιρεία έλαβε γνώση για την επικείμενη διακοπή. Με σκοπό να εφαρμοστεί αναλογικά η ως άνω απόφαση στην παρούσα προσφορά, τροποποιείται η διαδικασία καταγγελίας της σύμβασης, ώστε σε κάθε στάδιο αυτής, να διασφαλισθεί η προς τον τελικό χρήστη αδιάλειπτη παροχή υπηρεσίας με την παροχή προς τον

τελευταίο του απαραίτητου χρόνου να επιλέξει νέο Τ.Π.. Λαμβάνοντας υπ' όψιν την προθεσμία των είκοσι εργασίμων ημερών της απόφασης της ΕΕΤΤ ΑΠ 390/3/13-6-2006 «Κανονισμός Γενικών Αδειών», ως ισχύει, δίδεται κατ' ελάχιστον ένα επιπρόσθετο παράθυρο χρόνου για την εξασφάλιση του συνδρομητή. Ταυτόχρονα, όμως, λήφθηκε μέριμνα να μην καταστεί ουσιαστικά επαχθέστερη η θέση του ΟΤΕ από τη νέα σχετική ρύθμιση και ειδικότερα η επισφάλεια του αναφορικά με τυχόν ανεξόφλητες οφειλές. Για το λόγο αυτό η αρχική προθεσμία των τριάντα ημερολογιακών ημερών που έθετε το αναίτιο μέρος στο υπαίτιο για συμμόρφωση περιορίστηκε στις δεκαπέντε (15) ημέρες. Συνεπώς, με τη νέα ρύθμιση επιτυγχάνεται τόσο η εξισορρόπηση των έννομων συμφερόντων των δύο πλευρών, όσο και η προστασία των τελικών χρηστών ηλεκτρονικών επικοινωνιών.

- 5) Στην τέταρτη παράγραφο της ενότητας 3.3 μετά το πέρας της περιόδου τίθεται η ακόλουθη πρόταση «και υπό την επιφύλαξη των υποχρεώσεων που επιβάλλονται στον ΟΤΕ δυνάμει της απόφασης της ΕΕΤΤ ΑΠ 614/13/28.07.2011(ΦΕΚ 1908/Β/30-08-2011)».
Η τέταρτη παράγραφος έχει την ακόλουθη τελική μορφή:
«Με την επιφύλαξη των ειδικότερων διατάξεων που προβλέπονται στην παρούσα Προσφορά Αναφοράς, η καταγγελία της σύμβασης γίνεται σύμφωνα με τα προβλεπόμενα στην κείμενη νομοθεσία και υπό την επιφύλαξη των υποχρεώσεων που επιβάλλονται στον ΟΤΕ δυνάμει της απόφασης της ΕΕΤΤ ΑΠ 614/13/28.07.2011(ΦΕΚ 1908/Β/30-08-2011).»

Η παρούσα τροποποίηση προκρίθηκε μετά και από σχόλιο που τέθηκε από την εταιρεία Forthnet για την άσκηση του δικαιώματος καταγγελίας από τον ΟΤΕ στο πλαίσιο των υποχρεώσεών του από την απόφαση της ΕΕΤΤ 614/13/28.07.2011 (ΦΕΚ 1908/Β/30-08-2011). Αν και το σχετικό σχόλιο έγινε από τον εν λόγω πάροχο στο πλαίσιο της διαβούλευσης για την επαναφορά της σχετικής διάταξης η οποία υπήρχε στο προγενέστερο ΡΥΟ στην ενότητα 3.5., επειδή η σχετική διάταξη αφορά στην καταγγελία της σύμβασης, για την ταυτότητα του κειμένου της προσφοράς, την ενότητα αυτού και τη διευκόλυνση των εμπλεκόμενων κρίνεται σκόπιμο να εισαχθεί και στην παρούσα ενότητα, στο πλαίσιο της αρχής της διαφάνειας που εισάγεται με την απόφαση 614/13/28.07.2011.

- 6) Μετά την τελευταία παράγραφο της ενότητας 3.3. τίθεται παράγραφος με το ακόλουθο περιεχόμενο:
«Τα όσα ορίζονται στην παρούσα διάταξη δεν περιορίζουν τα δικαιώματα του Τ.Π. από την εκάστοτε ισχύουσα νομοθεσία και τις σχετικές Αποφάσεις της ΕΕΤΤ, ιδίως το δικαίωμά του να υποβάλλει καταγγελία στην ΕΕΤΤ σύμφωνα με τις διατάξεις του άρθρου 77 του ν. 4070/2012, σε περίπτωση παράβασης από τον ΟΤΕ υποχρεώσεων του που απορρέουν από την παρούσα προσφορά.»

Η σχετική προσθήκη κρίθηκε απαραίτητη για λόγους νομικής πληρότητας και σαφήνειας του κειμένου της Προσφοράς καθώς, μάλιστα υπήρχε και στην προηγούμενη έκδοση της Προσφοράς Αναφοράς ΑΠΤοΒ. Και ενώ καθίσταται σαφές σύμφωνα με την Αρχή της Διαφάνειας, σύμφωνα με την απόφαση της ΕΕΤΤ ΑΠ «614/13/28-7-2011(ΦΕΚ 1908/Β/30-08-2011)» [Κεφάλαιο Α, Υποκεφάλαιο ΙΙΙ, Κανονιστικές Υποχρεώσεις, Υποενότητα 5.1.1.], ότι η Προσφορά Αναφοράς Αδεσμοποίητης Πρόσβασης, αποτελεί μεν τη βάση για τη σύναψη επιμέρους συμφωνιών παροχής που περιλαμβάνονται στην αγορά πρόσβασης σε φυσική υποδομή δικτύου, εντούτοις δεν πρέπει με αυτήν να αγνοούνται και να θεωρούνται ως μη εφαρμοστέες εν γένει, τυχόν άλλες διατάξεις της κείμενης νομοθεσίας με τις οποίες εισάγεται διαφορετική άλλως ειδικότερη της υπό κρίση ρύθμιση και εξακολουθούν να ισχύουν. Με τον τρόπο αυτό δεν περιορίζονται τυχόν δικαιώματα του Τ.Π. τα οποία πηγάζουν από άλλες διατάξεις, αφού δεν είναι αυτή η πρόθεση και ο σκοπός της Προσφοράς. Σχετικό σχόλιο για την επαναφορά της σχετικής ρύθμισης η οποία υπήρχε στην προγενέστερη προσφορά έκαναν οι τηλεπικοινωνιακοί πάροχοι Forthnet, Hoi και Cyta στο πλαίσιο της διαβούλευσης.

- 7) Στην τελευταία παράγραφο της ενότητας 3.5 τίθεται μετά το πέρας της παραγράφου περίοδος με το ακόλουθο περιεχόμενο «Το δικαίωμα καταγγελίας του ΟΤΕ τελεί υπό την επιφύλαξη των υποχρεώσεων που του επιβάλλονται δυνάμει της ΑΠ ΕΕΤΤ 614/13/28.07.2011(ΦΕΚ 1908/Β/30-08-2011)», και το τελικό κείμενο της παραγράφου διαμορφώνεται ως ακολούθως:
«Αν τα Μέρη δεν κατορθώσουν να συμφωνήσουν να αναλάβουν δράση ή να τροποποιήσουν τους όρους της Σύμβασης ή να λύσουν τη Σύμβαση κατόπιν αμοιβαίας συμφωνίας, τότε, σε περίπτωση διάρκειας των γεγονότων ανωτέρας βίας μεγαλύτερης από ενενήντα (90) εργάσιμες ημέρες (εκτός εάν με βάση διάταξη της παρούσας προβλέπεται συντομότερη προθεσμία), οποιοδήποτε των Μερών έχει το δικαίωμα να λύσει μονομερώς τη Σύμβαση, ειδοποιώντας εγγράφως το άλλο Μέρος, χωρίς να παραβλάπτονται τα δικαιώματα και οι υποχρεώσεις που υφίσταντο πριν από την εν λόγω λύση της Σύμβασης, δηλαδή κάθε Μέρος θα εκπληρώσει όλες τις συμβατικές υποχρεώσεις του που είχαν καταστεί ληξιπρόθεσμες πριν την εμφάνιση του γεγονότος ανωτέρας βίας. Το δικαίωμα καταγγελίας του ΟΤΕ τελεί υπό την επιφύλαξη των υποχρεώσεων που του επιβάλλονται δυνάμει της ΑΠ ΕΕΤΤ 614/13/28.07.2011(ΦΕΚ 1908/Β/30-08-2011).»

Η παρούσα τροποποίηση προκρίθηκε μετά και από σχόλιο που τέθηκε από την εταιρεία Forthnet, στο στάδιο της δημόσιας διαβούλευσης, για την επαναφορά της σχετικής διάταξης η οποία υπήρχε στο προγενέστερο ΡΥΟ στην ενότητα 3.5., και δη την άσκηση του δικαιώματος καταγγελίας από τον ΟΤΕ στο πλαίσιο των υποχρεώσεων του από την απόφαση της ΕΕΤΤ 614/13/28.07.2011 (ΦΕΚ1908/Β/30-08-2011). Η προσθήκη αυτή κρίνεται απαραίτητη στο πλαίσιο της αρχής της διαφάνειας που εισάγεται με την απόφαση 614/13/28.07.2011, ώστε να είναι σαφές ότι τα δικαιώματα του ΟΤΕ για καταγγελία της σύμβασης εξετάζονται πάντα υπό το πρίσμα των υποχρεώσεων του ως επιχείρηση ΣΙΑ στην υπό κρίση αγορά.

- 8) Στην ενότητα 3.9., υπο-ενότητα 3.9.1., στην πρώτη παράγραφο τροποποιείται το πρώτο εδάφιο ως εξής: «Η κατάθεση αιτήσεων Τ.Π. για Τοπικό Βρόχο, Συνεγκατάσταση & Συναφείς Ευκολίες γίνεται ηλεκτρονικά, μέσω του πληροφοριακού συστήματος του ΟΤΕ (Π.Σ. ΟΤΕ).».

Η ανωτέρω τροποποίηση κρίνεται απαραίτητη για λόγους σαφήνειας, ώστε να καθορίζεται πλήρως το είδος των αιτήσεων για το οποίο υπάρχει δυνατότητα ηλεκτρονικής υποβολής μέσω του Π.Σ. ΟΤΕ.

- 9) Στην ενότητα 3.9., υπο-ενότητα 3.9.1., στην πρώτη παράγραφο διαγράφεται το χωρίο: «...όπου αυτό είναι εφικτό».

Δεδομένης της κρισιμότητας της πληροφορίας που διακινείται και ανταλλάσσεται μέσω του Π.Σ. ΟΤΕ, η οποία έχει άμεση σχέση με υλοποίηση αιτημάτων καταναλωτών (είτε για παροχή βρόχων, μετάβαση μεταξύ υπηρεσιών κλπ., είτε για διαδικασία άρσης βλαβών) και τον υπολογισμό ρητρών, ο ΟΤΕ οφείλει να ενημερώνει οπωσδήποτε εντός της ίδιας εργάσιμης ημέρας για οποιαδήποτε αλλαγή κατάστασης αιτήματος στο Π.Σ. ΟΤΕ, ώστε να αποφεύγονται τυχόν επιπρόσθετες καθυστερήσεις. Σχετική πρόταση για την ανωτέρω τροποποίηση κατατέθηκε από τον Τ.Π. ΣΥΤΑ στο πλαίσιο της δημόσιας διαβούλευσης την οποία διεξήγαγε η ΕΕΤΤ αναφορικά με την υποβληθείσα από τον ΟΤΕ Προσφορά Αναφοράς.

- 10) Στην ενότητα 3.9., υπο-ενότητα 3.9.1., στην τρίτη παράγραφο διαγράφεται το χωρίο: «...εφόσον κάτι τέτοιο είναι εφικτό και δεν συντρέχουν λόγοι ταχύτερης διακοπής της λειτουργίας.» από το τρίτο και τέταρτο σημείο.

Δεδομένης της κρισιμότητας του Π.Σ. ΟΤΕ για τη διαχείριση αιτημάτων άμεσα συνδεδεμένων με υλοποίηση αιτημάτων καταναλωτών (είτε για παροχή βρόχων, μετάβαση μεταξύ υπηρεσιών κλπ., είτε για διαδικασία άρσης βλαβών) είναι κρίσιμο οι Τ.Π. να είναι έγκαιρα ενημερωμένοι για τις περιπτώσεις προγραμματισμένης διακοπής λειτουργίας του. Σχετική πρόταση για την ανωτέρω τροποποίηση κατατέθηκε από τον Τ.Π. CYTA στο πλαίσιο της δημόσιας διαβούλευσης την οποία διεξήγαγε η ΕΕΤΤ αναφορικά με την υποβληθείσα από τον ΟΤΕ Προσφορά Αναφοράς.

- 11) Στην ενότητα 3.9., υπο-ενότητα 3.9.1., στην τρίτη παράγραφο, πέμπτο σημείο τροποποιείται το διάστημα ενημέρωσης από τον ΟΤΕ σχετικά με νέα έκδοση του λογισμικού του Π.Σ. ΟΤΕ από ένα (1) σε δύο (2) μήνες. Επίσης, προστίθεται η φράση «...και την ΕΕΤΤ...» στο δεύτερο εδάφιο, ενώ μετά το πέρας του εδαφίου προστίθεται το εδάφιο: «...Κάθε ενημέρωση δοκιμάζεται για εύλογο χρονικό διάστημα από τους Τ.Π. σε δοκιμαστικό σύστημα που διαθέτει ο ΟΤΕ.».

Δεδομένης της κρισιμότητας του Π.Σ. ΟΤΕ για τη διαχείριση αιτημάτων άμεσα συνδεδεμένων με υλοποίηση αιτημάτων καταναλωτών (είτε για παροχή βρόχων, μετάβαση μεταξύ υπηρεσιών κλπ., είτε για διαδικασία άρσης βλαβών) είναι κρίσιμο να εξασφαλίζεται η διαλειτουργικότητα του ΠΣ ΟΤΕ με τα αντίστοιχα πληροφοριακά συστήματα των Τ.Π., η ομαλή μετάβαση σε νέες εκδόσεις του λογισμικού και η χωρίς προβλήματα ενεργοποίηση νέων λειτουργικών χαρακτηριστικών. Σχετικές προτάσεις τροποποίησης της πρότασης του ΟΤΕ κατατέθηκαν από τους Τ.Π. CYTA, FORTHNET και ON TELECOMS στο πλαίσιο της δημόσιας διαβούλευσης την οποία διεξήγαγε η ΕΕΤΤ αναφορικά με την υποβληθείσα από τον ΟΤΕ Προσφορά Αναφοράς.

- 12) Στην ενότητα 3.9., υπο-ενότητα 3.9.2., μετά την τρίτη παράγραφο προστίθενται οι παράγραφοι: «Στο WCRM θα υλοποιηθούν τεχνικές διεπαφές APIs (Web Services Application Programmer's Interface) που θα επιτρέπουν την αυτοματοποιημένη ανταλλαγή δεδομένων μεταξύ του Π.Σ. ΟΤΕ και των Πληροφοριακών Συστημάτων των παρόχων. Οι τεχνικές διεπαφές (APIs) θα ορίζονται και θα υλοποιούνται βάσει Διεθνών Προτύπων Web Services (π.χ. W3C Web Services Standards, ISO/IEC 29362:2008 WS-I, κλπ). Οι τεχνικές διεπαφές θα καλύπτουν τις διαδικασίες διαχείρισης αιτημάτων παροχής και βλαβοδιαχείρισης της υπηρεσίας του Τοπικού Βρόχου και θα αντικαταστήσουν την λειτουργικότητα της μαζικής εισαγωγής αιτήσεων μέσω αρχείου.

Η υλοποίηση των τεχνικών διεπαφών APIs μεταξύ των πληροφοριακών συστημάτων παρόχων και ΟΤΕ, δημιουργεί την ανάγκη υιοθέτησης ενιαίου πληροφοριακού περιβάλλοντος ελέγχων. Στο περιβάλλον αυτό θα διεξάγονται οι έλεγχοι (User Acceptance Test) από το εμπλεκόμενο προσωπικό των Παρόχων και του ΟΤΕ. Η δημιουργία ενός τέτοιου περιβάλλοντος ελέγχου μεταξύ Παρόχων και ΟΤΕ καθώς και η οργάνωση και διεκπεραίωση των ελέγχων ορθής λειτουργίας κι ανταλλαγής δεδομένων των συστημάτων, απαιτεί απόλυτο συντονισμό μεταξύ των δυο πλευρών. Προφανώς θα πρέπει να εντάσσεται στον εκτιμώμενο χρόνο ολοκλήρωσης των αλλαγών στα APIs, η προστιθέμενη πολυπλοκότητα που προκύπτει λόγω της ανάγκης συντονισμού των ενεργειών των διαφόρων εμπλεκόμενων πλευρών. Επίσης, θα πρέπει να συνεκτιμηθεί πως ο εν λόγω συντονισμός των ετερόκλητων εμπλεκόμενων ανθρώπων και συστημάτων, θα απαιτήσει και σύγκλιση ως ένα βαθμό στις διαδικασίες Release Management μεταξύ παρόχων και ΟΤΕ, ώστε να επιτυγχάνεται η ταυτόχρονη εφαρμογή των εκάστοτε αλλαγών

στα πληροφοριακά συστήματα Παρόχων και ΟΤΕ. Η σύγκλιση αυτή θα απαιτήσει μια αρχική συμφωνία στα βασικά βήματα της διαδικασίας, στον ορισμό ρόλων που θα ανατίθενται σε συγκεκριμένους ανθρώπους ανά πάροχο, στο σύνολο των δεδομένων που θα υπάρχουν στις βάσεις δεδομένων παρόχων και ΟΤΕ κλπ.

Προκειμένου να μην υπάρξουν θέματα ασφαλείας και απορρήτου δεδομένων, (καθώς θα υπάρξει ανταλλαγή δεδομένων μεταξύ ΟΤΕ και Παρόχων σε επίπεδο περιβάλλοντος ελέγχου), τα δεδομένα του ενιαίου περιβάλλοντος ελέγχου θα είναι dummy data που θα δημιουργηθούν για την εξυπηρέτηση των ελέγχων και μόνο. ».

Η εν λόγω προσθήκη προτάθηκε από τον ΟΤΕ με το υπ' αριθ. πρωτ. ΕΕΤΤ 45683/6.12.2012 μήνυμα ηλεκτρονικού ταχυδρομείου, στο πλαίσιο της Ομάδας Εργασίας μεταξύ ΕΕΤΤ, ΟΤΕ και Τ.Π.. Η συγκεκριμένη Ομάδα Εργασίας δημιουργήθηκε μετά από πρόταση των Τ.Π. στη Δημόσια Διαβούλευση αναφορικά με την προτεινόμενη από τον ΟΤΕ Προσφορά Αναφοράς ΑΠΤοΒ και λειτουργήσε στο διάστημα Μάιος – Οκτώβριος 2012. Σκοπός της Ομάδας Εργασίας ήταν η περαιτέρω διαβούλευση μεταξύ του ΟΤΕ και των Τ.Π. για ειδικά, πολύ σημαντικά θέματα της Προσφοράς Αναφοράς, όπως η βλαβοδιαχείριση, οι ρήτρες, κλπ.

Η ως άνω τροποποίηση κρίνεται ως αναγκαία προκειμένου να είναι δυνατή η διεκπεραίωση των αιτημάτων των Τ.Π. μέσω προτυποποιημένων διεπαφών. Η αυτοματοποιημένη ηλεκτρονική αλληλεπίδραση μεταξύ του ΠΣ ΟΤΕ και των αντίστοιχων πληροφοριακών συστημάτων των Τ.Π. επιταχύνει τις διαδικασίες και συντελεί ώστε να αποφεύγονται διαδικαστικά προβλήματα μεταξύ ΟΤΕ και Τ.Π. κατά την παροχή των υπηρεσιών.

13) Στην ενότητα 3.9., υπο-ενότητα 3.9.4., μετά το αριθμημένο στοιχείο 3.9.4.11, προστίθεται τρία νέα στοιχεία:

«3.9.4.12 Αριθμός βλαβών που αποκαταστάθηκαν εκτός του χρονοδιαγράμματος που προβλέπεται στο συμφωνημένο SLA ανά υπαιτιότητα (Τ.Π. ή ΟΤΕ) και ανά Τ.Π. σε τριμηνιαία βάση.

3.9.4.13 Μέσος αριθμός εργασίμων ημερών καθυστέρησης για την άρση βλάβης ανά Τ.Π. σε τριμηνιαία βάση

3.9.4.14 Μέσος αριθμός ημερολογιακών ημερών καθυστέρησης για την άρση βλάβης ανά Τ.Π. σε τριμηνιαία βάση

3.9.4.15 Αριθμός βλαβών που πραγματοποιήθηκε συνδυαστικό ραντεβού ανά Τ.Π. σε τριμηνιαία βάση».

Τα υπόλοιπα σημεία της συγκεκριμένης παραγράφου αναριθμούνται.

Σύμφωνα με την παράγραφο 5.5.6 της Ενότητας 5. «Υποχρέωση Διαφάνειας» της ΑΠ ΕΕΤΤ 614/13/2011 (ΦΕΚ 1908/Β/30.08.11): «Η ΕΕΤΤ με Απόφασή της δύναται να τροποποιεί το ελάχιστο περιεχόμενο των Δεικτών Αποδοτικότητας». Η προσθήκη των νέων στοιχείων κρίνεται αναγκαία για λόγους διαφάνειας, δεδομένου ότι με βάση τον αριθμό των βλαβών που αποκαταστάθηκαν εκτός SLA και του χρόνου αποκατάστασης γίνεται ο υπολογισμός των σχετικών ρητρών. Η διαθεσιμότητα του συγκεκριμένου στατιστικού στοιχείου ανά πάροχο δίνει τη δυνατότητα σε κάθε Τ.Π. να ελέγχει την εξέλιξη της Σύμβασής του με τον ΟΤΕ όσον αφορά το κομμάτι της βλαβοδιαχείρισης, ενώ παράλληλα η συνολική εικόνα για όλους τους παρόχους δίνει τη δυνατότητα στην ΕΕΤΤ να ελέγχει τη συμμόρφωση του ΟΤΕ με την υποχρέωση μη διακριτικής μεταχείρισης.

14) Στην ενότητα 3.10., υπο-ενότητα 3.10.2., στο τέλος της δεύτερης παραγράφου προστίθεται νέο εδάφιο: «Για λόγους ασφαλείας και εφόσον το επιθυμεί ο Τ.Π., οι λογαριασμοί χρήστη του Τ.Π. μπορούν να χρησιμοποιηθούν μόνο από συγκεκριμένη λίστα IP διευθύνσεων την οποία και υποδεικνύει ο ίδιος ο Τ.Π. στον ΟΤΕ.»

Η εν λόγω προσθήκη κρίνεται σκόπιμη δεδομένου ότι αυξάνει την ασφάλεια της επικοινωνίας ΟΤΕ – Τ.Π. διαμέσου του Π.Σ. ΟΤΕ. Σχετική πρόταση για την εισαγωγή της ανωτέρω προσθήκης κατατέθηκε από τον Τ.Π. ΗΟΛ στο πλαίσιο της δημόσιας διαβούλευσης την οποία διεξήγαγε η ΕΕΤΤ αναφορικά με την υποβληθείσα από τον ΟΤΕ Προσφορά Αναφοράς.

15) Στην ενότητα 3.10., υπο-ενότητα 3.10.2., στο τέλος της τέταρτης παραγράφου προστίθεται νέο εδάφιο: «Ο ΟΤΕ οφείλει να συμμορφώνεται με την πολιτική ασφαλείας του Τ.Π. και την προστασία των δικαιωμάτων βιομηχανικής και πνευματικής ιδιοκτησίας του Τ.Π.. Στο πλαίσιο αυτό ο ΟΤΕ υπόκειται σε υποχρέωση τήρησης εμπιστευτικότητας.»

Η εν λόγω προσθήκη κρίνεται σκόπιμη δεδομένου ότι αυξάνει την ασφάλεια της επικοινωνίας ΟΤΕ – Τ.Π. διαμέσου του Π.Σ. ΟΤΕ. Σχετική πρόταση για την εισαγωγή της ανωτέρω προσθήκης κατατέθηκε από τον Τ.Π. ΟΝ TELECOMS στο πλαίσιο της δημόσιας διαβούλευσης την οποία διεξήγαγε η ΕΕΤΤ αναφορικά με την υποβληθείσα από τον ΟΤΕ Προσφορά Αναφοράς.

ΚΕΦΑΛΑΙΟ 4

- 1) Η δεύτερη παράγραφος της ενότητας 4.1. επαναδιατυπώνεται και τροποποιείται ως εξής:
«Τα εν λόγω τέλη (ΑΠΤΒ και συνεγκατάστασης) υπόκεινται σε υποχρέωση κοστοστρέφειας βάσει μεθοδολογίας Μέσου Μακροπρόθεσμου Επαυξητικού Κόστους (ΜΜΕΚ/ LRAIC) με βάση το τρέχον κόστος των παγίων (TK/ Current Cost) σύμφωνα με την απόφαση της ΕΕΤΤ ΑΠ 614/13/28.7.2011 (ΦΕΚ 1908/Β/30.08.2011).»

Ειδικότερα, προστίθεται η μεθοδολογία του «Μέσου Μακροπρόθεσμου Επαυξητικού Κόστους (ΜΜΕΚ/LRAIC)» με βάση το «τρέχον κόστος των παγίων (TK / Current cost)», ενώ παράλληλα γίνεται πλέον αναφορά στην εν ισχύ απόφαση της ΕΕΤΤ ΑΠ «614/13/28.7.2011 (ΦΕΚ 1908/Β/30.08.2011)». Η ως άνω επαναδιατύπωση της δεύτερης παραγράφου και προσθήκη της μεθοδολογίας που χρησιμοποιείται αναφορικά με την υποχρέωση ελέγχου τιμών έγιναν για λόγους σαφήνειας και πληρότητας του κειμένου.

- 2) Η τέταρτη παράγραφος της ενότητας 4.2 τροποποιείται με τελική μορφή της παραγράφου την ακόλουθη:

«Η χρέωση των υπηρεσιών Αδεσμοποίητης Πρόσβασης στον Τοπικό Βρόχο και Υπό-Βρόχο και Συνεγκατάστασης, τις οποίες λαμβάνει ο Τ.Π. σύμφωνα με την παρούσα Προσφορά Αναφοράς, αρχίζει από την επόμενη ημερολογιακή ημέρα της ημερομηνίας παράδοσης κάθε υπηρεσίας, η οποία ορίζεται με τη διαδικασία παράδοσης/παραλαβής όπως περιγράφεται στα σχετικά Παραρτήματα.»

Η ανωτέρω μεταβολή από εργάσιμη σε ημερολογιακή ημέρα της ημερομηνίας έναρξης χρέωσης της υπηρεσίας κρίνεται αναγκαία δεδομένου ότι η χρέωση της υπηρεσίας εκκινεί από την επόμενη της ημερομηνίας παροχής υπηρεσίας, ανεξάρτητα με το αν είναι εργάσιμη ή όχι.

- 3) Η πρώτη παράγραφος της ενότητας 4.3 τροποποιείται ως εξής:

«Ο Τ.Π. υποχρεούται να εξοφλεί τα τιμολόγια εντός της αναγραφόμενης σε αυτά προθεσμίας εξόφλησης η οποία δεν θα είναι μικρότερη των σαράντα πέντε (45) ημερολογιακών ημερών από την ημερομηνία έκδοσης του σχετικού παραστατικού, υπό την προϋπόθεση ότι θα έχει παραδοθεί το αργότερο εντός πενθημέρου από την έκδοσή του (η παράδοση θα αποδεικνύεται πάντα με αποδεικτικό). Στην περίπτωση κατά την οποία το τιμολόγιο δεν παραδοθεί εντός πενθημέρου από την έκδοσή του τότε η προθεσμία εξόφλησης του παρατείνεται έως την επόμενη εργάσιμη ημέρα από τη συμπλήρωση σαράντα (40) ημερολογιακών ημερών από την ημερομηνία παράδοσής του στον Τ.Π.»

Στην ανωτέρω παράγραφο πραγματοποιήθηκε αλλαγή αναφορικά με την προθεσμία εξόφλησης του τιμολογίου. Η αύξηση της προθεσμίας εξόφλησης του τιμολογίου από τριάντα (30) σε σαράντα πέντε (45) ΗΗ κατέστη αναγκαία έπειτα από αίτημα των παρόχων στα σχόλιά τους στη δημόσια διαβούλευση και δεδομένων των δυσμενών οικονομικών συνθηκών της αγοράς. Επιπλέον, στην ενότητα 4.7 πραγματοποιήθηκε μείωση του διαστήματος που θέτει ο ΟΤΕ προς τον Τ.Π. με την πρώτη όχληση αναφορικά με την εξόφληση της ληξιπρόθεσμης οφειλής από τριάντα (30) σε δεκαπέντε (15) ΗΗ. Με τις ως άνω τροποποιήσεις επετεύχθη η διατήρηση του συνολικού χρονικού διαστήματος από την έκδοση του τιμολογίου έως την καταγγελία της σύμβασης. Επιπρόσθετα, στην ίδια παράγραφο μεταβλήθηκε το χρονικό διάστημα των ΗΗ που απαιτείται να συμπληρωθεί για την προθεσμία εξόφλησης του τιμολογίου σε περίπτωση μη παράδοσης του εντός πενθημέρου από εικοσιπέντε (25) σε σαράντα (40) ΗΗ ώστε να συνάδει με την αύξηση της προθεσμίας εξόφλησης τιμολογίων από τριάντα (30) σε σαράντα πέντε (45) ΗΗ.

4) Η τέταρτη παράγραφος της ενότητας 4.3 τροποποιείται ως ακολούθως:

«Με την επιφύλαξη των διατάξεων της κείμενης νομοθεσίας, ο ΟΤΕ δεν ευθύνεται για τυχόν καταβληθέντα ποσά αποζημίωσης ή και επιστροφές προς τον τελικό χρήστη, λόγω μη παροχής ή πλημμελούς παροχής της υπηρεσίας από υπαιτιότητα του Τ.Π.»

Οι ανωτέρω προσθήκες/ μεταβολές έγιναν για λόγους αποσαφήνισης της διαδικασίας καταβολής ποσού αποζημίωσης ή και επιστροφής προς τους τελικούς χρήστες λόγω μη παροχής ή πλημμελούς παροχής της υπηρεσίας από υπαιτιότητα του Τ.Π., ώστε να μη δημιουργούνται περιθώρια αμφισβήτησης.

5) Η έκτη παράγραφος της ενότητας 4.3 τροποποιείται ως εξής:

«Ο Τ.Π. δύναται να προβαίνει σε συμψηφισμό των ληξιπρόθεσμων οφειλών του προς τον ΟΤΕ που απορρέουν από την παροχή υπηρεσιών αδεσμοποίητης πρόσβασης σε τοπικούς βρόχους ή/ και συνεγκατάστασης και λοιπών σχετικών υπηρεσιών με ομοειδείς απαιτήσεις του προς τον ΟΤΕ, οι οποίες δεν έχουν υπαχθεί προς επίλυση διαφοράς στη Μικτή Επιτροπή Επίλυσης Διαφορών, σύμφωνα με τις διατάξεις της παρούσας. Ως ομοειδής θεωρείται κάθε απαίτηση που προέρχεται ή σχετίζεται με την παροχή αδεσμοποίητης πρόσβασης σε τοπικούς βρόχους ή/ και συνεγκατάστασης και λοιπών σχετικών υπηρεσιών, συμπεριλαμβανομένης της καταβολής ποινικών ρητρών δυνάμει της παρούσας προσφοράς.»

Στην ως άνω παράγραφο προστέθηκε το τέλος της παραγράφου 7 που αφορά τον ορισμό της ομοειδούς απαίτησης για λόγους συνέχειας και πληρότητας του κειμένου της παρούσας.

6) Η έβδομη παράγραφος της ενότητας 4.3 τροποποιείται ως εξής:

«Το δικαίωμα συμψηφισμού ασκείται σύμφωνα με τις διατάξεις του ΑΚ, με την επιφύλαξη της εκάστοτε κείμενης φορολογικής νομοθεσίας και προϋποθέτει προηγούμενη όχληση του οφειλέτη.»

Στην ως άνω παράγραφο διαγράφηκε το τέλος της παραγράφου 7 που αφορά τον ορισμό της ομοειδούς απαίτησης και μεταφέρθηκε στο τέλος της παραγράφου 6 που αφορά τη διαδικασία συμψηφισμού των ομοειδών οφειλών για λόγους συνέχειας και πληρότητας του κειμένου της παρούσας.

7) Στο κεφάλαιο 4, προστέθηκαν οι υποενότητες 4.4.1 και 4.4.2 αναφορικά με τα τέλη των υπηρεσιών αδεσμοποίητης πρόσβασης στον τοπικό βρόχο και συνεγκατάστασης καθώς και μια σύντομη περιγραφή τους.**«ΤΕΛΗ ΤΟΠΙΚΟΥ ΒΡΟΧΟΥ/ΥΠΟΒΡΟΧΟΥ**

ΤΟΠΙΚΟΣ ΒΡΟΧΟΣ	ΠΕΡΙΓΡΑΦΗ
Εφάπαξ τέλος σύνδεσης Ανενεργού Τοπικού Βρόχου	Αφορά στις εργασίες που απαιτούνται προκειμένου να ενεργοποιηθεί από πλευράς ΟΤΕ, ο ANToB
Εφάπαξ τέλος ακύρωσης αίτησης σύνδεσης Ενεργού Τοπικού Βρόχου	Ακύρωση του σχετικού αιτήματος
Εφάπαξ τέλος ακύρωσης αίτησης σύνδεσης Ανενεργού Τοπικού Βρόχου	Ακύρωση του σχετικού αιτήματος
Εφάπαξ τέλος ακύρωσης αίτησης	Ακύρωση του σχετικού αιτήματος

σύνδεσης Μεριζόμενου Τοπικού Βρόχου	
Εφάπαξ Τέλος Αποσύνδεσης Πλήρους Τοπικού Βρόχου	Αφορά στις εργασίες που απαιτούνται προκειμένου να καταργηθεί από πλευράς ΟΤΕ, ο ΠΤοΒ
Εφάπαξ Τέλος Αποσύνδεσης Μεριζόμενου Τοπικού Βρόχου	Αφορά στις εργασίες που απαιτούνται προκειμένου να καταργηθεί από πλευράς ΟΤΕ, ο ΜΤοΒ
Εφάπαξ τέλος ακύρωσης αίτησης αποσύνδεσης Πλήρους Τοπικού Βρόχου	Ακύρωση του σχετικού αιτήματος
Εφάπαξ τέλος ακύρωσης αίτησης αποσύνδεσης Μεριζόμενου Τοπικού Βρόχου	Ακύρωση του σχετικού αιτήματος
Εφάπαξ Τέλος Μετατροπής Μεριζ. σε Πλήρη Τοπικό Βρόχο	Αφορά στις εργασίες που απαιτούνται προκειμένου να ενεργοποιηθεί από πλευράς ΟΤΕ η μετατροπή από μεριζόμενο σε πλήρη βρόχο ίδιου παρόχου: δηλαδή η ενεργοποίηση του ΠΤοΒ και η κατάργηση του ΜΤοΒ
Εφάπαξ Τέλος Ακύρωσης Μετατροπής Μεριζ. Σε Πλήρη Τοπικό Βρόχο	Ακύρωση του σχετικού αιτήματος
Τέλος αλλαγής ορίου Τοπικού Βρόχου στο Γενικό Καταναμητή του ΟΤΕ	Αφορά τις εργασίες που απαιτούνται από πλευράς ΟΤΕ για την αλλαγή ορίου ΤοΒ στο Γενικό Καταναμητή.
Εφάπαξ τέλος άσκοπης μετάβασης συνεργείου για παράδοση Τοπικού Βρόχου	Αφορά τα κόστη των εργασιών που εκτέλεσε ο ΟΤΕ κατά την ανεπιτυχή παράδοση Ανενεργού Βρόχου.
Εφάπαξ τέλος άσκοπης μετάβασης συνεργείου για άρση βλάβης Τοπικού Βρόχου υπαιτιότητας Παρόχου	Αφορά τα κόστη των εργασιών που εκτέλεσε ο ΟΤΕ προκειμένου να υλοποιήσει την αποκατάσταση βλάβης συμπεριλαμβανομένων την μετακίνηση του τεχνικού με αυτοκίνητο και τις εργασίες στο σύνολο του δικτύου ευθύνης ΟΤΕ (και επιπλέον τα κόστη διαχειριστικών εργασιών που σχετίζονται άμεσα με την εν λόγω εργασία) όταν διαπιστωθεί ότι η βλάβη οφείλεται σε υπαιτιότητα Παρόχου.
Εφάπαξ τέλος άσκοπης μετάβασης συνεργείου σε συνδυαστική επίσκεψη για άρση βλάβης Τοπικού Βρόχου υπαιτιότητας Παρόχου	Αφορά τα κόστη των εργασιών που εκτελεί ο ΟΤΕ προκειμένου να υλοποιήσει την αποκατάσταση βλάβης, σε συνδυαστικό ραντεβού με εκπρόσωπο του Παρόχου, συμπεριλαμβανομένων την μετακίνηση του τεχνικού με αυτοκίνητο και τις εργασίες στο σύνολο του δικτύου ευθύνης ΟΤΕ (και επιπλέον τα κόστη διαχειριστικών εργασιών που σχετίζονται άμεσα με την εν λόγω εργασία) όταν διαπιστωθεί ότι η βλάβη οφείλεται σε υπαιτιότητα Παρόχου.
Εφάπαξ τέλος άσκοπης απασχόλησης συνεργείου με μετάβαση σε χώρο ΦΣ για άρση βλάβης Τοπικού Βρόχου υπαιτιότητας Παρόχου	Αφορά τα κόστη των εργασιών που εκτέλεσε ο ΟΤΕ προκειμένου να υλοποιήσει την αποκατάσταση βλάβης εντός του χώρου ΦΣ όταν διαπιστωθεί ότι η βλάβη οφείλεται σε υπαιτιότητα Παρόχου.
Εφάπαξ τέλος άσκοπης απασχόλησης συνεργείου εντός του Γενικού Καταναμητή για άρση βλάβης	Αφορά τα κόστη των εργασιών που εκτέλεσε ο ΟΤΕ προκειμένου να υλοποιήσει την αποκατάσταση βλάβης εντός του ΓΚΟ όταν διαπιστωθεί ότι η βλάβη οφείλεται

Τοπικού Βρόχου υπαιτιότητας Παρόχου	σε υπαιτιότητα Παρόχου.
Εφάπαξ τέλος Μετάβασης Μεριζόμενου Τοπικού Βρόχου (ΤΠ1) σε Πλήρη Τοπικό Βρόχο (ΤΠ2)	Αφορά στις εργασίες που απαιτούνται προκειμένου να ενεργοποιηθεί από πλευράς ΟΤΕ το αίτημα μετάβασης από μεριζόμενο βρόχο ενός παρόχου σε πλήρη βρόχο άλλου παρόχου: Δηλαδή η ενεργοποίηση του ΠΤοΒ στον ΤΠ2 και η κατάργηση του ΜΤοΒ στον ΤΠ1
Εφάπαξ τέλος Μετάβασης Μεριζόμενου Τοπικού Βρόχου (ΤΠ1) σε Μεριζόμενο Τοπικό Βρόχο (ΤΠ2)	Αφορά στις εργασίες που απαιτούνται προκειμένου να ενεργοποιηθεί από πλευράς ΟΤΕ το αίτημα μετάβασης από μεριζόμενο βρόχο ενός παρόχου σε μεριζόμενο βρόχο άλλου παρόχου: Δηλαδή η ενεργοποίηση του ΜΤοΒ στον ΤΠ2 και η κατάργηση του ΜΤοΒ στον ΤΠ1
Εφάπαξ τέλος Μετάβασης από Πλήρη Τοπικό Βρόχο (ΤΠ1) σε Πλήρη Τοπικό Βρόχο (ΤΠ2)	Αφορά στις εργασίες που απαιτούνται προκειμένου να ενεργοποιηθεί από πλευράς ΟΤΕ το αίτημα μετάβασης από πλήρη βρόχο ενός παρόχου σε πλήρη βρόχο άλλου παρόχου: Δηλαδή η ενεργοποίηση του ΠΤοΒ στον ΤΠ2 και η κατάργηση του ΠΤοΒ στον ΤΠ1
Εφάπαξ τέλος μετάβασης Α.ΡΥ.Σ. σε Μεριζόμενο Τοπικό Βρόχο	Αφορά στις εργασίες που απαιτούνται προκειμένου να ενεργοποιηθεί από πλευράς ΟΤΕ το αίτημα μετάβασης από σύνδεση ΑΡΥΣ σε μεριζόμενο βρόχο: Δηλαδή η ενεργοποίηση του ΜΤοΒ και η κατάργηση ΑΡΥΣ
Εφάπαξ τέλος μετάβασης Α.ΡΥ.Σ. σε Πλήρη Τοπικό Βρόχο	Αφορά στις εργασίες που απαιτούνται προκειμένου να ενεργοποιηθεί από πλευράς ΟΤΕ το αίτημα μετάβασης από σύνδεση ΑΡΥΣ σε πλήρη βρόχο: Δηλαδή η ενεργοποίηση του ΠΤοΒ και η κατάργηση ΑΡΥΣ
Εφάπαξ τέλος Ακύρωσης Αίτησης Μετάβασης Μεριζόμενου Τοπικού Βρόχου (ΤΠ1) σε Πλήρη Τοπικό Βρόχο (ΤΠ2)	Ακύρωση του σχετικού αιτήματος
Εφάπαξ τέλος Ακύρωσης Αίτησης Μετάβασης Μεριζόμενου Τοπικού Βρόχου (ΤΠ1) σε Μεριζόμενο Τοπικό Βρόχο (ΤΠ2)	Ακύρωση του σχετικού αιτήματος
Εφάπαξ τέλος Ακύρωσης Αίτησης Μετάβασης από Πλήρη Τοπικό Βρόχο (ΤΠ1) σε Πλήρη Τοπικό Βρόχο (ΤΠ2)	Ακύρωση του σχετικού αιτήματος
Εφάπαξ Τέλος Ακύρωσης Αίτησης Μετάβασης Α.Ρ.Υ.Σ. σε Μεριζόμενο Τοπικό Βρόχο	Ακύρωση του σχετικού αιτήματος
Εφάπαξ Τέλος Ακύρωσης Αίτησης Μετάβασης Α.Ρ.Υ.Σ. σε Πλήρη Τοπικό Βρόχο	Ακύρωση του σχετικού αιτήματος

Τέλος μετάβασης Α.ΡΥ.Σ. - DSLAM [σε ΚΑΜΠΙΝΑ (KV)] σε Μεριζόμενο Τοπικό Βρόχο	Αφορά στις εργασίες που απαιτούνται προκειμένου να ενεργοποιηθεί από πλευράς ΟΤΕ το αίτημα μετάβασης από σύνδεση ΑΡΥΣ-DSLAM σε μεριζόμενο βρόχο: Δηλαδή η ενεργοποίηση του ΜΤοΒ και η κατάργηση ΑΡΥΣ-DSLAM
Τέλος μετάβασης Α.ΡΥ.Σ. - DSLAM [σε ΚΑΜΠΙΝΑ (KV)] σε Πλήρη Τοπικό Βρόχο	Αφορά στις εργασίες που απαιτούνται προκειμένου να ενεργοποιηθεί από πλευράς ΟΤΕ το αίτημα μετάβασης από σύνδεση ΑΡΥΣ-DSLAM σε πλήρη βρόχο: Δηλαδή η ενεργοποίηση του ΠΤοΒ και η κατάργηση ΑΡΥΣ-DSLAM
Τέλος Ακύρωσης μετάβασης Α.ΡΥ.Σ. - DSLAM [σε ΚΑΜΠΙΝΑ (KV)] σε Μεριζόμενο Τοπικό Βρόχο	Ακύρωση του σχετικού αιτήματος
Τέλος Ακύρωσης μετάβασης Α.ΡΥ.Σ. - DSLAM [σε ΚΑΜΠΙΝΑ (KV)] σε Πλήρη Τοπικό Βρόχο	Ακύρωση του σχετικού αιτήματος
Εφάπαξ τέλος Μετάβασης από Πλήρη Τοπικό Υποβρόχο σε Πλήρη Τοπικό Βρόχο	Αφορά στις εργασίες που απαιτούνται προκειμένου να ενεργοποιηθεί από πλευράς ΟΤΕ το αίτημα μετάβασης από πλήρη υποβρόχο ενός παρόχου σε πλήρη βρόχο άλλου παρόχου: Δηλαδή η ενεργοποίηση του ΠΤοΒ στον ΤΠ2 και η κατάργηση του ΠΤοΥΒ στον ΤΠ1
Εφάπαξ τέλος Ακύρωσης Μετάβασης από Πλήρη Τοπικό Υποβρόχο σε Πλήρη Τοπικό Βρόχο	Ακύρωση του σχετικού αιτήματος
Εφάπαξ Τέλος Ακύρωσης (Απόρριψης) Αίτησης Σύνδεσης Τοπικού Βρόχου λόγω απόρριψης της αίτησης φορητότητας	Αφορά στις εργασίες που απαιτούνται προκειμένου να ακυρωθεί από πλευράς ΟΤΕ το αίτημα ενεργοποίησης Τοπικού Βρόχου λόγω απόρριψης της αίτησης φορητότητας.
Υπηρεσία Mirroring από 100'' μέχρι 600'' Ζεύγη - MIRRORING	Αφορά τις εργασίες που απαιτούνται για την ταυτοποίηση των ζευγών, μεταξύ του ΓΚΟ (Γενικού Καταναμητή ΟΤΕ) και του ΗΔΦ (Ενδιάμεσου Καταναμητή) στην περίπτωση Φ/Σ (Φυσικής Συνεγκατάστασης), και μεταξύ ΓΚΟ και εξοπλισμού Παρόχου στην περίπτωση Α/Σ (Απομακρυσμένης Συνεγκατάστασης). Η ταυτοποίηση των ζευγών πραγματοποιείται με συνεργασία του προσωπικού του Α/Κ ΟΤΕ και του προσωπικού του Παρόχου.
Εφάπαξ Τέλος Εργασιών για μέτρηση Cal ανά KV	

ΤΟΠΙΚΟΣ ΥΠΟΒΡΟΧΟΣ	ΠΕΡΙΓΡΑΦΗ
Εφάπαξ Τέλος Σύνδεσης Ανενεργού Τοπικού ΥποΒρόχου	Αφορά στις εργασίες που απαιτούνται προκειμένου να ενεργοποιηθεί από πλευράς ΟΤΕ, ο Ανενεργός Υποβρόχος.
Εφάπαξ Τέλος Σύνδεσης Ενεργού Τοπικού ΥποΒρόχου	Αφορά στις εργασίες που απαιτούνται προκειμένου να ενεργοποιηθεί από πλευράς ΟΤΕ, ο Ενεργός Υποβρόχος.

Εφάπαξ Τέλος Ακύρωσης Αίτησης Σύνδεσης Ανενεργού Τοπικού Υποβρόχου	Ακύρωση του σχετικού αιτήματος
Εφάπαξ Τέλος Ακύρωσης Αίτησης Σύνδεσης Ενεργού Τοπικού Υποβρόχου	Ακύρωση του σχετικού αιτήματος
Τέλος μετάβασης Α.ΠΥ.Σ. - DSLAM [σε ΚΑΜΠΙΝΑ (KV)] σε Πλήρη Τοπικό Υποβρόχο	Αφορά στις εργασίες που απαιτούνται προκειμένου να ενεργοποιηθεί από πλευράς ΟΤΕ το αίτημα μετάβασης από σύνδεση ΑΡΥΣ-DSLAM σε πλήρη ΤοΥΒ: Δηλαδή η ενεργοποίηση του ΠΤοΥΒ και η κατάργηση ΑΡΥΣ-DSLAM
Τέλος Ακύρωσης μετάβασης Α.ΠΥ.Σ. - DSLAM [σε ΚΑΜΠΙΝΑ (KV)] σε Πλήρη Τοπικό Υποβρόχο	Ακύρωση του σχετικού αιτήματος
Τέλος μετάβασης Α.ΠΥ.Σ. σε Πλήρη Τοπικό Υποβρόχο	Αφορά στις εργασίες που απαιτούνται προκειμένου να ενεργοποιηθεί από πλευράς ΟΤΕ το αίτημα μετάβασης από σύνδεση ΑΡΥΣ σε πλήρη υποβρόχο: Δηλαδή η ενεργοποίηση του ΠΤοΥΒ και η κατάργηση ΑΡΥΣ
Τέλος Ακύρωσης μετάβασης Α.ΠΥ.Σ. σε Πλήρη Τοπικό Υποβρόχο	Ακύρωση του σχετικού αιτήματος
Τέλος Μετάβασης από Πλήρη Τοπικό Βρόχο σε Πλήρη Τοπικό Υποβρόχο	Αφορά στις εργασίες που απαιτούνται προκειμένου να ενεργοποιηθεί από πλευράς ΟΤΕ το αίτημα μετάβασης από πλήρη βρόχο ενός παρόχου σε πλήρη υποβρόχο άλλου παρόχου: Δηλαδή η ενεργοποίηση του ΠΤοΥΒ και η κατάργηση του ΠΤοΒ
Τέλος Μετάβασης από Πλήρη Τοπικό Υποβρόχο ΤΠ1 σε Πλήρη Τοπικό Υποβρόχο ΤΠ2	Αφορά στις εργασίες που απαιτούνται προκειμένου να ενεργοποιηθεί από πλευράς ΟΤΕ το αίτημα μετάβασης από πλήρη υποβρόχο ενός παρόχου σε πλήρη υποβρόχο άλλου παρόχου: Δηλαδή η ενεργοποίηση του ΠΤοΥΒ στον ΤΠ2 και η κατάργηση του ΠΤοΥΒ στον ΤΠ1
Τέλος Μετάβασης από Μεριζόμενο Τοπικό Βρόχο σε Πλήρη Τοπικό Υποβρόχο	Αφορά στις εργασίες που απαιτούνται προκειμένου να ενεργοποιηθεί από πλευράς ΟΤΕ το αίτημα μετάβασης από μεριζόμενο βρόχο ενός παρόχου σε πλήρη υποβρόχο άλλου παρόχου: Δηλαδή η ενεργοποίηση του ΠΤοΥΒ και η κατάργηση του ΜΤοΒ
Τέλος αποσύνδεσης Ενεργού Τοπικού Υποβρόχου	Αφορά στις εργασίες που απαιτούνται προκειμένου να καταργηθεί από πλευράς ΟΤΕ, ο ενεργός υποβρόχος.
Τέλος Ακύρωσης Μετάβασης από Πλήρη Τοπικό Βρόχο σε Πλήρη Τοπικό Υποβρόχο	Ακύρωση του σχετικού αιτήματος
Τέλος Ακύρωσης Μετάβασης από Πλήρη Τοπικό Υποβρόχο ΤΠ1 σε Πλήρη Τοπικό Υποβρόχο ΤΠ2	Ακύρωση του σχετικού αιτήματος
Τέλος Ακύρωσης Μετάβασης από Μεριζόμενο Τοπικό Βρόχο σε Πλήρη Τοπικό Υποβρόχο	Ακύρωση του σχετικού αιτήματος

Τέλος Ακύρωσης Αποσύνδεσης Ενεργού Τοπικού Υποβρόχου	Ακύρωση του σχετικού αιτήματος
Εφάπαξ Τέλος Σύνδεσης Καλωδίου Τερματισμού (ΣΚΤ) Τοπικού Υποβρόχου	Αφορά στις εργασίες που απαιτούνται προκειμένου να ενεργοποιηθεί από πλευράς ΟΤΕ η σύνδεση καλωδίου (ΣΚΤ) Τοπικού Υποβρόχου 10 ζευγών.
Εφάπαξ Τέλος Σύνδεσης Καλωδίου Τερματισμού (ΣΚΤ) Τοπικού Υποβρόχου 10" Ζευγών	
Εφάπαξ Τέλος Σύνδεσης Καλωδίου Τερματισμού (ΣΚΤ) Τοπικού Υποβρόχου 20" Ζευγών	
Εφάπαξ Τέλος Σύνδεσης Καλωδίου Τερματισμού (ΣΚΤ) Τοπικού Υποβρόχου 30" Ζευγών	
Εφάπαξ Τέλος Σύνδεσης Καλωδίου Τερματισμού (ΣΚΤ) Τοπικού Υποβρόχου 40" Ζευγών	
Εφάπαξ Τέλος Σύνδεσης Καλωδίου Τερματισμού (ΣΚΤ) Τοπικού Υποβρόχου 50" Ζευγών	
Εφάπαξ Τέλος Άσκοπης Μετάβασης Συνεργείου για άρση βλάβης Τοπικού Υποβρόχου υπαιτιότητας παρόχου (εγκατάσταση πελάτη παρόχου)	Αφορά τα κόστη των εργασιών που εκτέλεσε ο ΟΤΕ προκειμένου να υλοποιήσει την αποκατάσταση βλάβης συμπεριλαμβανομένων την μετακίνηση του τεχνικού με αυτοκίνητο και τις εργασίες στο σύνολο του δικτύου ευθύνης ΟΤΕ (και επιπλέον τα κόστη διαχειριστικών εργασιών που σχετίζονται άμεσα με την εν λόγω εργασία) όταν διαπιστωθεί ότι η βλάβη οφείλεται σε υπαιτιότητα Παρόχου.
Εφάπαξ Τέλος Άσκοπης Μετάβασης Συνεργείου για άρση βλάβης Τοπικού Υποβρόχου υπαιτιότητας παρόχου (εγκατάσταση παρόχου)	Αφορά τα κόστη των εργασιών που εκτέλεσε ο ΟΤΕ προκειμένου να υλοποιήσει την αποκατάσταση βλάβης συμπεριλαμβανομένων την μετακίνηση του τεχνικού με αυτοκίνητο και τις εργασίες στο σύνολο του δικτύου ευθύνης ΟΤΕ (και επιπλέον τα κόστη διαχειριστικών εργασιών που σχετίζονται άμεσα με την εν λόγω εργασία) όταν διαπιστωθεί ότι η βλάβη οφείλεται σε υπαιτιότητα Παρόχου.
Εφάπαξ Τέλος Άσκοπης Μετάβασης Συνεργείου για παράδοση Τοπικού Υποβρόχου υπαιτιότητας παρόχου	Αφορά τα κόστη των εργασιών που εκτελεσε ο ΟΤΕ κατά την ανεπιτυχή παράδοση Τοπικού Υποβρόχου.
Εφάπαξ Τέλος Μελέτης - Αυτοψίας Κατασκευής ΕΣΚΤ-Φρεατίου Παρόχων για ΑΣ-ΤοΥΒ	Σε περίπτωση που ο Τ.Π. αιτηθεί ΑΣ για ΤοΥΒ, πραγματοποιείται από κοινού από τεχνικούς του Τ.Π. και του ΟΤΕ αυτοψία προκειμένου να καθορισθεί η θέση δημιουργίας του ΦΥΤΠ (γειτονική με το ΚV).
Εφάπαξ τέλος ακύρωσης αίτησης σύνδεσης ΤοΥΒ λόγω απόρριψης αίτησης φορητότητας	
Τέλος Επίσκεψης Συνεργείου σε σύνδεσμο (μούφα) για Διαπίστωση Βλάβης Υπαιτιότητας Παρόχου	Το τέλος αυτό περιλαμβάνει τα κόστη προκειμένου ο ΟΤΕ να διαπιστώσει / διερευνήσει βλάβη εντός του ΦΥΠ για την οποία υπάρχει υπαιτιότητα Τ.Π.

Τέλος Άσκοπης Μετάβασης Συνεργείου για παράδοση Υπηρεσιών ΕΣΚΤ	Το τέλος αυτό αφορά στην περίπτωση που υπάρχει άσκοπη μετάβαση προσωπικού ΟΤΕ για την παράδοση υπηρεσιών ΕΣΚΤ είτε επειδή δεν εμφανίστηκε ο Τ.Π. ενώ η παρουσία του ήταν απαραίτητη είτε δεν ήταν ακόμα έτοιμος ο Τ.Π. προκειμένου να πραγματοποιήσει εργασίες ο ΟΤΕ
Μηνιαίο πάγιο τέλος πλήρως αδεσμοποίητου τοπικού βρόχου	
Μηνιαίο πάγιο τέλος πλήρως μεριζόμενου τοπικού βρόχου	
Εφάπαξ τέλος σύνδεσης Ενεργού Τοπικού Βρόχου	Το συγκεκριμένο τέλος αφορά τα κόστη των εργασιών που εκτελεί ο ΟΤΕ προκειμένου να αποσυνδέσει έναν συνδρομητή/πελάτη του και να συνδέσει το βρόχο του συνδρομητή/πελάτη σε έναν Τ.Π. (και επιπλέον τυχόν κόστη διαχειριστικών εργασιών που σχετίζονται άμεσα με την εν λόγω εργασία).
Εφάπαξ τέλος σύνδεσης Μεριζόμενου Τοπικού Βρόχου	Το συγκεκριμένο τέλος αφορά τα κόστη των εργασιών που εκτελεί ο ΟΤΕ προκειμένου να υλοποιήσει τις εργασίες που απαιτούνται για την σύνδεση ενός μεριζόμενου τοπικού βρόχου (και επιπλέον τυχόν κόστη διαχειριστικών εργασιών που σχετίζονται άμεσα με την εν λόγω εργασία).
Πάγια μηνιαία τέλη χρήσης Τοπικού Υποβρόχου	

ΤΕΛΗ ΥΠΗΡΕΣΙΩΝ ΣΥΝΕΓΚΑΤΑΣΤΑΣΗΣ

Α. ΦΥΣΙΚΗ ΣΥΝΕΓΚΑΤΑΣΤΑΣΗ

ΦΥΣΙΚΗ ΣΥΝΕΓΚΑΤΑΣΤΑΣΗ	ΠΕΡΙΓΡΑΦΗ
Εφάπαξ Τέλος Εκπόνησης Τεχνικής Προμελέτης ΦΣ ανά Πάροχο	Οι Τ.Π. μπορούν να αιτηθούν Φυσική Συνεγκατάσταση σε οποιοδήποτε Α/Κ του ΟΤΕ. Η δυνατότητα της συνεγκατάστασης προκύπτει από την τεχνική προμελέτη, βάση της οποίας ορίζεται η διαθεσιμότητα / καταλληλότητα του ελεύθερου χώρου.
Εφάπαξ τέλος ακύρωσης Εκπόνησης Τεχνικής Προμελέτης ΦΣ ανά Πάροχο	Ακύρωση του σχετικού αιτήματος
Τέλος Παράδοσης χώρου Φυσικής Συνεγκατάστασης ανά ΑΚ εντός Αττικής ⁽¹⁾	Κατά την αρχική παροχή του χώρου ΦΣ σε έναν Τ.Π. (αίτημα παροχής ΦΣ) μεταβαίνουν στελέχη του ΟΤΕ και εκπρόσωποι του Τ.Π. προκειμένου να διερευνηθεί ο χώρος ΦΣ και να αποφασίσει ο Τ.Π. τις θέσεις που επιθυμεί να εγκαταστήσει τα πρώτα του ικρίωματα. Το ίδιο συμβαίνει και στις περιπτώσεις επέκτασης του υφιστάμενου χώρου ΦΣ. Υπογράφεται το σχετικό ΠΠΠ μεταξύ ΟΤΕ & Τ.Π.
Τέλος Παράδοσης χώρου Φυσικής	

Συνεγκατάσταση ανά ΑΚ λοιπής Ελλάδας ⁽¹⁾	
Τέλος σύνδεσης Εσωτερικού Συνδετικού Καλωδίου (ΕΣΚ) και Οριολωρίδας 100 ζευγών	Αναφέρεται στις εργασίες που απαιτούνται για την παροχή ΕΣΚ από τον ΟΤΕ στους χώρους ΦΣ
Μηνιαίο τέλος για Λειτουργικά Έξοδα Χρήσης Χώρου Φυσικής Συνεγκατάστασης ανά κριώμα	Στο τέλος αυτό περιλαμβάνεται το κόστος συντήρησης και τρέχουσας διαχείρισης του χώρου Φυσικής Συνεγκατάστασης.
Μηνιαίο Τέλος Ενοικίου Χρήσης Χώρου ΦΣ ανά κριώμα (Ζώνη Α, >30.000 παροχές)	Στο τέλος περιλαμβάνεται το μηνιαίο κόστος μίσθωσης του χώρου ανά κριώμα για τα κριώματα που διαθέτει ο κάθε Τ.Π. στο χώρο ΦΣ. Το τέλος έχει διαφοροποιηθεί για 3 κατηγορίες Α/Κ.
Μηνιαίο Τέλος Ενοικίου Χρήσης Χώρου ΦΣ ανά κριώμα (Ζώνη Β, 10.000 έως 30.000 παροχές)	
Μηνιαίο Τέλος Ενοικίου Χρήσης Χώρου ΦΣ ανά κριώμα (Ζώνη Γ, <10.000 παροχές)	
Μηνιαίο Τέλος Παροχής Ηλεκτρικού Ρεύματος σε χώρο Φ.Σ. με τιμολόγιο ΔΕΗ Β1 (ανά Ampere DC)	Το τέλος αφορά τη συνολική κατανάλωση των Τ.Π. και αντιστοιχείται με τη μετρούμενη τιμή έντασης του ρεύματος σε Ampere που παρέχονται από το ανορθωτικό συγκρότημα των Παρόχων, με επιμερισμό της συνολικής κατανάλωσης σε κάθε Τ.Π. ανάλογα τα κριώματα που διαθέτει. Το τέλος είναι διαφορετικό για Α/Κ που ο ΟΤΕ διαθέτει Υποσταθμό Μέσης Τάσης (Β1) και για Α/Κ που ο ΟΤΕ δε διαθέτει Υποσταθμό Μέσης Τάσης (Γ22).
Μηνιαίο Τέλος Παροχής Ηλεκτρικού Ρεύματος σε χώρο Φ.Σ. με τιμολόγιο ΔΕΗ Γ22 (ανά Ampere DC)	
Τέλος Παράδοσης Ικριωμάτων μετά από Επαύξηση / Μείωση σε Χώρο ΦΣ εντός Έδρας	Σε περιπτώσεις που κρίνεται αναγκαίο πραγματοποιείται φυσική μετάβαση εκπροσώπου ΟΤΕ και Τ.Π. για την παράδοση / παραλαβή των κριωμάτων μετά από αίτημα επαύξησης / μείωσης κριωμάτων προκειμένου να εξεταστεί ο χώρος και να συμφωνηθεί είτε η θέση των κριωμάτων που θα τοποθετηθούν να νέα κριώματα του Τ.Π. είτε να αφαιρεθούν τα κριώματα που θα μειωθούν. Σε κάθε περίπτωση υπογράφεται σχετικό ΠΠΠ μεταξύ ΟΤΕ & Τ.Π. Το τέλος διαφοροποιείται σε "εντός έδρας" για τις περιπτώσεις που η μετάβαση του εκπροσώπου ΟΤΕ είναι στα όρια του ίδιου νομού και σε "εκτός έδρας" για αυτές που είναι εκτός των ορίων νομού.

Τέλος Παράδοσης Ικριωμάτων μετά από Επαύξηση / Μείωση σε Χώρο ΦΣ εκτός Έδρας	
Εφάπαξ Τέλος Εγκατάστασης & Ζεύξης Ε.Σ.Κ.Τ. Καμπίνας σε Προαύλιο χώρο Α/Κ ΟΤΕ με Γ.Κ.Ο.	Οι Τ.Π. μπορούν να αιτηθούν ΦΣ-καμπίνα (εγκατάσταση εξοπλισμού του παρόχου σε καμπίνα Τ.Π. που θα εγκατασταθεί στον προαύλιο χώρο αστικού κέντρου του ΟΤΕ) σε $A/K < 5.000$. Οι Τ.Π. δύνανται να αιτηθούν ΦΣ-καμπίνα σε $A/K > 5.000$ συνδρομητών, εφόσον συντρέχουν σωρευτικά μία σειρά από λόγους.
100" Ζεύγη	Στην περίπτωση της εγκατάστασης καμπίνας στον προαύλιο χώρο του ΑΚ του ΟΤΕ, το Συνδετικό Καλώδιο από τον Γενικό Καταναμητή ΟΤΕ μέχρι το φρεάτιο που κατασκευάζει ο Τ.Π. (ΦΥΠ-καμπίνα) ονομάζεται Εσωτερικό Συνδετικό Καλώδιο (ΕΣΚΤ) καμπίνας σε προαύλιο χώρο.
200" Ζεύγη	
400" Ζεύγη	
600" Ζεύγη	
800" Ζεύγη	
1000" Ζεύγη	
1200" Ζεύγη	
Μηνιαίο Τέλος Συντήρησης και Άρσης Βλάβης ΕΣΚΤ στο ΦΥΤΠ Καμπίνας σε Προαύλιο Χώρο Α/Κ ΟΤΕ (ανά 100 Ζεύγη)	Το τέλος αυτό περιλαμβάνει τα κόστη συντήρησης και άρσης τυχόν βλάβης του ΕΣΚΤ καμπίνας σε προαύλιο χώρο Α/Κ ΟΤΕ
Εφάπαξ Τέλος Εκπόνησης Τεχνικής Προμελέτης ΦΣ Καμπίνας σε Προαύλιο χώρο Α/Κ ΟΤΕ	Η δυνατότητα της διάθεσης ΦΣ-καμπίνα προκύπτει από την τεχνική προμελέτη, βάσει της οποίας ορίζεται η διαθεσιμότητα / καταλληλότητα του ελεύθερου χώρου στον προαύλιο χώρο του Α/Κ ΟΤΕ, καθώς και η θέση που ο Τ.Π. θα εγκαταστήσει την καμπίνα και το ΦΥΠ-καμπίνα με κατάλληλη αυτοψία.
Εφάπαξ Τέλος Επίβλεψης - Επιστασίας για κατασκευή ΦΣ Καμπίνας σε Προαύλιο χώρο Α/Κ ΟΤΕ ανά ημέρα (εντός ωραρίου)	Κατά την πραγματοποίηση των εργασιών του Τ.Π. κρίνεται αναγκαία η παρουσία / επίβλεψη των εργασιών από στελέχη του ΟΤΕ για τη διασφάλιση της ακεραιότητας του δικτύου και του προαυλίου χώρου του ΟΤΕ.
Εφάπαξ Τέλος Επίβλεψης - Επιστασίας για κατασκευή ΦΣ Καμπίνας σε Προαύλιο χώρο Α/Κ ΟΤΕ (επιπλέον κόστος ανά ώρα εκτός τακτικού ωραρίου εργασιών ημερών)	Κατά την πραγματοποίηση των εργασιών του Τ.Π. κρίνεται αναγκαία η παρουσία / επίβλεψη των εργασιών από στελέχη του ΟΤΕ για τη διασφάλιση της ακεραιότητας του δικτύου και του προαυλίου χώρου του ΟΤΕ σε περίπτωση που οι εργασίες ξεπεράσουν την εργάσιμη μέρα.
Τέλος Χωροθέτησης και Επίβλεψης για Backhaul ΦΣ Καμπίνας με ίδια μέσα ανά ημέρα (εντός ωραρίου)	Αφορά τα κόστη επίβλεψης από προσωπικό του ΟΤΕ προκειμένου ο Πάροχος να μεταφέρει με ίδια μέσα την κίνησή του από την καμπίνα που

	διαθέτει με την υπηρεσία ΦΣ-καμπίνα. Το τέλος αυτό εφαρμόζεται την πρώτη ημέρα των εργασιών του Τ.Π.
Τέλος Χωροθέτησης και Επίβλεψης για Backhaul ΦΣ Καμπίνας με ίδια μέσα (επιπλέον κόστος ανά ώρα εκτός τακτικού ωραρίου εργασίμων ημερών)	Το τέλος αυτό εφαρμόζεται για κάθε επιπλέον ώρα πέρα από την πρώτη ημέρα των εργασιών του Τ.Π.
Τέλος Συνοδείας/Επιστασίας σε Φυσική Συνεγκατάσταση (ανά επίσκεψη) - εντός τακτικού ωραρίου εργασίμων ημερών	
Τέλος Συνοδείας/Επιστασίας σε Φυσική Συνεγκατάσταση (ανά ώρα) - εκτός τακτικού ωραρίου εργασίμων ημερών	

Β. ΑΠΟΜΑΚΡΥΣΜΕΝΗ ΣΥΝΕΓΚΑΤΑΣΤΑΣΗ**Β.1 Τέλη**

ΑΠΟΜΑΚΡΥΣΜΕΝΗ ΣΥΝΕΓΚΑΤΑΣΤΑΣΗ	ΠΕΡΙΓΡΑΦΗ
Εφάπαξ τέλος εγκατάστασης ΕΣΚΤ 200 Ζευγών σε ΦΥΠ ⁽²⁾	Το τέλος αυτό περιλαμβάνει τα κόστη μιας σειράς εργασιών που εκτελεί ο ΟΤΕ προκειμένου ο ΟΤΕ να είναι σε θέση να συνδέσει μια ομάδα 200 ζευγών χαλκού του ΕΞΣΚ του Τ.Π. με τον γενικό / δευτερεύοντα καταναμητή (μέσω ΦΥΠ και ΕΣΚΤ).
Εφάπαξ Τέλος Σύνδεσης 200 Ζευγών ΕΣΚΤ σε σύνδεσμο εντός ΦΥΠ (μούφα) ⁽⁴⁾	Το τέλος αυτό περιλαμβάνει τα κόστη προκειμένου ο ΟΤΕ να συνδέσει μια ομάδα 200/400/600/800/1200 ζευγών χαλκού του ΕΞΣΚ του ΤΠ με αντίστοιχα ζεύγη του ΕΣΚΤ
Εφάπαξ Τέλος Σύνδεσης 400 Ζευγών ΕΣΚΤ σε σύνδεσμο εντός ΦΥΠ (μούφα) ⁽⁴⁾	
Εφάπαξ Τέλος Σύνδεσης 600 Ζευγών ΕΣΚΤ σε σύνδεσμο εντός ΦΥΠ (μούφα) ⁽⁴⁾	
Εφάπαξ Τέλος Σύνδεσης 800 Ζευγών ΕΣΚΤ σε σύνδεσμο εντός ΦΥΠ (μούφα) ⁽⁴⁾	
Εφάπαξ Τέλος Σύνδεσης 1000 Ζευγών ΕΣΚΤ σε σύνδεσμο εντός ΦΥΠ (μούφα) ⁽⁴⁾	
Εφάπαξ Τέλος Σύνδεσης 1200 Ζευγών ΕΣΚΤ σε σύνδεσμο εντός ΦΥΠ (μούφα) ⁽⁴⁾	
Μηνιαίο τέλος Συντήρησης και	

Αποκατάστασης Βλάβης στο ΦΥΠ ανά 200 Ζεύγη ΕΣΚΤ	προκειμένου ο ΟΤΕ είτε να συντηρήσει είτε να αποκαταστήσει βλάβη ζευγών ΕΣΚΤ εντός του ΦΥΠ.
Μηνιαία τέλη χρήσης ζεύγους ΕΞΣΚ ανά μέτρο (L*N*Μηνιαίο Τέλος) ⁽³⁾	Το συγκεκριμένο τέλος αφορά ενοίκιο χρήσης χάλκινου δικτύου του ΟΤΕ. Αφορά παλιό είδος ΑΣ.
Τέλος Επίσκεψης Συνεργείου σε σύνδεσμο (μούφα) για Διαπίστωση Βλάβης Υπαιτιότητας Παρόχου	Το τέλος αυτό περιλαμβάνει τα κόστη προκειμένου ο ΟΤΕ να διαπιστώσει / διερευνήσει βλάβη εντός του ΦΥΠ για την οποία υπάρχει υπαιτιότητα Τ.Π.
Τέλος Άσκοπης Μετάβασης Συνεργείου για παράδοση Υπηρεσιών ΕΣΚΤ	Το τέλος αυτό αφορά στην περίπτωση που υπάρχει άσκοπη μετάβαση προσωπικού ΟΤΕ για την παράδοση υπηρεσιών ΕΣΚΤ είτε επειδή δεν εμφανίστηκε ο Τ.Π. ενώ η παρουσία του ήταν απαραίτητη είτε δεν ήταν ακόμα έτοιμος ο Τ.Π. προκειμένου να πραγματοποιήσει εργασίες ο ΟΤΕ

B.2 Τέλη ΑΣ σε ΑΚ με λιγότερες από 5000 Συνδρομητές

ΑΠΟΜΑΚΡΥΣΜΕΝΗ ΣΥΝΕΓΚΑΤΑΣΤΑΣΗ ΣΕ Α/Κ ΜΕ <5000 ΣΥΝΔΡΟΜΗΤΕΣ	ΠΕΡΙΓΡΑΦΗ
Εφάπαξ Τέλος Κατασκευής & Ζεύξης Φ.Υ.Τ.Π. με Γ.Κ.Ο. (Α/Κ μέχρι 5000 Συνδρομητές)	
Εφάπαξ Τέλος Κατασκευής & Ζεύξης Φ.Υ.Τ.Π. με Γ.Κ.Ο. (Α/Κ μέχρι 5000 Συνδρομητές) 100 Ζευγών	Αφορά τα κόστη προκειμένου να συνδεθεί ο ΓΚΟ ή ο Υπαίθριος Καταναμητής, με το Εξωτερικό Συνδετικό Καλώδιο - ΕΞΣΚ του Τ.Π. στο φρεάτιο που κατασκευάζει (ΦΥΤΠ)
Εφάπαξ Τέλος Κατασκευής & Ζεύξης Φ.Υ.Τ.Π. με Γ.Κ.Ο. (Α/Κ μέχρι 5000 Συνδρομητές) 200 Ζευγών	
Εφάπαξ Τέλος Κατασκευής & Ζεύξης Φ.Υ.Τ.Π. με Γ.Κ.Ο. (Α/Κ μέχρι 5000 Συνδρομητές) 400 Ζευγών	
Εφάπαξ Τέλος Κατασκευής & Ζεύξης Φ.Υ.Τ.Π. με Γ.Κ.Ο. (Α/Κ μέχρι 5000 Συνδρομητές) 600 Ζευγών	
Εφάπαξ Τέλος Κατασκευής & Ζεύξης Φ.Υ.Τ.Π. με Γ.Κ.Ο. (Α/Κ μέχρι 5000 Συνδρομητές) 800 Ζευγών	

Εφάπαξ Τέλος Όδευσης & Ζεύξης Φ.Υ.Τ.Π. με Γ.Κ.Ο. (Α/Κ μέχρι 5000 Συνδρομητές)	
Εφάπαξ Τέλος Όδευσης & Ζεύξης Φ.Υ.Τ.Π. με Γ.Κ.Ο. (Α/Κ μέχρι 5000 Συνδρομητές) 100 Ζευγών	
Εφάπαξ Τέλος Όδευσης & Ζεύξης Φ.Υ.Τ.Π. με Γ.Κ.Ο. (Α/Κ μέχρι 5000 Συνδρομητές) 200 Ζευγών	
Εφάπαξ Τέλος Όδευσης & Ζεύξης Φ.Υ.Τ.Π. με Γ.Κ.Ο. (Α/Κ μέχρι 5000 Συνδρομητές) 400 Ζευγών	
Εφάπαξ Τέλος Όδευσης & Ζεύξης Φ.Υ.Τ.Π. με Γ.Κ.Ο. (Α/Κ μέχρι 5000 Συνδρομητές) 600 Ζευγών	
Εφάπαξ Τέλος Όδευσης & Ζεύξης Φ.Υ.Τ.Π. με Γ.Κ.Ο. (Α/Κ μέχρι 5000 Συνδρομητές) 800 Ζευγών	
Μηνιαίο Τέλος Συντήρησης και Αρσης Βλάβης στο Φ.Υ.Τ.Π. ανά 100 Ζεύγη ΕΣΚΤ	Το τέλος αυτό περιλαμβάνει τα κόστη προκειμένου ο ΟΤΕ είτε να συντηρήσει είτε να αποκαταστήσει βλάβη ζευγών ΕΣΚΤ εντός του ΦΥΤΠ.
Μελέτη Αυτοψίας Κατασκευής ΕΣΚΤ-ΦΡΕΑΤΙΟΥ Παρόχων για Α/Κ Μέχρι 5000	Αφορά τα κόστη προκειμένου να πραγματοποιηθεί από κοινού από τεχνικούς του Τ.Π. και του ΟΤΕ αυτοψία προκειμένου να καθορισθεί η θέση του ΦΥΤΠ
Τέλος Άσκοπης Μετάβασης Συνεργείου για παράδοση Υπηρεσιών ΕΣΚΤ	Το τέλος αυτό αφορά στην περίπτωση που υπάρχει άσκοπη μετάβαση προσωπικού ΟΤΕ για την παράδοση υπηρεσιών ΕΣΚΤ είτε επειδή δεν εμφανίστηκε ο Τ.Π. ενώ η παρουσία του ήταν απαραίτητη είτε δεν ήταν ακόμα έτοιμος ο Τ.Π. προκειμένου να πραγματοποιήσει εργασίες ο ΟΤΕ
Τέλος Επίσκεψης Συνεργείου σε σύνδεσμο (μούφα) για Διαπίστωση Βλάβης Υπαιτιότητας Παρόχου	Το τέλος αυτό περιλαμβάνει τα κόστη προκειμένου ο ΟΤΕ να διαπιστώσει / διερευνήσει βλάβη εντός του ΦΥΠ για την οποία υπάρχει υπαιτιότητα Τ.Π.

Γ. ΤΕΛΗ ΕΙΚΟΝΙΚΗΣ & ΣΥΜΜΙΚΤΗΣ ΣΥΝΕΓΚΑΤΑΣΤΑΣΗΣ

ΣΥΜΜΙΚΤΗ (ΣΣ) - ΕΙΚΟΝΙΚΗ ΣΥΝΕΓΚΑΤΑΣΤΑΣΗ (ΕΣ)	ΠΕΡΙΓΡΑΦΗ
Τέλος Σύνδεσης Εσωτερικού Συνδετικού Καλωδίου (ΕΣΚ) και Οριολωρίδας 100 ζευγών	Εφάπαξ τέλος για τη σύνδεση μιας οριολωρίδας 100 ζευγών ΕΣΚ στον Ενδιάμεσο Κατανεμητή του χώρου ΣΣ ή ΕΣ
Μηνιαίο τέλος για Λειτουργικά Έξοδα Χρήσης Χώρου Σύμμικτης Συνεγκατάστασης (ανά ικρίωμα)	Λειτουργικά έξοδα για τον εξοπλισμό που διαθέτει ο Πάροχος στο χώρο ΣΣ

Μηνιαίο Τέλος Παροχής Ηλεκτρικού Ρεύματος με τιμολόγιο ΔΕΗ Β1 (ανά Ampere DC)	Τέλη για κατανάλωση ηλ. ενέργειας του Τ.Π. στο χώρο ΣΣ ή ΕΣ. Το τέλος είναι διαφορετικό για Α/Κ που ο ΟΤΕ διαθέτει Υποσταθμό Μέσης Τάσης (Β1) και για Α/Κ που ο ΟΤΕ δε διαθέτει Υποσταθμό Μέσης Τάσης (Γ22).
Μηνιαίο Τέλος Παροχής Ηλεκτρικού Ρεύματος με τιμολόγιο ΔΕΗ Γ22 (ανά Ampere DC)	
Εφάπαξ Τέλος Εκπόνησης Τεχνικής Προμελέτης Σύμμικτης Συνεγκατάστασης	Τέλος για την εκπόνηση της προμελέτης που απαιτείται για τη διαμόρφωση του εκάστοτε χώρου ΣΣ
Εφάπαξ Τέλος Εκπόνησης Τεχνικής Προμελέτης Εικονικής Συνεγκατάστασης	Τέλος για την εκπόνηση της προμελέτης που απαιτείται για τη διαμόρφωση του εκάστοτε χώρου ΕΣ
Εφάπαξ Τέλος Ακύρωσης Εκπόνησης Τεχνικής Προμελέτης Σύμμικτης Συνεγκατάστασης (το 50% του κόστους εκπόνησης)	Ακύρωση του σχετικού αιτήματος
Εφάπαξ Τέλος Ακύρωσης Εκπόνησης Τεχνικής Προμελέτης Εικονικής Συνεγκατάστασης (το 50% του κόστους εκπόνησης)	
Μηνιαίο Τέλος Υπηρεσιών Εικονικής Συνεγκατάστασης (ανά κρίωμα)	Τέλη για τα μηνιαία έξοδα που προκύπτουν από τον εξοπλισμό που διαθέτει ο Πάροχος στο χώρο ΕΣ
Τέλος Αναβάθμισης & Διορθωτικής Συντήρησης Εικονικής Συνεγκατάστασης - ανά επίσκεψη	Τέλος για την απαιτούμενη συντήρηση και αναβάθμιση του εξοπλισμού του Παρόχου σε περίπτωση ΕΣ.
Τέλος Συνοδείας/Επιστασίας σε Σύμμικτη Συνεγκατάσταση (ανά επίσκεψη) - εντός τακτικού ωραρίου εργασιμων ημερών	Τέλος για τη συνοδεία από τον ΟΤΕ του προσωπικού του Παρόχου σε περίπτωση που ο Πάροχος επιθυμεί να πραγματοποιήσει κάποια εργασία στο χώρο ΣΣ εντός τακτικού ωραρίου προσωπικού ΟΤΕ
Τέλος Συνοδείας/Επιστασίας σε Σύμμικτη Συνεγκατάσταση (ανά ώρα) - εκτός τακτικού ωραρίου εργασιμων ημερών	Τέλος για τη συνοδεία από τον ΟΤΕ του προσωπικού του Παρόχου σε περίπτωση που ο Πάροχος επιθυμεί να πραγματοποιήσει κάποια εργασία στο χώρο ΣΣ εκτός τακτικού ωραρίου προσωπικού ΟΤΕ

Δ. ΣΥΝΔΕΣΗ ΚΟΙ ΣΕ ΧΩΡΟ ΣΥΝΕΓΚΑΤΑΣΤΑΣΗΣ

ΣΥΝΔΕΣΗ ΚΟΙ ΣΕ ΧΩΡΟ ΣΥΝΕΓΚΑΤΑΣΤΑΣΗΣ	ΠΕΡΙΓΡΑΦΗ
Εφάπαξ Τέλος Εγκατάστασης ενός (1) ζεύγους ΚΟΙ Συνεγκατάστασης (Φυσική - Σύμμικτη - Εικονική) σε ΦΥΠ	Εργασίες για την εγκατάσταση της υποδομής από το Α/Κ έως το ΦΥΠ για τη σύνδεση 1 ζεύγους ΚΟΙ.

Τέλος ζεύξης ζεύγους ΚΟΙ Συγκατάστασης (Φυσική - Σύμμικτη - Εικονική) σε ΦΥΠ ζευγών 1-2" (4)	Εργασίες για τη σύνδεση 1-2 ζευγών ΚΟΙ στο ΦΥΠ.
Τέλος ζεύξης ζεύγους ΚΟΙ Συγκατάστασης (Φυσική - Σύμμικτη - Εικονική) σε ΦΥΠ ζευγών 3-4" (4)	Εργασίες για τη σύνδεση 3-4 ζευγών ΚΟΙ στο ΦΥΠ.
Τέλος ζεύξης ζεύγους ΚΟΙ Συγκατάστασης (Φυσική - Σύμμικτη - Εικονική) σε ΦΥΠ ζευγών 5-6" (4)	Εργασίες για τη σύνδεση 5-6 ζευγών ΚΟΙ στο ΦΥΠ.
Μηνιαίο Τέλος Συντήρησης και Αποκατάστασης Βλάβης ανά ζεύγος ΚΟΙ Συγκατάστασης (Φυσική - Σύμμικτη -Εικονική) σε ΦΥΠ	Μηνιαίο τέλος για τη συντήρηση και αποκατάσταση βλαβών των ζευγών ΚΟΙ.
Τέλος Ασκοπής Μετάβασης Συνεργείου για παράδοση Υπηρεσιών ΚΟΙ	Άσκοπη μετάβαση συνεργείου ΟΤΕ για σύνδεση των ζευγών ΚΟΙ σε ΦΥΠ, η οποία δεν είναι εφικτό να πραγματοποιηθεί από υπαιτιότητα Παρόχου.

Ε. ΠΡΟΣΒΑΣΗ ΣΕ ΣΩΛΗΝΩΣΕΙΣ/ ΠΑΡΟΧΗ ΣΚΟΤΕΙΝΗΣ ΙΝΑΣ

ΠΡΟΣΒΑΣΗ ΣΕ ΣΩΛΗΝΩΣΕΙΣ / ΠΑΡΟΧΗ ΣΚΟΤΕΙΝΗΣ ΙΝΑΣ	ΠΕΡΙΓΡΑΦΗ
Τέλος Εκπόνησης Τεχνικής Προμελέτης για Παροχή Ζεύγους Σκοτεινής Ίνας	Αφορά το κόστος για την τεχνική προμελέτη προκειμένου να ελεγχθεί από τον ΟΤΕ εάν υπάρχει διαθεσιμότητα ζεύγους σκοτεινής οπτικής ίνας στη διαδρομή που έχει επιλέξει ο Πάροχος
Τέλος Επίβλεψης για Παροχή Πρόσβασης σε Αγωγούς & Σωληνώσεις ΟΤΕ - ανά ημέρα (εντός τακτικού ωραρίου εργασιμων ημερών)	Επίβλεψη για τις εργασίες που θα πραγματοποιήσει ο Πάροχος στους αγωγούς του ΟΤΕ που του έχουν διατεθεί.
Τέλος Επίβλεψης για Παροχή Πρόσβασης σε Αγωγούς & Σωληνώσεις ΟΤΕ - ανά επιπλέον ώρα επίβλεψης (εκτός τακτικού ωραρίου εργασιμων ημερών)	Επίβλεψη για τις εργασίες που θα πραγματοποιήσει ο Πάροχος στους αγωγούς του ΟΤΕ που του έχουν διατεθεί.
Μηνιαίο τέλος κατάληψης και χρήσης σωλήνα (ανά μέτρο)	Τελος για την κατάληψη και τη χρήση αγωγού (σε περίπτωση υπηρεσίας πρόσβασης σε αγωγούς)
Μηνιαίο τέλος κατάληψης και χρήσης ζεύγους σκοτεινής ίνας (ανά χιλιόμετρο)	Τελος για την κατάληψη και τη χρήση 1 ζεύγους σκοτεινής ίνας (σε περίπτωση υπηρεσίας παροχής σκοτεινής ίνας)
Τέλος Εκπόνησης Τεχνικής Προμελέτης για Παροχή Πρόσβασης σε Σωληνώσεις/Αγωγούς ΟΤΕ	Αφορά το κόστος για την τεχνική προμελέτη προκειμένου να ελεγχθεί από τον ΟΤΕ εάν υπάρχει διαθεσιμότητα αγωγών στη διαδρομή που έχει επιλέξει ο Πάροχος

Τέλος Σύνδεσης Ζεύγους Σκοτεινής Ίνας μεταξύ Α/Κ ΟΤΕ και Υπαίθριου Κατανεμητή (ΦΥΤΠ)	Εφάπαξ τέλος για τη σύνδεση των ζευγών σκοτεινής ίνας στο μεταξύ ΑΚ ΟΤΕ και υπαίθριου κατανεμητή
--	--

ΣΤ. ΑΣΥΡΜΑΤΙΚΟ BACKHAUL

ΑΣΥΡΜΑΤΙΚΟ BACKHAUL	ΠΕΡΙΓΡΑΦΗ
Τέλος Εκπόνησης Τεχνικής Προμελέτης για την παροχή Ασυρματικού Backhaul σε ταράτσα Α/Κ ΟΤΕ	Αφορά την προμελετη που πραγματοποιεί ο ΟΤΕ για την εφικτότητα εγκατάστασης του εξοπλισμού του Παρόχου στο Α/Κ που επιθυμεί
Εφάπαξ Τέλος Επίβλεψης - Επιστασίας για κατασκευή Ασυρματικού Backhaul ανά ημέρα (εντός τακτικού ωραρίου εργασιμων ημερών)	Αφορά το κόστος επίβλεψης από προσωπικό ΟΤΕ για τις εργασίες που θα πραγματοποιήσει ο Πάροχος για την εγκατάσταση του εξοπλισμού του στην ταράτσα ΑΚ ΟΤΕ (για την πρώτη ημέρα των εργασιών).
Τέλος Επίβλεψης - Επιστασίας για κατασκευή Ασυρματικού Backhaul (επιπλέον κόστος ανά ώρα εκτός τακτικού ωραρίου εργασιμων ημερών)	Αφορά το κόστος επίβλεψης από προσωπικό ΟΤΕ για τις εργασίες που θα πραγματοποιήσει ο Πάροχος για την εγκατάσταση του εξοπλισμού του στην ταράτσα ΑΚ ΟΤΕ (για επιπλέον ώρες μετά το πέρας του ωραρίου εργασίας της πρώτης μέρας επίβλεψης).
Τέλος Συνοδείας για Ασυρματικό Backhaul ανά ημέρα (εντός τακτικού ωραρίου εργασιμων ημερών)	Αφορά το κόστος Συνοδείας - επίβλεψης από προσωπικό ΟΤΕ για τις εργασίες που θα θελήσει να πραγματοποιήσει ο Πάροχος για τη συντήρηση του εξοπλισμού του (εφόσον η συντήρηση είναι εντός του τακτικού ωραρίου του προσωπικού ΟΤΕ).
Τέλος Συνοδείας για Ασυρματικό Backhaul (ανά ώρα) εκτός τακτικού ωραρίου εργασιμων ημερών	Αφορά το κόστος Συνοδείας - επίβλεψης από προσωπικό ΟΤΕ για τις εργασίες που θα θελήσει να πραγματοποιήσει ο Πάροχος για τη συντήρηση του εξοπλισμού του (για επιπλέον ώρες μετά το πέρας του ωραρίου εργασίας).

»

Η ανωτέρω προσθήκη των ενότητων 4.4.1 και 4.4.2 κατέστη αναγκαία για λόγους ακρίβειας και πληρότητας του κειμένου της παρούσας προσφοράς αναφοράς σε εφαρμογή της απόφασης της ΕΕΤΤ ΑΠ 614/13/28.7.2011 (ΦΕΚ 1908/Β/30.08.2011) και ιδιαίτερα της Αρχής της Διαφάνειας [Κεφάλαιο Α, Υποκεφάλαιο ΙΙΙ, Κανονιστικές Υποχρεώσεις, Υποενότητα 5.1.1.] και της Αρχής Υποχρέωσης Ελέγχου Τιμών και Κοστολόγησης [Κεφάλαιο Α, Υποκεφάλαιο ΙΙΙ, Κανονιστικές Υποχρεώσεις, Υποενότητα 7.1 και 7.2].

8) Η πρώτη παράγραφος της ενότητας 4.6.1 τροποποιείται ως εξής:
«Χρονολογικά, η αμφισβήτηση μπορεί να πραγματοποιηθεί:

1. οποτεδήποτε στο διάστημα “Έκδοσης Τιμολογίων και Παράδοσης - Παραλαβής τους” των 45 ΗΗ μεταξύ της ημερομηνίας έκδοσης του τιμολογίου και έως την καταληκτική ημερομηνία εξόφλησής του. Στο διάστημα αυτό μπορεί να πραγματοποιηθεί ολική ή μερική αμφισβήτηση του τιμολογίου,

2. οποτεδήποτε στο διάστημα των έξι (6) μηνών μετά την ημερομηνία έκδοσης του τιμολογίου. Στο διάστημα αυτό μπορεί να πραγματοποιηθεί ολική ή μερική αμφισβήτηση του τιμολογίου, και
3. οποτεδήποτε μετά την ημερομηνία έκδοσης του τιμολογίου εάν η αμφισβήτηση αφορά μη συμμόρφωση του ΟΤΕ με απόφαση της ΕΕΤΤ ή διάταξη νόμου, η οποία κατατέθηκε έγκαιρα αλλά τελεσιδίκησε μετά το διάστημα των έξι (6) μηνών ως ανωτέρω. Στην περίπτωση αυτή ο ΟΤΕ καλείται να διατηρεί τα σχετικά αρχεία χρέωσης μέχρι την έκδοση της σχετικής τελεσιδικής απόφασης.»

Στην ενότητα 4.6.1, παράγραφος 1, σημείο 1, μεταβάλλεται η προθεσμία εξόφλησης τιμολογίου από τριάντα (30) σε σαράντα πέντε (45) ΗΗ δεδομένου ότι στην ενότητα 4.3, παράγραφος 1 πραγματοποιήθηκε αλλαγή αναφορικά με την προθεσμία εξόφλησης του τιμολογίου. Η αύξηση της προθεσμίας εξόφλησης του τιμολογίου από τριάντα (30) σε σαράντα πέντε (45) ΗΗ κατέστη αναγκαία έπειτα από αίτημα των παρόχων στα σχόλια τους στη δημόσια διαβούλευση και δεδομένων των δυσμενών οικονομικών συνθηκών της αγοράς. Επιπλέον, στην ενότητα 4.7 πραγματοποιήθηκε μείωση του διαστήματος που θέτει ο ΟΤΕ προς τον Τ.Π. με την πρώτη όχληση αναφορικά με την εξόφληση της ληξιπρόθεσμης οφειλής από τριάντα (30) σε δεκαπέντε (15) ΗΗ. Με τις ως άνω τροποποιήσεις επετεύχθη η διατήρηση του συνολικού χρονικού διαστήματος από την έκδοση του τιμολογίου έως την καταγγελία της σύμβασης.

Επιπλέον, στα σημεία 2 και 3 μεταβλήθηκε το διάστημα κατά το οποίο ο Τ.Π. έχει τη δυνατότητα να υποβάλλει αίτημα αμφισβήτησης στον ΟΤΕ από 2 μήνες σε 6 μήνες δεδομένου ότι α) οι πάροχοι απάντησαν στη δημόσια διαβούλευση ότι η προτεινόμενη προθεσμία των 2 μηνών είναι εξαιρετικά σύντομη και πρέπει να διατηρηθεί η περίοδος των 6 μηνών που ίσχυε στην παλαιά προσφορά αναφοράς ΑΠΤΒ και β) ώστε η εν λόγω διαδικασία να συνάδει με την αντίστοιχη περιγραφόμενη διαδικασία στις προσφορές αναφορών ΧΕΠ και ΧΕΓ και να φέρουν ενιαία εικόνα οι κοινές διαδικασίες των προσφορών αναφοράς έπειτα και από συμφωνία με τον ΟΤΕ.

- 9) Στην ενότητα 4.6.1, διαγράφεται η πρώτη σειρά της τελευταίας παραγράφου. Το υπόλοιπο μέρος της παραγράφου μετακινείται και προστίθεται στην ενότητα 4.6.3. ως νέα παράγραφος 2.

Η εν λόγω διαγραφή κρίνεται αναγκαία δεδομένου ότι η συγκεκριμένη διάταξη επαναλαμβάνεται στην ενότητα 4.6.3 παράγραφος 1. Επιπλέον, η μετακίνηση έγινε για λόγους σαφήνειας και πληρότητας της περιγραφόμενης διαδικασίας δεδομένου ότι η ενότητα 4.6.1 αφορά α) τη δυνατότητα του Τ.Π. να προβεί σε αμφισβήτηση λογαριασμού και β) το χρονικό όριο κατά το οποίο μπορεί να υποβληθεί η εν λόγω αμφισβήτηση ενώ η ενότητα 4.6.3 περιγράφει τη διαδικασία υποβολής αιτήματος ελέγχου της ορθότητας του λογαριασμού του Τ.Π. προς τον ΟΤΕ.

- 10) Η πρώτη παράγραφος της ενότητας 4.6.3 τροποποιείται ως εξής:

«Στην περίπτωση όπου η αμφισβήτηση κατατίθεται στον ΟΤΕ και δεν αφορά την περίπτωση 3) της ενότητας 4.6.1 Χρόνος Κατάθεσης της Αμφισβήτησης, το εν λόγω δικαίωμα ασκείται με την υποβολή έγγραφης αίτησης επανεξέτασης / διόρθωσης τιμολογίου, εντός αποκλειστικής προθεσμίας έξι (6) μηνών, από την ημερομηνία έκδοσης του τιμολογίου.»

Η ως άνω διόρθωση της παραπομπής στην αναφερόμενη ενότητα από γ σε 3 στην ενότητα 4.6.1 γίνεται ώστε να είναι συμβατή με το κείμενο της παρούσας δεδομένου ότι η παραπομπή ήταν λανθασμένη.

Επιπλέον μεταβάλλεται το διάστημα κατά το οποίο ο Τ.Π. έχει την δυνατότητα να υποβάλλει αίτημα αμφισβήτησης στον ΟΤΕ από 2 μήνες σε 6 μήνες δεδομένου ότι α) οι πάροχοι απάντησαν στη δημόσια διαβούλευση ότι η προτεινόμενη προθεσμία των 2 μηνών είναι εξαιρετικά σύντομη και πρέπει να διατηρηθεί η περίοδος των 6 μηνών που ίσχυε στην παλαιά προσφορά αναφοράς ΑΠΤΒ και β) ώστε η εν λόγω διαδικασία να συνάδει με την αντίστοιχη περιγραφόμενη διαδικασία στις προσφορές αναφοράς ΧΕΠ και ΧΕΓ και να φέρουν ενιαία εικόνα οι κοινές διαδικασίες των προσφορών αναφοράς έπειτα και από συμφωνία με τον ΟΤΕ. Τέλος η τελευταία σειρά της παραγράφου της ενότητας 4.6.3 μετακινείται και γίνεται νέα παράγραφος.

11) Προστίθεται νέα δεύτερη παράγραφος στην ενότητα 4.6.3:

«Στην αίτηση προσδιορίζεται σαφώς το μέρος του τιμολογίου που αμφισβητείται και κατά πόσο ο Τ.Π. έχει καταβάλει ή όχι προς τον ΟΤΕ, κατά τη δήλη ημερομηνία την οποία όριζε το τιμολόγιο, το ποσό το οποίο αμφισβητεί. Παράλληλα, στην αίτηση επισυνάπτεται και κάθε αναγκαίο στοιχείο/ πληροφορία επαλήθευσης. Ο ΟΤΕ απαντά στην εν λόγω αίτηση του Τ.Π. εντός προθεσμίας ενός (1) μηνός από την υποβολή της, εγγράφως και αιτιολογημένως, αποστέλλοντας όλα τα συνοδευτικά στοιχεία τιμολόγησης.»

Το δεύτερο μέρος της τελευταίας παραγράφου της ενότητας 4.6.1 προστίθεται στην ενότητα 4.6.3. ως νέα παράγραφος 2 για λόγους πληρότητας και αποσαφήνισης της περιγραφόμενης διαδικασίας δεδομένου ότι η ενότητα 4.6.1 αφορά α) τη δυνατότητα του Τ.Π. να προβεί σε αμφισβήτηση λογαριασμού και β) το χρονικό όριο κατά το οποίο μπορεί να υποβληθεί η εν λόγω αμφισβήτηση ενώ η ενότητα 4.6.3 περιγράφει τη διαδικασία υποβολής αιτήματος ελέγχου της ορθότητας του λογαριασμού του Τ.Π. προς τον ΟΤΕ.

12) Το τελευταίο χωρίο της ενότητας 4.6.3, τροποποιείται ως εξής:

«Σε περίπτωση –ολικής ή μερικής– αποδοχής της αίτησης από τον ΟΤΕ λαμβανομένων υπ' όψιν των ήδη εκδοθέντων τιμολογίων:

1. στην περίπτωση κατά την οποία ο Τ.Π. έχει καταβάλει το υπό αμφισβήτηση ποσό, ο ΟΤΕ εκδίδει εντός πέντε (5) ΕΗ από την ημερομηνία παραλαβής της απάντησής του από τον Τ.Π., πιστωτικό τιμολόγιο για το ποσό το οποίο ο ΟΤΕ αποδέχθηκε ως μη οφειλόμενο από τον Τ.Π., προσαυξημένο με το νόμιμο τόκο υπερημερίας. Ο τόκος υπερημερίας θα υπολογίζεται από την επομένη της ημερομηνίας καταβολής του αμφισβητούμενου ποσού από τον Τ.Π. προς τον ΟΤΕ ή από τη δήλη ημέρα την οποία το αρχικό τιμολόγιο όριζε για την πληρωμή του, όποια εκ των δύο είναι χρονικά μεταγενέστερη έως την ημερομηνία εξόφλησης του οφειλόμενου ποσού.
2. στην περίπτωση κατά την οποία ο Τ.Π. δεν έχει καταβάλει το υπό αμφισβήτηση ποσό, ο ΟΤΕ εκδίδει, εντός πέντε (5) ΕΗ από την ημερομηνία παραλαβής της απάντησής του από τον Τ.Π., πιστωτικό ή χρεωστικό τιμολόγιο στο οποίο θα συνυπολογίζονται: i) πίστωση για το ποσό το οποίο ο ΟΤΕ αποδέχθηκε ως μη οφειλόμενο από τον Τ.Π., ii) χρέωση για τους τόκους του ποσού το οποίο ο ΟΤΕ εξακολουθεί να θεωρεί ως οφειλόμενο από τον Τ.Π.. Ο τόκος υπερημερίας θα υπολογίζεται από την επομένη της δήλης ημέρας την οποία το αρχικό τιμολόγιο όριζε για την πληρωμή του έως την ημερομηνία εξόφλησης του οφειλόμενου ποσού.»

Οι ως άνω τροποποιήσεις έγιναν για λόγους αποσαφήνισης της διαδικασίας ολικής ή μερικής αποδοχής της αίτησης από τον ΟΤΕ. Συγκεκριμένα, με τις ως άνω τροποποιήσεις προκαθορίζονται ακριβώς τα χρονικά σημεία στα οποία οφείλει ο ΟΤΕ να υπολογίζει το τόκο υπερημερίας ώστε να μη προσφέρεται περιθώριο, λόγω αοριστίας για διασταλτική ερμηνεία της διάταξης ανάλογα με την

περίπτωση. Ως χρονικό σημείο έναρξης υπολογισμού του τόκου υπερημερίας ορίζεται η επομένη της ημερομηνίας καταβολής του αμφισβητούμενου ποσού ή από τη δήλη ημέρα την οποία το αρχικό τιμολόγιο όριζε για την πληρωμή του, όποια εκ των δύο είναι χρονικά μεταγενέστερη έως την ημερομηνία εξόφλησης του οφειλόμενου ποσού και ανάλογα αν έχει καταβληθεί ή όχι το αμφισβητούμενο ποσό. Επιπλέον ως χρονικό σημείο λήξης του υπολογισμού του τόκου υπερημερίας ορίζεται η ημερομηνία εξόφλησης του οφειλόμενου ποσού.

13) Η πρώτη παράγραφος της ενότητας 4.6.4 τροποποιείται ως εξής:

«Σε περίπτωση ολικής ή μερικής απόρριψης της αίτησης του Τ.Π. από τον ΟΤΕ, ο Τ.Π. δικαιούται να ζητήσει από τον ΟΤΕ με έγγραφό του, το οποίο αποστέλλει στον ΟΤΕ εντός πέντε (5) ΕΗ από τη λήψη της έγγραφης ειδοποίησης του ΟΤΕ προς αυτόν για την ολική ή μερική απόρριψη της αίτησής του, τη συγκρότηση Μικτής Επιτροπής Επίλυσης Διαφορών, η οποία θα εξετάσει την εν λόγω αίτησή του κατά το μέρος που απορρίφθηκε από τον ΟΤΕ, ορίζοντας ταυτόχρονα με το έγγραφό του αυτό δύο (2) άτομα τα οποία θα μετέχουν για λογαριασμό του στη Μικτή Επιτροπή Επίλυσης Διαφορών. Ο ΟΤΕ, μετά τη λήψη του εγγράφου αυτού του Τ.Π., ορίζει δύο (2) άτομα τα οποία θα μετέχουν για λογαριασμό του στη συγκεκριμένη Μικτή Επιτροπή Επίλυσης Διαφορών, τα οποία γνωστοποιεί στον Τ.Π. με έγγραφό του. Η εν λόγω Μικτή Επιτροπή Επίλυσης Διαφορών συγκροτείται εντός προθεσμίας πέντε (5) ΕΗ από την ημερομηνία κατάθεσης του αιτήματος του Τ.Π. προς τον ΟΤΕ. Η ανωτέρω Επιτροπή συνεδριάζει στο Διοικητικό Μέγαρο του ΟΤΕ σε ημερομηνία και ώρα που ορίζουν από κοινού τα μέλη της, τα οποία κατά την εκτέλεση των καθηκόντων τους μπορούν να συνεπικουρούνται από συμβούλους τους. Οι σύμβουλοι των μελών της Μικτής Επιτροπής Επίλυσης Διαφορών δεν μετέχουν στη λήψη απόφασης της Επιτροπής.»

Η εν λόγω τροποποίηση κρίνεται σκόπιμη για λόγους αποσαφήνισης της διαδικασίας συγκρότησης της Μικτής Επιτροπής Επίλυσης Διαφορών και καθορισμού της προθεσμίας συγκρότησής της.

14) Η δεύτερη παράγραφος της ενότητας 4.6.4 τροποποιείται ως εξής:

«Τα δύο μέρη υποχρεούνται να προσκομίσουν στην Μικτή Επιτροπή Επίλυσης Διαφορών αναλυτικά στοιχεία για το χρονικό διάστημα για το οποίο προκύπτει η διαφωνία, εντός αποκλειστικής προθεσμίας δέκα εργασίμων (10) ΕΗ από την συγκρότησή της. Τα εν λόγω στοιχεία έχουν εμπιστευτικό χαρακτήρα και χρησιμοποιούνται αποκλειστικά για το σκοπό επίλυσης της σχετικής διαφοράς που έχει προκύψει. Εφόσον κάποιο από τα συμβαλλόμενα μέρη δεν προσκομίζει τα στοιχεία αυτά εντός της ως άνω προθεσμίας, τότε τα στοιχεία που προσκομίζονται από το άλλο συμβαλλόμενο μέρος θα γίνονται αυτομάτως αποδεκτά. Για το λόγο αυτό τα συμβαλλόμενα μέρη, με την επιφύλαξη των υποχρεώσεων που πηγάζουν από την κείμενη νομοθεσία περί προστασίας προσωπικών δεδομένων, υποχρεούνται να διατηρούν τα σχετικά αρχεία κίνησης για όσο χρονικό διάστημα υπάρχει εκκρεμής διαφορά μεταξύ των συμβαλλομένων μερών.»

Η ως άνω διόρθωση της ονομασίας της «Μικτής Επιτροπής Εμπειρογνομόνων» σε «Μικτή Επιτροπή Επίλυσης Διαφορών» έγινε ώστε να είναι συμβατή και να φέρει ενιαία εικόνα σε όλο το κείμενο της παρούσας.

15) Η τέταρτη παράγραφος της ενότητας 4.6.4 τροποποιείται ως εξής:

«Τα συμβαλλόμενα μέρη θα ενεργούν καλόπιστα ώστε οι διαφορές να αίρονται με διάθεση εξεύρεσης λύσης. Η Μικτή Επιτροπή Επίλυσης Διαφορών εκδίδει αιτιολογημένη απόφαση επί της διαφοράς το αργότερο σε αποκλειστική προθεσμία δύο (2) μηνών από την συγκρότησή της και σε κάθε περίπτωση καταβάλλει κάθε δυνατή προσπάθεια για χρονικό διάστημα

τουλάχιστον τριάντα (30) ημερολογιακών ημερών, από την συγκρότησή της, προτού αποφανθεί ότι δεν δύναται να λύσει την διαφορά.»

Οι ως άνω τροποποιήσεις έγιναν ώστε (α) η ονομασία της Μικτής Επιτροπής Επίλυσης Διαφορών να είναι συμβατή και να φέρει ενιαία εικόνα σε όλο το κείμενο της παρούσας και (β) να υπάρχει σαφήνεια ως προς το χρονικό διάστημα προσπάθειας επίλυσης της διαφοράς από την Μικτή Επιτροπή Επίλυσης Διαφορών.

16) Η πέμπτη παράγραφος της ενότητας 4.6.4 τροποποιείται ως εξής:

«Σε περίπτωση – ολικής ή μερικής – αποδοχής της αίτησης του αμφισβητούμενου ποσού από τον ΟΤΕ, λαμβανομένων υπ' όψιν τυχόν χρεώσεων/πιστώσεων, μετά το πέρας του πρώτου σταδίου:

1. στην περίπτωση κατά την οποία ο Τ.Π. έχει καταβάλει το υπό αμφισβήτηση ποσό, ο ΟΤΕ εκδίδει, εντός πέντε (5) ΕΗ από την έκδοση της απόφασης της Μικτής Επιτροπής, πιστωτικό τιμολόγιο για το ποσό το οποίο η Επιτροπή αποδέχθηκε ως μη οφειλόμενο από τον Τ.Π., προσαυξημένο με το νόμιμο τόκο υπερημερίας. Ο τόκος υπερημερίας θα υπολογίζεται από την επομένη της ημερομηνίας καταβολής του αμφισβητούμενου ποσού από τον Τ.Π. προς τον ΟΤΕ ή από τη δήλη ημέρα την οποία το αρχικό τιμολόγιο όριζε για την πληρωμή του, όποια εκ των δύο είναι χρονικά μεταγενέστερη έως την ημερομηνία εξόφλησης του οφειλόμενου ποσού.
2. στην περίπτωση κατά την οποία ο Τ.Π. δεν έχει καταβάλει το υπό αμφισβήτηση ποσό, ο ΟΤΕ εκδίδει, εντός πέντε (5) ΕΗ από την έκδοση της απόφασης της Μικτής Επιτροπής, πιστωτικό ή χρεωστικό τιμολόγιο στο οποίο θα συνοπολογίζονται:
 - πίστωση για το ποσό το οποίο η Επιτροπή αποδέχθηκε ως μη οφειλόμενο από τον Τ.Π.,
 - χρέωση για τους τόκους του ποσού το οποίο η Επιτροπή κατέληξε ως οφειλόμενο από τον Τ.Π.. Ο τόκος υπερημερίας θα υπολογίζεται από την επομένη της δήλης ημέρας την οποία το αρχικό τιμολόγιο όριζε για την πληρωμή του έως την ημερομηνία εξόφλησης του οφειλόμενου ποσού.»

Οι ως άνω τροποποιήσεις έγιναν για λόγους αποσαφήνισης της διαδικασίας ολικής ή μερικής αποδοχής της αίτησης από τον ΟΤΕ. Με τις ως άνω τροποποιήσεις διασφαλίζονται τα χρονικά σημεία στα οποία οφείλει ο ΟΤΕ να υπολογίζει το τόκο υπερημερίας ώστε να είναι ακριβώς προκαθορισμένα και να μη προσφέρεται περιθώριο, λόγω αοριστίας για διασταλτική ερμηνεία της διάταξης ανάλογα με την περίπτωση. Ως χρονικό σημείο έναρξης υπολογισμού του τόκου υπερημερίας ορίζεται η επομένη της ημερομηνίας καταβολής του αμφισβητούμενου ποσού ή από τη δήλη ημέρα την οποία το αρχικό τιμολόγιο όριζε για την πληρωμή του, όποια εκ των δύο είναι χρονικά μεταγενέστερη έως την ημερομηνία εξόφλησης του οφειλόμενου ποσού και ανάλογα αν έχει καταβληθεί ή όχι το αμφισβητούμενο ποσό. Επιπλέον ως χρονικό σημείο λήξης του υπολογισμού του τόκου υπερημερίας ορίζεται η ημερομηνία εξόφλησης του οφειλόμενου ποσού.

17) Η έκτη παράγραφος της ενότητας 4.6.4 τροποποιείται ως εξής:

«Ορίζεται, ειδικά, ότι στην αμφισβήτηση λογαριασμού:

1. κάθε πίστωση ποσού από τον ΟΤΕ γίνεται στον αμέσως επόμενο λογαριασμό από την έγγραφη ειδοποίηση του Τ.Π. περί αποδοχής της αίτησής του από τον ΟΤΕ ή από την έκδοση της απόφασης της Μικτής Επιτροπής Επίλυσης Διαφορών

2. τα χρεωστικά τιμολόγια θα είναι πληρωτέα το αργότερο έως τη δέκατη εργάσιμη ημέρα από την παράδοσή τους στον Τ.Π. (η παράδοση θα αποδεικνύεται με σχετικό αποδεικτικό)»

Η ως άνω διόρθωση της ονομασίας της «Μικτής Επιτροπής» σε «Μικτή Επιτροπή Επίλυσης Διαφορών» έγινε ώστε να είναι συμβατή και να φέρει ενιαία εικόνα σε όλο το κείμενο της παρούσας.

18) Η όγδοη παράγραφος της ενότητας 4.6.4 τροποποιείται ως εξής:

«Σε περίπτωση που δεν επιτευχθεί συμφωνία στα πλαίσια της Μικτής Επιτροπής Επίλυσης Διαφορών, τα ποσά θα πληρώνονται προσαυξημένα με το νόμιμο επιτόκιο, εντός σαράντα (40) εργάσιμων ημερών (α) από το χρονικό σημείο που η Επιτροπή θα αποφανθεί ότι δεν δύναται να λύσει τη διαφορά ή (β) μετά την άπρακτη πάροδο διμήνου από την συγκρότηση της Μικτής Επιτροπής Επίλυσης Διαφορών, εκτός των περιπτώσεων εκείνων που μετά από αίτηση του Δικαιούχου χορηγηθούν σχετικά προσωρινά μέτρα ενώπιον αρμόδιας δικαστικής αρχής ή και της ΕΕΤΤ (εφόσον η διαφορά προκύπτει από την ερμηνεία/εφαρμογή απόφασης της ΕΕΤΤ) άλλως καταπίπτει η εγγυητική επιστολή αμφισβήτησης που έχει καταθέσει ο Τ.Π.»

Η ως άνω διόρθωση της ονομασίας της «Μικτής Επιτροπής Επίλυσης Διαφοράς» σε «Μικτή Επιτροπή Επίλυσης Διαφορών» έγινε ώστε να είναι συμβατή και να φέρει ενιαία εικόνα σε όλο το κείμενο της παρούσας.

Τα σημεία «(α)» και «(β)» προστέθηκαν για λόγους αποσαφήνισης της διαδικασίας πληρωμής του ποσού προσαυξημένου με το νόμιμο επιτόκιο ώστε να είναι εμφανές ότι εντός σαράντα (40) εργάσιμων ημερών από το χρονικό σημείο που η Επιτροπή θα αποφανθεί ότι δεν δύναται να λύσει τη διαφορά ή μετά την άπρακτη πάροδο διμήνου από την συγκρότηση της, θα πρέπει τα ποσά να πληρώνονται προσαυξημένα με το νόμιμο επιτόκιο.

Τέλος διευκρινίζεται ότι το δίμηνο προσμετράται από τη συγκρότηση της Μικτής Επιτροπής Επίλυσης Διαφορών και όχι από την υπαγωγή της διαφοράς σε αυτήν ώστε να είναι ορισμένο το χρονικό διάστημα για το οποίο δύναται να αποφανθεί η επιτροπή.

19) Η δέκατη παράγραφος της ενότητας 4.6.4 τροποποιείται:

«Η ΕΕΤΤ μπορεί να αρνείται την επίλυση διαφοράς με δεσμευτική απόφαση, κατ' εφαρμογή του άρθρου 34 παρ. 3 του Ν. 4070/2012, εφόσον τα μέρη δεν έχουν προηγουμένως εξαντλήσει τη διαδικασία υπαγωγής της διαφοράς τους στην Μικτή Επιτροπή Επίλυσης Διαφορών ΟΤΕ και Τ.Π. σύμφωνα με τις διατάξεις του παρόντος άρθρου.»

Η ως άνω τροποποίηση κρίνεται αναγκαία δεδομένου ότι από την έναρξη ισχύος του ν. 4070/2012, καταργήθηκε ο ν. 3431/2006 (Α'/13), όπως είχε τροποποιηθεί και ίσχυε μέχρι τη δημοσίευση του ν. 4070/2012, με εξαίρεση την παράγραφο 2 του άρθρου 70, το άρθρο 73 και τις διατάξεις που αφορούν τον τομέα παροχής ταχυδρομικών υπηρεσιών.

Η ως άνω διόρθωση της ονομασίας της «Μικτής Επιτροπής Εμπειρογνομόνων» σε «Μικτή Επιτροπή Επίλυσης Διαφορών» έγινε ώστε να είναι συμβατή και να φέρει ενιαία εικόνα σε όλο το κείμενο της παρούσας.

20) Η ενδέκατη παράγραφος της ενότητας 4.6.4 τροποποιείται ως εξής:

«Σε κάθε περίπτωση, σύμφωνα με τα αναφερόμενα στο άρθρο 34 παρ. 7 του Ν. 4070/2012, η διαδικασία υπαγωγής της διαφοράς στην Μικτή Επιτροπή Επίλυσης Διαφορών του παρόντος άρθρου, δεν στερεί από το ενδιαφερόμενο μέρος τη δυνατότητα να προβεί σε καταγγελία, ότι άλλος Τ.Π. παραβιάζει διατάξεις του παρόντος ή του ν. 3959/2011, όπως ισχύει, ή να ζητά τη

λήψη ασφαλιστικών μέτρων ενώπιον της ΕΕΤΤ, σύμφωνα με την παρ. 6 του άρθρου 77 ή και να προσφύγει ενώπιον των αρμόδιων δικαστηρίων.»

Η ως άνω τροποποίηση κρίνεται αναγκαία δεδομένου ότι από την έναρξη ισχύος του ν. 4070/2012, καταργήθηκε ο ν. 3431/2006 (Α'13), όπως είχε τροποποιηθεί και ίσχυε μέχρι τη δημοσίευση του ν. 4070/2012, με εξαίρεση την παράγραφο 2 του άρθρου 70, το άρθρο 73 και τις διατάξεις που αφορούν τον τομέα παροχής ταχυδρομικών υπηρεσιών.

Επιπλέον, η ως άνω διόρθωση της ονομασίας της «Μικτής Επιτροπής Εμπειρογνομόνων» σε «Μικτή Επιτροπή Επίλυσης Διαφορών» έγινε ώστε να είναι συμβατή και να φέρει ενιαία εικόνα σε όλο το κείμενο της παρούσας.

Τέλος, η αντικατάσταση του νόμου «703/1977» με το νόμο «3959/2011» κρίνεται αναγκαία δεδομένου ότι από την έναρξη ισχύος του ν. 3959/2011, καταργήθηκε ο ν. 703/1977.

21) Μέρος της πρώτης παράγραφου της ενότητας 4.7 τροποποιείται ως εξής:

«Στις περιπτώσεις:

- Ληξιπρόθεσμης και απαιτητής οφειλής τιμολογίου για υπηρεσίες που παρέχονται με βάση την παρούσα προσφορά και εφόσον δεν υπάρχει υπό αμφισβήτηση διαφορά για το ποσό της οφειλής, κατά τα προβλεπόμενα στο περί αμφισβήτησης άρθρο της παρούσας, καθώς και
- Μη προσκόμισης αιτηθείσας από τον ΟΤΕ εγγύησης για υπηρεσίες με βάση την παρούσα προσφορά,

ο ΟΤΕ, με την επίδοση έγγραφης όχλησης προς τον Τ.Π., η οποία κοινοποιείται και στην ΕΕΤΤ, θέτει περίοδο δεκαπέντε (15) ΗΗ για την εξόφληση της ληξιπρόθεσμης και απαιτητής οφειλής ή προσκόμιση της αιτηθείσας εγγύησης.»

Η τροποποίηση της ως άνω παραγράφου όπου διατυπώνεται εκ νέου η διαδικασία επίδοσης της πρώτης όχλησης προς τον Τ.Π., από τον ΟΤΕ κρίνεται απαραίτητη για λόγους σαφήνειας και πληρότητας της περιγραφόμενης διαδικασίας.

Επιπρόσθετα μειώνεται το διάστημα που ορίζει ο ΟΤΕ προς τον Τ.Π. με την πρώτη όχληση από τριάντα (30) ΗΗ σε δεκαπέντε (15) ΗΗ για να προβεί α) σε άρνηση παροχής οποιονδήποτε επιπρόσθετων υπηρεσιών ΑΠΤΒ και Συνεγκατάστασης και να μην επιτρέπει στον Τ.Π. να καταθέτει σχετικά αιτήματα στο Π. Σ. ΟΤΕ ή/και β) να προβεί σε κατάπτωση της εγγύησης, δεδομένης της αύξησης της περιόδου εξόφλησης των τιμολογίων από 30 ΗΗ σε 45 ΗΗ (βλ. ενότητα 4.3) και με σκοπό τη διατήρηση του συνολικού χρονικού ορίου από την έκδοση τιμολογίου έως την καταγγελία της σύμβασης. Η αύξηση της προθεσμίας εξόφλησης των τιμολογίων από τριάντα (30) σε σαράντα πέντε (45) ΗΗ πραγματοποιήθηκε έπειτα από αίτημα των εναλλακτικών παρόχων στα σχόλια τους στην δημόσια διαβούλευση και δεδομένων των δυσμενών οικονομικών συνθηκών της αγοράς (βλ. ενότητα Εξόφληση Τιμολογίου 4.3).

22) Προστίθενται ως δεύτερη και τρίτη παράγραφοι στην ενότητα 4.7, μέρη του σημείου α):

«Στην έγγραφη ειδοποίηση εξειδικεύονται και αιτιολογούνται από τον ΟΤΕ τα μέτρα τα οποία τυχόν θα λάβει, προσκομίζοντας τα απαραίτητα για την αιτιολόγηση αυτή στοιχεία.

Από την στιγμή δε της επίδοσης της ανωτέρω όχλησης ο ΟΤΕ δύναται να μην υλοποιεί νέες αιτήσεις για παροχή νέων βρόχων, αποκλείοντας τη δυνατότητα κατάθεσης σχετικών αιτημάτων του Τ.Π. στο Π.Σ. ΟΤΕ.»

Οι ως άνω μετακινήσεις πραγματοποιήθηκαν για λόγους πληρότητας της περιγραφόμενης διαδικασίας.

23) Μέρος της πρώτης παραγράφου της ενότητας 4.7 τροποποιείται ως εξής:

«Μετά την πάροδο δεκαπέντε (15) ημερολογιακών ημερών από την επίδοση έγγραφης όχλησης προς τον Τ.Π. ο ΟΤΕ δύναται:

α) Να αρνηθεί την παροχή οποιονδήποτε επιπρόσθετων υπηρεσιών ΑΠΤΒ και Συνεγκατάστασης και να μην επιτρέπει στον Τ.Π. να καταθέτει σχετικά αιτήματα στο Π.Σ. ΟΤΕ (εξαιρουμένων των αιτημάτων σχετικών με τη διαδικασία βλαβοδιαχείρισης και μεταφοράς γραμμών υφιστάμενων συνδρομητών) ή/και

β) Ειδικά για την περίπτωση ληξιπρόθεσμης οφειλής, να προβεί σε κατάπτωση της εγγύησης, σύμφωνα με και τα ειδικά οριζόμενα στην ενότητα «Πιστωτικές Διασφαλίσεις», μέχρι του ποσού της ανεξόφλητης οφειλής. Σε περίπτωση που η ανεξόφλητη οφειλή είναι μεγαλύτερη από το ύψος της εγγύησης, το ποσό το οποίο δεν καλύπτεται από την εγγύηση παραμένει ως υποχρέωση του Τ.Π. προς τον ΟΤΕ.»

Η μετακίνηση του σημείου (β) στο σημείο (α) κρίνεται απαραίτητη δεδομένου ότι η άρνηση κατάθεσης αιτημάτων στο Π.Σ. του ΟΤΕ αφορά την άρνηση παροχής επιπρόσθετων υπηρεσιών ΑΠΤΒ και συνεγκατάστασης ενώ διευκρινίζεται ότι εξαιρούνται τα αιτήματα σχετικών με τη διαδικασία βλαβοδιαχείρισης και μεταφοράς γραμμών υφιστάμενων συνδρομητών. Η ΕΕΤΤ κρίνει ότι είναι σημαντικό να εξασφαλιστεί η βέλτιστη παροχή υπηρεσιών προς το συνδρομητή του Τ.Π. χωρίς να τιμωρείται ο συνδρομητής από τη σχέση ΟΤΕ και Τ.Π. σε επίπεδο χονδρικής. Επιπλέον στο τέλος του σημείου (α) προστέθηκε η δυνατότητα να μπορεί ο ΟΤΕ να εφαρμόσει τις διατάξεις (α) και (β) είτε διαζευκτικά είτε συσσωρευτικά. Ως αποτέλεσμα το σημείο γ) γίνεται νέο σημείο β).

Οι ως άνω τροποποιήσεις κρίνονται απαραίτητες γιατί με αυτές ρυθμίζεται κατά σαφή, λεπτομερή, ξεκάθαρο και επαρκή τρόπο η διαδικασία διακοπής υπηρεσίας. Διασαφηνίζονται πλήρως τα επιμέρους δικαιώματα και οι υποχρεώσεις των μερών. Με τις αλλαγές αυτές παρέχονται όλες οι αναγκαίες πληροφορίες στην παρούσα προσφορά, οι οποίες επιβάλλονται στον ΟΤΕ στο πλαίσιο της αρχής της διαφάνειας από την Απόφαση της ΕΕΤΤ ΑΠ 614/13/28.07.2011 (ΦΕΚ1908/Β/30.08.2011) Κεφάλαιο ΙΙΙ Κανονιστικές Υποχρεώσεις,, 5 Υποχρέωση Διαφάνειας».

24) Η δεύτερη παράγραφος 2 της ενότητας 4.7 τροποποιείται ως εξής:

«Στην περίπτωση κατά την οποία ο Τ.Π. συμμορφωθεί ως προς τις υποχρεώσεις του, πριν την εκπνοή της ως άνω προθεσμίας που δόθηκε με την έγγραφη όχληση, ο ΟΤΕ δεν έχει τη δυνατότητα (i) να ασκήσει τα ως άνω υπό α) και β) δικαιώματα καθώς και (ii) να μην υλοποιεί νέες αιτήσεις για παροχή νέων βρόχων.»

Οι ως άνω προσθήκες κρίνονται απαραίτητες για λόγους πληρότητας και σαφήνειας της περιγραφόμενης διαδικασίας.

25) Η τρίτη παράγραφος της ενότητας 4.7 τροποποιείται ως εξής:

«Στην περίπτωση που παρέλθει άκαρπη, από την επίδοση της έγγραφης όχλησης, η ταχθείσα από τον ΟΤΕ προς τον Τ.Π. προθεσμία των δεκαπέντε (15) ημερολογιακών ημερών για συμμόρφωση στις υποχρεώσεις του, τότε ο ΟΤΕ, αποστέλλει δεύτερη έγγραφη όχληση στον Τ.Π., κοινοποιώντας την και στην ΕΕΤΤ, τάσσοντας προθεσμία είκοσι (20) εργασίμων ημερών. Στην περίπτωση που παρέλθει, από την επίδοση της δεύτερης έγγραφης όχλησης, η ταχθείσα από τον ΟΤΕ προς τον Τ.Π. νέα προθεσμία των είκοσι (20) εργασίμων ημερών, ο ΟΤΕ δικαιούται να διακόψει την παροχή των υπηρεσιών ΑΠΤΒ ή/ και συνεγκατάστασης και τη δυνατότητα πρόσβασης του Τ.Π. στο πληροφοριακό σύστημα στο οποίο οι Τ.Π. υποβάλλουν τα αιτήματά τους για παροχή υπηρεσιών ΤοΒ και Συνεγκατάστασης. Στην έγγραφη ειδοποίηση θα πρέπει να αναφέρονται ρητά οι λόγοι της επικείμενης διακοπής.»

Τροποποιήθηκε το διάστημα της πρώτης όχλησης από 30 ΗΗ σε 15 ΗΗ δεδομένης της αύξησης της περιόδου εξόφλησης των τιμολογίων από 30 σε 45 ΗΗ (βλέπε ενότητα 4.3) και με σκοπό τη διατήρηση του συνολικού χρονικού ορίου από την έκδοση του τιμολογίου έως την καταγγελία της σύμβασης. Επιπλέον, διευκρινίστηκε ότι η έγγραφη όχληση είναι η δεύτερη που επιδίδεται στον Τ.Π. και κοινοποιείται και στην ΕΕΤΤ για λόγους σαφήνειας και πληρότητας της περιγραφόμενης διαδικασίας. Τέλος, προσδιορίζεται επακριβώς το δικαίωμα του ΟΤΕ να προβεί σε διακοπή της παροχής των υπηρεσιών ΑΠΤΒ ή/ και συνεγκατάστασης με σκοπό την αποσαφήνιση της διαδικασίας.

26) Η τέταρτη παράγραφος της ενότητας 4.7 τροποποιείται ως εξής:

«Στην περίπτωση κατά την οποία ο Τ.Π. συμμορφωθεί στις υποχρεώσεις του μετά την πάροδο της προθεσμίας των δεκαπέντε (15) ημερολογιακών ημερών από την ως άνω πρώτη όχληση και το αργότερο έως και την πάροδο των επιπλέον είκοσι (20) εργασίμων ημερών από την επίδοση της δεύτερης όχλησης μέχρι και την προαναγγελθείσα διακοπή των υπηρεσιών, ο ΟΤΕ οφείλει: α) να μην προβεί στη διακοπή των παρεχόμενων υπηρεσιών ΑΠΤΒ ή/ και της πρόσβασης στο πληροφοριακό σύστημα, ως είχε εξαγγείλει με τη δεύτερη όχλησή του και β) να υλοποιεί νέες αιτήσεις για παροχή βρόχων την παροχή των οποίων είχε αρνηθεί.»

Τροποποιήθηκε το διάστημα της πρώτης όχλησης από 30 ΗΗ σε 15 ΗΗ δεδομένης της αύξησης της περιόδου εξόφλησης των τιμολογίων από 30 σε 45 ΗΗ και με σκοπό τη διατήρηση του συνολικού χρονικού ορίου από την έκδοση τιμολογίου έως την καταγγελία της σύμβασης. Συνεπώς η ΕΕΤΤ κρίνει ότι το μέτρο δεν είναι επαχθές για τον ΟΤΕ. Επιπλέον, προσδιορίζεται επακριβώς το δικαίωμα του ΟΤΕ να προβεί σε διακοπή της παροχής των υπηρεσιών ΑΠΤΒ ή/ και συνεγκατάστασης με σκοπό την αποσαφήνιση της διαδικασίας.

27) Η πέμπτη παράγραφος της ενότητας 4.7 τροποποιείται ως εξής:

«Εφ' όσον ο Τ.Π. εξακολουθεί να μην συμμορφώνεται και μετά τη δεύτερη όχληση (των 20 ΕΗ) ο ΟΤΕ αποστέλλει τρίτη έγγραφη όχληση προς τον Τ.Π. κοινοποιούμενη και στην ΕΕΤΤ με την οποία τάσσει προθεσμία τριάντα (30) εργασίμων ημερών στον Τ.Π. για συμμόρφωση προς όλες τις υποχρεώσεις του από την μεταξύ τους Σύμβαση, άλλως μετά το πέρας της προθεσμίας αυτής των τριάντα (30) εργασίμων ημερών επέρχονται τα αποτελέσματα της καταγγελίας.»

Στην πρώτη σειρά προστέθηκαν οι λέξεις «(των 20 ΕΗ)» για λόγους σαφήνειας και πληρότητας της περιγραφόμενης διαδικασίας. Κρίθηκε σκόπιμο να διαγραφεί η τελευταία πρόταση της ως άνω παραγράφου λόγω επανάληψης της εν λόγω διάταξης περί καταγγελίας της παρούσας σε άλλο σημείο στην ίδια παράγραφο.

28) Η έκτη παράγραφος της ενότητας 4.7 τροποποιείται ως εξής:

«Σε περίπτωση που ο Τ.Π. οφειλέτης εξοφλήσει τις οφειλές του ή προσκομίσει την αιτηθείσα εγγύηση (κατά περίπτωση) μετά την πραγματοποίηση της διακοπής παροχής υπηρεσιών ΑΠΤΒ ή/και συνεγκατάστασης και πρόσβασης στο πληροφοριακό σύστημα κατάθεσης αιτημάτων, και πριν επέλθουν τα αποτελέσματα της καταγγελίας, ο ΟΤΕ οφείλει να προβεί σε άρση της διακοπής παροχής υπηρεσιών ΑΠΤΒ ή/και συνεγκατάστασης και πρόσβασης στο πληροφοριακό σύστημα εντός προθεσμίας δύο (2) εργασίμων ημερών, καθώς και να υλοποιεί νέες αιτήσεις για παροχή βρόχων την παροχή των οποίων είχε αρνηθεί.»

Η ως άνω τροποποίηση κρίνεται αναγκαία για λόγους πληρότητας και σαφήνειας της περιγραφόμενης διαδικασίας.

29) Η δεύτερη παράγραφος της ενότητας 4.8 τροποποιείται ως εξής:

«Οι ποινικές ρήτρες που προβλέπονται στην παρούσα είναι εύλογες και δίκαιες. Η καταβολή των ποινικών ρητρών που προβλέπονται στην παρούσα δεν περιορίζει σε τίποτα τα δικαιώματα του Τ.Π. να επιδιώξει αποκατάσταση τυχόν επιπλέον ζημίας την οποία υπέστη από την μη προσήκουσα εκπλήρωση (μη τήρηση των όρων της παρούσας), σύμφωνα με τα προβλεπόμενα στην κείμενη νομοθεσία.»

Η διαγραφή της διάταξης ότι ο Τ.Π. «δεν δικαιούνται να διεκδικήσουν άλλες θετικές ή αποθετικές ζημίες» και η αντικατάστασή της με τη διάταξη ότι «Η καταβολή των ποινικών ρητρών που προβλέπονται στην παρούσα δεν περιορίζει σε τίποτα τα δικαιώματα του Τ.Π. να επιδιώξει αποκατάσταση τυχόν επιπλέον ζημίας την οποία υπέστη από την μη προσήκουσα εκπλήρωση (μη τήρηση των όρων της παρούσας), σύμφωνα με τα προβλεπόμενα στην κείμενη νομοθεσία.» κρίνεται σκόπιμη για λόγους νομικής πληρότητας της περιγραφόμενης διαδικασίας δεδομένου ότι η πρότερη διάταξη περιόριζε τα νόμιμα δικαιώματα των Τ.Π..

30) Το σημείο (i) (a), στην τρίτη παράγραφο της ενότητας 4.8 τροποποιείται ως εξής:

«Η περιοδική εκκαθάριση (πίστωση), θα πραγματοποιείται, ως εξής :

- i. Ο Τ.Π. θα αποστέλλει σε ηλεκτρονική επεξεργάσιμη μορφή στον ΟΤΕ, μέχρι και την τελευταία εργάσιμη ημέρα του δευτέρου μήνα κάθε ημερολογιακού έτους:**
 - a. Συγκεντρωτικό πίνακα στον οποίο θα περιέχονται ο υπολογισμός των βρόχων εκτός SLA (A), καθώς και το ύψος των τυχόν ρητρών, που σύμφωνα με τα Παραρτήματα 4 και 15 ζητάει από τον ΟΤΕ. Επίσης στον ίδιο πίνακα θα περιέχεται ο αναλυτικός υπολογισμός του A, το ύψος των ρητρών, όλα τα στοιχεία τα οποία αναφέρονται στα Παραρτήματα 4 και 15 και χρησιμοποιήθηκαν για τον υπολογισμό του A και του ύψους των ρητρών καθώς επίσης και όλα τα απαιτούμενα σχετικά στοιχεία που εισήχθησαν στο Π.Σ. ΟΤΕ.»**

Στο σημείο (i) προστίθεται η δυνατότητα του Τ.Π. να αποστείλει συγκεντρωτικό πίνακα σε ηλεκτρονική επεξεργάσιμη μορφή για επιτάχυνση της διαδικασίας επεξεργασίας των στοιχείων για λόγους πληρότητας της περιγραφόμενης διαδικασίας. Επιπρόσθετα στο σημείο (i. (a)) γίνεται παραπομπή στα συγκεκριμένα παραρτήματα και όχι σε μεμονωμένες υπηρεσίες που αφορά η εν λόγω διάταξη για λόγους ακρίβειας και πληρότητας της περιγραφόμενης διαδικασίας.

31) Το σημείο (ii), στην πρώτη παράγραφο της ενότητας 4.8 τροποποιείται ως εξής:

«

- ii. Ο Τ.Π. θα αποστέλλει σε ηλεκτρονική επεξεργάσιμη μορφή στον ΟΤΕ, μέχρι και την τελευταία εργάσιμη ημέρα του τρίτου μήνα κάθε ημερολογιακού έτους συγκεντρωτικό πίνακα όλων των τύπων των συνεγκαταστάσεων και συναφών υπηρεσιών συνεγκατάστασης (ΕΣΚ, ΕΣΚΤ κ.ά.) που παραδόθηκαν κατά τη διάρκεια του προηγούμενου έτους και για τα οποία διαπιστώθηκε υπέρβαση του συμφωνημένου πραγματικού χρόνου παράδοσης τους (όπως αυτός ορίζεται στην Παρούσα). Στον συγκεντρωτικό πίνακα θα εμφανίζονται όλα τα απαιτούμενα στοιχεία που εισήχθησαν στο Π.Σ. ΟΤΕ και οποιοδήποτε άλλο στοιχείο που αποδεικνύει την υπέρβαση. Επίσης στον πίνακα θα περιέχεται αναλυτικός υπολογισμός ρητρών, σύμφωνα με τα οριζόμενα στα Παραρτήματα 4 και 15 της προσφοράς αναφοράς.»**

Στο σημείο (ii) προστίθεται η δυνατότητα του Τ.Π. να αποστέλλει συγκεντρωτικό πίνακα σε ηλεκτρονική επεξεργάσιμη μορφή για επιτάχυνση της διαδικασίας επεξεργασίας των στοιχείων για λόγους πληρότητας της περιγραφόμενης διαδικασίας.

32) Το σημείο (α), στην τέταρτη παράγραφο της ενότητας 4.8 τροποποιείται ως εξής:

«Για τα ποσά των ρητρών που δεν υπάρχει συμφωνία:

- α) Θα ενημερώνεται ο Τ.Π. εγγράφως εντός των πρώτων δεκαπέντε (15) ημερών του πέμπτου μήνα του ημερολογιακού έτους για τα ποσά της περίπτωσης i.a και i.b, και εντός των πρώτων δεκαπέντε (15) ημερών του έκτου μήνα του ημερολογιακού έτους για τα ποσά της περίπτωσης ii. και η διαφορά θα παραπέμπεται στην Μικτή Επιτροπή Επίλυσης Διαφορών σύμφωνα με τα οριζόμενα στην σχετική ενότητα.»**

Η ανωτέρω τροποποίηση κρίνεται αναγκαία δεδομένου ότι η παραπομπή ήταν λανθασμένη, για λόγους ακρίβειας και πληρότητας της περιγραφόμενης διαδικασίας.

33) Προστίθεται νέο σημείο (ε) στην τέταρτη παράγραφο της ενότητας 4.8:

«

- ε) Αναφορικά με τα τελικά ποσά των ρητρών όπως αυτά θα οριστούν από τη Μικτή Επιτροπή Επίλυσης Διαφορών ισχύουν για τον ΟΤΕ αναλογικά τα αναφερόμενα στην ενότητα 4.6.4 Αμφισβήτηση Ενώπιον Μικτής Επιτροπής Επίλυσης Διαφορών ως προς τα χρεωστικά ή πιστωτικά τιμολόγια και τους νόμιμους τόκους υπερημερίας.»**

Η ανωτέρω τροποποίηση κρίνεται απαραίτητη ώστε οι νόμιμοι τόκοι υπερημερίας αναφορικά με τα τελικά ποσά ρητρών να ισχύουν αντίστοιχα και για τον ΟΤΕ για λόγους αναλογικότητας μεταξύ ΟΤΕ και Τ.Π..

34) Η δεύτερη παράγραφος της ενότητας 4.9.3 τροποποιείται ως εξής:

«Σε περίπτωση υποψήφιου Τ.Π. (εφεξής: νέου) το ύψος της προσκομιστέας εγγύησης (στα πλαίσια της παρούσας Προσφοράς), υπολογίζεται με το οικείο υπόδειγμα πιστωτικής αξιολόγησης του ΟΤΕ. Ως νέος Τ.Π., εννοείται ο Τ.Π. που για πρώτη φορά θα ενταχθεί στη σχετική κατηγορία πελατών του ΟΤΕ και δεν προϋπήρξε πελάτης οποιασδήποτε κατηγορίας πελατών του ΟΤΕ (χονδρικής, λιανικής) επί έξι μήνες πριν την ένταξη στο πελατολόγιο του ΟΤΕ. Στην περίπτωση νέου Τ.Π. ισχύουν τα εξής σε ό,τι αφορά τις δράσεις του ΟΤΕ:»

Η ως άνω τροποποίηση του διαστήματος εξέτασης της ιστορικής συναλλακτικής συμπεριφοράς των Τ.Π. από τον ΟΤΕ από δύο (2) έτη σε έξι (6) μήνες αναφορικά με την απαλλαγή τους από την υποβολή εγγύησης γίνεται έπειτα από αίτημα των παρόχων στην δημόσια διαβούλευση και λόγω των δυσμενών οικονομικών συνθηκών στην αγορά.

35) Η τέταρτη παράγραφος της ενότητας 4.9.3 τροποποιείται ως εξής:

«Στην περίπτωση που ο Τ.Π. δεν κατέστη υπερήμερος αναφορικά με την καταβολή οφειλών του προς τον ΟΤΕ, από την παροχή υπηρεσιών ηλεκτρονικών επικοινωνιών, κατά την χρονική περίοδο των έξι (6) τελευταίων μηνών από την ημερομηνία αξιολόγησής του, ο ΟΤΕ δεν απαιτεί κάποιας μορφής εγγύηση. Σε περίπτωση που κάποια οφειλή του Τ.Π. προς τον ΟΤΕ καταστεί ληξιπρόθεσμη, ο ΟΤΕ δύναται να ζητήσει εγγύηση, της οποίας το ύψος υπολογίζεται σύμφωνα με το σύστημα υπολογισμού εγγύησης στην ενότητα 4.9.2 εντός προθεσμίας είκοσι πέντε (25) εργάσιμων ημερών.»

Η ως άνω τροποποίηση του διαστήματος εξέτασης της ιστορικής συναλλακτικής συμπεριφοράς των Τ.Π. από τον ΟΤΕ από δύο (2) έτη σε έξι (6) μήνες αναφορικά με την απαλλαγή τους από την υποβολή εγγύησης γίνεται έπειτα από αίτημα των παρόχων στην δημόσια διαβούλευση και λόγω των δυσμενών οικονομικών συνθηκών στην αγορά.

Επιπλέον, προστέθηκε η διάταξη ότι σε περίπτωση ληξιπρόθεσμης οφειλής, ο ΟΤΕ δύναται να ζητήσει από τον Τ.Π. εγγύηση εντός προθεσμίας 25 ΕΗ για λόγους σαφήνειας και πληρότητας της περιγραφόμενης διαδικασίας. Η υποχρέωση υποβολής της εγγύησης εντός του χρονικού πλαισίου των εικοσιπέντε (25) εργάσιμων ημερών (ΕΗ) γίνεται για λόγους πληρότητας και σαφήνειας της περιγραφόμενης διαδικασίας ώστε να προσδιορίζεται επακριβώς το χρονικό διάστημα εντός του οποίου ο ΟΤΕ θα λαμβάνει εγγυήσεις από τους Τ.Π.. Ο ορισμός των 25 ΕΗ συνάδει με τη διαδικασία ανανέωσης εγγύησης (βλ. παράγραφο 4.9.7)

36) Η πέμπτη παράγραφος της ενότητας 4.9.3 τροποποιείται ως εξής:

«Δεν θεωρείται ότι ο Τ.Π. έχει καταστεί υπερήμερος όταν στο προαναφερόμενο διάστημα των έξι (6) μηνών υπάρχουν οφειλές που οφείλονται σε τιμολόγια τα οποία δεν εξοφλήθηκαν επί τη βάση:»

Στην ως άνω παράγραφο διαγράφονται οι λέξεις «στην προαναφερόμενη διετία» και προστίθενται οι λέξεις «στο προαναφερόμενο διάστημα των έξι (6) μηνών». Η ως άνω τροποποίηση του διαστήματος εξέτασης της ιστορικής συναλλακτικής συμπεριφοράς των Τ.Π. από τον ΟΤΕ από δύο (2) έτη σε έξι (6) μήνες αναφορικά με την απαλλαγή τους από την υποβολή εγγύησης γίνεται έπειτα από αίτημα των παρόχων στην δημόσια διαβούλευση και λόγω των δυσμενών οικονομικών συνθηκών στην αγορά.

37) Το δεύτερο και το τρίτο σημείο στη πρώτη παράγραφο της ενότητας 4.9.4 τροποποιούνται ως εξής.

«

- Όταν ο Τ.Π. αμφισβητεί οφειλές (που του έχουν ήδη καταλογιστεί από τον ΟΤΕ) ενώπιον της Μικτής Επιτροπής Επίλυσης Διαφορών. Στην περίπτωση αυτή ο Τ.Π. υποχρεούται σε προσκόμιση ισόποσης (με την αμφισβητούμενη τιμολόγηση) εγγύησης, ως εξασφάλιση του ΟΤΕ για το διάστημα αναστολής εξόφλησης των οφειλών του Τ.Π.. Η εγγυητική αυτή έχει ελάχιστη διάρκεια τεσσάρων (4) μηνών με δυνατότητα παράτασης μέχρι την οριστική τακτοποίηση της υπό αμφισβήτηση οικονομικής διαφοράς. Εάν η διαφορά ως ανωτέρω καταλήξει υπέρ του ΟΤΕ, η εγγύηση αυτή επιστρέφεται στον Τ.Π. μετά τη λήξη της αμφισβήτησης και εξοφλείται το/τα τιμολόγιο/α από αυτόν.»

Στο πρώτο σημείο διορθώνεται η ονομασία της «Μικτής Επιτροπής Εμπειρογνομόνων» σε «Μικτή Επιτροπή Επίλυσης Διαφορών» ώστε να είναι συμβατή και να φέρει ενιαία εικόνα σε όλο το κείμενο της παρούσας.

Επιπλέον διαγράφεται το δεύτερο σημείο και προστίθεται στο τέλος του πρώτου σημείου. Η εν λόγω μετακίνηση έγινε για λόγους συνοχής του κειμένου δεδομένου ότι και τα δυο σημεία αφορούν την υποβολή εγγύησης στην περίπτωση αμφισβήτησης λογαριασμού.

38) Το σημείο (f) της ενότητας 4.9.5 τροποποιείται ως εξής:

«

- f) Προσωρινή αναστολή καταβολής πιστωτικών επιστροφών σε περίπτωση άρνησης ή κωλυσιεργίας υπάρχοντος Τ.Π. να προσκομίσει την προσήκουσα εγγύηση μέχρι του ποσού της εγγύησης και μέχρι της κατάθεσης αυτής. Από την ημερομηνία όμως

κατάθεσης της εγγυητικής επιστολής για κάθε ημέρα καθυστέρησης επιστροφής από τον ΟΤΕ προς τον Τ.Π. του ποσού της πιστωτικής επιστροφής θα οφείλεται επί αυτού του ποσού, από τον ΟΤΕ προς τον Τ.Π., ο νόμιμος τόκος υπερημερίας.»

Οι ανωτέρω προσθήκες κρίνονται αναγκαίες για λόγους πληρότητας και σαφήνειας του κειμένου.

39) Η δεύτερη παράγραφος της ενότητας 4.9.5 τροποποιείται ως εξής:

«Πριν τη λήξη ισχύος της εγγύησης, είναι δυνατή - εφόσον είναι εύλογο και συμφωνείται ρητά και εγγράφως από τα συμβαλλόμενα μέρη - η αλλαγή του είδους της εγγύησης που βρίσκεται ανά χείρας ΟΤΕ με έναν από τους προαναφερόμενους τύπους εγγυήσεων είτε από τον ίδιο τον Τ.Π. ή από τη μητρική εταιρεία υπέρ του συγκεκριμένου Τ.Π.»

Η ως άνω τροποποίηση κρίνεται αναγκαία για λόγους σαφήνειας και νομικής πληρότητας.

40) Η πρώτη παράγραφος της ενότητας 4.9.6 τροποποιείται ως εξής:

«Η εγγυητική επιστολή είναι ο κύριος από τους τύπους εγγύησης για τη διασφάλιση των εσόδων του ΟΤΕ. Προσκομίζεται από τον Τ.Π. σε κάθε από τις προαναφερόμενες περιπτώσεις. Η εγγυητική επιστολή θα είναι ανέκκλητη σε πρώτη ζήτηση και θα περιλαμβάνει κατ' ελάχιστο:

- i. Δήλωση της εγγυήτριας Τράπεζας περί της ευθύνης της ως αυτό-οφειλέτριας,
- ii. Δήλωση περί παραίτησης της Τράπεζας από την ένσταση του ευεργετήματος της διαιρέσεως και της διζήσεως, καθώς και
- iii. Δήλωση περί καταβολής κάθε ποσού που καταπίπτει προς τον δικαιούχο Συμβαλλόμενο, τον ΟΤΕ.»

Η ως άνω προσθήκη περιγραφής της εγγυητικής επιστολής κρίνεται απαραίτητη για λόγους ακρίβειας και πληρότητας της περιγραφόμενης διαδικασίας.

41) Το δεύτερο σημείο στην πρώτη παράγραφο της ενότητας 4.9.6 τροποποιείται ως εξής:

«Ο Τ.Π. που αμφισβητεί οφειλές που του έχουν ήδη καταλογιστεί από τον ΟΤΕ μέχρι την αίτηση παραπομπής της διαφοράς ενώπιον της Μικτής Επιτροπής Επίλυσης Διαφορών. »

Η ως άνω διόρθωση της ονομασίας της «Μικτής Επιτροπής Εμπειρογνομόνων» σε «Μικτή Επιτροπή Επίλυσης Διαφορών» έγινε ώστε να είναι συμβατή και να φέρει ενιαία εικόνα σε όλο το κείμενο της παρούσας.

42) Το πέμπτο σημείο στην πρώτη παράγραφο της ενότητας 4.9.6 τροποποιείται ως εξής.

«

- Ειδικότερα, σχετικά με την ad-hoc κατασκευή/επέκταση χώρων για Φυσική, Σύμμικτη και για Εικονική Συνεγκατάσταση, όπου απαιτείται η διαμόρφωση χώρων, ζητείται η προσκόμιση εγγυητικής επιστολής από όλους ανεξαιρέτως τους Τ.Π. που αιτούνται τις υπηρεσίες σύμφωνα με τα οριζόμενα στα Παραρτήματα 7 & 8 της παρούσας. Η εν λόγω Εγγυητική Επιστολή έχει ελάχιστη διάρκεια δύο (2) μηνών μετά την προγραμματισμένη ημερομηνία των εργασιών κατασκευής ή επέκτασης, θα είναι ανέκκλητη, σε πρώτη ζήτηση και θα περιλαμβάνει δήλωση της εγγυήτριας Τράπεζας περί της ευθύνης της ως αυτοοφειλέτριας, δήλωση περί παραίτησης της Τράπεζας από την ένσταση του ευεργετήματος της διαιρέσεως και της διζήσεως καθώς και δήλωση περί καταβολής κάθε ποσού που καταπίπτει προς τον δικαιούχο Συμβαλλόμενο. Με

την επιφύλαξη των οριζόμενων στα άρθρα 281 και 288 του Αστικού Κώδικα, η κατάπτωση της εγγυητικής επιστολής γίνεται με την αποστολή από τον ΟΤΕ εξώδικου δηλώσεως προς τον Τ.Π. προ δέκα (10) ημερολογιακών ημερών και μετά την κατάθεση στην εγγυήτρια Τράπεζα υπεύθυνης δήλωσης του νομίμου εκπροσώπου του ΟΤΕ ότι οι οφειλές του υπόχρεου για τις οποίες καταπίπτει η εγγυητική επιστολή για τις εργασίες κατασκευής ή επέκτασης χώρου αφορούν αποκλειστικά και μόνο τις υπό αμφισβήτηση οφειλές για τις οποίες εξεδόθη. Η εν λόγω Εγγυητική Επιστολή επιστρέφεται εντός προθεσμίας δύο (2) εργασίμων ημερών από την ημερομηνία εξόφλησης του εκκαθαριστικού τιμολογίου, εφόσον δεν υπάρχουν σχετικές απαιτήσεις από τον ΟΤΕ σε βάρος του Τ.Π. από την αιτία αυτή.»

Οι ως άνω τροποποιήσεις κρίνονται αναγκαίες για λόγους σαφήνειας και πληρότητας της περιγραφόμενης διαδικασίας σύμφωνα με την ΑΠ 614/13/28.07.2011 (ΦΕΚ 1908/30.08.2011).

43) Η πρώτη παράγραφος της ενότητας 4.9.7 τροποποιείται ως εξής:

«Αμελλητί επίσης υποχρεούται ο Τ.Π. να προσκομίσει εγγυητική επιστολή σε περίπτωση ανανέωσης αυτής. Το αργότερο τριάντα πέντε (35) ΕΗ πριν την ημερομηνία λήξης της υφιστάμενης εγγυητικής επιστολής, ο ΟΤΕ ειδοποιεί σχετικά τον Τ.Π.. Ο Τ.Π. υποχρεούται να προσκομίσει τη σχετική ανανέωση το αργότερο πέντε (5) ΕΗ πριν την ημερομηνία λήξης της υφιστάμενης εγγυητικής επιστολής. Η ανανέωση της εγγυητικής επιστολής διέπεται από τους ίδιους όρους και θα έχει σε κάθε περίπτωση ως χρόνο έναρξης την επόμενη ημερομηνία του χρόνου λήξης της εγγυητικής επιστολής που αντικαθιστά και χρόνο λήξης τον εκ νέου συμφωνηθέντα χρόνο ανανέωσης. Παράταση εγγυητικής δεν μπορεί να υπάρξει με ημερομηνία μεταγενέστερη της ημερομηνίας λήξης της πρώτης εγγυητικής. Η αρχική εγγυητική επιστολή, θα επιστρέφεται εκτός αν προσκομιστεί επιστολή παράτασης αυτής οπότε η τελευταία θα επισυνάπτεται στο σώμα της υφιστάμενης εγγυητικής επιστολής. Εφόσον ο Τ.Π. δεν προσκομίσει τη νέα αυτή εγγυητική επιστολή το αργότερο πέντε (5) ΕΗ πριν την ημερομηνία λήξης της υφιστάμενης εγγυητικής επιστολής, ο ΟΤΕ ειδοποιεί εγγράφως με νέα όχληση τον Τ.Π., με κοινοποίηση στην ΕΕΤΤ, τάσσοντας προθεσμία τριάντα (30) ΕΗ για την προσκόμιση της νέας εγγυητικής επιστολής. Σε περίπτωση άπρακτης παρέλευσης της νέας αυτής προθεσμίας, ο ΟΤΕ δικαιούται να μην υλοποιεί νέα αιτήματα για υπηρεσίες της παρούσας Προσφοράς μέχρις ότου ο Τ.Π. εκτελέσει την υποχρέωση προσκόμισης εγγυητικής. Στο διάστημα των ως ανωτέρω ΕΗ κατά τις οποίες ο ΟΤΕ δεν διαθέτει καμία διασφάλιση, έχει τη δυνατότητα σε προσωρινή (έως την προσκόμιση της εγγυητικής) παρακράτηση τυχόν πιστωτικών υπολοίπων μέχρι και οριστικής παρακράτησης αυτών ως χρηματική εγγύηση εάν επανειλημμένως (από τρεις και άνω το τελευταίο εξάμηνο) ο Τ.Π. αμελεί την έγκαιρη προσκόμιση της σχετικής ανανέωσης. Με την προσκόμιση της εγγυητικής επιστολής, ο ΟΤΕ οφείλει να ενεργοποιήσει τις υπηρεσίες της παρούσας άμεσα και πάντως εντός δύο ΕΗ.»

Με τις ως άνω τροποποιήσεις διευκρινίζεται ότι α) η πρώτη όχληση για ανανέωση της εγγύησης αποστέλλεται πριν την ημερομηνία λήξης της υφιστάμενης εγγυητικής επιστολής καθώς και β) ο Τ.Π. υποχρεούται να προσκομίσει την ανανέωση της εγγύησης 5 ΕΗ πριν την ημερομηνία λήξης της υφιστάμενης εγγυητικής επιστολής για λόγους σαφήνειας και πληρότητας της περιγραφόμενης διαδικασίας.

Επιπλέον διευκρινίζεται ότι στην περίπτωση που ο Τ.Π. δεν προσκομίσει τη νέα αυτή εγγυητική επιστολή το αργότερο πέντε (5) ΕΗ πριν την ημερομηνία λήξης της υφιστάμενης εγγυητικής επιστολής, ο ΟΤΕ ειδοποιεί εγγράφως με νέα όχληση τον Τ.Π., κοινοποιώντας την στην ΕΕΤΤ. Η παρούσα προσθήκη επιβάλλεται για λόγους πληρότητας της περιγραφόμενης διαδικασίας, ώστε να είναι

προσδιορισμένο στην παρούσα προσφορά αναφοράς το χρονικό σημείο στο οποίο ο ΟΤΕ δύναται να στείλει την νέα όχληση προς τον Τ.Π. στο πλαίσιο της Απόφασης ΕΕΤΤ ΑΠ 614/13/28.07.2011 (ΦΕΚ/Β/30.08.2011) {Κεφάλαιο Α, Υποκεφάλαιο ΙΙΙ, Κανονιστικές Υποχρεώσεις, 5. Υποχρέωση διαφάνειας.

Τέλος διευκρινίζεται ότι ο ΟΤΕ έχει το δικαίωμα, στο διάστημα των 30 ΕΗ, να προβεί σε προσωρινή (έως την προσκόμιση της εγγυητικής) παρακράτηση τυχόν πιστωτικών υπολοίπων μέχρι και οριστικής παρακράτησης αυτών ως χρηματική εγγύηση εάν επανειλημμένως (από τρεις και άνω το τελευταίο εξαμήνο) αμελεί την έγκαιρη προσκόμιση της σχετικής ανανέωσης για λόγους σαφήνειας και πληρότητας της περιγραφόμενης διαδικασίας. Το χρονικό διάστημα του εξαμήνου επελέγει λόγω της διαδικασίας απαλλαγής του Τ.Π. από την προσκόμιση εγγυητικής επιστολής στην περίπτωση που δεν κατέστη υπερήμερος αναφορικά με την καταβολή οφειλών του προς τον ΟΤΕ, από την παροχή υπηρεσιών ηλεκτρονικών επικοινωνιών, κατά την χρονική περίοδο των έξι (6) τελευταίων μηνών από την ημερομηνία αξιολόγησής του (βλ. ενότητα 4.9.3 Πολιτική Διασφάλισης από Υπερμερίες).

44) Η τέταρτη παράγραφος της ενότητας 4.9.7 τροποποιείται ως εξής.

«Η εγγυητική επιστολή θα είναι Τραπεζικής η οποία λειτουργεί νόμιμα στην Ελλάδα ή σε άλλο Κράτος - μέλος της Ευρωπαϊκής Ένωσης (όπως αυτό βεβαιώνεται από την Τράπεζα της Ελλάδος) υπέρ του αντισυμβαλλομένου και είναι αποδεκτή από τα συμβαλλόμενα μέρη για τη διασφάλιση σαφώς οριζόμενων περιπτώσεων κινδύνου.»

Η παρούσα διαγραφή κρίνεται απαραίτητη για λόγους σαφήνειας του κειμένου της Προσφοράς Αναφοράς και αποφυγής αμφισβητήσεων κατά την ερμηνεία της διάταξης, προς το σκοπό της εύρυθμης λειτουργίας της τηλεπικοινωνιακής αγοράς, σε εφαρμογή της απόφασης της ΕΕΤΤ ΑΠ «614/13/28-7-2011(ΦΕΚ 1908/Β/30-08-2011)» και ιδιαίτερα της Αρχής της Διαφάνειας [Κεφάλαιο Α, Υποκεφάλαιο ΙΙΙ, Κανονιστικές Υποχρεώσεις, Υποενότητα 5.1.1.] η οποία ορίζει ότι η Προσφορά Αναφοράς αποτελεί τη βάση για τη σύναψη επιμέρους συμφωνιών παροχής που περιλαμβάνονται στην αγορά πρόσβασης σε φυσική υποδομή δικτύου, ώστε δεν πρέπει να εισάγονται με αυτή ρυθμίσεις το περιεχόμενο των οποίων δεν είναι ξεκάθαρο.

45) Προστίθεται νέα δεύτερη παράγραφος στην ενότητα 4.9.8.

«Σε περίπτωση που έχει πραγματοποιηθεί μερική ή ολική κατάπτωση τυχόν κατατεθείσας εγγύησης, ο οφειλέτης υποχρεούται να αποκαταστήσει την εγγύηση στο απαιτούμενο ποσό (είτε αυτό που ίσχυε πριν την κατάπτωση, εφόσον είχε υπολογιστεί πρόσφατα – είτε αυτό που θα προκύψει από επανυπολογισμό, εφόσον πλησιάζει ο χρόνος για την προβλεπόμενη ανανέωση της εγγυητικής επιστολής) εντός προθεσμίας είκοσι πέντε (25) εργάσιμων ημερών.»

Η ως άνω προσθήκη της παραγράφου κατέστη αναγκαία για λόγους σαφήνειας και πληρότητας της περιγραφόμενης διαδικασίας και στο πλαίσιο της αρχής της διαφάνειας σύμφωνα με την απόφαση της ΕΕΤΤ ΑΠ 614/23/28.07.2011 (ΦΕΚ 1908/Β/30.08.2011). Η προθεσμία των 25 ΕΗ συνάδει με την περιγραφόμενη διαδικασία στην ενότητα 4.9.7 ανανέωσης εγγύησης.

ΠΑΡΑΡΤΗΜΑ 1

1) Στην ενότητα 1.1., παράγραφο 1.1.2 προστίθεται το χωρίο: «...ορθά συμπληρωμένης...».

Η παρούσα προσθήκη επιβάλλεται για λόγους αποσαφήνισης στις διαδικασίες, καθώς προσδιορίζει επακριβώς την υποχρέωση του Τ.Π. να καταθέσει την αίτηση στο ΠΣ ΟΤΕ εντός στις εργάσιμες ημέρας από την ημέρα υποβολής στις ορθά συμπληρωμένης αίτησης του καταναλωτή. Σχετική πρόταση για την εισαγωγή στις ανωτέρω προσθήκης κατατέθηκε από τον Τ.Π. ΗΟΛ στο πλαίσιο στις δημόσιας διαβούλευσης την οποία διεξήγαγε η ΕΕΤΤ αναφορικά με την υποβληθείσα από τον ΟΤΕ Προσφορά Αναφοράς.

2) Στην ενότητα 1.1., μετά την παράγραφο 1.1.8 προστίθενται νέες παράγραφοι:

«1.1.9 Στις περιπτώσεις όπου υπάρχει μετάβαση από Τ.Π. στον ΟΤΕ, τότε ο ΟΤΕ ενημερώνει τον Τ.Π. για την ολοκλήρωση στις διαδικασίες μέσω του ΠΣ ΟΤΕ με ξεχωριστή στις το σκοπό αυτό εγγραφή στην οποία θα καταχωρεί υποχρεωτικά και την ημερομηνία αίτησης του καταναλωτή για μετάβαση στις τον ΟΤΕ.

1.1.10 Σε κάθε περίπτωση ο λογαριασμός του συνδρομητή εκδίδεται από τον ΟΤΕ ή τον Τ.Π. στο νόμιμο κάτοχο στις γραμμής. Ο Τ.Π. και ο ΟΤΕ οφείλουν να διατηρούν στα αρχεία στις τα απαραίτητα δικαιολογητικά που αποδεικνύουν την ταυτοποίηση του συνδρομητή ως νομίμου κατόχου στις γραμμής.».

Η παρούσα προσθήκη επιβάλλεται για λόγους πληρότητας στις διαδικασίες. Η νέα παράγραφος 1.1.9 προσδιορίζει επακριβώς τη διαδικασία παροχής ΤοΒ στην περίπτωση που στις συνδρομητής επιστρέφει στον ΟΤΕ. Η αποσαφήνιση είναι απαραίτητη δεδομένου ότι ο ΟΤΕ δεν χρησιμοποιεί το ΠΣ ΟΤΕ στο πλαίσιο στις εν λόγω διαδικασίας. Η νέα παράγραφος 1.1.10 καθορίζει στις υποχρεώσεις σχετικά με τη διατήρηση των δικαιολογητικών που αποδεικνύουν την ταυτοποίηση του συνδρομητή ως νόμιμου κατόχου στις γραμμής. Η εν λόγω υποχρέωση είναι πολύ σημαντική ιδιαίτερα σε περιπτώσεις αμφισβήτησης στις ορθότητας ενεργοποίησης υπηρεσιών ΤοΒ. Και οι δύο προβλέψεις υπήρχαν στην προηγούμενη έκδοση στις Προσφοράς Αναφοράς του ΟΤΕ για την ΑΠΤοΒ. Σχετική πρόταση για την εισαγωγή στις ανωτέρω προσθήκης κατατέθηκε από τον Τ.Π. CΥΤΑ στο πλαίσιο στις δημόσιας διαβούλευσης την οποία διεξήγαγε η ΕΕΤΤ αναφορικά με την υποβληθείσα από τον ΟΤΕ Προσφορά Αναφοράς.

3) Στην ενότητα 1.2., στην παράγραφο 1.2.2 προστίθεται το χωρίο: «...ως στις το επώνυμο ή επωνυμία, αριθμό τηλεφωνικής σύνδεσης.».

Η παρούσα προσθήκη επιβάλλεται για λόγους αποσαφήνισης στις διαδικασίες, καθώς προσδιορίζει επακριβώς στις ελέγχους που οφείλει να διενεργεί ο ΟΤΕ στην αίτηση του Τ.Π.. Σχετική πρόταση για την εισαγωγή στις ανωτέρω προσθήκης κατατέθηκε από τον Τ.Π. CΥΤΑ στο πλαίσιο στις δημόσιας διαβούλευσης την οποία διεξήγαγε η ΕΕΤΤ αναφορικά με την υποβληθείσα από τον ΟΤΕ Προσφορά Αναφοράς, ενώ σημειώνεται ότι αντίστοιχη πρόβλεψη υπήρχε και στην προηγούμενη έκδοση στις Προσφοράς Αναφοράς ΟΤΕ για την ΑΠΤοΒ.

4) Στην ενότητα 1.4., υπο-ενότητα 1.4.1, παράγραφο 1.4.1.1 αντικαθίσταται η λέξη «ADSL» με τη λέξη «xDSL».

Η παρούσα προσθήκη επιβάλλεται για λόγους για λόγους πληρότητας, συνέπειας και συνέχειας του κειμένου. Στις αναλυτικά παρουσιάζεται στο Σχέδιο Μέτρων για την αγορά 4, στο οποίο βασίστηκε η ΑΠ ΕΕΤΤ 614/013/28.7.11 (ΦΕΚ 1908/Β/30.08.11) και το οποίο κοινοποιήθηκε στην Ευρωπαϊκή Επιτροπή, το BEREC και στις Εθνικές Ρυθμιστικές Αρχές των λοιπών Κρατών Μελών (ΑΠ ΕΕΤΤ 605/09/24.05.2011, η ΕΕΤΤ καταλήγει στο συμπέρασμα ότι «...οι υπηρεσίες αδεσμοποίησης

πρόσβασης σε δίκτυο χαλκού και οι υπηρεσίες αδεσμοποίητης πρόσβασης σε δίκτυο οπτικών ινών ανήκουν στην ίδια αγορά». Ο ορισμός στις αγορές φυσικών υποδομών δεν περιορίζει το επίπεδο λιανικής όσον αφορά την τεχνολογία (ADSL, VDSL). Συνεπώς η αίτηση που καταθέτει ο συνδρομητής αποτελεί αίτημα κατάργησης των υπηρεσιών οποιασδήποτε τεχνολογίας DSL. Σχετική πρόταση για την εισαγωγή στις ανωτέρω προσθήκης κατατέθηκε από τον Τ.Π. CYTA στο πλαίσιο στις δημόσιας διαβούλευσης την οποία διεξήγαγε η ΕΕΤΤ αναφορικά με την υποβληθείσα από τον ΟΤΕ Προσφορά Αναφοράς.

- 5) Στην ενότητα 1.5., υπο-ενότητα 1.5.1, μετά το πρώτο εδάφιο του δεύτερου σημείου προστίθεται νέο εδάφιο: «Η μη ικανοποίηση αιτήματος το οποίο έχει υποβληθεί εμπρόθεσμα οφείλεται σε υπαιτιότητα του ΟΤΕ, ο οποίος αναλαμβάνει τη δαπάνη για την αποκατάσταση του προβλήματος.».

Η παρούσα προσθήκη επιβάλλεται για λόγους πληρότητας στις διαδικασίες ακύρωσης παροχής ΤοΒ χωρίς Φορητότητα, ώστε να καλύπτεται η περίπτωση που, ενώ ο Τ.Π. έχει υποβάλει εμπρόθεσμα αίτημα ακύρωσης, ο ΟΤΕ δεν το υλοποιεί. Σχετική πρόταση για την εισαγωγή στις ανωτέρω προσθήκης κατατέθηκε από τον Τ.Π. HOL στο πλαίσιο στις δημόσιας διαβούλευσης την οποία διεξήγαγε η ΕΕΤΤ αναφορικά με την υποβληθείσα από τον ΟΤΕ Προσφορά Αναφοράς.

- 6) Στην ενότητα 1.5., υπο-ενότητα 1.5.2, παράγραφο 1.5.2.4, μετά το πρώτο εδάφιο προστίθεται νέο εδάφιο: «Η μη ικανοποίηση αιτήματος το οποίο έχει υποβληθεί εμπρόθεσμα οφείλεται σε υπαιτιότητα του ΟΤΕ, ο οποίος αναλαμβάνει τη δαπάνη για την αποκατάσταση του προβλήματος.».

Η παρούσα προσθήκη επιβάλλεται για λόγους πληρότητας στις διαδικασίες ακύρωσης παροχής ΤοΒ με Φορητότητα, ώστε να καλύπτεται η περίπτωση που, ενώ ο Τ.Π. έχει υποβάλει εμπρόθεσμα αίτημα ακύρωσης, ο ΟΤΕ δεν το υλοποιεί. Σχετική πρόταση για την εισαγωγή στις ανωτέρω προσθήκης κατατέθηκε από τον Τ.Π. HOL στο πλαίσιο στις δημόσιας διαβούλευσης την οποία διεξήγαγε η ΕΕΤΤ αναφορικά με την υποβληθείσα από τον ΟΤΕ Προσφορά Αναφοράς.

- 7) Στην ενότητα 1.7., στην πρώτη παράγραφο η λέξη «ενδεικτικά» αντικαθίσταται από τη λέξη «περιοριστικά».

Η Απόφαση στις ΕΕΤΤ ΑΠ 614/013/28.7.11 (ΦΕΚ 1908/Β/30.08.11) θεσπίζει τη γενική υποχρέωση του ΟΤΕ να παρέχει στις Τ.Π. πρόσβαση σε μεταλλικούς βρόχους και υποβρόχους. Ως εκ τούτου, τίθεται ως γενικός κανόνας ότι ο ΟΤΕ οφείλει να ανταποκρίνεται χωρίς εξαίρεση στα αιτήματα των Τ.Π. για διάθεση βρόχου ή υπό-βρόχου (καθότι η ως άνω υποχρέωση είναι απαραίτητη προϋπόθεση για την ανάπτυξη του ανταγωνισμού στη σχετική αγορά) και δύναται να αρνείται την πρόσβαση μόνο σε εξαιρετικές αντικειμενικά αιτιολογημένες περιπτώσεις σύμφωνα και με τα αναφερόμενα στην Ανακοίνωση στις Επιτροπής με τίτλο «Ανακοίνωση για την εφαρμογή των κανόνων του Ανταγωνισμού σε συμφωνίες πρόσβασης στον τομέα των τηλεπικοινωνιών» [Επίσημη Εφημερίδα Αριθ. C 265 στις 22/08/1998]. Συνεπώς, δεδομένου ότι οι λόγοι απόρριψης πρέπει να είναι εκ των προτέρων σαφώς καθορισμένοι προκειμένου να αποτρέπεται ενδεχόμενο αυθαιρεσιών από τον υπόχρεο Οργανισμό, η λίστα με τους λόγους στις δεν δύναται να είναι ενδεικτική. Σχετικά σχόλια κατατέθηκαν από τον Τ.Π. CYTA στο πλαίσιο στις δημόσιας διαβούλευσης την οποία διεξήγαγε η ΕΕΤΤ αναφορικά με την υποβληθείσα από τον ΟΤΕ Προσφορά Αναφοράς.

- 8) Στην ενότητα 1.7., στην πρώτη υπο-παράγραφο (με τίτλο «Για Ανενεργό Βρόχο»), τροποποιείται το τέταρτο σημείο ως εξής: «Μη εξεύρεση του αιτούντα ή άλλου προσώπου αντ' αυτού στις περιπτώσεις που απαιτείται, σύμφωνα με την §1.10.2 του παρόντος Παραρτήματος.».

Η εν λόγω αντικατάσταση του όρου «εξουσιοδοτημένου» με τον όρο «αιτούντα ή άλλου προσώπου αντ' αυτού» γίνεται στις απλοποίηση στις διαδικασίες, καθώς το ζητούμενο στις παροχής πρόσβασης στον τεχνικό του ΟΤΕ στον χώρο του συνδρομητή, μπορεί να ικανοποιήσει οποιοσδήποτε εκπρόσωπος του, χωρίς να είναι επί τούτου εξουσιοδοτημένος για αυτό. Σχετικά σχόλια κατατέθηκαν από στις Τ.Π. CYTA και HOL στα πλαίσια στις δημόσιας διαβούλευσης την οποία διεξήγαγε η ΕΕΤΤ αναφορικά με την υποβληθείσα από τον ΟΤΕ Προσφορά Αναφοράς.

9) Στην ενότητα 1.7., στην πρώτη υπο-παράγραφο (με τίτλο «Για Ανενεργό Βρόχο»), προστίθεται νέο σημείο: «Ασαφής δ/νση».

Η εν λόγω προσθήκη γίνεται για λόγους αποσαφήνισης και διάκρισης των περιπτώσεων «λανθασμένη» και «ασαφής» διεύθυνση. Πράγματι, αφορά δύο διακριτές περιπτώσεις απόρριψης, για στις οποίες ο Τ.Π. πρέπει να έχει τη δυνατότητα να ενημερωθεί επαρκώς. Περαιτέρω, η εν λόγω προσθήκη γίνεται σε συμφωνία με την τροποποίηση υπ' αριθμ. 10 του παρόντος παραρτήματος με την οποία τίθενται μέτρα για την αντιμετώπιση του προβλήματος στις ασαφούς διεύθυνση.

10) Στην ενότητα 1.7., μετά τα σημεία στις πρώτης υπο-παραγράφου (με τίτλο «Για Ανενεργό Βρόχο»), εισάγεται το ακόλουθο κείμενο:

«Ειδικά για τα αιτήματα που δεν μπορούν να υλοποιηθούν άμεσα λόγω έλλειψης κυρίου ή απερχομένου δικτύου, εφαρμόζεται η ακόλουθη διαδικασία:

Αιτήματα κατασκευής βρόχων, τα οποία όσον αφορά την επιλεξιμότητα ή μη του βρόχου χαρακτηρίζονται ως ελλείπει δικτύου, θα παραμένουν σε εκκρεμότητα μαζί με τα αντίστοιχα αιτήματα πελατών λιανικής του ΟΤΕ. Ο ΟΤΕ ενημερώνει τον Τ.Π. μέσω κατάλληλου πεδίου στο ΠΣ ΟΤΕ εάν η έλλειψη αφορά το κύριο ή το ακραίο δίκτυο. Για τα εν λόγω εκκρεμή αιτήματα τηρείται σειρά προτεραιότητας και η αντίστοιχη διαχείρισή στις γίνεται κατά ενιαίο τρόπο, μόλις διατεθεί ή απελευθερωθεί ζευγάρι κυρίου ή απερχομένου δικτύου. Τα σχετικά αιτήματα θα παραμένουν σε αναμονή, για χρονικό διάστημα δύο μηνών μετά την παρέλευση του οποίου, θα γίνεται αυτόματη διαγραφή στις. Για όσο χρονικό διάστημα παραμένουν σε αναμονή δεν θα προσμετρώνται SLA χρόνοι.

Περίπτωση ακύρωσης εκκρεμούς αιτήματος από τον Τ.Π. δεν επιφέρει κανένα κόστος. Αντίθετα, εάν ο Τ.Π. ακυρώσει αίτημα μετά την ειδοποίηση από τον ΟΤΕ μέσω του ΠΣ ΟΤΕ ότι βρέθηκε ο σχετικός πόρος, ο ΟΤΕ θα χρεώσει τον πάροχο με το αντίστοιχο τέλος ακύρωσης στις αίτησης.

Αιτήματα κατασκευής βρόχων που απαιτούν ειδική κατασκευή εντός των 200 m θα διαφοροποιούνται σε σχέση με τα ελλείπει δικτύου και θα παρακολουθούνται ξεχωριστά δεδομένου ότι στις περισσότερες των περιπτώσεων αυτών απαιτείται εργολαβία για την τοποθέτηση στύλων ή το τράβηγμα του καλωδίου και συνεπώς το αίτημα δεν μπορεί να υλοποιηθεί άμεσα ούτε μπορεί να υπάρχει δέσμευση ως στις το χρόνο υλοποίησης. Τα σχετικά αιτήματα θα παραμένουν σε αναμονή, για χρονικό διάστημα έξι μηνών μετά την παρέλευση του οποίου, θα γίνεται αυτόματη διαγραφή στις. Για όσο χρονικό διάστημα παραμένουν σε αναμονή δεν θα προσμετρώνται SLA χρόνοι.

Για στις ως άνω περιπτώσεις ο ΟΤΕ θα παρέχει στην ΕΕΤΤ στις ενημέρωση των ΣΤΙΣ στιγμιότυπο στις κατάστασης των αιτημάτων, διαμέσου σχετικής αναφοράς που θα λαμβάνεται μέσω του WCRM/LLU. Η αναφορά θα επικαιροποιείται ανά εβδομάδα.

Με σκοπό την αποφυγή απορρίψεων αιτημάτων σε περιπτώσεις ημιαστικών ή αγροτικών περιοχών όπου απουσιάζει το Διευθυνσιολόγιο και ο προσδιορισμός στις Δ/νσης του πελάτη επιτυγχάνεται μέσω στις αναγραφής τοπωνυμίου ή άλλων χαρακτηριστικών σημείων στις περιοχής ενδιαφέροντος, με αποτέλεσμα να καθίσταται ασαφής ή απροσδιορίστη η Δ/νση του Πελάτη, εφαρμόζεται η κάτωθι διαδικασία:

- Στην αίτηση υποβολής για την παροχή ανενεργού τοπικού βρόχου και μόνον στην περίπτωση που η Δ/ση του πελάτη δεν μπορεί να προσδιοριστεί μοναδικά μέσω αναγραφής συγκεκριμένης οδού και αντίστοιχου αριθμού εντός των ορίων του Α/Κ συνεγκατάστασης, θα επισυνάπτεται από τον Τηλεπ/κό Πάροχο, με χρήση ειδικού εργαλείου, αρχείο μορφής .kmz.
- Το αρχείο αυτό θα έχει προέλθει με χρήση στις εφαρμογές google earth, όπου θα δεικνύεται με κατάλληλη σήμανση (pin) η θέση του σημείου που αντιστοιχεί στη συγκεκριμένη Δ/ση του πελάτη του Τ.Π.

Σε περίπτωση απόρριψης αιτήματος ο ΟΤΕ ενημερώνει μέσω κατάλληλου κωδικού βλάβης στο ΠΣ ΟΤΕ εάν οφείλεται σε λανθασμένη ή ασαφή διεύθυνση.

Στην περίπτωση ANToB σε νέες μονοκατοικίες / διπλοκατοικίες / μεζονέτες, οι οποίες εξυπηρετούνται κατά κύριο λόγο από ακραίο διακλαδωτή ή κουτί διανομής (box) τοποθετημένο σε στύλο, απαιτείται από την πλευρά του τελικού χρήστη η ύπαρξη κατάλληλης υποδομής στην οποία θα καταλήγει το καλώδιο του ΟΤΕ το οποίο ξεκινά από το box και καταλήγει στην εγκατάσταση του συνδρομητή.

Σε αυτές στις περιπτώσεις ο λιανικός πελάτης του Τ.Π. πρέπει να τοποθετήσει έναν ιστό (χαλύβδινη σωλήνα κατάλληλης διατομής) στα όρια στις ιδιοκτησίας του ή να χρησιμοποιείται η υποδομή που κατασκευάζεται για τη ΔΕΗ. Με τον τρόπο αυτό, το καλώδιο του ΟΤΕ που ξεκινά από το box που ευρίσκεται στο στύλο (ύψους περίπου 5 μέτρων), χωρίς να διέρχεται από στις ιδιοκτησίες καταλήγει στον ιστό του πελάτη που φτάνει σε παρόμοιο ύψος, ακολουθεί τον ιστό και τερματίζει σε εσωτερικό καταναλωτή / αντίστοιχο του χαλύβδινου (κατασκευής του τελικού πελάτη).

Στις περιπτώσεις που δεν υπάρχει αυτή η υποδομή (κατάλληλος ιστός και κατάλληλο σημείο τερματισμού) εντός στις ιδιοκτησίας του τελικού καταναλωτή, η σύνδεση είναι ανέφικτη, και το αίτημα απορρίπτεται χωρίς ευθύνη του ΟΤΕ. Ο Τ.Π. τότε ενημερώνεται με ειδικό κωδικό απόρριψης με αιτιολογία «ακατάλληλη υποδομή στις εγκαταστάσεις του τελικού πελάτη» και χρεώνεται με «άσκοπη μετάβαση συνεργείου ΟΤΕ για παράδοση ANToB» με το σχετικό τέλος. Ο Τ.Π. θα πρέπει να καταθέτει εκ νέου το αίτημα, μόνον εφόσον βεβαιωθεί ότι ο τελικός πελάτης έχει κατασκευάσει την απαραίτητη υποδομή.»

Η παρούσα προσθήκη επιβάλλεται για λόγους πληρότητας, συνέπειας και συνέχειας του κειμένου στο πλαίσιο στις υποχρέωσης Διαφάνειας, στις ορίζεται στην ΑΠ ΕΕΤΤ 614/013/28.7.11 (ΦΕΚ 1908/Β/30.08.11. Η εν λόγω προσθήκη προτάθηκε από τον ΟΤΕ στο πλαίσιο στις Ομάδας Εργασίας μεταξύ ΕΕΤΤ, ΟΤΕ και Τ.Π., και σχολιάστηκε από στις Τ.Π.. Η συγκεκριμένη Ομάδα Εργασίας δημιουργήθηκε μετά από πρόταση των Τ.Π. στη Δημόσια Διαβούλευση αναφορικά με την προτεινόμενη από τον ΟΤΕ Προσφορά Αναφοράς ΑΠToB και λειτούργησε στο διάστημα Μάιος – Οκτώβριος 2012. Σκοπός στις Ομάδας Εργασίας ήταν η περαιτέρω διαβούλευση μεταξύ του ΟΤΕ και των Τ.Π. για ειδικά, πολύ σημαντικά θέματα στις Προσφοράς Αναφοράς, στις η βλαβοδοιαχείριση, οι ρήτρες, κλπ. Αναλυτικά, ανά θέμα ισχύουν τα κάτωθι:

Απόρριψη λόγω έλλειψης ακραίου δικτύου:

Η προσθήκη, αφορά νέα διαδικασία η οποία εντάσσεται στην Προσφορά Αναφοράς ΑΠToB. Η νέα αυτή διαδικασία κρίνεται εύλογη στο πλαίσιο της υποχρέωσης της διαφάνειας και της αποφυγής φαινομένων διακριτικής μεταχείρισης, καθώς θα εξασφαλίσει την διαφάνεια στην παροχή πόρων μεταξύ των Τ.Π. αλλά και με το λιανικό άκρο του ΟΤΕ. Με τη νέα διαδικασία, οι αιτήσεις των Τ.Π. και του λιανικού άκρου του ΟΤΕ για διάθεση δικτύου ακολουθούν την ίδια χρονική προτεραιότητα ενώ προωθείται η βέλτιστη εξυπηρέτηση των καταναλωτών οι οποίοι αντιμετωπίζονται με ίσους όρους, ανεξάρτητα από τον ποιο πάροχο ηλεκτρονικών επικοινωνιών έχουν επιλέξει. Σχετικά σχόλια κατατέθηκαν από τους Τ.Π. CYTA, Forthnet, ON, WIND και HOL στα πλαίσια της δημόσιας

διαβούλευσης την οποία διεξήγαγε η ΕΕΤΤ αναφορικά με την υποβληθείσα από τον ΟΤΕ Προσφορά Αναφοράς.

(ii) Ασαφής Διεύθυνση

Απορρίψεις αιτημάτων βρόχου οι οποίες συνδέονται με αιτιολογία λανθασμένη διεύθυνση ενδέχεται να αφορούν ασάφεια στη διεύθυνση και όχι πραγματικό λάθος. Η εν λόγω προσθήκη, αφορά νέα διαδικασία η οποία εντάσσεται στην Προσφορά Αναφοράς ΑΠΤοΒ και η οποία θα αντιμετωπίσει τις περιπτώσεις της ασαφούς διεύθυνσης, καθώς θα δώσει τη δυνατότητα στους Τ.Π. να παρέχουν ακριβείς γεωγραφικές πληροφορίες και αντικειμενικά στοιχεία προσδιορισμού της διεύθυνσης του συνδρομητή στους τεχνικούς του ΟΤΕ. Η διαδικασία αυτή εντάσσεται στο πλαίσιο της υποχρέωσης της διαφάνειας και της αμεροληψίας που επιβάλλονται στον υπόχρεο Οργανισμό με την ΑΠ ΕΕΤΤ 614/13/201, καθώς εξασφαλίζει διαφάνεια στις απορρίψεις, ενώ παράλληλα προωθεί τη βέλτιστη εξυπηρέτηση του συνδρομητή, ο οποίος θα μπορέσει να συνδεθεί στο δίκτυο της επιλογής του το γρηγορότερο δυνατόν. Σχετικά σχόλια κατατέθηκαν από τον Τ.Π. ΟΝ στα πλαίσια της δημόσιας διαβούλευσης την οποία διεξήγαγε η ΕΕΤΤ αναφορικά με την υποβληθείσα από τον ΟΤΕ Προσφορά Αναφοράς.

(iii) Νέες συνδέσεις σε μονοκατοικίες

Η εν λόγω προσθήκη, αφορά νέα διαδικασία η οποία εντάσσεται στην Προσφορά Αναφοράς ΑΠΤοΒ και η οποία προσδιορίζει με σαφήνεια τις απαιτήσεις όσον αφορά την ύπαρξη κατάλληλης υποδομής στην πλευρά του συνδρομητή. Η διαδικασία αυτή εντάσσεται στο πλαίσιο της υποχρέωσης της διαφάνειας και της αμεροληψίας που επιβάλλονται στον υπόχρεο Οργανισμό με την ΑΠ ΕΕΤΤ 614/13/201, καθώς εξασφαλίζει διαφάνεια στις απορρίψεις, ενώ παράλληλα προωθεί τη βέλτιστη εξυπηρέτηση του συνδρομητή, ο οποίος θα μπορέσει να συνδεθεί στο δίκτυο της επιλογής του το γρηγορότερο δυνατόν. Σημειώνεται ότι η νέα διαδικασία συζητήθηκε και εξελίχθηκε μέσα από την ομάδα εργασίας ΕΕΤΤ-Τ.Π.-ΟΤΕ η οποία λειτούργησε κατά το χρονικό διάστημα μετά το πέρας της δημόσιας διαβούλευσης.

11) Στην ενότητα 1.7., στην τρίτη παράγραφο (εξαίρεση ως προς την προθεσμία ενημέρωσης του Τ.Π. για την επιλεξιμότητα), προστίθεται νέο σημείο: «Ασαφής διεύθυνση».

Η εν λόγω προσθήκη γίνεται για λόγους αποσαφήνισης και διάκρισης των περιπτώσεων «λανθασμένη» και «ασαφής» διεύθυνση. Πράγματι, αφορά δύο διακριτές περιπτώσεις απόρριψης, για τις οποίες ο Τ.Π. πρέπει να έχει τη δυνατότητα να ενημερωθεί επαρκώς. Περαιτέρω, η εν λόγω προσθήκη γίνεται σε συμφωνία με την τροποποίηση υπ' αριθμ. 10 του παρόντος παραρτήματος με την οποία τίθενται μέτρα για την αντιμετώπιση του προβλήματος της ασαφούς διεύθυνσης.

12) Στην ενότητα 1.7., στην τρίτη παράγραφο (εξαίρεση ως προς την προθεσμία ενημέρωσης του Τ.Π. για την επιλεξιμότητα), προστίθεται νέο σημείο: «Μη εξεύρεση του αιτούντα ή άλλου προσώπου αντ' αυτού στις περιπτώσεις που απαιτείται, σύμφωνα με την §1.10.2 του παρόντος Παραρτήματος.».

Η εν λόγω προσθήκη γίνεται για λόγους αποσαφήνισης της διαδικασίας δεδομένου ότι η περίπτωση αποτυχίας υλοποίησης του αιτήματος του Τ.Π. λόγω αδυναμίας πρόσβασης του τεχνικού του ΟΤΕ στο χώρο του συνδρομητή (μη εξεύρεση του αιτούντα ή άλλου προσώπου αντ' αυτού) δεν οφείλεται σε υπαιτιότητα του ΟΤΕ. Συνεπώς, η περίπτωση αυτή πρέπει να εξαιρεθεί από την υποχρέωση του ΟΤΕ να ενημερώνει τον Τ.Π. κατά την επιλεξιμότητα.

13) Η ενότητα 1.9. αντικαθίσταται ως εξής:

«Στην περίπτωση του ανενεργού ΤοΒ τα βήματα που ακολουθούνται είναι:

I. Μικτονόμισή του στη θέση των δοκιμαστικών ορίων του Π.Σ. ΜΕΤΡΗΣΕΩΝ ΟΤΕ.

II. Τοποθέτηση ειδικής διάταξης μετρήσεων στο σημείο οριοθέτησης ΟΤΕ (εσκαλίτ)

III. Εισαγωγή εντολής μετρήσεων στο Π.Σ. ΜΕΤΡΗΣΕΩΝ ΟΤΕ

IV. Εκτόπωση και αποθήκευση των αποτελεσμάτων των μετρήσεων του ανενεργού ΤοΒ

V. Αφαίρεση της ειδικής διάταξης μετρήσεων από το σημείο οριοθέτησης ΟΤΕ

VI. Απομικτονόμιση του βρόχου από τη θέση των δοκιμαστικών ορίων του Π.Σ. ΜΕΤΡΗΣΕΩΝ ΟΤΕ και μικτονόμισή του σύμφωνα με όσα αναφέρονται στη διαδικασία του RUO (Παράδοση Τοπικού Βρόχου/ΤοΥΒ, παρ. 2.4.1)

Στην περίπτωση που τα αποτελέσματα των μετρήσεων είναι εκτός ορίων τότε αν είναι τεχνικά εφικτό ακολουθείται η ίδια διαδικασία με επιλογή άλλου χάλκινου ζεύγους ΤοΒ

Στοιχεία μετρήσεων

Τα στοιχεία ΤοΒ που θα παραδίδονται στον Τ.Π. θα είναι τα ακόλουθα:

R_{ab} : Αντίσταση μόνωσης μεταξύ των αγωγών α και β με ένδειξη ΕΝΤΟΣ, ΕΚΤΟΣ ΟΡΙΩΝ*

R_{ae} : Αντίσταση μόνωσης μεταξύ του αγωγού α και γης με ένδειξη ΕΝΤΟΣ, ΕΚΤΟΣ ΟΡΙΩΝ*

R_{be} : Αντίσταση μόνωσης μεταξύ του αγωγού β και γης με ένδειξη ΕΝΤΟΣ, ΕΚΤΟΣ ΟΡΙΩΝ*

R_{LLU} : Αντίσταση βρόχου με ένδειξη ΕΝΤΟΣ, ΕΚΤΟΣ ΟΡΙΩΝ**

L_{LLU} : Μήκος Βρόχου (km)

* Η τιμή της αντίστασης απομόνωσης όταν συνοδεύεται από την ένδειξη ΕΝΤΟΣ ΟΡΙΩΝ είναι πάντοτε μεγαλύτερη από 10ΜΩ

** Η τιμή της αντίστασης βρόχου όταν συνοδεύεται από την ένδειξη ΕΝΤΟΣ ΟΡΙΩΝ είναι πάντοτε μικρότερη από 300Ω/km

Τα αποτελέσματα των ανωτέρω μετρήσεων καταχωρούνται από τον ΟΤΕ σε ειδικά διαμορφωμένα προς το σκοπό αυτό πεδία στο Π/Σ ΟΤΕ, σε σχετική εγγραφή έκαστης αίτησης.

Σε κάθε περίπτωση, ο ΟΤΕ δεσμεύεται να πραγματοποιεί πριν την παράδοση ενός ΑΝΤοΒ τις ίδιες μετρήσεις που πραγματοποιεί και στην περίπτωση ενεργοποίησης δικών του συνδρομητών.».

Η εν λόγω τροποποίηση προτάθηκε από τον ΟΤΕ στο πλαίσιο της Ομάδας Εργασίας μεταξύ ΕΕΤΤ, ΟΤΕ και Τ.Π. και σχολιάστηκε από τους Τ.Π.. Η συγκεκριμένη Ομάδα Εργασίας δημιουργήθηκε μετά από πρόταση των Τ.Π. στη Δημόσια Διαβούλευση αναφορικά με την προτεινόμενη από τον ΟΤΕ Προσφορά Αναφοράς ΑΠΤοΒ και λειτούργησε στο διάστημα Μάιος – Οκτώβριος 2012. Σκοπός της Ομάδας Εργασίας ήταν η περαιτέρω διαβούλευση μεταξύ του ΟΤΕ και των Τ.Π. για ειδικά, πολύ σημαντικά θέματα της Προσφοράς Αναφοράς, όπως η βλαβοδιαχείριση, οι ρήτρες, κλπ.

Στο πλαίσιο της υποχρέωσης Διαφάνειας, όπως ορίζεται στην ΑΠ ΕΕΤΤ 614/013/28.7.11 (ΦΕΚ 1908/Β/30.08.11, η εν λόγω τροποποίηση αποσαφηνίζει τη διαδικασία μετρήσεων κατά την παράδοση ΑΝΤοΒ, περιγράφοντας αναλυτικά το είδος των μετρήσεων και τις αποδεκτές τιμές.

Η ΕΕΤΤ διαφοροποιεί την πρόταση του ΟΤΕ σχετικά με την περίπτωση αποδοχής ANToB με τιμές εκτός ορίων, δεδομένου ότι η συγκεκριμένη πρόβλεψη είναι ασύμβατη με τη διαδικασία βλαβοδοιαχείρισης, όπως περιγράφεται στο σχετικό κεφάλαιο της Προσφοράς Αναφοράς. Επιπλέον είναι δυσχερής για το συνδρομητή, δεδομένου ότι ένα ToB εκτός αποδεκτών ορίων δεν του επιτρέπει να επιλέξει τις λιανικές υπηρεσίες που τυχόν επιθυμεί.

Επίσης προβλέπεται η καταχώρηση των αποτελεσμάτων των μετρήσεων στο ΠΣ ΟΤΕ κατά την παράδοση του βρόχου ενώ στην αντίθετη περίπτωση (ΕΚΤΟΣ ΟΡΙΩΝ) δεν προχωρά η κατασκευή του.

14) Στο Παράρτημα 1, ενότητα 1.10, στο τέλος της παραγράφου 1.10.2, προστίθεται το εδάφιο: «Σε περίπτωση όπου δεν υπάρχει χαλύβδινο ο ΟΤΕ υποχρεούται να το κατασκευάσει κατά την παράδοση του ANToB.»

Η συγκεκριμένη προσθήκη κρίνεται απαραίτητη για λόγους πληρότητας, έτσι ώστε να περιγράφονται όλες οι αναγκαίες τεχνικές ενέργειες του ΟΤΕ κατά την υλοποίηση του ANToB. Σχετική πρόταση για την εισαγωγή της ανωτέρω προσθήκης κατατέθηκε από τον Τ.Π. Forthnet στο πλαίσιο της δημόσιας διαβούλευσης την οποία διεξήγαγε η ΕΕΤΤ αναφορικά με την υποβληθείσα από τον ΟΤΕ Προσφορά Αναφοράς.

15) Στο Παράρτημα 1, ενότητα 1.10, υποενότητα 1.10.2., στο τέλος της παραγράφου 1.10.2.2, προστίθεται το εδάφιο: «Και στις δύο περιπτώσεις το αποδεικτικό επίσκεψης του τεχνικού ΟΤΕ καταγράφεται σε ειδικό διπλότυπο μπλοκ. Το δεύτερο αντίτυπο του αποδεικτικού οφείλει ο ΟΤΕ να προσκομίσει σε περίπτωση αμφισβήτησης ως αποδεικτικό στοιχείο μετάβασης του τεχνικού στο χώρο του πελάτη σε περίπτωση αμφισβήτησης. Ο Τ.Π. ενημερώνεται μέσω του ΠΣ ΟΤΕ για την ακριβή ώρα και ημέρα επίσκεψης του τεχνικού του ΟΤΕ, ο οποίος βρήκε το κτίριο κλειστό, καθώς και για τον αύξοντα αριθμό του διπλότυπου μπλοκ που ενημερωτικά άφησε στον τόπο της επίσκεψης, ώστε να καθίσταται δυνατός ο εκ των υστέρων έλεγχος της ακρίβειας των στοιχείων.»

Η προσθήκη της ως άνω ενότητας κρίνεται απαραίτητη προκειμένου να εναρμονίζεται με τις υποχρεώσεις πρόσβασης και διαφάνειας της ΑΠ ΕΕΤΤ 614/13/2011. Οι τροποποιήσεις θεωρούνται επίσης αναγκαίες με στόχο να αποτρέπεται ενδεχόμενο αυθαιρεσιών από τον υπόχρεο Οργανισμό, καθώς επίσης για την ενότητα και πληρότητα της παρούσας διαδικασίας που διέπει την παρούσα προσφορά καθώς επίσης και για λόγους επαρκούς ενημέρωσης των Τ.Π..

Συγκεκριμένα η συμπλήρωση διπλότυπου μπλοκ και η διατήρηση ενός αντιτύπου ως αποδεικτικού στοιχείου μετάβασης τεχνικού στον χώρο του πελάτη, θα εξασφαλίσει διαφάνεια στην διαδικασία κατασκευής βρόχων. Περαιτέρω με την επισύναψη της πληροφορίας στο ΠΣ ΟΤΕ εξασφαλίζεται η έγκαιρη και πλήρης ενημέρωση του Τ.Π. Σχετική πρόταση για την εισαγωγή της ανωτέρω προσθήκης κατατέθηκε από τους Τ.Π. ON Telecoms, HOL, WIND και CYTA στο πλαίσιο της δημόσιας διαβούλευσης την οποία διεξήγαγε η ΕΕΤΤ αναφορικά με την υποβληθείσα από τον ΟΤΕ Προσφορά Αναφοράς.

16) Στο Παράρτημα 1, ενότητα 1.10, υποενότητα 1.10.2., η παράγραφος 1.10.2.3 τροποποιείται ως εξής: «Στην περίπτωση όπου υπάρξει νέα μετάβαση του συνεργείου στην ίδια διεύθυνση του τελικού χρήστη, για τη δοκιμή/σύνδεση του ζεύγους, ο Τ.Π. χρεώνεται τέλος άσκοπης μετάβασης συνεργείου.»

Η συγκεκριμένη τροποποίηση κρίνεται απαραίτητη για λόγους αποσαφήνισης της διαδικασίας υλοποίησης ToB, έτσι ώστε να καθορίζεται με σαφήνεια η περίπτωση χρέωσης άσκοπης μετάβασης.

17) Στο Παράρτημα 1, ενότητα 1.10, υποενότητα 1.10.2., παράγραφος 1.10.2.7, στο στοιχείο α) προστίθεται το χωρίο: «..., χωρίς να περιλαμβάνεται εκ νέου το διάστημα για τον έλεγχο επιλεξιμότητας (πέντε εργάσιμες ημέρες).»

Η εν λόγω τροποποίηση αφορά την αφαίρεση του χρόνου ελέγχου επιλεξιμότητας από το συνολικό χρόνο κατασκευής βρόχου, του οποίου η αίτηση έχει «παγώσει» μετά από τρίτη συνεχόμενη μετάβαση του τεχνικού του ΟΤΕ όπου βρίσκεται το οίκημα κλειστό. Καθώς το αίτημα έχει ήδη υποβληθεί στο ΠΣ ΟΤΕ και έχει ήδη διεξαχθεί ο έλεγχος επιλεξιμότητας του συγκεκριμένου βρόχου, δεν κρίνεται εύλογο ο χρόνος αυτός να περιλαμβάνεται εκ νέου στον χρόνο κατασκευής του. Σχετική πρόταση για την εισαγωγή της ανωτέρω προσθήκης κατατέθηκε από τες Τ.Π. HOL και CYTA στο πλαίσιο της δημόσιας διαβούλευσης την οποία διεξήγαγε η ΕΕΤΤ αναφορικά με την υποβληθείσα από τον ΟΤΕ Προσφορά Αναφοράς.

18) Στο Παράρτημα 1, ενότητα 1.11, μετά την πρώτη παράγραφο, προστίθεται νέα παράγραφος «Σε κάθε περίπτωση, σύμφωνα με την αρχή της μη διακριτικής μεταχείρισης, ο ΟΤΕ παρέχει στους Τ.Π. το ίδιο επίπεδο ποιότητας γραμμής και με τους ίδιους όρους που ισχύουν για τις δικές του αντίστοιχες υπηρεσίες.»

Η συγκεκριμένη προσθήκη κρίνεται απαραίτητη για λόγους νομικής πληρότητας και σαφήνειας του κειμένου της Προσφοράς, δεδομένου ότι η ΑΠ ΕΕΤΤ 614/013/28.7.11 (ΦΕΚ 1908/Β/30.08.11) [Κεφάλαιο Α, Υποκεφάλαιο ΙΙΙ, Κανονιστικές Υποχρεώσεις, Υποενότητα 4.], ορίζει ρητά ότι η εταιρεία ΟΤΕ ΑΕ φέρει «Υποχρέωση αμεροληψίας (Μη Διακριτικής Μεταχείρισης)». Συγκεκριμένα, η εν λόγω Απόφαση ορίζει ότι: «Οι υπηρεσίες και οι πληροφορίες πρέπει να παρέχονται στους εναλλακτικούς παρόχους εντός προκαθορισμένης χρονικής περιόδου και επί τη βάση προδιαγραφών ποιότητας που είναι τουλάχιστον ισότιμες με αυτές που παρέχονται στο λιανικό άκρο του ΟΤΕ (συμπεριλαμβανομένων των θυγατρικών του και των συνδεδεμένων με αυτόν επιχειρήσεων).». Σχετική πρόταση για την εισαγωγή της ανωτέρω προσθήκης κατατέθηκε από τον Τ.Π. Forthnet στο πλαίσιο της δημόσιας διαβούλευσης την οποία διεξήγαγε η ΕΕΤΤ αναφορικά με την υποβληθείσα από τον ΟΤΕ Προσφορά Αναφοράς.

ΠΑΡΑΡΤΗΜΑ 2

- 1) Στην ενότητα 2.1 με τίτλο «Διαδικασίες Παροχής ΤοΥΒ» στην πρώτη παράγραφο προστίθεται και τρίτο bullet, ως ακολούθως:

« ➤ Αίτηση παροχής ΜΤοΥΒ.»

Η παροχή ΜΤοΥΒ από τον ΟΤΕ, αποτελεί υποχρέωσή του στο πλαίσιο της ΑΠ ΕΕΤΤ 614/13:

«3. Υποχρέωση Πρόσβασης και Χρήσης ειδικών ευκολιών δικτύου

3.1 Αναφορικά με την υποχρέωση παροχής πρόσβασης, η εταιρεία ΟΤΕ ΑΕ φέρει τις ακόλουθες υποχρεώσεις:

3.1.1 Υποχρέωση παροχής πρόσβασης σε τοπικούς βρόχους και υποβρόχους μέσω της πλήρως αδεσμοποίητης πρόσβασης και της μεριζόμενης πρόσβασης.»

Ως εκ τούτου, η ΕΕΤΤ θεωρεί ότι στην Προσφορά Αναφοράς πρέπει να προσδιορισθούν διαδικασίες για την παροχή ΜΤοΥΒ.

- 2) Στην ενότητα 2.1 με τίτλο «Διαδικασίες Παροχής ΤοΥΒ» στο τέλος της παραγράφου 2.1.1.1 προστίθεται η ακόλουθη πρόταση:

«Στην περίπτωση της Μεριζόμενης Πρόσβασης, η εν λόγω αίτηση περιλαμβάνει αίτηση παροχής ΜΤοΥΒ.»

Η εν λόγω έκφραση επαναφέρεται από το προηγούμενο RUO για λόγους συμφωνίας και συμπλήρωσης της ανωτέρω 1) τροποποίησης.

- 3) Στην ενότητα 2.1 με τίτλο «Διαδικασίες Παροχής ΤοΥΒ» στο τέλος της παραγράφου 2.1.1.3 προστίθεται η ακόλουθη πρόταση:

«Η προθεσμία της μίας εργάσιμης ημέρας ισχύει από την ημερομηνία υποβολής της ορθά συμπληρωμένης και πλήρους εξουσιοδότησης του καταναλωτή.»

Η εν λόγω προσθήκη πραγματοποιείται για διευκρινιστικούς λόγους, ώστε να είναι σαφές ότι ο περιορισμός της μιας εργάσιμης ημέρας ξεκινά από τη στιγμή όπου είναι διαθέσιμα όλα τα απαιτούμενα στοιχεία που περιλαμβάνει η αίτηση του συνδρομητή. Σχετική πρόταση για την εν λόγω προσθήκη έχει υποβάλλει ο Τ.Π. ΗΟΛ στο πλαίσιο της δημόσιας διαβούλευσης την οποία διεξήγαγε η ΕΕΤΤ αναφορικά με την υποβληθείσα από τον ΟΤΕ Προσφορά Αναφοράς.

- 4) Η ενότητα 2.5 με τίτλο «Μετρήσεις – Δοκιμές» τροποποιείται ως ακολούθως:

« 2.5 ΜΕΤΡΗΣΕΙΣ – ΔΟΚΙΜΕΣ

Στις επόμενες παραγράφους παρουσιάζεται η διαδικασία μετρήσεων των ηλεκτρικών χαρακτηριστικών του ΤοΥΒ κατά την παράδοση του.

2.5.1 Στην περίπτωση του ανενεργού ΤοΥΒ τα βήματα που ακολουθούνται είναι:

- I. Τοποθέτηση της ειδικής διάταξης μετρήσεων στο σημείο οριοθέτησης στον ΤΚΜ.
- II. Τοποθέτηση ειδικής διάταξης μετρήσεων στο σημείο οριοθέτησης ΟΤΕ (εσκαλίτ) εφόσον απαιτείται
- III. Εκτέλεση μετρήσεων με χρήση της ειδικής διάταξης μετρήσεων στο σημείο οριοθέτησης στον ΤΚΜ
- IV. Αποθήκευση των αποτελεσμάτων των μετρήσεων του ανενεργού ΤοΥΒ και μεταφορά τους στο ΠΣ ΟΤΕ V. Αφαίρεση της ειδικής διάταξης μετρήσεων από το σημείο οριοθέτησης ΟΤΕ (εσκαλίτ) όπου αυτό έχει εφαρμογή και από το σημείο οριοθέτησης στον ΤΚΜ
- VI. Μικτονόμηση σύμφωνα με όσα αναφέρονται στη διαδικασία του RUO (Παράδοση ΤοΥΒ, παρ. 2.6)

Στην περίπτωση που τα αποτελέσματα των μετρήσεων είναι εκτός ορίων τότε αν είναι τεχνικά εφικτό ακολουθείται η ίδια διαδικασία με επιλογή άλλου χάλκινου ζεύγους ΤοΥΒ

2.5.2 Στοιχεία μετρήσεων

Τα στοιχεία ΤοΥΒ που θα παραδίδονται στον Τ.Π. θα είναι τα ακόλουθα:

R_{ab} : Αντίσταση μόνωσης μεταξύ των αγωγών α και β με ένδειξη ΕΝΤΟΣ, ΕΚΤΟΣ ΟΡΙΩΝ*

R_{ae} : Αντίσταση μόνωσης μεταξύ του αγωγού α και γης με ένδειξη ΕΝΤΟΣ, ΕΚΤΟΣ ΟΡΙΩΝ*

R_{be} : Αντίσταση μόνωσης μεταξύ του αγωγού β και γης με ένδειξη ΕΝΤΟΣ, ΕΚΤΟΣ ΟΡΙΩΝ*

R_{LLU} : Αντίσταση τοπικού υποβρόχου με ένδειξη ΕΝΤΟΣ, ΕΚΤΟΣ ΟΡΙΩΝ**

L_{LLU} : Μήκος τοπικού υποβρόχου (m)

* Η τιμή της αντίστασης απομόνωσης όταν συνοδεύεται από την ένδειξη ΕΝΤΟΣ ΟΡΙΩΝ είναι πάντοτε μεγαλύτερη από 10ΜΩ

** Η τιμή της αντίστασης βρόχου όταν συνοδεύεται από την ένδειξη ΕΝΤΟΣ ΟΡΙΩΝ είναι πάντοτε μικρότερη από 300Ω/km

Τα αποτελέσματα των ανωτέρω μετρήσεων καταχωρούνται από τον ΟΤΕ σε ειδικά διαμορφωμένα προς το σκοπό αυτό πεδία στο Π/Σ ΟΤΕ, σε σχετική εγγραφή έκαστης αίτησης.

Σε κάθε περίπτωση, ο ΟΤΕ δεσμεύεται να πραγματοποιεί πριν την παράδοση ενός ΑΝΤοΥΒ τις ίδιες μετρήσεις που πραγματοποιεί και στην περίπτωση ενεργοποίησης δικών του συνδρομητών. »

Η εν λόγω τροποποίηση προτάθηκε από τον ΟΤΕ στο πλαίσιο της Ομάδας Εργασίας μεταξύ ΕΕΤΤ, ΟΤΕ και Τ.Π. και σχολιάστηκε από τους Τ.Π.. Η συγκεκριμένη Ομάδα Εργασίας δημιουργήθηκε μετά από πρόταση των Τ.Π. στη Δημόσια Διαβούλευση αναφορικά με την προτεινόμενη από τον ΟΤΕ Προσφορά Αναφοράς ΑΠΤοΒ και λειτούργησε στο διάστημα Μάιος – Οκτώβριος 2012. Σκοπός της Ομάδας Εργασίας ήταν η περαιτέρω διαβούλευση μεταξύ του ΟΤΕ και των Τ.Π. για ειδικά, πολύ σημαντικά θέματα της Προσφοράς Αναφοράς, όπως η βλαβοδιαχείριση, οι ρήτρες, κλπ.

Στο πλαίσιο της υποχρέωσης Διαφάνειας, όπως ορίζεται στην ΑΠ ΕΕΤΤ 614/013/28.7.11 (ΦΕΚ 1908/Β/30.08.11, η εν λόγω τροποποίηση αποσαφηνίζει τη διαδικασία μετρήσεων κατά την παράδοση ΑΝΤοΥΒ, περιγράφοντας αναλυτικά το είδος των μετρήσεων και τις αποδεκτές τιμές.

Η ΕΕΤΤ διαφοροποιεί την πρόταση του ΟΤΕ σχετικά με την περίπτωση αποδοχής ΑΝΤοΥΒ με τιμές εκτός ορίων, δεδομένου ότι η συγκεκριμένη πρόβλεψη είναι ασύμβατη με τη διαδικασία βλαβοδιαχείρισης, όπως περιγράφεται στο σχετικό κεφάλαιο της Προσφοράς Αναφοράς. Επιπλέον είναι δυσχερής για το συνδρομητή, δεδομένου ότι ένας ΤοΥΒ εκτός αποδεκτών ορίων δεν του επιτρέπει να επιλέξει τις λιανικές υπηρεσίες που τυχόν επιθυμεί.

Επίσης προβλέπεται η καταχώρηση των αποτελεσμάτων των μετρήσεων στο ΠΣ ΟΤΕ κατά την παράδοση του υποβρόχου ενώ στην αντίθετη περίπτωση (ΕΚΤΟΣ ΟΡΙΩΝ) δεν προχωρά η κατασκευή του.

5) Στην ενότητα 2.6 με τίτλο «Διαδικασία Υλοποίησης» στο τέλος της παραγράφου 2.6.2.2 προστίθεται η ακόλουθη πρόταση:

«Και στις δύο περιπτώσεις το αποδεικτικό επίσκεψης του τεχνικού ΟΤΕ καταγράφεται σε ειδικό διπλότυπο μπλοκ. Το δεύτερο αντίτυπο του αποδεικτικού οφείλει ο ΟΤΕ να προσκομίσει σε περίπτωση αμφισβήτησης ως αποδεικτικό στοιχείο μετάβασης του τεχνικού στο χώρο του πελάτη. Ο Τ.Π. ενημερώνεται μέσω του ΠΣ ΟΤΕ για την ακριβή ώρα και ημέρα επίσκεψης του τεχνικού του ΟΤΕ, ο οποίος βρήκε το κτίριο κλειστό, καθώς και για τον αύξοντα αριθμό του διπλότυπου μπλοκ που ενημερωτικά άφησε στον τόπο της επίσκεψης, ώστε να καθίσταται δυνατός ο εκ των υστέρων έλεγχος της ακρίβειας των στοιχείων.»

Η προσθήκη της ως άνω ενότητας κρίνεται απαραίτητη προκειμένου να εναρμονίζεται με τις υποχρεώσεις πρόσβασης και διαφάνειας της ΑΠ ΕΕΤΤ 614/13/2011. Οι τροποποιήσεις θεωρούνται επίσης αναγκαίες με στόχο να αποτρέπεται ενδεχόμενο αυθαιρεσιών από τον υπόχρεο Οργανισμό, καθώς επίσης για την ενότητα και πληρότητα της παρούσας διαδικασίας που διέπει την παρούσα προσφορά καθώς επίσης και για λόγους επαρκούς ενημέρωσης των Τ.Π..

Συγκεκριμένα η συμπλήρωση διπλότυπου μπλοκ και η διατήρηση ενός αντιτύπου ως αποδεικτικού στοιχείου μετάβασης τεχνικού στον χώρο του πελάτη, θα εξασφαλίσει διαφάνεια στην διαδικασία κατασκευής υποβρόχων. Περαιτέρω με την επισύναψη της πληροφορίας στο ΠΣ ΟΤΕ εξασφαλίζεται η έγκαιρη και πλήρης ενημέρωση του Τ.Π.

Σημειώνεται ότι σχετικά σχόλια κατατέθηκαν από τους Τ.Π. ΗΟΛ και ΟΝ στα πλαίσια της δημόσιας διαβούλευσης την οποία διεξήγαγε η ΕΕΤΤ αναφορικά με την υποβληθείσα από τον ΟΤΕ Προσφορά Αναφοράς.

6) Στην ενότητα 2.6 με τίτλο «Διαδικασία Υλοποίησης» η παράγραφος 2.6.2.3 τροποποιείται ως ακολούθως:

« 2.6.2.3 Στην περίπτωση όπου υπάρξει νέα μετάβαση του συνεργείου στην ίδια διεύθυνση του τελικού χρήστη, για τη δοκιμή/σύνδεση του ζεύγους, ο Τ.Π. χρεώνεται τέλος άσκοπης μετάβασης συνεργείου για παράδοση ΤοΥΒ.»

Η τροποποίηση γίνεται για λόγους αποσαφήνισης και καλύτερης διατύπωσης της διαδικασίας.

- 7) Στην ενότητα 2.6 με τίτλο «Διαδικασία Υλοποίησης», το πρώτο σημείο α) της παραγράφου 2.6.2.7 τροποποιείται ως ακολούθως:

«α) Στην περίπτωση όπου ο Τ.Π. εντός του εν λόγω 10 ημέρου αιτηθεί εκ νέου υλοποίηση το αίτημα παροχής ΑΝΤοΥΒ, αντιμετωπίζεται ως νέο αίτημα, και εκκινούν εκ νέου οι χρόνοι υλοποίησης σύμφωνα με το Παράρτημα 4, χωρίς να περιλαμβάνεται εκ νέου το διάστημα για τον έλεγχο επιλεξιμότητας (πέντε εργάσιμες ημέρες)»

Η εν λόγω τροποποίηση αφορά την αφαίρεση του χρόνου ελέγχου επιλεξιμότητας από το συνολικό χρόνο κατασκευής υποβρόχου, του οποίου η αίτηση έχει «παγώσει» μετά από τρίτη συνεχόμενη μετάβαση του τεχνικού του ΟΤΕ όπου βρίσκει το οίκημα κλειστό. Καθώς το αίτημα έχει ήδη υποβληθεί στο ΠΣ ΟΤΕ και έχει ήδη διεξαχθεί ο έλεγχος επιλεξιμότητας του συγκεκριμένου υποβρόχου, δεν κρίνεται εύλογο ο χρόνος αυτός να περιλαμβάνεται εκ νέου στον χρόνο κατασκευής του. Σχετικά σχόλια κατατέθηκαν από τον Τ.Π. ΗΟΛ στα πλαίσια της δημόσιας διαβούλευσης την οποία διεξήγαγε η ΕΕΤΤ αναφορικά με την υποβληθείσα από τον ΟΤΕ Προσφορά Αναφοράς.

- 8) Στην ενότητα 2.7 με τίτλο «Επιλεξιμότητα ΤΟΥΒ / Λόγοι Απόρριψης», η υποενότητα 2.7.2 τροποποιείται ως ακολούθως:

«2.7.2 Οι λόγοι απόρριψης του αιτήματος τοπικού υποβρόχου είναι περιοριστικά οι κάτωθι:»

Η εν λόγω τροποποίηση κρίνεται απαραίτητη προκειμένου να εναρμονίζεται με την υποχρέωση διαφάνειας της ΑΠ ΕΕΤΤ 614/13/201. Πράγματι, οι πιθανοί λόγοι απόρριψης ενός αιτήματος οφείλουν να είναι κοινοποιημένοι με σαφήνεια και πληρότητα στους Τ.Π., συνεπώς η λίστα με τους λόγους αυτούς δεν δύναται να είναι ενδεικτική. Σχετικά σχόλια κατατέθηκαν από τον Τ.Π. CΥΤΑ στα πλαίσια της δημόσιας διαβούλευσης την οποία διεξήγαγε η ΕΕΤΤ αναφορικά με την υποβληθείσα από τον ΟΤΕ Προσφορά Αναφοράς.

- 9) Στην ενότητα 2.7 με τίτλο «Επιλεξιμότητα ΤΟΥΒ / Λόγοι Απόρριψης», το σημείο 4 της παραγράφου 2.7.2.1 τροποποιείται ως ακολούθως:

«4. Μη εξεύρεση του αιτούντα ή άλλου προσώπου αντ' αυτού»

Η εν λόγω αντικατάσταση του όρου «εξουσιοδοτημένου» με τον όρο «αιτούντα ή άλλου προσώπου αντ' αυτού» γίνεται προς απλοποίηση της διαδικασίας, καθώς το ζητούμενο της παροχής πρόσβασης στον τεχνικό του ΟΤΕ στον χώρο του συνδρομητή, μπορεί να ικανοποιήσει οποιοσδήποτε εκπρόσωπος του, χωρίς να είναι επί τούτου εξουσιοδοτημένος για αυτό. Σχετικά σχόλια κατατέθηκαν από τους Τ.Π. CΥΤΑ και ΗΟΛ στα πλαίσια της δημόσιας διαβούλευσης την οποία διεξήγαγε η ΕΕΤΤ αναφορικά με την υποβληθείσα από τον ΟΤΕ Προσφορά Αναφοράς.

- 10) Στην ενότητα 2.7 με τίτλο «Επιλεξιμότητα ΤΟΥΒ / Λόγοι Απόρριψης», στο τέλος της παραγράφου 2.7.2.1 και μετά το σημείο 8, προστίθεται σημείο 9 ως ακολούθως:

«9. Ασαφής δ/νση»

Η εν λόγω προσθήκη γίνεται για λόγους αποσαφήνισης και διάκρισης των περιπτώσεων «λανθασμένη» και «ασαφής» διεύθυνση. Πράγματι, αφορά δύο διακριτές περιπτώσεις απόρριψης, για τις οποίες ο Τ.Π. πρέπει να έχει τη δυνατότητα να ενημερωθεί επαρκώς. Περαιτέρω, η εν λόγω

προσθήκη γίνεται σε συμφωνία με την τροποποίηση υπ' αριθμ. 12 του παρόντος παραρτήματος με την οποία τίθενται μέτρα για την αντιμετώπιση του προβλήματος της ασαφούς διεύθυνσης.

11) Στην ενότητα 2.7 με τίτλο «Επιλεξιμότητα ΤΟΥΒ / Λόγοι Απόρριψης», στο τέλος της παραγράφου 2.7.2.1 «Για ΑΝΤοΥΒ», προστίθεται το ακόλουθο εδάφιο:

«Ειδικά για τα αιτήματα που δεν μπορούν να υλοποιηθούν άμεσα λόγω έλλειψης απερχομένου δικτύου, εφαρμόζεται η ακόλουθη διαδικασία:

Αιτήματα κατασκευής υποβρόχων, τα οποία όσον αφορά την επιλεξιμότητα ή μη του υποβρόχου χαρακτηρίζονται ως ελλείψει δικτύου, θα παραμένουν σε εκκρεμότητα μαζί με τα αντίστοιχα αιτήματα πελατών λιανικής του ΟΤΕ. Για τα εν λόγω εκκρεμή αιτήματα τηρείται σειρά προτεραιότητας και η αντίστοιχη διαχείρισή τους γίνεται κατά ενιαίο τρόπο, μόλις διατεθεί ή απελευθερωθεί ζευγάρι απερχομένου δικτύου. Τα σχετικά αιτήματα θα παραμένουν σε αναμονή, για χρονικό διάστημα δύο μηνών μετά την παρέλευση του οποίου, θα γίνεται αυτόματη διαγραφή τους. Για όσο χρονικό διάστημα παραμένουν σε αναμονή δεν θα προσμετρώνται SLA χρόνοι. Περίπτωση ακύρωσης εκκρεμούς αιτήματος από τον Τ.Π. δεν επιφέρει κανένα κόστος. Αντίθετα, εάν ο Τ.Π. ακυρώσει αίτημα μετά την ειδοποίηση από τον ΟΤΕ μέσω του ΠΣ ΟΤΕ ότι βρέθηκε ο σχετικός πόρος, ο ΟΤΕ θα χρεώσει τον πάροχο με το αντίστοιχο τέλος ακύρωσης της αίτησης. Αιτήματα κατασκευής υποβρόχων που απαιτούν ειδική κατασκευή εντός των 200 m θα διαφοροποιούνται σε σχέση με τα ελλείψει δικτύου και θα παρακολουθούνται ξεχωριστά δεδομένου ότι στις περισσότερες των περιπτώσεων αυτών απαιτείται εργολαβία για την τοποθέτηση στύλων ή το τράβηγμα του καλωδίου και συνεπώς το αίτημα δεν μπορεί να υλοποιηθεί άμεσα ούτε μπορεί να υπάρξει δέσμευση ως προς το χρόνο υλοποίησης. Τα σχετικά αιτήματα θα παραμένουν σε αναμονή, για χρονικό διάστημα έξι μηνών μετά την παρέλευση του οποίου, θα γίνεται αυτόματη διαγραφή τους. Για όσο χρονικό διάστημα παραμένουν σε αναμονή δεν θα προσμετρώνται SLA χρόνοι. Για τις ως άνω περιπτώσεις ο ΟΤΕ θα παρέχει στην ΕΕΤΤ προς ενημέρωση των ΤΠ στιγμιότυπο της κατάστασης των αιτημάτων, διαμέσου σχετικής αναφοράς που θα λαμβάνεται μέσω του WCRM/LLU. Η αναφορά θα επικαιροποιείται ανά εβδομάδα.»

Η εν λόγω προσθήκη, αφορά νέα διαδικασία η οποία εντάσσεται στο RUO. Η νέα αυτή διαδικασία κρίνεται εύλογη στο πλαίσιο της υποχρέωσης της διαφάνειας και της αποφυγής φαινομένων διακριτικής μεταχείρισης, καθώς θα εξασφαλίσει την διαφάνεια στην παροχή πόρων μεταξύ των Τ.Π. αλλά και με το λιανικό άκρο του ΟΤΕ. Με τη νέα διαδικασία, οι αιτήσεις των Τ.Π. και του λιανικού άκρου του ΟΤΕ για διάθεση δικτύου ακολουθούν την ίδια χρονική προτεραιότητα ενώ προωθείται η βέλτιστη εξυπηρέτηση των καταναλωτών οι οποίοι αντιμετωπίζονται με ίσους όρους, ανεξάρτητα από τον ποιο πάροχο ηλεκτρονικών επικοινωνιών έχουν επιλέξει. Σχετικά σχόλια κατατέθηκαν από τους Τ.Π. CYTA, Forthnet, ON, WIND και HOL στα πλαίσια της δημόσιας διαβούλευσης την οποία διεξήγαγε η ΕΕΤΤ αναφορικά με την υποβληθείσα από τον ΟΤΕ Προσφορά Αναφοράς. Σημειώνεται ότι η νέα διαδικασία συζητήθηκε και εξελίχθηκε μέσα από την ομάδα εργασίας ΕΕΤΤ-Τ.Π.-ΟΤΕ η οποία λειτούργησε κατά το χρονικό διάστημα μετά το πέρας της δημόσιας διαβούλευσης.

12) Στην ενότητα 2.7 με τίτλο «Επιλεξιμότητα ΤΟΥΒ / Λόγοι Απόρριψης», στο τέλος της παραγράφου 2.7.2.1 «Για ΑΝΤοΥΒ» και στη συνέχεια της ανωτέρω προσθήκης υπ' αριθμ 11) προστίθεται το ακόλουθο εδάφιο:

«Με σκοπό την αποφυγή απορρίψεων αιτημάτων σε περιπτώσεις ημιαστικών ή αγροτικών περιοχών όπου απουσιάζει το Διευθυνσιολόγιο και ο προσδιορισμός της Δ/σης του πελάτη επιτυγχάνεται μέσω της αναγραφής τοπωνυμίου ή άλλων χαρακτηριστικών σημείων της περιοχής ενδιαφέροντος, με αποτέλεσμα να καθίσταται ασαφής ή απροσδιόριστη η Δ/ση του Πελάτη, εφαρμόζεται η κάτωθι διαδικασία:

- Στην αίτηση υποβολής για την παροχή ανενεργού τοπικού υποβρόχου και μόνον στην περίπτωση που η Δ/ση του πελάτη δεν μπορεί να προσδιοριστεί μοναδικά μέσω αναγραφής συγκεκριμένης οδού και αντίστοιχου αριθμού εντός των ορίων του Α/Κ συνεγκατάστασης, θα επισυνάπτεται από τον Τηλεπ/κό Πάροχο, με χρήση ειδικού εργαλείου, αρχείο μορφής .kmz.
- Το αρχείο αυτό θα έχει προέλθει με χρήση της εφαρμογής google earth, όπου θα δεικνύεται με κατάλληλη σήμανση (pin) η θέση του σημείου που αντιστοιχεί στη συγκεκριμένη Δ/ση του πελάτη του Τ.Π.»

Απορρίψεις αιτημάτων βρόχου οι οποίες συνδέονται με αιτιολογία λανθασμένη διεύθυνση ενδέχεται να αφορούν ασάφεια στη διεύθυνση και όχι πραγματικό λάθος. Η εν λόγω προσθήκη, αφορά νέα διαδικασία η οποία εντάσσεται στο RUO και η οποία θα αντιμετωπίσει τις περιπτώσεις της ασαφούς διεύθυνσης, καθώς θα δώσει τη δυνατότητα στους Τ.Π. να παρέχουν ακριβείς γεωγραφικές πληροφορίες και αντικειμενικά στοιχεία προσδιορισμού της διεύθυνσης του συνδρομητή στους τεχνικούς του ΟΤΕ. Η διαδικασία αυτή εντάσσεται στο πλαίσιο της υποχρέωσης της διαφάνειας και της αμεροληψίας που επιβάλλονται στον υπόχρεο Οργανισμό με την ΑΠ ΕΕΤΤ 614/13/201, καθώς εξασφαλίζει διαφάνεια στις απορρίψεις, ενώ παράλληλα προωθεί τη βέλτιστη εξυπηρέτηση του συνδρομητή, ο οποίος θα μπορέσει να συνδεθεί στο δίκτυο της επιλογής του το γρηγορότερο δυνατόν. Σχετικά σχόλια κατατέθηκαν από τον Τ.Π. ΟΝ στα πλαίσια της δημόσιας διαβούλευσης την οποία διεξήγαγε η ΕΕΤΤ αναφορικά με την υποβληθείσα από τον ΟΤΕ Προσφορά Αναφοράς. Σημειώνεται ότι η νέα διαδικασία συζητήθηκε και εξελίχθηκε μέσα από την ομάδα εργασίας ΕΕΤΤ-Τ.Π.-ΟΤΕ η οποία λειτούργησε κατά το χρονικό διάστημα μετά το πέρας της δημόσιας διαβούλευσης.

13) Στην ενότητα 2.7 με τίτλο «Επιλεξιμότητα ΤΟΥΒ / Λόγοι Απόρριψης», στο τέλος της παραγράφου 2.7.2.1 «Για ΑΝΤοΥΒ» και στη συνέχεια της ανωτέρω προσθήκης υπ' αριθμ 12) προστίθεται το ακόλουθο εδάφιο:

«Στην περίπτωση ΑΝΤοΥΒ σε νέες μονοκατοικίες / διπλοκατοικίες / μεζονέτες, οι οποίες εξυπηρετούνται κατά κύριο λόγο από ακραίο διακλαδωτή ή κουτί διανομής (box) τοποθετημένο σε στύλο, απαιτείται από την πλευρά του τελικού χρήστη η ύπαρξη κατάλληλης υποδομής στην οποία θα καταλήγει το καλώδιο του ΟΤΕ το οποίο ξεκινά από το box και καταλήγει στην εγκατάσταση του συνδρομητή.

Σε αυτές τις περιπτώσεις ο λιανικός πελάτης του Τ.Π. πρέπει να τοποθετήσει έναν ιστό (χαλύβδινη σωλήνα κατάλληλης διατομής) στα όρια της ιδιοκτησίας του ή να χρησιμοποιείται η υποδομή που κατασκευάζεται για τη ΔΕΗ. Με τον τρόπο αυτό, το καλώδιο του ΟΤΕ που ξεκινά από το box που ευρίσκεται στο στύλο (ύψους περίπου 5 μέτρων), χωρίς να διέρχεται από άλλες ιδιοκτησίες καταλήγει στον ιστό του πελάτη που φτάνει σε παρόμοιο ύψος, ακολουθεί τον ιστό και τερματίζει σε εσωτερικό καταναλωτή / αντίστοιχο του χαλύβδινου (κατασκευής του τελικού πελάτη).

Στις περιπτώσεις που δεν υπάρχει αυτή η υποδομή (κατάλληλος ιστός και κατάλληλο σημείο τερματισμού) εντός της ιδιοκτησίας του τελικού καταναλωτή, η σύνδεση είναι ανέφικτη, και

το αίτημα απορρίπτεται χωρίς ευθύνη του ΟΤΕ. Ο Τ.Π. τότε ενημερώνεται με ειδικό κωδικό απόρριψης με αιτιολογία «ακατάλληλη υποδομή στις εγκαταστάσεις του τελικού πελάτη» και χρεώνεται με «άσκοπη μετάβαση συνεργείου ΟΤΕ για παράδοση ANToYB» με το σχετικό τέλος. Ο Τ.Π. θα πρέπει να καταθέτει εκ νέου το αίτημα, μόνον εφόσον βεβαιωθεί ότι ο τελικός πελάτης έχει κατασκευάσει την απαραίτητη υποδομή.»

Η εν λόγω προσθήκη, αφορά νέα διαδικασία η οποία εντάσσεται στο RUO και η οποία προσδιορίζει με σαφήνεια τις απαιτήσεις όσον αφορά την ύπαρξη κατάλληλης υποδομής στην πλευρά του συνδρομητή. Η διαδικασία αυτή εντάσσεται στο πλαίσιο της υποχρέωσης της διαφάνειας και της αμεροληψίας που επιβάλλονται στον υπόχρεο Οργανισμό με την ΑΠ ΕΕΤΤ 614/13/201, καθώς εξασφαλίζει διαφάνεια στις απορρίψεις, ενώ παράλληλα προωθεί τη βέλτιστη εξυπηρέτηση του συνδρομητή, ο οποίος θα μπορέσει να συνδεθεί στο δίκτυο της επιλογής του το γρηγορότερο δυνατόν. Σημειώνεται ότι η νέα διαδικασία συζητήθηκε και εξελίχθηκε μέσα από την ομάδα εργασίας ΕΕΤΤ-Τ.Π.-ΟΤΕ η οποία λειτούργησε κατά το χρονικό διάστημα μετά το πέρας της δημόσιας διαβούλευσης.

14) Στην ενότητα 2.7 με τίτλο «Επιλεξιμότητα ΤΟΥΒ / Λόγοι Απόρριψης», στην υποενότητα 2.7.4 μετά το σημείο 2, προστίθεται σημείο 4 ως ακολούθως:

«4. Ασαφής δ/ση»

Η αρίθμηση των υπολοίπων σημείων ορίζεται εκ νέου.

Η εν λόγω προσθήκη γίνεται για λόγους αποσαφήνισης και διάκρισης των περιπτώσεων «λανθασμένη» και «ασαφής» διεύθυνση. Πράγματι, αφορά δύο διακριτές περιπτώσεις απόρριψης, για τις οποίες ο Τ.Π. πρέπει να έχει τη δυνατότητα να ενημερωθεί επαρκώς. Περαιτέρω, η εν λόγω προσθήκη γίνεται σε συμφωνία με την τροποποίηση υπ' αριθμ. 12 του παρόντος παραρτήματος με την οποία τίθενται μέτρα για την αντιμετώπιση του προβλήματος της ασαφούς διεύθυνσης.

ΠΑΡΑΡΤΗΜΑ 3

1) Στην υποενότητα 3.3.3, το δεύτερο bullet της δεύτερης παραγράφου διαμορφώνεται ως εξής:

«Πεδίο: xDSL, Τιμή Πεδίου: ΟΧΙ, xDSL over PSTN, xDSL over ISDN»

Η παρούσα τροποποίηση επιβάλλεται για λόγους πληρότητας, συνέπειας και συνέχειας του κειμένου. Όπως αναλυτικά παρουσιάζεται στο Σχέδιο Μέτρων για την αγορά 4, στο οποίο βασίστηκε η ΑΠ ΕΕΤΤ 614/013/28.7.11 (ΦΕΚ 1908/Β/30.08.11) και το οποίο κοινοποιήθηκε στην Ευρωπαϊκή Επιτροπή, το BEREC και τις Εθνικές Ρυθμιστικές Αρχές των λοιπών Κρατών Μελών (ΑΠ ΕΕΤΤ 605/09/24.05.2011), η ΕΕΤΤ καταλήγει στο συμπέρασμα ότι «...οι υπηρεσίες αδεσμοποίητης πρόσβασης σε δίκτυο χαλκού και οι υπηρεσίες αδεσμοποίητης πρόσβασης σε δίκτυο οπτικών ινών ανήκουν στην ίδια αγορά». Ο ορισμός της αγοράς φυσικών υποδομών δεν περιορίζει το επίπεδο λιανικής όσον αφορά την τεχνολογία (ADSL, VDSL). Συνεπώς δεν πρέπει να περιορίζεται η δυνατότητα του Τ.Π. να καταχωρεί μόνο τιμή πεδίου ADSL, αλλά πρέπει να είναι δυνατόν να καταχωρεί τιμή για οποιαδήποτε τεχνολογίας DSL. Σχετική πρόταση για την ανωτέρω τροποποίηση κατατέθηκε από τον Τ.Π. CYTA στο πλαίσιο της δημόσιας διαβούλευσης την οποία διεξήγαγε η ΕΕΤΤ αναφορικά με την υποβληθείσα από τον ΟΤΕ Προσφορά Αναφοράς.

2) Η υποενότητα 3.6.1 τροποποιείται ως ακολούθως:

«3.6.1 Τη νέα ημερομηνία κατασκευής του ΤοΒ/ΤοΥΒ, σε περίπτωση που η δυσλειτουργία καταχωρηθεί υπαιτιότητας ΟΤΕ, η οποία τοποθετείται εντός δύο (2) ΕΗ από την ενημέρωση του Τ.Π.»

Η εν λόγω τροποποίηση, η οποία αφορά τον προσδιορισμό χρονικού παράθρου μέσα στο οποίο θα πρέπει να πραγματοποιηθεί η νέα κατασκευή του βρόχου, είναι απαραίτητη, γιατί με αυτή ρυθμίζεται κατά σαφή, λεπτομερή, ξεκάθαρο και επαρκή τρόπο η διαδικασία, ενώ εξασφαλίζεται η πληρέστερη ενημέρωση του συνδρομητή σχετικά με την κατασκευή της σύνδεσης που έχει αιτηθεί. Σχετικά σχόλια κατατέθηκαν από τον Τ.Π. Forthnet στα πλαίσια της δημόσιας διαβούλευσης την οποία διεξήγαγε η ΕΕΤΤ αναφορικά με την υποβληθείσα από τον ΟΤΕ Προσφορά Αναφοράς.

3) Η υποενότητα 3.10.3 διαγράφεται. Συγκεκριμένα, διαγράφονται τα ακόλουθα:

« 3.10.3 Ειδικότερα στην περίπτωση ANToB/ANToYB, εφόσον οι τιμές αντίστασης μόνωσης της §2.6 είναι μικρότερες των 10 ΜΩ, τότε ο βρόχος /υποβρόχος απορρίπτεται και ο Τ.Π. χρεώνεται το αντίστοιχο τέλος ενεργοποίησης.»

Βρόχοι/υποβρόχοι με τιμή αντίστασης μόνωσης μικρότερης των 10 ΜΩ έχουν ήδη κριθεί ΕΚΤΟΣ ΟΡΙΩΝ κατά την διαδικασία των μετρήσεων στο στάδιο κατασκευής τους και δεν παραδίδονται στον Τ.Π. (Ενότητα 1.9 και 2.5). Ως εκ τούτου, η συγκεκριμένη διάταξη είναι άνευ αντικειμένου. Σχετικά σχόλια κατατέθηκαν από τους Τ.Π. HOL, Forthnet και CYTA στα πλαίσια της δημόσιας διαβούλευσης την οποία διεξήγαγε η ΕΕΤΤ αναφορικά με την υποβληθείσα από τον ΟΤΕ Προσφορά Αναφοράς.

ΠΑΡΑΡΤΗΜΑ 4

1) Το μη αριθμημένο τέταρτο εδάφιο της ενότητας 4.1 διαμορφώνεται ως ακολούθως:
« Χρόνος άρσης βλάβης (repair fault): Το χρονικό διάστημα που μεσολαβεί από τις 07.20 πμ της πρώτης εργασίμου ημέρας μετά την αναγγελία της βλάβης μέσω του Π.Σ. ΟΤΕ, μέχρι την ώρα που θα εμφανιστεί η άρση της βλάβης στο Π.Σ. ΟΤΕ.»

Η τροποποίηση γίνεται για λόγους διαφάνειας και σαφήνειας της διαδικασίας ώστε να καθίστανται σαφή στον Τ.Π. οι χρόνοι που συνδέονται με τη διαδικασία άρσης βλάβης. Σχετικά σχόλια κατατέθηκαν από τον Τ.Π. ΣΥΤΑ στα πλαίσια της δημόσιας διαβούλευσης την οποία διεξήγαγε η ΕΕΤΤ αναφορικά με την υποβληθείσα από τον ΟΤΕ Προσφορά Αναφοράς

2) Το μη αριθμημένο ένατο εδάφιο της ενότητας 4.1 διαμορφώνεται ως ακολούθως:
«Εργασίμες ώρες (ΕΩ) : Από 07.20 πμ έως 15.00 μμ»

Η τροποποίηση γίνεται για λόγους διαφάνειας και σαφήνειας της διαδικασίας ώστε να καθίστανται σαφή στον Τ.Π. οι χρόνοι που συνδέονται με τη διαδικασία άρσης βλάβης. Σχετικά σχόλια κατατέθηκαν από τον Τ.Π. ΣΥΤΑ, ΗΟΛ και ΟΝ στα πλαίσια της δημόσιας διαβούλευσης την οποία διεξήγαγε η ΕΕΤΤ αναφορικά με την υποβληθείσα από τον ΟΤΕ Προσφορά Αναφοράς.

3) Το δεύτερο εδάφιο της ενότητας 4.1 διαμορφώνεται ως ακολούθως:
«α. Η συμφωνία μεταξύ ΟΤΕ και {ΟΝΟΜΑ Τ.Π.}, συνάπτεται κατ'εφαρμογή της υπ' αριθμ. 614/13/28-7-2011 απόφασης της ΕΕΤΤ και περιγράφει τους βασικούς / ελάχιστους υποχρεωτικούς όρους (ποιότητας / παραμέτρων υπηρεσιών) και τα χρονοδιαγράμματα εντός των οποίων, ο ΟΤΕ δεσμεύεται να παρέχει αδεσμοποίητη πρόσβαση σε ΠΤοΒ/ΠΤοΥΒ και ΜΤοΒ/ΜΤοΥΒ, καθώς και σε συναφείς ευκολίες και να αποκαθιστά τις βλάβες στους ΤοΒ/ΤοΥΒ και τις σχετικές με αυτούς υπηρεσίες, καθώς και τους συγκεκριμένους τρόπους υπολογισμού του χρηματικού ποσού το οποίο δεσμεύεται να καταβάλει ο ΟΤΕ ως ποινική ρήτρα στον Τ.Π., σε περίπτωση μη προσήκουσας, ιδίως μη έγκαιρης εκπλήρωσης της συμφωνηθείσας παροχής, σύμφωνα με τα αναφερόμενα στην παρούσα προσφορά.»

Η προσθήκη του όρου ΜΤοΥΒ γίνεται για λόγους πληρότητας, καθώς η παροχή ΜΤοΥΒ από τον ΟΤΕ, αποτελεί υποχρέωσή του στο πλαίσιο της ΑΠ ΕΕΤΤ 614/13.

4) Η πρώτη παράγραφος της υποενότητας 4.5.1 με τίτλο «Χρόνοι Παράδοσης» διαμορφώνεται ως ακολούθως:
«Για την καλή εκτέλεση της συμφωνίας, ορίζονται οι παρακάτω χρόνοι παράδοσης του ΠΤοΒ/ΠΤοΥΒ ή και του ΜΤοΒ/ΜΤοΥΒ.»

Η προσθήκη του όρου ΜΤοΥΒ γίνεται για λόγους πληρότητας, καθώς η παροχή ΜΤοΥΒ από τον ΟΤΕ, αποτελεί υποχρέωσή του στο πλαίσιο της ΑΠ ΕΕΤΤ 614/13.

5) Ο Πίνακας 2 της υποενότητας 4.5.1 με τίτλο «Χρόνοι Παράδοσης» διαμορφώνεται ως ακολούθως:

«
Πίνακας 2

A/ A	ΥΠΗΡΕΣΙΑ	ΠΡΑΓΜΑΤΙΚΟΣ ΧΡΟΝΟΣ	ΕΝΑΡΞΗ ΠΡΟΘΕΣΜΙΑΣ
---------	-----------------	---------------------------	--------------------------

		ΠΑΡΑΔΟΣΗΣ ΤοΒ /ΤοΥΒ ΣΕ ΕΗ	
	Α	Β	Γ
1	Αίτηση παράδοσης ΤοΒ/ΤοΥΒ ή μετάβασης		Προς ΟΤΕ
2	Παράδοση Πλήρους ΤοΒ (ΠΤοΒ)	8	Από την επόμενη ΕΗ του 1
3	Παράδοση Ανενεργού ΤοΒ (ΑΝΤοΒ)	12	Από την επόμενη ΕΗ του 1
4	Παράδοση Μεριζόμενου ΤοΒ (ΜΤοΒ)	8	Από την επόμενη ΕΗ του 1
5	Παράδοση ΠΤοΒ με Φορητότητα	8	Από την επόμενη ΕΗ του 1
6	Μετάβαση ΜΤοΒ σε ΠΤοΒ (χωρίς φορητότητα)	8	Από την επόμενη ΕΗ του 1
7	Μετάβαση ΜΤοΒ σε ΠΤοΒ με Φορητότητα	8	Από την επόμενη ΕΗ του 1
8	Μετάβαση ΧΕΠ σε ΠΤοΒ (χωρίς φορητότητα)	8	Από την επόμενη ΕΗ του 1
9	Μετάβαση ΧΕΠ σε ΠΤοΒ με Φορητότητα	8	Από την επόμενη ΕΗ του 1
10	Μετάβαση ΧΕΠ σε ΜΤοΒ	8	Από την επόμενη ΕΗ του 1
11	Μετάβαση ΜΤοΒ σε ΜΤοΒ	8	Από την επόμενη ΕΗ του 1
12	Μετάβαση ΠΤοΒ σε ΠΤοΒ	8	Από την επόμενη ΕΗ του 1
13	Παράδοση Ανενεργού ΤοΥΒ (ΑΝΤοΥΒ)	15	Από την επόμενη ΕΗ του 1
14	Παράδοση Ενεργού ΤοΥΒ (ΕΝΤοΥΒ)	15	Από την επόμενη ΕΗ του 1
15	Μετάβαση ΜΤοΒ σε ΠΤοΥΒ	15	Από την επόμενη ΕΗ του 1
16	Μετάβαση ΠΤοΥΒ σε ΠΤοΒ	15	Από την επόμενη ΕΗ του 1
17	Μετάβαση ΠΤοΥΒ σε ΠΤοΥΒ	15	Από την επόμενη ΕΗ του 1
18	Μετάβαση ΠΤοΒ σε ΠΤοΥΒ	15	Από την επόμενη ΕΗ του 1
19	Μετάβαση ΧΕΠ σε ΠΤοΥΒ	15	Από την επόμενη ΕΗ του 1
20	Κατάργηση ΤοΒ	8	Από την επόμενη ΕΗ του 1
21	Αλλαγή ορίου ΤοΒ (που δεν σχετίζεται με βλάβη).	5	Από την επόμενη ΕΗ του 1

»

Η ΕΕΤΤ τροποποιεί τους προτεινόμενους από τον ΟΤΕ χρόνους παράδοσης των τοπικών βρόχων και υποβρόχων, ως ακολούθως:

Οι χρόνοι παράδοσης πλήρους ΤοΒ, μεριζόμενου ΤοΒ, ΠΤοΒ με φορητότητα, καθώς και οι μεταβάσεις προς ΠΤοΒ και ο ΜΤοΒ μειώνονται από 10 ΕΗ σε 8 ΕΗ.

Οι χρόνοι παράδοσης ανενεργού ΤοΒ, μειώνονται από 15 ΕΗ σε 12 ΕΗ

Οι χρόνοι παράδοσης ενεργού και ανενεργού ΤοΥΒ, καθώς και όλες οι μεταβάσεις προς ΠΤοΥΒ μειώνονται από 18 ΕΗ σε 15 ΕΗ.

Ο χρόνος κατάργησης ΤοΒ μειώνεται από 10 ΕΗ σε 8 ΕΗ.

Ο χρόνος αλλαγής ορίου (που δεν σχετίζεται με βλάβη) μειώνεται από 10 ΕΗ σε 5 ΕΗ.

Η ΕΕΤΤ θεωρεί ότι η συγκεκριμένη μείωση είναι εύλογη, καθώς στις παραδόσεις και μεταβάσεις ενεργών βρόχων το σύνολο των εργασιών γίνεται εντός Α/Κ χωρίς να απαιτείται κάποια μετάβαση.

Ειδικότερα στην παράδοση ανενεργού βρόχου, η ΕΕΤΤ θεωρεί ότι η ταχθείσα προθεσμία των 12 ΕΗ

καλύπτει τις ανάγκες διεξαγωγής των μετρήσεων και εργασιών τερματισμού στο χώρο του συνδρομητή. Επίσης, δεδομένης της αποκτηθείσας εμπειρίας λόγω του μεγάλου αριθμού ΕΝΤοΒ και ΑΝΤοΒ που έχει παραδώσει ο ΟΤΕ, καθώς και του αυξανόμενου αριθμού παραδόσεων, η νέα ρύθμιση θεωρείται αναλογική και όχι επαχθής. Τέλος, λαμβάνονται υπόψη οι χρόνοι μετάβασης συνδρομητών στον ΟΤΕ από Τ.Π. με ενεργό βρόχο και φορητότητα αριθμού, οι οποίοι, σύμφωνα με σχετική ηλεκτρονική επιστολή του ΟΤΕ με αριθ. πρωτ. ΟΤΕ 357964/4.12.2012, για το 2012 πραγματοποιούνται σε Μ.Ο. 7,88 ΕΗ. Σημειώνεται ότι από τις μειώσεις στο χρόνο παράδοσης θα ωφεληθούν οι τελικοί καταναλωτές, δεδομένου ότι θα παίρνουν την υπηρεσία σε συντομότερο χρονικό διάστημα.

Σχετικά σχόλια κατατέθηκαν από τον Τ.Π. WIND, CYTA, HOL και ON, Forthnet στα πλαίσια της δημόσιας διαβούλευσης την οποία διεξήγαγε η ΕΕΤΤ αναφορικά με την υποβληθείσα από τον ΟΤΕ Προσφορά Αναφοράς.

6) Στην αρχή της υποενότητας 4.5.2 με τίτλο «Προβλέψεις» προστίθεται το ακόλουθο κείμενο:

«Για τους σκοπούς της παροχής προβλέψεων εκ μέρους των παρόχων, ορίζονται συγκεκριμένες ομάδες Α/Κ (η κάθε ομάδα περιλαμβάνει περισσότερα του ενός Α/Κ), οι οποίες καλύπτουν μία ευρύτερη περιοχή. Η ομάδα των Α/Κ ορίζεται ανάλογα με τον αστικό ή αγροτικό χαρακτήρα της κάθε περιοχής και ακολουθεί τις ακόλουθες ελάχιστες προδιαγραφές:

- Μία ομάδα δύναται να περιλαμβάνει Α/Κ τα οποία εντάσσονται σε ίδια διοικητική δομή, π.χ. χρησιμοποιούν τους ίδιους πόρους, εξυπηρετούνται από τα ίδια τεχνικά συνεργεία
- Στην Αθήνα και Θεσσαλονίκη, οι προβλέψεις δύναται να υποβάλλονται είτε ανά δήμο είτε ανά ομάδα γειτονικών Α/Κ.
- Σε μεγάλα αστικά κέντρα, πλην της Αθήνας και της Θεσσαλονίκης, οι προβλέψεις δύναται να υποβάλλονται είτε συνολικά για την πόλη, είτε ανά ομάδα γειτονικών Α/Κ.
- Στα μικρότερα αστικά κέντρα, οι προβλέψεις δύναται να υποβάλλονται ανά γεωγραφική περιοχή στην οποία ανήκουν.

Η λίστα με την εν λόγω ομαδοποίηση των Α/Κ καταχωρείται στο ΠΣ ΟΤΕ.»

Η ΕΕΤΤ θεωρεί ότι η υποβολή προβλέψεων από τους Τ.Π. ανά Α/Κ στην περίπτωση τοπικών βρόχων και επιπρόσθετα ανά ΤΚΜ στην περίπτωση τοπικών υποβρόχων θέτει δυσανάλογο περιορισμό στον επιχειρησιακό σχεδιασμό και τις εμπορικές προβλέψεις των Τ.Π., όπως εξάλλου εκφράσθηκε και στα σχόλιά τους στο πλαίσιο της ομάδας εργασίας η οποία λειτούργησε μετά το πέρας της δημόσιας διαβούλευσης. Περαιτέρω, η υποβολή προβλέψεων ανά ομάδα Α/Κ τα οποία εντάσσονται σε ίδια διοικητική δομή, π.χ. χρησιμοποιούν τους ίδιους πόρους είτε εξυπηρετούνται από τα ίδια τεχνικά συνεργεία, δεν θα δημιουργήσει προβλήματα στον ΟΤΕ όσον αφορά τη διαχείριση των ανθρώπινων πόρων και τον προγραμματισμό και προμήθεια των απαιτούμενων υλικών.

Συνεπώς η ΕΕΤΤ τροποποιεί το σχήμα των προβλέψεων τόσο για ΤοΒ όσο και για ΤοΥΒ στο επίπεδο ομάδων Α/Κ οι οποίες θα προσδιοριστούν από τον ΟΤΕ βάση ελαχίστων προδιαγραφών οι οποίες αναφέρονται στην νέα Προσφορά Αναφοράς. Η ομαδοποίηση των Α/Κ θα υποβληθεί στην ΕΕΤΤ και θα είναι αναρτημένη στο ΠΣ ΟΤΕ.

7) Τα δύο πρώτα μη αριθμημένα σημεία της υποενότητας 4.5.2 με τίτλο «Προβλέψεις» διαμορφώνονται ως ακολούθως:

«

- ο Για τον ΤοΒ: Πλήθος νέων αιτημάτων παροχής ΤοΒ (πλήρεις και μεριζόμενοι ξεχωριστά) ανά Τ.Π και ανά ομάδα Α/Κ.
- ο Για τον ΤοΥΒ: Πλήθος νέων αιτημάτων παροχής ΤοΥΒ ανά Τ.Π. και ανά ομάδα Α/Κ .»

Η τροποποίηση γίνεται για λόγους συμφωνίας με την ανωτέρω υπ' αριθμ 6 προσθήκη.

8) Στην υποενότητα 4.5.3 με τίτλο «Ρήτρες» το δεύτερο εδάφιο της δεύτερης παραγράφου, διαμορφώνεται ως ακολούθως:

«Ο ενεργός αριθμός ΤοΒ / ΤοΥΒ ανά ομάδα Α/Κ εκτός SLA (Α) υπολογίζεται όπως πιο κάτω:»

Η τροποποίηση γίνεται για λόγους συμφωνίας με την ανωτέρω υπ' αριθμ 6 τροποποίηση.

9) Στην υποενότητα 4.5.3 με τίτλο «Ρήτρες» η τελευταία παράγραφος πριν τον Πίνακα 3 διαμορφώνεται ως ακολούθως:·

«Εάν το Α είναι θετικό, τότε εφαρμόζονται οι ρήτρες του πίνακα 3 για τις περιπτώσεις 2,3,5,6,7,8,9, 12,13,14,15,16,17,18,19,20,21 του Πίνακα 2 και του Πίνακα 3α για τις περιπτώσεις 4, 10,11 του Πίνακα 2, κατά περίπτωση, για τον ενεργό αριθμό ΤοΒ/ ΤοΥΒ εκτός SLA. Ο ενεργός αριθμός ΤοΒ/ ΤοΥΒ εκτός SLA ανά έτος αφορά αυτούς που παρουσιάζουν το μεγαλύτερο χρόνο καθυστέρησης.»

Η ΕΕΤΤ τροποποιεί τον υπολογισμό του ενεργού αριθμού ΤοΒ/ΤοΥΒ εκτός SLA εξαιρώντας τις παραδόσεις με τον μικρότερο χρόνο καθυστέρησης.

Η ΕΕΤΤ θεωρεί ότι η προτεινόμενη από τον ΟΤΕ προσέγγιση είναι λανθασμένη, καθώς απαξιώνονται τα αιτήματα που εκκρεμούν προς κατασκευή για πολύ καιρό και τα οποία έχουν την χειρότερη επίδραση στον τελικό καταναλωτή, ενώ παράλληλα αυτές ακριβώς οι μεγάλες καθυστερήσεις είναι ιδιαίτερα ζημιογόνες για τους Τ.Π. αφού είναι πιθανόν να οδηγήσουν σε υπαναχώρηση πελατών και λειτουργούν σε βάρος της φήμης και της αξιοπιστίας του. Συνεπώς η ΕΕΤΤ κρίνει την εν λόγω τροποποίηση εδλογη.

10) Ο Πίνακας 3 της υποενότητας 4.5.3 με τίτλο «Προβλέψεις» διαμορφώνεται ως ακολούθως:

«Πίνακας 3 : ΠΤοΒ/ΠΤοΥΒ – Μετάβαση σε ΠΤοΒ/ΠΤοΥΒ- Κατάργηση ΤοΒ-Αλλαγή Ορίου

Εργάσιμες Ημέρες από τον πραγματικό χρόνο παράδοσης	Ημέρες υπέρβασης	Ρήτρα για τις περιοχές Α&Β του πίνακα 1	Ρήτρα για τις περιοχές Γ&Δ του πίνακα 1
Για την 1 ^η -6 ^η		Το 5% του εφάπαξ ΠΤοΒ, ΑΝΤοΒ, ΠΤοΥΒ, ΑΝΤοΥΒ, Κατάργησης ΤοΒ, Αλλαγής Ορίου για κάθε ΕΗ καθυστέρησης	Το 3% του εφάπαξ ΠΤοΒ, ΑΝΤοΒ, ΠΤοΥΒ, ΑΝΤοΥΒ, Κατάργησης ΤοΒ, Αλλαγής Ορίου για κάθε ΕΗ καθυστέρησης
Για την 7 ^η -12 ^η		Το 10% του εφάπαξ ΠΤοΒ, ΑΝΤοΒ, ΠΤοΥΒ, ΑΝΤοΥΒ ,Κατάργησης ΤοΒ, Αλλαγής Ορίου για κάθε ΕΗ	Το 6% του εφάπαξ ΠΤοΒ, ΑΝΤοΒ, ΠΤοΥΒ, ΑΝΤοΥΒ, Κατάργησης ΤοΒ, Αλλαγής Ορίου για

	καθυστερήσης	κάθε ΕΗ καθυστερήσης
Για την 13 ^η και μετά	Το 20% του εφάπαξ ΠΤοΒ, ΑΝΤοΒ, ΠΤοΥΒ, ΑΝΤοΥΒ, Κατάργησης ΤοΒ, Αλλαγής Ορίου για κάθε ΕΗ καθυστέρησης	Το 12% του εφάπαξ ΠΤοΒ, ΑΝΤοΒ, ΠΤοΥΒ, ΑΝΤοΥΒ, Κατάργησης ΤοΒ/Αλλαγής Ορίου για κάθε ΕΗ καθυστέρησης

»

Η ΕΕΤΤ τροποποιεί το προτεινόμενο από τον ΟΤΕ ύψος των ρητρών οι οποίες αποδίδονται από τον ΟΤΕ στον Τ.Π. για παραδόσεις/καταργήσεις πλήρους βρόχου/υποβρόχου εκτός SLA και για αλλαγή ορίου, ως ακολούθως:

Το ύψος της ρήτρας για τις περιοχές Α&Β τροποποιείται από 2% σε 5% και για τις περιοχές Γ&Δ από 1% σε 3%, για την 1η έως 6η ΕΗ.

Το ύψος της ρήτρας για τις περιοχές Α&Β τροποποιείται από 4% σε 10% και για τις περιοχές Γ&Δ από 2% σε 6%, για την 7η έως 12η ΕΗ.

Το ύψος της ρήτρας για τις περιοχές Α&Β τροποποιείται από 8% σε 20% και για τις περιοχές Γ&Δ από 4% σε 12%, από την 13η ΕΗ.

Η ΕΕΤΤ θεωρεί ότι η επιβολή ρήτρας δεν θα πρέπει μεν να αποτελεί πηγή εσόδων για τους Τ.Π. ωστόσο, θα πρέπει να λειτουργεί αποτρεπτικά για εκείνον σε βάρος του οποίου καταπίπτει. Η καθυστέρηση της παράδοσης των βρόχων προκαλεί ζημιά τόσο οικονομική (περιπτώσεις υπαναχώρησης πελατών, καθυστέρηση εκκίνησης της λειτουργίας της υπηρεσίας με επακόλουθο την απώλεια εσόδων), όσο και στη φήμη και εικόνα ενός Τ.Π. καθώς οι πελάτες τον θεωρούν υπόλογο για την ως άνω καθυστέρηση. Έως σήμερα, οι προβλεπόμενες ρήτρες λόγω κυρίως του χαμηλού ύψους τους δεν έχουν λειτουργήσει αποτρεπτικά για τον ΟΤΕ, τα ποσά δε που έχει κληθεί ο ΟΤΕ να καταβάλλει στους Τ.Π. είναι πολύ χαμηλά. Ως εκ τούτου η ΕΕΤΤ θεωρεί εύλογη την αύξηση του ύψους των ρητρών που καλείται ο ΟΤΕ να καταβάλει στους Τ.Π., ως ανωτέρω. Σχετικά σχόλια κατατέθηκαν από τον Τ.Π. WIND, CYTA και Forthnet, στα πλαίσια της δημόσιας διαβούλευσης την οποία διεξήγαγε η ΕΕΤΤ αναφορικά με την υποβληθείσα από τον ΟΤΕ Προσφορά Αναφοράς, καθώς και μεταγενέστερα στα πλαίσια της λειτουργίας της Ομάδας εργασίας.

11) Ο Πίνακας 3α της υποενότητας 4.5.3 με τίτλο «Προβλέψεις» διαμορφώνεται ως ακολούθως:

«Πίνακας 3α : ΜΤοΒ– Μετάβαση σε ΜΤοΒ

Εργάσιμες Ημέρες υπέρβασης από τον πραγματικό χρόνο παράδοσης	Ρήτρα για τις περιοχές Α&Β του πίνακα 1	Ρήτρα για τις περιοχές Γ&Δ του πίνακα 1
Για την 1 ^η -5 ^η	Το 5% του εφάπαξ ΜΤοΒ για κάθε ΕΗ καθυστέρησης	Το 3% του εφάπαξ ΜΤοΒ για κάθε ΕΗ καθυστέρησης
Για την 6 ^η -10 ^η	Το 10% του εφάπαξ ΜΤοΒ για κάθε ΕΗ καθυστέρησης	Το 6% του εφάπαξ ΜΤοΒ για κάθε ΕΗ καθυστέρησης
Για την 11 ^η και μετά	Το 20% του εφάπαξ ΜΤοΒ για κάθε ΕΗ καθυστέρησης	Το 12% του εφάπαξ ΜΤοΒ για κάθε ΕΗ καθυστέρησης

»

Η ΕΕΤΤ τροποποιεί το προτεινόμενο από τον ΟΤΕ ύψος των ρητρών οι οποίες αποδίδονται από τον ΟΤΕ στον Τ.Π. για μεταβάσεις σε ΜΤοΒ εκτός SLA, ως ακολούθως:

Το ύψος της ρήτρας για τις περιοχές Α&Β τροποποιείται από 2% σε 5% και για τις περιοχές Γ&Δ από 1% σε 3%, για την 1η έως 5η ΕΗ.

Το ύψος της ρήτρας για τις περιοχές Α&Β τροποποιείται από 4% σε 10% και για τις περιοχές Γ&Δ από 2% σε 6%, για την 6η έως 10η ΕΗ.

Το ύψος της ρήτρας για τις περιοχές Α&Β τροποποιείται από 8% σε 20% και για τις περιοχές Γ&Δ από 4% σε 12%, από την 11η ΕΗ.

Η εν λόγω τροποποίηση ακολουθεί το σκεπτικό το οποίο αναπτύχθηκε στην ανωτέρω τροποποίηση υπ' αριθμ 11.

12) Ο Πίνακας 4 της υποενότητας 4.6.1 με τίτλο «Χρόνοι Άρσης Βλάβης» διαμορφώνεται ως ακολούθως:

«Πίνακας 4 : ΠΡΑΓΜΑΤΙΚΟΙ ΧΡΟΝΟΙ ΑΡΣΗΣ ΒΛΑΒΗΣ ΤοΒ / ΤοΥΒ

Τοπικός Βρόχος	Πραγματικοί Χρόνοι άρσης βλάβης
Πλήρης Τοπικός Βρόχος	1 ΕΗ
Πλήρης Τοπικός Υποβρόχος	1 ΕΗ
Μεριζόμενος Τοπικός Βρόχος	1 ΕΗ
Καλωδιακή Βλάβη	3 ΕΗ από το χαρακτηρισμό της στο ΠΣ ΟΤΕ

»

Η ΕΕΤΤ τροποποιεί τους προτεινόμενους από τον ΟΤΕ πραγματικούς χρόνους άρσης βλαβών τοπικών βρόχων και υποβρόχων, ως ακολούθως:

Ο χρόνος άρσης βλάβης πλήρους ΤοΒ, μεριζόμενου ΤοΒ και ΠΤοΥΒ μειώνεται από 2 ΕΗ σε 1 ΕΗ.

Στο πλαίσιο της προστασίας του καταναλωτή, η ΕΕΤΤ θεωρεί ότι ο χρόνος άρσης βλάβης δεν πρέπει να ξεπερνά την 1ΕΗ, καθώς ήδη με την τοποθέτηση της ημέρας άρσης την επομένη εργάσιμη από την αναγγελία της βλάβης, και παράλληλα περιορίζοντας την αναγγελία στις εργάσιμες ώρες 7.20 μέχρι 15.00, ενδέχεται (σε περιπτώσεις όπου η καταχώρηση της βλάβης από τον Τ.Π. γίνει μη εργάσιμες ώρες και μεσολαβεί Σαββατοκύριακο ή αργία) η συνολική άρση, να διαρκέσει μέχρι και πέντε ημερολογιακές ημέρες χωρίς να υπάρχει καμία καθυστέρηση σε σχέση με τον πραγματικό χρόνο άρσης βλάβης ορισμένο από το SLA. Αυτό μεταφράζεται για τον καταναλωτή σε πέντε ημερολογιακές ημέρες χωρίς τηλέφωνο ή πρόσβαση στο διαδίκτυο, το οποίο ήδη κρίνεται υπερβολικό. Η δήλωση βλάβης από τον καταναλωτή και ακολούθως η καταχώρηση αυτής από τον Τ.Π. στο ΠΣ ΟΤΕ, μπορεί να γίνει οποιαδήποτε στιγμή της ημέρας και όχι μόνο εργάσιμες ώρες και ημέρες. Η ΕΕΤΤ θεωρεί ότι, εκτός εξαιρετικών περιπτώσεων, η πλειοψηφία των βλαβών μπορούν να αντιμετωπιστούν εντός 1 ΕΗ από την επομένη της αναγγελίας, όπως αναλυτικά περιγράφονται οι εργασίες που λαμβάνουν χώρα στο πλαίσιο της άρσης, στο Παράρτημα 5, δεδομένης και της αποκτηθείσας εμπειρίας στην άρση βλαβών κατά τα χρόνια λειτουργίας της παροχής υπηρεσιών τοπικών βρόχων/υποβρόχων.

Σε κάθε περίπτωση η ΕΕΤΤ θεωρεί ότι με την εισαγωγή της νέας διαδικασίας μετρήσεων κατά την άρση βλάβης τόσο από την πλευρά των Τ.Π. όσο και του ΟΤΕ, οι βλάβες που τελικά κλείνουν με υπαιτιότητα Τ.Π. θα ελαχιστοποιηθούν, το σύνολο των αναγγελθεισών βλαβών θα μειωθεί προς όφελος της αποδοτικότητας των συνεργειών άρσης βλάβης ΟΤΕ, αλλά και του τελικού καταναλωτή. Ως εκ τούτου θεωρεί ότι οι ανωτέρω τροποποιήσεις είναι εύλογες και δεν είναι επαχθείς για τον ΟΤΕ.

Περαιτέρω, η ΕΕΤΤ αφαιρεί από την επικεφαλίδα του Πίνακα 4, τον περιορισμό της εφαρμογής του πραγματικού χρόνου άρσης βλάβης σε ποσοστό των αναγγελθεισών βλαβών. Η εξαίρεση μέρους των καθυστερήσεων από την απόδοση ρήτρας, διατηρείται στην παράγραφο 4.6.2.

Σχετικά σχόλια κατατέθηκαν από τον Τ.Π. WIND, CYTA, ON και Forthnet, στα πλαίσια της δημόσιας διαβούλευσης την οποία διεξήγαγε η ΕΕΤΤ αναφορικά με την υποβληθείσα από τον ΟΤΕ Προσφορά Αναφοράς, καθώς και μεταγενέστερα στα πλαίσια της λειτουργίας της Ομάδας εργασίας.

13) Η επόμενη παράγραφος μετά τον Πίνακα 4 της υποενότητας 4.6.1 με τίτλο «Χρόνοι Άρσης Βλάβης» διαγράφεται:
«Στο ποσοστό 95%, περιλαμβάνονται και οι αναγγελθείσες βλάβες με καθυστέρηση που διαπιστωμένα δεν οφείλονται σε «υπαιτιότητα ΟΤΕ».»

Η διαγραφή γίνεται λόγω της αντίστοιχης διαγραφής στην επικεφαλίδα του Πίνακα 4 του παρόντος Παραρτήματος, σύμφωνα με την ανωτέρω τροποποίηση υπ' αριθμ. 12.

14) Ο Πίνακας 5 της υποενότητας 4.6.2 με τίτλο «Ρήτρες Βλαβών» διαμορφώνεται ως ακολούθως:

«
Πίνακας 5 – ΠΤοΒ / ΠΤοΥΒ / ΜΤοΒ (στο 95% των αναγγελθεισών βλαβών με καθυστέρηση όπου εξαιρούνται αυτές με την μικρότερη καθυστέρηση)

Υπέρβαση πραγματικού χρόνου άρσης των αναγγελθεισών βλαβών σε ΕΗ	ΡΗΤΡΑ	
	ΠΤοΒ/ΠΤοΥΒ/ ΜΤοΒ για τις περιοχές Α&Β του πίνακα 1	ΠΤοΒ/ ΠΤοΥΒ/ΜΤοΒ για τις περιοχές Γ&Δ του πίνακα 1
1 ^η -4 ^η	Το 1/5 του μηνιαίου μισθώματος ΠΤοΒ/ΤοΥΒ (εάν πρόκειται για ΠΤοΒ/ΠΤοΥΒ) ή ΜΤοΒ (εάν πρόκειται για ΜΤοΒ) για κάθε ΕΗ καθυστέρησης	Το 1/11 του μηνιαίου μισθώματος ΠΤοΒ/ΤοΥΒ/ (εάν πρόκειται για ΠΤοΒ/ΠΤοΥΒ) ή ΜΤοΒ (εάν πρόκειται για ΜΤοΒ) για κάθε ΕΗ καθυστέρησης
Για την 5 ^η και μετά	Το 1/3 του μηνιαίου μισθώματος ΠΤοΒ/ /ΠΤοΥΒ/ΜΤοΒ για κάθε ΕΗ καθυστέρησης	Το 1/5 του μηνιαίου μισθώματος ΠΤοΒ/ /ΠΤοΥΒ/ΜΤοΒ για κάθε ΕΗ καθυστέρησης

»

Η ΕΕΤΤ τροποποιεί το προτεινόμενο από τον ΟΤΕ ύψος των ρητρών οι οποίες αποδίδονται από τον ΟΤΕ στον Τ.Π. για υπέρβαση του πραγματικού χρόνου άρσης βλαβών, ως ακολούθως:

Το ύψος της ρήτρας για τις περιοχές Α&Β τροποποιείται από 1/11 σε 1/5 και για τις περιοχές Γ&Δ από 1/22 σε 1/11, όταν η καθυστέρηση διαρκεί από 1 έως 4 ΕΗ.

Το ύψος της ρήτρας για τις περιοχές Α&Β τροποποιείται από 1/6 σε 1/3 και για τις περιοχές Γ&Δ από 1/11 σε 1/5, όταν η καθυστέρηση διαρκεί περισσότερες από 5 ΕΗ.

Η ΕΕΤΤ θεωρεί ότι η επιβολή ρήτρας δεν θα πρέπει μεν να αποτελεί πηγή εσόδων για τους Τ.Π. ωστόσο, θα πρέπει να λειτουργεί αποτρεπτικά για εκείνον σε βάρος του οποίου καταπίπτει. Η καθυστέρηση άρσης βλάβης προκαλεί ζημιά τόσο οικονομική (περιπτώσεις απώλειας πελατών), όσο και στη φήμη και εικόνα ενός Τ.Π. καθώς οι πελάτες τον θεωρούν υπόλογο για την ως άνω

καθυστέρηση. Έως σήμερα, οι προβλεπόμενες ρήτρες λόγω κυρίως του χαμηλού ύψους τους δεν έχουν λειτουργήσει αποτρεπτικά για τον ΟΤΕ, τα ποσά δε που έχει κληθεί ο ΟΤΕ να καταβάλλει στους Τ.Π. είναι πολύ χαμηλά. Ως εκ τούτου η ΕΕΤΤ θεωρεί εύλογη την αύξηση του ύψους των ρητρών που καλείται ο ΟΤΕ να καταβάλλει στους Τ.Π., ως ανωτέρω.

Επίσης, η ΕΕΤΤ τροποποιεί το ποσοστό των βλαβών για τις οποίες ισχύει ο ανωτέρω πραγματικός χρόνος άρσης βλάβης από 85% (προτεινόμενο από τον ΟΤΕ ποσοστό) σε 95%, ενώ το ποσοστό αυτό υπολογίζεται αποκλειστικά στον αριθμό των αναγγελθεισών βλαβών οι οποίες παρουσίασαν καθυστέρηση κατά την άρση και όχι στο σύνολο των αναγγελθεισών βλαβών.

Ένας από τους βασικούς λόγους για τους οποίους το ύψος των ρητρών που καλείται να πληρώσει ο ΟΤΕ προκύπτει ιδιαίτερα χαμηλό, είναι ότι κατά την υφιστάμενη κατάσταση, εξαιρούνται από τον υπολογισμό ρητρών αριθμός βλαβών ίσος με το 15% του συνόλου των αναγγελθεισών βλαβών στο ΠΣ ΟΤΕ ανά Τ.Π. ανεξαρτήτου υπαιτιότητας. Η ΕΕΤΤ θεωρεί ότι το ποσοστό αυτό είναι ιδιαίτερα υψηλό, ενώ ο υπολογισμός του στο σύνολο των αναγγελθεισών βλαβών και όχι σε αυτές που τελικά παρουσίασαν καθυστέρηση, είναι λάθος επί της αρχής, καθώς έτσι ο Τ.Π. ουσιαστικά τιμωρείται για το σύνολο των βλαβών τις οποίες καταχωρεί στο ΠΣ ΟΤΕ. Περαιτέρω, οι βλάβες που εξαιρούνται της απόδοσης ρητρών από τον ΟΤΕ, αφορούν αυτές με την μικρότερη καθυστέρηση, σε τροποποίηση της προτεινόμενης από τον ΟΤΕ εξαίρεσης των μεγαλύτερων καθυστερήσεων.

Ένας ακόμα λόγος στον οποίο οφείλεται το χαμηλό ύψος των ρητρών που αποδίδει ο ΟΤΕ στους Τ.Π. για καθυστέρηση στην άρση βλαβών ήταν η εξαίρεση των βλαβών με την μεγαλύτερη καθυστέρηση, γεγονός το οποίο, σε συνδυασμό με τον πολύ υψηλό αριθμό εξαιρέτων βλαβών (15% του συνόλου των αναγγελθεισών βλαβών) άφησε, στην πλειοψηφία των περιπτώσεων, χωρίς αξίωση ρήτρας τις μακροχρόνιες βλάβες. Η ΕΕΤΤ θεωρεί ότι αυτή η προσέγγιση είναι λανθασμένη, καθώς απαξιώνονται οι βλάβες οι οποίες έχουν την χειρότερη επίδραση στον τελικό καταναλωτή, ενώ παράλληλα αυτές ακριβώς οι μεγάλες καθυστερήσεις είναι ιδιαίτερα ζημιογόνες για τους Τ.Π. αφού είναι πιθανόν να οδηγήσουν σε απώλεια πελατών και λειτουργούν σε βάρος της φήμης και της αξιοπιστίας του.

Σε κάθε περίπτωση η ΕΕΤΤ θεωρεί ότι με την εισαγωγή της νέας διαδικασίας μετρήσεων κατά την άρση βλάβης τόσο από την πλευρά των Τ.Π. όσο και του ΟΤΕ, οι βλάβες που τελικά κλείνουν με υπαιτιότητα Τ.Π. θα ελαχιστοποιηθούν, το σύνολο των αναγγελθεισών βλαβών θα μειωθούν προς όφελος της αποδοτικότητας των συνεργειών άρσης βλάβης του ΟΤΕ, αλλά και του τελικού καταναλωτή. Ως εκ τούτου θεωρεί ότι οι ανωτέρω τροποποιήσεις είναι εύλογες και δεν είναι επαχθείς για τον ΟΤΕ.

Σχετικά σχόλια κατατέθηκαν από τον Τ.Π. WIND, CYTA και Forthnet, στα πλαίσια της δημόσιας διαβούλευσης την οποία διεξήγαγε η ΕΕΤΤ αναφορικά με την υποβληθείσα από τον ΟΤΕ Προσφορά Αναφοράς, καθώς και μεταγενέστερα στα πλαίσια της λειτουργίας της Ομάδας εργασίας.

**15) Η πρώτη πρόταση της τελευταίας παραγράφου της υποενότητας 4.6.2 με τίτλο «Ρήτρες Βλαβών» διαμορφώνεται ως ακολούθως:
«Στο ποσοστό 95%, περιλαμβάνονται και οι αναγγελθείσες βλάβες με καθυστέρηση που διαπιστωμένα δεν οφείλονται σε «υπαιτιότητα ΟΤΕ»»**

Η τροποποίηση γίνεται για λόγους συμβατότητας με την ανωτέρω τροποποίηση υπ' αριθμ. 14.

**16) Μετά την πρώτη πρόταση της τελευταίας παραγράφου της υποενότητας 4.6.2 με τίτλο «Ρήτρες Βλαβών» προστίθεται η ακόλουθη πρόταση:
«Ρήτρες αποδίδονται τόσο για τις καθυστερημένες βλάβες υπαιτιότητας ΟΤΕ όσο και υπαιτιότητας Τ.Π.»**

Η ΕΕΤΤ κρίνει σκόπιμο να προσθέσει τη διευκρίνιση αυτή για λόγους σαφήνειας, παρά το γεγονός ότι οι καθυστερημένες άρσεις βλαβών υπαιτιότητας Τ.Π. δεν είχαν ποτέ εξαιρεθεί από την απόδοση ρητρών. Όταν ο ΟΤΕ καθυστερεί να εξετάσει μία βλάβη και τελικά να την κλείσει ως υπαιτιότητα Τ.Π., καθυστερεί αντιστοίχως και η επανεξέταση της βλάβης από τον Τ.Π., άρα και η τελική άρση της, με συνέπεια το τελικό αποτέλεσμα για τον καταναλωτή να είναι δυσμενές. Η ΕΕΤΤ θεωρεί εύλογο να αποδίδονται ρήτρες από τον ΟΤΕ για όλες τις καθυστερήσεις, ανεξαρτήτου υπαιτιότητας.

ΠΑΡΑΡΤΗΜΑ 5

1) Οι ακόλουθες τροποποιήσεις αφορούν έκδοση του Παραρτήματος 5 η οποία προτάθηκε από τον ΟΤΕ με την υπ' αριθ. πρωτ. ΕΕΤΤ 29014/31.07.2012 επιστολή του ΟΤΕ στο πλαίσιο της Ομάδας Εργασίας μεταξύ ΕΕΤΤ, ΟΤΕ και Τ.Π. και η οποία διαφοροποιείται από την αρχικά προταθείσα στο πλαίσιο της δημόσιας διαβούλευσης. Η συγκεκριμένη Ομάδα Εργασίας δημιουργήθηκε μετά από πρόταση των Τ.Π. στη Δημόσια Διαβούλευση αναφορικά με την προτεινόμενη από τον ΟΤΕ Προσφορά Αναφοράς ΑΠΤοΒ και λειτούργησε στο διάστημα Μάιος – Οκτώβριος 2012. Σκοπός της Ομάδας Εργασίας ήταν η περαιτέρω διαβούλευση μεταξύ του ΟΤΕ και των Τ.Π. για ειδικά, πολύ σημαντικά θέματα της Προσφοράς Αναφοράς, όπως η βλαβodiaχείριση, οι ρήτρες, κλπ.

2) Στην ενότητα 5.1 με τίτλο «Γενικά», η τελευταία πρόταση της τέταρτης παραγράφου τροποποιείται ως εξής:

«Αντίστοιχα πεδία στο Π.Σ (WCRM/LLU) θα πρέπει να συμπληρώνονται και από το τεχνικό τμήμα του ΟΤΕ κατά τον έλεγχο και/ ή την αποκατάσταση της βλάβης, συμπεριλαμβανομένων και των κωδικών αποκατάστασης άρσης βλάβης.»

Η ανωτέρω τροποποίηση επιβάλλεται για λόγους πληρότητας και διαφάνειας, ώστε να προσδιορίζεται πλήρως η αιτία της βλάβης κατά τον έλεγχο και την αποκατάστασή της. Σημειώνεται ότι η εν λόγω προσθήκη προτάθηκε από τους Τ.Π. Cyta, Wind, Forthnet, Hol και On, στο πλαίσιο της Ομάδας Εργασίας μεταξύ ΕΕΤΤ, ΟΤΕ και Τ.Π..

3) Στην ενότητα 5.1 με τίτλο «Γενικά», η τελευταία πρόταση της πέμπτης παραγράφου τροποποιείται ως εξής:

«Οι εν λόγω παράμετροι περιλαμβάνουν κατ' ελάχιστο στοιχεία αναφορικά με: τη θέση βλάβης, τα αίτια αυτής, τις απαιτούμενες εργασίες αποκατάστασης καθώς και τον υπαίτιο της βλάβης (ΟΤΕ, Δικαιούχο Τ.Π., ή τρίτο), με δυνατότητα ανάλυσης σε ελεύθερο κείμενο, το οποίο ορίζεται στους 255 χαρακτήρες, τόσο από τους τεχνικούς του ΟΤΕ όσο και από τους τεχνικούς του Τ.Π.»

Η ανωτέρω τροποποίηση επιβάλλεται για λόγους βελτιστοποίησης της διαδικασίας άρσης βλάβης, δεδομένου ότι επιτρέπει καλύτερη επικοινωνία και συνεργασία μεταξύ του ΟΤΕ και των Τ.Π..

Σημειώνεται ότι η εν λόγω προσθήκη προτάθηκε από τους Τ.Π. Cyta, Wind, Forthnet, Hol και On, στο πλαίσιο της Ομάδας Εργασίας μεταξύ ΕΕΤΤ, ΟΤΕ και Τ.Π..

4) Στην υποενότητα 5.2.1 με τίτλο «Αναγγελία Βλάβης», η παράγραφος 5.2.1.3 τροποποιείται ως εξής:

«Ο Τ.Π. πριν δηλώσει βλάβη στο Π/Σ ΟΤΕ οφείλει να έχει πραγματοποιήσει τους σχετικούς ελέγχους στο δίκτυο ευθύνης του:

α) στον χώρο ΦΣ της εν λόγω βλάβης ή/και

β) στις εγκαταστάσεις του συνδρομητή για να διασφαλίσουν ότι η βλάβη δεν εντοπίζεται στον συνδρομητή (εκτός ορίων ευθύνης ΟΤΕ)».

Η ανωτέρω τροποποίηση επιβάλλεται για λόγους βελτιστοποίησης της διαδικασίας άρσης βλάβης δεδομένου ότι παρέχει τη δυνατότητα στον Τ.Π. να μην πραγματοποιήσει έλεγχο στις εγκαταστάσεις του συνδρομητή στην περίπτωση που καθίσταται δυνατός ο προσδιορισμός της βλάβης κατά τον έλεγχο στο χώρο ΦΣ. Η τροποποίηση της πρώτης πρότασης της παραγράφου γίνεται για λόγους

αποσαφήνισης, ώστε να προσδιορίζεται ότι ο έλεγχος από την πλευρά του Τ.Π. γίνεται στο δίκτυο ευθύνης του.

5) Στην υποενότητα 5.2.1 με τίτλο «Αναγγελία Βλάβης», στην παράγραφο 5.2.1.9 στο πρώτο εδάφιο διαγράφεται το τέταρτο σημείο:

«

- Αντίσταση βρόχου (R_{LLU})»

Η ανωτέρω διαγραφή επιβάλλεται επειδή η συγκεκριμένη μέτρηση δεν επιφέρει βελτίωση στη διαδικασία άρσης της βλάβης αλλά αντίθετα δημιουργεί επιπλέον διαχειριστικό κόστος καθώς απαιτεί παράλληλη εργασία δύο τεχνικών του Τ.Π. σε όλες τις περιπτώσεις βλαβών, αυξάνοντας έτσι τον χρόνο ελέγχου και άρσης της βλάβης. Επιπλέον τα συμπεράσματα από τη συγκεκριμένη μέτρηση λαμβάνονται και από τις άλλες μετρήσεις που εκτελούνται. Σημειώνεται ότι η εν λόγω διαγραφή προτάθηκε από τους Τ.Π. Cyta, Wind, Forthnet, Hol και On, στο πλαίσιο της Ομάδας Εργασίας μεταξύ EETT, ΟΤΕ και Τ.Π..

6) Στην υποενότητα 5.2.1 με τίτλο «Αναγγελία Βλάβης», στην παράγραφο 5.2.1.9 το δεύτερο εδάφιο τροποποιείται ως εξής:

«Όσον αφορά τις μετρήσεις αντίστασης μόνωσης, εφόσον η μετρούμενη τιμή είναι εντός ορίων όπως αυτά περιγράφονται στην §5.2.1.17, τότε αναγράφεται η ένδειξη ΕΝΤΟΣ ΟΡΙΩΝ, αλλιώς αναγράφεται η μετρούμενη τιμή. Σε όλα τα υπόλοιπα μεγέθη αναγράφεται η μετρούμενη τιμή.»

Η εν λόγω τροποποίηση κρίνεται απαραίτητη για λόγους βελτιστοποίησης της διαδικασίας άρσης βλάβης, δεδομένου ότι η επισύναψη των μετρήσεων που εκτέλεσε ο Τ.Π.:

(α) καθιστά ευκολότερο τον εντοπισμό και την άρση της βλάβης από τον ΟΤΕ

(β) παρέχει τιμές αναφοράς με τις οποίες μπορούν να συγκριθούν οι αντίστοιχες μετρήσεις μετά την αποκατάσταση της βλάβης από τον ΟΤΕ

(γ) καθιστά ευκολότερη την απόδοση της υπαιτιότητας της βλάβης.

7) Στην υποενότητα 5.2.1 με τίτλο «Αναγγελία Βλάβης», στην παράγραφο 5.2.1.9 στο τέλος του δεύτερου εδαφίου προστίθεται η πρόταση:

«Σε ειδικά διαμορφωμένο πεδίο αναγράφεται η ακρίβεια ή ο τύπος του μετρητικού οργάνου που χρησιμοποιήθηκε για τη μέτρηση.»

Η εν λόγω τροποποίηση κρίνεται απαραίτητη για λόγους βελτιστοποίησης της διαδικασίας άρσης βλάβης, καθώς και για λόγους διαφάνειας κατά τη συνεργασία ΟΤΕ και Τ.Π.. Η EETT κρίνει σημαντικό να είναι διαθέσιμη η πληροφορία αυτή σε όλα τα εμπλεκόμενα μέρη καθώς και στην Μεικτή Επιτροπή Επίλυσης Διαφοράς σε ενδεχόμενη αμφισβήτηση από πλευράς Τ.Π.

8) Στην υποενότητα 5.2.1 με τίτλο «Αναγγελία Βλάβης», στο τέλος της παραγράφου 5.2.1.9 προστίθεται το εδάφιο:

«Εναλλακτικά, ο Τ.Π. μπορεί να υποβάλει το αποτέλεσμα μέτρησης ανακλασιμετρίας χρόνου (Time Domain Reflectometry – TDR), αφού πρώτα απομονώσει τον ΤοΒ από την εσωτερική καλωδίωση του συνδρομητή, προκειμένου να τεκμηριώσει την ύπαρξη μιας βλάβης και το εικαζόμενο σημείο αυτής.»

Η ανωτέρω τροποποίηση επιβάλλεται για λόγους βελτιστοποίησης της διαδικασίας στο πλαίσιο της συνεργασίας των μερών για την ταχεία και αποτελεσματική άρση της βλάβης. Με την εν λόγω προσθήκη δίνεται η δυνατότητα στους Τ.Π. να χρησιμοποιήσουν τη μέτρηση ανακλασμετρίας χρόνου για να υποδείξουν στον ΟΤΕ το σημείο του δικτύου ευθύνης τους που εκτιμούν ότι υπάρχει βλάβη. Η ΕΕΤΤ κρίνει ότι οι συγκεκριμένες μετρήσεις TDR μπορούν, κατά το στάδιο υποβολής αναγγελίας βλάβης και μόνο, να χρησιμοποιηθούν κατά ισοδύναμο τρόπο με το σύνολο των μετρήσεων που προτείνει ο ΟΤΕ, δηλαδή για τον εντοπισμό του σημείου της βλάβης.

Σημειώνεται ότι σχετική πρόταση για την εν λόγω τροποποίηση κατατέθηκε από τον Τ.Π. CYTA, στο πλαίσιο της Ομάδας Εργασίας μεταξύ ΕΕΤΤ, ΟΤΕ και Τ.Π..

9) Στην υποενότητα 5.2.1 με τίτλο «Αναγγελία Βλάβης», στο τέλος της παραγράφου 5.2.1.9 προστίθεται το εδάφιο:

«Εξαίρονται οι περιπτώσεις όπου η φύση του προβλήματος δεν υπαγορεύει απομόνωση των δύο μερών και η μέτρηση από το ένα σημείο μπορεί να υποδείξει το σημείο ευθύνης της βλάβης. Οι περιπτώσεις αυτές είναι οι ακόλουθες:

- Διακοπή 20-40μ (ανάλογα την συνεγκατάσταση η οποία υποδεικνύει διακοπή στο ΓΚΟ.
- Λανθασμένη αντιστοιχία στο ΓΚΟ.
- Βραχυκύκλωμα με ωμική αντίσταση μικρότερη της χιλιομετρικής απόστασης του πελάτη
- Ανίχνευση ξένων τάσεων από το DSLAM ($V_{\xi ab}$, $V_{\xi ae}$, $V_{\xi be}$)»

Η ανωτέρω προσθήκη επιβάλλεται για λόγους πληρότητας του κειμένου, ώστε να καθίστανται σαφείς οι περιπτώσεις στις οποίες δεν απαιτείται απομόνωση του ToB από την εσωτερική καλωδίωση του συνδρομητή. Η συγκεκριμένη υποχρέωση απομόνωσης του ToB χωρίς την προσθήκη των εξαιρέσεων θα επέφερε μεγαλύτερο διαχειριστικό κόστος στους Τ.Π. και μεγαλύτερη καθυστέρηση στην επίλυση της βλάβης χωρίς ουσιαστικά να επιφέρει βελτίωση στη διαδικασία άρσης της.

Σημειώνεται ότι η ανωτέρω πρόταση κατατέθηκε από τον Τ.Π. Hol στο πλαίσιο της Ομάδας Εργασίας μεταξύ ΕΕΤΤ, ΟΤΕ και Τ.Π..

10) Στην υποενότητα 5.2.1 με τίτλο «Αναγγελία Βλάβης», στο τέλος της παραγράφου 5.2.1.10 προστίθεται το χωρίο:

«Στο πλαίσιο αυτό ο ΟΤΕ ενημερώνει τον Τ.Π. μέσω του ΠΣ ΟΤΕ σχετικά με το χρονικό παράθυρο τεσσάρων (4) εργάσιμων ωρών της εργάσιμης ημέρας άρσης της δηλωθείσας βλάβης στο οποίο θα πραγματοποιηθεί η μετάβαση του συνεργείου του ΟΤΕ στο χώρο του τελικού χρήστη, εάν αυτό απαιτηθεί. Ο Τ.Π. φέρει την υποχρέωση να ενημερώσει σχετικά τον τελικό χρήστη.»

Η ανωτέρω τροποποίηση επιβάλλεται για λόγους προστασίας του καταναλωτή καθώς περιορίζει το χρόνο αναμονής του για ενδεχόμενη επίσκεψη συνεργείου ΟΤΕ στο χώρο του, εάν αυτό απαιτηθεί κατά τη διαδικασία άρσης βλάβης. Η ΕΕΤΤ εκτιμά ότι προέχει η ταχεία αποκατάσταση της υπηρεσίας που λαμβάνει ο καταναλωτής στο συντομότερο δυνατό χρονικό διάστημα.

Για το συγκεκριμένο θέμα έχει αποστείλει σχετική επιστολή ο ΟΤΕ με αριθ. Πρωτ. ΕΕΤΤ 33858/13-9-12, στην οποία αναφέρει ότι πρόκειται να εντάξει χρονικό παράθυρο τεσσάρων (4) ωρών στο ΠΣ ΟΤΕ που θα αφορά την πιθανή μετάβαση του συνεργείου ΟΤΕ στο χώρο του τελικού χρήστη, προκειμένου να ολοκληρωθεί η άρση της βλάβης. Επίσης στην επιστολή αναφέρεται ότι δεν θα απαιτηθεί νέα έκδοση λογισμικού του ΠΣ ΟΤΕ.

11) Στην παράγραφο 5.2.1.15 της υποενότητας 5.2.1 με τίτλο «Αναγγελία Βλάβης», διαγράφεται η τελευταία πρόταση:

«Για το σκοπό αυτό ενημερώνεται το Π.Σ. ΟΤΕ να προβεί στις απαραίτητες ενέργειες για το ραντεβού με τον τελικό χρήστη.»

Η ανωτέρω διαγραφή επιβάλλεται για λόγους συμβατότητας με την ανωτέρω υπ' αριθμ 10 τροποποίηση.

12) Στην υποενότητα 5.2.1 με τίτλο «Αναγγελία Βλάβης», οι τρεις πρώτες προτάσεις της παραγράφου 5.2.1.16 τροποποιούνται ως εξής:

«5.2.1.16 Όταν η μετάβαση συνεργείου του ΟΤΕ στο χώρο του τελικού χρήστη είναι αναγκαία για τεχνικούς λόγους, αυτή θα πραγματοποιείται εντός του χρονικού παραθύρου τεσσάρων εργάσιμων ωρών όπως αυτό προσδιορίστηκε στην §5.2.1.10. Η ενημέρωση του τελικού χρήστη θα γίνεται από τον Τ.Π.»

Η ανωτέρω τροποποίηση επιβάλλεται για λόγους συμβατότητας με την ανωτέρω υπ' αριθμ 10 τροποποίηση.

13) Στην υποενότητα 5.2.1 με τίτλο «Αναγγελία Βλάβης», στην παράγραφο 5.2.1.16 πριν την τελευταία πρόταση προστίθενται οι περίοδοι:

«Ο ΟΤΕ οφείλει να διατηρεί τα εν λόγω στοιχεία για διάστημα δύο (2) ετών, εκτός εάν εκκρεμεί διαδικασία επίλυσης διαφοράς, οπότε τηρούνται μέχρι την επίλυση αυτής. Προς τον σκοπό αυτό θα διαμορφώσει ειδικό χωρίο στο ΠΣ ΟΤΕ στο οποίο θα διατηρεί την ιστορικότητα των στοιχείων με δυνατότητα εξαγωγής της πληροφορίας σε αρχείο xls.»

Η ανωτέρω τροποποίηση επιβάλλεται για λόγους πληρότητας της διαδικασίας.

14) Στην υποενότητα 5.2.1 με τίτλο «Αναγγελία Βλάβης», στην παράγραφο 5.2.1.17 στο πρώτο εδάφιο διαγράφεται το τέταρτο σημείο:

«

- Αντίσταση βρόχου (R_{LLU})»

Η ανωτέρω διαγραφή επιβάλλεται επειδή η συγκεκριμένη μέτρηση δεν επιφέρει βελτίωση στη διαδικασία άρσης βλάβης αλλά αντίθετα δημιουργεί επιπλέον διαχειριστικό κόστος καθώς απαιτεί παράλληλη εργασία δύο τεχνικών του Τ.Π, σε όλες τις περιπτώσεις βλαβών, αυξάνοντας έτσι τον χρόνο ελέγχου και άρσης της βλάβης. Επιπλέον τα συμπεράσματα από τη συγκεκριμένη μέτρηση λαμβάνονται και από τις άλλες μετρήσεις που εκτελούνται. Σημειώνεται ότι η ανωτέρω διαγραφή προτάθηκε από τους Τ.Π. Cyta, Wind, Forthnet, Hol και On στο πλαίσιο της Ομάδας Εργασίας μεταξύ ΕΕΤΤ, ΟΤΕ και Τ.Π..

15) Στην υποενότητα 5.2.1 με τίτλο «Αναγγελία Βλάβης», στη παράγραφο 5.2.1.17, η πρώτη πρόταση του δεύτερου εδαφίου τροποποιείται ως εξής:

«Οι αποδεκτές τιμές καλής λειτουργίας σε κάθε περίπτωση είναι οι ακόλουθες:»

Η ανωτέρω τροποποίηση επιβάλλεται στο πλαίσιο της γενικότερης υποχρέωσης διαφάνειας, η οποία επιβλήθηκε με την ΑΠ ΕΕΤΤ 614/13/28-7-2011 (ΦΕΚ 1908/Β/30-8-2011) και αποτελεί αποδεικτικό στοιχείο των εργασιών τις οποίες πραγματοποίησε ο ΟΤΕ. Ταυτόχρονα, τα καταχωρημένα στοιχεία

μπορούν να χρησιμοποιηθούν για την καλύτερη συνεργασία και αποτελεσματικότητα του ΟΤΕ και των ΤΠ στην διαδικασία άρσης βλάβης.

16) Στην υποενότητα 5.2.1 με τίτλο «Αναγγελία Βλάβης», στην παράγραφο 5.2.1.17 το δεύτερο σημείο του τρίτου εδαφίου διαγράφεται:

«

- αντίσταση βρόχου (R_{LLU}) $\leq 300\Omega/\text{km}$ (αναφέρεται στην τιμή ζεύγους και όχι σε μονοπολική μέτρηση).»

Η ανωτέρω διαγραφή επιβάλλεται επειδή η συγκεκριμένη μέτρηση δεν επιφέρει βελτίωση στη διαδικασία άρσης βλάβης αλλά αντίθετα δημιουργεί επιπλέον διαχειριστικό κόστος καθώς απαιτεί παράλληλη εργασία δύο τεχνικών του Τ.Π. σε όλες τις περιπτώσεις βλαβών, αυξάνοντας έτσι τον χρόνο ελέγχου και άρσης της βλάβης.

Σημειώνεται ότι η ανωτέρω διαγραφή προτάθηκε από τους Τ.Π. Cyta, Wind, Forthnet, Hol και On στο στο πλαίσιο της Ομάδας Εργασίας μεταξύ EETT, ΟΤΕ και Τ.Π..

17) Στην υποενότητα 5.2.1 με τίτλο «Αναγγελία Βλάβης», στην παράγραφο 5.2.1.17 το τέταρτο σημείο του τρίτου εδαφίου τροποποιείται ως εξής:

«

- Χωρητικότητα γραμμής (C_{ab}), χωρητικότητα α αγωγού-γης (C_{ae}) και χωρητικότητα β αγωγού-γης (C_{be}): Έχουν τιμή περίπου 43nF/km. Σε παλιότερα επαρχιακά δίκτυα η τιμή ενδέχεται να φτάνει μέχρι τα 49nF/km. Η C_{ae} δεν θα διαφέρει από την C_{be} κατά ποσοστό μεγαλύτερο του 10%»

Η ανωτέρω τροποποίηση επιβάλλεται για λόγους πληρότητας της διαδικασίας καθώς δεν είναι σημαντική μόνο η απόλυτη τιμή της μέτρησης των χωρητικότητων C_{ae} και C_{be} αλλά και η μεταξύ τους διαφορά. Οι απόλυτες τιμές των μετρήσεων των δύο χωρητικότητων προσδιορίζουν κατά προσέγγιση τα μήκη των αγωγών α και β. Η δε διαφορά τους καθορίζει την «ισορροπία» του βρόχου δηλαδή δείχνει αν το μήκος του α-αγωγού είναι περίπου ίσο με το μήκος του β-αγωγού.

Σημειώνεται ότι σχετική πρόταση για τον ορισμό ανοχής στη διαφορά μεταξύ των δύο χωρητικότητων κατατέθηκε από τον Τ.Π. CYTA στο πλαίσιο της Ομάδας Εργασίας μεταξύ EETT, ΟΤΕ και Τ.Π..

18) Στην υποενότητα 5.2.1 με τίτλο «Αναγγελία Βλάβης», στην παράγραφο 5.2.1.17 το τελευταίο χωρίο τροποποιείται ως εξής:

«Τα αποτελέσματα των ανωτέρω μετρήσεων (όσον αφορά τις μετρήσεις αντίστασης μόνωσης, εφόσον η μετρούμενη τιμή είναι εντός ορίων αναγράφεται η ένδειξη ENTOΣ ΟΡΙΩΝ, αλλιώς αναγράφεται η μετρούμενη τιμή, σε όλα τα υπόλοιπα μεγέθη αναγράφεται η μετρούμενη τιμή) καταχωρούνται από τον ΟΤΕ σε ειδικά διαμορφωμένα προς το σκοπό αυτό πεδία στο ΠΣ ΟΤΕ στη σχετική εγγραφή που αφορά τη βλάβη. Σε ειδικά διαμορφωμένο πεδίο αναγράφεται η ακρίβεια ή ο τύπος του μετρητικού οργάνου που χρησιμοποιήθηκε για τη μέτρηση. Στην περίπτωση που τα στοιχεία που προκύπτουν από τις μετρήσεις του ΟΤΕ (και καταχωρούνται στο Π.Σ. ΟΤΕ) δεν υποδηλώνουν πρόβλημα ΤοΒ (όλες οι καταχωρημένες τιμές είναι ENTOΣ ΟΡΙΩΝ), τότε η βλάβη κλείνει ως υπαιτιότητα Τ.Π. Στην περίπτωση που κάποιο από τα μετρούμενα μεγέθη είναι εκτός ορίων, τότε ο ΟΤΕ καταβάλει κάθε τεχνικά δυνατή προσπάθεια για την άρση της συγκεκριμένης βλάβης, ξεκινώντας από το χώρο του ΓΚΟ μέχρι και το σημείο ευθύνης του στο χώρο του συνδρομητή.»

Η ανωτέρω τροποποίηση επιβάλλεται στο πλαίσιο της γενικότερης υποχρέωσης διαφάνειας, η οποία επιβλήθηκε με την ΑΠ ΕΕΤΤ 614/13/28-7-2011 (ΦΕΚ 1908/Β/30-8-2011), καθώς αποτελεί

αποδεικτικό στοιχείο των εργασιών τις οποίες πραγματοποίησε ο ΟΤΕ. Ταυτόχρονα, τα καταχωρημένα στοιχεία θα χρησιμοποιηθούν για την καλύτερη συνεργασία και αποτελεσματικότητα του ΟΤΕ και των ΤΠ στην διαδικασία άρσης βλάβης. Επίσης η προσθήκη της ακρίβειας του μετρητικού οργάνου κρίνεται απαραίτητη προκειμένου να είναι διαθέσιμη η πληροφορία αυτή σε όλα τα εμπλεκόμενα μέρη καθώς και στην Μεικτή Επιτροπή Επίλυσης Διαφοράς σε ενδεχόμενη αμφισβήτηση από πλευράς Τ.Π.

19) Στην υποενότητα 5.2.1 με τίτλο «Αναγγελία Βλάβης», στην παράγραφο 5.2.1.18 στο πρώτο εδάφιο διαγράφεται το τέταρτο σημείο:

«

- **Μέτρηση της αντίστασης βρόχου (R_{LLU})»**

Η ανωτέρω διαγραφή επιβάλλεται επειδή η συγκεκριμένη μέτρηση δεν επιφέρει βελτίωση στη διαδικασία άρσης βλάβης αλλά αντίθετα δημιουργεί επιπλέον διαχειριστικό κόστος καθώς απαιτεί παράλληλη εργασία δύο τεχνικών του Τ.Π, σε όλες τις περιπτώσεις βλαβών, αυξάνοντας έτσι τον χρόνο ελέγχου και άρσης της βλάβης.

Σημειώνεται ότι η ανωτέρω διαγραφή προτάθηκε από τους Τ.Π. Cyta, Wind, Forthnet, Hol και On στο πλαίσιο της Ομάδας Εργασίας μεταξύ ΕΕΤΤ, ΟΤΕ και Τ.Π..

20) Στην υποενότητα 5.2.1 με τίτλο «Αναγγελία Βλάβης», στην παράγραφο 5.2.1.18 το τρίτο εδάφιο τροποποιείται ως εξής:

«τις οποίες καταχωρεί σε ειδικά διαμορφωμένα προς το σκοπό αυτό πεδία στο ΠΣ ΟΤΕ, στη σχετική εγγραφή που αφορά το κλείσιμο της βλάβης, με την ένδειξη ΕΝΤΟΣ ΟΡΙΩΝ για τις μετρήσεις αντίστασης μόνωσης και τις μετρούμενες τιμές για τις λοιπές μετρήσεις. Στην ίδια εγγραφή σε ειδικό πεδίο καταχωρείται και το μήκος (σε km) του ToB (από το ΓΚΟ μέχρι το σημείο ευθύνης του ΟΤΕ στο χώρο του συνδρομητή). Σε ειδικά διαμορφωμένο πεδίο αναγράφεται η ακρίβεια ή ο τύπος του μετρητικού οργάνου που χρησιμοποιήθηκε για τη μέτρηση.»

Η ανωτέρω τροποποίηση επιβάλλεται στο πλαίσιο της γενικότερης υποχρέωσης διαφάνειας, η οποία επιβλήθηκε με την ΑΠ ΕΕΤΤ 614/13/28-7-2011 (ΦΕΚ 1908/Β/30-8-2011), καθώς αποτελεί αποδεικτικό στοιχείο των εργασιών τις οποίες πραγματοποίησε ο ΟΤΕ. Ταυτόχρονα, τα καταχωρημένα στοιχεία μπορούν να χρησιμοποιηθούν για την καλύτερη συνεργασία και αποτελεσματικότητα του ΟΤΕ και των ΤΠ στην διαδικασία άρσης βλάβης. Επίσης η προσθήκη της ακρίβειας του μετρητικού οργάνου κρίνεται απαραίτητη προκειμένου να είναι διαθέσιμη η πληροφορία αυτή σε όλα τα εμπλεκόμενα μέρη καθώς και στην Μεικτή Επιτροπή Επίλυσης Διαφοράς σε ενδεχόμενη αμφισβήτηση από πλευράς Τ.Π.

21) Στην υποενότητα 5.2.1 με τίτλο «Αναγγελία Βλάβης», στην παράγραφο 5.2.1.18 το τέταρτο εδάφιο τροποποιείται ως εξής:

«Σε περίπτωση που δεν είναι δυνατή η παροχή του συνόλου των υπηρεσιών λόγω προβλημάτων ποιότητας του ευρύτερου δικτύου της περιοχής, τότε η βλάβη κλείνει ως υπαιτιότητα ΟΤΕ με την ένδειξη: αντικειμενική τεχνική αδυναμία (Κωδ. Θέσης : 15, Κωδ. Αιτίας: 28, Κωδ. Εργασίας: 43). Ο ΟΤΕ ενημερώνει το ΠΣ (WCRM/LLU) για το αίτιο της βλάβης, την περιοχή και την πιθανή ημερομηνία άρσης της.»

Η ανωτέρω τροποποίηση επιβάλλεται για λόγους άμεσης και έγκυρης ενημέρωσης των Τ.Π. και κατά συνέπεια των συνδρομητών.

22) Στην υποενότητα 5.2.1 με τίτλο «Αναγγελία Βλάβης», στην παράγραφο 5.2.1.18 προστίθεται το τελευταίο εδάφιο:

«Σε περιπτώσεις που η απόσταση δεν είναι μεγάλη και η ποιότητα της παρεχόμενης ADSL υπηρεσίας μπορεί να είναι χαμηλή, ή και αδύνατον να παρασχεθεί, ο Τ.Π δηλώνει βλάβη με ένδειξη μικρή απόσταση με χαμηλό ή ανύπαρκτο ADSL σήμα. Στα πλαίσια των ενεργειών, στις οποίες οφείλει να προβαίνει ο ΟΤΕ για άρση της βλάβης, συμπεριλαμβάνεται, ως έσχατη λύση, εφόσον καθίσταται άλλως αδύνατη η άρση της βλάβης και εφόσον αυτό είναι τεχνικά εφικτό, η αλλαγή του ζεύγους του εν λόγω συνδρομητή, είτε στο κύριο είτε στο απερχόμενο δίκτυο. Σε κάθε περίπτωση ενημερώνεται άμεσα το ΠΣ (WCRM/LLU) του ΟΤΕ, προκειμένου ο ενδιαφερόμενος Τ.Π. να έχει τη δυνατότητα να γνωστοποιήσει την κατάσταση της βλάβης στο συνδρομητή.»

Η ανωτέρω προσθήκη επιβάλλεται για λόγους πληρότητας της διαδικασίας άρσης βλάβης ώστε να παρέχεται η δυνατότητα αλλαγής ορίου και να άρεται η βλάβη το γρηγορότερο δυνατόν προς όφελος του καταναλωτή. Η ανωτέρω παράγραφος υπάρχει και στην ισχύουσα Προσφορά Αναφοράς.

23) Στην υποενότητα 5.2.1 με τίτλο «Αναγγελία Βλάβης», στην παράγραφο 5.2.1.19 στο τελευταίο εδάφιο, η τρίτη πρόταση τροποποιείται ως εξής:

«Κατά την εν λόγω συνάντηση τα μέρη οφείλουν να προβούν σε συμφωνία αναφορικά με την άρση της βλάβης με βάση τα αποτελέσματα της εκτέλεσης τυποποιημένων και προδιαγεγραμμένων μετρήσεων, όπως ορίζονται στις 5.2.3.6, 5.2.3.7, 5.2.3.8.»

Η ανωτέρω τροποποίηση επιβάλλεται για λόγους αποσαφήνισης και πληρότητας της διαδικασίας.

24) Στην υποενότητα 5.2.3 με τίτλο «Διαδικασία ραντεβού», στην παράγραφο 5.2.3.3, η τελευταία πρόταση τροποποιείται ως εξής:

«Ο ΟΤΕ θα καταβάλει κάθε δυνατή προσπάθεια, ώστε τα ραντεβού στα διαφορετικά ΑΚ ΟΤΕ να κατανέμονται αναλογικά και στις 4 ήδη προκαθορισμένες χρονικές στιγμές της ημέρας (08.00, 09.30, 11.00, 12.30).»

Η ανωτέρω τροποποίηση κρίνεται αναγκαία ώστε οι ώρες διεξαγωγής ραντεβού να συμπίπτουν με τις ώρες ραντεβού που έχουν οριστεί στην αρχή της παραγράφου καθώς και με τις ώρες που ισχύουν σήμερα.

25) Στην υποενότητα 5.2.3 με τίτλο «Διαδικασία ραντεβού», στην παράγραφο 5.2.3.6, η τρίτη και τέταρτη πρόταση τροποποιούνται ως εξής:

«Ο ΟΤΕ σε συνεργασία με τον Τ.Π., ελέγχει ως προς την ηλεκτρική συνέχεια και τα ηλεκτρικά χαρακτηριστικά που εμφανίζονται σε βλάβη στην §5.2.1.9 το ζεύγος χαλκού του ΕΞΣΚ που μικτονομείται με το βρόχο του Τ.Π. Εάν δεν εντοπιστεί πρόβλημα ως προς την ηλεκτρική συνέχεια και τα ηλεκτρικά χαρακτηριστικά που εμφανίζονται σε βλάβη στην §5.2.1.9 του ΕΞΣΚ, τότε η διαδικασία συνεχίζεται στην §5.2.3.7.»

Η ανωτέρω τροποποίηση επιβάλλεται για λόγους πληρότητας της διαδικασίας άρσης βλάβης ώστε να γίνεται έλεγχος ως προς την ηλεκτρική συνέχεια και τα ηλεκτρικά χαρακτηριστικά του βρόχου, σύμφωνα με τις μετρήσεις που έχουν καθοριστεί από τον ΟΤΕ της Ομάδας Εργασίας μεταξύ ΕΕΤΤ, ΟΤΕ και Τ.Π..

26) Στην υποενότητα 5.2.3 με τίτλο «Διαδικασία ραντεβού», η παράγραφος 5.2.3.7 τροποποιείται ως εξής:

«5.2.3.7 Οι τεχνικοί των δύο πλευρών μεταβαίνουν στο χώρο που βρίσκεται το εσκαλίτ / χαλύβδινο. Εκεί εκτελούνται τυποποιημένες και προδιαγεγραμμένες μετρήσεις τα αποτελέσματα των οποίων αξιολογούνται σύμφωνα με τις τιμές των ορίων που περιγράφονται στην §5.2.1.17. Στην περίπτωση που όλες οι τιμές των μετρούμενων μεγεθών είναι ΕΝΤΟΣ ΟΡΙΩΝ (ένδειξη ΕΝΤΟΣ ΟΡΙΩΝ για τις μετρήσεις αντίστασης μόνωσης και οι μετρούμενες τιμές για τις λοιπές μετρήσεις), κλείνει η βλάβη ενώ διαφορετικά πραγματοποιείται η άρση της. Σε ειδικά διαμορφωμένο πεδίο αναγράφεται η ακρίβεια ή ο τύπος του μετρητικού οργάνου που χρησιμοποιήθηκε για τη μέτρηση.»

Η ανωτέρω τροποποίηση επιβάλλεται για λόγους πληρότητας και διαφάνειας της διαδικασίας άρσης βλάβης, σύμφωνα με τα οριζόμενα στην ΑΠ ΕΕΤΤ 614/13/28-7-2011 (ΦΕΚ 1908/Β/30-8-2011). Επίσης η προσθήκη της ακρίβειας του μετρητικού οργάνου κρίνεται απαραίτητη προκειμένου να είναι διαθέσιμη η πληροφορία αυτή σε όλα τα εμπλεκόμενα μέρη καθώς και στην Μεικτή Επιτροπή Επίλυσης Διαφοράς σε ενδεχόμενη αμφισβήτηση από πλευράς Τ.Π.

ΠΑΡΑΡΤΗΜΑ 6

1) Στο τέλος της ενότητας 6.1 με τίτλο «Γενικά», προστίθεται η ακόλουθη παράγραφος:
«Ως σημείο οριοθέτησης μεταξύ του δικτύου του ΟΤΕ και των Τ.Π. στη Φυσική Συνεγκατάσταση, ορίζεται η πλευρά τερματισμού του ΕΣΚ στον Ενδιάμεσο Κατανομητή. Στην περίπτωση όπου ο Τ.Π. λαμβάνει υπηρεσίες ενσύρματου backhaul από τον ΟΤΕ, ως σημείο οριοθέτησης ορίζεται η μούφα (εκφυλισμένο σημείο) της οπτικής ίνας στο ΦΥΠ.»

Η προσθήκη της ανωτέρω παραγράφου γίνεται για λόγους διαφάνειας και σαφήνειας ώστε να καθορίζεται επακριβώς το σημείο οριοθέτησης, ειδικότερα και για θέματα άρσης βλαβών.

2) Στην ενότητα 6.2 με τίτλο «Προϋποθέσεις παροχής φυσικής συνεγκατάστασης», το τρίτο σημείο της δεύτερης παραγράφου διαμορφώνεται ως εξής:
«c. Διαφύλαξη της ακεραιότητας δικτύου ΟΤΕ, μόνον κατόπιν πλήρους αιτιολόγησης.»

Η προσθήκη της έκφρασης «μόνον κατόπιν πλήρους αιτιολόγησης» επαναφέρεται από το προηγούμενο RUO καθώς κρίνεται ότι ενισχύει την έννοια της διαφάνειας. Σχετική πρόταση για την προσθήκη της έκφρασης έχουν υποβάλλει οι Τ.Π. CYTA και FORTHNET στο πλαίσιο της δημόσιας διαβούλευσης την οποία διεξήγαγε η EETT αναφορικά με την υποβληθείσα από τον ΟΤΕ Προσφορά Αναφοράς.

3) Στην ενότητα 6.2 με τίτλο «Προϋποθέσεις παροχής φυσικής συνεγκατάστασης», μετά τη δεύτερη παράγραφο προστίθεται η ακόλουθη παράγραφος:
«Σε κάθε περίπτωση οι ως άνω λόγοι οφείλουν να είναι αντικειμενικά αιτιολογημένοι, σύμφωνα με τα οριζόμενα στην ανακοίνωση της Ευρωπαϊκής Επιτροπής για την εφαρμογή των κανόνων του Ανταγωνισμού σε Συμφωνίες πρόσβασης στον τομέα των τηλεπικοινωνιών [Access notice, (265/2, 22-8-1998, παρ. 91(ε)).]»

Η παρούσα προσθήκη επαναφέρεται από το προηγούμενο RUO, καθώς αποτελεί διάταξη σε ισχύ και καθώς κρίνεται ότι ενισχύει την έννοια της διαφάνειας. Σχετική πρόταση για την προσθήκη της έκφρασης έχουν υποβάλλει οι Τ.Π. CYTA και FORTHNET στο πλαίσιο της δημόσιας διαβούλευσης την οποία διεξήγαγε η EETT αναφορικά με την υποβληθείσα από τον ΟΤΕ Προσφορά Αναφοράς.

4) Στην ενότητα 6.3 με τίτλο «Κατασκευή/Επέκταση χώρων ΦΣ», η δεύτερη πρόταση της πρώτης παραγράφου διαμορφώνεται ως εξής:
«Η διαδικασία ετήσιου προγραμματισμού που προβλέπεται στην παρούσα (παρ.6.3.1) δεν περιορίζει σε τίποτα το δικαίωμα των Τ.Π. να υποβάλουν οποτεδήποτε (ad-hoc) αιτήματα για κατασκευή ή/και επέκταση χώρων ΦΣ, εκτός του ετήσιου προγραμματισμού, σύμφωνα με τις διατάξεις της παρούσας (παράγραφος 6.3.2).»

Η τροποποίηση της πρότασης και επαναφορά αυτής όπως ήταν στο προηγούμενο RUO, θεωρείται σκόπιμη καθώς η αναφορά στην υπό διαβούλευση Προσφορά Αναφοράς σε «ικανοποίηση εκτάκτων αναγκών» κρίνεται γενική και ασαφής χωρίς να προσδιορίζονται οι «έκτακτες ανάγκες», ενώ οι πραγματικές ανάγκες για επεκτάσεις χώρων μπορεί να προκύψουν οποιαδήποτε χρονική στιγμή. Σχετική πρόταση για την προσθήκη της έκφρασης έχει υποβάλλει ο Τ.Π. CYTA στο πλαίσιο της δημόσιας διαβούλευσης την οποία διεξήγαγε η EETT αναφορικά με την υποβληθείσα από τον ΟΤΕ Προσφορά Αναφοράς.

5) Στην ενότητα 6.3.1 με τίτλο «Ετήσιος προγραμματισμός κατασκευών χώρων ΦΣ», στην τρίτη παράγραφο της υποενότητας 6.3.1.2, προστίθενται τα ακόλουθα σημεία:

- Οι δυνατότητες παροχής ζευγών στον κεντρικό καταναμητή χωρίς σύμπτυξη / ανάπτυξη,
- Η παρεχόμενη ηλεκτρική ισχύς.»

Η επαναφορά των δύο αυτών σημείων όπως ήταν στο προηγούμενο RUO κρίνεται σκόπιμη για λόγους πληρότητας. Σχετική σχόλια κατέθεσαν οι Τ.Π. CYTA και Forthnet στο πλαίσιο της δημόσιας διαβούλευσης την οποία διεξήγαγε η ΕΕΤΤ αναφορικά με την υποβληθείσα από τον ΟΤΕ Προσφορά Αναφοράς.

6) Στην ενότητα 6.3.1 με τίτλο «Ετήσιος προγραμματισμός κατασκευών χώρων ΦΣ», στο τέλος της τελευταίας παραγράφου της υποενότητας 6.3.1.2, προστίθεται η ακόλουθη πρόταση:

«Η ΕΕΤΤ, λαμβάνοντας υπόψη τα ανωτέρω, δύναται να τροποποιήσει το πρόγραμμα παράδοσης χώρων με αιτιολογημένη Απόφασή της.»

Η επαναφορά της πρότασης αυτής όπως ήταν στο προηγούμενο RUO κρίνεται σκόπιμη έτσι ώστε να εξασφαλιστεί, σε περίπτωση όπου αυτό προκύψει, η άμεση παρέμβαση της ΕΕΤΤ για να λυθούν οποιαδήποτε προβλήματα καθυστερούν τη διαδικασία παράδοσης χώρων. Σχετικά σχόλια υπέβαλλε ο Τ.Π. CYTA στο πλαίσιο της δημόσιας διαβούλευσης την οποία διεξήγαγε η ΕΕΤΤ αναφορικά με την υποβληθείσα από τον ΟΤΕ Προσφορά Αναφοράς.

7) Στην ενότητα 6.3.1 με τίτλο «Ετήσιος προγραμματισμός κατασκευών χώρων ΦΣ», στην τρίτη πρόταση της δεύτερης παραγράφου της υποενότητας 6.3.1.3, προστίθεται η λέξη «ικριωμάτων» ως ακολούθως:

«Το ως άνω ποσοστό προϋπολογισθείσας δαπάνης υπολογίζεται για κάθε Τ.Π. με βάση την αναλογία ικριωμάτων του στα ΑΚ στα οποία έχει αιτηθεί συνεγκατάσταση.»

Η προσθήκη της λέξης, όπως εξάλλου ήταν και στο προηγούμενο RUO θεωρείται ότι προσθέτει σαφήνεια και διαφάνεια στη διαδικασία υπολογισμού του ποσοστού αναλογίας δαπάνης. Σχετικά σχόλια υπέβαλλε ο Τ.Π. CYTA στο πλαίσιο της δημόσιας διαβούλευσης την οποία διεξήγαγε η ΕΕΤΤ αναφορικά με την υποβληθείσα από τον ΟΤΕ Προσφορά Αναφοράς.

8) Στην ενότητα 6.3.1 με τίτλο «Ετήσιος προγραμματισμός κατασκευών χώρων ΦΣ», μετά την πρώτη πρόταση της υποενότητας 6.3.1.6, προστίθεται η πρόταση:

«Στο εκκαθαριστικό τιμολόγιο περιλαμβάνεται σχετική ανάλυση, με σαφή υπολογισμό της αναλογίας του κάθε ενός από τους συνεγκατεστημένους παρόχους.»

Η προσθήκη αυτή γίνεται για λόγους διαφάνειας του επιμερισμού του κόστους στους Τ.Π. Σχετικά σχόλια υπέβαλλαν οι Τ.Π. HOL και ON στο πλαίσιο της δημόσιας διαβούλευσης την οποία διεξήγαγε η ΕΕΤΤ αναφορικά με την υποβληθείσα από τον ΟΤΕ Προσφορά Αναφοράς.

9) Στην υποενότητα 6.3.2 με τίτλο «Ad-Hoc Κατασκευές/ Επεκτάσεις χώρων ΦΣ», οι δύο παράγραφοι αντικαθίστανται από την υποενότητα:

«Ανεξάρτητα από την ως άνω διαδικασία ετήσιου χρονοπρογραμματισμού κατασκευής/ επέκτασης χώρων ΦΣ, οι ΤΠ δύναται να υποβάλουν οποτεδήποτε αιτήματα φυσικής συνεγκατάστασης, ανάλογα με τις ανάγκες τους.»

Σε περίπτωση που για την εξυπηρέτηση των ως άνω αιτημάτων απαιτείται κατασκευή νέου ή επέκταση υφιστάμενου χώρου συνεγκατάστασης, ο εγγυημένος ρυθμός παράδοσης χώρων σε Πανελλαδικό επίπεδο θα είναι μεγαλύτερος ή ίσος από δέκα (10) ανά μήνα εκ των οποίων οι νέοι χώροι δεν δύναται να είναι περισσότεροι από τέσσερις (4), με την επιφύλαξη ύπαρξης αντίστοιχου αριθμού αιτημάτων, τα οποία εξυπηρετούνται με βάση την αρχή της χρονικής προτεραιότητας, η οποία υπολογίζεται από το χρόνο υποβολής του αιτήματος από τον Τ.Π. Ο ανωτέρω ελάχιστος εγγυημένος ρυθμός εξυπηρέτησης αιτημάτων δεν επηρεάζει αιτήματα τα οποία έχουν υποβληθεί πριν την θέση σε ισχύος της παρούσας Απόφασης. Ο ανωτέρω εγγυημένος ρυθμός παράδοσης χώρων συνεγκατάστασης ανά μήνα είναι ανεξάρτητος από την παράδοση χώρων συνεγκατάστασης στα πλαίσια του ετήσιου προγραμματισμού, όπως αυτός περιγράφεται στην ενότητα 6.3.1.

Ο όρος «επέκταση χώρων Φυσικής Συνεγκατάστασης» στην παρούσα παράγραφο αναφέρεται στις περιπτώσεις όπου για την ικανοποίηση του υποβληθέντος αιτήματος Τ.Π. είναι απαραίτητες οικοδομικές εργασίες. Αιτήματα ΦΣ για την εξυπηρέτηση των οποίων δεν απαιτείται κατασκευή νέου ή επέκταση υφιστάμενου χώρου συνεγκατάστασης ικανοποιούνται με βάση τους χρόνους που προβλέπονται στην ενότητα 6.7 και στο Παράρτημα 15 του παρόντος.

Οι πάροχοι υποβάλλουν στον ΟΤΕ μέσω του πληροφοριακού συστήματος Π.Σ. ΟΤΕ τα αιτήματά τους σε αριθμό και τύπο κριωμάτων και απαιτούμενο χώρο σε τετραγωνικά μέτρα (m²) ανά ΑΚ, στην περίπτωση ΦΣ.

Τα αιτήματα καλύπτουν από κοινού τα ΑΚ στα οποία οι Τ.Π. δεν έχουν φυσική παρουσία και επιθυμούν να προχωρήσουν σε φυσική συνεγκατάσταση και τα Αστικά Κέντρα στα οποία έχουν ήδη φυσική παρουσία αλλά απαιτούν πρόσθετο χώρο.

Ανά περίπτωση, τα συγκεκριμένα αιτήματα μπορεί να αφορούν κατασκευές ή επεκτάσεις χώρων ΦΣ, οι οποίες θα πρέπει να υλοποιηθούν και να παραδοθούν σύμφωνα με τους χρόνους παράδοσης που ακολουθούν:

- Στην περίπτωση νέας κατασκευής ή επέκτασης (ΦΣ), ο ΟΤΕ υποχρεούται εντός χρονικού διαστήματος δέκα (10) εργάσιμων ημερών από την υποβολή της αίτησης να συντάξει και να κοινοποιήσει στον Τ.Π. τεχνική προμελέτη και χρονοδιάγραμμα υλοποίησης, σύμφωνα με τις σχετικές τεχνικές προδιαγραφές της παραγράφου 6.6, ενημερώνοντας παράλληλα τον Τ.Π. για την αποστολή της τεχνικής προμελέτης μέσω του Π.Σ. ΟΤΕ. Σε περίπτωση όπου ο ΟΤΕ δεν μπορεί να υλοποιήσει το αίτημα του Τ.Π., ενημερώνει εγγράφως τον Τ.Π., κοινοποιώντας παράλληλα στην ΕΕΤΤ, για τους ακριβείς λόγους απόρριψης του αιτήματός του, και αποστέλλει στην περίπτωση αιτήματος ΦΣ ταυτόχρονα τεχνική προμελέτη ΣΣ ή ΕΣ, σύμφωνα με τα αναφερόμενα Παραρτήματα 6 και 7 του παρόντος. Σε περίπτωση καθυστέρησης υποβολής της σχετικής τεχνικής προμελέτης από τον ΟΤΕ οι ημέρες καθυστέρησης προσμετρούνται στους σχετικούς χρόνους παράδοσης του χώρου.

- Ο Τ.Π., εφόσον επιθυμεί να αναλάβει το απαιτούμενο κόστος, οφείλει να προχωρήσει σε σχετικό αίτημα μέσω του Π.Σ. ΟΤΕ εντός δέκα (10) εργάσιμων ημερών από την λήψη της τεχνικής προμελέτης. Σε περίπτωση όπου ο Τ.Π. δεν καταθέσει εντός των δέκα (10) ΕΗ το αίτημα, η αρχική αίτηση ακυρώνεται.

- Ο ΟΤΕ υλοποιεί τις κατασκευές και τις επεκτάσεις των χώρων ΦΣ με βάση τα αιτήματα των Τ.Π., λαμβάνοντας υπόψη τη χρονική προτεραιότητα κατάθεσης του αιτήματος στο Π.Σ. ΟΤΕ. Ο Τ.Π. θα καλείται εγγράφως από τον ΟΤΕ εντός πέντε (5) εργάσιμων ημερών από την υποβολή του ανωτέρω αιτήματος για δεσμευτική επιβεβαίωση του αιτήματος, η οποία περιλαμβάνει την υπογραφή της σχετικής Σύμβασης Συνεγκατάστασης, την καταβολή εγγυητικής επιστολής ύψους 30% και την κατάθεση προκαταβολής ύψους 20% επί της προϋπολογισθείσας δαπάνης. Στην περίπτωση ΦΣ, τα εν λόγω ποσοστά υπολογίζονται για κάθε Τ.Π. με βάση την αναλογία κριωμάτων του στο χώρο Φ.Σ. Η ημερομηνία λήξης της

εγγυητικής επιστολής είναι δύο (2) μήνες μετά την προγραμματισμένη ημερομηνία ολοκλήρωσης των εργασιών κατασκευής/επέκτασης του αντιστοίχου χώρου ΦΣ.

- Ο χρόνος κατασκευής και παράδοσης των νέων χώρων ΦΣ και των επεκτάσεων ΦΣ δεν θα υπερβαίνει τις εβδομήντα πέντε (75) εργάσιμες ημέρες από την ημερομηνία καταβολής της ανωτέρω προκαταβολής, με την επιφύλαξη ότι ο μηνιαίος ρυθμός δεν υπερβαίνει το μέγιστο ρυθμό παράδοσης νέων χώρων και επεκτάσεων σύμφωνα με τα αναφερόμενα στην παρούσα ενότητα.

- Ο ΟΤΕ οφείλει να εκτελέσει τις απαιτούμενες εργασίες για την κατασκευή / επέκταση των χώρων συνεγκατάστασης σύμφωνα με τις προδιαγραφές της ενότητας 6.11 και τους προαναφερθέντες χρόνους. Η παράδοση ενός νέου χώρου συνεγκατάστασης ή επέκτασης υφιστάμενου χώρου γίνεται εφόσον έχουν περατωθεί όλες οι προβλεπόμενες εργασίες και ο συγκεκριμένος χώρος είναι λειτουργικά έτοιμος. Ο ΟΤΕ αποστέλλει εγγράφως και μέσω του Π.Σ. ΟΤΕ στους Τ.Π. που έχουν αιτηθεί τον συγκεκριμένο χώρο ή επέκταση ειδοποίηση σύμφωνα με την οποία καλεί τους εν λόγω Τ.Π. να παραλάβουν το έργο υπογράφοντας σχετικό πρωτόκολλο Παράδοσης – Παραλαβής εντός δέκα (10) εργάσιμων ημερών από την ανωτέρω ειδοποίηση, αφού πρώτα καταβάλλουν το 50% της αναλογούσας προϋπολογισθείσας δαπάνης του συγκεκριμένου έργου.

- Ο ΟΤΕ εκδίδει και αποστέλλει στον Τ.Π. εκκαθαριστικό τιμολόγιο και αντίγραφα των απολογιστικών στοιχείων κόστους (σχετικά τιμολόγια, πραγματικές εργατοώρες κλπ.) μέσα σε ένα (1) μήνα από την υπογραφή του πρωτοκόλλου παραλαβής. Ο Τ.Π. καταβάλει στον ΟΤΕ το ποσό που προκύπτει από την αφαίρεση από το ανωτέρω ποσό εκκαθάρισης, του ποσού που έχει ήδη καταβάλει στον ΟΤΕ σε μετρητά (δηλαδή του 70% της προϋπολογισθείσας δαπάνης που αναλογεί στον Τ.Π.) εντός δέκα (10) εργάσιμων ημερών από την έκδοση του τιμολογίου. Ο ΟΤΕ επιστρέφει την εγγυητική επιστολή στον Τ.Π. εντός προθεσμίας δύο (2) εργάσιμων ημερών από την ημερομηνία εξόφλησης. Σε περίπτωση όπου ο Τ.Π. δεν εξοφλήσει τον ΟΤΕ, ο ΟΤΕ έχει δικαίωμα να εκπέσει την εγγυητική επιστολή που έχει καταθέσει ο Τ.Π. για το συγκεκριμένο έργο σύμφωνα με τα ειδικά οριζόμενα στην ενότητα 9.6 του Κεφαλαίου 4.

- Σε περίπτωση αμφισβήτησης της ορθότητας του λογαριασμού ακολουθούνται οι γενικότερες διαδικασίες αμφισβήτησης λογαριασμών οι οποίες και προβλέπονται στην ενότητα 6 του Κεφαλαίου 4 της παρούσας προσφοράς αναφοράς. Σε περίπτωση όπου το πραγματικό κόστος κατασκευής είναι μικρότερο του ποσού που έχει καταβάλει ο Τ.Π. τότε ο ΟΤΕ εκδίδει πιστωτικό σημείωμα προς τον Τ.Π. για το ανάλογο ποσό εντός δέκα (10) εργάσιμων ημερών από την έκδοση του εκκαθαριστικού τιμολογίου σύμφωνα με το προηγούμενο εδάφιο.

- Σε περίπτωση επέκτασης χώρου ΦΣ, για την οποία βάσει της μεθοδολογίας που αναπτύσσεται στην ενότητα 6.1.10, αναλογεί ποσοστό του κόστους στους ήδη υφιστάμενους Τ.Π., ο ΟΤΕ ενημερώνει τον αιτηθέντα καθώς και τους υφιστάμενους ΤΠ για τα ακριβή ποσά που πρέπει να καταβάλλουν, εφαρμόζοντας την διαδικασία της ενότητας 6.1.10. Οι υφιστάμενοι πάροχοι καταβάλλουν στον αιτηθέντα Τ.Π. το ποσό που τους αναλογεί με βάση την αναλογία ικριωμάτων τους στο χώρο Φ.Σ., εντός δέκα (10) εργάσιμων ημερών από την έκδοση και αποστολή του τιμολογίου από τον ΟΤΕ.»

Η πρόβλεψη αναλυτικής διαδικασίας για ad-hoc κατασκευή/επέκταση χώρων φυσικής συνεγκατάστασης εξακολουθεί να κρίνεται αναγκαία, καθώς οι πραγματικές ανάγκες για επεκτάσεις χώρου μπορεί να προκύψουν οποιαδήποτε χρονική στιγμή, και είναι απαραίτητο να προδιαγράφεται αναλυτικά ο τρόπος και χρόνος υλοποίησης τέτοιων αιτημάτων, ώστε να αίρεται οποιοσδήποτε φραγμός στη δυνατότητα παροχής υπηρεσιών προς τον τελικό καταναλωτή. Επιπροσθέτως, η διαδικασία αυτή παρέχει τη δυνατότητα εισόδου στην αγορά νέων Τ.Π., οι οποίοι δεν είχαν την

ευκαιρία να καταθέσουν τα αιτήματά τους στο πλαίσιο του ετήσιου προγραμματισμού. Σχετικά σχόλια υπέβαλλαν οι Τ.Π. CYTA και FORTHNET και στο πλαίσιο της δημόσιας διαβούλευσης την οποία διεξήγαγε η ΕΕΤΤ αναφορικά με την υποβληθείσα από τον ΟΤΕ Προσφορά Αναφοράς.

10) Στην υποενότητα 6.9.2 με τίτλο «Υποχρησιμοποίηση ικριωμάτων», η τρίτη πρόταση διαμορφώνεται ως ακολούθως:

«Ο ΟΤΕ εντός πέντε (5) ΕΗ από την κατάθεση του σχετικού αιτήματος συνεγκατάστασης ειδοποιεί με επιστολή του όλους τους Τ.Π. οι οποίοι είναι συνεγκατεστημένοι στη συγκεκριμένη ΦΣ να επιστρέψουν τα ικριώματα που δε χρησιμοποιούνται ή υποχρησιμοποιούν λόγω αιτήματος Τ.Π. για παροχή, επαύξηση ικριωμάτων, το οποίο δεν μπορεί να ικανοποιηθεί λόγω έλλειψης χώρου.»

Η προσθήκη του χρονικού περιορισμού των 5 ΕΗ όπως εξάλλου ήταν και στο προηγούμενο RUO θεωρείται σκόπιμη για λόγους βέλτιστης αποτύπωσης και καλής λειτουργίας της διαδικασίας. Σχετικά σχόλια έχουν υποβάλλει οι Τ.Π. CYTA και FORTHNET στο πλαίσιο της δημόσιας διαβούλευσης την οποία διεξήγαγε η ΕΕΤΤ αναφορικά με την υποβληθείσα από τον ΟΤΕ Προσφορά Αναφοράς.

11) Στην υποενότητα 6.9.4 με τίτλο «Διαδικασία σε περίπτωση εξάντλησης χωρητικότητας Ε/Κ» η πρώτη πρόταση του εδαφίου 6.9.4.8, διαμορφώνεται ως ακολούθως:

«Σε περίπτωση που δεν προκύπτει ικανός αριθμός ζευγών ΕΣΚ από μειώσεις ζευγών σύμφωνα με τα αναφερόμενα στο βήμα 6.9.4.5 ή κανένας Τ.Π. δεν επιθυμεί να επιστρέψει θέσεις ικριωμάτων σύμφωνα με τα αναφερόμενα στο βήμα 6.9.4.6., πραγματοποιείται επέκταση του υφιστάμενου χώρου στα πλαίσια της διαδικασίας ad hoc κατασκευών/επεκτάσεων χώρων ΦΣ (εφόσον είναι εφικτό στο συγκεκριμένο Α/Κ).»

Η αντικατάσταση της διαδικασίας του Ετήσιου Προγραμματισμού που είχε προταθεί στην Προσφορά υπό διαβούλευση, με αυτήν της διαδικασίας ad hoc κατασκευών/επεκτάσεων χώρων ΦΣ θεωρείται σκόπιμη έτσι ώστε να διασφαλιστεί η ταχύτερη επίλυση του προβλήματος. Σχετικά σχόλια έχει υποβάλλει ο Τ.Π. WIND στο πλαίσιο της δημόσιας διαβούλευσης την οποία διεξήγαγε η ΕΕΤΤ αναφορικά με την υποβληθείσα από τον ΟΤΕ Προσφορά Αναφοράς.

12) Στο τέλος της έκτης παραγράφου της υποενότητας 6.11 με τίτλο «Τεχνικές Προδιαγραφές ΦΣ», προστίθεται η ακόλουθη πρόταση:

«Σε περίπτωση που υφίστανται πλέον του ενός ανεξάρτητοι χώροι ΦΣ, λόγω επέκτασης της ΦΣ, ο ΟΤΕ θα πρέπει να εξασφαλίζει τη δυνατότητα διασύνδεσης του εξοπλισμού των παρόχων μεταξύ των ανεξάρτητων χώρων ΦΣ.»

Η προσθήκη κρίνεται σκόπιμη έτσι ώστε να εξασφαλίζεται η βέλτιστη διασύνδεση των επιμέρους χώρων φυσικών συνεγκαταστάσεων στους οποίους βρίσκεται ενός πάροχος σε ένα Α/Κ ΟΤΕ. Σχετικά σχόλια έχει υποβάλλει ο Τ.Π. CYTA στο πλαίσιο της δημόσιας διαβούλευσης την οποία διεξήγαγε η ΕΕΤΤ αναφορικά με την υποβληθείσα από τον ΟΤΕ Προσφορά Αναφοράς.

13) Στην υποενότητα 6.12 με τίτλο «Ηλεκτροδότηση Εγκαταστάσεων», η πρώτη πρόταση της υποενότητας 6.12.1 διαμορφώνεται ως εξής:

«Ο ΟΤΕ για την τροφοδοσία του ανορθωτικού συστήματος, του φωτισμού, των ρευματοδοτών, του κλιματισμού και του πίνακα πυρανίχνευσης εκτός του χώρου ΦΣ, θα

παρέχει εναλλασσόμενη τάση από το κύριο δίκτυο της ΔΕΗ και σε περίπτωση διακοπής της ΔΕΗ, από Εφεδρικό Ηλεκτροπαραγωγό Ζεύγος (ΕΗΖ) σύμφωνα με το Παράρτημα 23.»

Η συγκεκριμένη προσθήκη επαναφέρεται από το προηγούμενο ΡΥΟ για λόγους πληρότητας και κατόπιν σχολίων των Τ.Π. ΟΝ και ΗΟΛ στο πλαίσιο της δημόσιας διαβούλευσης την οποία διεξήγαγε η ΕΕΤΤ αναφορικά με την υποβληθείσα από τον ΟΤΕ Προσφορά Αναφοράς.

14) Στην υποενότητα 6.16 με τίτλο «Περιορισμοί στον Εξοπλισμό Συνεγκατάστασης» η πρώτη παράγραφος τροποποιείται ως εξής:
«Οι χώροι ΦΣ που διατίθενται στους Τ.Π. στα πλαίσια της παρούσας, δύνανται να χρησιμοποιηθούν από αυτούς (Τ.Π.) για την εξυπηρέτηση κάθε είδους αναγκών συνεγκατάστασης, στα πλαίσια σχετικών αγορών στις οποίες ο ΟΤΕ, δυνάμει του ισχύοντος κανονιστικού πλαισίου, υποχρεούται στην παροχή συνεγκατάστασης με την επιφύλαξη και σύμφωνα με τα προβλεπόμενα στις αντίστοιχες διατάξεις της παρούσης.»

Η παρούσα προσθήκη επιβάλλεται για λόγους συνέπειας της συγκεκριμένης Προσφοράς Αναφοράς με τις υπόλοιπες υποχρεώσεις του ΟΤΕ στο πλαίσιο των υπολοίπων αγορών στις οποίες του έχει επιβληθεί κανονιστικά η υποχρέωση της συνεγκατάστασης. Επαναφέρεται η εν λόγω αναφοράς από το προηγούμενο ΡΥΟ και κατόπιν σχολίων Τ.Π. CΥΤΑ και FORTHNET στο πλαίσιο της δημόσιας διαβούλευσης την οποία διεξήγαγε η ΕΕΤΤ αναφορικά με την υποβληθείσα από τον ΟΤΕ Προσφορά Αναφοράς.

15) Στην υποενότητα 6.16 με τίτλο «Περιορισμοί στον Εξοπλισμό Συνεγκατάστασης», στο τέλος της τρίτης παραγράφου προστίθεται η ακόλουθη πρόταση:
«Η ιδιοπαροχή με ασυρματικά μέσα δύναται να πραγματοποιηθεί με εγκατάσταση κατάλληλου εξοπλισμού στην ταράτσα ή σε κατάλληλο σημείο στον προαύλιο χώρο του κτιρίου του ΟΤΕ, ενώ την καλωδίωση από τον χώρο συνεγκατάστασης ως την ταράτσα αναλαμβάνει ο ΟΤΕ και σύμφωνα με την Τεχνική Μελέτη του ΟΤΕ.»

Σύμφωνα με το εδάφιο (ii) της παραγράφου 5.2 της ΑΠ ΕΕΤΤ 614/13: «Επιπροσθέτως, οι εναλλακτικοί πάροχοι πρέπει να είναι ελεύθεροι να επιλέγουν τον πάροχο, καθώς και την τεχνολογία για τις σχετικές υπηρεσίες σύνδεσης (backhaul links)». Συνεπώς, η συγκεκριμένη προσθήκη, επαναφέρεται από το προηγούμενο ΡΥΟ, καθώς είναι σκόπιμο να δίνονται οι κατάλληλες διευκολύνσεις στους παρόχους για ιδιοπαροχή των υπηρεσιών μετάδοσης και σύνδεσης από το χώρο της ΦΣ, και με ασυρματικά μέσα. Σχετικά σχόλια έχει υποβάλλει ο Τ.Π. FORTHNET στο πλαίσιο της δημόσιας διαβούλευσης την οποία διεξήγαγε η ΕΕΤΤ αναφορικά με την υποβληθείσα από τον ΟΤΕ Προσφορά Αναφοράς.

16) Στην υποενότητα 6.16 με τίτλο «Περιορισμοί στον Εξοπλισμό Συνεγκατάστασης», στο τέλος της ένατης παραγράφου προστίθεται πέμπτο bullet ως ακολούθως:
«ε. τις απαραίτητες τεχνικές πληροφορίες που χρειάζεται ο ΟΤΕ για την εγκατάσταση και την λειτουργία κεραιοσυστημάτων και των απαιτητών εξωτερικών και εσωτερικών ηλεκτρονικών τους μονάδων (πομποδέκτες) που συνοδεύουν την λειτουργία των κεραιοσυστημάτων,»

Η συγκεκριμένη προσθήκη, επαναφέρεται από το προηγούμενο ΡΥΟ, για λόγους συνέπειας με το ανωτέρω σημείο 15.

17) Στο τέλος της υποενότητας 6.16 με τίτλο «Περιορισμοί στον Εξοπλισμό Συνεγκατάστασης», προστίθεται το ακόλουθο εδάφιο:

«Σε περίπτωση επέκτασης ΦΣ σε νέο χώρο διαφορετικό από τον αρχικό, ο ΟΤΕ θα πρέπει να μεριμνά ώστε:

- Οι δύο χώροι να μην απέχουν περισσότερο από 40 μέτρα,
- Να προβλέπεται η κατασκευή υποδομής που θα ενώνει τους δύο χώρους.»

Η συγκεκριμένη προσθήκη κρίνεται σκόπιμη έτσι ώστε να εξασφαλίζεται η βέλτιστη διασύνδεση των επιμέρους χώρων φυσικών συνεγκαταστάσεων στους οποίους βρίσκεται ενός πάροχος σε ένα Α/Κ ΟΤΕ. Σχετικό σχόλιο έχει υποβάλλει ο Τ.Π. CYTA στο πλαίσιο της δημόσιας διαβούλευσης την οποία διεξήγαγε η ΕΕΤΤ αναφορικά με την υποβληθείσα από τον ΟΤΕ Προσφορά Αναφοράς.

ΠΑΡΑΡΤΗΜΑ 7

- 1) Στην ενότητα 7.1 με τίτλο «Προϋποθέσεις παροχής σύμμικτης συνεγκατάστασης», το τρίτο bullet της δεύτερης παραγράφου διαμορφώνεται ως εξής:

«c. Διαφύλαξη της ακεραιότητας δικτύου ΟΤΕ, μόνον κατόπιν πλήρους αιτιολόγησης.»

Η προσθήκη της έκφρασης «μόνον πλήρους αιτιολόγησης» επαναφέρεται από το προηγούμενο RUO καθώς κρίνεται ότι ενισχύει την έννοια της διαφάνειας. Σχετικά σχόλια έχει υποβάλλει ο Τ.Π. CYTA στο πλαίσιο της δημόσιας διαβούλευσης την οποία διεξήγαγε η ΕΕΤΤ αναφορικά με την υποβληθείσα από τον ΟΤΕ Προσφορά Αναφοράς.

- 2) Στην ενότητα 7.1 με τίτλο «Προϋποθέσεις παροχής σύμμικτης συνεγκατάστασης», στο τέλος της τελευταίας παραγράφου προστίθεται η ακόλουθη πρόταση:

«Η σχετική ενημέρωση κοινοποιείται και στην ΕΕΤΤ εντός της ίδιας προθεσμίας.»

Η επαναφορά της πρότασης αυτής όπως ήταν στο προηγούμενο RUO κρίνεται σκόπιμη έτσι ώστε η ΕΕΤΤ να λαμβάνει άμεση γνώση για οποιαδήποτε κωλύματα στην υλοποίηση συνεγκαταστάσεων αλλά και για λόγους συνέπειας με τις ανάλογες περιπτώσεις ΦΣ. Σχετικά σχόλια υπέβαλλε ο Τ.Π. CYTA στο πλαίσιο της δημόσιας διαβούλευσης την οποία διεξήγαγε η ΕΕΤΤ αναφορικά με την υποβληθείσα από τον ΟΤΕ Προσφορά Αναφοράς.

- 3) Στο τέλος της ενότητας 7.1 τίτλο «Προϋποθέσεις παροχής σύμμικτης συνεγκατάστασης», προστίθενται τα ακόλουθα:

«Ο ΟΤΕ οφείλει να ενημερώνει τους Τ.Π., μέσω του πληροφοριακού συστήματος Π.Σ. ΟΤΕ, με πλήρη και αναλυτική περιγραφή, σχετικά με τις τεχνικές προδιαγραφές των χώρων Σύμμικτης Συνεγκατάστασης που έχει αναπτύξει. »

Η συγκεκριμένη προσθήκη, επαναφέρεται από το προηγούμενο RUO, για λόγους πληρότητας και διαφάνειας. Σχετικά σχόλια υπέβαλλε ο Τ.Π. Forthnet στο πλαίσιο της δημόσιας διαβούλευσης την οποία διεξήγαγε η ΕΕΤΤ αναφορικά με την υποβληθείσα από τον ΟΤΕ Προσφορά Αναφοράς.

- 4) Στο τέλος της ενότητας 7.1 με τίτλο «Προϋποθέσεις Παροχής Σύμμικτης Συνεγκατάστασης» προστίθεται η ακόλουθη παράγραφος:

«Ως σημείο οριοθέτησης μεταξύ του δικτύου του ΟΤΕ και των Τ.Π. στη Σύμμικτη Συνεγκατάσταση, ορίζεται η πλευρά τερματισμού του ΕΣΚ στον Ενδιάμεσο Κατανεμητή. Στην περίπτωση όπου ο Τ.Π. λαμβάνει υπηρεσίες ενσύρματου backhaul από τον ΟΤΕ, ως σημείο οριοθέτησης ορίζεται η μούφα (εκφυλισμένο σημείο) της οπτικής ίνας στο ΦΥΠ.»

Η προσθήκη της ανωτέρω παραγράφου γίνεται για λόγους διαφάνειας και σαφήνειας ώστε να καθορίζεται επακριβώς το σημείο οριοθέτησης, ειδικότερα και για θέματα άρσης βλαβών.

- 5) Η δεύτερη πρόταση της πρώτης παραγράφου της ενότητας 7.4 με τίτλο «Παράδοση/Παραλαβή Χώρου, τροποποιείται ως εξής:

«Ο ΟΤΕ αποστέλλει εγγράφως και μέσω του Π.Σ. ΟΤΕ στους Τ.Π. που έχουν αιτηθεί το συγκεκριμένο χώρο / επέκταση ειδοποίηση σύμφωνα με την οποία καλεί τους εν λόγω Τ.Π. να παραλάβουν το έργο υπογράφοντας σχετικό πρωτόκολλο Παράδοσης – Παραλαβής εντός δέκα

(10) εργάσιμων ημερών από την ανωτέρω ειδοποίηση, αφού πρώτα καταβάλλουν το 50% της αναλογούσας προϋπολογισθείσας δαπάνης του συγκεκριμένου έργου.»

Η προσθήκη της ειδοποίησης των παρόχων και μέσω ΠΣ ΟΤΕ, όπως ήταν και στο προηγούμενο RUO, κρίνεται ότι συμβάλει στη διαφάνεια και βέλτιστη υλοποίηση της διαδικασίας.

6) Στην ενότητα 7.14 με τίτλο «Περιορισμοί στον Εξοπλισμό Συνεγκατάστασης» η πρώτη παράγραφος τροποποιείται ως εξής:

«Οι χώροι ΣΣ που διατίθενται στους Τ.Π. στα πλαίσια της παρούσας, δύνανται να χρησιμοποιηθούν από αυτούς (Τ.Π.) για την εξυπηρέτηση κάθε είδους αναγκών συνεγκατάστασης, στα πλαίσια σχετικών αγορών στις οποίες ο ΟΤΕ, δυνάμει του ισχύοντος κανονιστικού πλαισίου, υποχρεούται στην παροχή συνεγκατάστασης με την επιφύλαξη και σύμφωνα με τα προβλεπόμενα στις αντίστοιχες διατάξεις της παρούσης.»

Η παρούσα προσθήκη επιβάλλεται για λόγους συνέπειας της συγκεκριμένης Προσφοράς Αναφοράς με τις υπόλοιπες υποχρεώσεις του ΟΤΕ στο πλαίσιο των υπολοίπων αγορών στις οποίες του έχει επιβληθεί κανονιστικά η υποχρέωση της συνεγκατάστασης. Επαναφέρεται η εν λόγω αναφορά από το προηγούμενο RUO και κατόπιν σχολίων του Τ.Π. CYTA στο πλαίσιο της δημόσιας διαβούλευσης την οποία διεξήγαγε η ΕΕΤΤ αναφορικά με την υποβληθείσα από τον ΟΤΕ Προσφορά Αναφοράς.

7) Στην ενότητα 7.14 με τίτλο «Περιορισμοί στον Εξοπλισμό Συνεγκατάστασης» μετά την τρίτη παράγραφο, προστίθεται το ακόλουθο εδάφιο:

«Στην περίπτωση Τ.Π. που επιθυμεί να κάνει χρήση ασυρματικού backhauling ο ΟΤΕ θα τοποθετεί καλώδιο το οποίο θα συνδέει τον εξοπλισμό του ΤΠ εντός του χώρου συνεγκατάστασης με την απαραίτητη διάταξη κεραιοσυστήματος στην ταράτσα ή σε κατάλληλο σημείο στον προαύλιο χώρο του κτιρίου του ΟΤΕ.»

Η συγκεκριμένη προσθήκη, επαναφέρεται από το προηγούμενο RUO, καθώς κρίνεται σκόπιμο να δίνονται οι κατάλληλες διευκολύνσεις στους παρόχους για ασυρματικό backhauling. Σχετικά σχόλια υπέβαλλε ο Τ.Π. Forthnet στο πλαίσιο της δημόσιας διαβούλευσης την οποία διεξήγαγε η ΕΕΤΤ αναφορικά με την υποβληθείσα από τον ΟΤΕ Προσφορά Αναφοράς.

ΠΑΡΑΡΤΗΜΑ 8

- 1) Στην ενότητα 8.1, στο τέλος της πέμπτης παραγράφου προστίθεται το εδάφιο: «Η σχετική ενημέρωση κοινοποιείται και στην ΕΕΤΤ εντός της ίδιας προθεσμίας.».**

Η επαναφορά της πρότασης αυτής όπως ήταν στην προηγούμενη έκδοση της Προσφοράς Αναφοράς για την ΑΠΤοΒ κρίνεται σκόπιμη έτσι ώστε η ΕΕΤΤ να λαμβάνει άμεση γνώση για οποιαδήποτε κωλύματα στην υλοποίηση συνεγκαταστάσεων αλλά και για λόγους συνέπειας με τις ανάλογες περιπτώσεις ΦΣ και ΣΣ.

- 2) Στην ενότητα 8.2, στην πρώτη παράγραφο αντικαθίστανται τα αρχικά ΣΣ με ΕΣ.**

Η συγκεκριμένη αλλαγή κρίνεται απαραίτητη δεδομένου ότι το παρόν κεφάλαιο αναφέρεται στην Εικονική Συνεγκατάσταση (ΕΣ) και όχι στη Σύμμικτη Συνεγκατάσταση (ΣΣ). Ανάλογες αντικαταστάσεις έχουν γίνει σε όλο το παρόν Κεφάλαιο, σε όποιο σημείο εκ παραδρομής γινόταν αναφορά στη ΣΣ αντί της ΕΣ.

- 3) Στην ενότητα 8.2, στην πέμπτη παράγραφο αντικαθίσταται η παραπομπή στην παράγραφο 7.3 με παραπομπή στην παράγραφο 8.4.**

Η συγκεκριμένη αλλαγή κρίνεται αναγκαία καθώς η παραπομπή ήταν λανθασμένη δεδομένου ότι παρέπεμπε στην παράγραφο που αφορούσε τη Σύμμικτη και όχι την Εικονική Συνεγκατάσταση.

- 4) Στην ενότητα 8.4, στο δεύτερο εδάφιο της πρώτης παραγράφου προστίθεται η φράση: «...και μέσω του Π.Σ. ΟΤΕ».**

Η εν λόγω προσθήκη κρίνεται σκόπιμη έτσι ώστε να υπάρχει συνεπής και ολοκληρωμένη διαδικασία μέσω του Π.Σ. ΟΤΕ, όπως προβλέπεται στην ΑΠ ΕΕΤΤ 614/13/28.07.2011(ΦΕΚ 1908/Β/ 30.08.11).

- 5) Στην ενότητα 8.4, προστίθεται μετά το τελευταίο σημείο της δεύτερης παραγράφου νέο σημείο: «Την δυνατότητα πρόσβασης σύμφωνα με τους όρους και διατάξεις που περιγράφονται στην υποενότητα 8.19 του παρόντος.».**

Η επαναφορά της πρότασης αυτής όπως ήταν στην προηγούμενη έκδοση της Προσφοράς Αναφοράς για την ΑΠΤοΒ κρίνεται σκόπιμη για λόγους πληρότητας, έτσι ώστε καθίσταται σαφής η διαδικασία εισόδου στο χώρο ΕΣ.

- 6) Στην ενότητα 8.12, στην τέταρτη παράγραφο, μετά το δεύτερο εδάφιο προστίθεται νέο εδάφιο: «Σε περίπτωση όπου δεν είναι δυνατή η εγκατάσταση ξεχωριστού ικρίωματος, το DSLAM του Τ.Π. δύναται να εγκατασταθεί σε κοινό ικρίωμα με εξοπλισμό του ΟΤΕ ή άλλου Τ.Π.».**

Η επαναφορά της πρότασης αυτής όπως ήταν στην προηγούμενη έκδοση της Προσφοράς Αναφοράς για την ΑΠΤοΒ κρίνεται σκόπιμη δεδομένου ότι, ιδίως σε μικρά ΑΚ όπου ο χώρος είναι περιορισμένος, οι ανάγκες του Τ.Π. μπορούν να ικανοποιηθούν με χώρο μικρότερο από ένα ικρίωμα. Συνεπώς η πρόβλεψη ότι το DSLAM του Τ.Π. δύναται να εγκατασταθεί σε κοινό ικρίωμα με εξοπλισμό του ΟΤΕ ή άλλου Τ.Π επιτρέπει την αποτελεσματικότερη χρήση του χώρου συνεγκατάστασης ώστε να ικανοποιούνται σχετικά αιτήματα των παρόχων. Σχετική πρόταση για την εισαγωγή της ανωτέρω προσθήκης κατατέθηκε από τον Τ.Π. CYTA στο πλαίσιο της δημόσιας

διαβούλευσης την οποία διεξήγαγε η ΕΕΤΤ αναφορικά με την υποβληθείσα από τον ΟΤΕ Προσφορά Αναφοράς.

- 7) Στην ενότητα 8.15, στην πρώτη παράγραφο, αντικαθίσταται η αναφορά στο άρθρο 66 του Ν. 3431/2006 με αναφορά στο άρθρο 40 του Ν. 4070/2012.**

Η συγκεκριμένη αλλαγή κρίνεται απαραίτητη για λόγους νομικής ορθότητας του κειμένου, δεδομένου ότι ο Ν.3431/2006 καταργήθηκε και αντικαταστάθηκε από το Ν. 4070/2012, οι προβλέψεις δε του άρθρου 66 του Ν.3431/2006 επικαιροποιούνται στο άρθρο 40 του Ν.4070/2012.

- 8) Στην ενότητα 8.16, στην τρίτη παράγραφο, μετά το δεύτερο εδάφιο προστίθεται νέο εδάφιο: «Στην περίπτωση που ο Τ.Π. επιθυμεί να κάνει χρήση ασυρματικού backhauling ο ΟΤΕ θα τοποθετεί καλώδιο το οποίο θα συνδέει τον εξοπλισμό του Τ.Π. εντός του χώρου εικονικής συνεγκατάστασης με την απαραίτητη διάταξη κεραιοσυστήματος στην ταράτσα.».**

Η παρούσα προσθήκη, η οποία είναι σε συμφωνία με την προηγούμενη έκδοση της Προσφοράς Αναφοράς για την ΑΠΤοΒ, επιβάλλεται για λόγους πληρότητας, συνέπειας και συνέχειας του κειμένου. Όπως ορίζεται ρητά στην ΑΠ ΕΕΤΤ 614/013/28.7.11 (ΦΕΚ 1908/Β/30.08.11) και συγκεκριμένα στο Παράρτημα Ι αυτής, ο κατάλογος με τα ελάχιστα στοιχεία που πρέπει να περιλαμβάνονται στην Προσφορά Αναφοράς για Αδεσμοποίητη Πρόσβαση του ΟΤΕ περιλαμβάνει: «Αναλυτική περιγραφή των συναφών ενκολιών, του ασυρματικού backhaul και της παροχής πρόσβασης σε αγωγούς/σωληνώσεις και φρεάτια.». Σχετική πρόταση για την εισαγωγή της ανωτέρω προσθήκης κατατέθηκε από τον Τ.Π. FORTHNET στο πλαίσιο της δημόσιας διαβούλευσης την οποία διεξήγαγε η ΕΕΤΤ αναφορικά με την υποβληθείσα από τον ΟΤΕ Προσφορά Αναφοράς.

- 9) Στην ενότητα 8.16, στο τελευταίο εδαφιοτου στοιχείου d της όγδοης παραγράφου, αντικαθίσταται η αναφορά στο άρθρο 66 του Ν. 3431/2006 με αναφορά στο άρθρο 40 του Ν. 4070/2012.**

Η συγκεκριμένη αλλαγή κρίνεται απαραίτητη για λόγους νομικής ορθότητας του κειμένου, δεδομένου ότι ο Ν.3431/2006 καταργήθηκε και αντικαταστάθηκε από το Ν. 4070/2012, οι προβλέψεις δε του άρθρου 66 του Ν.3431/2006 επικαιροποιούνται στο άρθρο 40 του Ν.4070/2012.

ΠΑΡΑΡΤΗΜΑ 9

- 1) Στην ενότητα 9.2, στη δεύτερη παράγραφο, μετά το πρώτο εδάφιο προστίθεται νέο εδάφιο: «Σε περίπτωση όπου λόγω επέκτασης της ΦΣ, ο Τ.Π. έχει εγκαταστήσει υποδομές σε πλέον του ενός ανεξάρτητους χώρους ΦΣ, ο Τ.Π. εκτός από τον αριθμό των ζευγών καθορίζει και το χώρο ΦΣ που επιλέγει για την επαύξηση των ζευγών.».

Η επαναφορά της πρότασης αυτής όπως ήταν στην προηγούμενη έκδοση της Προσφοράς Αναφοράς για την ΑΠΤοΒ κρίνεται σκόπιμη για λόγους πληρότητας της διαδικασίας διάθεσης νέων ζευγών ΕΣΚ. Η πρόβλεψη αυτή αποσαφηνίζει τη συγκεκριμένη διαδικασία σε περίπτωση κατά την οποία ένας Τ.Π. έχει εγκαταστήσει υποδομές σε πλέον του ενός ανεξάρτητους χώρους ΦΣ. Είναι προφανές ότι ο Τ.Π. πρέπει να έχει το δικαίωμα να καθορίζει το χώρο παράδοσης των νέων ζευγών ΕΣΚ, ώστε να υπάρχει συμβατότητα με την συγκεκριμένη τεχνική υλοποίηση του δικτύου του. Σχετική πρόταση για την εισαγωγή της ανωτέρω προσθήκης κατατέθηκε από τον Τ.Π. CYTA στο πλαίσιο της δημόσιας διαβούλευσης την οποία διεξήγαγε η ΕΕΤΤ αναφορικά με την υποβληθείσα από τον ΟΤΕ Προσφορά Αναφοράς.

- 2) Στην ενότητα 9.2, μετά την έβδομη παράγραφο, προστίθεται νέο παράγραφος: «Στην ΕΣ η αρχική διάθεση ζευγών χαλκού στον ΤΠ θα είναι μέχρι 500 ζεύγη με επεκτάσεις αυτών μέχρι 500 ζεύγη σύμφωνα με τις απαιτήσεις των ΤΠ. Κατ' αναλογία ισχύουν και στην περίπτωση της ΕΣ ότι και στην ΦΣ και ΣΣ για την μη βέλτιστη χρήση των πόρων (π.χ. χώρου και ζευγών) από τους ΤΠ.».

Η επαναφορά της πρότασης αυτής όπως ήταν στην προηγούμενη έκδοση της Προσφοράς Αναφοράς για την ΑΠΤοΒ κρίνεται σκόπιμη για λόγους πληρότητας της διαδικασίας διάθεσης νέων ζευγών ΕΣΚ. Η πρόβλεψη αυτή αποσαφηνίζει τη συγκεκριμένη διαδικασία στην περίπτωση της Εικονικής Συνεγκατάστασης, στην οποία δε γινόταν αναφορά στην πρόταση του ΟΤΕ. Σχετική πρόταση για την εισαγωγή της ανωτέρω προσθήκης κατατέθηκε από τον Τ.Π. CYTA στο πλαίσιο της δημόσιας διαβούλευσης την οποία διεξήγαγε η ΕΕΤΤ αναφορικά με την υποβληθείσα από τον ΟΤΕ Προσφορά Αναφοράς.

- 3) Στην ενότητα 9.3, στην τρίτη παράγραφο, προστίθενται τα χωρία: (α) στο τέλος του πρώτου στοιχείου: «...και βήμα επέκτασης τουλάχιστον 5000 ζευγών», (β) στο τέλος του δεύτερου στοιχείου: «...και βήμα επέκτασης τουλάχιστον 3000 ζευγών», (γ) στο τέλος του τρίτου στοιχείου: «...και βήμα επέκτασης τουλάχιστον 2000 ζευγών» και (δ) στο τέλος του τέταρτου στοιχείου: «...και βήμα επέκτασης τουλάχιστον 1000 ζευγών».

Η επαναφορά της πρότασης αυτής όπως ήταν στην προηγούμενη έκδοση της Προσφοράς Αναφοράς για την ΑΠΤοΒ κρίνεται σκόπιμη για λόγους πληρότητας της διαδικασίας διάθεσης ζευγών στον ενδιάμεσο καταναλωτή, έτσι ώστε, εκτός από την αρχική διάθεση, να καθορίζεται σε κάθε περίπτωση με σαφήνεια το βήμα επέκτασης. Σχετική πρόταση για την εισαγωγή της ανωτέρω προσθήκης κατατέθηκε από τους Τ.Π. CYTA και FORTHNET στο πλαίσιο της δημόσιας διαβούλευσης την οποία διεξήγαγε η ΕΕΤΤ αναφορικά με την υποβληθείσα από τον ΟΤΕ Προσφορά Αναφοράς.

ΠΑΡΑΡΤΗΜΑ 10

- 1) Στην ενότητα 10.1, μετά το πρώτο εδάφιο της πρώτης παραγράφου, προστίθεται το χωρίο: «Συγκεκριμένα:
- Η μούφα (εκφυλισμένο σημείο) της οπτικής ίνας στο ΦΥΠ, στις περιπτώσεις ΦΣ και ΣΣ για παροχή υπηρεσιών ενσύρματου backhaul με ίδια μέσα του Τ.Π.
 - Η μούφα (εκφυλισμένο σημείο) της οπτικής ίνας στο ΦΥΠ-καμπίνα στην περίπτωση ΦΣ-καμπίνα σε ΑΚ ΟΤΕ για ενσύρματο backhaul που παρέχεται από τον ΟΤΕ
- Στην περίπτωση της ΦΣ-καμπίνας, όταν το ενσύρματο backhaul παρέχεται με ίδια μέσα του Τ.Π. δεν υφίσταται σημείο οριοθέτησης.».

Η επαναφορά της πρότασης αυτής όπως ήταν στην προηγούμενη έκδοση της Προσφοράς Αναφοράς για την ΑΠΤοΒ κρίνεται σκόπιμη για λόγους πληρότητας της διαδικασίας. Η συγκεκριμένη προσθήκη καθορίζει με περισσότερη λεπτομέρεια το σημείο οριοθέτησης για το καλώδιο οπτικών ινών ανά περίπτωση συγκεκριμένης καταστάσεως.

- 2) Στην ενότητα 10.2, η πρώτη παράγραφος τροποποιείται ως εξής: «Ο ΟΤΕ εγκαθιστά σε κάθε χώρο ΦΣ ODF για τον τερματισμό των οπτικών ινών των ΚΟΙ. Αρχικά, τερματίζονται και οι 60 ίνες των καλωδίων, ενώ υπάρχει δυνατότητα επέκτασης με βήμα 60 ΚΟΙ όταν το ποσοστό κατάληψης της εγκατεστημένης υποδομής υπερβεί το 70%.».

Η συγκεκριμένη τροποποίηση κρίνεται αναγκαία για λόγους πληρότητας και αποσαφήνισης της διαδικασίας εγκατάστασης και επέκτασης ΚΟΙ. Συγκεκριμένα, αφαιρείται ο περιορισμός της μίας μόνο επέκτασης του ΚΟΙ, ενώ παράλληλα τίθεται σαφής κανόνας για την επέκτασή του. Η προτεινόμενη από τον ΟΤΕ διαδικασία, η οποία προέβλεπε επέκταση του ΚΟΙ «εφόσον ο ΟΤΕ κρίνει ότι είναι αναγκαίο», ήταν ασαφής δεδομένου ότι δεν καθόριζε τους όρους και τις συνθήκες για τον τερματισμό του δεύτερου καλωδίου. Σχετικές προτάσεις κατατέθηκαν από τους Τ.Π. CYTA και FORTHNET στο πλαίσιο της δημόσιας διαβούλευσης την οποία διεξήγαγε η ΕΕΤΤ αναφορικά με την υποβληθείσα από τον ΟΤΕ Προσφορά Αναφοράς.

- 3) Στην ενότητα 10.4, στην τέταρτη παράγραφο αντικαθίσταται το χωρίο: «G.652.A κατά ITU - έκδοση 6ος / 2005» με το χωρίο: «G.652.D κατά ITU - έκδοση 11ος / 2009».

Η συγκεκριμένη τροποποίηση κρίνεται αναγκαία ώστε να γίνεται αναφορά στην τελευταία έκδοση των προδιαγραφών της ITU. Σχετική πρόταση κατατέθηκε από τον Τ.Π. FORTHNET στο πλαίσιο της δημόσιας διαβούλευσης την οποία διεξήγαγε η ΕΕΤΤ αναφορικά με την υποβληθείσα από τον ΟΤΕ Προσφορά Αναφοράς.

- 4) Στην ενότητα 10.6, στη δεύτερη παράγραφο, μετά το πρώτο εδάφιο προστίθεται νέο εδάφιο: «Εναλλακτικά, υπάρχει δυνατότητα αποστολής της αναγγελίας βλάβης μέσω ηλεκτρονικού ταχυδρομείου σε καθορισμένη από τον ΟΤΕ διεύθυνση ή κλήσης σε συγκεκριμένο αριθμό βλαβοληπτικού κέντρου.».

Η συγκεκριμένη τροποποίηση κρίνεται αναγκαία δεδομένης της κρισιμότητας του ΚΟΙ όσον αφορά τις υπηρεσίες που παρέχει ο Τ.Π. στους τελικούς χρήστες. Συγκεκριμένα, μία βλάβη στο ΚΟΙ είναι πιθανό να επηρεάζει το σύνολο των συνδρομητών που έχει ο Τ.Π. στο συγκεκριμένο ΑΚ. Είναι συνεπώς απαραίτητο να θεσμοθετηθούν όσο το δυνατό πιο αποτελεσματικές διαδικασίες βλαβοδιαχείρισης, οι οποίες να αποσκοπούν στην ταχύτερη δυνατή αποκατάσταση των βλαβών. Στο ως άνω πλαίσιο η προσθήκη της δυνατότητας αναγγελίας βλάβης ΚΟΙ μέσω ηλεκτρονικού ταχυδρομείου ή τηλεφώνου

επιταχύνει τη διαδικασία άρσης βλάβης. Σχετική πρόταση κατατέθηκε από τον Τ.Π. FORTHNET στο πλαίσιο της δημόσιας διαβούλευσης την οποία διεξήγαγε η ΕΕΤΤ αναφορικά με την υποβληθείσα από τον ΟΤΕ Προσφορά Αναφοράς.

ΠΑΡΑΡΤΗΜΑ 11

- 1) Στην ενότητα 11.1, μετά την πρώτη παράγραφο, προστίθεται νέα παράγραφος: «Σε κάθε περίπτωση οι ως άνω λόγοι οφείλουν να είναι αντικειμενικά αιτιολογημένοι, σύμφωνα με τα οριζόμενα στην ανακοίνωση της Ευρωπαϊκής Επιτροπής για την εφαρμογή των κανόνων του Ανταγωνισμού σε Συμφωνίες πρόσβασης στον τομέα των τηλεπικοινωνιών [Access notice, (265/2, 22-8-1998, παρ. 91(ε)].».

Η επαναφορά της πρότασης αυτής όπως ήταν στην προηγούμενη έκδοση της Προσφοράς Αναφοράς για την ΑΠΤοΒ κρίνεται σκόπιμη δεδομένης της κρισιμότητας της συνεγκατάστασης για τους Τ.Π.. Συγκεκριμένα, η δυνατότητα των Τ.Π. να προσφέρουν λιανικές υπηρεσίες στους καταναλωτές εξαρτάται άμεσα και σε μεγάλο βαθμό από τις συναφείς ευκολίες που παρέχει ο ΟΤΕ και ιδιαίτερα από τη δυνατότητα συνεγκατάστασης. Συνεπώς, δεδομένου ότι οποιαδήποτε άρνηση του ΟΤΕ να παρέχει συνεγκατάσταση επηρεάζει άμεσα τα επιχειρηματικά πλάνα των Τ.Π., οι λόγοι απόρριψης οφείλουν να είναι πλήρως τεκμηριωμένοι. Σχετική πρόταση κατατέθηκε από τους Τ.Π. CYTA και FORTHNET στο πλαίσιο της δημόσιας διαβούλευσης την οποία διεξήγαγε η ΕΕΤΤ αναφορικά με την υποβληθείσα από τον ΟΤΕ Προσφορά Αναφοράς.

- 2) Στην ενότητα 11.1, στο τέλος της δεύτερης παραγράφου προστίθεται το εδάφιο: «**Η σχετική ενημέρωση κοινοποιείται και στην ΕΕΤΤ εντός της ίδιας προθεσμίας.**».

Η επαναφορά της πρότασης αυτής όπως ήταν στην προηγούμενη έκδοση της Προσφοράς Αναφοράς για την ΑΠΤοΒ κρίνεται σκόπιμη έτσι ώστε η ΕΕΤΤ να λαμβάνει άμεση γνώση για οποιαδήποτε κωλύματα στην υλοποίηση συνεγκαταστάσεων αλλά και για λόγους συνέπειας με τις ανάλογες περιπτώσεις ΦΣ, ΣΣ και ΕΣ.

- 3) Στην ενότητα 11.3, μετά το δεύτερο εδάφιο της δεύτερης παραγράφου προστίθεται το εδάφιο: «**Στην περίπτωση του ΦΥΤΠ δίνεται η δυνατότητα στον Τ.Π. ο οποίος το έχει για αποκλειστική χρήση να οδηγεί καλώδιο ΕΞΣΚ το οποίο δεν πρόκειται να συνδεθεί άμεσα.**».

Η συγκεκριμένη προσθήκη κρίνεται σκόπιμη για διευκρινιστικούς λόγους, έτσι ώστε να καθίσταται σαφές ότι ο περιορισμός σχετικά με το συνδετικό καλώδιο ΕΞΣΚ που δύναται να οδηγήσει ο Τ.Π. στο φρεάτιο ισχύει μόνο στην περίπτωση που το φρεάτιο είναι κοινό για όλους τους Τ.Π.. Ο εν λόγω περιορισμός παύει να ισχύει στην περίπτωση του ΦΥΤΠ, το οποίο είναι κατασκευασμένο από τον Τ.Π. αποκλειστικά για δική του χρήση. Στην περίπτωση αυτή το επιπλέον καλώδιο ΕΞΣΚ που δεν πρόκειται να συνδεθεί άμεσα δεν επηρεάζει την παροχή υπηρεσιών από τον ΟΤΕ στους υπόλοιπους Τ.Π.. Σχετική πρόταση κατατέθηκε από τους Τ.Π. HOL και FORTHNET στο πλαίσιο της δημόσιας διαβούλευσης την οποία διεξήγαγε η ΕΕΤΤ αναφορικά με την υποβληθείσα από τον ΟΤΕ Προσφορά Αναφοράς.

- 4) Στην ενότητα 11.3, μετά το τρίτο εδάφιο της τέταρτης παραγράφου προστίθεται το εδάφιο: «**Σε αυτή την περίπτωση ο ΟΤΕ ειδοποιεί τον Τ.Π. τουλάχιστον δύο ώρες πριν τον Τ.Π. με e-mail ή/και fax για την επικείμενη επίσκεψη.**».

Η συγκεκριμένη προσθήκη κρίνεται σκόπιμη για λόγους αποσαφήνισης της διαδικασίας διαχείρισης βλαβών του ΕΞΣΚ. Η πρόταση του ΟΤΕ ήταν ασαφής και ελλιπής δεδομένου ότι δεν περιέγραφε καμία διαδικασία ενημέρωσης του Τ.Π. για την επικείμενη επίσκεψη των τεχνικών του ΟΤΕ στο χώρο του Τ.Π.. Ο προσδιορισμός σαφούς χρονικού παραθύρου για την ενημέρωση του Τ.Π., καθώς και του

τρόπου ενημέρωσης αποσαφηνίζει τη διαδικασία και εξασφαλίζει την ομαλή αλληλεπίδραση ΟΤΕ – Τ.Π. κατά τη διαδικασία άρσης της βλάβης. Σχετική πρόταση κατατέθηκε από τον Τ.Π. FORTHNET στο πλαίσιο της δημόσιας διαβούλευσης την οποία διεξήγαγε η ΕΕΤΤ αναφορικά με την υποβληθείσα από τον ΟΤΕ Προσφορά Αναφοράς.

- 5) Στην ενότητα 11.6, μετά το πρώτο εδάφιο της πέμπτης παραγράφου προστίθεται το εδάφιο: «Η εργασία αυτή θα αντιμετωπίζεται ως έργο και η χρέωση του Παρόχου θα γίνεται με τη διαδικασία της σύνταξης απολογισμού και εξόφλησης του οφειλόμενου ποσού.».

Η επαναφορά της πρότασης αυτής όπως ήταν στην προηγούμενη έκδοση της Προσφοράς Αναφοράς για την ΑΠΤοΒ κρίνεται σκόπιμη για λόγους πληρότητας και αποσαφήνισης της διαδικασίας υλοποίησης της υπηρεσίας σύνδεσης ΕΞΣΚ, δεδομένου ότι καθορίζει επακριβώς τον τρόπο χρέωσης της υπηρεσίας.

- 6) Στην ενότητα 11.6, μετά το δεύτερο εδάφιο της έκτης παραγράφου προστίθεται το χωρίο: «Ο ΟΤΕ υποχρεούται να οδηγήσει ΕΣΚΤ για τις ανάγκες του νέου Τ.Π., να υλοποιήσει τις απαραίτητες συνδέσεις εντός του ΦΥΤΠ και να επιμερίσει αναλογικά τα κοινά κόστη κατασκευής σωληνώσεων και ΕΣΚΤ μεταξύ των δύο Τ.Π.. Παρόμοιος επιμερισμός ενδέχεται να απαιτηθεί και στην περίπτωση που ο νέος Τ.Π. κατασκευάσει δικό του ανεξάρτητο ΦΥΤΠ, στις περιπτώσεις όπου ο ΟΤΕ χρησιμοποιήσει μέρος των υποδομών (π.χ. σωληνώσεων, ΕΣΚΤ) που έχει ήδη αναπτύξει για την ικανοποίηση του προηγούμενου κατά σειρά αιτήματος απομακρυσμένης συνεγκατάστασης.».

Η επαναφορά της πρότασης αυτής όπως ήταν στην προηγούμενη έκδοση της Προσφοράς Αναφοράς για την ΑΠΤοΒ κρίνεται σκόπιμη για λόγους πληρότητας και αποσαφήνισης της διαδικασίας υλοποίησης της υπηρεσίας σύνδεσης ΕΞΣΚ, δεδομένου ότι καθορίζει επακριβώς τον τρόπο απολογισμού και χρέωσης της υπηρεσίας στην περίπτωση που δύο ή περισσότεροι Τ.Π. χρησιμοποιούν από κοινού κάποιες υποδομές.

- 7) Στην ενότητα 11.8, υπο-ενότητα 11.8.1, στο δεύτερο εδάφιο της τρίτης παραγράφου προστίθεται το χωρίο: «...εκτός εάν αντικειμενικοί λόγοι όπως καθυστέρηση εξασφάλισης των απαιτούμενων αδειών από τις δημοτικές-δημόσιες αρχές, δεν επιτρέπουν την κατασκευή της όδευσης εντός του προαναφερθέντος διαστήματος. Σε αυτή την περίπτωση το χρονικό διάστημα από την παρέλευση των 5 ΕΗ έως την ενημέρωση του Τ.Π. ότι ολοκλήρωσε τις εργασίες όδευσης θα λογίζεται ως ανενεργός χρόνος.».

Η συγκεκριμένη προσθήκη κρίνεται σκόπιμη για λόγους πληρότητας της διαδικασίας παροχής ΕΣΚΤ και σύνδεσης ΕΣΚΤ-ΕΞΣΚ. Συγκεκριμένα με την εν λόγω προσθήκη καθορίζονται οι περιπτώσεις όπου ο Τ.Π. δικαιολογημένα αδυνατεί να ολοκληρώσει τις απαιτούμενες εργασίες όδευσης του ΕΞΣΚ. Ο εκ των προτέρω προσδιορισμός αυτών των περιπτώσεων οδηγεί σε ομαλότερη αλληλεπίδραση μεταξύ ΟΤΕ και Τ.Π. κατά την εκτέλεση της διαδικασίας. Δεδομένου δε ότι ο χρόνος καθυστέρησης δεν οφείλεται ούτε στον ΟΤΕ, ούτε στον Τ.Π, θα λογίζεται ως ανενεργός. Σχετική πρόταση κατατέθηκε από τον Τ.Π. FORTHNET στο πλαίσιο της δημόσιας διαβούλευσης την οποία διεξήγαγε η ΕΕΤΤ αναφορικά με την υποβληθείσα από τον ΟΤΕ Προσφορά Αναφοράς.

- 8) Στην ενότητα 11.8, υπο-ενότητα 11.8.2, η δεύτερη παράγραφος τροποποιείται ως εξής: «Μετά την κατάθεση του αιτήματος από τον Τ.Π. στο Π.Σ., η αρμόδια Τεχνική Υπηρεσία του ΟΤΕ, εντός χρονικού διαστήματος δύο (2) εργάσιμων ημερών, καλεί εγγράφως τον

Τ.Π. για να ορίσει ημερομηνία αυτοψίας για τον καθορισμό της θέσης του ΦΥΤΠ, η οποία δεν θα απέχει περισσότερο από πέντε (5) εργάσιμες ημέρες από την ημερομηνία κατάθεσης του αιτήματος από τον Τ.Π. στο Π.Σ. ΟΤΕ. Στη συνέχεια πραγματοποιείται η ανωτέρω αυτοψία για τον από κοινού καθορισμό της θέσης του ΦΥΤΠ. Σε κάθε περίπτωση, η θέση του ΦΥΤΠ θα πρέπει να βρίσκεται όσο το δυνατόν πλησιέστερα στα σχετικά φρεάτια εισαγωγής του ΟΤΕ (ή σε παρόμοιες εγκαταστάσεις όπου δεν υπάρχουν σχετικά φρεάτια) ούτως ώστε να απαιτούνται όσο το δυνατό λιγότερες εργασίες σύνδεσης του ΕΞΣΚ με το ΕΣΚΤ.».

Η συγκεκριμένη τροποποίηση κρίνεται σκόπιμη για λόγους πληρότητας και αποσαφήνισης της διαδικασίας παροχής νέου ΕΣΚΤ και κατασκευής ΦΥΤΠ για ΑΚ με λιγότερους από 5000 συνδρομητές. Η εν λόγω τροποποίηση καθορίζει σαφές χρονοδιάγραμμα για τη διενέργεια της αυτοψίας έτσι ώστε να καθίσταται η διαδικασία λειτουργική. Σχετική πρόταση κατατέθηκε από τους Τ.Π. CYTA και FORTHNET στο πλαίσιο της δημόσιας διαβούλευσης την οποία διεξήγαγε η ΕΕΤΤ αναφορικά με την υποβληθείσα από τον ΟΤΕ Προσφορά Αναφοράς.

- 9) Στην ενότητα 11.8, υπο-ενότητα 11.8.2, μετά το πρώτο εδάφιο της τρίτης παραγράφου προστίθεται το χωρίο: «Εντός χρονικού διαστήματος δέκα (10) εργάσιμων ημερών από την ημερομηνία κατάθεσης του αιτήματος από τον Τ.Π. στο Π.Σ. ΟΤΕ, ο ΟΤΕ οφείλει να κοινοποιήσει εγγράφως στον Τ.Π. σχετική τεχνική μελέτη, ενημερώνοντας παράλληλα το Π.Σ. ΟΤΕ για τη σχετική αποστολή. Σε περίπτωση καθυστέρησης της υποβολής της σχετικής μελέτης από τον ΟΤΕ, οι μέρες καθυστέρησης προσμετρούνται στους χρόνους παράδοσης ΕΣΚΤ. Η τεχνική μελέτη περιλαμβάνει κατ' ελάχιστο τις προδιαγραφές που οφείλει να ικανοποιεί το συγκεκριμένο ΦΥΤΠ καθώς και τη θέση αυτού. Οι προδιαγραφές του ΦΥΤΠ σχετίζονται με τις προδιαγραφές που αφορούν τη σύνδεση με το ΕΣΚΤ.», ενώ παράλληλα διαγράφεται το εδάφιο: «Το ανωτέρω πρακτικό αποστέλλεται από τον ΟΤΕ στη θέση της σχετικής τεχνικής μελέτης που αφορά περιπτώσεις Α/Κ με περισσότερους από 5000 συνδρομητές.».

Η συγκεκριμένη τροποποίηση επαναφέρει τη ρύθμιση της προηγούμενης έκδοσης της Προσφοράς Αναφοράς για την ΑΠΤοΒ. Κρίνεται σκόπιμη για λόγους πληρότητας και αποσαφήνισης της διαδικασίας παροχής νέου ΕΣΚΤ και κατασκευής ΦΥΤΠ για ΑΚ με λιγότερους από 5000 συνδρομητές. Συγκεκριμένα καθορίζει σαφές χρονοδιάγραμμα για την αποστολή της τεχνικής μελέτης έτσι ώστε να καθίσταται η διαδικασία λειτουργική, ενώ παράλληλα, ορίζει ότι το πρακτικό από την αυτοψία δεν μπορεί να αποτελεί την τεχνική μελέτη κατασκευής του ΦΥΤΠ. Σχετική πρόταση κατατέθηκε από τους Τ.Π. CYTA και FORTHNET στο πλαίσιο της δημόσιας διαβούλευσης την οποία διεξήγαγε η ΕΕΤΤ αναφορικά με την υποβληθείσα από τον ΟΤΕ Προσφορά Αναφοράς.

ΠΑΡΑΡΤΗΜΑ 12

- 1) Στην ενότητα 12.1, υπο-ενότητα 11.8.2, στο τέλος του τρίτου εδαφίου της δεύτερης παραγράφου προστίθεται το χωρίο: «..., όπου είναι εφικτό» και στο τέλος του τέταρτου εδαφίου της δεύτερης παραγράφου προστίθεται το χωρίο: «..., όπου είναι εφικτό».**

Η συγκεκριμένη προσθήκη κρίνεται αναγκαία δεδομένου ότι υπάρχει περίπτωση για αντικειμενικούς λόγους, πέρα από τον έλεγχο του Τ.Π., να μην καθίσταται δυνατή η κατασκευή του φρεατίου στα όρια που προτείνει ο ΟΤΕ. Συγκεκριμένα, ο Τ.Π. οφείλει να καταβάλει κάθε προσπάθεια ώστε να κατασκευάσει το φρεάτιο στην ίδια πλευρά του δρόμου και σε απόσταση 3-10 μέτρα από την καμπίνα του ΟΤΕ. Ενδεχομένως όμως η ύπαρξη άλλων υποδομών ή η αδυναμία απόκτησης των σχετικών αδειών κατασκευής να μην επιτρέψουν την κατασκευή βάσει των ως άνω προδιαγραφών. Σε αυτή την περίπτωση η κατασκευή του φρεατίου εκτός των ορίων που προτείνει ο ΟΤΕ δεν θα πρέπει να λειτουργεί ως λόγος απόρριψης του αιτήματος του Τ.Π.. Σχετικές προτάσεις και σχόλια κατατέθηκαν από τους Τ.Π. HOL, CYTA και FORTHNET στο πλαίσιο της δημόσιας διαβούλευσης την οποία διεξήγαγε η ΕΕΤΤ αναφορικά με την υποβληθείσα από τον ΟΤΕ Προσφορά Αναφοράς.

- 2) Στην ενότητα 12.3, στο πρώτο εδάφιο της πρώτης παραγράφου προστίθεται το χωρίο: «...εντός πέντε (5) εργασίμων ημερών...».**

Η συγκεκριμένη τροποποίηση κρίνεται σκόπιμη για λόγους πληρότητας και αποσαφήνισης της διαδικασίας παροχής απομακρυσμένης συνεγκατάστασης για ΤοΥΒ. Συγκεκριμένα καθορίζει σαφές χρονοδιάγραμμα για την αποστολή της τεχνικής μελέτης έτσι ώστε να καθίσταται η διαδικασία λειτουργική.

- 3) Στην ενότητα 12.3, στο πρώτο εδάφιο της δεύτερης παραγράφου αντικαθίσταται το χωρίο: «...επικοινωνεί με τον Τ.Π. για να ορίσει ημερομηνία αυτοψίας για τον καθορισμό της θέσης του ΦΥΤΠ – ΥΒ.» από το χωρίο: «εντός χρονικού διαστήματος δύο (2) εργασίμων ημερών από την υποβολή της μελέτης, καλεί εγγράφως τον Τ.Π. για να ορίσει ημερομηνία αυτοψίας για τον καθορισμό της θέσης του ΦΥΤΠ - ΥΒ, η οποία δεν θα απέχει περισσότερο από δέκα (10) εργάσιμες ημέρες από την ημερομηνία κατάθεσης του αιτήματος από τον Τ.Π. στο Π.Σ. ΟΤΕ.».**

Η συγκεκριμένη τροποποίηση κρίνεται σκόπιμη για λόγους πληρότητας και αποσαφήνισης της διαδικασίας παροχής απομακρυσμένης συνεγκατάστασης για ΤοΥΒ. Συγκεκριμένα ορίζει την αλληλουχία ενεργειών και το σχετικό χρονοδιάγραμμα βάσει του οποίου διενεργείται η αυτοψία για τον καθορισμό της θέσης του ΦΥΤΠ-ΥΒ. Με τον τρόπο αυτό καθίσταται η διαδικασία λειτουργική και αποτελεσματική. Σχετική πρόταση κατατέθηκε από τον Τ.Π. FORTHNET στο πλαίσιο της δημόσιας διαβούλευσης την οποία διεξήγαγε η ΕΕΤΤ αναφορικά με την υποβληθείσα από τον ΟΤΕ Προσφορά Αναφοράς.

- 4) Στην ενότητα 12.3, στο πρώτο εδάφιο της τέταρτης παραγράφου αντικαθίσταται το χωρίο: «...δέκα (10) εργάσιμες ημέρες...» από το χωρίο: «...δεκαπέντε (15) εργάσιμες ημέρες...».**

Η συγκεκριμένη τροποποίηση κρίνεται αναγκαία ώστε να είναι συμβατή η προθεσμία ολοκλήρωσης της μελέτης αυτοψίας με τους χρόνους που ετέθησαν για την ολοκλήρωση των επιμέρους βημάτων

(εκπόνηση τεχνικής μελέτης, αυτοψία). Με τον τρόπο αυτό καθίσταται η διαδικασία λειτουργική και αποτελεσματική.

- 5) Στην ενότητα 12.6, η τέταρτη παράγραφος τροποποιείται ως εξής: «Ο Τ.Π. κατασκευάζει φρεάτιο σύμφωνα με το υπογεγραμμένο Πρακτικό Επιτόπου Αυτοψίας και εφόσον είναι τεχνικά εφικτό, σε απόσταση που κυμαίνεται από τρία (3) έως δέκα (10) μέτρα από τον ΤΚΜ. Σε περίπτωση που δεν είναι τεχνικά εφικτή η κατασκευή του φρεατίου εντός των προαναφερθέντων ορίων το φρεάτιο θα κατασκευάζεται την μικρότερη τεχνικά εφικτή απόσταση από τον ΤΚΜ. Προτείνεται κατασκευή Φρεατίου Φ-IV με κάλυμμα προδιαγραφών ΟΤΕ, στο οποίο και καταλήγει το υπόγειο καλώδιο από το Κυτίο Διανομής ή τον Κατανεμητή Τ.Π. ή την καμπίνα. Απαιτείται το ΦΥΤΠ-ΥΒ να είναι στην ίδια πλευρά του δρόμου με τον ΤΚΜ ΟΤΕ, όπου αυτό είναι τεχνικά εφικτό. Στη συνέχεια ο ΟΤΕ κατασκευάζει και εγκαθιστά υποδομή (σωληνώσεις κλπ), για την όδευση καλωδίου 200 ζευγών από τον Τοπικό Κατανεμητή Μικτονόμησης μέχρι το ΦΥΤΠ-ΥΒ. Το καλώδιο του ΟΤΕ εισέρχεται στο ΦΥΤΠ-ΥΒ από οπή υπόδειξης (και κατασκευής) Τ.Π. Εκεί το καλώδιο του Τ.Π. συνδέεται (μουφάρεται) με το καλώδιο του ΟΤΕ ανά πενήντα (50) ζεύγη. Η σύνδεση γίνεται ανά 10 ζεύγη στην πλευρά του κατανεμητή.».

Η συγκεκριμένη τροποποίηση κρίνεται αναγκαία δεδομένου ότι υπάρχει περίπτωση για αντικειμενικούς λόγους, πέρα από τον έλεγχο του Τ.Π., να μην καθίσταται δυνατή η κατασκευή του φρεατίου στα όρια που προτείνει ο ΟΤΕ. Συγκεκριμένα, ο Τ.Π. οφείλει να καταβάλει κάθε προσπάθεια ώστε να κατασκευάσει το φρεάτιο στην ίδια πλευρά του δρόμου και σε απόσταση 3-10 μέτρα από την καμπίνα του ΟΤΕ. Ενδεχομένως όμως η ύπαρξη άλλων υποδομών ή η αδυναμία απόκτησης των σχετικών αδειών κατασκευής να μην επιτρέψουν την κατασκευή βάσει των ως άνω προδιαγραφών. Σε αυτή την περίπτωση η κατασκευή του φρεατίου εκτός των ορίων που προτείνει ο ΟΤΕ δεν θα πρέπει να λειτουργεί ως λόγος απόρριψης του αιτήματος του Τ.Π..

ΠΑΡΑΡΤΗΜΑ 13

1) Οι τροποποιήσεις του συγκεκριμένου Κεφαλαίου γίνονται επί τη βάση της γενικότερης υποχρέωσης πρόσβασης και χρήσης ειδικών ευκολιών δικτύου, όπως ορίζεται στην ΑΠ ΕΕΤΤ 614/13/28-7-2011 (ΦΕΚ 1908/Β/30-8-2011).

Ειδικότερα για την περίπτωση της εγκατάστασης καμπίνας στον προαύλιο χώρο αστικού κέντρου του ΟΤΕ, στην υποενότητα 3.1.2 του κεφαλαίου 3 με τίτλο «Υποχρέωση πρόσβασης και χρήσης ειδικών ευκολιών δικτύου» της ανωτέρω Απόφασης, η υποσημείωση 10 αναφέρει ρητά ότι:

«Η φυσική συνεγκατάσταση περιλαμβάνει την συνεγκατάσταση εξοπλισμού του παρόχου σε ξεχωριστά δωμάτια παρόχων από το χώρο εγκατάστασης του εξοπλισμού του ΟΤΕ (είτε κάθε πάροχος ξεχωριστά είτε όλοι οι πάροχοι μαζί) και την παροχή συνεγκατάστασης υπό την μορφή *co migling* η οποία συνίσταται στην παροχή συνεγκατάστασης του εξοπλισμού του παρόχου στον ίδιο χώρο με τον εξοπλισμό του ΟΤΕ χωρίς την ύπαρξη χωρισμάτων και χωρίς την ανάγκη δημιουργίας ξεχωριστού δωματίου παρόχου. Η φυσική συνεγκατάσταση περιλαμβάνει επίσης και την περίπτωση εγκατάστασης καμπίνας του παρόχου στον προαύλιο χώρο ή την ταράτσα του κτιρίου του ΟΤΕ, υπό συνθήκες που εξειδικεύονται στην εκάστοτε Προσφορά Αναφοράς.»

Σύμφωνα με τα προαναφερόμενα, καθίσταται σαφές ότι η εγκατάσταση καμπίνας στον προαύλιο χώρο αστικού κέντρου του ΟΤΕ αποτελεί μορφή φυσικής συνεγκατάστασης, αντίθετα με την διαφορετική κατηγοριοποίησή της από τον ΟΤΕ στην υποβληθείσα πρότασή του.

2) Ο τίτλος του παραρτήματος 13 «ΠΕΡΙΓΡΑΦΗ ΥΠΗΡΕΣΙΑΣ ΑΠΟΜΑΚΡΥΣΜΕΝΗΣ ΣΥΝΕΓΚΑΤΑΣΤΑΣΗΣ ΜΕ ΚΑΜΠΙΝΑ ΣΕ ΠΡΟΑΥΛΙΟ ΧΩΡΟ Α/Κ ΟΤΕ» τροποποιείται ως εξής:

«ΠΕΡΙΓΡΑΦΗ ΥΠΗΡΕΣΙΑΣ ΦΥΣΙΚΗΣ ΣΥΝΕΓΚΑΤΑΣΤΑΣΗΣ ΜΕ ΚΑΜΠΙΝΑ ΣΕ ΠΡΟΑΥΛΙΟ ΧΩΡΟ Α/Κ ΟΤΕ»

Η παρούσα τροποποίηση επιβάλλεται για λόγους συνέχειας και συνέπειας προς την ανωτέρω τροποποίηση υπ' αριθμ. 1 του παρόντος κεφαλαίου, σύμφωνα με την οποία η εγκατάσταση εξοπλισμού του Παρόχου σε καμπίνα στον προαύλιο χώρο του ΑΚ αποτελεί μια εκ των μορφών Φυσικής Συνεγκατάστασης.

3) Ο τίτλος του ενότητας 13.1 «Προϋποθέσεις παροχής ΑΣ-καμπίνα» τροποποιείται ως εξής:
«Προϋποθέσεις παροχής ΦΣ-καμπίνα»

Η παρούσα τροποποίηση επιβάλλεται για λόγους συνέχειας και συνέπειας προς την ανωτέρω τροποποίηση υπ' αριθμ. 1 του παρόντος κεφαλαίου, σύμφωνα με την οποία η εγκατάσταση εξοπλισμού του Παρόχου σε καμπίνα στον προαύλιο χώρο του ΑΚ αποτελεί μια εκ των μορφών Φυσικής Συνεγκατάστασης.

4) Στην ενότητα 13.1 με τίτλο «Προϋποθέσεις παροχής ΑΣ-καμπίνα», η πρώτη παράγραφος τροποποιείται ως εξής:

«Ο Τ.Π. μπορεί να αιτηθεί Φυσική Συνεγκατάσταση με μορφή εγκατάστασης καμπίνας στον προαύλιο χώρο (ΦΣ-καμπίνα) όλων των Α/Κ ΟΤΕ χωρητικότητας ίσης ή μικρότερης των 5.000 συνδρομητών. Μπορεί επίσης να αιτηθεί Φυσική Συνεγκατάσταση με μορφή εγκατάστασης καμπίνας στον προαύλιο χώρο Α/Κ ΟΤΕ χωρητικότητας μεγαλύτερης των 5.000 συνδρομητών, εφόσον συντρέχουν σωρευτικά οι παρακάτω λόγοι:»

Η παρούσα τροποποίηση επιβάλλεται για λόγους συνέχειας και συνέπειας προς την ανωτέρω τροποποίηση υπ' αριθμ. 1 του παρόντος κεφαλαίου, σύμφωνα με την οποία η εγκατάσταση

εξοπλισμού του Παρόχου σε καμπίνα στον προαύλιο χώρο του ΑΚ αποτελεί μια εκ των μορφών Φυσικής Συνεγκατάστασης.

**5) Ο τίτλος του ενότητας 13.2 «Αδυναμία παροχής ΑΣ-καμπίνα» τροποποιείται ως εξής:
«Αδυναμία παροχής ΦΣ-καμπίνα»**

Η παρούσα τροποποίηση επιβάλλεται για λόγους συνέχειας και συνέπειας προς την ανωτέρω τροποποίηση υπ' αριθμ. 1 του παρόντος κεφαλαίου, σύμφωνα με την οποία η εγκατάσταση εξοπλισμού του Παρόχου σε καμπίνα στον προαύλιο χώρο του ΑΚ αποτελεί μια εκ των μορφών Φυσικής Συνεγκατάστασης.

6) Στην ενότητα 13.2 «Αδυναμία παροχής ΑΣ-καμπίνα», η πρώτη παράγραφος τροποποιείται ως εξής:

«Ως λόγοι απόρριψης αιτημάτων ΦΣ-καμπίνα, δύνανται να προτείνονται από τον ΟΤΕ αποκλειστικά οι ακόλουθοι:»

Η παρούσα τροποποίηση επιβάλλεται για λόγους συνέχειας και συνέπειας προς την ανωτέρω τροποποίηση υπ' αριθμ. 1 του παρόντος κεφαλαίου, σύμφωνα με την οποία η εγκατάσταση εξοπλισμού του Παρόχου σε καμπίνα στον προαύλιο χώρο του ΑΚ αποτελεί μια εκ των μορφών Φυσικής Συνεγκατάστασης.

7) Στην ενότητα 13.2 με τίτλο «Αδυναμία Παροχής ΑΣ- Καμπίνα» μετά την δεύτερη παράγραφο, προστίθεται νέα παράγραφος ως εξής:

«Σε κάθε περίπτωση οι ως άνω λόγοι οφείλουν να είναι επαρκώς τεκμηριωμένοι και αντικειμενικά αιτιολογημένοι, σύμφωνα με τα οριζόμενα στην ανακοίνωση της Ευρωπαϊκής Επιτροπής για την εφαρμογή των κανόνων του Ανταγωνισμού σε Συμφωνίες πρόσβασης στον τομέα των τηλεπικοινωνιών. (Access notice 265/2, 22-8-1998, παρ. 91(ε))»

Η εν λόγω προσθήκη κρίνεται σκόπιμη δεδομένης της κρισιμότητας της συνεγκατάστασης για τους Τ.Π.. Συγκεκριμένα, η δυνατότητα των Τ.Π. να προσφέρουν λιανικές υπηρεσίες στους καταναλωτές εξαρτάται άμεσα και σε μεγάλο βαθμό από τις συναφείς ευκολίες που παρέχει ο ΟΤΕ και ιδιαίτερα από τη δυνατότητα συνεγκατάστασης. Συνεπώς, δεδομένου ότι οποιαδήποτε άρνηση του ΟΤΕ να παρέχει συνεγκατάσταση επηρεάζει άμεσα τα επιχειρηματικά πλάνα των Τ.Π., οι λόγοι απόρριψης οφείλουν να είναι πλήρως τεκμηριωμένοι.

8) Στην ενότητα 13.3 «Συνδεδετικά καλώδια», η παράγραφος τροποποιείται ως εξής:

«Στην περίπτωση της εγκατάστασης καμπίνας στον προαύλιο χώρο του Α/Κ του ΟΤΕ (ΦΣ-καμπίνα), το Συνδεδετικό Καλώδιο από τον Κεντρικό Καταναμητή Μικτονόμησης υπογειώνεται, έλκεται και διοδεύεται μέσω υφιστάμενων ή νέων σωληνώσεων για να οδηγηθεί εκτός κτιρίου σε φρεάτιο κατασκευής του Τ.Π. (ΦΥΤΠ-καμπίνα) σε θέση κατασκευής που υποδεικνύει ο ΟΤΕ με τη διαδικασία που περιγράφεται κατωτέρω στην ενότητα 13.5 του παρόντος, εντός του προαυλίου χώρου του ΑΚ του ΟΤΕ και ονομάζεται Εσωτερικό Συνδεδετικό Καλώδιο Τερματισμού (ΕΣΚΤ).»

Η παρούσα τροποποίηση επιβάλλεται για λόγους συνέχειας και συνέπειας προς την ανωτέρω τροποποίηση υπ' αριθμ. 1 του παρόντος κεφαλαίου, σύμφωνα με την οποία η εγκατάσταση εξοπλισμού του Παρόχου σε καμπίνα στον προαύλιο χώρο του ΑΚ αποτελεί μια εκ των μορφών Φυσικής Συνεγκατάστασης.

9) Ο τίτλος της ενότητας 13.5 «Παροχή ΑΣ-καμπίνα» τροποποιείται ως εξής:

«Παροχή ΦΣ-καμπίνα»

Η παρούσα τροποποίηση επιβάλλεται για λόγους συνέχειας και συνέπειας προς την ανωτέρω τροποποίηση υπ' αριθμ. 1 του παρόντος κεφαλαίου, σύμφωνα με την οποία η εγκατάσταση εξοπλισμού του Παρόχου σε καμπίνα στον προαύλιο χώρο του ΑΚ αποτελεί μια εκ των μορφών Φυσικής Συνεγκατάστασης.

**10) Στην ενότητα 13.5 «Παροχή ΑΣ-καμπίνα», η πρώτη πρόταση τροποποιείται ως εξής:
«Για την παροχή της υπηρεσίας ΦΣ-καμπίνα, ακολουθείται η κάτωθι διαδικασία:»**

Η παρούσα τροποποίηση επιβάλλεται για λόγους συνέχειας και συνέπειας προς την ανωτέρω τροποποίηση υπ' αριθμ. 1 του παρόντος κεφαλαίου, σύμφωνα με την οποία η εγκατάσταση εξοπλισμού του Παρόχου σε καμπίνα στον προαύλιο χώρο του ΑΚ αποτελεί μια εκ των μορφών Φυσικής Συνεγκατάστασης.

**11) Στην ενότητα 13.5 «Παροχή ΑΣ-καμπίνα», η πρώτη υποενότητα τροποποιείται ως εξής:
«13.5.1.1 Ο Τ.Π. υποβάλλει εγγράφως με σχετική επιστολή προς την αρμόδια Εμπορική Δ/ση του ΟΤΕ (σε περίπτωση που δεν είναι διαθέσιμη η σχετική αίτηση στο Π.Σ. ΟΤΕ) αίτηση για παροχή ΦΣ - καμπίνα σε συγκεκριμένο Α/Κ.»**

Η παρούσα τροποποίηση επιβάλλεται για λόγους συνέχειας και συνέπειας προς την ανωτέρω τροποποίηση υπ' αριθμ. 1 του παρόντος κεφαλαίου, σύμφωνα με την οποία η εγκατάσταση εξοπλισμού του Παρόχου σε καμπίνα στον προαύλιο χώρο του ΑΚ αποτελεί μια εκ των μορφών Φυσικής Συνεγκατάστασης.

**12) Ο τίτλος της ενότητας 13.6 «Επαύξηση ζευγών σε ΑΣ-καμπίνα», τροποποιείται ως εξής:
«Επαύξηση ζευγών σε ΦΣ-καμπίνα»**

Η παρούσα τροποποίηση επιβάλλεται για λόγους συνέχειας και συνέπειας προς την ανωτέρω τροποποίηση υπ' αριθμ. 1 του παρόντος κεφαλαίου, σύμφωνα με την οποία η εγκατάσταση εξοπλισμού του Παρόχου σε καμπίνα στον προαύλιο χώρο του ΑΚ αποτελεί μια εκ των μορφών Φυσικής Συνεγκατάστασης.

**13) Ο τίτλος της ενότητας 13.7 «Χρεώσεις ΑΣ-καμπίνα», τροποποιείται ως εξής:
«Χρεώσεις ΦΣ-καμπίνα»**

Η παρούσα τροποποίηση επιβάλλεται για λόγους συνέχειας και συνέπειας προς την ανωτέρω τροποποίηση υπ' αριθμ. 1 του παρόντος κεφαλαίου, σύμφωνα με την οποία η εγκατάσταση εξοπλισμού του Παρόχου σε καμπίνα στον προαύλιο χώρο του ΑΚ αποτελεί μια εκ των μορφών Φυσικής Συνεγκατάστασης.

**14) Στην ενότητα 13.7 «Χρεώσεις ΑΣ-καμπίνα», η πρώτη πρόταση τροποποιείται ως εξής:
«Για τα τέλη της υπηρεσίας ΦΣ-καμπίνα ισχύουν όσα αναφέρονται στην παράγραφο 4.3 του Κεφαλαίου 4.»**

Η παρούσα τροποποίηση επιβάλλεται για λόγους συνέχειας και συνέπειας προς την ανωτέρω τροποποίηση υπ' αριθμ. 1 του παρόντος κεφαλαίου, σύμφωνα με την οποία η εγκατάσταση εξοπλισμού του Παρόχου σε καμπίνα στον προαύλιο χώρο του ΑΚ αποτελεί μια εκ των μορφών Φυσικής Συνεγκατάστασης.

15) Στην ενότητα 13.8 με τίτλο «Διαδικασία τοποθέτησης καμπίνας Τ.Π. σε οικόπεδα του ΟΤΕ» το σημείο 2 τροποποιείται ως εξής:

«ΟΤΕ + ΟΤΕ-Estate: Εξέταση πολεοδομικών όρων (συντελεστές δόμησης, κάλυψης, υπάρχουσα κατάσταση, πιθανών κωλυμάτων που δεν επιτρέπουν την ικανοποίηση του αιτήματος σε κάποιες ειδικές περιπτώσεις κλπ.). Η εν λόγω εξέταση γίνεται εντός διαστήματος πέντε (5) ΕΗ από την αποστολή του σχετικού αιτήματος του Τ.Π.»

Η ανωτέρω τροποποίηση επιβάλλεται ώστε να καθοριστούν με σαφή τρόπο οι χρόνοι που απαιτούνται για τις επιμέρους εργασίες στη διαδικασία τοποθέτησης καμπίνας Τ.Π. σε οικόπεδα του ΟΤΕ.

16) Στην ενότητα 13.8 με τίτλο «Διαδικασία τοποθέτησης καμπίνας Τ.Π. σε οικόπεδα του ΟΤΕ» το σημείο 4 τροποποιείται ως εξής:

«ΟΤΕ + ΟΤΕ-Estate: Οριοθέτηση χώρου για την εγκατάσταση του ΦΥΤΠ-καμπίνα, της καμπίνας, της υποδομής για εγκατάσταση μετρητή ΔΕΗ και της τάφρου για την όδευση των ηλεκτροπαροχικών καλωδίων έως την καμπίνα, προκειμένου ο Τ.Π. να πραγματοποιήσει τις σχετικές εργασίες με επιστασία ΟΤΕ. Οδηγίες / ενημέρωση Τ.Π.. Η πρόταση για συγκεκριμένο χώρο και η οριοθέτηση του χώρου γίνεται εντός πέντε (5) ΕΗ από την εξέταση των πολεοδομικών όρων.»

Η ανωτέρω τροποποίηση επιβάλλεται ώστε να καθοριστούν με σαφή τρόπο οι χρόνοι που απαιτούνται για τις επιμέρους εργασίες στη διαδικασία τοποθέτησης καμπίνας Τ.Π. σε οικόπεδα του ΟΤΕ.

17) Στην ενότητα 13.8 με τίτλο «Διαδικασία τοποθέτησης καμπίνας Τ.Π. σε οικόπεδα του ΟΤΕ» τα σημεία 5, 6, 7, 8 τροποποιούνται ως εξής:

«Τ.Π.: Αποδοχή χωροθέτησης εντός πέντε (5) ΕΗ από την ενημέρωση από τον ΟΤΕ + ΟΤΕ-Estate .

Τ.Π.: Εκπόνηση μελέτης εντός δέκα (10) ΕΗ από την αποδοχή χωροθέτησης.

ΟΤΕ: Έγκριση μελέτης εντός πέντε (5) ΕΗ από την αποστολή της μελέτης από τον Τ.Π..

ΟΤΕ-Estate & Τ.Π.: Υπογραφή Ιδιωτικού Συμφωνητικού Μίσθωσης εντός πέντε (5) ΕΗ από την έγκριση της μελέτης»

Οι ανωτέρω τροποποιήσεις επιβάλλονται ώστε να καθοριστούν με σαφή τρόπο οι χρόνοι που απαιτούνται για τις επιμέρους εργασίες στη διαδικασία τοποθέτησης καμπίνας Τ.Π. σε οικόπεδα του ΟΤΕ.

18) Στην ενότητα 13.8 με τίτλο «Διαδικασία τοποθέτησης καμπίνας Τ.Π. σε οικόπεδα του ΟΤΕ» το σημείο 10 τροποποιείται ως εξής:

«ΟΤΕ: Έγκριση φακέλου εντός πέντε (5) ΕΗ από την αποστολή του φακέλου από τον Τ.Π..»

Η ανωτέρω τροποποίηση επιβάλλεται ώστε να καθοριστούν με σαφή τρόπο οι χρόνοι που απαιτούνται για τις επιμέρους εργασίες στη διαδικασία τοποθέτησης καμπίνας Τ.Π. σε οικόπεδα του ΟΤΕ.

19) Στην ενότητα 13.8 με τίτλο «Διαδικασία τοποθέτησης καμπίνας Τ.Π. σε οικόπεδα του ΟΤΕ» το σημείο 12 τροποποιείται ως εξής:

«Τ.Π.: Λήψη έγκρισης κατασκευής».

Η ανωτέρω τροποποίηση κρίνεται αναγκαία λόγω της έκδοσης της ΚΥΑ 275/23 «Διαδικασία χορήγησης Δικαιωμάτων Διέλευσης Δικτύων Ηλεκτρονικών Επικοινωνιών» (ΦΕΚ 5/Β/2012).

Σύμφωνα με την ΚΥΑ δεν απαιτείται η έκδοση οικοδομικής άδειας αλλά η έγκριση από την αρμόδια Πολεοδομική Υπηρεσία για τις εγκαταστάσεις Υπαίθριων Μονάδων Δικτύου και οικίσκων.

20) Στην ενότητα 13.8 με τίτλο «Διαδικασία τοποθέτησης καμπίνας Τ.Π. σε οικόπεδα του ΟΤΕ», το σημείο 13 τροποποιείται ως εξής:

«Τ.Π.: Κατασκευή καμπίνας, φρεατίου και υποδομής για την παροχή ηλεκτρικού ρεύματος για την καμπίνα. με την επίβλεψη του ΟΤΕ, εντός διαστήματος είκοσι πέντε (25) ΕΗ».

Η ανωτέρω τροποποίηση επιβάλλεται ώστε να καθοριστούν με σαφή τρόπο οι χρόνοι που απαιτούνται για τις επιμέρους εργασίες στη διαδικασία τοποθέτησης καμπίνας Τ.Π. σε οικόπεδα του ΟΤΕ.

21) Ο τίτλος της ενότητας 13.9 «Τεχνικές προδιαγραφές υπηρεσίας Απομακρυσμένης Συνεγκατάστασης (Μορφή καμπίνας στον προαύλιο χώρο του Α/Κ ΟΤΕ), τροποποιείται ως εξής:

«Τεχνικές προδιαγραφές υπηρεσίας Φυσικής Συνεγκατάστασης (Μορφή καμπίνας στον προαύλιο χώρο του Α/Κ ΟΤΕ)»

Η παρούσα τροποποίηση επιβάλλεται για λόγους συνέχειας και συνέπειας προς την ανωτέρω τροποποίηση υπ' αριθμ. 1 του παρόντος κεφαλαίου, σύμφωνα με την οποία η εγκατάσταση εξοπλισμού του Παρόχου σε καμπίνα στον προαύλιο χώρο του ΑΚ αποτελεί μια εκ των μορφών Φυσικής Συνεγκατάστασης.

22) Στην ενότητα 13.9 με τίτλο «Τεχνικές προδιαγραφές υπηρεσίας Απομακρυσμένης Συνεγκατάστασης (Μορφή καμπίνας στον προαύλιο χώρο του Α/Κ ΟΤΕ), η πρώτη παράγραφος της υποενότητας Α τροποποιείται ως εξής:

«Η παροχή της υπηρεσίας Φυσικής Συνεγκατάστασης (Μορφή εγκατάστασης καμπίνας στον προαύλιο χώρο του Α/Κ ΟΤΕ) προϋποθέτει τη διαθεσιμότητα χώρου στον προαύλιο χώρο του Α/Κ ΟΤΕ καθώς και την καταλληλότητά του. Η εξέταση για τη διαθεσιμότητα και την καταλληλότητα του χώρου αυτού θα γίνεται από την ΟΤΕ-ESTATE και τον ΟΤΕ στη φάση της έγκρισης σχετικής αίτησης του Τ.Π.»

Η παρούσα τροποποίηση επιβάλλεται για λόγους συνέχειας και συνέπειας προς την ανωτέρω τροποποίηση υπ' αριθμ. 1 του παρόντος κεφαλαίου, σύμφωνα με την οποία η εγκατάσταση εξοπλισμού του Παρόχου σε καμπίνα στον προαύλιο χώρο του ΑΚ αποτελεί μια εκ των μορφών Φυσικής Συνεγκατάστασης.

23) Στην ενότητα 13.9 με τίτλο «Τεχνικές προδιαγραφές υπηρεσίας Απομακρυσμένης Συνεγκατάστασης (Μορφή καμπίνας στον προαύλιο χώρο του Α/Κ ΟΤΕ), η δεύτερη παράγραφος της υποενότητας Α τροποποιείται ως εξής:

«Οι ενδεικτικές διαστάσεις της καμπίνας θα είναι (ΜxΠxΥ) 1,80m x 0,70m x 2,20m και η ανώτατη στάθμη θορύβου της καμπίνας θα πρέπει να ακολουθεί της νομοθετικές ρυθμίσεις, όπως αυτές ορίζονται από το Π.Δ. 1180/81 (ΦΕΚ 293/Α/6-10-1981).»

Η ανωτέρω τροποποίηση επιβάλλεται για λόγους αποσαφήνισης, καθώς οι διαστάσεις της καμπίνας που δίνονται είναι ενδεικτικές και όχι περιοριστικές.

24) Στην ενότητα 13.9 με τίτλο «Τεχνικές προδιαγραφές υπηρεσίας Απομακρυσμένης Συνεγκατάστασης (Μορφή καμπίνας στον προαύλιο χώρο του Α/Κ ΟΤΕ», η τέταρτη παράγραφος της υποενότητας Β τροποποιείται ως εξής:

«Σε περίπτωση έγκρισης, υπογράφεται ανάμεσα στον Τ.Π. και την ΟΤΕ-ESTATE το ιδιωτικό συμφωνητικό μίσθωσης για την καμπίνα της ενότητας 13.10. Μόλις υπογραφεί το συμφωνητικό, ο Τ.Π. ετοιμάζει, σύμφωνα με τα αποτελέσματα του ελέγχου και καταθέτει το φάκελο του έργου στην αρμόδια Πολεοδομία.

Ο ΟΤΕ υποχρεούται να συνδράμει άμεσα τον Τ.Π. με ότι πρόσθετο στοιχείο του ζητηθεί κατά τη διάρκεια της διαδικασίας έγκρισης από την αρμόδια Πολεοδομική υπηρεσία».

Η ανωτέρω τροποποίηση επιβάλλεται για λόγους βελτιστοποίησης της διαδικασίας και διευκόλυνσης των Τ.Π. για την υλοποίηση των εν λόγω συνεγκαταστάσεων.

25) Στην ενότητα 13.9 με τίτλο «Τεχνικές προδιαγραφές υπηρεσίας Απομακρυσμένης Συνεγκατάστασης (Μορφή καμπίνας στον προαύλιο χώρο του Α/Κ ΟΤΕ», η πέμπτη παράγραφος της υποενότητας Β τροποποιείται ως εξής:

«Μετά τη λήψη της έγκρισης από την Πολεοδομία, ο Τ.Π. ενημερώνει τον ΟΤΕ, ώστε να προχωρήσει στη σύνταξη Τεχνικής Προμελέτης της εγκατάστασης κατασκευής ΟΤΕ που θα υποστηρίξει τη διασύνδεση της καμπίνας με τηλεπικοινωνιακά καλώδια (σωλήνωση εγκατάστασης συνδετικών καλωδίων μέχρι το φρεάτιο υποστήριξης της καμπίνας) και ο Τ.Π. προχωρεί στην κατασκευή της καμπίνας και του ΦΥΤΠ-καμπίνα εντός του προαύλιου χώρου, καθώς και της υποδομής για την εγκατάσταση του μετρητή ΔΕΗ και της τάφρου για την όδευση των ηλεκτροπαροχικών καλωδίων έως την καμπίνα, με επιστασία ΟΤΕ».

Η ανωτέρω τροποποίηση κρίνεται αναγκαία λόγω της έκδοσης της ΚΥΑ 275/23 «Διαδικασία χορήγησης Δικαιωμάτων Διέλευσης Δικτύων Ηλεκτρονικών Επικοινωνιών» (ΦΕΚ 5/Β/2012). Σύμφωνα με την ΚΥΑ δεν απαιτείται η έκδοση οικοδομικής άδειας αλλά η έγκριση από την αρμόδια Πολεοδομική Υπηρεσίας για τις εγκαταστάσεις Υπαίθριων Μονάδων Δικτύου και οικίσκων.

26) Στην ενότητα 13.9 με τίτλο «Τεχνικές προδιαγραφές υπηρεσίας Απομακρυσμένης Συνεγκατάστασης (Μορφή καμπίνας στον προαύλιο χώρο του Α/Κ ΟΤΕ», η πρώτη πρόταση της πρώτης παραγράφου της υποενότητας F τροποποιείται ως εξής:

«Η τροφοδοσία της καμπίνας στον προαύλιο χώρο του Α/Κ ΟΤΕ θα γίνεται με εναλλασσόμενο τριφασικό ή μονοφασικό ρεύμα (400V, 50Hz ή 220V, 50Hz αντίστοιχα) από τη ΔΕΗ».

Η ανωτέρω τροποποίηση επιβάλλεται για λόγους πληρότητας της διαδικασίας. Σημειώνεται ότι σχετική πρόταση για την εισαγωγή της ανωτέρω προσθήκης κατατέθηκε από τον Τ.Π. Forthnet στο πλαίσιο της δημόσιας διαβούλευσης που διεξήγαγε η ΕΕΤΤ.

27) Στην ενότητα 13.10 με τίτλο «Ιδιωτικό συμφωνητικό μίσθωσης για καμπίνα σε προαύλιο χώρο Α/Κ ΟΤΕ», η πρώτη παράγραφος του άρθρου 2 τροποποιείται ως εξής:

«2.1. Το Μίσθιο θα χρησιμοποιηθεί από τη Μισθώτρια αποκλειστικά και μόνο για την κατασκευή και λειτουργία σ' αυτό καμπίνας εξυπηρέτησης της Φυσικής Συνεγκατάστασής της, ως Τηλεπικοινωνιακού Παρόχου, στα πλαίσια της, από τον νόμο, παροχής σ' αυτήν από τον ΟΤΕ αδεσμοποίητης πρόσβασης στον τοπικό βρόγχο σταθερής τηλεφωνίας».

Η παρούσα τροποποίηση επιβάλλεται για λόγους συνέχειας και συνέπειας προς την ανωτέρω τροποποίηση υπ' αριθμ. 1 του παρόντος κεφαλαίου, σύμφωνα με την οποία η εγκατάσταση

εξοπλισμού του Παρόχου σε καμπίνα στον προαύλιο χώρο του ΑΚ αποτελεί μια εκ των μορφών Φυσικής Συνεγκατάστασης.

ΠΑΡΑΡΤΗΜΑ 14. ΠΡΟΣΒΑΣΗ ΣΕ ΑΓΩΓΟΥΣ – ΠΑΡΟΧΗ ΣΚΟΤΕΙΝΗΣ ΙΝΑΣ

1) Στην ενότητα 14.1 με τίτλο «Διαχείριση αιτημάτων για παροχή πρόσβασης σε σωλήνες / αγωγούς» το σημείο i τροποποιείται ως εξής:

« i. Ο ΟΤΕ ορίζει εντός δέκα (10) ΕΗ από την ημερομηνία αποστολής του αιτήματος του Τ.Π., την ημερομηνία στην οποία θα πραγματοποιηθούν οι απαιτούμενες εργασίες από τον Τ.Π. με επιστασία ΟΤΕ, εκτός αν συμφωνηθεί διαφορετικά μεταξύ ΟΤΕ και Τ.Π..»

Η ανωτέρω τροποποίηση επιβάλλεται για διευκρινιστικούς λόγους, ώστε να αποφεύγονται τυχόν παρερμηνείες σχετικά με το χρονικό προσδιορισμό της συγκεκριμένης διαδικασίας.

2) Στην υποενότητα 14.3.1 με τίτλο «Διαχείριση αιτημάτων για αποδέσμευση αγωγών» το σημείο 4 διαγράφεται.

Η ανωτέρω διαγραφή επιβάλλεται λόγω επανάληψης της ίδιας πρότασης και στο σημείο 3.

3) Στην υποενότητα 14.3.1 με τίτλο «Διαχείριση αιτημάτων για αποδέσμευση αγωγών» το σημείο 5 επαναριθμείται ως εξής:

«4. Τυχόν ζημιές που προκύπτουν κατά την αφαίρεση των καλωδίων επιβαρύνουν τον Τ.Π.»

Η ανωτέρω επαναρίθμηση επιβάλλεται για λόγους σωστής αρίθμησης των προτάσεων της συγκεκριμένης παραγράφου.

ΠΑΡΑΡΤΗΜΑ 15

1) Στην υποενότητα 15.5.1 με τίτλο «Παράδοση χώρου (νέου ή επέκτασης)», μετά την πρώτη παράγραφο προστίθεται η παράγραφος:

«Στις περιπτώσεις ad-hoc αιτημάτων, οι παραδόσεις των χώρων ΦΣ σε Α/Κ ΟΤΕ (νέων ή επεκτάσεων υφισταμένων) και των σχετικών ευκολιών στους αιτηθέντες Τ.Π. θα πραγματοποιούνται σύμφωνα με τον ακόλουθο πίνακα:

Χρόνοι Παράδοσης Διαμορφωμένου Χώρου για ad-hoc αιτήματα (νέου ή επέκτασης)

Περιοχές του πίνακα 1	Α, Β, Γ, Δ
1	Καταβολή σχετικής προκαταβολής
Χώρος / Επέκταση χώρου ΦΣ	75 ΕΗ από την επομένη ΕΗ του 1

»

Η ανωτέρω τροποποίηση επιβάλλεται για λόγους σαφήνειας και πληρότητας της διαδικασίας των ad-hoc αιτημάτων για παραδόσεις χώρων ΦΣ σε Α/Κ ΟΤΕ.

2) Στην υποενότητα 15.8.1 με τίτλο «Παράδοση / επαυξήσεις συνδετικών καλωδίων», μετά την τελευταία γραμμή του πίνακα προστίθεται η γραμμή:

«

6	Παράδοση ζευγών καλωδίου στην περίπτωση όπου απαιτείται υλοποίηση νέου ΕΣΚ και επέκταση HDF	30	Από την επόμενη ΕΗ του 1
---	---	----	--------------------------

»

Η ανωτέρω τροποποίηση επιβάλλεται για λόγους σαφήνειας και πληρότητας της διαδικασίας παράδοσης ΕΣΚ.

3) Στην υποενότητα 15.8.2 με τίτλο «Ρήτρες», οι δύο πρώτες παράγραφοι διαγράφονται:

«Στα πλαίσια του εξορθολογισμού της διάθεσης των ζευγών ΕΣΚ, εξαιρούνται από την υποχρέωση του ΟΤΕ να καταβάλει ρήτρες σε Τ.Π. για αιτήματα ζευγών ΕΣΚ, οι περιπτώσεις κατά τις οποίες ο Τ.Π. δεν παρεμποδίστηκε στην κατάθεση νέων αιτήσεων ΤοΒ και επιπλέον είχε εύλογο περιθώριο ελεύθερων ζευγών προκειμένου να καταθέσει μελλοντικά αιτήματα ΤοΒ όταν ολοκληρώθηκε το αίτημα ζευγών ΕΣΚ. Συνεπώς, δεδομένου του ρυθμού διάθεσης των ζευγών ΕΣΚ, θα ισχύουν οι παρακάτω κανόνες:

Για κάθε αίτημα ζευγών ΕΣΚ (ΦΣ), ο ΟΤΕ οφείλει να καταβάλει ρήτρα μόνο σε περίπτωση που ο αριθμός των ελεύθερων ζευγών του Τ.Π. την ημερομηνία που ολοκληρώνεται το αίτημα είναι μικρότερο ή ίσο του ελάχιστου από τα κάτωθι:

1. το 50% των ελεύθερων ζευγών που διαθέτε ο Τ.Π. όταν κατέθεσε το αίτημα ή
2. 250 ζεύγη.»

Η διάθεση ζευγών ΕΣΚ από τον ΟΤΕ αποτελεί υπηρεσία για την παροχή της οποίας τίθενται οι περιορισμοί της ενότητας 9.2 του Παραρτήματος 9. Επιπρόσθετα, τα σχετικά αιτήματα ενός Τ.Π. για συναφείς ευκολίες θα πρέπει να συνάδουν με τις αντίστοιχες προβλέψεις του Τ.Π. για παροχή ΤοΒ/ΤοΥΒ. Συνεπώς, η ΕΕΤΤ δεν κρίνει εύλογο να τίθενται περαιτέρω περιορισμοί οι οποίοι εξαιρούν τα αιτήματα των Τ.Π. από το SLA και η ανωτέρω διαγραφή κρίνεται απαραίτητη.

Σημειώνεται ότι η ανωτέρω διαγραφή προτάθηκε από τους Τ.Π. Wind και Cyta στο πλαίσιο της δημόσιας διαβούλευσης την οποία διεξήγαγε η ΕΕΤΤ αναφορικά με την υποβληθείσα από τον ΟΤΕ Προσφορά Αναφοράς.

4) Στην υποενότητα 15.8.2 με τίτλο «Ρήτρες», ο πίνακας τροποποιείται ως εξής:

«

	ΠΕΡΙΟΧΕΣ		A, B	Γ, Δ
A/A	ΥΠΗΡΕΣΙΑ	Καθυστέρηση σε ΕΗ	ΡΗΤΡΕΣ	ΡΗΤΡΕΣ
1	Παράδοση ζευγών καλωδίου από υφιστάμενο ΕΣΚ	Για κάθε ΕΗ	1/11 του γινομένου του αριθμού των ΤοΒ που παραδόθηκαν τον επόμενο μήνα επί το αντίστοιχο μηνιαίο πάγιο τέλος	1/22 του γινομένου του αριθμού των ΤοΒ που παραδόθηκαν τον επόμενο μήνα επί το αντίστοιχο μηνιαίο πάγιο τέλος
2	Παράδοση ζευγών καλωδίου στην περίπτωση όπου απαιτείται υλοποίηση νέου ΕΣΚ χωρίς επέκταση / σύμπτυξη ΚΚΜ	Για κάθε ΕΗ	1/11 του γινομένου του αριθμού των ΤοΒ που παραδόθηκαν τον επόμενο μήνα επί το αντίστοιχο μηνιαίο πάγιο τέλος	1/22 του γινομένου του αριθμού των ΤοΒ που παραδόθηκαν τον επόμενο μήνα επί το αντίστοιχο μηνιαίο πάγιο τέλος
3	Παράδοση ζευγών καλωδίου στην περίπτωση όπου απαιτείται υλοποίηση νέου ΕΣΚ και επέκταση / σύμπτυξη ΚΚΜ / κατασκευή νέας εσχάρας όδευσης καλωδίων μεταξύ ΚΚΜ και HDF	Για κάθε ΕΗ	1/11 του γινομένου του αριθμού των ΤοΒ που παραδόθηκαν τον επόμενο μήνα επί το αντίστοιχο μηνιαίο πάγιο τέλος	1/22 του γινομένου του αριθμού των ΤοΒ που παραδόθηκαν τον επόμενο μήνα επί το αντίστοιχο μηνιαίο πάγιο τέλος
4	Παράδοση ζευγών καλωδίου στην περίπτωση όπου απαιτείται υλοποίηση νέου ΕΣΚ και επέκταση HDF	Για κάθε ΕΗ	1/11 του γινομένου του αριθμού των ΤοΒ που παραδόθηκαν τον επόμενο μήνα επί το αντίστοιχο μηνιαίο πάγιο τέλος	1/22 του γινομένου του αριθμού των ΤοΒ που παραδόθηκαν τον επόμενο μήνα επί το αντίστοιχο μηνιαίο πάγιο τέλος

»

Με την εν λόγω τροποποίηση επαναφέρεται η ρύθμιση όπως ισχύει στην παρούσα Προσφορά Αναφοράς. Η διάθεση ζευγών ΕΣΚ από τον ΟΤΕ αποτελεί υπηρεσία για την παροχή της οποίας τίθενται οι περιορισμοί της ενότητας 9.2 του Παραρτήματος 9. Επιπρόσθετα, τα σχετικά αιτήματα

ενός Τ.Π. για συναφείς ενκολίες θα πρέπει να συνάδουν με τις αντίστοιχες προβλέψεις του Τ.Π. για παροχή ΤοΒ/ΤοΥΒ. Συνεπώς, η ΕΕΤΤ δεν κρίνει εύλογο να τίθενται περαιτέρω περιορισμοί οι οποίοι εξαιρούν τα αιτήματα των Τ.Π. από το SLA και η ανωτέρω διαγραφή κρίνεται απαραίτητη. Περαιτέρω, η ΕΕΤΤ θεωρεί ότι η επιβολή ρήτρας δεν θα πρέπει μεν να αποτελεί πηγή εσόδων για τους Τ.Π. ωστόσο, θα πρέπει να λειτουργεί αποτρεπτικά για εκείνον σε βάρος του οποίου καταπίπτει. Η καθυστέρηση της παράδοσης ζευγών ΕΣΚ προκαλεί ζημιά στην εμπορική λειτουργία ενός Τ.Π. και στην υλοποίηση των επιχειρηματικών του σχεδίων. Ως εκ τούτου η ΕΕΤΤ δεν θεωρεί εύλογη την μείωση του ύψους των ρητρών που καλείται ο ΟΤΕ να καταβάλει στους Τ.Π., ως ανωτέρω.

Επίσης η προσθήκη της τελευταίας γραμμής του πίνακα κρίνεται απαραίτητη για λόγους πληρότητας της διαδικασίας, ώστε να προβλέπεται ρήτρα για όλες τις περιπτώσεις παράδοσης ΕΣΚ.

5) Στην υποενότητα 15.8.2 με τίτλο «Ρήτρες», στο τέλος του πίνακα διαγράφονται οι τρεις τελευταίες παράγραφοι::

«*Σε περίπτωση που δεν υπάρχει επαρκής χωρητικότητα ελεύθερων ζευγών στον Ε/Κ του χώρου ΦΣ ώστε να ικανοποιηθεί το αίτημα του Τ.Π. για το σύνολο των ζευγών που επιθυμεί και το αίτημα υλοποιείται σε δύο φάσεις προκειμένου να διατεθούν στον Τ.Π. τα ζεύγη που είναι διαθέσιμα μέσω της πρώτης φάσης του αιτήματος. Το αίτημα αυτό που καταθέτει ο Τ.Π. θεωρείται ως ένα αίτημα παρόλο που υλοποιείται σε δύο φάσεις και για τον υπολογισμό των ρητρών του αιτήματος χρησιμοποιείται ο ακόλουθος αλγόριθμος:

Για τα Α/Κ που ανήκουν στις κατηγορίες Α & Β: 1/11 του γινομένου του αριθμού των ΤοΒ που παραδόθηκαν τον επόμενο μήνα μείον το πλήθος των ζευγών ΕΣΚ που ήταν διαθέσιμο κατά την υποβολή του αιτήματος και παραδόθηκε αρχικά στον Τ.Π. επί το αντίστοιχο μηνιαίο πάγιο τέλος

Για τα Α/Κ που ανήκουν στις κατηγορίες Γ & Δ: 1/22 του γινομένου του αριθμού των ΤοΒ που παραδόθηκαν τον επόμενο μήνα μείον το πλήθος των ζευγών ΕΣΚ που ήταν διαθέσιμο κατά την υποβολή του αιτήματος και παραδόθηκε αρχικά στον Τ.Π. επί το αντίστοιχο μηνιαίο πάγιο τέλος»

Η ανωτέρω διαγραφή επιβάλλεται για λόγους συμβατότητας με την ανωτέρω υπ. αριθμ. 4 τροποποίηση.

6) Στην υποενότητα 15.9.2 με τίτλο «Ρήτρες», ο πίνακας τροποποιείται ως εξής:

«

	ΠΕΡΙΟΧΕΣ		Α, Β	Γ, Δ
Α/Α	ΥΠΗΡΕΣΙΑ	Καθυστέρηση σε ΕΗ	ΡΗΤΡΕΣ	ΡΗΤΡΕΣ
1	Παροχή ΚΟΙ και σύνδεση ίνας	Για κάθε ΕΗ	1/11 του γινομένου του αριθμού των ΤοΒ που παραδόθηκαν τον επόμενο μήνα επί το αντίστοιχο μηνιαίο πάγιο τέλος, για τον αντίστοιχο χώρο συνεγκατάστασης	1/22 του γινομένου του αριθμού των ΤοΒ που παραδόθηκαν τον επόμενο επί το αντίστοιχο μηνιαίο πάγιο τέλος
2	Σύνδεση Ίνας σε υφιστάμενο ΚΟΙ	Για κάθε ΕΗ	1/11 του γινομένου του αριθμού των ΤοΒ που παραδόθηκαν τον	1/22 του γινομένου του αριθμού των ΤοΒ που παραδόθηκαν τον

			επόμενο μήνα επί το αντίστοιχο μηνιαίο πάγιο τέλος για τον αντίστοιχο χώρο συνεγκατάστασης	επόμενο μήνα επί το αντίστοιχο μηνιαίο πάγιο τέλος
--	--	--	--	--

»

Με την εν λόγω τροποποίηση επαναφέρεται η ρύθμιση όπως ισχύει στην παρούσα Προσφορά Αναφοράς. Η ΕΕΤΤ θεωρεί ότι η επιβολή ρήτρας δεν θα πρέπει μεν να αποτελεί πηγή εσόδων για τους Τ.Π. ωστόσο, θα πρέπει να λειτουργεί αποτρεπτικά για εκείνον σε βάρος του οποίου καταπίπτει. Η καθυστέρηση της παροχής ΚΟΙ προκαλεί ζημιά στην εμπορική λειτουργία ενός Τ.Π. και στην υλοποίηση των επιχειρηματικών του σχεδίων. Ως εκ τούτου η ΕΕΤΤ δεν θεωρεί εύλογο την μείωση του ύψους των ρητρών που καλείται ο ΟΤΕ να καταβάλει στους Τ.Π., ως ανωτέρω.

7) Στην υποενότητα 15.10.2 με τίτλο «Ρήτρες», οι δύο πρώτες παράγραφοι διαγράφονται: «Στα πλαίσια του εξορθολογισμού της διάθεσης των ζευγών ΕΣΚΤ, εξαιρούνται από την υποχρέωση του ΟΤΕ να καταβάλει ρήτρες σε Τ.Π. για αιτήματα ζευγών ΕΣΚΤ, οι περιπτώσεις κατά τις οποίες ο Τ.Π. δεν παρεμποδίστηκε στην κατάθεση νέων αιτήσεων ΤοΒ και επιπλέον είχε εύλογο περιθώριο ελεύθερων ζευγών προκειμένου να καταθέσει μελλοντικά αιτήματα ΤοΒ όταν ολοκληρώθηκε το αίτημα ζευγών ΕΣΚΤ. Συνεπώς, δεδομένου του ρυθμού διάθεσης των ζευγών ΕΣΚΤ, θα ισχύουν οι παρακάτω κανόνες:

Για κάθε αίτημα ζευγών ΕΣΚΤ (ΑΣ), ο ΟΤΕ οφείλει να καταβάλει ρήτρα μόνο σε περίπτωση που ο αριθμός των ελεύθερων ζευγών του Τ.Π. την ημερομηνία που ολοκληρώνεται το αίτημα είναι μικρότερο ή ίσο του ελάχιστου από τα κάτωθι:

1. το 50% των ελεύθερων ζευγών που διαθέτε ο Τ.Π. όταν κατέθεσε το αίτημα ή
2. 200 ζεύγη.»

Η διάθεση ζευγών ΕΣΚΤ από τον ΟΤΕ αποτελεί υπηρεσία για την παροχή της οποίας τίθενται οι περιορισμοί των ενοτήτων 11.8, 11.9 του Παραρτήματος 11. Επιπρόσθετα, τα σχετικά αιτήματα ενός Τ.Π. για συναφείς ευκολίες θα πρέπει να συνάδουν με τις αντίστοιχες προβλέψεις του Τ.Π. για παροχή ΤοΒ/ΤοΥΒ. Συνεπώς, η ΕΕΤΤ δεν κρίνει εύλογο να τίθενται περαιτέρω περιορισμοί οι οποίοι εξαιρούν τα αιτήματα των Τ.Π. από το SLA και η ανωτέρω διαγραφή κρίνεται απαραίτητη.

Σημειώνεται ότι η ανωτέρω διαγραφή προτάθηκε από τους Τ.Π. Wind και Cyta στο πλαίσιο της δημόσιας διαβούλευσης την οποία διεξήγαγε η ΕΕΤΤ αναφορικά με την υποβληθείσα από τον ΟΤΕ Προσφορά Αναφοράς.

8) Στην υποενότητα 15.10.2 με τίτλο «Ρήτρες», ο πίνακας τροποποιείται ως εξής:

«

	ΠΕΡΙΟΧΕΣ		A, B	Γ, Δ
A/A	ΥΠΗΡΕΣΙΑ	Καθυστέρηση σε ΕΗ	ΡΗΤΡΕΣ	ΡΗΤΡΕΣ
1	Παράδοση Νέου ΕΣΚΤ - ΦΥΠ (για A/K > 5.000)	Για κάθε ΕΗ	1/11 του γινομένου του αριθμού των ΤοΒ που παραδόθηκαν τον επόμενο μήνα επί το αντίστοιχο μηνιαίο πάγιο τέλος	1/22 του γινομένου του αριθμού των ΤοΒ που παραδόθηκαν τον επόμενο μήνα επί το αντίστοιχο μηνιαίο πάγιο τέλος
2	Παράδοση Νέου	Για κάθε ΕΗ	1/11 του γινομένου του	1/22 του γινομένου του

	ΕΣΚΤ σε Υφιστάμενο ΦΥΠ (για A/K > 5.000)		αριθμού των ΤοΒ που παραδόθηκαν τον επόμενο μήνα επί το αντίστοιχο μηνιαίο πάγιο τέλος	αριθμού των ΤοΒ που παραδόθηκαν τον επόμενο μήνα επί το αντίστοιχο μηνιαίο πάγιο τέλος
3	Σύνδεση ΕΞΣΚ-ΕΣΚΤ(για A/K > 5.000)	Για κάθε ΕΗ	1/11 του γινομένου του αριθμού των ΤοΒ που παραδόθηκαν τον επόμενο μήνα επί το αντίστοιχο μηνιαίο πάγιο τέλος	1/22 του γινομένου του αριθμού των ΤοΒ που παραδόθηκαν τον επόμενο μήνα επί το αντίστοιχο μηνιαίο πάγιο τέλος
4	Παράδοση Νέου ΕΣΚΤ (για A/K < 5.000) όπου απαιτείται ή δεν απαιτείται η κατασκευή ΦΥΤΠ	Για κάθε ΕΗ	1/11 του γινομένου του αριθμού των ΤοΒ που παραδόθηκαν τον επόμενο μήνα επί το αντίστοιχο μηνιαίο πάγιο τέλος	1/22 του γινομένου του αριθμού των ΤοΒ που παραδόθηκαν τον επόμενο μήνα επί το αντίστοιχο μηνιαίο πάγιο τέλος
5	Σύνδεση ΕΞΣΚ-ΕΣΚΤ (για A/K < 5.000)	Για κάθε ΕΗ	1/11 του γινομένου του αριθμού των ΤοΒ που παραδόθηκαν τον επόμενο μήνα επί το αντίστοιχο μηνιαίο πάγιο τέλος	1/22 του γινομένου του αριθμού των ΤοΒ που παραδόθηκαν τον επόμενο μήνα επί το αντίστοιχο μηνιαίο πάγιο τέλος
6	Παράδοση ζευγών καλωδίου στην περίπτωση όπου απαιτείται υλοποίηση νέου ΕΣΚΤ και επέκταση ή σύμπτυξη ΚΚΜ (για A/K > 5.000)	Για κάθε ΕΗ	1/11 του γινομένου του αριθμού των ΤοΒ που παραδόθηκαν τον επόμενο μήνα επί το αντίστοιχο μηνιαίο πάγιο τέλος	1/22 του γινομένου του αριθμού των ΤοΒ που παραδόθηκαν τον επόμενο μήνα επί το αντίστοιχο μηνιαίο πάγιο τέλος
7	Παράδοση ζευγών καλωδίου στην περίπτωση όπου απαιτείται υλοποίηση νέου ΕΣΚΤ και επέκταση ή σύμπτυξη ΚΚΜ (για A/K < 5.000) και κατασκευή νέου ΦΥΤΠ	Για κάθε ΕΗ	1/11 του γινομένου του αριθμού των ΤοΒ που παραδόθηκαν τον επόμενο μήνα επί το αντίστοιχο μηνιαίο πάγιο τέλος	1/22 του γινομένου του αριθμού των ΤοΒ που παραδόθηκαν τον επόμενο μήνα επί το αντίστοιχο μηνιαίο πάγιο τέλος
8	Παράδοση ζευγών καλωδίου στην περίπτωση όπου απαιτείται υλοποίηση νέου ΕΣΚΤ και	Για κάθε ΕΗ	1/11 του γινομένου του αριθμού των ΤοΒ που παραδόθηκαν τον επόμενο μήνα μειωμένο επί το αντίστοιχο μηνιαίο πάγιο τέλος	1/22 του γινομένου του αριθμού των ΤοΒ που παραδόθηκαν τον επόμενο μήνα επί το αντίστοιχο μηνιαίο πάγιο τέλος

	επέκταση ή σύμπτυξη ΚΚΜ (για A/K < 5.000) σε υφιστάμενο ΦΥΤΠ			
--	--	--	--	--

»

Με την εν λόγω τροποποίηση επαναφέρεται η ρύθμιση όπως ισχύει στην παρούσα Προσφορά Αναφοράς. Η διάθεση ζευγών ΕΣΚΤ από τον ΟΤΕ αποτελεί υπηρεσία για την παροχή της οποίας τίθενται οι περιορισμοί των ενοτήτων 11.8 και 11.9 του Παραρτήματος 11. Επιπρόσθετα, τα σχετικά αιτήματα ενός Τ.Π. για συναφείς ευκολίες θα πρέπει να συνάδουν με τις αντίστοιχες προβλέψεις του Τ.Π. για παροχή ΤοΒ/ΤοΥΒ. Συνεπώς, η ΕΕΤΤ δεν κρίνει εύλογο να τίθενται περαιτέρω περιορισμοί οι οποίοι εξαιρούν τα αιτήματα των Τ.Π. από το SLA και η ανωτέρω διαγραφή κρίνεται απαραίτητη. Περαιτέρω, η ΕΕΤΤ θεωρεί ότι η επιβολή ρήτρας δεν θα πρέπει μεν να αποτελεί πηγή εσόδων για τους Τ.Π. ωστόσο, θα πρέπει να λειτουργεί αποτρεπτικά για εκείνον σε βάρος του οποίου καταπίπτει. Η καθυστέρηση της παράδοσης ζευγών ΕΣΚΤ προκαλεί ζημιά στην εμπορική λειτουργία ενός Τ.Π. και στην υλοποίηση των επιχειρηματικών του σχεδίων. Ως εκ τούτου η ΕΕΤΤ δεν θεωρεί εύλογη την μείωση του ύψους των ρητρών που καλείται ο ΟΤΕ να καταβάλει στους Τ.Π., ως ανωτέρω.

9) Η ενότητα 15.11 με τίτλο «Βασική Συμφωνία επιπέδου Υπηρεσιών (Basic SLA) Απομακρυσμένης Συνεγκατάστασης με καμπίνα σε προαύλιο χώρο» τροποποιείται ως εξής: «Βασική Συμφωνία επιπέδου Υπηρεσιών (Basic SLA) Φυσικής Συνεγκατάστασης με καμπίνα σε προαύλιο χώρο».

Η παρούσα τροποποίηση επιβάλλεται για λόγους συνέχειας και συνέπειας προς την τροποποίηση υπ' αριθμ. 1 του Παραρτήματος 13, σύμφωνα με την οποία η εγκατάσταση εξοπλισμού του Παρόχου σε καμπίνα στον προαύλιο χώρο του ΑΚ αποτελεί μια εκ των μορφών Φυσικής Συνεγκατάστασης.

10) Στην υποενότητα 15.11.1 με τίτλο «Παράδοση / Επαύξηση συνδετικών καλωδίων», η πρώτη παράγραφος τροποποιείται ως εξής: «Οι εργασίες επέκτασης / σύμπτυξης ΚΚΜ που απαιτούνται προκειμένου να ικανοποιηθούν αιτήματα παροχής ή αύξησης ζευγών ΕΣΚ, ΕΣΚΤ και ΕΣΚΤ για ΦΣ-καμπίνα είναι ίδιες τόσο στην περίπτωση της ΦΣ και ΦΣ-καμπίνα όσο και στην περίπτωση της ΑΣ.. Επομένως η διαφοροποίηση του πραγματικού χρόνου παράδοσης σε 30 ΕΗ & 40 ΕΗ πρέπει να εφαρμόζεται και στα αιτήματα ζευγών ΕΣΚΤ για ΦΣ-καμπίνα εάν συντρέχουν οι παραπάνω λόγοι».

Η παρούσα τροποποίηση επιβάλλεται για λόγους συνέχειας και συνέπειας προς την τροποποίηση υπ' αριθμ. 1 του Παραρτήματος 13, σύμφωνα με την οποία η εγκατάσταση εξοπλισμού του Παρόχου σε καμπίνα στον προαύλιο χώρο του ΑΚ αποτελεί μια εκ των μορφών Φυσικής Συνεγκατάστασης.

11) Στην υποενότητα 15.11.1 με τίτλο «Παράδοση / Επαύξηση συνδετικών καλωδίων», στη δεύτερη παράγραφο, η πρώτη πρόταση τροποποιείται ως εξής: «Στις περιπτώσεις αιτημάτων για ΦΣ-καμπίνα για τα οποία απαιτείται κατασκευή ΦΥΤΠ-καμπίνα, ο πραγματικός χρόνος για την παράδοση του νέου ΕΣΚΤ εκκινεί από την επόμενη ΕΗ που ο Τ.Π. ενημερώνει γραπτώς τον ΟΤΕ για την ολοκλήρωση κατασκευής του».

Η παρούσα τροποποίηση επιβάλλεται για λόγους συνέχειας και συνέπειας προς την τροποποίηση υπ' αριθμ. 1 του Παραρτήματος 13, σύμφωνα με την οποία η εγκατάσταση εξοπλισμού του Παρόχου σε καμπίνα στον προαύλιο χώρο του ΑΚ αποτελεί μια εκ των μορφών Φυσικής Συνεγκατάστασης.

12) Στην υποενότητα 15.11.1 με τίτλο «Παράδοση / Επαύξηση συνδετικών καλωδίων», η τρίτη γραμμή του πίνακα τροποποιείται ως εξής:

«

3	Παράδοση Νέου ΕΣΚΤ για ΦΣ – καμπίνα όπου απαιτείται κατασκευή ΦΥΤΠ	25	Από την επόμενη ΕΗ της ενημέρωσης του Τ.Π. για την ολοκλήρωση κατασκευής του ΦΥΤΠ
---	--	----	---

»

Η παρούσα τροποποίηση επιβάλλεται για λόγους συνέχειας και συνέπειας προς την τροποποίηση υπ' αριθμ. 1 του Παραρτήματος 13, σύμφωνα με την οποία η εγκατάσταση εξοπλισμού του Παρόχου σε καμπίνα στον προαύλιο χώρο του ΑΚ αποτελεί μια εκ των μορφών Φυσικής Συνεγκατάστασης.

13) Στην υποενότητα 15.11.2 με τίτλο «Ρήτρες», οι δύο πρώτες παράγραφοι διαγράφονται:

«Στα πλαίσια του εξορθολογισμού της διάθεσης των ζευγών ΕΣΚΤ, εξαιρούνται από την υποχρέωση του ΟΤΕ να καταβάλει ρήτρες σε Τ.Π. για αιτήματα ζευγών ΕΣΚΤ, οι περιπτώσεις κατά τις οποίες ο Τ.Π. δεν παρεμποδίστηκε στην κατάθεση νέων αιτήσεων ΤοΒ και επιπλέον είχε εύλογο περιθώριο ελεύθερων ζευγών προκειμένου να καταθέσει μελλοντικά αιτήματα ΤοΒ όταν ολοκληρώθηκε το αίτημα ζευγών ΕΣΚΤ. Συνεπώς, δεδομένου του ρυθμού διάθεσης των ζευγών ΕΣΚΤ, θα ισχύουν οι παρακάτω κανόνες:

Για κάθε αίτημα ζευγών ΕΣΚΤ (ΑΣ καμπίνα), ο ΟΤΕ οφείλει να καταβάλει ρήτρα μόνο σε περίπτωση που ο αριθμός των ελεύθερων ζευγών του Τ.Π. την ημερομηνία που ολοκληρώνεται το αίτημα είναι μικρότερο ή ίσο του ελάχιστου από τα κάτωθι:

1. το 50% των ελεύθερων ζευγών που διαθέτε ο Τ.Π. όταν κατέθεσε το αίτημα ή
2. 200 ζεύγη.»

Η διάθεση ζευγών ΕΣΚΤ από τον ΟΤΕ αποτελεί υπηρεσία για την παροχή της οποίας τίθενται οι περιορισμοί του Παραρτήματος 13. Επιπρόσθετα, τα σχετικά αιτήματα ενός Τ.Π. για συναφείς ευκολίες θα πρέπει να συνάδουν με τις αντίστοιχες προβλέψεις του Τ.Π. για παροχή ΤοΒ/ΤοΥΒ. Συνεπώς, η ΕΕΤΤ δεν κρίνει εύλογο να τίθενται περαιτέρω περιορισμοί οι οποίοι εξαιρούν τα αιτήματα των Τ.Π. από το SLA και η ανωτέρω διαγραφή κρίνεται απαραίτητη.

Σημειώνεται ότι η ανωτέρω διαγραφή προτάθηκε από τους Τ.Π. Wind και Cyta στο πλαίσιο της δημόσιας διαβούλευσης την οποία διεξήγαγε η ΕΕΤΤ αναφορικά με την υποβληθείσα από τον ΟΤΕ Προσφορά Αναφοράς.

14) Η υποενότητα 15.11.3 με τίτλο «Βλάβες ΕΣΚ», τροποποιείται ως εξής:

«ΠΡΑΓΜΑΤΙΚΟΙ ΧΡΟΝΟΙ ΑΡΣΗΣ ΒΛΑΒΗΣ ΕΣΚ

Τοπικός Βρόχος	Πραγματικοί Χρόνοι άρσης βλάβης στο 85% των αναγγελθεισών βλαβών
Εσωτερικό Συνδετικό Καλώδιο για ΦΣ-καμπίνα	2 ΕΗ

Στο ποσοστό 85%, περιλαμβάνονται και οι αναγγελθείσες βλάβες που διαπιστωμένα δεν οφείλονται σε «υπαιτιότητα ΟΤΕ».

Η παρούσα τροποποίηση επιβάλλεται για λόγους συνέχειας και συνέπειας προς την τροποποίηση υπ' αριθμ. 1 του Παραρτήματος 13, σύμφωνα με την οποία η εγκατάσταση εξοπλισμού του Παρόχου σε καμπίνα στον προαύλιο χώρο του ΑΚ αποτελεί μια εκ των μορφών Φυσικής Συνεγκατάστασης.

15) Στην υποενότητα 15.11.4 με τίτλο «Ρήτρες υπέρβασης χρόνου άρσης βλάβης ΕΣΚΤ», η πρώτη παράγραφος τροποποιείται ως εξής:

«Σε περίπτωση υπέρβασης του πραγματικού χρόνου άρσης βλάβης του ΕΣΚΤ για ΦΣ-καμπίνα από τον ΟΤΕ, καταπίπτει αυτοδικαίως σε βάρος του και υπέρ του Τ.Π, ρήτρα, η οποία υπολογίζεται για κάθε Τ.Π., σύμφωνα με τον παρακάτω πίνακα.»

Η παρούσα τροποποίηση επιβάλλεται για λόγους συνέχειας και συνέπειας προς την τροποποίηση υπ' αριθμ. 1 του Παραρτήματος 13, σύμφωνα με την οποία η εγκατάσταση εξοπλισμού του Παρόχου σε καμπίνα στον προαύλιο χώρο του ΑΚ αποτελεί μια εκ των μορφών Φυσικής Συνεγκατάστασης.

16) Στην υποενότητα 15.12.2 με τίτλο «Ρήτρες», οι δύο πρώτες παράγραφοι διαγράφονται:

«Στα πλαίσια του εξορθολογισμού της διάθεσης των ζευγών ΕΣΚΤ, εξαιρούνται από την υποχρέωση του ΟΤΕ να καταβάλει ρήτρες σε Τ.Π. για αιτήματα ζευγών ΕΣΚΤ, οι περιπτώσεις κατά τις οποίες ο Τ.Π. δεν παρεμποδίστηκε στην κατάθεση νέων αιτήσεων ΤοΒ και επιπλέον είχε εύλογο περιθώριο ελεύθερων ζευγών προκειμένου να καταθέσει μελλοντικά αιτήματα ΤοΒ όταν ολοκληρώθηκε το αίτημα ζευγών ΕΣΚΤ. Συνεπώς, δεδομένου του ρυθμού διάθεσης των ζευγών ΕΣΚΤ, θα ισχύουν οι παρακάτω κανόνες:

Για κάθε αίτημα ζευγών ΕΣΚΤ (ΑΣ για ΤοΥΒ), ο ΟΤΕ οφείλει να καταβάλει ρήτρα μόνο σε περίπτωση που ο αριθμός των ελεύθερων ζευγών του Τ.Π. την ημερομηνία που ολοκληρώνεται το αίτημα είναι μικρότερο ή ίσο του ελάχιστου από τα κάτωθι:

- 1. το 50% των ελεύθερων ζευγών που διαθέτε ο Τ.Π. όταν κατέθεσε το αίτημα ή**
- 2. 20 ζεύγη.»**

Η διάθεση ζευγών ΕΣΚΤ από τον ΟΤΕ αποτελεί υπηρεσία για την παροχή της οποίας τίθενται οι περιορισμοί του Παραρτήματος 12. Επιπρόσθετα, τα σχετικά αιτήματα ενός Τ.Π. για συναφείς ευκολίες θα πρέπει να συνάδουν με τις αντίστοιχες προβλέψεις του Τ.Π. για παροχή ΤοΒ/ΤοΥΒ. Συνεπώς, η ΕΕΤΤ δεν κρίνει εύλογο να τίθενται περαιτέρω περιορισμοί οι οποίοι εξαιρούν τα αιτήματα των Τ.Π. από το SLA και η ανωτέρω διαγραφή κρίνεται απαραίτητη.

Σημειώνεται ότι η ανωτέρω διαγραφή προτάθηκε από τους Τ.Π. Wind και Cyta στο πλαίσιο της δημόσιας διαβούλευσης την οποία διεξήγαγε η ΕΕΤΤ αναφορικά με την υποβληθείσα από τον ΟΤΕ Προσφορά Αναφοράς.

17) Μετά την υποενότητα 15.12.4 με τίτλο «Ρήτρες υπέρβασης χρόνου άρσης βλάβης ΕΣΚΤ», προστίθεται η υποενότητα:

«15.12.5 Ρήτρες Μη Διαθεσιμότητας ΕΗΖ

Σε περίπτωση μη διαθεσιμότητας του ΕΗΖ, στα Α/Κ όπου αυτό παρέχεται, καταπίπτει αυτοδικαίως σε βάρος του και υπέρ του Τ.Π, ρήτρα, η οποία υπολογίζεται για κάθε Τ.Π., σύμφωνα με τον παρακάτω πίνακα.

Μη διαθεσιμότητα ΕΗΖ σε ώρες	Ρήτρα
1η - 3η	½ του μηνιαίου τέλους

	της παραγράφου 23.2.3
Για την 4η και μετά	1 μηνιαίο τέλος της παραγράφου 23.2.3

»

Η εν λόγω προσθήκη κρίνεται αναγκαία με βάση την παράγραφο 3.1.9 του Κεφαλαίου Α της απόφασης ΑΠ ΕΕΤΤ 614/13/28-7-2011 (ΦΕΚ 1908/Β/30-8-2011) σύμφωνα με την οποία: «Ο ΟΤΕ υποχρεούται να παρέχει προσφορά Συμφωνιών Επιπέδου Υπηρεσίας (Service Level Agreements (SLAs)) για όλα τα προϊόντα, και για όλες τις διαδικασίες όπως παροχή των υπηρεσιών και αποκατάσταση βλαβών. Η βασική/ελάχιστη ποιότητα των παραμέτρων υπηρεσιών (Βασικό Επίπεδο Συμφωνιών Υπηρεσιών (Βασικό SLA)) καθώς και οι σχετικές οικονομικές ρήτρες ή όροι αναφορικά με την ευθύνη των μερών που θα ισχύουν σε περίπτωση μη συμμόρφωσης με τις προϋποθέσεις του Βασικού SLA, θα συνεχίσουν να αποτελούν μέρος της βασικής λίστας των περιεχομένων της σχετικής Προσφοράς Αναφοράς που θα δημοσιεύεται από τον ΟΤΕ.»

Βάση των ανωτέρω, η ΕΕΤΤ θεωρεί αναγκαία την εισαγωγή της εν λόγω ενότητας με την οποία προδιαγράφεται συγκεκριμένη υποχρέωση καταβολής ρήτρας λόγω μη διαθεσιμότητας της υπηρεσίας ΕΗΖ.

18) Η υποενότητα 15.12.5 με τίτλο «Τακτοποίηση (εκκαθάριση) ρητρών» επαναριθμείται ως εξής:

«15.12.6 Τακτοποίηση (εκκαθάριση) ρητρών»

Η ανωτέρω επαναρίθμηση επιβάλλεται για λόγους σωστής αρίθμησης της συγκεκριμένης υποενότητας.

ΠΑΡΑΡΤΗΜΑ 19. ΠΙΝΑΚΑΣ ΠΑΡΕΧΟΜΕΝΩΝ ΠΛΗΡΟΦΟΡΙΩΝ ΑΠΟ ΤΟΝ ΟΤΕ

1) Στην ενότητα 19.3 με τίτλο «Ειδικές Πληροφορίες» μετά το σημείο 1 προστίθεται το ακόλουθο σημείο:

«2. Πληροφορίες σχετικά με τις PCM γραμμές ανά ΑΚ»

Η ανωτέρω τροποποίηση επιβάλλεται για λόγους πληρότητας των ειδικών πληροφοριών στο πληροφοριακό σύστημα του ΟΤΕ.

2) Στην ενότητα 19.3 με τίτλο «Ειδικές Πληροφορίες» τα σημεία 2, 3, 4, 5 επαναριθμούνται ως εξής:

«3. Μέσο/μέγιστο Μήκος ΤοΥΒ ανά ΤΚΜ.

4. Μήκος από ΑΚ έως ΤΚΜ ανά ΤΚΜ.

5. Συνολικό αριθμό ΤοΥΒ ανά ΤΚΜ.

6. Πληροφορίες ΚΚΜ και Ενδιάμεσου Κατανομητή ανά Αστικό Κέντρο (χωρητικότητα, ποσοστό που χρησιμοποιείται, κλπ.)»

Η ανωτέρω επαναρίθμηση επιβάλλεται για λόγους σωστής αρίθμησης των προτάσεων της συγκεκριμένης ενότητας.

3) Στην υποενότητα 19.4 με τίτλο «Πληροφορίες για διαχείριση φάσματος και έγχυση ισχύος στο δίκτυο πρόσβασης», η πρώτη παράγραφος τροποποιείται ως εξής:

«Σύμφωνα με τον κανονισμό Διαχείρισης φάσματος και έγχυσης ισχύος στο δίκτυο πρόσβασης, και για την παροχή των απαιτούμενων πληροφοριών, θα αναρτώνται οι εξής πίνακες στο Π.Σ. ΟΤΕ:»

Η ανωτέρω τροποποίηση επιβάλλεται για λόγους διαφάνειας προκειμένου να καταστεί σαφές ότι η πληροφορία θα αναρτάται στο Π.Σ. ΟΤΕ.

4) Στην υποενότητα 19.4 με τίτλο «Πληροφορίες για διαχείριση φάσματος και έγχυση ισχύος στο δίκτυο πρόσβασης», στο Παράρτημα 19, το πρώτο σημείο τροποποιείται ως εξής:

«1. Πίνακας με την Προσαρμοσμένη ηλεκτρική απόσταση (σε dB) των σημείων εισαγωγής σημάτων τοπικού υποβρόχου, για τα σημεία όπου έχει ήδη εγκατασταθεί ενεργός εξοπλισμός παροχής ευρυζωνικών υπηρεσιών με χρήση της τεχνολογίας xDSL ή πρόκειται να εγκατασταθεί και έχουν πραγματοποιηθεί οι σχετικές μετρήσεις. Ο Πίνακας θα περιλαμβάνει, κατ' ελάχιστον, τον κωδικό του σημείου εισαγωγής σημάτων τοπικού υποβρόχου που μετρήθηκε, την τιμή της προσαρμοσμένης ηλεκτρικής απόστασης και τις τιμές των μετρήσεων από τις οποίες προέκυψε, τη διεύθυνση στην οποία έχει τοποθετηθεί το συγκεκριμένο σημείο ή τις γεωγραφικές συντεταγμένες αν δεν υπάρχει διεύθυνση και την ημερομηνία και την ώρα διενέργειας της μέτρησης.»

Η ανωτέρω τροποποίηση επιβάλλεται για λόγους διαφάνειας σύμφωνα με την ΑΠ ΕΕΤΤ 614/013/2011 (ΦΕΚ 1908/Β/2011) προκειμένου να είναι διαθέσιμη στους Τ.Π. αλλά και στην ΕΕΤΤ

η πληροφορία σχετικά με την τιμή της προσαρμοσμένης ηλεκτρικής απόστασης των σημείων εισαγωγής σημάτων τοπικού υποβρόχου που ο ΟΤΕ ή/και άλλος Τ.Π. έχει εγκαταστήσει ενεργό εξοπλισμό τεχνολογίας xDSL. Με τον τρόπο αυτό διασφαλίζεται τόσο η δυνατότητα ελέγχου της ορθής εφαρμογής των προβλεπόμενων στον Κανονισμό Διαχείρισης Φάσματος και Έγχυσης Ισχύος στο Δίκτυο Πρόσβασης όσο και η δυνατότητα των Τ.Π. για επενδύσεις στον τοπικό υποβρόχο. Επιπλέον, η συγκεκριμένη διατύπωση προσδιορίζει ρητά τη διαδικασία ενημέρωσης και αποτυπώνει πλήρως τις υποχρεώσεις του ΟΤΕ όπως αυτές απορρέουν από τον Κανονισμό Διαχείρισης Φάσματος και Έγχυσης Ισχύος στο Δίκτυο Πρόσβασης.

5) Στην υποενότητα 19.4 με τίτλο «Πληροφορίες για διαχείριση φάσματος και έγχυση ισχύος στο δίκτυο πρόσβασης», το δεύτερο σημείο τροποποιείται ως εξής:

«2. Πίνακας με το χρονοπρογραμματισμό διενέργειας μετρήσεων σε σημεία εισαγωγής σημάτων τοπικού υποβρόχου. Ο Πίνακας θα περιλαμβάνει, κατ' ελάχιστον, τον αριθμό του σημείου εισαγωγής σημάτων τοπικού υποβρόχου που πρόκειται να μετρηθεί, τη διεύθυνση στην οποία έχει τοποθετηθεί ή τις γεωγραφικές συντεταγμένες αν δεν υπάρχει διεύθυνση, την ημερομηνία και την ώρα διενέργειας της μέτρησης.»

Η ανωτέρω τροποποίηση επιβάλλεται για λόγους διαφάνειας και πληρότητας της διαδικασίας καθώς προσδιορίζεται σαφώς η ανάρτηση της πληροφορίας σχετικά με τον χρονοπρογραμματισμό διενέργειας μετρήσεων σε σημεία εισαγωγής σημάτων τοπικού υποβρόχου στο Π.Σ. ΟΤΕ καθώς επίσης καθορίζεται το ελάχιστο περιεχόμενο αυτής ώστε να είναι χρηστική στους Τ.Π. και στην ΕΕΤΤ.

ΠΑΡΑΡΤΗΜΑ 23. ΔΙΑΘΕΣΗ ΕHZ ΣΕ ΧΩΡΟΥΣ ΦΣ

1) Οι ακόλουθες τροποποιήσεις αφορούν έκδοση του Παραρτήματος 23 η οποία προτάθηκε από τον ΟΤΕ με την υπ' αριθ. πρωτ. ΕΕΤΤ 15681/6.12.2012 επιστολή του ΟΤΕ στο πλαίσιο της Ομάδας Εργασίας μεταξύ ΕΕΤΤ, ΟΤΕ και Τ.Π. και η οποία διαφοροποιείται από την αρχικά προταθείσα στο πλαίσιο της δημόσιας διαβούλευσης. Η συγκεκριμένη Ομάδα Εργασίας δημιουργήθηκε μετά από πρόταση των Τ.Π. στη Δημόσια Διαβούλευση αναφορικά με την προτεινόμενη από τον ΟΤΕ Προσφορά Αναφοράς ΑΠΤοΒ και λειτούργησε στο διάστημα Μάιος – Οκτώβριος 2012. Σκοπός της Ομάδας Εργασίας ήταν η περαιτέρω διαβούλευση μεταξύ του ΟΤΕ και των Τ.Π. για ειδικά, πολύ σημαντικά θέματα της Προσφοράς Αναφοράς, όπως η βλαβοδοιαχείριση, οι ρήτρες, κλπ.

2) Στην ενότητα 23.1 με τίτλο «Περιγραφή Διάθεσης ΕHZ» η παράγραφος 23.1.1 τροποποιείται ως εξής:

«Η υποστήριξη από ΕHZ θα παρέχεται στα ΑΚ όπου υπάρχει επάρκεια. Ο κατάλογος των ΑΚ όπου υπάρχει επάρκεια με βάση τα στοιχεία καταναλώσεων του ΟΤΕ και προβλέψεις κατανάλωσης για τους Τ.Π. θα καταρτίζεται ετησίως και θα ενημερώνονται επ' αυτού οι Τ.Π.»

Η ανωτέρω τροποποίηση κρίνεται απαραίτητη για λόγους διαφάνειας και ενημέρωσης των Τ.Π. για τη διάθεση ΕHZ σε χώρους ΦΣ, όπως ορίζεται στην ΑΠ ΕΕΤΤ 614/13/28-7-2011 (ΦΕΚ 1908/Β/30-8-2011). Ειδικότερα η υποενότητα 5.1.1 του κεφαλαίου 5 με τίτλο «Υποχρέωση Διαφάνειας» της προαναφερθείσας Απόφασης ΕΕΤΤ αναφέρει: «Η ως άνω υποχρέωση (διαφάνειας) διασφαλίζει ότι οι εναλλακτικοί πάροχοι έχουν πρόσβαση σε επαρκείς πληροφορίες και ξεκάθαρες διαδικασίες, στις οποίες δεν θα είχαν αλλιώς πρόσβαση.»

3) Στην ενότητα 23.1 με τίτλο «Περιγραφή Διάθεσης ΕHZ» η παράγραφος 23.1.3 τροποποιείται ως εξής:

«23.1.3 Προϋπόθεση για να λάβει κάποιος Τ.Π. την υπηρεσία, είναι η αποστολή σχετικού αιτήματος προς τον ΟΤΕ με ταυτόχρονη κοινοποίηση και στους υπόλοιπους Τ.Π.»

Η ανωτέρω τροποποίηση επιβάλλεται γιατί η παροχή ΕHZ αποτελεί συναφή ευκολία και συνεπώς βάσει της υπ' αριθ. ΑΠ ΕΕΤΤ 614/13/28-7-2011 (ΦΕΚ 1908/Β/30-8-2011), ο ΟΤΕ υποχρεούται να την παρέχει με τους όρους που ορίζει η εν λόγω Απόφαση, μέσω της παρούσας Προσφοράς Αναφοράς και όχι με χωριστή συμφωνία. Επιπρόσθετα, η κοινοποίηση του αιτήματος προς τους υπόλοιπους παρόχους, επιβάλλεται προκειμένου να ενημερωθούν για την επικείμενη ενεργοποίηση της εν λόγω υπηρεσίας στο συγκεκριμένο ΑΚ και την συνεπαγόμενη χρέωσή τους.

4) Στην ενότητα 23.1 με τίτλο «Περιγραφή Διάθεσης ΕHZ» η παράγραφος 23.1.4 τροποποιείται ως εξής:

«23.1.4 Επειδή για τεχνικούς λόγους δεν είναι δυνατή η παροχή από τον ΟΤΕ ηλεκτρικής ισχύος από ΕHZ σε κάθε Τ.Π. μεμονωμένα, αλλά αυτή είναι δυνατή μόνο ταυτόχρονα σε όλους τους Τ.Π. που είναι εγκατεστημένοι με ΦΣ στο συγκεκριμένο ΑΚ, η υποστήριξη χώρου ΦΣ από ΕHZ σε ένα ΑΚ, συνεπάγεται την παροχή της υπηρεσίας σε όλους ανεξαιρέτως τους

Τ.Π. που διαθέτουν ΦΣ στο εν λόγω ΑΚ. Εφόσον εισέλθει ένας νέος Πάροχος στο χώρο ΦΣ ενός ΑΚ, όπου οι Τ.Π. που είναι ήδη εγκατεστημένοι έχουν λάβει την υπηρεσία υποστήριξης από ΕΗΖ, ο Τ.Π. αυτός λαμβάνει επίσης υποχρεωτικά την υπηρεσία».

Η ανωτέρω τροποποίηση επιβάλλεται γιατί η παροχή ΕΗΖ αποτελεί συναφή ευκολία και συνεπώς βάσει της υπ' αριθ. ΑΠ ΕΕΤΤ 614/13/28-7-2011 (ΦΕΚ 1908/Β/30-8-2011), ο ΟΤΕ υποχρεούται να την παρέχει με τους όρους που ορίζει η εν λόγω Απόφαση, ενώ η ενεργοποίησή της σε ένα ΑΚ, γίνεται προς όλους τους Τ.Π. οι οποίοι είναι συνεγκατεστημένοι στο εν λόγω ΑΚ χωρίς να απαιτείται η σύμφωνη γνώμη τους.

5) Στην ενότητα 23.1 με τίτλο «Περιγραφή Διάθεσης ΕΗΖ» μετά την παράγραφο 23.1.4 προστίθεται η παράγραφος:
«23.1.5 Οι Τ.Π. θα υποβάλλουν ανά εξάμηνο, (Ιούνιο και Δεκέμβριο), προβλέψεις των καταναλώσεων ηλεκτρικού ρεύματος για κάθε χώρο ΦΣ με χρονικό ορίζοντα τριετίας. Οι Τ.Π. οφείλουν να εξασφαλίζουν ότι οι προβλέψεις αυτές είναι κατά το δυνατό ρεαλιστικές και δεν αποκλίνουν σημαντικά από την πραγματική κατανάλωση.»

Η ανωτέρω τροποποίηση κρίνεται απαραίτητη για λόγους πληρότητας της διαδικασίας η οποία εισήχθη με την ανωτέρω υπ αριθμ 2 τροποποίηση.

6) Στην ενότητα 23.1 με τίτλο «Περιγραφή Διάθεσης ΕΗΖ» η παράγραφος 23.1.5 επαναριθμείται ως εξής:
«23.1.6 Οι συνδέσεις των ΑΚ στο ΕΗΖ του ΟΤΕ, θα πραγματοποιούνται με ρυθμό πέντε (5) περίπου το μήνα, εκτός της πρώτης ομάδας, όπου θα πραγματοποιείται η σύνδεση στο ΕΗΖ περίπου δέκα (10) ΑΚ. Η σύνδεση καθεμιάς από τις ομάδες των πέντε (5) ΑΚ θα πραγματοποιείται έως το τέλος του επόμενου ημερολογιακού μήνα από εκείνου που πραγματοποιήθηκαν οι συνδέσεις των χώρων ΦΣ των ΑΚ της προηγούμενης ομάδας».
Η ανωτέρω επαναρίθμηση επιβάλλεται για λόγους σωστής αρίθμησης της παραγράφου.

7) Στην ενότητα 23.1 με τίτλο «Περιγραφή Διάθεσης ΕΗΖ» η παράγραφος 23.1.6 επαναριθμείται και τροποποιείται ως εξής:
«23.1.7 Η σύνδεση στο ΕΗΖ για τα ΑΚ της πρώτης δεκάδας, αναμένεται να έχει ολοκληρωθεί εντός χρονικού διαστήματος 60 ημερολογιακών ημερών από την αποστολή των σχετικών αιτημάτων των Τ.Π. προς τον ΟΤΕ. Οι υπόλοιπες πεντάδες θα παραδίδονται ανά μήνα».

Η ανωτέρω επαναρίθμηση επιβάλλεται για λόγους σωστής αρίθμησης της παραγράφου.
Η ανωτέρω τροποποίηση επιβάλλεται γιατί η παροχή ΕΗΖ αποτελεί συναφή ευκολία και συνεπώς βάσει της υπ' αριθ. ΑΠ ΕΕΤΤ 614/13/28-7-2011 (ΦΕΚ 1908/Β/30-8-2011), ο ΟΤΕ υποχρεούται να την παρέχει με τους όρους που ορίζει η εν λόγω Απόφαση, μέσω της παρούσας Προσφοράς Αναφοράς και όχι με χωριστή συμφωνία.

8) Στην ενότητα 23.1 με τίτλο «Περιγραφή Διάθεσης ΕΗΖ» η παράγραφος 23.1.7 επαναριθμείται ως εξής:
«23.1.8 Για κάθε χώρο ΦΣ που αναφέρεται ανωτέρω η ημερομηνία έναρξης της παροχής της υπηρεσίας στον Τ.Π., είναι η ημερομηνία που υλοποιείται η σύνδεση του χώρου ΦΣ στο ΕΗΖ

του ΟΤΕ. Ο ΟΤΕ θα ενημερώνει εγγράφως τον Τ.Π. για την ημερομηνία σύνδεσης του χώρου ΦΣ για κάθε ΑΚ».

Η ανωτέρω επαναρίθμηση επιβάλλεται για λόγους σωστής αρίθμησης της παραγράφου.

9) Στην ενότητα 23.2 με τίτλο «Οικονομική Περιγραφή Υπηρεσίας Διάθεσης ΕΗΖ» η παράγραφος 23.2.4 τροποποιείται ως εξής:

«Ειδική περίπτωση: ΑΚ χωρίς αυτονομία ανορθωτικού

Για τα ΑΚ όπου δεν υπάρχει αυτονομία ανορθωτικού και οι χώροι είναι ακόμα συνδεδεμένοι στο ΕΗΖ του ΟΤΕ, δε θα καταβληθεί εφάπαξ τέλος από τους Τ.Π. που έχουν ήδη συνεγκατάσταση, αντιθέτως θα καταβάλλεται μηνιαίο τέλος».

Η ανωτέρω τροποποίηση επιβάλλεται γιατί η παροχή ΕΗΖ αποτελεί συναφή ευκολία και συνεπώς βάσει της υπ' αριθ. ΑΠ ΕΕΤΤ 614/13/28-7-2011 (ΦΕΚ 1908/Β/30-8-2011), ο ΟΤΕ υποχρεούται να την παρέχει με τους όρους που ορίζει η εν λόγω Απόφαση, μέσω της παρούσας Προσφοράς Αναφοράς και όχι με χωριστή συμφωνία.

10) Στην ενότητα 23.3 με τίτλο «ΑΚ όπου δεν υπάρχει επάρκεια ΕΗΖ» η παράγραφος 23.3.2 τροποποιείται ως εξής:

«Για τις περιπτώσεις των χώρων ΦΣ που έχει προκύψει ανάγκη από πλευράς του ΟΤΕ, αντικατάστασης ΕΗΖ σε χώρο ΦΣ χωρίς επάρκεια σύμφωνα με τον προγραμματισμό των αρμοδίων υπηρεσιών του ΟΤΕ, ο ΟΤΕ θα λάβει υπόψη τις ήδη υποβληθείσες προβλέψεις κατανάλωσης ηλεκτρικού ρεύματος των παρόχων και θα προβαίνει σε εγκατάσταση ΕΗΖ το οποίο και θα υποστηρίζει την αδιάλειπτη τροφοδοσία ηλεκτρικής ισχύος σε χώρο ΦΣ και για τους παρόχους. Ο ΟΤΕ θα ενημερώνει εγγράφως τον Τ.Π. ότι το εν λόγω ΑΚ θα εντάσσεται πλέον στη κατηγορία των ΑΚ με επάρκεια για την παροχή υπηρεσίας υποστήριξης ΕΗΖ».

Η ανωτέρω τροποποίηση επιβάλλεται γιατί η παροχή ΕΗΖ αποτελεί συναφή ευκολία και συνεπώς βάσει της υπ' αριθ. ΑΠ ΕΕΤΤ 614/13/28-7-2011 (ΦΕΚ 1908/Β/30-8-2011), ο ΟΤΕ υποχρεούται να την παρέχει με τους όρους που ορίζει η εν λόγω Απόφαση και χωρίς να την συνδέει με την σύμφωνη γνώμη όλων των Τ.Π.

11) Στην ενότητα 23.3 με τίτλο «ΑΚ όπου δεν υπάρχει επάρκεια ΕΗΖ» η παράγραφος 23.3.3 τροποποιείται ως εξής:

«Για τις περιπτώσεις των χώρων ΦΣ, που δεν έχει προκύψει ανάγκη από πλευράς ΟΤΕ ως ανωτέρω αναφέρεται, και οι Τ.Π. επιθυμούν να λάβουν την υπηρεσία υποστήριξης από ΕΗΖ για χώρο ΦΣ ενός ή περισσότερων ΑΚ όπου δεν υπάρχει επάρκεια ΕΗΖ, ο ΟΤΕ θα εξετάσει τη δυνατότητα, για περιορισμένο αριθμό ΑΚ, να προβεί σε αντικατάσταση του υφιστάμενου ΕΗΖ, παρέχοντας την υπηρεσία υποστήριξης από ΕΗΖ ως αναφέρεται στην 23.2.1»

Η ανωτέρω τροποποίηση επιβάλλεται γιατί η παροχή ΕΗΖ αποτελεί συναφή ευκολία και συνεπώς βάσει της υπ' αριθ. ΑΠ ΕΕΤΤ 614/13/28-7-2011 (ΦΕΚ 1908/Β/30-8-2011), ο ΟΤΕ υποχρεούται να την παρέχει με τους όρους που ορίζει η εν λόγω Απόφαση. Αναμένεται η υποβολή υποστηρικτικών στοιχείων από τον ΟΤΕ για τον υπολογισμό του κόστους εγκατάστασης και απεγκατάστασης των ΕΗΖ.

ΠΑΡΑΡΤΗΜΑ 24.

1) Προστίθεται το ακόλουθο Παράρτημα 24:

«

ΠΑΡΑΡΤΗΜΑ 23. Υπηρεσίες VPU

23.1. ΟΡΙΣΜΟΙ-ΣΥΝΤΜΗΣΕΙΣ

Ορισμοί Δίκτυο Πρόσβασης Νέας Γενιάς (NGA): ενσύρματο δίκτυο πρόσβασης το οποίο αποτελείται εξολοκλήρου ή εν μέρει από οπτικά στοιχεία δικτύου (optical elements) ικανό να παρέχει ευρυζωνικές υπηρεσίες πρόσβασης σε πολύ υψηλές ταχύτητες.

VDSL (Very-High-bitrate Digital Subscriber Line – Ασύμμετρη Ψηφιακή Συνδρομητική Γραμμή): Τεχνολογία πρόσβασης μέσω της οποίας παρέχονται υπηρεσίες που απαιτούν πολύ υψηλές ταχύτητες λήψης και αποστολής δεδομένων.

ΕΕΑΠ – Ευρυζωνικός Εξυπηρετητής Απομακρυσμένης Πρόσβασης (BRAS – Broadband Remote Access Server)

Το στοιχείο του Δικτύου DSL του ΟΤΕ που αποτελεί το λογικό σημείο σύνδεσης του ΠΑΡΟΧΟΥ, στις περιπτώσεις χρήσης των τύπων προσβάσεων Α και Β, με το δίκτυο DSL του ΟΤΕ και το οποίο εξυπηρετεί την παροχή της υπηρεσίας και την επιλογή ΠΑΡΟΧΟΥ και υπηρεσιών από τον τελικό Χρήστη.

V-A.PY.Σ.BRAS[KV]: Η Ασύμμετρου Ρυθμού Σύνδεση (τεχνολογίας VDSL) του VDSL modem στον χώρο του Τελικού Χρήστη με τον ΕΕΑΠ, στον οποίο υπάγεται το DSLAM, το οποίο βρίσκεται σε υπαίθρια καμπίνα του ΟΤΕ και το οποίο εξυπηρετεί τον Τελικό Χρήστη και χρησιμοποιείται για μεταφορά κίνησης από και προς το δίκτυο του ΠΑΡΟΧΟΥ.

V-A.PY.Σ.DSLAM[KV]: Η Ασύμμετρου Ρυθμού Σύνδεση (τεχνολογίας VDSL) του VDSL modem στον χώρο του Τελικού Χρήστη με τον αντίστοιχο κόμβο πολυπλεξίας, στον οποίο υπάγεται το DSLAM, το οποίο βρίσκεται σε υπαίθρια καμπίνα του ΟΤΕ και το οποίο εξυπηρετεί τον Τελικό Χρήστη και χρησιμοποιείται για μεταφορά κίνησης από και προς το δίκτυο του ΠΑΡΟΧΟΥ.

Εικονικά Μερικά Αδεσμοποίητος Βρόχος VPU (Virtual Partially Unbundled, VPU)

Τύπου Β: Ο Τοπικός Βρόχος, από τον οποίο παρέχονται στον ΠΑΡΟΧΟ υπηρεσίες φωνής (μέσω της υπηρεσίας βρόχου) και υπηρεσίες VDSL (μέσω της υπηρεσίας V-A.PY.Σ.BRAS[KV]).

Εικονικά Μερικά Αδεσμοποίητος Βρόχος VPU (Virtual Partially Unbundled, VPU)

Τύπου Γ: Ο Τοπικός Βρόχος, από τον οποίο παρέχονται στον ΠΑΡΟΧΟ υπηρεσίες φωνής (μέσω της υπηρεσίας βρόχου) και υπηρεσίες VDSL (μέσω της υπηρεσίας V-A.PY.Σ.DSLAM[KV]).

Π/Σ WCRM-VDSL: Ολοκληρωμένο Πληροφοριακό Σύστημα σχεδιασμένο για τις ανάγκες πώλησης των υπηρεσιών Χονδρικής Α.ΠΥ.Σ. τεχνολογίας VDSL.

Ο.Κ.ΣΥ.Α.BRAS - Ολοκληρωμένη Κεντρική Σύνδεση στο δίκτυο DSL του ΟΤΕ – BRAS:

Η σύνδεση με φυσικά μέσα και πρωτόκολλα επικοινωνίας του εξοπλισμού του ΠΑΡΟΧΟΥ με τους ΕΕΑΠ του ΟΤΕ, με σκοπό τη μεταφορά κίνησης από/προς το Δίκτυο DSL του ΟΤΕ προς/από το δίκτυο του ΠΑΡΟΧΟΥ.

Ο.Κ.ΣΥ.Α.DSLAM - Ολοκληρωμένη Κεντρική Σύνδεση στο δίκτυο DSL του Ο.Τ.Ε.–

DSLAM: Η σύνδεση, με φυσικά μέσα και πρωτόκολλα επικοινωνίας, του εξοπλισμού του ΠΑΡΟΧΟΥ με τον κόμβο πολυπλεξίας στο Α/Κ του ΟΤΕ, με σκοπό τη μεταφορά κίνησης από/προς το Δίκτυο DSL του ΟΤΕ προς/από το δίκτυο του ΠΑΡΟΧΟΥ.

ΣΥ.ΜΕ.Φ.Σ.ΒΡΑΣ: Σύνδεση Μετάδοσης Φυσικής Συνεγκατάστασης – ΒΡΑΣ: Η σύνδεση με φυσικά μέσα και πρωτόκολλα επικοινωνίας του εγκατεστημένου στο χώρο Φυσικής συνεγκατάστασης εξοπλισμού του ΠΑΡΟΧΟΥ με τους ΕΕΑΠ του ΟΤΕ, με σκοπό τη μεταφορά κίνησης από/προς το Δίκτυο DSL του ΟΤΕ προς/από το δίκτυο του ΠΑΡΟΧΟΥ.

ΣΥ.ΜΕ.Φ.Σ.DSLAM – Σύνδεση Μετάδοσης Φυσικής Συνεγκατάστασης – DSLAM: Η σύνδεση, με φυσικά μέσα και πρωτόκολλα επικοινωνίας, του εγκατεστημένου στο χώρο Φυσικής Συνεγκατάστασης εξοπλισμού του ΠΑΡΟΧΟΥ με τον κόμβο πολυπλεξίας στο Α/Κ του ΟΤΕ, με σκοπό τη μεταφορά κίνησης από/προς το Δίκτυο DSL του ΟΤΕ προς/από το δίκτυο του ΠΑΡΟΧΟΥ.

24.1.1 Συντμήσεις

Α/Κ	Αστικό Κέντρο
VPU	Εικονικά Μερικά Αδεσμοποίητος Βρόχος
Π/Σ	Πληροφοριακό Σύστημα
Τ/Σ	Τηλεφωνική Σύνδεση
ΠΤοΒ	Πλήρης Τοπικός Βρόχος
ΤοΒ	Τοπικός Βρόχος
Ο.Κ.ΣΥ.Α.	Ολοκληρωμένη Κεντρική Σύνδεση στο δίκτυο DSL
ΣΥ.ΜΕ.Φ.Σ.	Σύνδεση Μετάδοσης Φυσικής Συνεγκατάστασης
V-A.PY.Σ.[K/V]	Ασύμμετρου Ρυθμού Σύνδεση Τεχνολογίας VDSL όπου το DSLAM είναι εγκατεστημένο στην υπαίθρια καμπίνα ΟΤΕ – Υπηρεσία Χονδρικής στα πλαίσια της Αγοράς 5. Παρέχεται ως V-A.PY.Σ.ΒΡΑΣ[KV] ή V-A.PY.Σ.DSLAM[KV] .

23.2. ΠΕΡΙΓΡΑΦΗ ΥΠΗΡΕΣΙΑΣ

23.2.1. Παρεχόμενη Υπηρεσία

Η υπηρεσία **VPU** δίνει τη δυνατότητα στον ΠΑΡΟΧΟ να παρέχει στον Τελικό Χρήστη VDSL συνδέσεις μέσω του αντίστοιχου εξοπλισμού του ΟΤΕ (DSLAM ΟΤΕ) και υπηρεσίες φωνής μέσω του αντίστοιχου ΠΤοΒ και προκύπτει από τον συνδυασμό των υφιστάμενων υπηρεσιών χονδρικής ΠΤοΒ και **V-A.P.Y.Σ [K/V]**.

Αναλυτικότερα, η υπηρεσία **VPU** στην περίπτωση που περιλαμβάνει την παροχή υπηρεσίας **V-A.PY.Σ.ΒΡΑΣ[KV]** (**VPU τύπου Β**), παρέχει συνδέσεις τεχνολογίας **VDSL** μεταξύ:

- του σημείου τερματισμού του ακραίου δικτύου (escalit ή χαλύβδινο) στο χώρο του Τελικού Χρήστη και
- του αντίστοιχου ΒΡΑΣ του ΝGA δικτύου, στο οποίο δρομολογείται η κίνηση από το V-DSLAM (όπου συνδέεται ο Τελικός Χρήστης)

σε συνδυασμό με **υπηρεσίες φωνής**, μέσω του υφιστάμενου **ΠΤοΒ**.

Στην περίπτωση που η υπηρεσία **VPU** περιλαμβάνει την παροχή υπηρεσίας **V-A.PY.Σ.DSLAM[KV]** (**VPU τύπου Γ**) παρέχει συνδέσεις τεχνολογίας **VDSL** μεταξύ:

- του σημείου τερματισμού του ακραίου δικτύου (escalit ή χαλύβδινο) στο χώρο του Τελικού Χρήστη και
- του κόμβου πολυπλεξίας (L2 / L3 Switch) που βρίσκεται στο Α/Κ στο οποίο συγκεντρώνεται η κίνηση των V-DSLAMs (όπου συνδέεται ο Τελικός Χρήστης)

σε συνδυασμό με **υπηρεσίες φωνής**, μέσω του υφιστάμενου **ΠΤοΒ**.

Η υπηρεσία παρέχεται μόνο στα σημεία όπου ο VDSL εξοπλισμός είναι εγκαταστημένος στην υπαίθρια καμπίνα (όπως αυτά επεκτείνονται σταδιακά στα πλαίσια παροχής της υφιστάμενης υπηρεσίας V-A.PY.Σ.[KV]). Η πληροφορία σχετικά με τη σταδιακή επέκταση (roll-out) του δικτύου VDSL [KV], παρέχεται μέσω του Π/Σ W-VDSL και ενημερώνεται τουλάχιστον τέσσερις (4) μήνες προ της ενεργοποίησης των DSLAMs σε υπαίθριες καμπίνες σε νέα Α/Κ σύμφωνα με τα οριζόμενα στο άρθρο 3.3 σημείο 10 της Προσφοράς Αναφοράς Χονδρικής Ευρυζωνικής Πρόσβασης, ΑΠ ΕΕΤΤ 654/11/2012, ΦΕΚ 1846/Β/13-6-2012.

Ειδικότερα για την πρόσβαση τύπου Γ (πρόσβαση τύπου DSLAM), διευκρινίζεται ότι σε συγκεκριμένες περιπτώσεις, το Α/Κ στο οποίο τερματίζουν οι ΠΤοΒ ενδέχεται να είναι διαφορετικό από το Α/Κ συγκέντρωσης της κίνησης από τα V-DSLAMs. Συνεπώς, για τα εν λόγω Α/Κ η ευρυζωνική κίνηση θα παραδίδεται στον Πάροχο σε διαφορετικό από το οικείο Α/Κ, ενώ η αντιστοίχιση μεταξύ των Α/Κ στα οποία υπάγονται τα εν λόγω V-DSLAMs και των σημείων συγκέντρωσης της κίνησης θα κοινοποιείται από τον ΟΤΕ στους Παρόχους μέσω του Π.Σ. WCRM-VDSL, σύμφωνα με τα ανωτέρω.

23.2.2. Προϋποθέσεις διάθεσης της υπηρεσίας VPU

Για την παροχή της υπηρεσίας VPU, ισχύουν οι παρακάτω προϋποθέσεις:

- **Προϋπόθεση 1:** Ο ΠΑΡΟΧΟΣ θα πρέπει να υπογράψει Σύμβαση RUO (ή να διαθέτει Σύμβαση RUO ήδη σε ισχύ) η οποία να του δίνει την δυνατότητα να λαμβάνει υπηρεσίες Πλήρους Τοπικού Βρόχου (ΠΤοΒ).
- **Προϋπόθεση 2:** Ο ΠΑΡΟΧΟΣ θα πρέπει να υπογράψει Σύμβαση RBO η οποία να προβλέπει παροχή υπηρεσιών τεχνολογίας VDSL (ή να διαθέτει Σύμβαση RBO ήδη σε ισχύ) η οποία να του δίνει την δυνατότητα να λαμβάνει υπηρεσίες VDSL.
- **Προϋπόθεση 3:** Ο ΠΑΡΟΧΟΣ θα πρέπει να λαμβάνει ήδη τουλάχιστον έναν από τους διαθέσιμους τύπους Ο.Κ.ΣΥ.Α. ή ΣΥ.ΜΕ.Φ.Σ. οι οποίοι εξυπηρετούν το Α/Κ στο οποίο ανήκει το V-DSLAM. Ειδικότερα, για την περίπτωση της υπηρεσίας V-A.PY.Σ.BRAS[KV], θα πρέπει να λαμβάνει ήδη υπηρεσία Ο.Κ.ΣΥ.Α. (τύπου Α ή Β) ή ΣΥ.ΜΕ.Φ.Σ. (τύπου Β) ενώ για την περίπτωση της υπηρεσίας V-A.PY.Σ.DSLAM[KV] να λαμβάνει ήδη Ο.Κ.ΣΥ.Α. τύπου Γ ή ΣΥ.ΜΕ.Φ.Σ. τύπου Γ.
- **Προϋπόθεση 4:** Ο Τελικός Χρήστης να βρίσκεται εντός περιοχής κάλυψης της υπαίθριας καμπίνας ΟΤΕ που έχει εγκατασταθεί VDSL-DSLAM. Η διαθεσιμότητα αυτή ανακοινώνεται στον Πάροχο ηλεκτρονικά μέσω του Π/Σ WCRM-VDSL.

23.2.3. Περιορισμοί στη διάθεση της υπηρεσίας VPU

Η ενεργοποίηση ή/και η παροχή της υπηρεσίας EMA δεν είναι εφικτή στις περιπτώσεις όπου δεν είναι αντιστοίχως εφικτή η ενεργοποίηση ή/και η παροχή τόσο της υπηρεσίας V-A.PY.Σ.[KV] (όπως οι περιπτώσεις αυτές αναφέρονται στην ισχύουσα Προσφορά Αναφοράς ΧΕΠ) όσο και της υπηρεσίας ΑΠΤοΒ (όπως οι περιπτώσεις αυτές αναφέρονται στην ισχύουσα Προσφορά Αναφοράς ΑΠΤοΒ). Η δυνατότητα παροχής της υπηρεσίας VPU δεν είναι εξασφαλισμένη στις περιπτώσεις όπου δεν είναι αντιστοίχως εξασφαλισμένη και η δυνατότητα παροχής της υπηρεσίας V-A.PY.Σ.[KV] (όπως οι περιπτώσεις αυτές αναφέρονται στην ισχύουσα Προσφορά Αναφοράς Χονδρικής Ευρυζωνικής Πρόσβασης του ΟΤΕ).

23.3. ΛΕΙΤΟΥΡΓΙΚΗ ΠΕΡΙΓΡΑΦΗ & ΔΙΑΔΙΚΑΣΙΕΣ

23.3.1. Στοιχεία Υπηρεσίας

Η υπηρεσία VPU, διατίθεται με την ίδια μορφή πακέτων ταχυτήτων με την οποία παρέχεται η υπηρεσία V-A.PY.Σ.[KV].

Ειδικότερα η υπηρεσία VPU παρέχεται υπό τη μορφή των παρακάτω πακέτων ταχυτήτων:

Υπηρεσία	Πακέτο	Ταχύτητα Πρόσβασης Down/Up (Mbps)
VPU	Standard	έως 30 / έως 2,5
	Premium	έως 50 /έως 5

23.3.2. Εξαρτήσεις από άλλες Υπηρεσίες

Η υπηρεσία VPU, στην περίπτωση που περιλαμβάνει την παροχή υπηρεσίας V-A.PY.Σ.BRAS[KV], (VPU τύπου Β), παρέχεται σε συνδυασμό με την υφιστάμενη υπηρεσία Ο.Κ.ΣΥ.Α. (τύπου Α ή Β) ή την υφιστάμενη υπηρεσία ΣΥ.ΜΕ.Φ.Σ. (τύπου Β) ενώ, στην περίπτωση που περιλαμβάνει την παροχή υπηρεσίας V-A.PY.Σ.DSLAM[KV] (VPU τύπου Γ), παρέχεται σε συνδυασμό με την υφιστάμενη υπηρεσία Ο.Κ.ΣΥ.Α. τύπου Γ ή την υφιστάμενη υπηρεσία ΣΥ.ΜΕ.Φ.Σ. τύπου Γ όπως αυτές περιγράφονται στην ισχύουσα Προσφορά Αναφοράς Χονδρικής Ευρυζωνικής Πρόσβασης του ΟΤΕ. Το ευρυζωνικό της μέρος (V-A.PY.Σ.[KV]) της υπηρεσίας VPU, παρέχεται στις ίδιες ταχύτητες και με την ίδια ποιότητα & τεχνικά χαρακτηριστικά που παρέχεται και η αντίστοιχη υπηρεσία V-A.PY.Σ.[KV]

23.3.3. Διαδικασία Παροχής VPU

Η υπηρεσία VPU συνίσταται στον συνδυασμό των επιμέρους υφιστάμενων υπηρεσιών ΠΤοΒ και V-A.PY.Σ.[KV].

Η παραγγελιοληψία της υπηρεσίας VPU γίνεται μέσα από το Π/Σ WCRM-LLU ως ακολούθως:

23.3.3.1 Ο ΠΑΡΟΧΟΣ επιλέγει τον λειτουργούντα βρόχο (Π/Σ WCRM-LLU), από τον οποίο επιθυμεί να παρέχει την υπηρεσία V-A.PY.Σ.[KV] και αιτείται μετατροπή ΠΤοΒ σε VPU.

23.3.3.2 Εναλλακτικά ο ΠΑΡΟΧΟΣ θα μπορεί να υποβάλει μέσω του Π/Σ WCRM-LLU, νέο αίτημα ΠΤοΒ συνδυασμένο με V-A.PY.Σ.[KV], δηλαδή νέο αίτημα VPU. Το νέο αίτημα VPU θα υποβάλλεται μέσω του Π/Σ WCRM-LLU από τον ΠΑΡΟΧΟ μέσω των υφιστάμενων αιτημάτων «ENToB / ANToB / ENToB με Φορητότητα».

23.3.3.3 Το αίτημα μέσω του Π/Σ WCRM-LLU δημιουργεί αυτόματα νέο αίτημα χορήγησης V-A.PY.Σ.[KV] στο WCRM-VDSL, χαρακτηρισμένο μέσω κατάλληλου πεδίου που υποδεικνύει ότι παρέχεται σε συνδυασμό με την υπηρεσία ΠΤοΒ.

23.3.3.4 Για τις περιπτώσεις ENToB και ENToB με Φορητότητα , πριν την υποβολή του αιτήματος θα γίνεται έλεγχος για τη δυνατότητα ή όχι παροχής V-A.P.Y.Σ.[KV], ανάλογα με το αν υπάρχει διαθέσιμη υποδομή. Σε περίπτωση που κατά τον έλεγχο υπάρξει διαθεσιμότητας πόρτας στο DSLAM, διαπιστωθεί ότι δεν υπάρχει διαθέσιμη ελεύθερη πόρτα, το αίτημα του V-A.P.Y.Σ. απορρίπτεται και ταυτόχρονα απορρίπτεται και το σχετιζόμενο αίτημα βρόχου.

23.3.3.5 Αν υπάρχει σε εκκρεμότητα ήδη άλλο αίτημα για τον συγκεκριμένο βρόχο, ο ΠΑΡΟΧΟΣ δε μπορεί να καταχωρήσει κανένα αίτημα (αίτημα κατάργησης, μετατροπής, αλλαγής ορίου).

23.3.3.6 Το αντίστοιχο αίτημα V-A.PY.Σ.[KV] ακολουθεί την πορεία που αναφέρεται στην ισχύουσα Προσφορά Αναφοράς Χονδρικής Ευρυζωνικής Πρόσβασης του ΟΤΕ παράγραφος 2.2.2. Η ενημέρωση του ΠΑΡΟΧΟΥ σχετικά με την πορεία του αιτήματος V-A.PY.Σ.[KV] πραγματοποιείται μέσα από το Π/Σ WCRM-VDSL.

23.3.3.6.1. Με την ολοκλήρωση του αιτήματος V-A.PY.Σ.[KV] στο Π/Σ WCRM-VDSL, ενημερώνεται ο σχετιζόμενος βρόχος, μέσω κατάλληλου πεδίου με την πληροφορία ότι παρέχεται η συγκεκριμένη υπηρεσία μέσω αυτού.

23.3.4. Μεταβάσεις Υπηρεσιών

23.3.4.1.1. Οι μεταβάσεις που θα υποστηρίζονται από την υπηρεσία VPU είναι σε αντιστοιχία με τις υφιστάμενες μεταβάσεις των επιμέρους υπηρεσιών ΠΤοB και V-A.PY.Σ.[KV], όπως αυτές περιγράφονται στην παρούσα Προσφορά Αναφοράς και στην ισχύουσα Προσφορά Αναφοράς Χονδρικής Ευρυζωνικής Πρόσβασης του ΟΤΕ, καθώς και μεταβάσεις μεταξύ των διαφορετικών τύπων προϊόντων EMA⁶ (VPU τύπου B/Γ ΤΠ1→VPU τύπου Γ/Β ΤΠ2).

23.3.4.1.2. Συγκεκριμένα:

- **VPU ΤΠ1→ΠΤοB ΤΠ2** : Γίνονται κατ' αντιστοιχία τα βήματα που περιγράφονται στο παράρτημα 1 , της παρούσας Προσφοράς Αναφοράς § 1.4.7, με προσθήκη των ελέγχων παραπάνω (§24.3.3) . Η αυτόματη Κατάργηση του ΠΤοB του ΤΠ1 που δημιουργείται, θα καθιστά το V-APYΣ του ΤΠ1 ελλιπή (ευρυζωνικό κομμάτι της VPU).
- **ΠΤοB ΤΠ1→VPU ΤΠ2**: Γίνονται κατ' αντιστοιχία τα βήματα που περιγράφονται στο παράρτημα 1 , § 1.4.7 της παρούσας Προσφοράς Αναφοράς με προσθήκη των ελέγχων παραπάνω (§24.3.3).
- **ΜΤοB ΤΠ1 → VPU ΤΠ2**: Γίνονται κατ' αντιστοιχία τα βήματα που περιγράφονται στο παράρτημα 1, § 1.4.4 της παρούσας Προσφοράς Αναφοράς με προσθήκη των ελέγχων παραπάνω (§24.3.3). Κατά τη μετάβαση αυτή θα δημιουργείται στο W-VDSL αίτημα χορήγησης V-A.P.Y.Σ.[KV] στον ΤΠ 2 με λόγο κατασκευής «Αίτηση Πελάτη» ενώ στο νέο πεδίο θα καταγράφεται «Λόγω Αίτησης Μετάβασης από Μεριζόμενο Βρόχο σε VPU» και θα χρεώνεται εφάπαξ τέλος μετάβασης υπηρεσίας ΜΤοB σε υπηρεσία LLU & εφάπαξ τέλος παροχής V-A.PY.Σ.[KV]

⁶ Οι συγκεκριμένες μεταβάσεις θα είναι διαθέσιμες από 5-2-2013.

- **ΜΤοΒ ΤΠ1→VPU ΤΠ1** : Γίνονται κατ' αντιστοιχία τα βήματα που περιγράφονται στο παράρτημα 1 , § 1.4.4 με προσθήκη των ελέγχων παραπάνω (§24.3.3), με λόγο κατασκευής «Αίτηση Πελάτη» ενώ στο νέο πεδίο θα καταγράφεται «Λόγω Αίτησης Μετάβασης από Μεριζόμενο Βρόχο σε VPU» και θα χρεώνεται εφάπαξ τέλος μετάβασης υπηρεσίας ΜΤοΒ σε υπηρεσία LLU & εφάπαξ τέλος παροχής V-A.P.Y.Σ.[KV]
- **A.P.Y.Σ. ΤΠ1 → VPU ΤΠ2** : Γίνονται κατ' αντιστοιχία τα βήματα που περιγράφονται στο παράρτημα 1 , § 1.4.1 με προσθήκη των ελέγχων παραπάνω (§24.3.3). Κατά τη μετάβαση αυτή, αφενός στο W-ADSL ο A.P.Y.Σ. του ΤΠ1 θα καθίσταται ελλιπής, αφετέρου θα δημιουργείται στο W-VDSL αίτημα χορήγησης V-A.P.Y.Σ[KV] στον ΤΠ2.
- **ADSL ΟΤΕ→VPU**: Γίνονται κατ' αντιστοιχία τα βήματα που περιγράφονται στο παράρτημα 1, § 1.2, με προσθήκη των παραπάνω ελέγχων.
- **V-A.P.Y.Σ ΤΠ1 → VPU ΤΠ2** : Γίνονται κατ' αντιστοιχία τα βήματα που περιγράφονται στο Παράρτημα 1 , §1.4.1 με προσθήκη των ελέγχων παραπάνω (§24.3.3). Κατά τη μετάβαση αυτή, στο W-VDSL, αφενός ο V-A.P.Y.Σ του ΤΠ1 θα καθίσταται ελλιπής, αφετέρου θα δημιουργείται αίτημα χορήγησης V-A.P.Y.Σ.[KV] στον ΤΠ2.
- **VDSL ΟΤΕ → VPU**: Γίνονται κατ' αντιστοιχία τα βήματα που περιγράφονται στο παράρτημα 1, § 1.2, με προσθήκη των ελέγχων παραπάνω (§24.3.3).
- **VPU ΤΠ1→ VPU ΤΠ2**: Γίνονται κατ' αντιστοιχία τα βήματα που περιγράφονται στο παράρτημα 1 , § 1.4.7 με προσθήκη των ελέγχων παραπάνω (§24.3.3). Η αυτο κατάργηση του ΠΤοΒ ΤΠ1 που δημιουργείται, θα καθιστά τον V-A.P.Y.Σ. του ΤΠ1 ελλιπή (ευρυζωνικό κομμάτι του VPU).

23.3.5. Κατάργηση της υπηρεσίας VPU

23.3.5.1.1. Η κατάργηση της υπηρεσίας VPU είναι δυνατή, είτε μέσω κατάργησης του φωνητικού της μέρους (κατάργηση του ΠΤοΒ), είτε μέσω κατάργησης του ευρυζωνικού της μέρους (κατάργηση του V-A.P.Y.Σ.[KV]):

- Κατάργηση φωνητικού μέρους: Πραγματοποιείται μέσω της κατάργησης του ΠΤοΒ. Στην περίπτωση αυτή ο V-A.P.Y.Σ.[KV] (ευρυζωνικό μέρος της VPU) καθίσταται ελλιπής και πραγματοποιείται αποσυσχέτιση του λειτουργούντος V-A.P.Y.Σ. από τον ΠΤοΒ.
- Κατάργηση ευρυζωνικού μέρους: Πραγματοποιείται μέσω κατάργησης της υπηρεσίας V-A.P.Y.Σ.[KV]. Ο ΠΑΡΟΧΟΣ δύναται να ζητήσει την κατάργηση της παροχής της σύνδεσης V-A.P.Y.Σ.[KV] μετά την παρέλευση του πρώτου μήνα υποχρεωτικής παροχής της υπηρεσίας V-A.P.Y.Σ.[KV]. Στην περίπτωση αυτή, πραγματοποιείται αποσυσχέτιση του λειτουργούντος ΠΤοΒ από τον V-A.P.Y.Σ.[KV].

23.3.6. Διάρκεια Παροχής της υπηρεσίας VPU

Η διάρκεια παροχής της υπηρεσίας VPU είναι αορίστου χρόνου. Ο ΠΑΡΟΧΟΣ δύναται οποιαδήποτε στιγμή επιθυμεί να καταργήσει την υπηρεσία VPU, υποβάλλοντας σχετικό αίτημα, σύμφωνα με τη διαδικασία του ανωτέρου άρθρου «Κατάργηση της υπηρεσίας VPU».

23.3.7. Διαδικασία Βλαβοληψίας / Βλαβοδιαχείρισης

Ο ΟΤΕ δέχεται αναφορές βλαβών από τον ΠΑΡΟΧΟ για τις υπηρεσίες που παρέχει, ως ακολούθως:

- για την υπηρεσία ΤοΒ (φωνητικό μέρος της υπηρεσίας VPU), μέσω του Π/Σ WCRM-LLU.
- για την υπηρεσία V-A.PY.Σ.[KV] (ευρυζωνικό μέρος της υπηρεσίας VPU), μέσω του Π/Σ WCRM-VDSL.

Η αναγγελία βλάβης των επιμέρους υπηρεσιών, πραγματοποιείται σύμφωνα με τα οριζόμενα του Παραρτήματος «Βλαβοδιαχείριση ΤοΒ/ΤοΥΒ» της παρούσας Προσφοράς Αναφοράς και της Ενότητας 2.4 «Βλάβες» της Προσφοράς Αναφοράς Χονδρικής Ευρυζωνικής Πρόσβασης.

Η εξέλιξη της πορείας βλάβης της κάθε επιμέρους υπηρεσίας (ΠΤοΒ ή V-A.PY.Σ.[KV]), γίνεται μέσω του αντίστοιχου Π/Σ WCRM.

Σε περίπτωση βλάβης μόνο στη φωνή (ΠΤοΒ), ακολουθείται η διαδικασία που περιγράφεται στο Παράρτημα «Βλαβοδιαχείριση ΤοΒ/ΤοΥΒ» παρούσας Προσφοράς Αναφοράς, με την εξής διαφοροποίηση: «Στη δήλωση βλάβης, ο ΠΑΡΟΧΟΣ δύναται να επιλέγει μόνο το πεδίο «Τηλεφωνία», και όχι το πεδίο «ADSL». Αν κατά τη διαδικασία άρσης βλάβης VPU, δεν διαπιστωθεί βλάβη στον ΠΤοΒ, η βλάβη κλείνει με υπαιτιότητα ΠΑΡΟΧΟΥ, ενώ δεν πραγματοποιείται έλεγχος της ευρυζωνικότητας.

Σε περίπτωση βλάβης, μόνο στην ευρυζωνικότητα, ενώ λειτουργεί κανονικά η υπηρεσία φωνής, ο Πάροχος υποβάλει αναφορά βλάβης για την υπηρεσία V-A.PY.Σ.[KV], μέσω του Π/Σ WCRM-VDSL, σύμφωνα με τα οριζόμενα στην Ενότητα 2.4 «Βλάβες» της Προσφοράς Αναφοράς Χονδρικής Ευρυζωνικής Πρόσβασης. Αν κατά τη διαδικασία άρσης βλάβης V-APYΣ [KV] (ο οποίος αποτελεί μέρος της VPU υπηρεσίας), δεν διαπιστωθεί βλάβη στην ευρυζωνικότητα, η βλάβη κλείνει με υπαιτιότητα ΠΑΡΟΧΟΥ⁷.

Σε περίπτωση βλάβης ταυτόχρονα στη φωνή και στην ευρυζωνικότητα:

- Ο ΠΑΡΟΧΟΣ, υποβάλει αρχικά αναφορά βλάβης για την υπηρεσία ΠΤοΒ μέσω του Π/Σ WCRM-LLU, σύμφωνα με το Παράρτημα 5 «Βλαβοδιαχείριση ΤοΒ/ΤοΥΒ», §5.2 της παρούσας Προσφοράς Αναφοράς.
- Σε περίπτωση που, ενώ έχει πραγματοποιηθεί άρση της βλάβης στον ΠΤοΒ (φωνητικό μέρος της υπηρεσίας VPU), εξακολουθεί να υφίσταται βλάβη στο ευρυζωνικό της μέρος, τότε ο ΠΑΡΟΧΟΣ υποβάλει αναφορά βλάβης για την υπηρεσία V-A.PY.Σ.[KV], μέσω του Π/Σ WCRM-VDSL, σύμφωνα με τα οριζόμενα στην Ενότητα 2.4 «Βλάβες» της Προσφοράς Αναφοράς Χονδρικής Ευρυζωνικής Πρόσβασης. Αν κατά τη διαδικασία άρσης βλάβης V-APYΣ [KV] (ο οποίος αποτελεί μέρος της VPU υπηρεσίας), δεν διαπιστωθεί βλάβη στην ευρυζωνικότητα, η βλάβη κλείνει ως υπαιτιότητα ΠΑΡΟΧΟΥ.

23.3.8. Θέματα Τιμολόγησης

Ο ΠΑΡΟΧΟΣ τιμολογείται ως ακολούθως:

⁷ Για την περίπτωση παρόχων που δεν χρησιμοποιούν το φωνόσυχο τμήμα του χαλκού για παροχή υπηρεσιών φωνής η διαδικασία βλαβοδιαχείρισης θα γίνεται μόνο μέσα από το WCRM-VDSL και θα περιλαμβάνει όλες τις βλάβες της υπηρεσίας EMA συμπεριλαμβανομένου και αυτών που αφορούν το φυσικό φορέα.

- Μηνιαίο τέλος: Για το μέρος της υπηρεσίας VPU που αφορά την ευρυζωνικότητα, δηλαδή την υπηρεσία V-A.PY.Σ [KV], η τιμολόγηση γίνεται σύμφωνα με τα οριζόμενα στην Ενότητα «Τέλη – Χρεώσεις» της ισχύουσας Προσφοράς Αναφοράς Χονδρικής Ευρυζωνικής Πρόσβασης του ΟΤΕ. Για το μέρος της υπηρεσίας VPU που αφορά τη φωνή (ΠΤοΒ), η τιμολόγηση γίνεται σύμφωνα με τα οριζόμενα στο Παράρτημα 1 «Διαδικασίες Παροχής ΤοΒ» Ενότητα 1.12- «Τρόπος Χρέωσης» και στο Κεφάλαιο 4 «Οικονομικοί Όροι» της Προσφοράς Αναφοράς Αδεσμοποίητης Πρόσβασης στον Τοπικό Βρόχο. Η χρέωση των υπηρεσιών EMA που αφορά τη φωνή θα εμφανίζεται στο τιμολόγιο των υπηρεσιών ΑΠΤοΒ ως έκπτωση σε σχέση με την τιμή του πλήρους βρόχου.
- Εκπαιτική πολιτική για την υπηρεσία VPU :
 - Η έκπτωση αφορά ποσό το οποίο μεταβάλλεται ανεξάρτητα από το τίμημα του μηνιαίου τέλους ΠΤοΒ.
 - Η έκπτωση θα απεικονίζεται ως ξεχωριστή εγγραφή τιμολόγησης στο τιμολόγιο LLU για κάθε σχετιζόμενο ΤοΒ (φωνητικό μέρος του VPU) με τη μορφή πίστωσης.
 - Η παροχή από τον ΟΤΕ της ανωτέρω έκπτωσης άρχεται με την ενεργοποίηση του VPU.
 - Η παροχή από τον ΟΤΕ της ανωτέρω έκπτωσης παύει με την ολοκλήρωση της κατάργησης είτε του V-A.PY.Σ.[KV] είτε με την ολοκλήρωση της κατάργησης του σχετιζόμενου ΠΤοΒ.
 - Το λεκτικό που θα εμφανίζεται στο τιμολόγιο είναι «Έκπτωση VPU - <Φανταστικός Αριθμός Σχετιζόμενου ΤοΒ>».

Για τα υπόλοιπα τέλη ισχύουν

- Για το μέρος της υπηρεσίας VPU που αφορά την ευρυζωνικότητα, δηλαδή την υπηρεσία V-A.PY.Σ.[KV], η τιμολόγηση γίνεται σύμφωνα με τα οριζόμενα στην ισχύουσα Προσφοράς Αναφοράς Χονδρικής Ευρυζωνικής Πρόσβασης του ΟΤΕ.
- Για το μέρος της υπηρεσίας VPU που αφορά τη φωνή (ΠΤοΒ), η τιμολόγηση γίνεται σύμφωνα με τα οριζόμενα στην παρούσα Προσφορά Αναφοράς.

23.4. SLA ΥΠΗΡΕΣΙΑΣ VPU

23.4.1. Παράδοση υπηρεσίας VPU

Αναφορικά με την εφαρμογή ρητρών, θα ισχύουν τα ακόλουθα:

- Στην περίπτωση που το αίτημα VPU γίνεται σε υφιστάμενο βρόχο, για το αίτημα θα ισχύει το υφιστάμενο SLA της υπηρεσίας V-A.PY.Σ[KV] σύμφωνα με το κεφάλαιο 6 «Βασική Συμφωνία (Basic SLA) – A.PY.Σ.» της σχετικής Προσφοράς Αναφοράς Χονδρικής Ευρυζωνικής Πρόσβασης.
- Στην περίπτωση που το αίτημα VPU γίνεται σε συνδυασμό με αίτημα νέου βρόχου, θα ισχύει το υφιστάμενο SLA της υπηρεσίας με το μεγαλύτερο χρόνο παράδοσης. Σε περίπτωση που η κατασκευή του αιτήματος VPU ξεπεράσει το χρονικό διάστημα που ορίζει το αντίστοιχο SLA της υπηρεσίας με το μεγαλύτερο χρόνο παράδοσης, ο ΟΤΕ για κάθε ΕΗ καθυστέρησης μετά τον προβλεπόμενο χρόνο θα καταβάλει τις ρήτρες που αναλογούν για τις επιμέρους υπηρεσίες LLU και V-A.PY.Σ, σύμφωνα με τα οριζόμενα στο Παράρτημα 4 της παρούσας Προσφοράς Αναφοράς και στο κεφάλαιο 6 «Βασική Συμφωνία (Basic SLA) – A.PY.Σ.» της σχετικής Προσφοράς Αναφοράς για τη Χονδρική Ευρυζωνική Πρόσβαση αντίστοιχα.

»

Το Παράρτημα 24 προστίθεται μετά από πρόταση του ΟΤΕ για τροποποίηση του RUO, η οποία υποβλήθηκε στην ΕΕΤΤ σε εφαρμογή της υποχρέωσής του δυνάμει του άρθρου 1 παρ. β της ΑΠ ΕΕΤΤ 665/5/18.9.2012, στο πλαίσιο της οποίας η ΕΕΤΤ αποδέχθηκε καταρχήν την πρότασή του για την παροχή χονδρικής υπηρεσίας με την ονομασία «Virtual Partial Unbundled Loop (VPU)» ή «Εικονικά Μερικά Αποδεσμοποίητος Βρόχος (EMA)», υπό συγκεκριμένους όρους, μεταξύ των οποίων η υποχρέωση να υποβάλει στην ΕΕΤΤ, εντός δεκαπέντε (15) ημερών από την δημοσίευση της ανωτέρω Απόφασης στην Εφημερίδα της Κυβερνήσεως, μεταξύ άλλων τροποποίηση της Προσφοράς Αναφοράς Αδεσμοποίητης Πρόσβασης στον Τοπικό Βρόχο, προκειμένου να ενταχθεί σε αυτήν η διαδικασία παροχής της υπηρεσίας χονδρικής με την ονομασία VPU ή EMA, σύμφωνα με τα σημεία (α) και (β) της παραγράφου 18 της Ενότητας Β, του αιτιολογικού της ανωτέρω Απόφασης.

Σε συνέχεια της υποβληθείσας πρότασης του ΟΤΕ σε εφαρμογή των ως άνω, διενεργήθηκε δημόσια διαβούλευση, η οποία διήρκεσε από 9 Νοεμβρίου μέχρι 3 Δεκεμβρίου 2012.

Η ΕΕΤΤ τροποποιεί το Παράρτημα 24, ώστε να συνάδει με τα οριζόμενα στην ΑΠ ΕΕΤΤ 673/02/20-11-2012 «Παροχή από την εταιρεία «Οργανισμός Τηλεπικοινωνιών Ελλάδος (ΟΤΕ Α.Ε.)» της υπηρεσίας χονδρικής με την ονομασία Virtual Partial Unbundled Loop (VPU) ή Εικονικά Μερικά Αδεσμοποίητος Βρόχος (EMA)», λαμβάνοντας υπόψη και τα σχόλια των συμμετεχόντων στη ανωτέρω δημόσια διαβούλευση.»

Β. Θεσπίζει τις κάτωθι διατάξεις:**Άρθρο 1****Γενικές Αργές**

1. Στην παροχή των υπηρεσιών πρόσβασης οι οποίες περιγράφονται στην παρούσα Προσφορά Αναφοράς Αδεσμοποίητης Πρόσβασης στον Τοπικό Βρόχο και τις Σχετικές Υπηρεσίες, ο ΟΤΕ δεν δύναται να εγείρει ζητήματα ανυπαρξίας υποδομής και τεχνολογικής ανεπάρκειας από μέρους του, παρά μόνο στην έκταση που δικαιολογείται εξαιρετικά και περιοριστικά από την κείμενη νομοθεσία.
2. Ο ΟΤΕ κατά την υλοποίηση όλων των υπηρεσιών πρόσβασης φέρει την υποχρέωση μη διακριτικής μεταχείρισης (υποχρέωση αμεροληψίας), εφαρμόζοντας ισοδύναμους όρους, σε ισοδύναμες περιστάσεις, σε άλλες επιχειρήσεις που παρέχουν ισοδύναμες υπηρεσίες, και παρέχοντας υπηρεσίες και πληροφορίες σε τρίτους, υπό τους ίδιους όρους και της ίδιας ποιότητας με αυτές που παρέχει και στο λιανικό του άκρο (συμπεριλαμβανομένων των θυγατρικών του και των συνδεδεμένων με αυτόν επιχειρήσεων). Κατά την παροχή υπηρεσιών φυσικής πρόσβασης σε υποδομή δικτύου, δεν επιτρέπεται να υπάρχουν αδικαιολόγητες καθυστερήσεις, σύζευξη υπηρεσιών ή ευκολιών (εκτός και εάν αυτή δικαιολογείται από τεχνικούς λόγους), καθώς και αδικαιολόγητα επαχθείς συμβατικοί όροι, σύμφωνα με τα αναφερόμενα στην απόφαση της ΕΕΤΤ ΑΠ 614/013/28-7-2011 (ΦΕΚ 1908/Β/30-08-2011), Κεφάλαιο Α, υποκεφάλαιο ΙΙΙ (Κανονιστικές υποχρεώσεις), ενότητα 4 (Υποχρέωση Αμεροληψίας), υπο-ενότητες 4.1 και 4.1.2.
3. Οι υπηρεσίες και οι πληροφορίες πρέπει να παρέχονται στους εναλλακτικούς παρόχους, εντός προκαθορισμένης χρονικής περιόδου και επί τη βάση προδιαγραφών ποιότητας που είναι τουλάχιστον ισότιμες με αυτές που παρέχονται στο λιανικό άκρο του ΟΤΕ (συμπεριλαμβανομένων των θυγατρικών του και των συνδεδεμένων με αυτόν επιχειρήσεων). Οι πληροφορίες που λαμβάνονται από τον ΟΤΕ στα πλαίσια της υπηρεσιών και συναφών ευκολιών χονδρικής πρόσβασης σε φυσική υποδομή δικτύου, απαγορεύεται να χρησιμοποιούνται (με οποιοδήποτε τρόπο) από το λιανικό άκρο του ΟΤΕ, σύμφωνα με τα αναφερόμενα στην απόφαση της ΕΕΤΤ ΑΠ 614/013/28-7-2011 (ΦΕΚ 1908/Β/30-08-2011), Κεφάλαιο Α, υποκεφάλαιο ΙΙΙ (Κανονιστικές υποχρεώσεις), ενότητα 4 (Υποχρέωση Αμεροληψίας), υπο-ενότητες 4.1.1 και 4.1.3.
4. Απαγορεύεται κάθε προνομιακή πρόσβαση του λιανικού άκρου του ΟΤΕ ή των συνδεδεμένων με αυτόν επιχειρήσεων στις δραστηριότητες χονδρικής του ΟΤΕ. Ο ΟΤΕ υποχρεούται να παρέχει πρόσβαση στα πληροφοριακά συστήματα χονδρικής σε τρίτους παρόχους υπό τους ίδιους όρους και τις ίδιες προδιαγραφές ποιότητας με αυτές που παρέχει και στο λιανικό του άκρο, σύμφωνα με τα αναφερόμενα στην απόφαση της ΕΕΤΤ ΑΠ 614/013/28-7-2011 (ΦΕΚ 1908/Β/30-08-2011), Κεφάλαιο Α, υποκεφάλαιο ΙΙΙ (Κανονιστικές υποχρεώσεις), ενότητα 4 (Υποχρέωση Αμεροληψίας), υπο-ενότητα 4.1.4 και 4.1.5 και 4.1.6.
5. Ο ΟΤΕ υποχρεούται να παρέχει υπηρεσίες πρόσβασης σε τοπικό βρόχο και υποβρόχο και τις συναφείς ευκολίες σε τρίτους σε τιμές ίδιες με αυτές που παρέχει και στο λιανικό του άκρο (συμπεριλαμβανομένων των θυγατρικών του και των συνδεδεμένων με αυτόν επιχειρήσεων), σύμφωνα με τα αναφερόμενα στην απόφαση της ΕΕΤΤ ΑΠ 614/013/28-7-2011 (ΦΕΚ 1908/Β/30-08-2011), Κεφάλαιο Α, υποκεφάλαιο ΙΙΙ (Κανονιστικές υποχρεώσεις), ενότητα 4 (Υποχρέωση Αμεροληψίας), υπο-ενότητα 4.1.6.
6. Σε κάθε περίπτωση δεν πρέπει να τίθενται από τον ΟΤΕ αδικαιολόγητοι περιορισμοί, οι οποίοι δύναται να τον οδηγούν σε κατάχρηση της δεσπόζουσας θέσης του.

7. Σύμφωνα με τα αναφερόμενα στην απόφαση της ΕΕΤΤ ΑΠ 614/013/28-7-2011 (ΦΕΚ 1908/Β/30-08-2011), Κεφάλαιο Α, υποκεφάλαιο ΙΙΙ (Κανονιστικές υποχρεώσεις), ενότητα 3 (Υποχρέωση πρόσβασης και χρήσης ειδικών ευκολιών δικτύου), υπο-ενότητα 3.1.5, «Διατηρείται η υφιστάμενη υποχρέωση στον ΟΤΕ να μην ανακαλεί την ήδη χορηγηθείσα πρόσβαση σε ευκολίες».
8. Οι διατάξεις που περιλαμβάνονται στην παρούσα αποτελούν εξειδίκευση των υποχρεώσεων που έχουν επιβληθεί στον ΟΤΕ δυνάμει του ορισμού του ως Οργανισμού με Σημαντική Ισχύ στην Εθνική Αγορά Χονδρικής Παροχής Πρόσβασης σε φυσική υποδομή δικτύου για το σκοπό της παροχής ευρυζωνικών και φωνητικών υπηρεσιών, δυνάμει της ΕΕΤΤ ΑΠ 614/013/28-7-2011 (ΦΕΚ 1908/Β/30-08-2011). Εκτός αν ρητά προβλέπεται διαφορετικά στην παρούσα, επιτρέπεται διαφοροποίηση από το παρόν εφόσον είναι ευνοϊκότερη για τον Τ.Π, και με την επιφύλαξη της υποχρέωσης αμεροληψίας του ΟΤΕ.

Άρθρο 2

Μεταβατικές διατάξεις

1. Οι υφιστάμενες συμφωνίες Αδεσμοποίητης Πρόσβασης στον Τοπικό Βρόχο οι οποίες υπογράφηκαν δυνάμει της απόφασης της ΕΕΤΤ ΑΠ 573/015/22-7-2010 «Έγκριση Προσφοράς Αναφοράς ΟΤΕ 2012 για την Αδεσμοποίητη Πρόσβαση στον Τοπικό Βρόχο και τις Συναφείς Ευκολίες, σε εφαρμογή της απόφασης της ΕΕΤΤ ΑΠ 531/065/23-07-2009» (ΦΕΚ 1338/Β/31-8-2010), όπως τροποποιήθηκε και ισχύει σήμερα με τις αποφάσεις της ΕΕΤΤ ΑΠ 580/010/14-10-2010 (ΦΕΚ 1814/Β/19-11-2010) και 612/013/14-7-2011 (ΦΕΚ 1952/Β/2-9-2011), παραμένουν σε ισχύ, και εφαρμόζονται από τα μέρη, κατά το μέρος που δεν αντίκεινται σε διατάξεις της παρούσας, μέχρι τη σχετική προσαρμογή τους από τα μέρη στις διατάξεις αυτής. Η εν λόγω προσαρμογή πραγματοποιείται υποχρεωτικά, με επιμέλεια του ΟΤΕ, εντός προθεσμίας δύο (2) μηνών από τη θέση αυτής σε ισχύ, σύμφωνα με το άρθρο 5 της παρούσας. Για το σκοπό αυτό ΟΤΕ υποχρεούται να αποστέλλει στους αντισυμβαλλόμενους παρόχους σχέδιο σύμβασης, σύμφωνα με τις διατάξεις της παρούσας, εντός προθεσμίας ενός (1) μηνός από τη θέση αυτής σε ισχύ.
2. Ορίζεται γενικά ότι στις περιπτώσεις εκείνες στις οποίες για την συμμόρφωση του ΟΤΕ με τις διατάξεις της παρούσας Απόφασης, απαιτείται τροποποίηση υφισταμένων ή κατασκευή νέων πληροφοριακών συστημάτων, ο ΟΤΕ οφείλει να έχει ολοκληρώσει όλες τις απαιτούμενες ενέργειες για την πλήρη εφαρμογή των ανωτέρω, εντός εννέα (9) μηνών από τη θέση αυτής σε ισχύ, εκτός αν με άλλη διάταξη της παρούσας ορίζεται άλλη της παρούσας προθεσμία.
3. Ορίζεται ότι η επιμήκυνση στην προθεσμία εξόφλησης των τιμολογίων από τριάντα (30) σε σαράντα πέντε (45) ημερολογιακές ημέρες καταλαμβάνει και όλα τα τιμολόγια τα οποία αν και εκδόθηκαν πριν τη θέση σε ισχύ της παρούσας, εντούτοις δεν έχουν ακόμα καταστεί ληξιπρόθεσμα.

Άρθρο 3

Καταργούμενες Διατάξεις / Τελικές Διατάξεις

1. Από την έναρξη ισχύος της παρούσας Απόφασης και με την επιφύλαξη των μεταβατικών διατάξεων του άρθρου 2, καταργείται η απόφαση της ΕΕΤΤ ΑΠ 573/015/22-7-2010 «Έγκριση Προσφοράς Αναφοράς ΟΤΕ 2012 για την Αδεσμοποίητη Πρόσβαση στον Τοπικό Βρόχο και τις Συναφείς Ευκολίες, σε εφαρμογή της απόφασης της ΕΕΤΤ ΑΠ 531/065/23-07-2009» (ΦΕΚ 1338/Β/31-8-2010), όπως τροποποιήθηκε και ισχύει σήμερα με τις αποφάσεις της ΕΕΤΤ ΑΠ 580/010/14-10-2010 (ΦΕΚ 1814/Β/19-11-2010) και 612/013/14-7-2011 (ΦΕΚ 1952/Β/2-9-

2011), καθώς και κάθε άλλη Απόφαση της ΕΕΤΤ, ή γενική ή ειδική διάταξη, η οποία αντίκειται στις διατάξεις της παρούσας ή κατά το μέρος που ρυθμίζει κατά διάφορο τρόπο θέματα που ρυθμίζονται από την παρούσα, εκτός αν άλλως ορίζεται ειδικότερα με την παρούσα.

2. Ο ΟΤΕ υποχρεούται όπως κοινοποιεί στην ΕΕΤΤ για κάθε σύμβαση χονδρικής παροχής φυσικής πρόσβασης σε υποδομή δικτύου την οποία υπογράφει, τα στοιχεία της εν λόγω Σύμβασης, (συμβαλλόμενα μέρη, ημερομηνία υπογραφής και διάρκεια σύμβασης) καθώς και Δήλωση Συμμόρφωσης του περιεχομένου αυτής με την παρούσα Προσφορά Αναφοράς για την πρόσβαση σε φυσική υποδομή δικτύου. Επιπλέον, υποχρεούται να κοινοποιεί στην ΕΕΤΤ, κατόπιν αιτήματός της, κάθε σύμβαση για την πρόσβαση σε φυσική υποδομή δικτύου που υπογράφεται με παρόχους με βάση την παρούσα Προσφορά Αναφοράς για την πρόσβαση σε φυσική υποδομή δικτύου, καθώς και κάθε «πέραν του βασικού» (“advanced”) SLA που τυχόν προσφέρεται από τον ΟΤΕ, βάσει εμπορικής συμφωνίας, σύμφωνα με τα αναφερόμενα στην ΑΠ ΕΕΤΤ 614/13/28.07.2011 (ΦΕΚ 1908/Β/30-08-2011), Κεφάλαιο Α, υποκεφάλαιο ΙΙΙ (Κανονιστικές υποχρεώσεις), ενότητα 5 (Υποχρέωση Διαφάνειας), υπο-ενότητα 5.6.
4. Ο ΟΤΕ καλείται εντός αποκλειστικής προθεσμίας σαράντα πέντε (45) εργασιμών ημερών (ΕΗ), από τη θέση της παρούσας σε ισχύ, να καταθέσει τα απαραίτητα υποστηρικτικά στοιχεία, ώστε να υπολογιστεί το κόστος απεγκατάστασης και εγκατάστασης του εξοπλισμού Εφεδρικού Ηλεκτροπαραγωγού Ζεύγους (ΕΗΖ).
5. Ο ΟΤΕ οφείλει, εντός αποκλειστικής προθεσμίας δύο (2) μηνών από τη θέση σε ισχύ της παρούσας, να καταθέσει στην ΕΕΤΤ με κοινοποίηση προς τους Τηλεπικοινωνιακούς Παρόχους τη λίστα των Αστικών Κέντρων (ΑΚ) στα οποία υπάρχει επάρκεια Εφεδρικού Ηλεκτροπαραγωγού Ζεύγους (ΕΗΖ).
6. Ο ΟΤΕ οφείλει, εντός αποκλειστικής προθεσμίας τριών (3) μηνών από τη θέση σε ισχύ της παρούσας, να καταθέσει την αναλυτική πρότασή του για τις προδιαγραφές ανάπτυξης των τεχνικών διεπαφών (API), οι οποίες θα περιλαμβάνουν κατ’ ελάχιστο:
 - αναλυτική και σαφή περιγραφή των διαδικασιών που υλοποιούνται από το Πληροφοριακό Σύστημα (ΠΣ) ΟΤΕ μέσω των τεχνικών διεπαφών με χρήση δόκιμων μεθόδων τυπικών ορισμών όπως είναι οι Πίνακες Αλλαγής Καταστάσεων, flow charts, κλπ.
 - ακριβή και σαφή περιγραφή των πληροφοριών που ανταλλάσσονται μεταξύ των συστημάτων.
 - περιγραφή της μεθόδου ενημέρωσης μεταξύ του ΠΣ ΟΤΕ και των πληροφοριακών συστημάτων των Τ.Π. (π.χ. Polling, Interrupt/Event-Driver κλπ.)
 - τη διαθεσιμότητα (up-time) των τεχνικών διεπαφών (API).
 - τα μέτρα ασφάλειας πρόσβασης στις τεχνικές διεπαφές και τα μέτρα διασφάλισης της ακεραιότητας και της εμπιστευτικότητας των δεδομένων που ανταλλάσσονται με χρήση των τεχνικών διεπαφών του ΠΣ ΟΤΕ.
7. Ο ΟΤΕ οφείλει, προς το σκοπό εφαρμογής της παραγράφου 5.5.6 της απόφασης της ΕΕΤΤ ΑΠ 614/13/28.07.2011 (ΦΕΚ 1908/Β/30-08-2011), εντός αποκλειστικής προθεσμίας τριών (3) μηνών από τη θέση σε ισχύ της παρούσας, να συμπεριλάβει στους δείκτες αποδοτικότητας τους οποίους δημοσιοποιεί στο Π.Σ. ΟΤΕ, ανά τρίμηνο, τους ακόλουθους δείκτες:
 - αριθμό βλαβών οι οποίες αποκαταστάθηκαν εκτός του χρονοδιαγράμματος που προβλέπεται στο συμφωνημένο SLA ανά υπαιτιότητα (Τ.Π. ή ΟΤΕ) και ανά Τ.Π. σε τριμηνιαία βάση,
 - μέσο αριθμό εργασιμών ημερών καθυστέρησης για την άρση βλάβης ανά Τ.Π. σε τριμηνιαία βάση,

- μέσο αριθμό ημερολογιακών ημερών καθυστέρησης για την άρση βλάβης ανά Τ.Π. σε τριμηνιαία βάση,
 - αριθμό βλαβών για τις οποίες πραγματοποιήθηκε συνδυαστικό ραντεβού ανά Τ.Π. σε τριμηνιαία βάση,
- Οι ως άνω δείκτες θα είναι διαθέσιμοι ανά Τ.Π. για κάθε Τ.Π. ξεχωριστά και συνολικά για την ΕΕΤΤ.
8. Ο ΟΤΕ οφείλει, εντός αποκλειστικής προθεσμίας ενός (1) μηνός από τη θέση σε ισχύ της παρούσας, να καταθέσει στην ΕΕΤΤ επικαιροποιημένη έκδοση της ενότητας 6.15 (Παράρτημα 6) ως προς τα εξής:
- να ενημερώσει τον κατάλογο «Πρότυπα του ETSI» με πρότυπα VDSL,
 - να ενημερώσει τον κατάλογο «Πρότυπα της ITU» με πρότυπα VDSL.
9. Ο ΟΤΕ καλείται, εντός ενός (1) μηνός από τη θέση σε ισχύ της παρούσας, να υποβάλει στην ΕΕΤΤ ομαδοποίηση των Αστικών Κέντρων (Α/Κ) σύμφωνα με τις προδιαγραφές της παραγράφου 4.5.2, για τους σκοπούς της παροχής προβλέψεων παράδοσης ToB και ToYB.
10. Ο ΟΤΕ οφείλει, εντός αποκλειστικής προθεσμίας τριών (3) μηνών από τη θέση σε ισχύ της παρούσας, να καταθέσει επικαιροποιημένη έκδοση του Παραρτήματος 2 «Διαδικασίες Παροχής ΤΟΥΒ» στο οποίο θα περιλαμβάνεται σαφή αναφορά και στον ΜΤοΥΒ.
11. Ο ΟΤΕ οφείλει, εντός αποκλειστικής προθεσμίας ενός (1) μηνός από τη θέση της παρούσας σε ισχύ, να υποβάλει στην ΕΕΤΤ τη φόρμα υποβολής του αιτήματος διενέργειας μετρήσεων έγχυσης ισχύος.
12. Ο ΟΤΕ οφείλει, εντός αποκλειστικής προθεσμίας ενός (1) μηνός από τη θέση της παρούσας σε ισχύ, να αποστείλει στην ΕΕΤΤ τυποποιημένο ερωτηματολόγιο το οποίο θα συμπληρώνουν οι Τηλεπικοινωνιακοί Πάροχοι με την αναγγελία της βλάβης σύμφωνα με την παράγραφο 5.2.1.9 στο οποίο θα περιλαμβάνεται και η δυνατότητα μετρήσεων TDR.
13. Ο ΟΤΕ οφείλει, εντός αποκλειστικής προθεσμίας δύο (2) μηνών από τη θέση της παρούσας σε ισχύ, να αποστείλει στην ΕΕΤΤ την ενότητα 4.4. με επικαιροποιημένη λίστα των τελών σύμφωνα με τα οριζόμενα στην παρούσα.
14. Ο ΟΤΕ υποχρεούται να υποβάλει προς έγκριση στην ΕΕΤΤ αναλυτικές τεχνικές προδιαγραφές σχετικά με την υλοποίηση Εικονικής Συνεγκατάστασης σε υπαίθρια καμπίνα ΟΤΕ για πρόσβαση στον τοπικό υποβρόχο εντός προθεσμίας έξι (6) μηνών από τη θέση της παρούσας σε ισχύ σε εφαρμογή της απόφασης της ΕΕΤΤ ΑΠ 614/13/28.07.2011 (ΦΕΚ 1908/Β/30-08-2011), Κεφάλαιο Α, υποκεφάλαιο ΙΙΙ (Κανονιστικές υποχρεώσεις), ενότητα 3 (Υποχρέωση Πρόσβασης και Χρήσης ειδικών ευκολιών δικτύου), υπο-ενότητα 3.1.2., υποσημείωση με αριθμό 10. Οι υποβληθείσες τεχνικές προδιαγραφές μετά την έγκριση της ΕΕΤΤ θα αποτελέσουν Παράρτημα της παρούσας Προσφοράς Αναφοράς.
15. Ο ΟΤΕ, εντός προθεσμίας έξι (6) μηνών από τη θέση σε ισχύ της απόφασης της ΕΕΤΤ ΑΠ 673/02/20-11-2012 «Παροχή από την εταιρεία «Οργανισμός Τηλεπικοινωνιών Ελλάδος (ΟΤΕ Α.Ε.)» της υπηρεσίας χονδρικής με την ονομασία Virtual Partial Unbundled Loop (VPU) ή Εικονικά Μερικά Αδεσμοποίητος Βρόχος (EMA)» (ΦΕΚ 3090/Β/22-11-2012), για την βέλτιστη παροχή του χονδρικού προϊόντος VPU, οφείλει να διαμορφώσει σε συνεργασία με τους τηλεπικοινωνιακούς παρόχους:
- α. πρόταση υλοποίησης επιπέδων ποιότητας υπηρεσίας (QoS),
 - β. διαδικασία παραγγελιοληψίας/παράδοσης του ενιαίου προϊόντος

- γ. διαδικασία μετρήσεων στο στάδιο της παράδοσης και της βλαβοληψίας,
- δ. ενιαία διαδικασία βλαβοληψίας/βλαβοδιαχείρισης,
- ε. καθορισμό ρητρών και διαδικασία υπολογισμού αυτών ως ενιαία διαδικασία.

Οι διαδικασίες οι οποίες θα προσδιορισθούν, θα εισαχθούν στην παρούσα Προσφορά Αναφοράς με τροποποίησή της κατόπιν Δημόσιας Διαβούλευσης.

Άρθρο 4

Κωδικοποιημένο κείμενο Προσφοράς ΑΠΤΒ ΟΤΕ

Προσαρτάται και αποτελεί αναπόσπαστο μέρος της παρούσας το κωδικοποιημένο κείμενο της «Προσφοράς Αναφοράς Αδεσμοποίητης Πρόσβασης στον Τοπικό Βρόχο ΟΤΕ», όπως τροποποιείται με βάση την παρούσα.



ΠΡΟΣΦΟΡΑ ΑΝΑΦΟΡΑΣ ΟΤΕ

ΑΔΕΣΜΟΠΟΙΗΤΗ ΠΡΟΣΒΑΣΗ
ΣΤΟΝ ΤΟΠΙΚΟ ΒΡΟΧΟ
& ΣΧΕΤΙΚΕΣ ΥΠΗΡΕΣΙΕΣ

2012

ΠΙΝΑΚΑΣ ΠΕΡΙΕΧΟΜΕΝΩΝ

ΚΕΦΑΛΑΙΟ 1.	ΕΙΣΑΓΩΓΗ
1.1.	ΕΙΣΑΓΩΓΗ
1.2.	ΟΡΙΣΜΟΙ
1.3.	ΣΥΝΤΜΗΣΕΙΣ
ΚΕΦΑΛΑΙΟ 2.	ΠΕΡΙΓΡΑΦΗ ΥΠΗΡΕΣΙΩΝ
2.1.	ΓΕΝΙΚΗ ΠΕΡΙΓΡΑΦΗ ΥΠΗΡΕΣΙΩΝ ΤΟΒ/ΤΟΥΒ
2.2.	ΓΕΝΙΚΗ ΠΕΡΙΓΡΑΦΗ ΥΠΗΡΕΣΙΩΝ ΣΥΝΕΓΚΑΤΑΣΤΑΣΗΣ
2.3.	ΠΑΡΟΧΗ ΠΛΗΡΟΦΟΡΙΩΝ ΑΠΟ ΤΟΝ ΟΤΕ
2.4.	ΔΙΑΔΙΚΑΣΙΑ ΕΝΗΜΕΡΩΣΗΣ ΓΙΑ ΜΕΤΑΖΕΥΞΕΙΣ ΣΥΝΔΡΟΜΗΤΩΝ ΟΤΕ
ΚΕΦΑΛΑΙΟ 3.	ΓΕΝΙΚΟΙ ΟΡΟΙ
3.1.	ΕΜΠΙΣΤΕΥΤΙΚΟΤΗΤΑ – ΔΗΜΟΣΙΟΠΟΙΗΣΗ
3.2.	ΕΚΧΩΡΗΣΗ ΔΙΚΑΙΩΜΑΤΩΝ
3.3.	ΚΑΤΑΓΓΕΛΙΑ
3.4.	ΔΗΜΟΣΙΟΤΗΤΑ
3.5.	ΑΝΩΤΕΡΑ ΒΙΑ
3.6.	ΑΠΟΖΗΜΙΩΣΗ – ΕΥΘΥΝΗ
3.7.	ΕΠΙΛΥΣΗ ΔΙΑΦΟΡΩΝ – ΙΣΧΥΟΝ ΔΙΚΑΙΟ
3.8.	ΤΡΟΠΟΠΟΙΗΣΗ ΤΗΣ ΣΥΜΒΑΣΗΣ ΠΛΑΙΣΙΟ
3.9.	ΠΛΗΡΟΦΟΡΙΑΚΑ ΣΥΣΤΗΜΑΤΑ
3.10.	ΥΠΟΧΡΕΩΣΕΙΣ ΟΤΕ/Τ.Π.
3.11.	ΠΡΟΓΡΑΜΜΑΤΙΣΜΕΝΕΣ ΚΑΙ ΕΚΤΑΚΤΕΣ ΕΡΓΑΣΙΕΣ
3.12.	ΕΠΙΚΕΦΑΛΙΔΕΣ
3.13.	ΠΑΡΑΡΤΗΜΑΤΑ
ΚΕΦΑΛΑΙΟ 4.	ΟΙΚΟΝΟΜΙΚΟΙ ΟΡΟΙ
4.1.	ΓΕΝΙΚΑ
4.2.	ΕΚΔΟΣΗ ΤΙΜΟΛΟΓΙΩΝ
4.3.	ΕΞΟΦΛΗΣΗ ΤΙΜΟΛΟΓΙΩΝ
4.4.	ΤΕΛΗ
4.5.	ΠΛΗΡΟΦΟΡΙΕΣ ΧΡΕΩΣΕΩΝ
4.6.	ΑΜΦΙΣΒΗΤΗΣΗ ΛΟΓΑΡΙΑΣΜΟΥ
4.7.	ΔΙΑΚΟΠΗ ΥΠΗΡΕΣΙΑΣ
4.8.	ΤΑΚΤΟΠΟΙΗΣΗ (ΕΚΚΑΘΑΡΙΣΗ) ΡΗΤΡΩΝ
4.9.	ΠΙΣΤΩΤΙΚΕΣ ΔΙΑΣΦΑΛΙΣΕΙΣ
4.10.	ΘΕΤΙΚΗ ΑΞΙΟΛΟΓΗΣΗ
ΠΑΡΑΡΤΗΜΑ 1.	ΔΙΑΔΙΚΑΣΙΕΣ ΠΑΡΟΧΗΣ ΤΟΒ
1.1.	ΔΙΑΔΙΚΑΣΙΑ ΠΑΡΟΧΗΣ ΤΟΒ -ΓΕΝΙΚΑ
1.2.	ΔΙΑΔΙΚΑΣΙΑ ΠΑΡΟΧΗΣ ΤΟΒ ΧΩΡΙΣ ΦΟΡΗΤΟΤΗΤΑ (ΠΤΟΒ/ΜΤΟΒ)
1.3.	ΔΙΑΔΙΚΑΣΙΑ ΠΑΡΟΧΗΣ ΤΟΒ ΜΕ ΠΑΡΑΛΛΗΛΗ ΑΙΤΗΣΗ ΦΟΡΗΤΟΤΗΤΑΣ
1.4.	ΔΙΑΔΙΚΑΣΙΕΣ ΜΕΤΑΒΑΣΗΣ ΠΑΡΕΧΟΜΕΝΩΝ ΥΠΗΡΕΣΙΩΝ
1.5.	ΑΚΥΡΩΣΗ ΑΙΤΗΜΑΤΩΝ ΠΑΡΟΧΗΣ
1.6.	ΑΛΛΑΓΗ ΗΜΕΡΟΜΗΝΙΑΣ ΚΑΤΑΣΚΕΥΗΣ ΤΟΒ
1.7.	ΕΠΙΛΕΞΙΜΟΤΗΤΑ ΒΡΟΧΟΥ/ΛΟΓΟΙ ΑΠΟΡΡΙΨΗΣ
1.8.	ΚΑΤΑΡΓΗΣΗ ΛΕΙΤΟΥΡΓΟΥΝΤΩΝ ΤΟΠΙΚΩΝ ΒΡΟΧΩΝ
1.9.	ΜΕΤΡΗΣΕΙΣ-ΔΟΚΙΜΕΣ
1.10.	ΔΙΑΔΙΚΑΣΙΑ ΥΛΟΠΟΙΗΣΗΣ
1.11.	ΧΑΡΑΚΤΗΡΙΣΤΙΚΑ ΠΟΙΟΤΗΤΑΣ ΓΡΑΜΜΗΣ
1.12.	ΤΡΟΠΟΣ ΧΡΕΩΣΗΣ
1.13.	ΕΙΔΙΚΕΣ ΠΕΡΙΠΤΩΣΕΙΣ - ΜΤοΒ
1.14.	ΦΟΡΜΕΣ ΑΙΤΗΣΕΩΝ ΤΟΒ
ΠΑΡΑΡΤΗΜΑ 2.	ΔΙΑΔΙΚΑΣΙΕΣ ΠΑΡΟΧΗΣ ΤΟΥΒ
2.1.	ΔΙΑΔΙΚΑΣΙΕΣ ΠΑΡΟΧΗΣ ΤΟΥΒ
2.2.	ΔΙΑΔΙΚΑΣΙΕΣ ΜΕΤΑΒΑΣΗΣ ΜΕΤΑΞΥ ΥΠΗΡΕΣΙΩΝ ΤΟΥΒ

2.3.	ΑΛΛΑΓΗ ΗΜΕΡΟΜΗΝΙΑΣ ΥΛΟΠΟΙΗΣΗΣ
2.4.	ΑΚΥΡΩΣΗ ΑΙΤΗΣΗΣ ΠΑΡΟΧΗΣ ΤΟΥΒ/Λόγοι Κατάργησης
2.5.	ΜΕΤΡΗΣΕΙΣ – ΔΟΚΙΜΕΣ
2.6.	ΔΙΑΔΙΚΑΣΙΑ ΥΛΟΠΟΙΗΣΗΣ
2.7.	ΕΠΙΔΕΞΙΜΟΤΗΤΑ ΤΟΥΒ / ΛΟΓΟΙ ΑΠΟΡΡΙΨΗΣ
2.8.	ΤΡΟΠΟΣ ΧΡΕΩΣΗΣ
2.9.	ΦΟΡΜΕΣ ΑΙΤΗΣΕΩΝ ΤΟΥΒ
ΠΑΡΑΡΤΗΜΑ 3. ΔΙΑΔΙΚΑΣΙΑ ΠΑΡΑΔΟΣΗΣ ΠΑΡΑΛΑΒΗΣ ΤΟΒ/ΤΟΥΒ	
ΠΑΡΑΡΤΗΜΑ 4. SLA ΤΟΒ/ΤΟΥΒ	
4.1.	ΟΡΙΣΜΟΙ
4.2.	ΓΕΝΙΚΑ
4.3.	ΑΝΤΙΚΕΙΜΕΝΟ ΣΥΜΦΩΝΙΑΣ
4.4.	ΛΟΓΟΙ ΚΑΘΥΣΤΕΡΗΣΗΣ «ΜΗ ΥΠΑΙΤΙΟΤΗΤΑΣ ΟΤΕ»
4.5.	ΠΑΡΑΔΟΣΗ ΤΟΒ/ΤΟΥΒ
4.6.	ΒΛΑΒΗ ΤΟΒ/ΤΟΥΒ
4.7.	ΤΑΚΤΟΠΟΙΗΣΗ (ΕΚΚΑΘΑΡΙΣΗ ΡΗΤΡΩΝ)
4.8.	ΠΡΟΓΡΑΜΜΑΤΙΣΜΕΝΕΣ & ΈΚΤΑΚΤΕΣ ΕΡΓΑΣΙΕΣ
ΠΑΡΑΡΤΗΜΑ 5. ΒΛΑΒΟΔΙΑΧΕΙΡΙΣΗ ΤΟΒ/ΤΟΥΒ	
5.1.	ΓΕΝΙΚΑ
5.2.	ΔΙΑΔΙΚΑΣΙΑ ΑΡΣΗΣ ΒΛΑΒΗΣ
5.3.	ΚΩΔΙΚΟΙ ΑΡΣΗΣ ΒΛΑΒΗΣ
5.4.	ΔΕΛΤΙΟ ΣΥΝΔΥΑΣΤΙΚΗΣ ΕΠΙΣΚΕΨΗΣ
ΠΑΡΑΡΤΗΜΑ 6. ΦΥΣΙΚΗ ΣΥΝΕΓΚΑΤΑΣΤΑΣΗ	
6.1.	ΓΕΝΙΚΑ
6.2.	ΠΡΟΫΠΟΘΕΣΕΙΣ ΠΑΡΟΧΗΣ ΦΥΣΙΚΗΣ ΣΥΝΕΓΚΑΤΑΣΤΑΣΗΣ
6.3.	ΚΑΤΑΣΚΕΥΗ/ΕΠΕΚΤΑΣΗ ΧΩΡΩΝ ΦΣ
6.4.	ΠΑΡΟΧΗ ΣΥΝΕΓΚΑΤΑΣΤΑΣΗΣ ΣΕ ΥΦΙΣΤΑΜΕΝΟ ΧΩΡΟ ΦΣ
6.5.	ΠΑΡΑΔΟΣΗ – ΠΑΡΑΛΑΒΗ ΧΩΡΟΥ
6.6.	ΤΕΧΝΙΚΗ ΜΕΛΕΤΗ/ΠΡΟΜΕΛΕΤΗ
6.7.	ΔΙΑΘΕΣΙΜΕΣ ΧΩΡΗΤΙΚΟΤΗΤΕΣ
6.8.	ΚΑΝΟΝΑΣ ΠΑΡΟΧΗΣ ΚΑΙ ΕΠΑΥΞΗΣΗΣ ΙΚΡΙΩΜΑΤΩΝ ΣΕ ΦΣ
6.9.	ΔΙΑΔΙΚΑΣΙΕΣ ΚΑΤΑΝΟΜΗΣ ΠΟΡΩΝ ΦΣ
6.10.	ΔΙΑΔΙΚΑΣΙΕΣ ΧΡΕΩΣΗΣ Τ.Π. ΣΕ ΧΩΡΟΥΣ ΦΣ
6.11.	ΤΕΧΝΙΚΕΣ ΠΡΟΔΙΑΓΡΑΦΕΣ ΦΣ
6.12.	ΗΛΕΚΤΡΟΔΟΤΗΣΗ ΕΓΚΑΤΑΣΤΑΣΕΩΝ
6.13.	ΠΡΟΓΡΑΜΜΑΤΙΣΜΕΝΕΣ ΚΑΙ ΕΚΤΑΚΤΕΣ ΕΡΓΑΣΙΕΣ
6.14.	ΣΥΝΤΗΡΗΣΗ Η/Μ ΕΓΚΑΤΑΣΤΑΣΕΩΝ
6.15.	ΤΕΧΝΙΚΑ ΧΑΡΑΚΤΗΡΙΣΤΙΚΑ ΕΞΟΠΛΙΣΜΟΥ ΠΑΡΟΧΩΝ
6.16.	ΠΕΡΙΟΡΙΣΜΟΙ ΣΤΟΝ ΕΞΟΠΛΙΣΜΟ ΣΥΝΕΓΚΑΤΑΣΤΑΣΗΣ
6.17.	ΠΡΟΣΒΑΣΗ ΣΕ ΧΩΡΟΥΣ ΦΣ
6.18.	ΚΑΘΑΡΙΣΜΟΣ ΧΩΡΟΥ ΦΣ
6.19.	ΚΑΤΑΣΤΡΟΦΗ ΕΡΓΟΥ
6.20.	ΠΡΩΤΟΚΟΛΛΟ ΠΑΡΑΔΟΣΗΣ – ΠΑΡΑΛΑΒΗΣ ΦΣ
6.21.	ΑΙΤΗΣΗ ΠΑΡΟΧΗΣ ΦΣ ΣΤΟ Π.Σ. ΟΤΕ
ΠΑΡΑΡΤΗΜΑ 7. ΣΥΜΜΙΚΤΗ ΣΥΝΕΓΚΑΤΑΣΤΑΣΗ	
7.1.	ΠΡΟΫΠΟΘΕΣΕΙΣ ΠΑΡΟΧΗΣ ΣΥΜΜΙΚΤΗΣ ΣΥΝΕΓΚΑΤΑΣΤΑΣΗΣ
7.2.	ΠΑΡΟΧΗ ΣΥΝΕΓΚΑΤΑΣΤΑΣΗΣ ΜΕ ΚΑΤΑΣΚΕΥΗ ΧΩΡΟΥ ΣΣ
7.3.	ΠΑΡΟΧΗ ΣΥΝΕΓΚΑΤΑΣΤΑΣΗΣ ΣΕ ΥΦΙΣΤΑΜΕΝΟ ΧΩΡΟ ΣΣ
7.4.	ΠΑΡΑΔΟΣΗ/ΠΑΡΑΛΑΒΗ ΧΩΡΟΥ
7.5.	ΚΑΤΑΣΤΡΟΦΗ ΤΟΥ ΕΡΓΟΥ
7.6.	ΧΡΕΩΣΗ ΜΗΝΙΑΙΩΝ ΠΑΓΙΩΝ ΤΕΛΩΝ ΛΕΙΤΟΥΡΓΙΚΩΝ ΕΞΟΔΩΝ ΧΡΗΣΗΣ ΧΩΡΟΥ
7.7.	ΚΑΤΑΝΟΜΗ ΠΟΡΩΝ ΣΣ
7.8.	ΠΡΟΓΡΑΜΜΑΤΙΣΜΕΝΕΣ ΚΑΙ ΕΚΤΑΚΤΕΣ ΕΡΓΑΣΙΕΣ
7.9.	ΣΥΝΤΗΡΗΣΗ Η/Μ ΕΓΚΑΤΑΣΤΑΣΕΩΝ

7.10.	ΑΣΦΑΛΕΙΑ ΚΑΙ ΔΙΑΔΙΚΑΣΙΕΣ ΕΙΣΟΔΟΥ ΣΕ ΧΩΡΟΥΣ ΣΣ.....	
7.11.	ΕΞΟΠΛΙΣΜΟΣ Τ.Π.	
7.12.	ΕΓΚΑΤΑΣΤΑΣΗ ΕΞΟΠΛΙΣΜΟΥ ΠΑΡΟΧΟΥ.....	
7.13.	ΛΕΙΤΟΥΡΓΙΑ – ΣΥΝΤΗΡΗΣΗ ΕΞΟΠΛΙΣΜΟΥ ΠΑΡΟΧΟΥ.....	
7.14.	ΠΕΡΙΟΡΙΣΜΟΙ ΣΤΟΝ ΕΞΟΠΛΙΣΜΟ ΣΥΝΕΓΚΑΤΑΣΤΑΣΗΣ.....	
7.15.	ΤΕΧΝΙΚΕΣ ΠΡΟΔΙΑΓΡΑΦΕΣ ΣΣ.....	
7.16.	ΗΛΕΚΤΡΟΔΟΤΗΣΗ ΕΓΚΑΤΑΣΤΑΣΕΩΝ.....	
7.17.	ΥΠΗΡΕΣΙΑ ΣΥΝΟΔΕΙΑΣ ΠΑΡΟΧΟΥ ΚΑΤΑ ΤΗΝ ΠΑΡΟΧΗ ΥΠΗΡΕΣΙΩΝ ΣΥΜΜΙΚΤΗΣ ΣΥΝΕΓΚΑΤΑΣΤΑΣΗΣ.....	
7.18.	ΚΑΘΑΡΙΣΜΟΣ ΧΩΡΟΥ ΣΣ.....	
7.19.	ΑΔΕΙΑ ΕΙΣΟΔΟΥ ΣΤΕΛΕΧΩΝ Ή ΣΥΝΕΡΓΑΤΩΝ ΠΑΡΟΧΟΥ ΣΕ ΧΩΡΟΥΣ ΣΣ 219	
7.20.	ΔΙΑΔΙΚΑΣΙΑ ΕΠΙΜΕΡΙΣΜΟΥ/ΕΞΟΦΛΗΣΗΣ ΚΟΣΤΟΥΣ ΣΣ.....	
7.21.	ΑΙΤΗΣΗ ΕΚΠΟΝΗΣΗΣ ΤΕΧΝΙΚΗΣ ΜΕΛΕΤΗΣ ΓΙΑ ΣΥΜΜΙΚΤΗ ΣΥΝΕΓΚΑΤΑΣΤΑΣΗ.....	
7.22.	ΠΡΩΤΟΚΟΛΛΟ ΠΑΡΑΔΟΣΗΣ – ΠΑΡΑΛΑΒΗΣ ΣΣ.....	
ΠΑΡΑΡΤΗΜΑ 8. ΕΙΚΟΝΙΚΗ ΣΥΝΕΓΚΑΤΑΣΤΑΣΗ.....		
8.1.	ΠΡΟΫΠΟΘΕΣΕΙΣ ΠΑΡΟΧΗΣ ΕΙΚΟΝΙΚΗΣ ΣΥΝΕΓΚΑΤΑΣΤΑΣΗΣ.....	
8.2.	ΠΑΡΟΧΗ ΕΙΚΟΝΙΚΗΣ ΣΥΝΕΓΚΑΤΑΣΤΑΣΗΣ.....	
8.3.	ΠΑΡΟΧΗ ΣΥΝΕΓΚΑΤΑΣΤΑΣΗΣ ΣΕ ΥΦΙΣΤΑΜΕΝΟ ΧΩΡΟ ΕΣ.....	
8.4.	ΠΑΡΑΔΟΣΗ/ΠΑΡΑΛΑΒΗ ΧΩΡΟΥ.....	
8.5.	ΚΑΤΑΣΤΡΟΦΗ ΤΟΥ ΕΡΓΟΥ.....	
8.6.	ΧΡΕΩΣΗ ΜΗΝΙΑΙΩΝ ΠΑΓΙΩΝ ΤΕΛΩΝ ΛΕΙΤΟΥΡΓΙΚΩΝ ΕΞΟΔΩΝ ΧΡΗΣΗΣ ΧΩΡΟΥ.....	
8.7.	ΚΑΤΑΝΟΜΗ ΠΟΡΩΝ ΕΣ.....	
8.8.	ΑΝΑΓΓΕΛΙΑ / ΑΡΣΗ ΒΛΑΒΗΣ.....	
8.9.	ΠΡΟΓΡΑΜΜΑΤΙΣΜΕΝΕΣ ΚΑΙ ΕΚΤΑΚΤΕΣ ΕΡΓΑΣΙΕΣ.....	
8.10.	ΣΥΝΤΗΡΗΣΗ Η/Μ ΕΓΚΑΤΑΣΤΑΣΕΩΝ.....	
8.11.	ΕΞΟΠΛΙΣΜΟΣ Τ.Π.	
8.12.	ΕΓΚΑΤΑΣΤΑΣΗ ΕΞΟΠΛΙΣΜΟΥ ΠΑΡΟΧΟΥ.....	
8.13.	ΛΕΙΤΟΥΡΓΙΑ – ΣΥΝΤΗΡΗΣΗ ΕΞΟΠΛΙΣΜΟΥ ΠΑΡΟΧΟΥ.....	
8.14.	ΔΙΑΔΙΚΑΣΙΑ ΣΥΝΤΗΡΗΣΗΣ.....	
8.15.	ΤΕΧΝΙΚΑ ΧΑΡΑΚΤΗΡΙΣΤΙΚΑ ΕΞΟΠΛΙΣΜΟΥ ΠΑΡΟΧΟΥ.....	
8.16.	ΠΕΡΙΟΡΙΣΜΟΙ ΣΤΟΝ ΕΞΟΠΛΙΣΜΟ ΣΥΝΕΓΚΑΤΑΣΤΑΣΗΣ.....	
8.17.	ΤΕΧΝΙΚΕΣ ΠΡΟΔΙΑΓΡΑΦΕΣ ΕΣ.....	
8.18.	ΗΛΕΚΤΡΟΔΟΤΗΣΗ ΕΓΚΑΤΑΣΤΑΣΕΩΝ.....	
8.19.	ΑΔΕΙΑ ΕΙΣΟΔΟΥ ΣΤΕΛΕΧΩΝ Ή ΣΥΝΕΡΓΑΤΩΝ ΠΑΡΟΧΟΥ ΣΕ ΧΩΡΟΥΣ ΕΣ 242	
8.20.	ΔΙΑΔΙΚΑΣΙΑ ΕΠΙΜΕΡΙΣΜΟΥ/ΕΞΟΦΛΗΣΗΣ ΚΟΣΤΟΥΣ ΕΣ.....	
8.21.	ΑΙΤΗΣΗ ΕΚΠΟΝΗΣΗΣ ΤΕΧΝΙΚΗΣ ΜΕΛΕΤΗΣ ΓΙΑ ΕΙΚΟΝΙΚΗ ΣΥΝΕΓΚΑΤΑΣΤΑΣΗ.....	
8.22.	ΠΡΩΤΟΚΟΛΛΟ ΠΑΡΑΔΟΣΗΣ – ΠΑΡΑΛΑΒΗΣ ΕΣ.....	
ΠΑΡΑΡΤΗΜΑ 9. ΕΣΩΤΕΡΙΚΟ ΣΥΝΔΕΤΙΚΟ ΚΑΛΩΔΙΟ ΦΣ/ΣΣ/ΕΣ.....		
9.1.	ΣΗΜΕΙΟ ΟΡΙΟΘΕΤΗΣΗΣ.....	
9.2.	ΔΙΑΔΙΚΑΣΙΕΣ ΔΙΑΘΕΣΗΣ ΖΕΥΓΩΝ ΕΣΚ.....	
9.3.	ΔΙΑΘΕΣΙΜΕΣ ΧΩΡΗΤΙΚΟΤΗΤΕΣ ΧΩΡΩΝ ΦΣ / ΣΣ / ΕΣ.....	
9.4.	ΧΩΡΗΤΙΚΟΤΗΤΑ ΚΕΝΤΡΙΚΟΥ ΚΑΤΑΝΕΜΗΤΗ ΜΙΚΤΟΝΟΜΗΣΗΣ ΟΤΕ.....	
9.5.	ΤΡΟΠΟΣ ΧΡΕΩΣΗΣ ΖΕΥΓΩΝ ΕΣΚ.....	
9.6.	ΑΡΣΗ ΚΑΙ ΔΙΑΧΕΙΡΙΣΗ ΤΗΣ ΒΛΑΒΗΣ ΤΟΥ ΕΣΚ.....	
9.7.	ΤΕΧΝΙΚΕΣ ΠΡΟΔΙΑΓΡΑΦΕΣ ΕΣΩΤΕΡΙΚΟΥ ΣΥΝΔΕΤΙΚΟΥ ΚΑΛΩΔΙΟΥ.....	
ΠΑΡΑΡΤΗΜΑ 10. ΚΑΛΩΔΙΟ ΟΠΤΙΚΩΝ ΙΝΩΝ ΦΣ/ΣΣ/ΕΣ.....		
10.1.	ΣΗΜΕΙΟ ΟΡΙΟΘΕΤΗΣΗΣ ΥΠΗΡΕΣΙΑΣ ΚΟΙ.....	
10.2.	ΔΙΑΘΕΣΙΜΕΣ ΧΩΡΗΤΙΚΟΤΗΤΕΣ ΚΟΙ.....	
10.3.	ΔΙΑΔΙΚΑΣΙΕΣ ΔΙΑΘΕΣΗΣ ΖΕΥΓΩΝ ΚΟΙ.....	
10.4.	ΠΑΡΑΔΟΣΗ – ΠΑΡΑΛΑΒΗ ΥΠΗΡΕΣΙΑΣ.....	

10.5.	ΤΡΟΠΟΣ ΧΡΕΩΣΗΣ ΚΟΙ.....	
10.6.	ΑΡΣΗ ΚΑΙ ΔΙΑΧΕΙΡΙΣΗ ΤΗΣ ΒΛΑΒΗΣ ΤΟΥ ΚΟΙ.....	
10.7.	ΤΕΧΝΙΚΕΣ ΠΡΟΔΙΑΓΡΑΦΕΣ ΚΟΙ.....	
10.8.	ΠΡΩΤΟΚΟΛΛΟ ΠΑΡΑΔΟΣΗΣ – ΠΑΡΑΛΑΒΗΣ ΚΟΙ.....	
ΠΑΡΑΡΤΗΜΑ 11. ΑΠΟΜΑΚΡΥΣΜΕΝΗ ΣΥΝΕΓΚΑΤΑΣΤΑΣΗ ΓΙΑ ΤοΒ.....		
11.1.	ΠΡΟΫΠΟΘΕΣΕΙΣ ΠΑΡΟΧΗΣ ΑΠΟΜΑΚΡΥΣΜΕΝΗΣ ΣΥΝΕΓΚΑΤΑΣΤΑΣΗΣ.....	
11.2.	ΕΣΩΤΕΡΙΚΟ ΣΥΝΔΕΤΙΚΟ ΚΑΛΩΔΙΟ ΤΕΡΜΑΤΙΣΜΟΥ (ΕΣΚΤ).....	
11.3.	ΕΞΩΤΕΡΙΚΟ ΣΥΝΔΕΤΙΚΟ ΚΑΛΩΔΙΟ (ΕΞΣΚ).....	
11.4.	ΣΗΜΕΙΟ ΟΡΙΟΘΕΤΗΣΗΣ.....	
11.5.	ΤΕΧΝΙΚΗ ΜΕΛΕΤΗ ΑΠΟΜΑΚΡΥΣΜΕΝΗΣ ΣΥΝΕΓΚΑΤΑΣΤΑΣΗΣ.....	
11.6.	ΤΡΟΠΟΙ ΥΛΟΠΟΙΗΣΗΣ ΥΠΗΡΕΣΙΑΣ ΣΥΝΔΕΣΗΣ ΕΞΣΚ ΣΕ ΕΣΚΤ ΣΕ ΦΥΠ/ ΦΥΤΠ.....	
11.7.	ΤΕΧΝΙΚΗ ΠΕΡΙΓΡΑΦΗ ΤΗΣ ΥΠΗΡΕΣΙΑΣ ΣΥΝΔΕΣΗΣ ΕΞΣΚ-ΕΣΚΤ ΣΕ ΦΥΠ/ ΦΥΤΠ.....	
11.8.	ΔΙΑΔΙΚΑΣΙΑ ΠΑΡΟΧΗΣ ΕΣΚΤ ΚΑΙ ΣΥΝΔΕΣΗ ΕΞΣΚ-ΕΣΚΤ.....	
11.9.	ΧΩΡΗΤΙΚΟΤΗΤΑ ΚΑΙ ΕΠΕΚΤΑΣΕΙΣ ΦΥΠ-ΟΤΕ / ΦΥΤΠ ΚΑΙ ΕΣΚΤ.....	
11.10.	ΜΕΤΡΗΣΕΙΣ.....	
11.11.	ΤΕΧΝΙΚΕΣ ΠΡΟΔΙΑΓΡΑΦΕΣ ΥΠΗΡΕΣΙΑΣ ΣΥΝΔΕΣΗΣ ΕΞΣΚ-ΕΣΚΤ ΣΕ ΦΥΠ 262	
11.12.	ΚΑΤΑΣΤΡΟΦΗ ΤΟΥ ΕΡΓΟΥ.....	
11.13.	ΠΡΩΤΟΚΟΛΛΟ ΠΑΡΑΔΟΣΗΣ – ΠΑΡΑΛΑΒΗΣ ΖΕΥΓΩΝ ΕΣΚΤ ΣΕ ΦΥΠ- ΟΤΕ 264	
11.14.	ΠΡΩΤΟΚΟΛΛΟ ΠΑΡΑΔΟΣΗΣ – ΠΑΡΑΛΑΒΗΣ ΖΕΥΓΩΝ ΕΣΚΤ ΣΕ ΦΥΤΠ.....	
11.15.	ΠΡΑΚΤΙΚΟ ΕΠΙΤΟΠΟΥ ΑΥΤΟΨΙΑΣ ΓΙΑ ΤΟΝ ΚΑΘΟΡΙΣΜΟ ΤΗΣ ΘΕΣΗΣ ΤΟΥ ΦΥΤΠ.....	
11.16.	ΑΙΤΗΣΗ ΠΑΡΟΧΗΣ ΑΠΟΜΑΚΡΥΣΜΕΝΗΣ ΣΥΝΕΓΚΑΤΑΣΤΑΣΗΣ ΣΤΟ Π.Σ. ΟΤΕ.....	
ΠΑΡΑΡΤΗΜΑ 12. ΑΠΟΜΑΚΡΥΣΜΕΝΗ ΣΥΝΕΓΚΑΤΑΣΤΑΣΗ ΓΙΑ ΤΟΥΒ.....		
12.1.	ΥΛΟΠΟΙΗΣΗ ΤΗΣ ΑΠΟΜΑΚΡΥΣΜΕΝΗΣ ΣΥΝΕΓΚΑΤΑΣΤΑΣΗΣ ΓΙΑ ΤοΥΒ 273	
12.2.	ΛΟΓΟΙ ΑΠΟΡΡΙΨΗΣ ΑΙΤΗΜΑΤΩΝ ΑΠΟΜΑΚΡΥΣΜΕΝΗΣ ΣΥΝΕΓΚΑΤΑΣΤΑΣΗΣ ΓΙΑ ΤοΥΒ.....	
12.3.	ΔΙΑΔΙΚΑΣΙΑ ΠΑΡΟΧΗΣ ΑΠΟΜΑΚΡΥΣΜΕΝΗΣ ΣΥΝΕΓΚΑΤΑΣΤΑΣΗΣ ΓΙΑ ΤοΥΒ 274	
12.4.	ΧΩΡΗΤΙΚΟΤΗΤΑ ΚΑΙ ΕΠΕΚΤΑΣΗ ΖΕΥΓΩΝ ΕΣΚΤ ΑΠΟΜΑΚΡΥΣΜΕΝΗΣ ΣΥΝΕΓΚΑΤΑΣΤΑΣΗΣ ΓΙΑ ΤοΥΒ.....	
12.5.	ΤΡΟΠΟΣ ΧΡΕΩΣΗΣ ΥΠΗΡΕΣΙΑΣ ΑΠΟΜΑΚΡΥΣΜΕΝΗΣ ΣΥΝΕΓΚΑΤΑΣΤΑΣΗΣ ΓΙΑ ΤοΥΒ.....	
12.6.	ΤΕΧΝΙΚΗ ΠΕΡΙΓΡΑΦΗ ΠΑΡΟΧΗΣ ΑΣ ΓΙΑ ΤοΥΒ ΣΕ Τ.Π.	
12.7.	ΠΡΩΤΟΚΟΛΛΟ ΠΑΡΑΔΟΣΗΣ – ΠΑΡΑΛΑΒΗΣ ΖΕΥΓΩΝ ΕΣΚΤ ΓΙΑ ΤοΥΒ ΜΕ ΚΑΤΑΣΚΕΥΗ ΦΥΤΠ-ΥΒ ΑΠΟ Τ.Π.....	
12.8.	ΠΡΩΤΟΚΟΛΛΟ ΠΑΡΑΔΟΣΗΣ – ΠΑΡΑΛΑΒΗΣ ΖΕΥΓΩΝ ΕΣΚΤ ΓΙΑ ΤοΥΒ ΜΕ ΚΑΤΑΣΚΕΥΗ ΦΥΤΠ-ΥΒ ΑΛΛΟΥ τ.Π.	
12.9.	ΠΡΑΚΤΙΚΟ ΕΠΙ ΤΟΠΟΥ ΑΥΤΟΨΙΑΣ (SITE SURVEY) ΚΑΙ ΣΥΝΕΡΓΑΣΙΑΣ ΓΙΑ ΤΟΝ ΚΑΘΟΡΙΣΜΟ ΤΗΣ ΘΕΣΗΣ ΦΡΕΑΤΙΟΥ ΚΑΤΑΣΚΕΥΗΣ ΤΗΛ. ΠΑΡΟΧΟΥ (ΦΥΤΠ-ΥΒ) ΚΑΙ ΠΡΟΣΔΙΟΡΙΣΜΟ ΠΟΣΟΤΙΚΩΝ ΚΑΙ ΛΟΙΠΩΝ ΑΠΑΡΑΙΤΗΤΩΝ ΣΤΟΙΧΕΙΩΝ ΕΓΚΑΤΑΣΤΑΣΗΣ & ΣΥΝΔΕΣΗΣ ΕΞΣΚ – ΕΣΚΤ ΓΙΑ ΠΑΡΟΧΗ ΥΠΗΡΕΣΙΑΣ ΑΣ-ΥΒ.....	
ΠΑΡΑΡΤΗΜΑ 13. ΠΕΡΙΓΡΑΦΗ ΥΠΗΡΕΣΙΑΣ ΦΥΣΙΚΗΣ ΣΥΝΕΓΚΑΤΑΣΤΑΣΗΣ ΜΕ ΚΑΜΠΙΝΑ ΣΕ ΠΡΟΑΥΛΙΟ ΧΩΡΟ Α/Κ ΟΤΕ.....		
13.1.	ΠΡΟΫΠΟΘΕΣΕΙΣ ΠΑΡΟΧΗΣ ΦΣ – ΚΑΜΠΙΝΑ.....	
13.2.	ΑΔΥΝΑΜΙΑ ΠΑΡΟΧΗΣ ΦΣ – ΚΑΜΠΙΝΑ.....	
13.3.	ΣΥΝΔΕΤΙΚΑ ΚΑΛΩΔΙΑ.....	
13.4.	ΣΗΜΕΙΟ ΟΡΙΟΘΕΤΗΣΗΣ.....	

13.5.	ΠΑΡΟΧΗ ΦΣ-ΚΑΜΠΙΝΑ	
13.6.	ΕΠΑΥΞΗΣΗ ΖΕΥΓΩΝ ΣΕ ΦΣ – ΚΑΜΠΙΝΑ.....	
13.7.	ΧΡΕΩΣΕΙΣ ΦΣ-ΚΑΜΠΙΝΑ	
13.8.	ΔΙΑΔΙΚΑΣΙΕΣ ΤΟΠΟΘΕΤΗΣΗΣ ΚΑΜΠΙΝΑΣ Τ.Π. ΣΕ ΟΙΚΟΠΕΔΑ ΤΟΥ ΟΤΕ 288	
13.9.	ΤΕΧΝΙΚΕΣ ΠΡΟΔΙΑΓΡΑΦΕΣ ΥΠΗΡΕΣΙΑΣ ΦΥΣΙΚΗΣ ΣΥΝΕΓΚΑΤΑΣΤΑΣΗΣ (ΜΟΡΦΗ ΕΓΚΑΤΑΣΤΑΣΗΣ ΚΑΜΠΙΝΑΣ ΣΤΟΝ ΠΡΟΑΥΛΙΟ ΧΩΡΟ ΤΟΥ Α/Κ ΟΤΕ).....	
13.10.	ΙΔΙΩΤΙΚΟ ΣΥΜΦΩΝΗΤΙΚΟ ΜΙΣΘΩΣΗΣ ΓΙΑ ΚΑΜΠΙΝΑ ΣΕ ΠΡΟΑΥΛΙΟ ΧΩΡΟ Α/Κ ΟΤΕ.....	
ΠΑΡΑΡΤΗΜΑ 14.	ΠΡΟΣΒΑΣΗ ΣΕ ΑΓΩΓΟΥΣ – ΠΑΡΟΧΗ ΣΚΟΤΕΙΝΗΣ ΙΝΑΣ	
14.1.	ΔΙΑΧΕΙΡΙΣΗ ΑΙΤΗΜΑΤΩΝ ΓΙΑ ΠΑΡΟΧΗ ΠΡΟΣΒΑΣΗΣ ΣΕ ΣΩΛΗΝΕΣ/ΑΓΩΓΟΥΣ	
14.2.	ΔΙΑΧΕΙΡΙΣΗ ΑΙΤΗΜΑΤΩΝ ΓΙΑ ΠΑΡΟΧΗ ΣΚΟΤΕΙΝΗΣ ΙΝΑΣ	
14.3.	ΔΙΑΧΕΙΡΙΣΗ ΑΙΤΗΜΑΤΩΝ ΓΙΑ ΑΠΟΔΕΣΜΕΥΣΗ ΣΩΛΗΝΩΝ ΚΑΙ ΣΚΟΤΕΙΝΩΝ ΙΝΩΝ.....	
14.4.	ΣΗΜΕΙΑ ΟΡΙΟΘΕΤΗΣΗΣ	
14.5.	ΤΡΟΠΟΣ ΧΡΕΩΣΗΣ ΥΠΗΡΕΣΙΑΣ.....	
14.6.	ΤΕΧΝΙΚΗ ΠΕΡΙΓΡΑΦΗ ΠΑΡΟΧΗΣ ΠΡΟΣΒΑΣΗΣ ΣΕ ΣΩΛΗΝΕΣ/ΑΓΩΓΟΥΣ ΚΑΙ ΣΚΟΤΕΙΝΗ ΙΝΑ.....	
14.7.	ΟΠΙΣΘΟΖΕΥΞΗ ΔΙΕΠΑΦΗΣ ΕΤHERNET	
ΠΑΡΑΡΤΗΜΑ 15.	ΒΑΣΙΚΗ ΣΥΜΦΩΝΙΑ ΕΠΙΠΕΔΟΥ ΥΠΗΡΕΣΙΩΝ (BASIC SLA) ΣΥΝΕΓΚΑΤΑΣΤΑΣΕΩΝ	
15.1.	ΓΕΝΙΚΑ	
15.2.	ΟΡΙΣΜΟΙ.....	
15.3.	ΑΝΤΙΚΕΙΜΕΝΟ ΤΗΣ ΣΥΜΦΩΝΙΑΣ	
15.4.	ΛΟΓΟΙ ΚΑΘΥΣΤΕΡΗΣΗΣ «ΜΗ ΥΠΑΙΤΙΟΤΗΤΑΣ ΟΤΕ»	
15.5.	ΒΑΣΙΚΗ ΣΥΜΦΩΝΙΑ ΕΠΙΠΕΔΟΥ ΥΠΗΡΕΣΙΩΝ (basic sla) ΦΥΣΙΚΗΣ ΣΥΝΕΓΚΑΤΑΣΤΑΣΗΣ	
15.6.	ΒΑΣΙΚΗ ΣΥΜΦΩΝΙΑ ΕΠΙΠΕΔΟΥ ΥΠΗΡΕΣΙΩΝ (basic sla) ΣΥΜΜΙΚΤΗΣ ΣΥΝΕΓΚΑΤΑΣΤΑΣΗΣ	
15.7.	ΒΑΣΙΚΗ ΣΥΜΦΩΝΙΑ ΕΠΙΠΕΔΟΥ ΥΠΗΡΕΣΙΩΝ (basic sla) ΕΙΚΟΝΙΚΗΣ ΣΥΝΕΓΚΑΤΑΣΤΑΣΗΣ	
15.8.	ΒΑΣΙΚΗ ΣΥΜΦΩΝΙΑ ΕΠΙΠΕΔΟΥ ΥΠΗΡΕΣΙΩΝ (basic sla) ΕΣΚ ΦΣ/ΣΣ/ΕΣ	
15.9.	ΒΑΣΙΚΗ ΣΥΜΦΩΝΙΑ ΕΠΙΠΕΔΟΥ ΥΠΗΡΕΣΙΩΝ (basic sla) ΚΟΙ ΣΥΝΕΓΚΑΤΑΣΤΑΣΗΣ	
15.10.	ΒΑΣΙΚΗ ΣΥΜΦΩΝΙΑ ΕΠΙΠΕΔΟΥ ΥΠΗΡΕΣΙΩΝ (basic sla) απομακρυσμένης ΣΥΝΕΓΚΑΤΑΣΤΑΣΗΣ ΓΙΑ ΤοΒ	
15.11.	ΒΑΣΙΚΗ ΣΥΜΦΩΝΙΑ ΕΠΙΠΕΔΟΥ ΥΠΗΡΕΣΙΩΝ (basic sla) ΦΥΣΙΚΗΣ ΣΥΝΕΓΚΑΤΑΣΤΑΣΗΣ ΜΕ ΚΑΜΠΙΝΑ ΣΕ ΠΡΟΑΥΛΙΟ ΧΩΡΟ.....	
15.12.	ΒΑΣΙΚΗ ΣΥΜΦΩΝΙΑ ΕΠΙΠΕΔΟΥ ΥΠΗΡΕΣΙΩΝ (basic sla) ΑΠΟΜΑΚΡΥΣΜΕΝΗΣ ΣΥΝΕΓΚΑΤΑΣΤΑΣΗΣ ΓΙΑ ΤοΥΒ	
ΠΑΡΑΡΤΗΜΑ 16.	ΔΙΑΔΙΚΑΣΙΑ ΥΠΟΒΟΛΗΣ ΑΙΤΗΣΕΩΝ ΑΠΟ ΤΟΝ ΣΥΝΔΡΟΜΗΤΗ	
16.1.	ΑΙΤΗΣΗ / ΕΞΟΥΣΙΟΔΟΤΗΣΗ ΚΑΤΑΝΑΛΩΤΗ	
ΠΑΡΑΡΤΗΜΑ 17.	ΣΥΜΒΑΣΗ ΕΜΠΙΣΤΕΥΤΙΚΟΤΗΤΑΣ.....	
ΠΑΡΑΡΤΗΜΑ 18.	ΑΙΤΗΣΗ ΠΡΟΣΒΑΣΗΣ ΣΤΟ ΣΥΣΤΗΜΑ	
ΠΑΡΑΡΤΗΜΑ 19.	ΠΙΝΑΚΑΣ ΠΑΡΕΧΟΜΕΝΩΝ ΠΛΗΡΟΦΟΡΙΩΝ ΑΠΟ ΤΟΝ ΟΤΕ	
19.1.	ΓΕΝΙΚΕΣ ΠΛΗΡΟΦΟΡΙΕΣ ΣΤΟΝ ΔΙΚΤΥΑΚΟ ΤΟΠΟ ΤΟΥ ΟΤΕ.....	
19.2.	ΓΕΝΙΚΕΣ ΠΛΗΡΟΦΟΡΙΕΣ ΣΤΟ ΠΛΗΡΟΦΟΡΙΑΚΟ ΣΥΣΤΗΜΑ ΤΟΥ ΟΤΕ.....	
19.3.	ΕΙΔΙΚΕΣ ΠΛΗΡΟΦΟΡΙΕΣ	
19.4.	ΠΛΗΡΟΦΟΡΙΕΣ ΓΙΑ ΔΙΑΧΕΙΡΙΣΗ ΦΑΣΜΑΤΟΣ ΚΑΙ ΕΓΧΥΣΗ ΙΣΧΥΟΣ ΣΤΟ ΔΙΚΤΥΟ ΠΡΟΣΒΑΣΗΣ.....	
ΠΑΡΑΡΤΗΜΑ 20.	ΔΙΑΔΙΚΑΣΙΑ ΕΝΗΜΕΡΩΣΗΣ Τ.Π. ΓΙΑ ΜΕΤΑΖΕΥΞΕΙΣ ΣΥΝΔΡΟΜΗΤΩΝ	
ΠΑΡΑΡΤΗΜΑ 21.	ΟΠΙΣΘΟΖΕΥΞΗ ΔΙΕΠΑΦΗΣ ΕΤHERNET.....	
ΠΑΡΑΡΤΗΜΑ 22.	ΥΠΟΔΕΙΓΜΑΤΑ ΕΓΓΥΗΤΙΚΩΝ ΕΠΙΣΤΟΛΩΝ.....	

22.1.	ΕΓΓΥΗΤΙΚΗ ΕΠΙΣΤΟΛΗ ΓΙΑ ΤΗΝ ΟΜΑΛΗ ΕΞΟΦΛΗΣΗ ΛΗΞΙΠΡΟΘΕΣΜΩΝ ΟΦΕΙΛΩΝ ΑΠΟ ΣΥΜΒΑΣΗ ΠΛΗΡΩΣ ΑΔΕΣΜΟΠΟΙΗΤΗΣ Η / ΚΑΙ ΜΕΡΙΖΟΜΕΝΗΣ ΠΡΟΣΒΑΣΗΣ ΣΤΟΝ ΤΟΠΙΚΟ ΒΡΟΧΟ / Η ΣΥΝΕΓΚΑΤΑΣΤΑΣΗΣ	
22.2.	ΟΜΑΛΗ ΕΞΟΦΛΗΣΗ ΑΜΦΙΣΒΗΤΟΥΜΕΝΩΝ ΟΦΕΙΛΩΝ	
22.3.	ΕΓΓΥΗΤΙΚΗ ΕΠΙΣΤΟΛΗ ΠΡΟΣ ΟΤΕ ΓΙΑ ΤΗΝ ΠΑΡΟΧΗ ΥΠΗΡΕΣΙΩΝ ΣΥΝΕΓΚΑΤΑΣΤΑΣΗΣ ΟΠΟΥ ΑΠΑΙΤΕΙΤΑΙ Η ΔΙΑΜΟΡΦΩΣΗ ΧΩΡΩΝ.....	
ΠΑΡΑΡΤΗΜΑ 23. ΔΙΑΘΕΣΗ ΕΗΖ ΣΕ ΧΩΡΟΥΣ ΦΣ.....		
23.1.	ΠΕΡΙΓΡΑΦΗ ΔΙΑΘΕΣΗΣ ΕΗΖ.....	
23.2.	ΟΙΚΟΝΟΜΙΚΗ ΠΕΡΙΓΡΑΦΗ ΥΠΗΡΕΣΙΑΣ ΔΙΑΘΕΣΗΣ ΕΗΖ	
23.3.	ΑΚ ΟΠΟΥ ΔΕΝ ΥΠΑΡΧΕΙ ΕΠΑΡΚΕΙΑ ΕΗΖ.....	
ΠΑΡΑΡΤΗΜΑ 24. Υπηρεσίες VPU.....		
24.1.	ΟΡΙΣΜΟΙ-ΣΥΝΤΜΗΣΕΙΣ	
24.2.	ΠΕΡΙΓΡΑΦΗ ΥΠΗΡΕΣΙΑΣ	
24.2.1.	Παρεχόμενη Υπηρεσία	
24.2.2.	Προϋποθέσεις διάθεσης της υπηρεσίας VPU.....	
24.2.3.	Περιορισμοί στη διάθεση της υπηρεσίας VPU	
24.3.	ΛΕΙΤΟΥΡΓΙΚΗ ΠΕΡΙΓΡΑΦΗ & ΔΙΑΔΙΚΑΣΙΕΣ.....	
24.3.1.	Στοιχεία Υπηρεσίας.....	
24.3.2.	Εξαρτήσεις από άλλες Υπηρεσίες	
24.3.3.	Διαδικασία Παροχής VPU	
24.3.4.	Μεταβάσεις Υπηρεσιών	
24.3.5.	Κατάργηση της υπηρεσίας VPU	
24.3.6.	Διάρκεια Παροχής της υπηρεσίας VPU.....	
24.3.7.	Διαδικασία Βλαβοληψίας / Βλαβοδιαχείρισης.....	
24.3.8.	Θέματα Τιμολόγησης	
24.4.	SLA Υπηρεσίας VPU.....	
24.4.1.	Παράδοση υπηρεσίας VPU	

ΚΕΦΑΛΑΙΟ 1. ΕΙΣΑΓΩΓΗ**1.1. ΕΙΣΑΓΩΓΗ**

Η παρούσα Προσφορά Αναφοράς Αδεσμοποίητης Πρόσβασης στον Τοπικό Βρόχο, η οποία εξειδικεύει την υποχρέωση του ΟΤΕ να παρέχει Πλήρως Αδεσμοποίητη και Μεριζόμενη Πρόσβαση στον Τοπικό Βρόχο & Πλήρως Αδεσμοποίητη Πρόσβαση στον Τοπικό Υποβρόχο, τις σχετικές υπηρεσίες και τις συναφείς ευκολίες, εκδίδεται σε εφαρμογή της υπ' αριθ. ΑΠ ΕΕΤΤ 614/13/28-7-2011 (ΦΕΚ 1908/Β/30-8-2011). Η Προσφορά Αναφοράς περιλαμβάνει τις κάτωθι υπηρεσίες:

- Πλήρης Αδεσμοποίητη Πρόσβαση στον Τοπικό Βρόχο & Υποβρόχο.
- Μεριζόμενη Πρόσβαση στον Τοπικό Βρόχο.
- Υπηρεσίες Συνεγκατάστασης, πρόσβασης σε αγωγούς & ίνες και οπισθόζευξης.

1.2. ΟΡΙΣΜΟΙ

Λέξεις ή φράσεις, οι οποίες χρησιμοποιούνται στην παρούσα Προσφορά Αναφοράς Αδεσμοποίητης Πρόσβασης στον Τοπικό Βρόχο και Υποβρόχο, έχουν την έννοια η οποία τους αποδίδεται στον Ν.3431/2006 ή, στην περίπτωση που δεν υπάρχουν σ' αυτόν, στις εκάστοτε ισχύουσες διατάξεις της κείμενης νομοθεσίας περί ηλεκτρονικών επικοινωνιών, ελλείψει δε αυτών, στο σχετικό δευτερογενές δίκαιο της Ευρωπαϊκής Ένωσης, ιδίως στις Οδηγίες 2009/139/ΕΚ και 2009/140/ΕΚ του Ευρωπαϊκού Κοινοβουλίου και του Συμβουλίου.

Τοπικός Βρόχος (ToB):

Το φυσικό κύκλωμα συνεστραμμένου ζεύγους μεταλλικών αγωγών, που συνδέει το τερματικό σημείο του δικτύου του ΟΤΕ προς την πλευρά του συνδρομητή (Network Termination – NT), με τον Κεντρικό Κατανεμητή Μικτονόμησης (Main Distribution Frame – MDF).

Τοπικός Υποβρόχος (ToΥB):

Το τμήμα του τοπικού βρόχου που συνδέει το τερματικό σημείο του δικτύου του ΟΤΕ προς την πλευρά του συνδρομητή (NT), με τον υπαίθριο Τοπικό Κατανεμητή Μικτονόμησης (Local Distribution Frame – LDF – KV ή ONU) του δικτύου χαλκού.

Τερματικό Σημείο Δικτύου ΟΤΕ - (Network Termination – NT):

Το σημείο τερματισμού του δημόσιου σταθερού τηλεπικοινωνιακού δικτύου ΟΤΕ. Ειδικότερα τερματικό σημείο του δικτύου ΟΤΕ σε εγκαταστάσεις συνδρομητή ορίζεται ο κατανεμητής κτιρίου (escalit), ή το κουτί διακλάδωσης (χαλύβδινο) μετά τον ακραίο διακλαδωτή (box).

Κεντρικός Κατανεμητής Μικτονόμησης – (ΚΚΜ - Main Distribution Frame – MDF):

Ως Κεντρικός Κατανεμητής Μικτονόμησης ορίζεται ο παθητικός εξοπλισμός στο σημείο παρουσίας του ΟΤΕ στον οποίον τερματίζονται τα καλώδια χαλκού του κυρίου δικτύου, παρέχοντας την δυνατότητα για ελεύθερη διασύνδεση μεταξύ οποιωνδήποτε ορίων των τερματιζόμενων καλωδίων μέσω κατάλληλου σύρματος μικτονόμησης. Αναφέρεται και ως Γενικός Κατανεμητής ΟΤΕ.

Αστικό Κέντρο (ΑΚ):

Τα κτίρια του ΟΤΕ, στα οποία είναι εγκατεστημένοι οι κεντρικοί καταναμητές μικτονόμησης.

Τοπικός Καταναμητής Μικτονόμησης (TKM - Local Distribution Frame – LDF–KV):

Ως Τοπικός Καταναμητής Μικτονόμησης ορίζεται ο παθητικός εξοπλισμός στον οποίον τερματίζονται τα καλώδια χαλκού (κυρίου και απερχόμενου δικτύου) παρέχοντας την δυνατότητα για ελεύθερη διασύνδεση μεταξύ οποιωνδήποτε ορίων των τερματιζόμενων καλωδίων μέσω κατάλληλου σύρματος μικτονόμησης.

Υπαίθρια Καμπίνα Οπτικού Δικτύου (ONU):

Υπαίθριες καμπίνες εντός των οποίων εγκαθίσταται ενεργός τηλεπικοινωνιακός εξοπλισμός. Οι καμπίνες αυτές μπορεί να περιλαμβάνουν Κεντρικό Καταναμητή μικτονόμησης (ΚΚΜ) - MDF ή τοπικό καταναμητή μικτονόμησης (TKM) - LDF, ή καταναμητή διασύνδεσης χωρίς την δυνατότητα μικτονόμησης ICF (Interconnection Frame). Συνδέεται με το ΑΚ με οπτικό καλώδιο σε τοπολογία δένδρου ή δακτυλίου, και με τους πελάτες με το χάλκινο δίκτυο διανομής.

Ενεργός Τοπικός Βρόχος (ΠΤοΒ/ΜΤοΒ):

Ο τοπικός βρόχος που χρησιμοποιείται ήδη για την παροχή υπηρεσιών πρόσβασης στο δημόσιο τηλεφωνικό δίκτυο.

Ανενεργός Τοπικός Βρόχος (ΑΝΤοΒ):

Ο τοπικός βρόχος που δεν χρησιμοποιείται για την παροχή υπηρεσιών σε συνδρομητή.

Τηλεπικοινωνιακός Πάροχος (Πάροχος ή Τ.Π.):

Ο εκάστοτε πάροχος Ηλεκτρονικών Επικοινωνιών που έχει κατάλληλα αδειοδοτηθεί από την αρμόδια αρχή και έχει υπογράψει σχετική Σύμβαση με τον ΟΤΕ, για την λήψη των υπηρεσιών που εντάσσονται στο πλαίσιο της παρούσας Προσφοράς.

Πλήρως Αδεσμοποίητη Πρόσβαση Στον Τοπικό Βρόχο ή Υποβρόχο:

Η παροχή σε Τ. Π. πρόσβασης στον Τοπικό Βρόχο ή στον Τοπικό Υποβρόχο του ΟΤΕ, η οποία επιτρέπει χρήση του πλήρους φάσματος συχνοτήτων του συνεσταμμένου ζεύγους μεταλλικών αγωγών.

Μεριζόμενη Πρόσβαση Στον Τοπικό Βρόχο ή Υποβρόχο:

Η παροχή σε Τ. Π. πρόσβασης στον Τοπικό Βρόχο ή στον Τοπικό Υποβρόχο του ΟΤΕ, η οποία επιτρέπει χρήση της μη- φωνητικής περιοχής του φάσματος συχνοτήτων του στρεπτού ζεύγους μεταλλικών αγωγών. Ο τοπικός βρόχος συνεχίζει να χρησιμοποιείται από τον ΟΤΕ, για την παροχή τηλεφωνικής υπηρεσίας PSTN ή ISDN στον συνδρομητή.

Σχετικές Υπηρεσίες Τοπικού Βρόχου:

Η παροχή υπηρεσιών πρόσβασης σε συναφείς ευκολίες οι οποίες είναι αναγκαίες για την αποτελεσματική υλοποίηση της πλήρους και μεριζόμενης πρόσβασης στον Τοπικό Βρόχο, όπως η Συνεγκατάσταση και τα Συνδετικά καλώδια.

Φυσική Συνεγκατάσταση (ΦΣ):

Η εγκατάσταση εξοπλισμού του Τ.Π. σε δωμάτια παρόχων, εντός κτιρίου ΑΚ ΟΤΕ, αλλά ξεχωριστά από το χώρο εγκατάστασης του εξοπλισμού του ΟΤΕ για την παροχή πρόσβασης σε υπηρεσίες ΤοΒ. Η Φυσική Συνεγκατάσταση περιλαμβάνει και την

περίπτωση εγκατάστασης εξοπλισμού του παρόχου σε καμπίνα Παρόχου που εγκαθίσταται στον προαύλιο χώρο αστικού κέντρου του ΟΤΕ (εφεξής ΦΣ-καμπίνα).

Σύμμικτη Συνεγκατάσταση (ΣΣ):

Η εγκατάσταση του εξοπλισμού του Τ.Π. στον ίδιο χώρο με τον εξοπλισμό του ΟΤΕ, χωρίς την ύπαρξη χωρισμάτων και χωρίς την ανάγκη δημιουργίας ξεχωριστού δωματίου παρόχου για την παροχή πρόσβασης σε υπηρεσίες ΤοΒ. Τη συντήρηση του εξοπλισμού του Τ.Π. αναλαμβάνει ο ίδιος ο Τ.Π. και την υλοποιεί με κατάλληλη συνοδεία από τον ΟΤΕ.

Εικονική Συνεγκατάσταση(ΕΣ):

Η εγκατάσταση εξοπλισμού του Τ.Π. στον ίδιο χώρο με τον εξοπλισμό του ΟΤΕ, από τον Τ.Π στα ΑΚ ΟΤΕ. Η συντήρησή του γίνεται από τον ΟΤΕ για λογαριασμό του Τ.Π για την παροχή πρόσβασης σε υπηρεσίες ΤοΒ.

Απομακρυσμένη Συνεγκατάσταση (ΑΣ):

Η εγκατάσταση εξοπλισμού του Τ.Π. σε χώρο που επιλέγει ο ίδιος και ο οποίος δεν βρίσκεται σε σημείο που συνδέεται ιδιοκτησιακά με τον ΟΤΕ για την παροχή πρόσβασης σε υπηρεσίες ΤοΒ/ΤοΥΒ.

Σημείο Οριοθέτησης (ΣΟ):

Το σημείο σύνδεσης των δικτύων του Τ.Π. και του ΟΤΕ.

Κοινό Φρεάτιο Υποδοχής Τ. Π. (ΦΥΠ-ΟΤΕ):

Τυποποιημένο φρεάτιο, κατασκευασμένο από τον ΟΤΕ βάσει προδιαγραφών ΟΤΕ για την σύνδεση & διαχείριση των ΕΞΣΚ – ΕΣΚΤ και του ΚΟΙ Φυσικής Συνεγκατάστασης.

Φρεάτιο Υποδοχής Τ. Π. (ΦΥΤΠ)

Τυποποιημένο φρεάτιο κατασκευασμένο από τον Τ. Π. βάσει προδιαγραφών ΟΤΕ για την σύνδεση & διαχείριση των ΕΞΣΚ – ΕΣΚΤ στην περίπτωση απομακρυσμένης συνεγκατάστασης σε κέντρα με λιγότερους από 5000 συνδρομητές.

Εξωτερικό Συνδετικό Καλώδιο (ΕΞΣΚ):

Το Πολυζευγικό καλώδιο συνεστραμμένων χάλκινων διπλαγωγών, το οποίο συνδέει τις εγκαταστάσεις του Τ.Π. με το Σημείο Οριοθέτησης (ΦΥΠ ΟΤΕ/ΦΥΠ Τ.Π.).

Εσωτερικό Συνδετικό Καλώδιο (ΕΣΚ):

Το Πολυζευγικό καλώδιο συνεστραμμένων χάλκινων διπλαγωγών που συνδέει τον Κεντρικό Κατανομητή Μικτονόμησης ΟΤΕ με τον ενδιάμεσο κατανομητή που βρίσκεται στο χώρο συνεγκατάστασης εντός του Αστικού Κέντρου.

Εσωτερικό Συνδετικό Καλώδιο Τερματισμού (ΕΣΚΤ):

Το Πολυζευγικό καλώδιο συνεστραμμένων χάλκινων διπλαγωγών που συνδέει τον Κεντρικό Κατανομητή Μικτονόμησης ΟΤΕ με το ΕΞΣΚ των Τ.Π. μέσω συνδέσμου (μούφας) εντός του ΦΥΠ.

Σύνδεσμος (Μούφα):

Η φυσική ένωση που υλοποιεί ο ΟΤΕ αποκλειστικά για την επίτευξη της λειτουργικής σύνδεσης του ΕΞΣΚ με το ΕΣΚΤ.

Φανταστικός Αριθμός (αριθμός βρόχου / υποβρόχου):

Ο αριθμός που ορίζει μονοσήμαντα το συγκεκριμένο στρεπτό ζεύγος μεταλλικών αγωγών που τερματίζει στο συνδρομητή, αποτελώντας την ταυτότητα του βρόχου / υποβρόχου.

1.3. ΣΥΝΤΜΗΣΕΙΣ

ΑΚ	Αστικό Κέντρο
ΓΚΟ	Γενικός Κατανεμητής ΟΤΕ (Καλείται και ΚΚΜ)
ΚΚΜ	Κεντρικός Κατανεμητής Μικτονόμησης ΟΤΕ (Καλείται και ΓΚΟ)
ΤΚΜ	Τοπικός Κατανεμητής Μικτονόμησης ΟΤΕ
ΕΚ	Ενδιάμεσος Κατανεμητής
ΕΣΚ	Εσωτερικό Συνδετικό Καλώδιο
ΕΞΣΚ	Εξωτερικό Συνδετικό Καλώδιο
ΕΣΚΤ	Εσωτερικό Συνδετικό Καλώδιο Τερματισμού
ΦΥΠ	Κοινό Φρεάτιο Υποδοχής Τ.Π. κατασκευής ΟΤΕ
ΦΥΤΠ	Φρεάτιο Υποδοχής Τ.Π. κατασκευής Τ.Π.
ΣΟ	Σημείο Οριοθέτησης
ΚV	Τοπικός Κατανεμητής Μικτονόμησης
ΟΝU	Υπαίθριος Κατανεμητής Οπτικού Δικτύου Πρόσβασης
ΚΟΙ	Καλώδιο οπτικών Ινών
ΠΠΠ	Πρωτόκολλο παράδοσης – παραλαβής
ΠΤοB	Πλήρης Τοπικός Βρόχος
ΑΝΤοB	Ανενεργός Τοπικός Βρόχος
ΕΝΤοB	Ενεργός Τοπικός Βρόχος
ΜΤοB	Μεριζόμενος Βρόχος
ΤοΥB	Τοπικός Υποβρόχος
ΠΤοΥB	Πλήρης Τοπικός Υποβρόχος (ΠΤοΥB)
ΑΝΤοΥB	Ανενεργός Τοπικός Υποβρόχος
ΜΤοΥB	Μεριζόμενος Τοπικός Υποβρόχος
FCFS	First come first served
ΤΣ	Τηλεφωνική σύνδεση
ΔΑ	Δείκτης αποδοτικότητας υπηρεσίας
ΧΕΠ	Χονδρική ευρυζωνική πρόσβαση
ΑΣ-ΥB	Απομακρυσμένη Συνεγκατάσταση σε Τοπικό Υποβρόχο

ΚΕΦΑΛΑΙΟ 2. ΠΕΡΙΓΡΑΦΗ ΥΠΗΡΕΣΙΩΝ

2.1. ΓΕΝΙΚΗ ΠΕΡΙΓΡΑΦΗ ΥΠΗΡΕΣΙΩΝ ΤΟΒ/ΤΟΥΒ

Η πρόσβαση στις υπηρεσίες ΤοΒ προϋποθέτει ο Τ.Π. να έχει υλοποιήσει Συνεγκατάσταση (Απομακρυσμένη, ή Φυσική ή Εικονική ή Σύμμικτη) με σύνδεση στον ΚΚΜ, ο οποίος εξυπηρετεί τον αντίστοιχο ΤοΒ, σύμφωνα με τα οριζόμενα στα αντίστοιχα Παραρτήματα της παρούσας Προσφοράς. Αντίστοιχα η πρόσβαση στις υπηρεσίες ΤοΥΒ προϋποθέτει ο Τ.Π. να έχει υλοποιήσει Απομακρυσμένη Συνεγκατάσταση με σύνδεση στον ΤΚΜ, οποίος εξυπηρετεί τον αντίστοιχο ΤοΥΒ, σύμφωνα με τα οριζόμενα στα αντίστοιχα Παραρτήματα. Ενδεικτικά, η παροχή ΤοΒ μέσω Φυσικής Συνεγκατάστασης απεικονίζεται στο σχήμα 1, ενώ η παροχή ΜΤοΒ απεικονίζεται στο σχήμα 2.

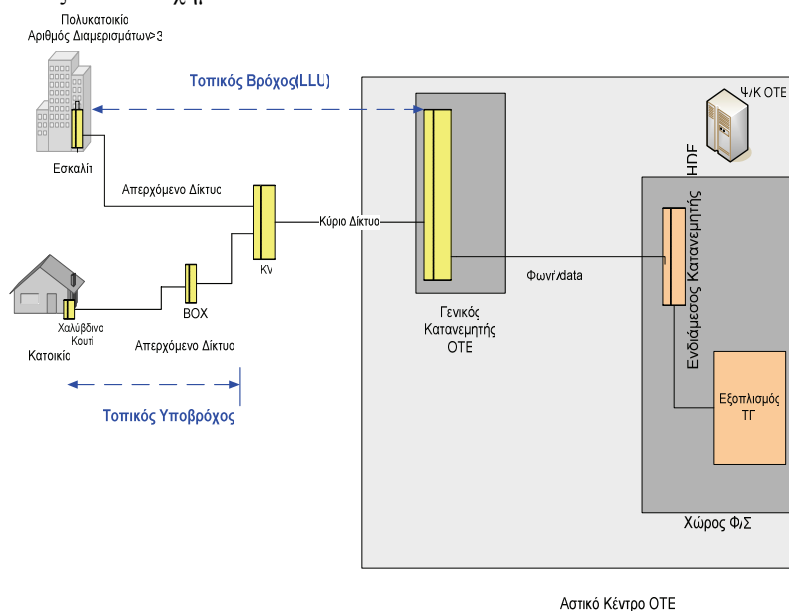

ΣΧΗΜΑ 1

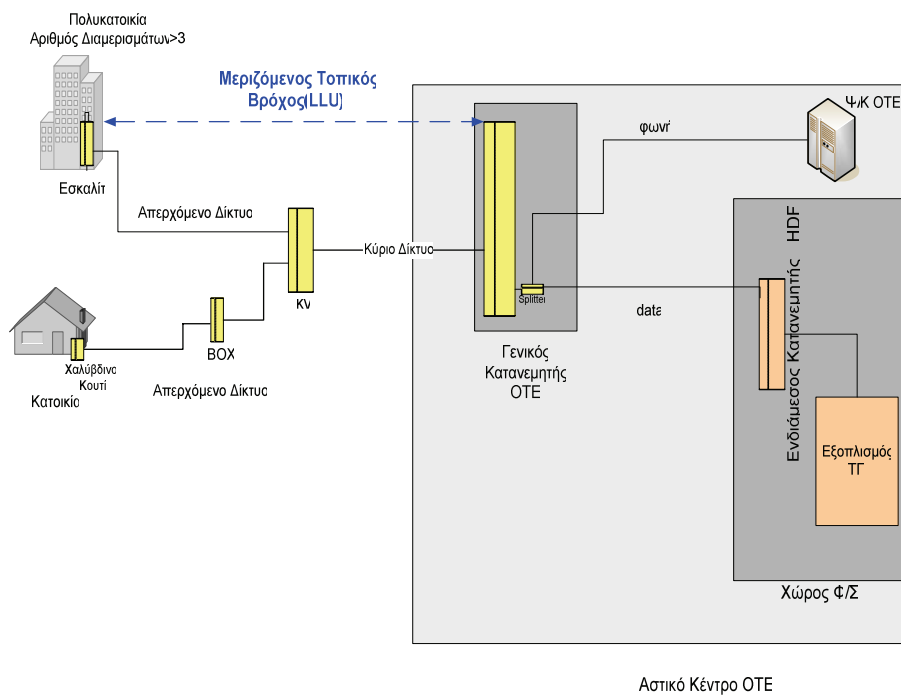

ΣΧΗΜΑ 2

Η διάθεση ΤοΒ ή ΤοΥΒ σε Τ.Π. είναι δυνατή εάν δεν συντρέχει κάποιος από τους λόγους μη διαθεσιμότητας όπως αυτοί αναφέρονται στα σχετικά Παραρτήματα.

**2.1.1. ΔΙΑΔΙΚΑΣΙΑ ΠΑΡΟΧΗΣ ΤΟΠΙΚΩΝ
ΒΡΟΧΩΝ/ΥΠΟΒΡΟΧΩΝ**

2.1.1.1. Είδη αιτήσεων

Στα πλαίσια της Προσφοράς είναι διαθέσιμα τα παρακάτω αιτήματα παροχής ΤοB/ΤοΥB:

- Αίτηση παροχής ΠΤοB (με ή χωρίς φορητότητα αριθμού)
- Αίτηση παροχής ANΤοB .
- Αίτηση παροχής ΜΤοB .
- Αίτηση παροχής ΠΤοΥB .
- Αίτηση παροχής ΜΤοΥB
- Αίτηση παροχής ANΤοΥB .
- Αίτηση μετάβασης σε ΠΤοB (με ή χωρίς φορητότητα), με κατάργηση ανά περίπτωση ΠΤοB, ΜΤοB, ΠΤοΥB, σύνδεσης Χονδρικής Ευρυζωνικής Πρόσβασης (ΧΕΠ ίδιου ή άλλου Παρόχου), Χονδρικής Εκμίσθωσης Γραμμής (ΧΕΓ ίδιου ή άλλου παρόχου), Επιλογής ή Προεπιλογής Φορέα.
- Αίτηση μετάβασης σε ΜΤοB με κατάργηση ανά περίπτωση ΜΤοB, σύνδεσης Χονδρικής Ευρυζωνικής Πρόσβασης (ΧΕΠ) ίδιου ή άλλου Παρόχου.
- Αίτηση μετάβασης σε ΠΤοΥB με κατάργηση ανά περίπτωση ΠΤοB, ΜΤοB, ΠΤοΥB, σύνδεσης Χονδρικής Ευρυζωνικής Πρόσβασης (ΧΕΠ ίδιου ή άλλου Παρόχου), Χονδρικής Εκμίσθωσης Γραμμής (ΧΕΓ ίδιου ή άλλου παρόχου), Επιλογής ή Προεπιλογής Φορέα.

Για τις ανωτέρω υπηρεσίες, ισχύουν αντίστοιχα αιτήσεις ακύρωσης και κατάργησής τους. Όλα τα αιτήματα σχετικά με την παροχή του ΤοB/ΤοΥB υποβάλλονται από τον Τ.Π μέσω του Π.Σ. ΟΤΕ, σύμφωνα με τις διαδικασίες που περιγράφονται στα Παραρτήματα 1 & 2.

Μέχρι την ολοκλήρωση της υλοποίησης παροχής αιτημάτων ΤοΥB μέσω των Π/Σ, ο ΟΤΕ θα δέχεται την κατάθεση των αιτημάτων των Παρόχων μέσω επιστολών. Τα αιτήματα σχετικά με την παροχή ΤοB/ ΤοΥB πρέπει να καταχωρούνται από τον Τ.Π. στο ΠΣ ΟΤΕ εντός χρονικού διαστήματος το οποίο δε δύναται να υπερβαίνει τη μία (1) εργάσιμη ημέρα από την ημερομηνία υποβολής της ορθά συμπληρωμένης και πλήρους εξουσιοδότησης/δήλωσης του καταναλωτή.

2.1.2. ΜΕΤΑΒΑΣΕΙΣ ΥΠΗΡΕΣΙΩΝ

2.1.2.1. Μεταβάσεις μεταξύ Παρεχομένων Υπηρεσιών

Δεδομένου ότι οι Τ.Π. λαμβάνουν από τον ΟΤΕ είτε προϊόντα χονδρικής ευρυζωνικής πρόσβασης (ΧΕΠ.), είτε ιδιοπαρέχουν τα προϊόντα αυτά μέσω αδεσμοποίητης πρόσβασης

στον ΤοΒ (πλήρη ή μεριζόμενο) ή ΤοΥΒ, τον οποίο επίσης λαμβάνουν από τον ΟΤΕ, δύνανται να εκδηλωθούν οι ακόλουθες μεταβάσεις:

1. Μετάβαση από υπηρεσία ΧΕΠ σε αδεσμοποίητη πρόσβαση στον ΤοΒ (πλήρη ή μεριζόμενο) του ίδιου ή άλλου Τ.Π ή σε ΠΤοΥΒ.
2. Μετάβαση από ΠΤοΒ σε υπηρεσία ΧΕΠ: Η μετάβαση αυτή περιγράφεται στην Προσφορά Αναφοράς ΧΕΠ (RBO)
3. Μετάβαση από ΜΤοΒ σε υπηρεσία ΧΕΠ: Η μετάβαση αυτή περιγράφεται στην αντίστοιχη Προσφορά Αναφοράς ΧΕΠ (RBO).
4. Μετάβαση από ΜΤοΒ σε ΠΤοΒ/ΠΤοΥΒ, ίδιου ή διαφορετικού Τ/Π.
5. Μετάβαση από ΠΤοΒ σε ΜΤοΒ: Η μετάβαση αυτή συνίσταται στην κατάργηση του ΤοΒ, στην παροχή υπηρεσιών PSTN/ISDN από τον ΟΤΕ (με ή χωρίς φορητότητα αριθμού) και στη παροχή μεριζόμενης πρόσβασης στον συνδρομητή από τον ίδιο ή άλλο Τ.Π
6. Μετάβαση από ΠΤοΒ/ΠΤοΥΒ ενός Τ.Π. σε ΠΤοΒ/ΠΤοΥΒ άλλου Τ.Π.
7. Μετάβαση από ΜΤοΒ σε ΜΤοΒ άλλου Τ.Π..

Στις περιπτώσεις που οι ανωτέρω μεταβάσεις μεταξύ υπηρεσιών αφορούν και μετάβαση της τηλεφωνικής υπηρεσίας, οι διαδικασίες συνδυάζονται με την δυνατότητα παράλληλης φορητότητας του αριθμού του συνδρομητή.

Οι διαδικασίες μετάβασης περιγράφονται αναλυτικά στα συναφή Παραρτήματα (1&2). Σε όλες τις παραπάνω περιπτώσεις ισχύουν τα ακόλουθα:

- α. Τα αιτήματα παροχής εισάγονται στο Π/Σ ΟΤΕ βάσει του τηλεφωνικού αριθμού του συνδρομητή ή του Φανταστικού Αριθμού ΤοΒ/ΤοΥΒ ή άλλου κατάλληλου στοιχείου, το οποίο ορίζει μονοσήμαντα το βρόχο/υποβρόχο για τον οποίο υπεβλήθη η αίτηση.
- β. Τα αιτήματα παροχής ΤοΒ/ΤοΥΒ εξυπηρετούνται σύμφωνα με τη σειρά εισαγωγής τους στα αντίστοιχα πληροφορικά συστήματα.
- γ. Τα αιτήματα κατάργησης ΤοΒ/ΤοΥΒ υλοποιούνται σύμφωνα με τις προβλεπόμενες διαδικασίες της παρούσας προσφοράς.
- δ. Όλες οι παροχές και διακοπές υπηρεσιών γίνονται σύμφωνα με τις συμβατικές υποχρεώσεις που προβλέπονται για κάθε υπηρεσία με την επιφύλαξη των διατάξεων της κείμενης νομοθεσίας.

Σε κάθε περίπτωση ο ΟΤΕ λαμβάνει όλα εκείνα τα μέτρα και προβαίνει σε όλες εκείνες τις ενέργειες που απαιτούνται και είναι εφικτό να υλοποιηθούν, ώστε η μετάβαση αυτή από την μία υπηρεσία στην άλλη να γίνεται με τον ταχύτερο και ασφαλέστερο τρόπο, μεριμνώντας για την ελαχιστοποίηση της διακοπής υπηρεσιών τηλεφωνίας ή/και ευρυζωνικών υπηρεσιών στον Τελικό Χρήστη.

2.1.3. ΠΑΡΑΔΟΣΗ ΤοΒ/ ΤοΥΒ

Σε κάθε περίπτωση η παράδοση του ΤοΒ/ΤοΥΒ περιλαμβάνει τη γνωστοποίηση από τον ΟΤΕ προς τον Δικαιούχο Τ.Π. του «φανταστικού αριθμού» του ΤοΒ/ΤοΥΒ (ή άλλως αριθμού βρόχου/υποβρόχου), μέσω καταχώρησής του στο Πληροφοριακό Σύστημα ΟΤΕ. Δεδομένου ότι ο ως άνω αριθμός αποτελεί την ταυτότητα του ΤοΒ/ΤοΥΒ στο Π.Σ. ΟΤΕ, είναι απαραίτητο να δηλώνεται ως υποχρεωτικό πεδίο, σε κάθε αίτηση σχετιζόμενη με ΤοΒ/ΤοΥΒ, όπως αίτηση μετάβασης και κατάργησης.

Ο Τ.Π. υποχρεούται να γνωστοποιεί το «φανταστικό αριθμό» του ΤοΒ/ΤοΥΒ στον ενδιαφερόμενο συνδρομητή, μέσω υποχρεωτικής αναγραφής του στα στοιχεία του λογαριασμού που αποστέλλει σε αυτόν.

2.1.4. ΔΙΑΧΕΙΡΙΣΗ ΒΛΑΒΩΝ

Η Διαχείριση βλαβών ΤοΒ/ΤοΥΒ και ειδικότερα οι διαδικασίες αναγγελίας και άρσης βλάβης ΤοΒ/ΤοΥΒ περιγράφονται αναλυτικά στο συναφές Παράρτημα.

2.1.5. ΠΡΟΒΛΕΨΕΙΣ ΤΟΒ/ΤΟΥΒ

Η παροχή προβλέψεων από τους Τ.Π. προς τον ΟΤΕ, διευκολύνει την παράδοση σε αυτούς των απαιτούμενων πόρων από πλευράς ΟΤΕ για την υλοποίηση του ΤοΒ/ΤοΥΒ. Τα στοιχεία που θα πρέπει να παρέχονται από τον κάθε Τ.Π για τον ΤοΒ/ΤοΥΒ σχετικά με τις προβλέψεις αναφέρονται στο συναφές Παράρτημα.

2.2. ΓΕΝΙΚΗ ΠΕΡΙΓΡΑΦΗ ΥΠΗΡΕΣΙΩΝ ΣΥΝΕΓΚΑΤΑΣΤΑΣΗΣ

2.2.1. ΜΟΡΦΕΣ ΠΑΡΕΧΟΜΕΝΗΣ ΣΥΝΕΓΚΑΤΑΣΤΑΣΗΣ

Οι μορφές της Συνεγκατάστασης που παρέχει ο ΟΤΕ είναι :

- Φυσική Συνεγκατάσταση (ΦΣ) η οποία περιλαμβάνει:
 - ο Τη συνεγκατάσταση εξοπλισμού του Τ.Π σε δωμάτια Παρόχων ξεχωριστά από το χώρο εγκατάστασης του εξοπλισμού του ΟΤΕ η οποία περιγράφεται αναλυτικά στο Παράρτημα 6.
 - ο Τη συνεγκατάσταση του εξοπλισμού του Τ.Π. στον ίδιο χώρο με τον εξοπλισμό του ΟΤΕ, χωρίς την ύπαρξη χωρισμάτων και χωρίς την ανάγκη δημιουργίας ξεχωριστού δωματίου Τ.Π η οποία διακρίνεται σε Σύμμικτη Συνεγκατάσταση (ΣΣ), η οποία περιγράφεται αναλυτικά στο Παράρτημα 7 καθώς και σε Εικονική Συνεγκατάσταση (ΕΣ), η οποία περιγράφεται αναλυτικά στο Παράρτημα 8.
 - ο Την εγκατάσταση εξοπλισμού του παρόχου σε καμπίνα Παρόχου που θα εγκατασταθεί στον προαύλιο χώρο αστικού κέντρου του ΟΤΕ (εφεξής ΦΣ-καμπίνα), η οποία περιγράφεται αναλυτικά στο Παράρτημα 13.
- Απομακρυσμένη Συνεγκατάσταση (ΑΣ) για ΤοΒ & ΤοΥΒ, η οποία περιγράφεται αναλυτικά στα Παραρτήματα 11 και 12 αντίστοιχα.
- Η Εικονική Συνεγκατάσταση συνίσταται στην παροχή από τον ΟΤΕ της δυνατότητας εγκατάστασης κατάλληλου εξοπλισμού Τ.Π. για την παροχή της πλήρους ή και μεριζόμενης αδεσμοποίητης πρόσβασης στον τοπικό βρόχο, σε χώρο εντός των κτιρίων Αστικών Κέντρων (ΑΚ) ΟΤΕ στον οποίο είναι εγκατεστημένος αντίστοιχος εξοπλισμός του ΟΤΕ. Την συντήρηση του εξοπλισμού του Τ.Π. την αναλαμβάνει ο ΟΤΕ.

Στις περιπτώσεις ΦΣ, ΕΣ και ΣΣ, η δυνατότητα της συνεγκατάστασης προκύπτει από την τεχνική προμελέτη, βάσει της οποίας ορίζεται η διαθεσιμότητα/καταλληλότητα του ελεύθερου χώρου.

2.2.1.1. Φυσική Συνεγκατάσταση

Η υπηρεσία ΦΣ αφορά στη σύνδεση του εξοπλισμού του Τ.Π. με τον ΚΚΜ του Αστικού Κέντρου, ώστε ο Τ.Π. να αποκτήσει πρόσβαση στους τοπικούς βρόχους του

συγκεκριμένου ΑΚ και να παρέχει υπηρεσίες Αδεσμοποίησης Πρόσβασης στον ΤοΒ. Οι Τ.Π. μπορούν να αιτηθούν ΦΣ με μορφή ξεχωριστού χώρου αποκλειστικά για τον εξοπλισμό των Τ.Π. σε οποιοδήποτε ΑΚ του ΟΤΕ. Η ΦΣ περιγράφεται αναλυτικά στο Παράρτημα 6.

Οι Τ.Π. μπορούν επίσης να αιτηθούν ΦΣ με τη μορφή ΣΣ ή ΕΣ στα Αστικά Κέντρα σύμφωνα με τις προϋποθέσεις που αναφέρονται στα Παραρτήματα 7 & 8.

Οι Τ.Π. μπορούν να αιτηθούν ΦΣ με μορφή εγκατάστασης καμπίνας στον προαύλιο χώρο (ΦΣ-καμπίνα) των αστικών κέντρων ΟΤΕ σύμφωνα με τα αναφερόμενα στο Παράρτημα 13.

2.2.1.2. Απομακρυσμένη Συνεγκατάσταση

Η υπηρεσία ΑΣ (σύνδεσης ΕΞΣΚ σε ΕΣΚΤ σε ΦΥΠ ή ΦΥΤΠ), αφορά στη σύνδεση του εξοπλισμού του Τ.Π. με τον ΚΚΜ του Αστικού Κέντρου, ώστε ο Τ.Π. να αποκτήσει πρόσβαση στους τοπικούς βρόχους του συγκεκριμένου ΑΚ και να παρέχει υπηρεσίες Αδεσμοποίησης Πρόσβασης στον ΤοΒ.

Στο πλαίσιο της ΑΣ κατασκευάζεται ένα Φρεάτιο Υποδοχής Παρόχων (ΦΥΠ) για τη σύνδεση ΕΣΚΤ-ΕΞΣΚ. Το ΦΥΠ κατασκευάζεται από τον ΟΤΕ (ΦΥΠ-ΟΤΕ) στις περιπτώσεις Αστικών Κέντρων με περισσότερους από 5.000 συνδρομητές και από τον Τ.Π. (ΦΥΤΠ) στις περιπτώσεις Αστικών Κέντρων μέχρι 5.000 συνδρομητές. Η υπηρεσία ΑΣ περιγράφεται αναλυτικά στο Παράρτημα 11.

Η σύνδεση πραγματοποιείται μέσω πολυζευγικών συνδετικών καλωδίων (καλώδια συνεστραμμένων χάλκινων διπλαγωγών), εντός κατάλληλα διαμορφωμένου φρεατίου (κοινό Φρεάτιο Υποδοχής Παρόχων – ΦΥΠ-ΟΤΕ ή ΦΥΤΠ). Η σύνδεση (μούφα) που πραγματοποιείται εντός του ΦΥΠ/ΦΥΤΠ, αποτελεί και το σημείο οριοθέτησης μεταξύ του δικτύου του ΟΤΕ και του δικτύου του ΠΑΡΟΧΟΥ.

Οι Τ.Π. μπορούν να αιτηθούν Απομακρυσμένη Συνεγκατάσταση σε οποιοδήποτε Αστικό Κέντρο ΟΤΕ.

Ο ΟΤΕ, παρέχει επιπλέον τη δυνατότητα στους Τ.Π. να αιτηθούν ΑΣ στην περίπτωση που η πρόσβαση παρέχεται σε επίπεδο ΤοΥΒ. Η Απομακρυσμένη Συνεγκατάσταση Υποβρόχου (ΑΣ-ΥΒ) υλοποιείται με τη σύνδεση του Τ.Π. στον Τοπικό Κατανεμητή Μικτονόμησης ΟΤΕ, στους Τοπικούς Υποβρόχους του οποίου επιθυμεί να έχει πρόσβαση και βάσει σχετικών οδηγιών που παρέχει ο ΟΤΕ για κάθε θέση. Η ΑΣ-ΥΒ, περιγράφεται αναλυτικά στο Παράρτημα 12.

2.2.2. ΣΥΝΔΕΤΙΚΑ ΚΑΛΩΔΙΑ

Τα Συνδετικά Καλώδια αποτελούνται από συνεστραμμένα ζεύγη μεταλλικών καλωδίων, μεταξύ του Κεντρικού ή του Τοπικού Κατανεμητή Μικτονόμησης ΟΤΕ και του Σημείου Οριοθέτησης της εκάστοτε υπηρεσίας.

Η παροχή συνδετικών καλωδίων από τον ΟΤΕ περιλαμβάνει την τοποθέτηση, τον τερματισμό τους στο Σημείο Οριοθέτησης, τη δοκιμή και τη συντήρησή τους.

Στην περίπτωση της ΦΣ (συμπεριλαμβανομένης της ΕΣ ή και της ΣΣ), το Συνδετικό Καλώδιο παραμένει στο κτίριο του ΟΤΕ (Εσωτερικό Συνδετικό Καλώδιο – ΕΣΚ). Ο ΟΤΕ εγκαθιστά Ενδιάμεσο Κατανεμητή προκειμένου να συνδέεται ο εξοπλισμός του Τ.Π. με τον ΚΚΜ ΟΤΕ. Σύμφωνα με τα ανωτέρω, το Συνδετικό Καλώδιο συνδέει τον ΚΚΜ ΟΤΕ με τον Ενδιάμεσο Κατανεμητή στο χώρο της ΦΣ, της ΕΣ ή της ΣΣ ανάλογα την περίπτωση. Το ΕΣΚ περιγράφεται αναλυτικά στο Παράρτημα 9.

Στις περιπτώσεις της ΑΣ και ΑΣ-καμπίνα, η σύνδεση υλοποιείται με το Εσωτερικό Συνδετικό Καλώδιο Τερματισμού (ΕΣΚΤ), σύμφωνα με τα προβλεπόμενα στα Παραρτήματα 11 και 13 αντίστοιχα.

Στην περίπτωση της ΑΣ στον Τοπικό Κατανομή ΟΤΕ στα πλαίσια του ΤοΥΒ, η σύνδεση υλοποιείται σύμφωνα με τα προβλεπόμενα στο Παράρτημα 12.

Ο ΟΤΕ συντηρεί τα συνδετικά καλώδια μέχρι και του σημείου οριοθέτησης αυτών.

2.2.3. ΥΠΗΡΕΣΙΕΣ ΜΕΤΑΔΟΣΗΣ ΚΑΙ ΣΥΝΔΕΣΗΣ (BACKHAUL SERVICES)

Κατόπιν αιτήματος του Τ.Π., ο ΟΤΕ παρέχει υπηρεσίες Μετάδοσης και Σύνδεσης (Backhaul Services) ΤοΒ/ΤοΥΒ. Οι εν λόγω υπηρεσίες παρέχονται με χρήση δικτύου ΟΤΕ προκειμένου να διασυνδέεται ο εξοπλισμός του Τ.Π., που είναι εγκατεστημένος στο χώρο ΦΣ (ΦΣ, ΣΣ ή ΦΣ-καμπίνα) ή ΕΣ, με τον εξοπλισμό του Τ.Π. που είναι εγκατεστημένος σε χώρο εκτός των κτιρίων του ΟΤΕ, σύμφωνα με τα προβλεπόμενα σχετικά, στην κείμενη νομοθεσία και τις Αποφάσεις της ΕΕΤΤ.

Σε περίπτωση όπου ο Τ.Π. δεν επιθυμεί να λάβει υπηρεσίες Μετάδοσης και Σύνδεσης μέσω του δικτύου ΟΤΕ, τότε, κατόπιν σχετικού αιτήματος του Τ.Π. ο ΟΤΕ θα τοποθετεί καλώδιο οπτικών ινών (ΚΟΙ) το οποίο, ανάλογα με τον τύπο Συνεγκατάστασης, θα συνδέει:

- τον οπτικό κατανομή εντός του χώρου φυσικής συνεγκατάστασης με το ΦΥΠ-ΟΤΕ
- τον οπτικό κατανομή εντός του χώρου ΣΣ ή ΕΣ με το ΦΥΠ-ΟΤΕ, σε περίπτωση που υπάρχει κατασκευασμένο ΦΥΠ-ΟΤΕ
- τον οπτικό κατανομή εντός του χώρου σύμμικτης ή εικονικής συνεγκατάστασης με το ΦΥΠ που κατασκευάζεται από τον Τ.Π., σε περίπτωση που δεν υφίσταται κατασκευασμένο ΦΥΠ-ΟΤΕ.

Το συγκεκριμένο καλώδιο οπτικών ινών θα συνδέεται εντός του ΦΥΠ-ΟΤΕ/ΦΥΠ με άλλο καλώδιο οπτικών ινών (ιδιοκτησίας του Τ.Π. ή άλλου Τ.Π.) ώστε να εξασφαλίζεται η μεταφορά της κίνησης από τον εξοπλισμό του Τ.Π. που έχει εγκατασταθεί εντός του χώρου ΦΣ/ΣΣ/ΕΣ στο δίκτυο του Τ.Π.. Το ΚΟΙ περιγράφεται αναλυτικά στο Παράρτημα 10.

Επιπλέον ο ΟΤΕ παρέχει υπηρεσίες Μετάδοσης και Σύνδεσης (Backhaul Services) ΤοΥΒ από Υπαίθρια καμπίνα οπτικού δικτύου που βρίσκεται σε θέση Τοπικού Κατανομή Μικτονομής. Οι υπηρεσίες αυτές περιλαμβάνουν την πρόσβαση σε σωλήνα/αγωγό και φρεάτια στο τμήμα από την Υπαίθρια καμπίνα οπτικού δικτύου που βρίσκεται σε θέση Τοπικού Κατανομή Μικτονομής του ΟΤΕ, μέχρι το Αστικό Κέντρο ΟΤΕ. Σε περίπτωση που δεν υπάρχει διαθέσιμη υποδομή σωλήνα/αγωγού για την κάλυψη των αναγκών των Τ.Π., αλλά υπάρχει τυχόν διαθέσιμη ελεύθερη υποδομή οπτικών ινών από τον Τοπικό Κατανομή Μικτονομής έως το ΑΚ, ο ΟΤΕ παρέχει σκοτεινή ίνα ή υπηρεσίες Ethernet στο τμήμα του δικτύου του από τον Τοπικό Κατανομή Μικτονομής ως τον Κεντρικό Κατανομή Μικτονομής. Η πρόσβαση σε αγωγούς, η παροχή σκοτεινής ίνας περιγράφεται αναλυτικά στο Παράρτημα 14, ενώ η παροχή υπηρεσιών Ethernet περιγράφεται στο Παράρτημα 21.

Στην περίπτωση που ο Τ.Π. επιθυμεί να κάνει χρήση ασυρματικού backhauling ο ΟΤΕ θα τοποθετεί καλώδιο το οποίο θα συνδέει τον εξοπλισμό του Τ.Π. εντός του χώρου φυσικής συνεγκατάστασης, ή κατ' αντιστοιχία το ΦΥΠ-καμπίνα στην περίπτωση ΦΣ-καμπίνα, με την απαραίτητη διάταξη κεραιοσυστήματος στην ταράτσα.

2.3. ΠΑΡΟΧΗ ΠΛΗΡΟΦΟΡΙΩΝ ΑΠΟ ΤΟΝ ΟΤΕ

Ο ΟΤΕ είναι υπεύθυνος για τον σχεδιασμό, την εγκατάσταση, την λειτουργία και την τακτική ενημέρωση βάσης γενικών και ειδικών πληροφοριών σχετικά με την υπηρεσία Αδεσμοποίητης Πρόσβασης στον ΤοΒ/ΤοΥΒ. Η βάση πληροφοριών παρέχει στους Τ.Π. επαρκή πληροφόρηση, σε στοιχεία που διαμορφώνουν την παροχή της υπηρεσίας της αδεσμοποίητης πρόσβασης στον ΤοΒ. Οι πληροφορίες του Παραρτήματος 19 θα πρέπει να είναι επικαιροποιημένες και διαθέσιμες σε ηλεκτρονικά επεξεργάσιμη μορφή (πχ. MS excel).

Ο ΟΤΕ αναρτά στον ιστότοπο του www.otewholesale.gr πίνακες με τις γενικές πληροφορίες σύμφωνα με το Παράρτημα 19.1 οι οποίες είναι δημοσίως διαθέσιμες.

Οι γενικές πληροφορίες του Παραρτήματος 19.2 θα είναι προσβάσιμες μέσω του Π.Σ. ΟΤΕ από τους Τ.Π. οι οποίοι έχουν υπογράψει σύμβαση παροχής υπηρεσιών ΑΠΤοΒ με τον ΟΤΕ. Στην περίπτωση όπου οι πληροφορίες της περίπτωσης 5 του Παραρτήματος 19.2 δεν είναι διαθέσιμες από το Π.Σ. ΟΤΕ τότε ο Τ.Π. υποβάλει εγγράφως στον ΟΤΕ σχετική αίτηση δηλώνοντας τα κέντρα για τα οποία επιθυμεί τις συγκριμένες πληροφορίες. Ο ΟΤΕ υποχρεούται το αργότερο εντός δέκα (10) εργασίμων ημερών από την υποβολή της ανωτέρω αίτησης όπως ενημερώσει σχετικά το Π.Σ. ΟΤΕ.

Οι ειδικές πληροφορίες του Παραρτήματος 19.3 θα παρέχονται στον Τ.Π. που έχει υπογράψει συμφωνία ΑΠΤΒ και ζητά υπηρεσίες ΤοΥΒ. Οι ειδικές πληροφορίες εφόσον δεν είναι διαθέσιμες, θα παρέχονται το αργότερο εντός δεκαπέντε (15) εργασίμων ημερών, από την υποβολή σχετικής επιστολής από τον Τ.Π. στον ΟΤΕ. Όλοι οι Τ.Π. οι οποίοι έχουν υπογράψει συμφωνίες ΑΠΤΒ θα έχουν πρόσβαση στις ειδικές πληροφορίες τις οποίες οι ίδιοι ή κάποιος άλλος Τ.Π. έχει αιτηθεί.

Ο ΟΤΕ είναι υπεύθυνος για την καταγραφή των πληροφοριών του ΠΑΡΑΡΤΗΜΑΤΟΣ 19.3 και την δημιουργία κατάλληλης διεπαφής μέσω του ΠΣ ΟΤΕ, ώστε οι συγκεκριμένες πληροφορίες να είναι άμεσα προσβάσιμες από τους Τ.Π. οι οποίοι έχουν υπογράψει σύμβαση παροχής υπηρεσιών ΑΠΤοΒ με τον ΟΤΕ.

Η επικαιροποίηση των πληροφοριών των παραρτημάτων 19.1, 19.2 και 19.3 του παραρτήματος θα γίνεται άμεσα, πλην αλλαγών που περιλαμβάνουν έργα πολιτικού μηχανικού, οι οποίες θα πρέπει να ανακοινώνονται τουλάχιστον δύο (2) μήνες νωρίτερα. Απρόβλεπτες αλλαγές θα πρέπει να γνωστοποιούνται αμέσως μόλις εμφανιστεί η αντίστοιχη ανάγκη για τις αλλαγές αυτές.

Ειδικά για την επικαιροποίηση του διευθυνσιολογίου του Παραρτήματος 19.2, διευκρινίζεται ότι η δέσμευση για να επικαιροποιήσει ο Τ.Π. το διευθυνσιολογίό του, ισχύει δέκα εργάσιμες ημέρες από την ημερομηνία κατά την οποία ο ΟΤΕ ενημέρωσε τον Τ.Π. σχετικά με την επικαιροποίηση του διευθυνσιολογίου του ΟΤΕ. Σε κάθε περίπτωση τα στοιχεία του διευθυνσιολογίου τα οποία ο ΟΤΕ έχει αναρτήσει στο Π/Σ ΟΤΕ, θα πρέπει να ταυτίζονται με εκείνα τα οποία χρησιμοποιεί ο ίδιος κατά τη διαδικασία ελέγχου των αιτήσεων του Τ.Π.

Οι πληροφορίες του Παραρτήματος 19.4 θα παρέχονται στον Τ.Π. που έχει υπογράψει συμφωνία ΑΠΤΒ.

Ο Πίνακας του σημείου 1 του Παραρτήματος 19.4 θα ενημερώνεται το αργότερο έως τη 10η εκάστου μηνός και θα επικαιροποιείται με τις τιμές της προσαρμοσμένης ηλεκτρικής απόστασης των σημείων εισαγωγής σημάτων τοπικού υποβρόχου που μετρήθηκαν τον προηγούμενο μήνα, σύμφωνα με τον χρονοπρογραμματισμό που είχε ανακοινωθεί από τον ΟΤΕ.

Ο Πίνακας του σημείου 2 του Παραρτήματος 19.4 θα αναρτάται το αργότερο έως τη 25η εκάστου μηνός και θα αφορά τις μετρήσεις που έχουν προγραμματιστεί για τον επόμενο μήνα. Στελέχη της ΕΕΤΤ ή των Τ.Π. που επιθυμούν να παρίστανται κατά τη

διενέργεια των μετρήσεων μπορούν, προαιρετικά και μόνο για τη διευκόλυνσή τους, να κλείνουν ραντεβού κατόπιν επικοινωνίας με τον ΟΤΕ.

Όποιος Τ.Π. πρόκειται να εγκαταστήσει ενεργό εξοπλισμό τεχνολογίας xDSL σε κάποιο σημείο εισαγωγής σημάτων τοπικού υποβρόχου ή σε κάποιο σημείο τερματισμού του ΔΣΤΔ του ΟΤΕ, στο οποίο δεν έχει εγκαταστήσει ο ΟΤΕ ή άλλος Τ.Π. ενεργό εξοπλισμό και, κατά συνέπεια, δεν έχουν διενεργηθεί μετρήσεις και δεν έχει καθοριστεί η τιμή της προσαρμοσμένης ηλεκτρικής απόστασης για το σημείο αυτό, οφείλει να αποστέλει έγκαιρα και κατ' ελάχιστο 5 ΕΗ πριν από την ανάρτηση του Πίνακα με τον χρονοπρογραμματισμό των μετρήσεων από τον ΟΤΕ, ειδοποίηση στον ΟΤΕ, ώστε ο ΟΤΕ να συμπεριλάβει στον προγραμματισμό διενέργειας μετρήσεων το συγκεκριμένο σημείο, σύμφωνα με τα οριζόμενα στον Κανονισμό Διαχείρισης Φάσματος και Έγχυσης Ισχύος στο δίκτυο πρόσβασης. Ανάλογη διαδικασία τηρείται και στην περίπτωση που κάποιος Τ.Π. αμφισβητήσει την ορθότητα της τιμής της προσαρμοσμένης ηλεκτρικής απόστασης ενός σημείου.

2.4. ΔΙΑΔΙΚΑΣΙΑ ΕΝΗΜΕΡΩΣΗΣ ΓΙΑ ΜΕΤΑΖΕΥΞΕΙΣ ΣΥΝΔΡΟΜΗΤΩΝ ΟΤΕ

Περιγράφεται στο Παράρτημα 20.

Για πληροφορίες σχετικά με την παρούσα προσφορά, οι ενδιαφερόμενοι μπορούν να απευθύνονται:

ΟΤΕ Α.Ε.

Γενική Δ/ση Εγχωρίων Παρόχων

Δ/ση Πωλήσεων και Εξυπηρέτησης Παρόχων

Υποδιεύθυνση Πωλήσεων & Διαχείρισης Παρόχων

Δ.Μ. ΟΤΕ, Κηφισίας 99, 151 25 Μαρούσι,

Τηλ : 210 611 5350

Fax : 210 611 8001

ΚΕΦΑΛΑΙΟ 3. ΓΕΝΙΚΟΙ ΟΡΟΙ**3.1. ΕΜΠΙΣΤΕΥΤΙΚΟΤΗΤΑ – ΔΗΜΟΣΙΟΠΟΙΗΣΗ**

Αμφότερα τα συμβαλλόμενα μέρη, το προσωπικό τους, και γενικότερα οι εξωτερικοί συνεργάτες τους που χρησιμοποιούνται από αυτούς κατά την εκτέλεση των εργασιών τους δεσμεύονται ρητά και εγγράφως για τη μη γνωστοποίηση σε τρίτους ή τις συνδεδεμένες με αυτούς επιχειρήσεις, όλων των κοινοποιηθεισών πληροφοριών, εγγράφων ή στοιχείων, που χαρακτηρίζονται εγγράφως από το κάθε μέρος ως εμπιστευτικές και απόρρητες, και τις οποίες ανταλλάσσουν, ή περιέρχονται σε γνώση τους πριν, κατά τη διάρκεια των διαπραγματεύσεων για τη σύναψη της Σύμβασης Πλαίσιο κατά την εκτέλεση και για δύο έτη μετά τη λύση της εν λόγω σύμβασης. Σε εκπλήρωση της ως άνω δέσμευσής τους τα συμβαλλόμενα μέρη υποχρεούνται να διασφαλίζουν την τήρηση των ανωτέρω υποχρεώσεων που αναλαμβάνουν και από κάθε ένα από τα στελέχη, υπαλλήλους, εργολάβους και λοιπούς συνεργάτες τους.

Οι εμπιστευτικές πληροφορίες θα χρησιμοποιούνται αποκλειστικά για τους σκοπούς για τους οποίους αρχικά διατέθηκαν ή/και για να επιτρέψουν στα Συμβαλλόμενα μέρη να εκπληρώσουν τις υποχρεώσεις τους στο πλαίσιο της Σύμβασης Πλαίσιο ή/και να διεκδικήσουν τα δικαιώματα που απορρέουν από αυτή. Ειδικά ο ΟΤΕ εξασφαλίζει ότι οι πληροφορίες που λαμβάνονται από τον ίδιο στα πλαίσια παροχής ToB & ToYB στον Τ.Π., δε χρησιμοποιούνται (με οποιονδήποτε τρόπο) από το λιανικό άκρο του ΟΤΕ. Η εν λόγω συμφωνία περιλαμβάνει κάθε είδους υπηρεσία την οποία λαμβάνει ο Τ.Π. δυνάμει της Σύμβασης Πλαίσιο και περιλαμβάνει ρητή δέσμευση αναφορικά με τις υποχρεώσεις του προηγούμενου εδαφίου.

Η υποχρέωση εχεμύθειας των μερών από το παρόν άρθρο εκτείνεται τόσο κατά τη διάρκεια ισχύος της Σύμβασης Πλαίσιο και για δύο (2) έτη μετά την για οποιοδήποτε λόγο λύση αυτής. Ειδικά δε, τα στοιχεία που αφορούν την ακεραιότητα του δικτύου οιοδήποτε των συμβαλλομένων μερών, δεν γνωστοποιούνται οποτεδήποτε μετά την καθορισμένο τρόπο λύση της παρούσας.

Τα συμβαλλόμενα μέρη αναλαμβάνουν την υποχρέωση να καταβάλουν στον αντισυμβαλλόμενο τους αποζημίωση για κάθε θετική ζημία που αυτός υπέστη εξ αιτίας της ως άνω παραβίασης της υποχρέωσης εχεμύθειας, από το προσωπικό τους ή τους εν γένει συνεργάτες τους, σύμφωνα με τα προβλεπόμενα στις διατάξεις της κείμενης νομοθεσίας.

3.2. ΕΚΧΩΡΗΣΗ ΔΙΚΑΙΩΜΑΤΩΝ

Ο Τ.Π. δεν αποκτά κανένα εμπράγματο δικαίωμα, τίτλο ιδιοκτησίας ή / και βάρος επί των ακινήτων και κινητών ιδιοκτησίας, νομής ή / και χρήσης του ΟΤΕ, με εξαίρεση τα δικαιώματα χρήσης και εκμετάλλευσης που του παρέχονται σύμφωνα με την Σύμβαση Πλαίσιο, ή αν άλλως ορίζεται από την κείμενη νομοθεσία και τις κανονιστικές αποφάσεις της ΕΕΤΤ.

Οι συμβαλλόμενοι δεν δύνανται να εκχωρήσουν ολικώς ή μερικώς απαιτήσεις που απορρέουν από την Σύμβαση Πλαίσιο που θα υπογραφεί με βάση την παρούσα προσφορά, ή να μεταβιβάσουν καθ' οιοδήποτε τρόπο ολικώς ή μερικώς δικαιώματα ή υποχρεώσεις, ή να αναθέσουν την εκτέλεση αυτών, χωρίς την έγγραφη συναίνεση του αντισυμβαλλομένου μέρους, άλλως παρέχεται δικαίωμα έγγραφης καταγγελίας της Σύμβασης.

Κατ' εξαίρεση ο ΟΤΕ δύναται να α) αναθέσει ή εκχωρήσει την εκτέλεση του παρόντος σε οποιαδήποτε συνδεδεμένη με αυτόν επιχείρηση (θυγατρική, εταιρεία του Ομίλου κ.λ.π.), ενώ τα συμβαλλόμενα μέρη δύνανται β) να εκχωρήσουν το δικαίωμα είσπραξης των απαιτήσεών τους που απορρέουν από την παρούσα σύμβαση, σε αναγνωρισμένο πιστωτικό ίδρυμα της Ελλάδος ή/ και του Εξωτερικού καθώς και σε εγγεγραμμένες στο οικείο Μητρώο του Υπουργείου Ανάπτυξης Εταιρείες Ενημέρωσης Οφειλετών, σύμφωνα με τα όσα ορίζονται στην ελληνική νομοθεσία.

Σε κάθε περίπτωση, η οποιαδήποτε μορφή εκχώρησης απαίτησης από τον ΟΤΕ, καθώς και ολική ή μερική μεταβίβαση δικαιώματος, ή ανάθεση εκτέλεσης υποχρέωσης με βάση την παρούσα σύμβαση, ισχύει με την επιφύλαξη των ρυθμιστικών υποχρεώσεων που αυτός φέρει, ως Πάροχος με Σημαντική Ισχύ στην Εθνική Αγορά Φυσικής πρόσβασης σε Υποδομή Δικτύου σε Σταθερή Θέση (Αγορά 4).

3.3. ΚΑΤΑΓΓΕΛΙΑ

Σε περίπτωση που ένα Συμβαλλόμενο μέρος δεν τηρεί υπαίτια τις υποχρεώσεις που απορρέουν από την παρούσα Προσφορά, τότε το άλλο μέρος δύναται με έγγραφη ειδοποίηση να τάξει προθεσμία 15 ημερολογιακών ημερών για συμμόρφωση προς τις υποχρεώσεις του.

Στην περίπτωση που παρέλθει άκαρπη, από την επίδοση της έγγραφης ειδοποίησης, η ταχθείσα προς το υπαίτιο μέρος, προθεσμία των δεκαπέντε (15) ημερολογιακών ημερών για συμμόρφωση στις υποχρεώσεις του, τότε το άλλο μέρος, αποστέλλει δεύτερη έγγραφη όχληση, κοινοποιώντας την και στην ΕΕΤΤ, τάσσοντας προθεσμία είκοσι (20) εργασίμων ημερών για συμμόρφωση. Στην περίπτωση που παρέλθει, άκαρπη και η δεύτερη προθεσμία συμμόρφωσης και δη η προθεσμία των είκοσι (20) εργασίμων ημερών από την επίδοση της δεύτερης έγγραφης όχλησης τότε το αναίτιο μέρος έχει το δικαίωμα να καταγγείλει τη σύμβαση. Τα αποτελέσματα της καταγγελίας και η διακοπή όλων των παρεχομένων δυνάμει της παρούσας προσφοράς αναφοράς και της σε εφαρμογή αυτής υπογραφείσας σύμβασης υπηρεσιών επέρχονται μετά την επίδοση τρίτης έγγραφης όχλησης προς τον Τ.Π. κοινοποιούμενη και στην ΕΕΤΤ με την οποία το αναίτιο μέρος τάσσει νέα προθεσμία τριάντα (30) εργασίμων ημερών για συμμόρφωση προς όλες τις υποχρεώσεις του αντισυμβαλλόμενου υπαιτίου από την μεταξύ τους Σύμβαση, άλλως ορίζει ότι μετά το πέρας της προθεσμίας αυτής των τριάντα (30) εργασίμων ημερών επέρχονται τα αποτελέσματα της καταγγελίας.

Αιτίες καταγγελίας συνιστούν, ιδίως, η μη εξόφληση οφειλών σύμφωνα με τις διατάξεις και διαδικασίες της παρούσας προσφοράς, η μη καταβολή εγγυητικών επιστολών σύμφωνα με τις διατάξεις και διαδικασίες της παρούσας προσφοράς, και ειδικότερα των όσων ορίζονται στο Κεφάλαιο 4, η κήρυξη ενός εκ των μερών σε κατάσταση πτώχευσης, η θέση αυτού σε αναγκαστική διαχείριση, η λύση του συμβαλλόμενου μέρους, η ακύρωση ή ανάκληση της αδείας του, η διακινδύνευση της ακεραιότητας του δικτύου. Η άσκηση του δικαιώματος καταγγελίας στην περίπτωση της μη εμπρόθεσμης εξόφλησης των μη αμφισβητούμενων τιμολογίων ρυθμίζεται σύμφωνα με τα αναφερόμενα στο περί «Διακοπής Υπηρεσίας» κεφάλαιο των Οικονομικών όρων. Κατόπιν συμφωνίας των μερών, δύνανται να προβλέπονται και άλλα περιστατικά τα οποία κατά την καλή πίστη είναι ικανά να θεμελιώσουν ειδικό και σπουδαίο λόγο καταγγελίας της σύμβασης.

Με την επιφύλαξη των ειδικότερων διατάξεων που προβλέπονται στην παρούσα Προσφορά Αναφοράς, η καταγγελία της σύμβασης γίνεται σύμφωνα με τα προβλεπόμενα στην κείμενη νομοθεσία και υπό την επιφύλαξη των υποχρεώσεων που επιβάλλονται στον ΟΤΕ δυνάμει της απόφασης της ΕΕΤΤ ΑΠ 614/13/28.07.2011(ΦΕΚ 1908/Β/30-08-2011).

Τα όσα ορίζονται στην παρούσα διάταξη δεν περιορίζουν τα δικαιώματα του Τ.Π. από την εκάστοτε ισχύουσα νομοθεσία και τις σχετικές Αποφάσεις της ΕΕΤΤ, ιδίως το δικαίωμά του να υποβάλλει καταγγελία στην ΕΕΤΤ σύμφωνα με τις διατάξεις του άρθρου 77 του ν. 4070/2012, σε περίπτωση παράβασης από τον ΟΤΕ υποχρεώσεων του που απορρέουν από την παρούσα προσφορά.

3.4. ΔΗΜΟΣΙΟΤΗΤΑ

Κάθε ένα από τα συμβαλλόμενα μέρη οφείλει να μην αναφέρει ή χρησιμοποιεί με οποιοδήποτε τρόπο τα εμπορικά σήματα, τα λογότυπα ή σήματα παρεχόμενων υπηρεσιών του άλλου Μέρους και/ή των συνδεδεμένων Εταιριών του ή γλωσσικούς όρους που να εμπεριέχουν, να υποδηλώνουν ή αναφέρουν τα ονόματα άλλου Μέρους και/ή των συνδεδεμένων Εταιριών του χωρίς την προηγούμενη έγγραφη συναίνεση του. Επίσης, συμφωνείται να μην προβεί επιπλέον στην έκδοση ή την χρήση υλικού διαφήμισης, προώθησης πωλήσεων, ανακοινώσεων στον Τύπο ή άλλου υλικού δημοσιότητας στα οποία αναφέρονται ή χρησιμοποιούνται με οποιοδήποτε τρόπο τα Σήματα, χωρίς προηγούμενη έγγραφη συναίνεση του άλλου Μέρους.

3.5. ΑΝΩΤΕΡΑ ΒΙΑ

Κανένα από τα συμβαλλόμενα μέρη δεν καθίσταται υπαίτιο για οποιαδήποτε αδυναμία εκπλήρωσης ή μη προσήκουσα εκπλήρωση των υποχρεώσεών του που προβλέπονται από την παρούσα Προσφορά, στην περίπτωση που αυτή η αποτυχία οφείλεται σε γεγονότα ανωτέρας βίας. Ως γεγονός ανωτέρας βίας θεωρείται, κατά τις διατάξεις της κείμενης νομοθεσίας, κάθε γεγονός το οποίο βρίσκεται εκτός της σφαίρας επιρροής των μερών και το οποίο αντικειμενικά δεν θα μπορούσε να αποτραπεί ούτε με την επίδειξη άκρως εξειδικασμένης επιμέλειας, εφόσον αυτό συνεπάγεται αντικειμενική αδυναμία του πληττόμενου μέρους προς εκπλήρωση των υποχρεώσεών του.

Σε περίπτωση επέλευσης γεγονότων ανωτέρας βίας τα δικαιώματα και οι υποχρεώσεις των μερών που απορρέουν από την παρούσα και συνδέονται αιτιωδώς με την ανωτέρω βία αναστέλλονται για όλη τη διάρκεια ισχύος των γεγονότων αυτών.

Εμφανιζόμενου λόγου ανωτέρας βίας που δεν θα είναι κοινώς γνωστός, το πληττόμενο Μέρος υποχρεούται, εντός πέντε (5) ημερών από της εμφανίσεως του, να τον γνωστοποιήσει εγγράφως στο άλλο Μέρος. Ενόσω υφίσταται και διαρκεί ο λόγος της ανωτέρας βίας κατά τα ανωτέρω, τα Μέρη έχουν την υποχρέωση να λαμβάνουν όλα τα κατάλληλα μέτρα για τον περιορισμό των ζημιών που ήθελε προκύψουν και να πραγματοποιούν κάθε εύλογη προσπάθεια προκειμένου να άρουν χωρίς καθυστέρηση τα αποτελέσματα οποιασδήποτε κατάστασης ανωτέρας βίας και επίσης να αναζητούν εύλογες εναλλακτικές μεθόδους για την επίτευξη ισοδύναμων αποτελεσμάτων σύμφωνα με τη Σύμβαση και την παρούσα Προσφορά.

Στην περίπτωση που τα εν λόγω γεγονότα ανωτέρας βίας συνεχιστούν για χρονική περίοδο τουλάχιστον τριάντα (30) ημερών, τότε τα Μέρη θα συνεννοηθούν με καλή πίστη προκειμένου να καταλήξουν σε συμφωνία για τις απαιτούμενες ενέργειες σύμφωνα με τις περιστάσεις ή για να τροποποιήσουν (εφ' όσον είναι επαρκώς δικαιολογημένο) τους όρους της Σύμβασης και της παρούσας Προσφοράς συνεπεία της εξακολούθησης της ανωτέρας βίας, και να καθορίσουν ταυτόχρονα τις περαιτέρω σχέσεις τους.

Αν τα Μέρη δεν κατορθώσουν να συμφωνήσουν να αναλάβουν δράση ή να τροποποιήσουν τους όρους της Σύμβασης ή να λύσουν τη Σύμβαση κατόπιν αμοιβαίας συμφωνίας, τότε, σε περίπτωση διάρκειας των γεγονότων ανωτέρας βίας μεγαλύτερης

από ενενήντα (90) εργάσιμες ημέρες (εκτός εάν με βάση διάταξη της παρούσας προβλέπεται συντομότερη προθεσμία), οποιοδήποτε των Μερών έχει το δικαίωμα να λύσει μονομερώς τη Σύμβαση, ειδοποιώντας εγγράφως το άλλο Μέρος, χωρίς να παραβιάζονται τα δικαιώματα και οι υποχρεώσεις που υφίσταντο πριν από την εν λόγω λύση της Σύμβασης, δηλαδή κάθε Μέρος θα εκπληρώσει όλες τις συμβατικές υποχρεώσεις του που είχαν καταστεί ληξιπρόθεσμες πριν την εμφάνιση του γεγονότος ανωτέρας βίας. Το δικαίωμα καταγγελίας του ΟΤΕ τελεί υπό την επιφύλαξη των υποχρεώσεων που του επιβάλλονται δυνάμει της ΑΠ ΕΕΤΤ 614/13/28.07.2011(ΦΕΚ 1908/Β/30-08-2011).

3.6. ΑΠΟΖΗΜΙΩΣΗ – ΕΥΘΥΝΗ

Καθένα από τα συμβαλλόμενα μέρη ευθύνεται έναντι του αντισυμβαλλομένου του και υποχρεούται να αποκαταστήσει τις θετικές ζημιές του που προέρχονται:

- από οποιαδήποτε καταστροφή, απώλεια, φθορά ή ζημιά προκαλέσει οποιοδήποτε εξ αυτών, και η οποία οφείλεται σε υπαιτιότητά του, υπαλλήλων του, προστηθέντων ή βοηθών εκπλήρωσης αυτού, ή οποιοδήποτε εν γένει πρόσωπο χρησιμοποιεί αυτό προς εκπλήρωση των υποχρεώσεών του στο πλαίσιο της παρούσης κατά την άσκηση των καθηκόντων του επί της περιουσίας, κινητής και ακίνητης του αντισυμβαλλομένου του, ή επί της περιουσίας οποιουδήποτε τρίτου φυσικού ή νομικού προσώπου,
- από οποιαδήποτε περίπτωση θανάτου ή σωματικής βλάβης ή βλάβης της υγείας προσώπων, η οποία οφείλεται σε υπαιτιότητά του, υπαλλήλων, προστηθέντων ή βοηθών εκπλήρωσης αυτού ή οποιουδήποτε εν γένει προσώπου χρησιμοποιεί αυτό προς εκπλήρωση των υποχρεώσεών του στο πλαίσιο της παρούσης
- από αξίωση τρίτου και η οποία οφείλεται σε οποιαδήποτε παραβίαση των υποχρεώσεών του δυνάμει του παρόντος ή σε προσβολή δικαιωμάτων εχεμύθειας/ απορρήτου τρίτων.

3.7. ΕΠΙΛΥΣΗ ΔΙΑΦΟΡΩΝ – ΙΣΧΥΟΝ ΔΙΚΑΙΟ

Τα συμβαλλόμενα μέρη αναλαμβάνουν την υποχρέωση να καταβάλλουν κάθε δυνατή προσπάθεια για την επίλυση τυχόν διαφορών και τυχόν διαφωνιών που προκύπτουν από την ερμηνεία και την υλοποίηση της παρούσας Προσφοράς.

Η παρούσα Προσφορά διέπεται από το ελληνικό και κοινοτικό δίκαιο και αρμόδια δικαστήρια για την επίλυση των διαφορών που προκύπτουν από αυτήν ορίζονται τα δικαστήρια των Αθηνών.

3.8. ΤΡΟΠΟΠΟΙΗΣΗ ΤΗΣ ΣΥΜΒΑΣΗΣ ΠΛΑΙΣΙΟ

Η Σύμβαση Πλαίσιο δύναται να τροποποιηθεί με κοινή συμφωνία των συμβαλλομένων μερών (ΟΤΕ και ΤΠ), κατόπιν εγγράφου αιτήματος οποιουδήποτε των συμβαλλομένων, σύμφωνα με τα ισχύοντα στην εθνική νομοθεσία, ιδίως σε περίπτωση τροποποίησης της παρούσας Προσφοράς Αναφοράς, σύμφωνα με τα οριζόμενα στην 614/13/28-7-2011 Απόφαση της ΕΕΤΤ.

3.9. ΠΛΗΡΟΦΟΡΙΑΚΑ ΣΥΣΤΗΜΑΤΑ

3.9.1. ΣΚΟΠΟΣ Π.Σ.

Η κατάθεση αιτήσεων Τ.Π. για Τοπικό Βρόχο, Συνεγκατάσταση & Συναφείς Ευκολίες γίνεται ηλεκτρονικά, μέσω του πληροφοριακού συστήματος του ΟΤΕ (Π.Σ. ΟΤΕ). Σε κάθε αίτημα Τ.Π. που υποβάλλεται στο Π.Σ. ΟΤΕ αποδίδεται αυτόματα μοναδικός αριθμός ταυτοποίησης του ηλεκτρονικού αιτήματος και καταγράφεται η ημερομηνία και ώρα δημιουργίας του. Για τις διεργασίες που ακολουθούν το αίτημα και υπάρχει ηλεκτρονική καταγραφή, το Π.Σ. ΟΤΕ ενημερώνει αυτόματα τον Τ.Π. για την κατάσταση του αιτήματος. Ο ΟΤΕ οφείλει να ενημερώνει το Π.Σ. ΟΤΕ για κάθε αλλαγή κατάστασης των αιτήσεων του εντός της ίδιας εργάσιμης ημέρας. Ο Τ.Π έχει τη δυνατότητα μέσω του Π.Σ. ΟΤΕ να εκτυπώνει την σχετική ημερομηνία και ώρα και η κατάσταση του αιτήματος την στιγμή της εκτύπωσης, τα οποία και αποτελούν αποδεικτικό στοιχείο σε περιπτώσεις διαφωνίας. Ο υπολογισμός των ρητρών που περιγράφονται αναλυτικά στα ΠΑΡΑΡΤΗΜΑΤΑ 4 & 15 γίνεται βάσει των στοιχείων που αφορούν την διεκπεραίωση κάθε αίτησης, σύμφωνα με τις διαδικασίες που περιγράφονται στην παρούσα προσφορά αναφοράς και τηρούνται από το Π.Σ. ΟΤΕ. Τα εν λόγω στοιχεία είναι διαθέσιμα μέσω του Π.Σ. ΟΤΕ σε κάθε Τ.Π. εφόσον αφορούν σε αιτήματά του και στην ΕΕΤΤ για όλα τα καταχωρημένα αιτήματα. Ο ΟΤΕ οφείλει να ενημερώνει με κάθε πρόσφορο τρόπο τους Τ.Π. αναφορικά με την χρήση του Π.Σ. ΟΤΕ.

Ο ΟΤΕ υποχρεούται να εξασφαλίζει για το Π.Σ. ΟΤΕ:

- Διαθεσιμότητα Εφαρμογής: 99.95% ανά έτος, μη συμπεριλαμβανομένου του χρόνου συντήρησης.
- Άμεση απόκριση στα αιτήματα που καταχωρούνται στο Π.Σ. ΟΤΕ από Τ.Π. ή από την ΕΕΤΤ για το 95% των ηλεκτρονικών αιτημάτων που καταχωρούνται.
- Προγραμματισμένη διακοπή υπηρεσίας (απλή): Το πολύ οκτώ (8) ώρες το μήνα, μόνο Κυριακή ή επίσημες αργίες και μόνο για τις ώρες 06:00 έως 14:00, ή καθημερινές και μόνο για τις ώρες 00:00 έως 08:00. Απαραίτητη η ειδοποίηση της ΕΕΤΤ και των Τ.Π. τρεις (3) εργάσιμες ημέρες πριν την πραγματοποίηση της διακοπής.
- Προγραμματισμένη διακοπή υπηρεσίας (εκτεταμένη): Το πολύ δεκαοκτώ (18) ώρες το μήνα, μόνο Κυριακή και μόνο για τις ώρες 06:00 έως 24:00. Απαραίτητη η ειδοποίηση της ΕΕΤΤ και των Τ.Π. τρεις (3) εργάσιμες ημέρες πριν την πραγματοποίηση της διακοπής.
- Η Ενημέρωση/Επέκταση της Λειτουργικότητας του Π.Σ. ΟΤΕ θα γίνεται με τρόπο ώστε να μην επηρεάζει την απρόσκοπτη λειτουργία του συστήματος. Εάν οι αλλαγές του Π.Σ. ΟΤΕ αφορούν σε νέα προϊόντα ή εάν επηρεάζουν την υφιστάμενη λειτουργικότητα χειρισμού του συστήματος από τους Τ.Π., ο ΟΤΕ θα ενημερώνει τους Τ.Π. και την ΕΕΤΤ για τη νέα έκδοση του λογισμικού του Π.Σ. ΟΤΕ τουλάχιστον δύο (2) μήνες πριν την ένταξη των αλλαγών στο Π.Σ. - εφόσον κάτι τέτοιο είναι εφικτό και δεν συντρέχουν λόγοι ταχύτερης διάθεσης

της νέας έκδοσης - παρέχοντας παράλληλα πλήρη περιγραφή των αλλαγών που θα περιέχει η νέα έκδοση προκειμένου να δοθεί ο χρόνος στους Τ.Π. να εντάξουν τις αλλαγές στα δικά τους Π.Σ. Κάθε ενημέρωση δοκιμάζεται για εύλογο χρονικό διάστημα από τους Τ.Π. σε δοκιμαστικό σύστημα που διαθέτει ο ΟΤΕ. Ο ΟΤΕ θα ενημερώνει για την ολοκλήρωση της υλοποίησης και την ακριβή ημερομηνία εφαρμογής των αλλαγών στο Π.Σ. ΟΤΕ τουλάχιστον πέντε (5) εργάσιμες μέρες νωρίτερα από την προγραμματισμένη εφαρμογή. Παράλληλα ο ΟΤΕ θα εξασφαλίζει ότι η νέα έκδοση του λογισμικού του Π.Σ. είναι συμβατή με την προγενέστερη λειτουργία του Π.Σ..

- Η ποιότητα των πληροφοριών που λαμβάνουν οι Τ.Π. μέσω του Π.Σ. ΟΤΕ, θα πρέπει να είναι τουλάχιστον αντίστοιχη της ποιότητας των πληροφοριών που λαμβάνει το Λιανικό άκρο του ΟΤΕ.
- Το Π.Σ. ΟΤΕ διαθέτει μηχανισμούς ανάκτησης δεδομένων (system down recovery tool).

Ο ΟΤΕ διατηρεί λογαριασμό ηλεκτρονικού ταχυδρομείου (email: dep-llu@ote.gr), μέσω του οποίου οι Τ.Π. αποστέλλουν αναφορές προβλημάτων και ερωτήματα σχετικά με την λειτουργία του Π.Σ. ΟΤΕ. Ο ΟΤΕ οφείλει να απαντάει μέσω ηλεκτρονικού ταχυδρομείου το αργότερο εντός τριών (3) ΕΗ.

3.9.2. ΣΥΝΔΕΣΗ ΣΤΟ Π.Σ.

Το σύστημα είναι διαθέσιμο σε όλους τους διαπιστευμένους Τ.Π. που έχουν υπογράψει συμφωνία εμπιστευτικότητας με τον ΟΤΕ μέσω της ιστοσελίδας <http://www.otewholesale.gr>. Για την εισαγωγή κάποιου χρήστη στο σύστημα, απαιτείται η χρήση κωδικού ονόματος χρήστη (username) και κωδικού πρόσβασης (password) που θα έχει δοθεί από τον ΟΤΕ στους Τ.Π.

Αν ο Τ.Π. δεν έχει username/password, το σύστημα μέσω του συνδέσμου “Εγγραφή”, θα τον παραπέμπει στην φόρμα αίτησης διάθεσης κύριου username/password. Στην αίτηση αυτή ο Τ.Π. θα πρέπει να συμπληρώνει τα στοιχεία του και ταυτόχρονα θα του παρουσιάζονται οι προϋποθέσεις που πρέπει να πληρούνται για την πρόσβασή του στο Π.Σ.. Η αρχική αυτή αίτηση θα αναφέρεται πάντα στο κύριο username του Τ.Π. και θα αντιστοιχεί στον υπεύθυνο της υπηρεσίας κάθε Τ.Π.

Η ημερομηνία αίτησης θα συμπληρώνεται αυτόματα από το σύστημα. Όταν η αίτηση εγκριθεί από τους υπεύθυνους του ΟΤΕ, ο Τ.Π. πρέπει να παραλάβει από τον ΟΤΕ, αντίστοιχο κωδικό Πρόσβασης, υπογράφοντας το σχετικό πρωτόκολλο παράδοσης – παραλαβής. Η παραλαβή κωδικού πρόσβασης (password) και η χρήση του Π.Σ. ΟΤΕ τεκμαίρει αναγνώριση, από πλευράς του Τ.Π., των αιτήσεων που στη συνέχεια θα κατατεθούν από τον/τους λογαριασμούς της εταιρείας του.

Στο WCRM θα υλοποιηθούν τεχνικές διεπαφές APIs (Web Services Application Programmer’s Interface) που θα επιτρέπουν την αυτοματοποιημένη ανταλλαγή δεδομένων μεταξύ του Π.Σ. ΟΤΕ και των Πληροφοριακών Συστημάτων των παρόχων. Οι τεχνικές διεπαφές (APIs) θα ορίζονται και θα υλοποιούνται βάσει Διεθνών Προτύπων Web Services (π.χ. W3C Web Services Standards, ISO/IEC 29362:2008 WS-I, κλπ). Οι τεχνικές διεπαφές θα καλύπτουν τις διαδικασίες διαχείρισης αιτημάτων παροχής και βλαβοδιαχείρισης της υπηρεσίας του Τοπικού Βρόχου και θα αντικαταστήσουν την λειτουργικότητα της μαζικής εισαγωγής αιτήσεων μέσω αρχείου.

Η υλοποίηση των τεχνικών διεπαφών APIs μεταξύ των πληροφοριακών συστημάτων παρόχων και ΟΤΕ, δημιουργεί την ανάγκη υιοθέτησης ενιαίου πληροφοριακού περιβάλλοντος ελέγχων. Στο περιβάλλον αυτό θα διεξάγονται οι έλεγχοι (User Acceptance Test) από το εμπλεκόμενο προσωπικό των Παρόχων και του ΟΤΕ. Η δημιουργία ενός τέτοιου περιβάλλοντος ελέγχου μεταξύ Παρόχων και ΟΤΕ καθώς και η οργάνωση και διεκπεραίωση των ελέγχων ορθής λειτουργίας κι ανταλλαγής δεδομένων των συστημάτων, απαιτεί απόλυτο συντονισμό μεταξύ των δυο πλευρών. Προφανώς θα πρέπει να εντάσσεται στον εκτιμώμενο χρόνο ολοκλήρωσης των αλλαγών στα APIs, η προστιθέμενη πολυπλοκότητα που προκύπτει λόγω της ανάγκης συντονισμού των ενεργειών των διαφόρων εμπλεκόμενων πλευρών. Επίσης, θα πρέπει να συνεκτιμηθεί πως ο εν λόγω συντονισμός των ετερόκλητων εμπλεκόμενων ανθρώπων και συστημάτων, θα απαιτήσει και σύγκλιση ως ένα βαθμό στις διαδικασίες Release Management μεταξύ παρόχων και ΟΤΕ, ώστε να επιτυγχάνεται η ταυτόχρονη εφαρμογή των εκάστοτε αλλαγών στα πληροφοριακά συστήματα Παρόχων και ΟΤΕ. Η σύγκλιση αυτή θα απαιτήσει μια αρχική συμφωνία στα βασικά βήματα της διαδικασίας, στον ορισμό ρόλων που θα ανατίθενται σε συγκεκριμένους ανθρώπους ανά πάροχο, στο σύνολο των δεδομένων που θα υπάρχουν στις βάσεις δεδομένων παρόχων και ΟΤΕ κλπ. Προκειμένου να μην υπάρξουν θέματα ασφαλείας και απορρήτου δεδομένων, (καθώς θα υπάρξει ανταλλαγή δεδομένων μεταξύ ΟΤΕ και Παρόχων σε επίπεδο περιβάλλοντος ελέγχου), τα δεδομένα του ενιαίου περιβάλλοντος ελέγχου θα είναι dummy data που θα δημιουργηθούν για την εξυπηρέτηση των ελέγχων και μόνο.

3.9.3. ΠΛΗΡΟΦΟΡΙΑΚΑ ΣΤΟΙΧΕΙΑ

Το σύστημα, πέραν όλων των πληροφοριών που είναι απαραίτητες για την εύρυθμη διαχείριση των σχετικών αιτήσεων, θα παρέχει τουλάχιστον τα κάτωθι στοιχεία:

- **Λειτουργούσες Συνεγκαταστάσεις**

Το σύνολο των Συνεγκαταστάσεων που λειτουργούν την δεδομένη στιγμή ανά ΑΚ, Τ.Π., μήνα λειτουργίας και είδος Συνεγκατάστασης.

- **Εκκρεμείς αιτήσεις**

Το σύνολο των αιτήσεων που εκκρεμούν την δεδομένη στιγμή ανά ΑΚ, Τ.Π., ημερομηνία αίτησης και είδος Συνεγκατάστασης.

- **Υλοποιημένες αιτήσεις**

Όλες οι αιτήσεις που έχουν υλοποιηθεί έως την δεδομένη στιγμή ανά ΑΚ, Τ.Π., ημερομηνία υλοποίησης, είδος Συνεγκατάστασης και είδος αίτησης.

- **Λειτουργούντες ΤοΒ**

Το σύνολο των ΤοΒ που λειτουργούν την δεδομένη στιγμή ανά ΑΚ, Τ.Π., είδος συνεγκατάστασης, μήνα λειτουργίας και είδος ΤοΒ.

- **Εκκρεμείς αιτήσεις**

Το σύνολο των αιτήσεων που εκκρεμούν την δεδομένη στιγμή ανά ΑΚ, Τ.Π., είδος Συνεγκατάστασης, ημερομηνία αίτησης και είδος ΤοΒ.

3.9.4. ΔΕΙΚΤΕΣ ΑΠΟΔΟΤΙΚΟΤΗΤΑΣ (ΔΑ)

Πέραν των ανωτέρω πληροφοριών, ο ΟΤΕ θα δημοσιοποιεί στο Π.Σ. ΟΤΕ ανά τρίμηνο, εξάμηνο και έτος τους δείκτες αποδοτικότητας της υπηρεσίας «Αδεσμοποίητη πρόσβαση στον Τοπικό Βρόχο και τις σχετικές Υπηρεσίες», συνολικά για την ΕΕΤΤ και ανά Τ.Π. για κάθε Τ.Π.. Οι ΔΑ θα περιλαμβάνουν μεταξύ άλλων, τα εξής στοιχεία:

- 3.9.4.1. Αριθμός αιτούμενων ΤοΒ για πλήρη Αδεσμοποίητη Πρόσβαση ανά Τ.Π., ανά μήνα.
- 3.9.4.2. Αριθμός αιτούμενων ΤοΒ για Μεριζόμενη Πρόσβαση ανά Τ.Π., ανά μήνα.
- 3.9.4.3. Αριθμός ΤοΒ για Πλήρη Αδεσμοποίητη Πρόσβαση που παραδόθηκαν εμπρόθεσμα ανά Τ.Π. σε τριμηνιαία βάση.
- 3.9.4.4. Αριθμός ΤοΒ για Μεριζόμενη Πρόσβαση που παραδόθηκαν εμπρόθεσμα ανά Τ.Π. σε τριμηνιαία βάση.
- 3.9.4.5. Παραδόσεις ΤοΒ (Πλήρως και Μεριζόμενης πρόσβασης) ανά ΑΚ και ανά ημέρα.
- 3.9.4.6. Μέσο χρόνο παράδοσης ΤοΒ (Πλήρως και Μεριζόμενης πρόσβασης) ανά Τ.Π. σε τριμηνιαία βάση.
- 3.9.4.7. Αριθμός απορριφθέντων αιτήσεων ΤοΒ ανά αιτιολογία της απόρριψής τους ανά Τ.Π. σε τριμηνιαία βάση.
- 3.9.4.8. Αριθμός ενεργών αδεσμοποίητων ΤοΒ (πλήρης αδεσμοποίητη πρόσβαση και μεριζόμενη) ανά Τ.Π. και ανά Α/Κ.
- 3.9.4.9. Αριθμός καταργηθέντων ΤοΒ ανά Τ.Π. σε τριμηνιαία βάση.
- 3.9.4.10. Αριθμός αναφερόμενων βλαβών (ανά προτεραιότητα, χωριστά για πλήρη και μεριζόμενη αδεσμοποίητη πρόσβαση) ανά Τ.Π.
- 3.9.4.11. Αριθμός βλαβών που αποκαταστάθηκαν εντός του χρονοδιαγράμματος που προβλέπεται στο συμφωνημένο SLA ανά Τ.Π. σε τριμηνιαία βάση.
- 3.9.4.12. Αριθμός βλαβών που αποκαταστάθηκαν εκτός του χρονοδιαγράμματος που προβλέπεται στο συμφωνημένο SLA ανά υπαιτιότητα (Τ.Π. ή ΟΤΕ) και ανά Τ.Π. σε τριμηνιαία βάση.
- 3.9.4.13. Μέσος αριθμός εργασίμων ημερών καθυστέρησης για την άρση βλάβης ανά Τ.Π. σε τριμηνιαία βάση
- 3.9.4.14. Μέσος αριθμός ημερολογιακών ημερών καθυστέρησης για την άρση βλάβης ανά Τ.Π. σε τριμηνιαία βάση
- 3.9.4.15. Αριθμός βλαβών για τις οποίες πραγματοποιήθηκε συνδυαστικό ραντεβού ανά Τ.Π. σε τριμηνιαία βάση
- 3.9.4.16. Αριθμός υποβληθέντων αιτήσεων για συνεγκατάσταση (για κάθε τύπο συνεγκατάστασης).

3.9.4.17. Αριθμός υλοποιημένων συνεγκαταστάσεων (για κάθε τύπο συνεγκατάστασης) εντός των προβλεπόμενων χρονοδιαγραμμάτων.

3.9.4.18. Αριθμός υλοποιημένων συνεγκαταστάσεων (για κάθε τύπο συνεγκατάστασης) εκτός των προβλεπόμενων χρονοδιαγραμμάτων.

3.10. ΥΠΟΧΡΕΩΣΕΙΣ ΟΤΕ/Τ.Π.

3.10.1. ΥΠΟΧΡΕΩΣΕΙΣ ΟΤΕ

Ο ΟΤΕ θα παρέχει μέσω του Π.Σ. ΟΤΕ τις πληροφορίες του Παραρτήματος 19.

3.10.2. ΥΠΟΧΡΕΩΣΕΙΣ Τ.Π.

Ο Τ.Π. γνωστοποιεί στον ΟΤΕ με την υπογραφή της Σύμβασης Πλαίσιο ονόματα εξουσιοδοτημένων χρηστών οι οποίοι φέρουν την ευθύνη της αποστολής των αιτημάτων του Τ.Π. και κάθε μεταβολή των στοιχείων αυτών προς τον ΟΤΕ.

Μετά την ολοκλήρωση του Π.Σ. ΟΤΕ και την ενεργοποίησή του, η διαχείριση των αιτημάτων του Τ.Π. θα γίνεται ηλεκτρονικά. Ο εξουσιοδοτημένος χρήστης θα έχει πρόσβαση στο Π.Σ. ΟΤΕ για την εισαγωγή των αιτημάτων του Τ.Π. και για κάθε μεταβολή των στοιχείων αυτών προς τον ΟΤΕ. Η παραλαβή κωδικού πρόσβασης (password) και η χρήση του συστήματος Π.Σ. ΟΤΕ, τεκμαίρει αναγνώριση από πλευράς του Τ.Π. των αιτήσεων που στη συνέχεια θα κατατεθούν από τον/τους λογαριασμούς της εταιρείας του. Για λόγους ασφαλείας και εφόσον το επιθυμεί ο Τ.Π., οι λογαριασμοί χρήστη του Τ.Π. μπορούν να χρησιμοποιηθούν μόνο από συγκεκριμένη λίστα IP διευθύνσεων την οποία και υποδεικνύει ο ίδιος ο Τ.Π. στον ΟΤΕ. Ο Τ.Π. παρέχει στον ΟΤΕ κάθε τεχνικό στοιχείο ή περιγραφή και αποδέχεται την πραγματοποίηση από τον ΟΤΕ κατόπιν αιτιολογημένου έγγραφου αιτήματος προς τον Τ.Π., δοκιμών και ελέγχου της καλής λειτουργίας των διατάξεων που χρησιμοποιεί για την παροχή των εκάστοτε συμφωνημένων υπηρεσιών στο πλαίσιο της παρούσης. Σε καμία περίπτωση οι εν λόγω δοκιμές δεν επιφέρουν καθυστερήσεις στα χρονοδιαγράμματα παροχής των σχετικών υπηρεσιών.

Στις περιπτώσεις όπου είναι αναγκαίο και κατόπιν αιτιολογημένου γραπτού αιτήματος από τον ΟΤΕ προς τον Τ.Π., ο ΟΤΕ δύναται να αιτηθεί από τον Τ.Π. την παροχή αδαπάνως μέχρι τεσσάρων (4) λογαριασμών (accounts) πρόσβασης στο δίκτυό του, για τον αποδοτικότερο έλεγχο και διαχείριση των παρεχόμενων υπηρεσιών. Ο ΟΤΕ οφείλει να συμμορφώνεται με την πολιτική ασφαλείας του Τ.Π. και την προστασία των δικαιωμάτων βιομηχανικής και πνευματικής ιδιοκτησίας του Τ.Π.. Στο πλαίσιο αυτό ο ΟΤΕ υπόκειται σε υποχρέωση τήρησης εμπιστευτικότητας.

Ο Τ.Π. εξασφαλίζει ότι οι παρεχόμενες από τον ΟΤΕ υπηρεσίες προς αυτόν, δεν χρησιμοποιούνται από τον ίδιο ή οποιοδήποτε άμεσα ή έμμεσα συνδεδεμένο με αυτόν φυσικό ή/ και νομικό πρόσωπο για την πρόκληση απάτης προς τον ΟΤΕ ή προς οποιονδήποτε τρίτο.

3.11. ΠΡΟΓΡΑΜΜΑΤΙΣΜΕΝΕΣ ΚΑΙ ΕΚΤΑΚΤΕΣ ΕΡΓΑΣΙΕΣ

Περιγράφονται στο Παράρτημα 4.

3.12. ΕΠΙΚΕΦΑΛΙΔΕΣ

Οι επικεφαλίδες των άρθρων και των παραγράφων που χρησιμοποιούνται στην παρούσα είναι μόνο προς διευκόλυνση και δεν αποτελούν καθ' οιονδήποτε τρόπο όρους αυτής.

3.13. ΠΑΡΑΡΤΗΜΑΤΑ

Τα Παραρτήματα της παρούσας Προσφοράς αποτελούν αναπόσπαστο μέρος αυτής, και καλύπτουν πλήρως όλα όσα αναφέρονται σ' αυτήν.

ΚΕΦΑΛΑΙΟ 4. ΟΙΚΟΝΟΜΙΚΟΙ ΟΡΟΙ**4.1. ΓΕΝΙΚΑ**

Ο Τ.Π. υποχρεούται να καταβάλλει στον ΟΤΕ τα εκάστοτε ισχύοντα τέλη για την Χονδρική Παροχή (Φυσικής) Πρόσβασης σε Υποδομή Δικτύου (συμπεριλαμβανομένης μεριζώμενης και πλήρως αποδεδιοποιημένης πρόσβασης) σε σταθερή θέση όπως ορίζεται από τη ΑΠ ΕΕΤΤ 614/13/28.7.2011 για τις υπηρεσίες τις οποίες λαμβάνει σύμφωνα με την παρούσα Προσφορά.

Τα εν λόγω τέλη (ΑΠΤΒ και συνεγκατάστασης) υπόκεινται σε υποχρέωση κοστοστρέφειας βάσει μεθοδολογίας Μέσου Μακροπρόθεσμου Επαυξητικού Κόστους (ΜΜΕΚ/ LRAIC) με βάση το τρέχον κόστος των παγίων (TK/ Current Cost) σύμφωνα με την απόφαση της ΕΕΤΤ ΑΠ 614/13/28.7.2011 (ΦΕΚ 1908/Β/30.08.2011).

Τα δημοσιευμένα τιμολόγια υπηρεσιών της παρούσας και λοιπών σχετικών υπηρεσιών δεν περιλαμβάνουν ΦΠΑ. Επιβαρύνονται με τον ισχύοντα συντελεστή ΦΠΑ, σύμφωνα με τη φορολογική νομοθεσία.

Τα προβλεπόμενα από το τιμολόγιο μηνιαία τέλη παροχής της υπηρεσίας, είναι απαιτητά καθ' όλη την διάρκεια παροχής των υπηρεσιών ΑΠΤΒ, συνεγκαταστάσεων & σχετικών υπηρεσιών της παρούσας και λοιπών σχετικών υπηρεσιών. Από τα τέλη των παρεχόμενων υπηρεσιών μόνο τα μηνιαία τέλη ΤοΒ και ΤοΥΒ προκαταβάλλονται.

4.2. ΕΚΔΟΣΗ ΤΙΜΟΛΟΓΙΩΝ

Ο ΟΤΕ εκδίδει για όλες τις υπηρεσίες ΑΠΤΒ και Συνεγκατάστασης και για κάθε περίοδο χρέωσης, τιμολόγιο το οποίο ορίζει το συνολικό ποσό χρέωσης για την παρεχόμενη υπηρεσία. Το εν λόγω τιμολόγιο περιλαμβάνει με σαφήνεια κατ' ελάχιστο τις παρακάτω πληροφορίες:

- Ονοματεπώνυμο/επωνυμία Δικαιούχου
- Α.Φ.Μ. και Δ.Ο.Υ Δικαιούχου
- επάγγελμα
- ημερομηνία έκδοσης τιμολογίου
- αριθμό τιμολογίου
- περίοδο χρέωσης που αφορά τέλη που καταβάλλονται απολογιστικά
- περίοδο χρέωσης που αφορά τέλη που προκαταβάλλονται
- τρόπο πληρωμής
- κωδικό εντολής πληρωμής σε Τράπεζα
- περιγραφή παρεχόμενης υπηρεσίας
- τόπο – διεύθυνση παρεχόμενης υπηρεσίας
- αριθμό μονάδων ανά υπηρεσία
- τιμή μονάδας ανά υπηρεσία
- σύνολο χρεώσεων χωρίς ΦΠΑ
- ποσοστό ισχύοντος ΦΠΑ
- σύνολο χρέωσης ΦΠΑ

- συνολικό ποσό χρέωσης με ΦΠΑ
- ημερομηνία λήξης πληρωμής

Ο ΟΤΕ εκδίδει και αποστέλλει τιμολόγιο και πληροφορίες τιμολογίου σε ηλεκτρονική μορφή (CD) στον Τ.Π. εντός δέκα (10) ημερολογιακών ημερών από την λήξη της περιόδου χρέωσης για τα τέλη που καταβάλλονται απολογιστικά (στο εν λόγω τιμολόγιο περιλαμβάνονται και τα πάγια τέλη ΑΠΤΒ που προκαταβάλλονται), στην διεύθυνση αποστολής την οποία ο Τ.Π. έχει ορίσει στη σύμβαση που υπογράφεται σύμφωνα με τους όρους της παρούσας Προσφοράς. Ο Τ.Π. οφείλει να γνωστοποιεί στον ΟΤΕ κάθε αλλαγή της διεύθυνσης αποστολής των λογαριασμών, τουλάχιστον ένα μήνα πριν τη θέση αυτής σε ισχύ.

Τα πιστωτικά σημειώματα εκδίδονται από τον ΟΤΕ εντός πέντε (5) εργάσιμων ημερών από το χρονικό σημείο που προκύπτει η υποχρέωσή του για την έκδοσή τους. Το ποσό που αναφέρεται στο πιστωτικό σημείωμα, συμψηφίζεται από τον ΟΤΕ στον αμέσως επόμενο λογαριασμό, εκτός αν υφίσταται ομοειδής ληξιπρόθεσμη απαιτητή οφειλή από το δικαιούμενο την πίστωση μέρος σε βάρος του άλλου μέρους, οπότε θα γίνεται πάραυτα συμψηφισμός με αυτή. Οι ως άνω συμψηφισμοί γίνονται με την επιφύλαξη της εκάστοτε κείμενης φορολογικής νομοθεσίας.

Η χρέωση των υπηρεσιών Αδεσμοποίησης Πρόσβασης στον Τοπικό Βρόχο και Υπό-Βρόχο και Συνεγκατάστασης, τις οποίες λαμβάνει ο Τ.Π. σύμφωνα με την παρούσα Προσφορά Αναφοράς, αρχίζει από την επόμενη ημερολογιακή ημέρα της ημερομηνίας παράδοσης κάθε υπηρεσίας, η οποία ορίζεται με τη διαδικασία παράδοσης/παραλαβής όπως περιγράφεται στα σχετικά Παραρτήματα.

Στην περίπτωση κατάργησης του τοπικού βρόχου και μετά την ολοκλήρωση της κατάργησης θα υπολογίζεται από το σύστημα η ημερομηνία αποχρέωσης ως η επομένη ημερολογιακή της ημερομηνίας ολοκλήρωσης της κατάργησης στο Π.Σ. ΟΤΕ.

4.3. ΕΞΟΦΛΗΣΗ ΤΙΜΟΛΟΓΙΩΝ

Ο Τ.Π. υποχρεούται να εξοφλεί τα τιμολόγια εντός της αναγραφόμενης σε αυτά προθεσμίας εξόφλησης η οποία δεν θα είναι μικρότερη των σαράντα πέντε (45) ημερολογιακών ημερών από την ημερομηνία έκδοσης του σχετικού παραστατικού, υπό την προϋπόθεση ότι θα έχει παραδοθεί το αργότερο εντός πενθημέρου από την έκδοσή του (η παράδοση θα αποδεικνύεται πάντα με αποδεικτικό). Στην περίπτωση κατά την οποία το τιμολόγιο δεν παραδοθεί εντός πενθημέρου από την έκδοσή του τότε η προθεσμία εξόφλησης του παρατείνεται έως την επόμενη εργάσιμη ημέρα από τη συμπλήρωση σαράντα (40) ημερολογιακών ημερών από την ημερομηνία παράδοσής του στον Τ.Π.

Κατά την περίπτωση όπου ο Τ.Π. δεν καταβάλλει το οφειλόμενο ποσό εντός της προθεσμίας που αναφέρεται στην ανωτέρω παράγραφο τότε υποχρεούται στην καταβολή του οφειλόμενου ποσού εντόκως, σύμφωνα με τον εκάστοτε ισχύοντα νόμιμο τόκο υπερημερίας. Ο τόκος επί του ως άνω ποσού θα υπολογίζεται από την πάροδο της δήλης ημέρας η οποία ορίζεται στο τιμολόγιο για την εξόφλησή του, σύμφωνα και με τα ειδικά οριζόμενα στην προηγούμενη παράγραφο, αναφορικά με την έκδοση και την παράδοση των τιμολογίων.

Σε κάθε περίπτωση αμφισβήτησης λογαριασμού εφαρμόζονται τα προβλεπόμενα περί αμφισβήτησης στην παρούσα προσφορά αναφοράς.

Με την επιφύλαξη των διατάξεων της κείμενης νομοθεσίας, ο ΟΤΕ δεν ευθύνεται για τυχόν καταβληθέντα ποσά αποζημίωσης ή και επιστροφές προς τον τελικό χρήστη, λόγω μη παροχής ή πλημμελούς παροχής της υπηρεσίας από υπαιτιότητα του Τ.Π.

Στις περιπτώσεις καθυστέρησης παράδοσης συμφωνημένης υπηρεσίας πέραν του προβλεπόμενου στην παρούσα (ή την ειδικότερη συμφωνία των μερών/advanced SLA) χρόνου παράδοσής της, καθώς και στις περιπτώσεις καθυστέρησης άρσης βλάβης πέραν του προβλεπόμενου στην παρούσα (ή σε τυχόν ειδικότερη συμφωνία των μερών/advanced SLA) χρόνου άρσης βλάβης, εφόσον η καθυστέρηση οφείλεται σε υπαιτιότητα ΟΤΕ, ο ΟΤΕ οφείλει να καταβάλλει στον Τ.Π. ποινική ρήτρα η οποία υπολογίζεται και καταβάλλεται σύμφωνα με τα οριζόμενα στα περί ρητρών Παραρτήματα – Βασική Συμφωνία Επιπέδου Υπηρεσιών (Basic SLA) της παρούσας (ή την ειδικότερη συμφωνία εφόσον έχει υπογραφεί συμφωνία για advanced SLA).

Ο Τ.Π. δύναται να προβαίνει σε συμψηφισμό των ληξιπρόθεσμων οφειλών του προς τον ΟΤΕ που απορρέουν από την παροχή υπηρεσιών αδεσμοποίητης πρόσβασης σε τοπικούς βρόχους ή/ και συνεγκατάστασης και λοιπών σχετικών υπηρεσιών με ομοειδείς απαιτήσεις του προς τον ΟΤΕ, οι οποίες δεν έχουν υπαχθεί προς επίλυση διαφοράς στη Μικτή Επιτροπή Επίλυσης Διαφορών, σύμφωνα με τις διατάξεις της παρούσας. Ως ομοειδής θεωρείται κάθε απαίτηση που προέρχεται ή σχετίζεται με την παροχή αδεσμοποίητης πρόσβασης σε τοπικούς βρόχους ή/ και συνεγκατάστασης και λοιπών σχετικών υπηρεσιών, συμπεριλαμβανομένης της καταβολής ποινικών ρητρών δυνάμει της παρούσας προσφοράς.

Το δικαίωμα συμψηφισμού ασκείται σύμφωνα με τις διατάξεις του ΑΚ, με την επιφύλαξη της εκάστοτε κείμενης φορολογικής νομοθεσίας και προϋποθέτει προηγούμενη όχληση του οφειλέτη.

Το ίδιο δικαίωμα έχει και ο ΟΤΕ αναφορικά με ληξιπρόθεσμες απαιτήσεις του προς τον Τ.Π. οι οποίες απορρέουν αποκλειστικά από την παροχή υπηρεσιών ΑΠΤΒ ή/ και Συνεγκατάστασης, και για τις οποίες δεν έχει υποβληθεί αίτηση επανεξέτασης/ διόρθωσης τιμολογίου σύμφωνα με τις διατάξεις της παρούσας.

4.4. ΤΕΛΗ

Τα τέλη των υπηρεσιών Αδεσμοποίητης Πρόσβασης στον Τοπικό Βρόχο και Συνεγκατάστασης χρεώνονται σύμφωνα με τον εκάστοτε ισχύοντα τιμοκατάλογο του ΟΤΕ, όπως αυτός δημοσιεύεται μέσω του δικτυακού τόπου του ΟΤΕ (www.otewholesale.gr).

Ο ΟΤΕ διατηρεί το δικαίωμα αναπροσαρμογής των τελών που περιλαμβάνονται στον τιμοκατάλογο του, σύμφωνα με τις διατάξεις της κείμενης νομοθεσίας.

Για την αναπροσαρμογή των τελών που αφορούν υπηρεσίες οι οποίες τελούν υπό καθεστώς κοστοστρέφειας λαμβάνονται υπόψη οι σχετικές αποφάσεις της ΕΕΤΤ.

4.4.1. ΤΕΛΗ ΤΟΠΙΚΟΥ ΒΡΟΧΟΥ/ΥΠΟΒΡΟΧΟΥ

ΤΟΠΙΚΟΣ ΒΡΟΧΟΣ	ΠΕΡΙΓΡΑΦΗ
Εφάπαξ τέλος σύνδεσης Ανενεργού Τοπικού Βρόχου	Αφορά στις εργασίες που απαιτούνται προκειμένου να ενεργοποιηθεί από πλευράς ΟΤΕ, ο ANToB
Εφάπαξ τέλος ακύρωσης αίτησης σύνδεσης Ενεργού Τοπικού Βρόχου	Ακύρωση του σχετικού αιτήματος
Εφάπαξ τέλος ακύρωσης αίτησης σύνδεσης Ανενεργού Τοπικού	Ακύρωση του σχετικού αιτήματος

Βρόχου	
Εφάπαξ τέλος ακύρωσης αίτησης σύνδεσης Μεριζόμενου Τοπικού Βρόχου	Ακύρωση του σχετικού αιτήματος
Εφάπαξ Τέλος Αποσύνδεσης Πλήρους Τοπικού Βρόχου	Αφορά στις εργασίες που απαιτούνται προκειμένου να καταργηθεί από πλευράς ΟΤΕ, ο ΠΤοΒ
Εφάπαξ Τέλος Αποσύνδεσης Μεριζόμενου Τοπικού Βρόχου	Αφορά στις εργασίες που απαιτούνται προκειμένου να καταργηθεί από πλευράς ΟΤΕ, ο ΜΤοΒ
Εφάπαξ τέλος ακύρωσης αίτησης αποσύνδεσης Πλήρους Τοπικού Βρόχου	Ακύρωση του σχετικού αιτήματος
Εφάπαξ τέλος ακύρωσης αίτησης αποσύνδεσης Μεριζόμενου Τοπικού Βρόχου	Ακύρωση του σχετικού αιτήματος
Εφάπαξ Τέλος Μετατροπής Μεριζ. σε Πλήρη Τοπικό Βρόχο	Αφορά στις εργασίες που απαιτούνται προκειμένου να ενεργοποιηθεί από πλευράς ΟΤΕ η μετατροπή από μεριζόμενο σε πλήρη βρόχο ιδίου παρόχου: δηλαδή η ενεργοποίηση του ΠΤοΒ και η κατάργηση του ΜΤοΒ
Εφάπαξ Τέλος Ακύρωσης Μετατροπής Μεριζ. Σε Πλήρη Τοπικό Βρόχο	Ακύρωση του σχετικού αιτήματος
Τέλος αλλαγής ορίου Τοπικού Βρόχου στο Γενικό Καταναμητή του ΟΤΕ	Αφορά τις εργασίες που απαιτούνται από πλευράς ΟΤΕ για την αλλαγή ορίου ΤοΒ στο Γενικό Καταναμητή.
Εφάπαξ τέλος άσκοπης μετάβασης συνεργείου για παράδοση Τοπικού Βρόχου	Αφορά τα κόστη των εργασιών που εκτέλεσε ο ΟΤΕ κατά την ανεπιτυχή παράδοση Ανενεργού Βρόχου.
Εφάπαξ τέλος άσκοπης μετάβασης συνεργείου για άρση βλάβης Τοπικού Βρόχου υπαιτιότητας Παρόχου	Αφορά τα κόστη των εργασιών που εκτέλεσε ο ΟΤΕ προκειμένου να υλοποιήσει την αποκατάσταση βλάβης συμπεριλαμβανομένων την μετακίνηση του τεχνικού με αυτοκίνητο και τις εργασίες στο σύνολο του δικτύου ευθύνης ΟΤΕ (και επιπλέον τα κόστη διαχειριστικών εργασιών που σχετίζονται άμεσα με την εν λόγω εργασία) όταν διαπιστωθεί ότι η βλάβη οφείλεται σε υπαιτιότητα Παρόχου.
Εφάπαξ τέλος άσκοπης μετάβασης συνεργείου σε συνδυαστική επίσκεψη για άρση βλάβης Τοπικού Βρόχου υπαιτιότητας Παρόχου	Αφορά τα κόστη των εργασιών που εκτελεί ο ΟΤΕ προκειμένου να υλοποιήσει την αποκατάσταση βλάβης, σε συνδυαστικό ραντεβού με εκπρόσωπο του Παρόχου, συμπεριλαμβανομένων την μετακίνηση του τεχνικού με αυτοκίνητο και τις εργασίες στο σύνολο του δικτύου ευθύνης ΟΤΕ (και επιπλέον τα κόστη διαχειριστικών εργασιών που σχετίζονται άμεσα με την εν λόγω εργασία) όταν διαπιστωθεί ότι η βλάβη οφείλεται σε υπαιτιότητα Παρόχου.
Εφάπαξ τέλος άσκοπης απασχόλησης συνεργείου με μετάβαση σε χώρο ΦΣ για άρση βλάβης Τοπικού Βρόχου υπαιτιότητας Παρόχου	Αφορά τα κόστη των εργασιών που εκτέλεσε ο ΟΤΕ προκειμένου να υλοποιήσει την αποκατάσταση βλάβης εντός του χώρου ΦΣ όταν διαπιστωθεί ότι η βλάβη οφείλεται σε υπαιτιότητα Παρόχου.

Εφάπαξ τέλος άσκοπης απασχόλησης συνεργείου εντός του Γενικού Κατανεμητή για άρση βλάβης Τοπικού Βρόχου υπαιτιότητας Παρόχου	Αφορά τα κόστη των εργασιών που εκτέλεσε ο ΟΤΕ προκειμένου να υλοποιήσει την αποκατάσταση βλάβης εντός του ΓΚΟ όταν διαπιστωθεί ότι η βλάβη οφείλεται σε υπαιτιότητα Παρόχου.
Εφάπαξ τέλος Μετάβασης Μεριζόμενου Τοπικού Βρόχου (ΤΠ1) σε Πλήρη Τοπικό Βρόχο (ΤΠ2)	Αφορά στις εργασίες που απαιτούνται προκειμένου να ενεργοποιηθεί από πλευράς ΟΤΕ το αίτημα μετάβασης από μεριζόμενο βρόχο ενός παρόχου σε πλήρη βρόχο άλλου παρόχου: Δηλαδή η ενεργοποίηση του ΠΤοΒ στον ΤΠ2 και η κατάργηση του ΜΤοΒ στον ΤΠ1
Εφάπαξ τέλος Μετάβασης Μεριζόμενου Τοπικού Βρόχου (ΤΠ1) σε Μεριζόμενο Τοπικό Βρόχο (ΤΠ2)	Αφορά στις εργασίες που απαιτούνται προκειμένου να ενεργοποιηθεί από πλευράς ΟΤΕ το αίτημα μετάβασης από μεριζόμενο βρόχο ενός παρόχου σε μεριζόμενο βρόχο άλλου παρόχου: Δηλαδή η ενεργοποίηση του ΜΤοΒ στον ΤΠ2 και η κατάργηση του ΜΤοΒ στον ΤΠ1
Εφάπαξ τέλος Μετάβασης από Πλήρη Τοπικό Βρόχο (ΤΠ1) σε Πλήρη Τοπικό Βρόχο (ΤΠ2)	Αφορά στις εργασίες που απαιτούνται προκειμένου να ενεργοποιηθεί από πλευράς ΟΤΕ το αίτημα μετάβασης από πλήρη βρόχο ενός παρόχου σε πλήρη βρόχο άλλου παρόχου: Δηλαδή η ενεργοποίηση του ΠΤοΒ στον ΤΠ2 και η κατάργηση του ΠΤοΒ στον ΤΠ1
Εφάπαξ τέλος μετάβασης Α.ΡΥ.Σ. σε Μεριζόμενο Τοπικό Βρόχο	Αφορά στις εργασίες που απαιτούνται προκειμένου να ενεργοποιηθεί από πλευράς ΟΤΕ το αίτημα μετάβασης από σύνδεση ΑΡΥΣ σε μεριζόμενο βρόχο: Δηλαδή η ενεργοποίηση του ΜΤοΒ και η κατάργηση ΑΡΥΣ
Εφάπαξ τέλος μετάβασης Α.ΡΥ.Σ. σε Πλήρη Τοπικό Βρόχο	Αφορά στις εργασίες που απαιτούνται προκειμένου να ενεργοποιηθεί από πλευράς ΟΤΕ το αίτημα μετάβασης από σύνδεση ΑΡΥΣ σε πλήρη βρόχο: Δηλαδή η ενεργοποίηση του ΠΤοΒ και η κατάργηση ΑΡΥΣ
Εφάπαξ τέλος Ακύρωσης Αίτησης Μετάβασης Μεριζόμενου Τοπικού Βρόχου (ΤΠ1) σε Πλήρη Τοπικό Βρόχο (ΤΠ2)	Ακύρωση του σχετικού αιτήματος
Εφάπαξ τέλος Ακύρωσης Αίτησης Μετάβασης Μεριζόμενου Τοπικού Βρόχου (ΤΠ1) σε Μεριζόμενο Τοπικό Βρόχο (ΤΠ2)	Ακύρωση του σχετικού αιτήματος
Εφάπαξ τέλος Ακύρωσης Αίτησης Μετάβασης από Πλήρη Τοπικό Βρόχο (ΤΠ1) σε Πλήρη Τοπικό Βρόχο (ΤΠ2)	Ακύρωση του σχετικού αιτήματος
Εφάπαξ Τέλος Ακύρωσης Αίτησης Μετάβασης Α.Ρ.Υ.Σ. σε Μεριζόμενο Τοπικό Βρόχο	Ακύρωση του σχετικού αιτήματος
Εφάπαξ Τέλος Ακύρωσης Αίτησης Μετάβασης Α.Ρ.Υ.Σ. σε Πλήρη Τοπικό Βρόχο	Ακύρωση του σχετικού αιτήματος

Τέλος μετάβασης Α.ΡΥ.Σ. - DSLAM [σε ΚΑΜΠΙΝΑ (KV)] σε Μεριζόμενο Τοπικό Βρόχο	Αφορά στις εργασίες που απαιτούνται προκειμένου να ενεργοποιηθεί από πλευράς ΟΤΕ το αίτημα μετάβασης από σύνδεση ΑΡΥΣ-DSLAM σε μεριζόμενο βρόχο: Δηλαδή η ενεργοποίηση του ΜΤοΒ και η κατάργηση ΑΡΥΣ-DSLAM
Τέλος μετάβασης Α.ΡΥ.Σ. - DSLAM [σε ΚΑΜΠΙΝΑ (KV)] σε Πλήρη Τοπικό Βρόχο	Αφορά στις εργασίες που απαιτούνται προκειμένου να ενεργοποιηθεί από πλευράς ΟΤΕ το αίτημα μετάβασης από σύνδεση ΑΡΥΣ-DSLAM σε πλήρη βρόχο: Δηλαδή η ενεργοποίηση του ΠΤοΒ και η κατάργηση ΑΡΥΣ-DSLAM
Τέλος Ακύρωσης μετάβασης Α.ΡΥ.Σ. - DSLAM [σε ΚΑΜΠΙΝΑ (KV)] σε Μεριζόμενο Τοπικό Βρόχο	Ακύρωση του σχετικού αιτήματος
Τέλος Ακύρωσης μετάβασης Α.ΡΥ.Σ. - DSLAM [σε ΚΑΜΠΙΝΑ (KV)] σε Πλήρη Τοπικό Βρόχο	Ακύρωση του σχετικού αιτήματος
Εφάπαξ τέλος Μετάβασης από Πλήρη Τοπικό Υποβρόχο σε Πλήρη Τοπικό Βρόχο	Αφορά στις εργασίες που απαιτούνται προκειμένου να ενεργοποιηθεί από πλευράς ΟΤΕ το αίτημα μετάβασης από πλήρη υποβρόχο ενός παρόχου σε πλήρη βρόχο άλλου παρόχου: Δηλαδή η ενεργοποίηση του ΠΤοΒ στον ΤΠ2 και η κατάργηση του ΠΤοΥΒ στον ΤΠ1
Εφάπαξ τέλος Ακύρωσης Μετάβασης από Πλήρη Τοπικό Υποβρόχο σε Πλήρη Τοπικό Βρόχο	Ακύρωση του σχετικού αιτήματος
Εφάπαξ Τέλος Ακύρωσης (Απόρριψης) Αίτησης Σύνδεσης Τοπικού Βρόχου λόγω απόρριψης της αίτησης φορητότητας	Αφορά στις εργασίες που απαιτούνται προκειμένου να ακυρωθεί από πλευράς ΟΤΕ το αίτημα ενεργοποίησης Τοπικού Βρόχου λόγω απόρριψης της αίτησης φορητότητας.
Υπηρεσία Mirroring από 100'' μέχρι 600'' Ζεύγη - MIRRORING	Αφορά τις εργασίες που απαιτούνται για την ταυτοποίηση των ζευγών, μεταξύ του ΓΚΟ (Γενικού Κατανεμητή ΟΤΕ) και του ΗΔΦ (Ενδιάμεσου Κατανεμητή) στην περίπτωση Φ/Σ (Φυσικής Συνεγκατάστασης), και μεταξύ ΓΚΟ και εξοπλισμού Παρόχου στην περίπτωση Α/Σ (Απομακρυσμένης Συνεγκατάστασης). Η ταυτοποίηση των ζευγών πραγματοποιείται με συνεργασία του προσωπικού του Α/Κ ΟΤΕ και του προσωπικού του Παρόχου.
Εφάπαξ Τέλος Εργασιών για μέτρηση Cal ανά KV	

ΤΟΠΙΚΟΣ ΥΠΟΒΡΟΧΟΣ	ΠΕΡΙΓΡΑΦΗ
Εφάπαξ Τέλος Σύνδεσης Ανενεργού Τοπικού ΥποΒρόχου	Αφορά στις εργασίες που απαιτούνται προκειμένου να ενεργοποιηθεί από πλευράς ΟΤΕ, ο Ανενεργός Υποβρόχος.
Εφάπαξ Τέλος Σύνδεσης Ενεργού Τοπικού ΥποΒρόχου	Αφορά στις εργασίες που απαιτούνται προκειμένου να ενεργοποιηθεί από πλευράς ΟΤΕ, ο Ενεργός Υποβρόχος.

Εφάπαξ Τέλος Ακύρωσης Αίτησης Σύνδεσης Ανενεργού Τοπικού Υποβρόχου	Ακύρωση του σχετικού αιτήματος
Εφάπαξ Τέλος Ακύρωσης Αίτησης Σύνδεσης Ενεργού Τοπικού Υποβρόχου	Ακύρωση του σχετικού αιτήματος
Τέλος μετάβασης Α.ΡΥ.Σ. - DSLAM [σε ΚΑΜΠΙΝΑ (KV)] σε Πλήρη Τοπικό Υποβρόχο	Αφορά στις εργασίες που απαιτούνται προκειμένου να ενεργοποιηθεί από πλευράς ΟΤΕ το αίτημα μετάβασης από σύνδεση ΑΡΥΣ-DSLAM σε πλήρη ΤοΥΒ: Δηλαδή η ενεργοποίηση του ΠΤοΥΒ και η κατάργηση ΑΡΥΣ-DSLAM
Τέλος Ακύρωσης μετάβασης Α.ΡΥ.Σ. - DSLAM [σε ΚΑΜΠΙΝΑ (KV)] σε Πλήρη Τοπικό Υποβρόχο	Ακύρωση του σχετικού αιτήματος
Τέλος μετάβασης Α.ΡΥ.Σ. σε Πλήρη Τοπικό Υποβρόχο	Αφορά στις εργασίες που απαιτούνται προκειμένου να ενεργοποιηθεί από πλευράς ΟΤΕ το αίτημα μετάβασης από σύνδεση ΑΡΥΣ σε πλήρη υποβρόχο: Δηλαδή η ενεργοποίηση του ΠΤοΥΒ και η κατάργηση ΑΡΥΣ
Τέλος Ακύρωσης μετάβασης Α.ΡΥ.Σ. σε Πλήρη Τοπικό Υποβρόχο	Ακύρωση του σχετικού αιτήματος
Τέλος Μετάβασης από Πλήρη Τοπικό Βρόχο σε Πλήρη Τοπικό Υποβρόχο	Αφορά στις εργασίες που απαιτούνται προκειμένου να ενεργοποιηθεί από πλευράς ΟΤΕ το αίτημα μετάβασης από πλήρη βρόχο ενός παρόχου σε πλήρη υποβρόχο άλλου παρόχου: Δηλαδή η ενεργοποίηση του ΠΤοΥΒ και η κατάργηση του ΠΤοΒ
Τέλος Μετάβασης από Πλήρη Τοπικό Υποβρόχο ΤΠ1 σε Πλήρη Τοπικό Υποβρόχο ΤΠ2	Αφορά στις εργασίες που απαιτούνται προκειμένου να ενεργοποιηθεί από πλευράς ΟΤΕ το αίτημα μετάβασης από πλήρη υποβρόχο ενός παρόχου σε πλήρη υποβρόχο άλλου παρόχου: Δηλαδή η ενεργοποίηση του ΠΤοΥΒ στον ΤΠ2 και η κατάργηση του ΠΤοΥΒ στον ΤΠ1
Τέλος Μετάβασης από Μεριζόμενο Τοπικό Βρόχο σε Πλήρη Τοπικό Υποβρόχο	Αφορά στις εργασίες που απαιτούνται προκειμένου να ενεργοποιηθεί από πλευράς ΟΤΕ το αίτημα μετάβασης από μεριζόμενο βρόχο ενός παρόχου σε πλήρη υποβρόχο άλλου παρόχου: Δηλαδή η ενεργοποίηση του ΠΤοΥΒ και η κατάργηση του ΜΤοΒ
Τέλος αποσύνδεσης Ενεργού Τοπικού Υποβρόχου	Αφορά στις εργασίες που απαιτούνται προκειμένου να καταργηθεί από πλευράς ΟΤΕ, ο ενεργός υποβρόχος.
Τέλος Ακύρωσης Μετάβασης από Πλήρη Τοπικό Βρόχο σε Πλήρη Τοπικό Υποβρόχο	Ακύρωση του σχετικού αιτήματος
Τέλος Ακύρωσης Μετάβασης από Πλήρη Τοπικό Υποβρόχο ΤΠ1 σε Πλήρη Τοπικό Υποβρόχο ΤΠ2	Ακύρωση του σχετικού αιτήματος
Τέλος Ακύρωσης Μετάβασης από Μεριζόμενο Τοπικό Βρόχο σε Πλήρη Τοπικό Υποβρόχο	Ακύρωση του σχετικού αιτήματος

Τέλος Ακύρωσης Αποσύνδεσης Ενεργού Τοπικού Υποβρόχου	Ακύρωση του σχετικού αιτήματος
Εφάπαξ Τέλος Σύνδεσης Καλωδίου Τερματισμού (ΣΚΤ) Τοπικού Υποβρόχου	Αφορά στις εργασίες που απαιτούνται προκειμένου να ενεργοποιηθεί από πλευράς ΟΤΕ η σύνδεση καλωδίου (ΣΚΤ) Τοπικού Υποβρόχου 10 ζευγών.
Εφάπαξ Τέλος Σύνδεσης Καλωδίου Τερματισμού (ΣΚΤ) Τοπικού Υποβρόχου 10" Ζευγών	
Εφάπαξ Τέλος Σύνδεσης Καλωδίου Τερματισμού (ΣΚΤ) Τοπικού Υποβρόχου 20" Ζευγών	
Εφάπαξ Τέλος Σύνδεσης Καλωδίου Τερματισμού (ΣΚΤ) Τοπικού Υποβρόχου 30" Ζευγών	
Εφάπαξ Τέλος Σύνδεσης Καλωδίου Τερματισμού (ΣΚΤ) Τοπικού Υποβρόχου 40" Ζευγών	
Εφάπαξ Τέλος Σύνδεσης Καλωδίου Τερματισμού (ΣΚΤ) Τοπικού Υποβρόχου 50" Ζευγών	
Εφάπαξ Τέλος Ασκοπης Μετάβασης Συνεργείου για άρση βλάβης Τοπικού Υποβρόχου υπαιτιότητας παρόχου (εγκατάσταση πελάτη παρόχου)	Αφορά τα κόστη των εργασιών που εκτέλεσε ο ΟΤΕ προκειμένου να υλοποιήσει την αποκατάσταση βλάβης συμπεριλαμβανομένων την μετακίνηση του τεχνικού με αυτοκίνητο και τις εργασίες στο σύνολο του δικτύου ευθύνης ΟΤΕ (και επιπλέον τα κόστη διαχειριστικών εργασιών που σχετίζονται άμεσα με την εν λόγω εργασία) όταν διαπιστωθεί ότι η βλάβη οφείλεται σε υπαιτιότητα Παρόχου.
Εφάπαξ Τέλος Ασκοπης Μετάβασης Συνεργείου για άρση βλάβης Τοπικού Υποβρόχου υπαιτιότητας παρόχου (εγκατάσταση παρόχου)	Αφορά τα κόστη των εργασιών που εκτέλεσε ο ΟΤΕ προκειμένου να υλοποιήσει την αποκατάσταση βλάβης συμπεριλαμβανομένων την μετακίνηση του τεχνικού με αυτοκίνητο και τις εργασίες στο σύνολο του δικτύου ευθύνης ΟΤΕ (και επιπλέον τα κόστη διαχειριστικών εργασιών που σχετίζονται άμεσα με την εν λόγω εργασία) όταν διαπιστωθεί ότι η βλάβη οφείλεται σε υπαιτιότητα Παρόχου.
Εφάπαξ Τέλος Ασκοπης Μετάβασης Συνεργείου για παράδοση Τοπικού Υποβρόχου υπαιτιότητας παρόχου	Αφορά τα κόστη των εργασιών που εκτελεσε ο ΟΤΕ κατά την ανεπιτυχή παράδοση Τοπικού Υποβρόχου.
Εφάπαξ Τέλος Μελέτης - Αυτοψίας Κατασκευής ΕΣΚΤ-Φρεατίου Παρόχων για ΑΣ-ΤοΥΒ	Σε περίπτωση που ο Τ.Π. αιτηθεί ΑΣ για ΤοΥΒ, πραγματοποιείται από κοινού από τεχνικούς του Τ.Π. και του ΟΤΕ αυτοψία προκειμένου να καθορισθεί η θέση δημιουργίας του ΦΥΤΠ (γειτονική με το ΚV).
Εφάπαξ τέλος ακύρωσης αίτησης σύνδεσης ΤοΥΒ λόγω απόρριψης αίτησης φορητότητας	
Τέλος Επίσκεψης Συνεργείου σε σύνδεσμο (μούφα) για Διαπίστωση Βλάβης Υπαιτιότητας Παρόχου	Το τέλος αυτό περιλαμβάνει τα κόστη προκειμένου ο ΟΤΕ να διαπιστώσει / διερευνήσει βλάβη εντός του ΦΥΠ για την οποία υπάρχει υπαιτιότητα Τ.Π.

Τέλος Ασκοπής Μετάβασης Συνεργείου για παράδοση Υπηρεσιών ΕΣΚΤ	Το τέλος αυτό αφορά στην περίπτωση που υπάρχει άσκοπη μετάβαση προσωπικού ΟΤΕ για την παράδοση υπηρεσιών ΕΣΚΤ είτε επειδή δεν εμφανίστηκε ο Τ.Π. ενώ η παρουσία του ήταν απαραίτητη είτε δεν ήταν ακόμα έτοιμος ο Τ.Π. προκειμένου να πραγματοποιήσει εργασίες ο ΟΤΕ
Μηνιαίο πάγιο τέλος πλήρως αδεσμοποίητου τοπικού βρόχου	
Μηνιαίο πάγιο τέλος πλήρως μεριζόμενου τοπικού βρόχου	
Εφάπαξ τέλος σύνδεσης Ενεργού Τοπικού Βρόχου	Το συγκεκριμένο τέλος αφορά τα κόστη των εργασιών που εκτελεί ο ΟΤΕ προκειμένου να αποσυνδέσει έναν συνδρομητή/πελάτη του και να συνδέσει το βρόχο του συνδρομητή/πελάτη σε έναν Τ.Π. (και επιπλέον τυχόν κόστη διαχειριστικών εργασιών που σχετίζονται άμεσα με την εν λόγω εργασία).
Εφάπαξ τέλος σύνδεσης Μεριζόμενου Τοπικού Βρόχου	Το συγκεκριμένο τέλος αφορά τα κόστη των εργασιών που εκτελεί ο ΟΤΕ προκειμένου να υλοποιήσει τις εργασίες που απαιτούνται για την σύνδεση ενός μεριζόμενου τοπικού βρόχου (και επιπλέον τυχόν κόστη διαχειριστικών εργασιών που σχετίζονται άμεσα με την εν λόγω εργασία).
Πάγια μηνιαία τέλη χρήσης Τοπικού Υποβρόχου	

4.4.2. ΤΕΛΗ ΥΠΗΡΕΣΙΩΝ ΣΥΝΕΓΚΑΤΑΣΤΑΣΗΣ

Α. ΦΥΣΙΚΗ ΣΥΝΕΓΚΑΤΑΣΤΑΣΗ

ΦΥΣΙΚΗ ΣΥΝΕΓΚΑΤΑΣΤΑΣΗ	ΠΕΡΙΓΡΑΦΗ
Εφάπαξ Τέλος Εκπόνησης Τεχνικής Προμελέτης ΦΣ ανά Πάροχο	Οι Τ.Π. μπορούν να αιτηθούν Φυσική Συνεγκατάσταση σε οποιοδήποτε Α/Κ του ΟΤΕ. Η δυνατότητα της συνεγκατάστασης προκύπτει από την τεχνική προμελέτη, βάση της οποίας ορίζεται η διαθεσιμότητα / καταλληλότητα του ελεύθερου χώρου.
Εφάπαξ τέλος ακύρωσης Εκπόνησης Τεχνικής Προμελέτης ΦΣ ανά Πάροχο	Ακύρωση του σχετικού αιτήματος
Τέλος Παράδοσης χώρου Φυσικής Συνεγκατάστασης ανά ΑΚ εντός Αττικής ⁽¹⁾	Κατά την αρχική παροχή του χώρου ΦΣ σε έναν Τ.Π. (αίτημα παροχής ΦΣ) μεταβαίνουν στελέχη του ΟΤΕ και εκπρόσωποι του Τ.Π. προκειμένου να διερευνηθεί ο χώρος ΦΣ και να αποφασίσει ο Τ.Π. τις θέσεις που επιθυμεί να εγκαταστήσει τα πρώτα του ικρίωματα. Το ίδιο συμβαίνει και στις

	περιπτώσεις επέκτασης του υφιστάμενου χώρου ΦΣ. Υπογράφεται το σχετικό ΠΠΠ μεταξύ ΟΤΕ & Τ.Π.
Τέλος Παράδοσης χώρου Φυσικής Συνεγκατάστασης ανά ΑΚ λοιπής Ελλάδας ⁽¹⁾	
Τέλος σύνδεσης Εσωτερικού Συνδετικού Καλωδίου (ΕΣΚ) και Οριολωρίδας 100 ζευγών	Αναφέρεται στις εργασίες που απαιτούνται για την παροχή ΕΣΚ από τον ΟΤΕ στους χώρους ΦΣ
Μηνιαίο τέλος για Λειτουργικά Έξοδα Χρήσης Χώρου Φυσικής Συνεγκατάστασης ανά ικρίωμα	Στο τέλος αυτό περιλαμβάνεται το κόστος συντήρησης και τρέχουσας διαχείρισης του χώρου Φυσικής Συνεγκατάστασης.
Μηνιαίο Τέλος Ενοικίου Χρήσης Χώρου ΦΣ ανά ικρίωμα (Ζώνη Α, >30.000 παροχές)	Στο τέλος περιλαμβάνεται το μηνιαίο κόστος μίσθωσης του χώρου ανά ικρίωμα για τα ικρίωματα που διαθέτει ο κάθε Τ.Π. στο χώρο ΦΣ. Το τέλος έχει διαφοροποιηθεί για 3 κατηγορίες Α/Κ.
Μηνιαίο Τέλος Ενοικίου Χρήσης Χώρου ΦΣ ανά ικρίωμα (Ζώνη Β, 10.000 έως 30.000 παροχές)	
Μηνιαίο Τέλος Ενοικίου Χρήσης Χώρου ΦΣ ανά ικρίωμα (Ζώνη Γ, <10.000 παροχές)	
Μηνιαίο Τέλος Παροχής Ηλεκτρικού Ρεύματος σε χώρο Φ.Σ. με τιμολόγιο ΔΕΗ Β1 (ανά Ampere DC)	Το τέλος αφορά τη συνολική κατανάλωση των Τ.Π. και αντιστοιχείται με τη μετρούμενη τιμή έντασης του ρεύματος σε Ampere που παρέχονται από το ανορθωτικό συγκρότημα των Παρόχων, με επιμερισμό της συνολικής κατανάλωσης σε κάθε Τ.Π. ανάλογα τα ικρίωματα που διαθέτει. Το τέλος είναι διαφορετικό για Α/Κ που ο ΟΤΕ διαθέτει Υποσταθμό Μέσης Τάσης (Β1) και για Α/Κ που ο ΟΤΕ δε διαθέτει Υποσταθμό Μέσης Τάσης (Γ22).
Μηνιαίο Τέλος Παροχής Ηλεκτρικού Ρεύματος σε χώρο Φ.Σ. με τιμολόγιο ΔΕΗ Γ22 (ανά Ampere DC)	
Τέλος Παράδοσης Ικριωμάτων μετά από Επαύξηση / Μείωση σε Χώρο ΦΣ εντός Έδρας	Σε περιπτώσεις που κρίνεται αναγκαίο πραγματοποιείται φυσική μετάβαση εκπροσώπου ΟΤΕ και Τ.Π. για την παράδοση / παραλαβή των ικριωμάτων μετά από αίτημα επαύξησης / μείωσης ικριωμάτων προκειμένου να εξεταστεί ο χώρος και να συμφωνηθεί είτε η θέση των ικριωμάτων που θα τοποθετηθούν να νέα ικρίωματα του Τ.Π. είτε να αφαιρεθούν τα ικρίωματα που θα μειωθούν. Σε κάθε περίπτωση υπογράφεται σχετικό ΠΠΠ μεταξύ ΟΤΕ & Τ.Π. Το τέλος διαφοροποιείται σε "εντός έδρας" για

	τις περιπτώσεις που η μετάβαση του εκπροσώπου ΟΤΕ είναι στα όρια του ίδιου νομού και σε "εκτός έδρας" για αυτές που είναι εκτός των ορίων νομού.
Τέλος Παράδοσης Ικριωμάτων μετά από Επαύξηση / Μείωση σε Χώρο ΦΣ εκτός Έδρας	
Εφάπαξ Τέλος Εγκατάστασης & Ζεύξης Ε.Σ.Κ.Τ. Καμπίνας σε Προαύλιο χώρο Α/Κ ΟΤΕ με Γ.Κ.Ο.	Οι Τ.Π. μπορούν να αιτηθούν ΦΣ-καμπίνα (εγκατάσταση εξοπλισμού του παρόχου σε καμπίνα Τ.Π. που θα εγκατασταθεί στον προαύλιο χώρο αστικού κέντρου του ΟΤΕ) σε $A/K < 5.000$. Οι Τ.Π. δύνανται να αιτηθούν ΦΣ-καμπίνα σε $A/K > 5.000$ συνδρομητών, εφόσον συντρέχουν σωρευτικά μία σειρά από λόγους.
100" Ζεύγη	Στην περίπτωση της εγκατάστασης καμπίνας στον προαύλιο χώρο του ΑΚ του ΟΤΕ, το Συνδετικό Καλώδιο από τον Γενικό Καταναεμητή ΟΤΕ μέχρι το φρεάτιο που κατασκευάζει ο Τ.Π. (ΦΥΠ-καμπίνα) ονομάζεται Εσωτερικό Συνδετικό Καλώδιο (ΕΣΚΤ) καμπίνας σε προαύλιο χώρο.
200" Ζεύγη	
400" Ζεύγη	
600" Ζεύγη	
800" Ζεύγη	
1000" Ζεύγη	
1200" Ζεύγη	
Μηνιαίο Τέλος Συντήρησης και Άρσης Βλάβης ΕΣΚΤ στο ΦΥΤΠ Καμπίνας σε Προαύλιο Χώρο Α/Κ ΟΤΕ (ανά 100 Ζεύγη)	Το τέλος αυτό περιλαμβάνει τα κόστη συντήρησης και άρσης τυχόν βλάβης του ΕΣΚΤ καμπίνας σε προαύλιο χώρο Α/Κ ΟΤΕ
Εφάπαξ Τέλος Εκπόνησης Τεχνικής Προμελέτης ΦΣ Καμπίνας σε Προαύλιο χώρο Α/Κ ΟΤΕ	Η δυνατότητα της διάθεσης ΦΣ-καμπίνα προκύπτει από την τεχνική προμελέτη, βάσει της οποίας ορίζεται η διαθεσιμότητα / καταλληλότητα του ελεύθερου χώρου στον προαύλιο χώρο του Α/Κ ΟΤΕ, καθώς και η θέση που ο Τ.Π. θα εγκαταστήσει την καμπίνα και το ΦΥΠ-καμπίνα με κατάλληλη αυτοψία.
Εφάπαξ Τέλος Επίβλεψης - Επιστάσιας για κατασκευή ΦΣ Καμπίνας σε Προαύλιο χώρο Α/Κ ΟΤΕ ανά ημέρα (εντός ωραρίου)	Κατά την πραγματοποίηση των εργασιών του Τ.Π. κρίνεται αναγκαία η παρουσία / επίβλεψη των εργασιών από στελέχη του ΟΤΕ για τη διασφάλιση της ακεραιότητας του δικτύου και του προαύλιου χώρου του ΟΤΕ.

Εφάπαξ Τέλος Επίβλεψης - Επιστασίας για κατασκευή ΦΣ Καμπίνας σε Προαύλιο χώρο Α/Κ ΟΤΕ (επιπλέον κόστος ανά ώρα εκτός τακτικού ωραρίου εργασίμων ημερών)	Κατά την πραγματοποίηση των εργασιών του Τ.Π. κρίνεται αναγκαία η παρουσία / επίβλεψη των εργασιών από στελέχη του ΟΤΕ για τη διασφάλιση της ακεραιότητας του δικτύου και του προαύλιου χώρου του ΟΤΕ σε περίπτωση που οι εργασίες ξεπεράσουν την εργάσιμη μέρα.
Τέλος Χωροθέτησης και Επίβλεψης για Backhaul ΦΣ Καμπίνας με ίδια μέσα ανά ημέρα (εντός ωραρίου)	Αφορά τα κόστη επίβλεψης από προσωπικό του ΟΤΕ προκειμένου ο Πάροχος να μεταφέρει με ίδια μέσα την κίνησή του από την καμπίνα που διαθέτει με την υπηρεσία ΦΣ-καμπίνα. Το τέλος αυτό εφαρμόζεται την πρώτη ημέρα των εργασιών του Τ.Π.
Τέλος Χωροθέτησης και Επίβλεψης για Backhaul ΦΣ Καμπίνας με ίδια μέσα (επιπλέον κόστος ανά ώρα εκτός τακτικού ωραρίου εργασίμων ημερών)	Το τέλος αυτό εφαρμόζεται για κάθε επιπλέον ώρα πέρα από την πρώτη ημέρα των εργασιών του Τ.Π.
Τέλος Συνοδείας/Επιστασίας σε Φυσική Συνεγκατάσταση (ανά επίσκεψη) - εντός τακτικού ωραρίου εργασίμων ημερών	
Τέλος Συνοδείας/Επιστασίας σε Φυσική Συνεγκατάσταση (ανά ώρα) - εκτός τακτικού ωραρίου εργασίμων ημερών	

Β. ΑΠΟΜΑΚΡΥΣΜΕΝΗ ΣΥΝΕΓΚΑΤΑΣΤΑΣΗ

Β.1 Τέλη

ΑΠΟΜΑΚΡΥΣΜΕΝΗ ΣΥΝΕΓΚΑΤΑΣΤΑΣΗ	ΠΕΡΙΓΡΑΦΗ
Εφάπαξ τέλος εγκατάστασης ΕΣΚΤ 200 Ζευγών σε ΦΥΠ ⁽²⁾	Το τέλος αυτό περιλαμβάνει τα κόστη μιας σειράς εργασιών που εκτελεί ο ΟΤΕ προκειμένου ο ΟΤΕ να είναι σε θέση να συνδέσει μια ομάδα 200 ζευγών χαλκού του ΕΞΣΚ του Τ.Π. με τον γενικό / δευτερεύοντα κατανομητή (μέσω ΦΥΠ και ΕΣΚΤ).
Εφάπαξ Τέλος Σύνδεσης 200 Ζευγών ΕΣΚΤ σε σύνδεσμο εντός ΦΥΠ (μούφα) ⁽⁴⁾	Το τέλος αυτό περιλαμβάνει τα κόστη προκειμένου ο ΟΤΕ να συνδέσει μια ομάδα 200/400/600/800/1200 ζευγών χαλκού του ΕΞΣΚ του ΤΠ με αντίστοιχα ζεύγη του ΕΣΚΤ
Εφάπαξ Τέλος Σύνδεσης 400 Ζευγών ΕΣΚΤ σε σύνδεσμο εντός ΦΥΠ (μούφα) ⁽⁴⁾	
Εφάπαξ Τέλος Σύνδεσης 600 Ζευγών ΕΣΚΤ σε σύνδεσμο εντός ΦΥΠ (μούφα) ⁽⁴⁾	
Εφάπαξ Τέλος Σύνδεσης 800 Ζευγών ΕΣΚΤ σε σύνδεσμο εντός ΦΥΠ	

(μούφα) ⁽⁴⁾	
Εφάπαξ Τέλος Σύνδεσης 1000 Ζευγών ΕΣΚΤ σε σύνδεσμο εντός ΦΥΠ (μούφα) ⁽⁴⁾	
Εφάπαξ Τέλος Σύνδεσης 1200 Ζευγών ΕΣΚΤ σε σύνδεσμο εντός ΦΥΠ (μούφα) ⁽⁴⁾	
Μηνιαίο τέλος Συντήρησης και Αποκατάστασης Βλάβης στο ΦΥΠ ανά 200 Ζεύγη ΕΣΚΤ	Το τέλος αυτό περιλαμβάνει τα κόστη προκειμένου ο ΟΤΕ είτε να συντηρήσει είτε να αποκαταστήσει βλάβη ζευγών ΕΣΚΤ εντός του ΦΥΠ.
Μηνιαία τέλη χρήσης ζεύγους ΕΞΣΚ ανά μέτρο (L*N*Μηνιαίο Τέλος) ⁽³⁾	Το συγκεκριμένο τέλος αφορά ενοίκιο χρήσης χάλκινου δικτύου του ΟΤΕ. Αφορά παλιό είδος ΑΣ.
Τέλος Επίσκεψης Συνεργείου σε σύνδεσμο (μούφα) για Διαπίστωση Βλάβης Υπαιτιότητας Παρόχου	Το τέλος αυτό περιλαμβάνει τα κόστη προκειμένου ο ΟΤΕ να διαπιστώσει / διερευνήσει βλάβη εντός του ΦΥΠ για την οποία υπάρχει υπαιτιότητα Τ.Π.
Τέλος Άσκοπης Μετάβασης Συνεργείου για παράδοση Υπηρεσιών ΕΣΚΤ	Το τέλος αυτό αφορά στην περίπτωση που υπάρχει άσκοπη μετάβαση προσωπικού ΟΤΕ για την παράδοση υπηρεσιών ΕΣΚΤ είτε επειδή δεν εμφανίστηκε ο Τ.Π. ενώ η παρουσία του ήταν απαραίτητη είτε δεν ήταν ακόμα έτοιμος ο Τ.Π. προκειμένου να πραγματοποιήσει εργασίες ο ΟΤΕ

B.2 Τέλη ΑΣ σε ΑΚ με λιγότερους από 5000 Συνδρομητές

ΑΠΟΜΑΚΡΥΣΜΕΝΗ ΣΥΝΕΓΚΑΤΑΣΤΑΣΗ ΣΕ Α/Κ ΜΕ <5000 ΣΥΝΔΡΟΜΗΤΕΣ	ΠΕΡΙΓΡΑΦΗ
Εφάπαξ Τέλος Κατασκευής & Ζεύξης Φ.Υ.Τ.Π. με Γ.Κ.Ο. (Α/Κ μέχρι 5000 Συνδρομητές)	
Εφάπαξ Τέλος Κατασκευής & Ζεύξης Φ.Υ.Τ.Π. με Γ.Κ.Ο. (Α/Κ μέχρι 5000 Συνδρομητές) 100 Ζευγών	Αφορά τα κόστη προκειμένου να συνδεθεί ο ΓΚΟ ή ο Υπαίθριος Καταναμητής, με το Εξωτερικό Συνδετικό Καλώδιο - ΕΞΣΚ του Τ.Π. στο φρεάτιο που κατασκευάζει (ΦΥΤΠ)
Εφάπαξ Τέλος Κατασκευής & Ζεύξης Φ.Υ.Τ.Π. με Γ.Κ.Ο. (Α/Κ μέχρι 5000 Συνδρομητές) 200 Ζευγών	
Εφάπαξ Τέλος Κατασκευής & Ζεύξης Φ.Υ.Τ.Π. με Γ.Κ.Ο. (Α/Κ μέχρι 5000 Συνδρομητές) 400 Ζευγών	
Εφάπαξ Τέλος Κατασκευής & Ζεύξης Φ.Υ.Τ.Π. με Γ.Κ.Ο. (Α/Κ μέχρι 5000 Συνδρομητές) 600 Ζευγών	

Ζευγών	
Εφάπαξ Τέλος Κατασκευής & Ζεύξης Φ.Υ.Τ.Π. με Γ.Κ.Ο. (Α/Κ μέχρι 5000 Συνδρομητές) 800 Ζευγών	
Εφάπαξ Τέλος Όδευσης & Ζεύξης Φ.Υ.Τ.Π. με Γ.Κ.Ο. (Α/Κ μέχρι 5000 Συνδρομητές)	
Εφάπαξ Τέλος Όδευσης & Ζεύξης Φ.Υ.Τ.Π. με Γ.Κ.Ο. (Α/Κ μέχρι 5000 Συνδρομητές) 100 Ζευγών	
Εφάπαξ Τέλος Όδευσης & Ζεύξης Φ.Υ.Τ.Π. με Γ.Κ.Ο. (Α/Κ μέχρι 5000 Συνδρομητές) 200 Ζευγών	
Εφάπαξ Τέλος Όδευσης & Ζεύξης Φ.Υ.Τ.Π. με Γ.Κ.Ο. (Α/Κ μέχρι 5000 Συνδρομητές) 400 Ζευγών	
Εφάπαξ Τέλος Όδευσης & Ζεύξης Φ.Υ.Τ.Π. με Γ.Κ.Ο. (Α/Κ μέχρι 5000 Συνδρομητές) 600 Ζευγών	
Εφάπαξ Τέλος Όδευσης & Ζεύξης Φ.Υ.Τ.Π. με Γ.Κ.Ο. (Α/Κ μέχρι 5000 Συνδρομητές) 800 Ζευγών	
Μηνιαίο Τέλος Συντήρησης και Αρσης Βλάβης στο Φ.Υ.Τ.Π. ανά 100 Ζεύγη ΕΣΚΤ	Το τέλος αυτό περιλαμβάνει τα κόστη προκειμένου ο ΟΤΕ είτε να συντηρήσει είτε να αποκαταστήσει βλάβη ζευγών ΕΣΚΤ εντός του ΦΥΤΠ.
Μελέτη Αυτοψίας Κατασκευής ΕΣΚΤ-ΦΡΕΑΤΙΟΥ Παρόχων για Α/Κ Μέχρι 5000	Αφορά τα κόστη προκειμένου να πραγματοποιηθεί από κοινού από τεχνικούς του Τ.Π. και του ΟΤΕ αυτοψία προκειμένου να καθορισθεί η θέση του ΦΥΤΠ
Τέλος Άσκοπης Μετάβασης Συνεργείου για παράδοση Υπηρεσιών ΕΣΚΤ	Το τέλος αυτό αφορά στην περίπτωση που υπάρχει άσκοπη μετάβαση προσωπικού ΟΤΕ για την παράδοση υπηρεσιών ΕΣΚΤ είτε επειδή δεν εμφανίστηκε ο Τ.Π. ενώ η παρουσία του ήταν απαραίτητη είτε δεν ήταν ακόμα έτοιμος ο Τ.Π. προκειμένου να πραγματοποιήσει εργασίες ο ΟΤΕ
Τέλος Επίσκεψης Συνεργείου σε σύνδεσμο (μούφα) για Διαπίστωση Βλάβης Υπαιτιότητας Παρόχου	Το τέλος αυτό περιλαμβάνει τα κόστη προκειμένου ο ΟΤΕ να διαπιστώσει / διερευνήσει βλάβη εντός του ΦΥΠ για την οποία υπάρχει υπαιτιότητα Τ.Π.

Γ. ΤΕΛΗ ΕΙΚΟΝΙΚΗΣ & ΣΥΜΜΙΚΤΗΣ ΣΥΝΕΓΚΑΤΑΣΤΑΣΗΣ

ΣΥΜΜΙΚΤΗ (ΣΣ) - ΕΙΚΟΝΙΚΗ ΣΥΝΕΓΚΑΤΑΣΤΑΣΗ (ΕΣ)	ΠΕΡΙΓΡΑΦΗ
--	-----------

Τέλος Σύνδεσης Εσωτερικού Συνδετικού Καλωδίου (ΕΣΚ) και Οριολωρίδας 100 ζευγών	Εφάπαξ τέλος για τη σύνδεση μιας οριολωρίδας 100 ζευγών ΕΣΚ στον Ενδιάμεσο Κατανεμητή του χώρου ΣΣ ή ΕΣ
Μηνιαίο τέλος για Λειτουργικά Έξοδα Χρήσης Χώρου Σύμμικτης Συνεγκατάστασης (ανά κριώμα)	Λειτουργικά έξοδα για τον εξοπλισμό που διαθέτει ο Πάροχος στο χώρο ΣΣ
Μηνιαίο Τέλος Παροχής Ηλεκτρικού Ρεύματος με τιμολόγιο ΔΕΗ Β1 (ανά Ampere DC)	Τέλη για κατανάλωση ηλ. ενέργειας του Τ.Π. στο χώρο ΣΣ ή ΕΣ. Το τέλος είναι διαφορετικό για Α/Κ που ο ΟΤΕ διαθέτει Υποσταθμό Μέσης Τάσης (Β1) και για Α/Κ που ο ΟΤΕ δε διαθέτει Υποσταθμό Μέσης Τάσης (Γ22).
Μηνιαίο Τέλος Παροχής Ηλεκτρικού Ρεύματος με τιμολόγιο ΔΕΗ Γ22 (ανά Ampere DC)	
Εφάπαξ Τέλος Εκπόνησης Τεχνικής Προμελέτης Σύμμικτης Συνεγκατάστασης	Τέλος για την εκπόνηση της προμελέτης που απαιτείται για τη διαμόρφωση του εκάστοτε χώρου ΣΣ
Εφάπαξ Τέλος Εκπόνησης Τεχνικής Προμελέτης Εικονικής Συνεγκατάστασης	Τέλος για την εκπόνηση της προμελέτης που απαιτείται για τη διαμόρφωση του εκάστοτε χώρου ΕΣ
Εφάπαξ Τέλος Ακύρωσης Εκπόνησης Τεχνικής Προμελέτης Σύμμικτης Συνεγκατάστασης (το 50% του κόστους εκπόνησης)	Ακύρωση του σχετικού αιτήματος
Εφάπαξ Τέλος Ακύρωσης Εκπόνησης Τεχνικής Προμελέτης Εικονικής Συνεγκατάστασης (το 50% του κόστους εκπόνησης)	
Μηνιαίο Τέλος Υπηρεσιών Εικονικής Συνεγκατάστασης (ανά κριώμα)	Τέλη για τα μηνιαία έξοδα που προκύπτουν από τον εξοπλισμό που διαθέτει ο Πάροχος στο χώρο ΕΣ
Τέλος Αναβάθμισης & Διορθωτικής Συντήρησης Εικονικής Συνεγκατάστασης - ανά επίσκεψη	Τέλος για την απαιτούμενη συντήρηση και αναβάθμιση του εξοπλισμού του Παρόχου σε περίπτωση ΕΣ.
Τέλος Συνοδείας/Επιστασίας σε Σύμμικτη Συνεγκατάσταση (ανά επίσκεψη) - εντός τακτικού ωραρίου εργασιμων ημερών	Τέλος για τη συνοδεία από τον ΟΤΕ του προσωπικού του Παρόχου σε περίπτωση που ο Πάροχος επιθυμεί να πραγματοποιήσει κάποια εργασία στο χώρο ΣΣ εντός τακτικού ωραρίου προσωπικού ΟΤΕ
Τέλος Συνοδείας/Επιστασίας σε Σύμμικτη Συνεγκατάσταση (ανά ώρα) - εκτός τακτικού ωραρίου εργασιμων ημερών	Τέλος για τη συνοδεία από τον ΟΤΕ του προσωπικού του Παρόχου σε περίπτωση που ο Πάροχος επιθυμεί να πραγματοποιήσει κάποια εργασία στο χώρο ΣΣ εκτός τακτικού ωραρίου προσωπικού ΟΤΕ

Α. ΣΥΝΔΕΣΗ ΚΟΙ ΣΕ ΧΩΡΟ ΣΥΝΕΓΚΑΤΑΣΤΑΣΗΣ

ΣΥΝΔΕΣΗ ΚΟΙ ΣΕ ΧΩΡΟ ΣΥΝΕΓΚΑΤΑΣΤΑΣΗΣ	ΠΕΡΙΓΡΑΦΗ
Εφάπαξ Τέλος Εγκατάστασης ενός (1) ζεύγους ΚΟΙ Συνεγκατάστασης (Φυσική - Σύμμικτη - Εικονική) σε ΦΥΠ	Εργασίες για την εγκατάσταση της υποδομής από το Α/Κ έως το ΦΥΠ για τη σύνδεση 1 ζεύγους ΚΟΙ.
Τέλος ζεύξης ζεύγους ΚΟΙ Συνεγκατάστασης (Φυσική - Σύμμικτη - Εικονική) σε ΦΥΠ ζευγών 1-2” ⁽⁴⁾	Εργασίες για τη σύνδεση 1-2 ζευγών ΚΟΙ στο ΦΥΠ.
Τέλος ζεύξης ζεύγους ΚΟΙ Συνεγκατάστασης (Φυσική - Σύμμικτη - Εικονική) σε ΦΥΠ ζευγών 3-4” ⁽⁴⁾	Εργασίες για τη σύνδεση 3-4 ζευγών ΚΟΙ στο ΦΥΠ.
Τέλος ζεύξης ζεύγους ΚΟΙ Συνεγκατάστασης (Φυσική - Σύμμικτη - Εικονική) σε ΦΥΠ ζευγών 5-6” ⁽⁴⁾	Εργασίες για τη σύνδεση 5-6 ζευγών ΚΟΙ στο ΦΥΠ.
Μηνιαίο Τέλος Συντήρησης και Αποκατάστασης Βλάβης ανά ζεύγος ΚΟΙ Συνεγκατάστασης (Φυσική - Σύμμικτη - Εικονική) σε ΦΥΠ	Μηνιαίο τέλος για τη συντήρηση και αποκατάσταση βλαβών των ζευγών ΚΟΙ.
Τέλος Άσκοπης Μετάβασης Συνεργείου για παράδοση Υπηρεσιών ΚΟΙ	Άσκοπη μετάβαση συνεργείου ΟΤΕ για σύνδεση των ζευγών ΚΟΙ σε ΦΥΠ, η οποία δεν είναι εφικτό να πραγματοποιηθεί από υπαιτιότητα Παρόχου.

Ε. ΠΡΟΣΒΑΣΗ ΣΕ ΣΩΛΗΝΩΣΕΙΣ/ ΠΑΡΟΧΗ ΣΚΟΤΕΙΝΗΣ ΙΝΑΣ

ΠΡΟΣΒΑΣΗ ΣΕ ΣΩΛΗΝΩΣΕΙΣ / ΠΑΡΟΧΗ ΣΚΟΤΕΙΝΗΣ ΙΝΑΣ	ΠΕΡΙΓΡΑΦΗ
Τέλος Εκπόνησης Τεχνικής Προμελέτης για Παροχή Ζεύγους Σκοτεινής Ινας	Αφορά το κόστος για την τεχνική προμελέτη προκειμένου να ελεγχθεί από τον ΟΤΕ εάν υπάρχει διαθεσιμότητα ζεύγους σκοτεινής οπτικής ίνας στη διαδρομή που έχει επιλέξει ο Πάροχος
Τέλος Επίβλεψης για Παροχή Πρόσβασης σε Αγωγούς & Σωληνώσεις ΟΤΕ - ανά ημέρα (εντός τακτικού ωραρίου εργασιμων ημερών)	Επίβλεψη για τις εργασίες που θα πραγματοποιήσει ο Πάροχος στους αγωγούς του ΟΤΕ που του έχουν διατεθεί.
Τέλος Επίβλεψης για Παροχή Πρόσβασης σε Αγωγούς & Σωληνώσεις ΟΤΕ - ανά επιπλέον ώρα επίβλεψης (εκτός τακτικού ωραρίου εργασιμων ημερών)	Επίβλεψη για τις εργασίες που θα πραγματοποιήσει ο Πάροχος στους αγωγούς του ΟΤΕ που του έχουν διατεθεί.
Μηνιαίο τέλος κατάληψης και χρήσης σωλήνα (ανά μέτρο)	Τέλος για την κατάληψη και τη χρήση αγωγού (σε περίπτωση υπηρεσίας πρόσβασης σε αγωγούς)

Μηνιαίο τέλος κατάληψης και χρήσης ζεύγους σκοτεινής ίνας (ανά χιλιόμετρο)	Τέλος για την κατάληψη και τη χρήση 1 ζεύγους σκοτεινής ίνας (σε περίπτωση υπηρεσίας παροχής σκοτεινής ίνας)
Τέλος Εκπόνησης Τεχνικής Προμελέτης για Παροχή Πρόσβασης σε Σωληνώσεις/Αγωγούς ΟΤΕ	Αφορά το κόστος για την τεχνική προμελέτη προκειμένου να ελεγχθεί από τον ΟΤΕ εάν υπάρχει διαθεσιμότητα αγωγών στη διαδρομή που έχει επιλέξει ο Πάροχος
Τέλος Σύνδεσης Ζεύγους Σκοτεινής Ίνας μεταξύ Α/Κ ΟΤΕ και Υπαίθριου Κατανεμητή (ΦΥΤΠ)	Εφάπαξ τέλος για τη σύνδεση των ζευγών σκοτεινής ίνας στο μεταξύ ΑΚ ΟΤΕ και υπαίθριου κατανεμητή

ΣΤ. ΑΣΥΡΜΑΤΙΚΟ BACKHAUL

ΑΣΥΡΜΑΤΙΚΟ BACKHAUL	ΠΕΡΙΓΡΑΦΗ
Τέλος Εκπόνησης Τεχνικής Προμελέτης για την παροχή Ασυρματικού Backhaul σε ταράτσα Α/Κ ΟΤΕ	Αφορά την προμελετη που πραγματοποιεί ο ΟΤΕ για την εφικτότητα εγκατάστασης του εξοπλισμού του Παρόχου στο Α/Κ που επιθυμεί
Εφάπαξ Τέλος Επίβλεψης - Επιστασίας για κατασκευή Ασυρματικού Backhaul ανά ημέρα (εντός τακτικού ωραρίου εργασιμών ημερών)	Αφορά το κόστος επίβλεψης από προσωπικό ΟΤΕ για τις εργασίες που θα πραγματοποιήσει ο Πάροχος για την εγκατάσταση του εξοπλισμού του στην ταράτσα ΑΚ ΟΤΕ (για την πρώτη ημέρα των εργασιών).
Τέλος Επίβλεψης - Επιστασίας για κατασκευή Ασυρματικού Backhaul (επιπλέον κόστος ανά ώρα εκτός τακτικού ωραρίου εργασιμών ημερών)	Αφορά το κόστος επίβλεψης από προσωπικό ΟΤΕ για τις εργασίες που θα πραγματοποιήσει ο Πάροχος για την εγκατάσταση του εξοπλισμού του στην ταράτσα ΑΚ ΟΤΕ (για επιπλέον ώρες μετά το πέρας του ωραρίου εργασιών της πρώτης μέρας επίβλεψης).
Τέλος Συνοδείας για Ασυρματικό Backhaul ανά ημέρα (εντός τακτικού ωραρίου εργασιμών ημερών)	Αφορά το κόστος Συνοδείας - επίβλεψης από προσωπικό ΟΤΕ για τις εργασίες που θα θελήσει να πραγματοποιήσει ο Πάροχος για τη συντήρηση του εξοπλισμού του (εφόσον η συντήρηση είναι εντός του τακτικού ωραρίου του προσωπικού ΟΤΕ).
Τέλος Συνοδείας για Ασυρματικό Backhaul (ανά ώρα) εκτός τακτικού ωραρίου εργασιμών ημερών	Αφορά το κόστος Συνοδείας - επίβλεψης από προσωπικό ΟΤΕ για τις εργασίες που θα θελήσει να πραγματοποιήσει ο Πάροχος για τη συντήρηση του εξοπλισμού του (για επιπλέον ώρες μετά το πέρας του ωραρίου εργασιών).

4.5. ΠΛΗΡΟΦΟΡΙΕΣ ΧΡΕΩΣΕΩΝ

Ο ΟΤΕ θα αποθηκεύει τις πληροφορίες χρεώσεων για περίοδο ενός έτους από την ημερομηνία έκδοσης του Τιμολογίου. Αντίστοιχα, ο Τ.Π. θα καταγράφει από την δική του πλευρά και θα διατηρεί για αντίστοιχο χρονικό διάστημα τις πληροφορίες χρεώσεων. Οι πληροφορίες χρεώσεων θα παραχωρούνται δωρεάν μεταξύ ΟΤΕ και Τ.Π. και θα χρησιμοποιούνται αποκλειστικά για σκοπούς διακανονισμού αμφισβητήσεων/ διαφορών, κατόπιν εγγράφου αιτήματος οιουδήποτε των μερών το οποίο θα υποβάλλεται μέσα στην προθεσμία αμφισβήτησης του τιμολογίου. Οι παρεχόμενες πληροφορίες διέπονται από την αρχή της εμπιστευτικότητας.

Σε περίπτωση αμφισβήτησης λογαριασμού, οι πληροφορίες χρεώσεων θα διατηρούνται μέχρι την άρση της αμφισβήτησης του σχετικού τιμολογίου και σε περίπτωση που η αμφισβήτηση τεθεί σε δικαστική επίλυση μέχρι την έκδοση αμετάκλητης δικαστικής απόφασης.

4.6. ΑΜΦΙΣΒΗΤΗΣΗ ΛΟΓΑΡΙΑΣΜΟΥ

Σύμφωνα με την παρούσα Προσφορά, ο Τ.Π. έχει δικαίωμα αμφισβήτησης της ορθότητας μέρους ή του συνόλου των τιμολογήσεων που έκανε ο ΟΤΕ. Δικαιούται προς τούτο να ζητήσει:

- Έλεγχο ορθότητας του λογαριασμού του από τον ΟΤΕ (πρώτο υπηρεσιακό επίπεδο ελέγχου).
- Επανεέλεγχο του λογαριασμού του από Μικτή Επιτροπή Επίλυσης Διαφορών, συσταθείσας από εμπειρογνώμονες τόσο του ΟΤΕ όσο και του Τ.Π., εφόσον συνεχίσει να αμφισβητεί τα αποτελέσματα του αρχικού ελέγχου από τον ΟΤΕ.

Το αποτέλεσμα του υπηρεσιακού επιπέδου ελέγχου από τον ΟΤΕ αλλά και της Μικτής Επιτροπής Επίλυσης Διαφορών μπορεί να είναι μερική ή ολική δικαίωση του προσφεύγοντος μέρους ή το αντίστροφο.

4.6.1. ΧΡΟΝΟΣ ΚΑΤΑΘΕΣΗΣ ΤΗΣ ΑΜΦΙΣΒΗΤΗΣΗΣ

Χρονολογικά, η αμφισβήτηση μπορεί να πραγματοποιηθεί:

1. οποτεδήποτε στο διάστημα “Έκδοσης Τιμολογίων και Παράδοσης - Παραλαβής τους” των 45 ΗΗ μεταξύ της ημερομηνίας έκδοσης του τιμολογίου και έως την καταληκτική ημερομηνία εξόφλησής του. Στο διάστημα αυτό μπορεί να πραγματοποιηθεί ολική ή μερική αμφισβήτηση του τιμολογίου,
2. οποτεδήποτε στο διάστημα των έξι (6) μηνών μετά την ημερομηνία έκδοσης του τιμολογίου. Στο διάστημα αυτό μπορεί να πραγματοποιηθεί ολική ή μερική αμφισβήτηση του τιμολογίου, και
3. οποτεδήποτε μετά την ημερομηνία έκδοσης του τιμολογίου εάν η αμφισβήτηση αφορά μη συμμόρφωση του ΟΤΕ με απόφαση της ΕΕΤΤ ή διάταξη νόμου, η οποία κατατέθηκε έγκαιρα αλλά τελεσιδίκησε μετά το διάστημα των έξι (6)

μηνών ως ανωτέρω. Στην περίπτωση αυτή ο ΟΤΕ καλείται να διατηρεί τα σχετικά αρχεία χρέωσης μέχρι την έκδοση της σχετικής τελεσίδικης απόφασης.

4.6.2. ΠΡΟΫΠΟΘΕΣΗ

Προκειμένου ο Τ.Π. να ασκήσει το δικαίωμα αμφισβήτησης, καταβάλει εμπρόθεσμα προς τον ΟΤΕ το ύψος του τιμολογίου το οποίο δεν θέτει υπό αμφισβήτηση άλλως η αίτηση δεν γίνεται δεκτή. Αναφορικά με το ποσό το οποίο αμφισβητεί, ο Τ.Π. μπορεί εναλλακτικά:

1. Να πληρώσει το ποσό το οποίο αμφισβητεί στη δήλη ημερομηνία την οποία ορίζει το τιμολόγιο, ώστε να μη βαρύνεται με τόκους υπερημερίας.
2. Να μην πληρώσει το ποσό το οποίο αμφισβητεί στη δήλη ημερομηνία την οποία ορίζει το τιμολόγιο και να επιβαρυνθεί με τόκους υπερημερίας από την ημερομηνία λήξης και μέχρι την ημερομηνία εξόφλησης, ανάλογα με την αποδοχή ή όχι του ποσού της αμφισβήτησής του. Στην περίπτωση αυτή ο ΟΤΕ δικαιούται να ζητήσει και ο ΤΠ υποχρεούται να προσκομίσει εγγυητική επιστολή η οποία να καλύπτει το 100% του ποσού της αμφισβήτησης. Η ελάχιστη διάρκεια της εγγυητικής επιστολής είναι τεσσάρων (4) μηνών με δυνατότητα παράτασης μέχρι την οριστική τακτοποίηση της υπό αμφισβήτηση οικονομικής διαφοράς. Στην περίπτωση που ο ΟΤΕ απαιτήσει την ως άνω εγγυητική επιστολή αμφισβήτησης, η αίτηση αμφισβήτησης δεν γίνεται δεκτή αν δεν κατατεθεί η εγγυητική επιστολή.

4.6.3. ΑΜΦΙΣΒΗΤΗΣΗ ΕΝΩΠΙΟΝ ΤΟΥ ΟΤΕ

Στην περίπτωση όπου η αμφισβήτηση κατατίθεται στον ΟΤΕ και δεν αφορά την περίπτωση 3) της ενότητας 4.6.1 Χρόνος Κατάθεσης της Αμφισβήτησης, το εν λόγω δικαίωμα ασκείται με την υποβολή έγγραφης αίτησης επανεξέτασης / διόρθωσης τιμολογίου, εντός αποκλειστικής προθεσμίας έξι (6) μηνών, από την ημερομηνία έκδοσης του τιμολογίου.

Στην αίτηση προσδιορίζεται σαφώς το μέρος του τιμολογίου που αμφισβητείται και κατά πόσο ο Τ.Π. έχει καταβάλει ή όχι προς τον ΟΤΕ, κατά τη δήλη ημερομηνία την οποία όριζε το τιμολόγιο, το ποσό το οποίο αμφισβητεί. Παράλληλα, στην αίτηση επισυνάπτεται και κάθε αναγκαίο στοιχείο/ πληροφορία επαλήθευσης. Ο ΟΤΕ απαντά στην εν λόγω αίτηση του Τ.Π. εντός προθεσμίας ενός (1) μηνός από την υποβολή της, εγγράφως και αιτιολογημένως, αποστέλλοντας όλα τα συνοδευτικά στοιχεία τιμολόγησης.

Σε περίπτωση –ολικής ή μερικής– αποδοχής της αίτησης από τον ΟΤΕ λαμβανομένων υπ' όψιν των ήδη εκδοθέντων τιμολογίων:

1. στην περίπτωση κατά την οποία ο Τ.Π. έχει καταβάλει το υπό αμφισβήτηση ποσό, ο ΟΤΕ εκδίδει εντός πέντε (5) ΕΗ από την ημερομηνία παραλαβής της απάντησής του από τον Τ.Π., πιστωτικό τιμολόγιο για το ποσό το οποίο ο ΟΤΕ αποδέχθηκε

ως μη οφειλόμενο από τον Τ.Π., προσανξημένο με το νόμιμο τόκο υπερημερίας. Ο τόκος υπερημερίας θα υπολογίζεται από την επομένη της ημερομηνίας καταβολής του αμφισβητούμενου ποσού από τον Τ.Π. προς τον ΟΤΕ ή από τη δήλη ημέρα την οποία το αρχικό τιμολόγιο όριζε για την πληρωμή του, όποια εκ των δύο είναι χρονικά μεταγενέστερη έως την ημερομηνία εξόφλησης του οφειλόμενου ποσού.

2. στην περίπτωση κατά την οποία ο Τ.Π. δεν έχει καταβάλει το υπό αμφισβήτηση ποσό, ο ΟΤΕ εκδίδει, εντός πέντε (5) ΕΗ από την ημερομηνία παραλαβής της απάντησής του από τον Τ.Π., πιστωτικό ή χρεωστικό τιμολόγιο στο οποίο θα συνυπολογίζονται: i) πίστωση για το ποσό το οποίο ο ΟΤΕ αποδέχθηκε ως μη οφειλόμενο από τον Τ.Π., ii) χρέωση για τους τόκους του ποσού το οποίο ο ΟΤΕ εξακολουθεί να θεωρεί ως οφειλόμενο από τον Τ.Π.. Ο τόκος υπερημερίας θα υπολογίζεται από την επομένη της δήλης ημέρας την οποία το αρχικό τιμολόγιο όριζε για την πληρωμή του έως την ημερομηνία εξόφλησης του οφειλόμενου ποσού.

4.6.4. ΑΜΦΙΣΒΗΤΗΣΗ ΕΝΩΠΙΟΝ ΜΙΚΤΗΣ ΕΠΙΤΡΟΠΗΣ ΕΠΙΛΥΣΗΣ ΔΙΑΦΟΡΩΝ

Σε περίπτωση ολικής ή μερικής απόρριψης της αίτησης του Τ.Π. από τον ΟΤΕ, ο Τ.Π. δικαιούται να ζητήσει από τον ΟΤΕ με έγγραφό του, το οποίο αποστέλλει στον ΟΤΕ εντός πέντε (5) ΕΗ από τη λήψη της έγγραφης ειδοποίησης του ΟΤΕ προς αυτόν για την ολική ή μερική απόρριψη της αίτησής του, τη συγκρότηση Μικτής Επιτροπής Επίλυσης Διαφορών, η οποία θα εξετάσει την εν λόγω αίτησή του κατά το μέρος που απορρίφθηκε από τον ΟΤΕ, ορίζοντας ταυτόχρονα με το έγγραφό του αυτό δύο (2) άτομα τα οποία θα μετέχουν για λογαριασμό του στη Μικτή Επιτροπή Επίλυσης Διαφορών. Ο ΟΤΕ, μετά τη λήψη του εγγράφου αυτού του Τ.Π., ορίζει δύο (2) άτομα τα οποία θα μετέχουν για λογαριασμό του στη συγκεκριμένη Μικτή Επιτροπή Επίλυσης Διαφορών, τα οποία γνωστοποιεί στον Τ.Π. με έγγραφό του. Η εν λόγω Μικτή Επιτροπή Επίλυσης Διαφορών συγκροτείται εντός προθεσμίας πέντε (5) ΕΗ από την ημερομηνία κατάθεσης του αιτήματος του Τ.Π. προς τον ΟΤΕ. Η ανωτέρω Επιτροπή συνεδριάζει στο Διοικητικό Μέγαρο του ΟΤΕ σε ημερομηνία και ώρα που ορίζουν από κοινού τα μέλη της, τα οποία κατά την εκτέλεση των καθηκόντων τους μπορούν να συνεπικουρούνται από συμβούλους τους. Οι σύμβουλοι των μελών της Μικτής Επιτροπής Επίλυσης Διαφορών δεν μετέχουν στη λήψη απόφασης της Επιτροπής.

Τα δύο μέρη υποχρεούνται να προσκομίσουν στην Μικτή Επιτροπή Επίλυσης Διαφορών αναλυτικά στοιχεία για το χρονικό διάστημα για το οποίο προκύπτει η διαφωνία, εντός αποκλειστικής προθεσμίας δέκα εργασίμων (10) ΕΗ από την συγκρότησή της. Τα εν λόγω στοιχεία έχουν εμπιστευτικό χαρακτήρα και χρησιμοποιούνται αποκλειστικά για το σκοπό επίλυσης της σχετικής διαφοράς που έχει προκύψει. Εφόσον κάποιο από τα συμβαλλόμενα μέρη δεν προσκομίζει τα στοιχεία αυτά εντός της ως άνω προθεσμίας, τότε τα στοιχεία που προσκομίζονται από το άλλο συμβαλλόμενο μέρος θα γίνονται

αυτομάτως αποδεκτά. Για το λόγο αυτό τα συμβαλλόμενα μέρη, με την επιφύλαξη των υποχρεώσεων που πηγάζουν από την κείμενη νομοθεσία περί προστασίας προσωπικών δεδομένων, υποχρεούνται να διατηρούν τα σχετικά αρχεία κίνησης για όσο χρονικό διάστημα υπάρχει εκκρεμής διαφορά μεταξύ των συμβαλλομένων μερών.

Στην περίπτωση που η αμφισβήτηση αφορά στην παραπάνω περίπτωση 3 της παραγράφου 4.6.1, οι ως άνω προθεσμίες εκκινούν από την ημερομηνία έκδοσης της απόφασης της ΕΕΤΤ ή της διάταξης νόμου.

Τα συμβαλλόμενα μέρη θα ενεργούν καλόπιστα ώστε οι διαφορές να αίρονται με διάθεση εξεύρεσης λύσης. Η Μικτή Επιτροπή Επίλυσης Διαφορών εκδίδει αιτιολογημένη απόφαση επί της διαφοράς το αργότερο σε αποκλειστική προθεσμία δύο (2) μηνών από την συγκρότησή της και σε κάθε περίπτωση καταβάλλει κάθε δυνατή προσπάθεια για χρονικό διάστημα τουλάχιστον τριάντα (30) ημερολογιακών ημερών, από την συγκρότησή της, προτού αποφανθεί ότι δεν δύναται να λύσει την διαφορά.

Σε περίπτωση – ολικής ή μερικής – αποδοχής της αίτησης του αμφισβητούμενου ποσού από τον ΟΤΕ, λαμβανομένων υπ' όψιν τυχόν χρεώσεων/πιστώσεων, μετά το πέρας του πρώτου σταδίου:

1. στην περίπτωση κατά την οποία ο Τ.Π. έχει καταβάλει το υπό αμφισβήτηση ποσό, ο ΟΤΕ εκδίδει, εντός πέντε (5) ΕΗ από την έκδοση της απόφασης της Μικτής Επιτροπής, πιστωτικό τιμολόγιο για το ποσό το οποίο η Επιτροπή αποδέχθηκε ως μη οφειλόμενο από τον Τ.Π., προσαυξημένο με το νόμιμο τόκο υπερημερίας. Ο τόκος υπερημερίας θα υπολογίζεται από την επομένη της ημερομηνίας καταβολής του αμφισβητούμενου ποσού από τον Τ.Π. προς τον ΟΤΕ ή από τη δήλη ημέρα την οποία το αρχικό τιμολόγιο όριζε για την πληρωμή του, όποια εκ των δύο είναι χρονικά μεταγενέστερη έως την ημερομηνία εξόφλησης του οφειλόμενου ποσού.
2. στην περίπτωση κατά την οποία ο Τ.Π. δεν έχει καταβάλει το υπό αμφισβήτηση ποσό, ο ΟΤΕ εκδίδει, εντός πέντε (5) ΕΗ από την έκδοση της απόφασης της Μικτής Επιτροπής, πιστωτικό ή χρεωστικό τιμολόγιο στο οποίο θα συνυπολογίζονται:
 - πίστωση για το ποσό το οποίο η Επιτροπή αποδέχθηκε ως μη οφειλόμενο από τον Τ.Π.,
 - χρέωση για τους τόκους του ποσού το οποίο η Επιτροπή κατέληξε ως οφειλόμενο από τον Τ.Π.. Ο τόκος υπερημερίας θα υπολογίζεται από την επομένη της δήλης ημέρας την οποία το αρχικό τιμολόγιο όριζε για την πληρωμή του έως την ημερομηνία εξόφλησης του οφειλόμενου ποσού.

Ορίζεται, ειδικά, ότι στην αμφισβήτηση λογαριασμού:

1. κάθε πίστωση ποσού από τον ΟΤΕ γίνεται στον αμέσως επόμενο λογαριασμό από την έγγραφη ειδοποίηση του Τ.Π. περί αποδοχής της αίτησής του από τον ΟΤΕ ή από την έκδοση της απόφασης της Μικτής Επιτροπής Επίλυσης Διαφορών

2. τα χρεωστικά τιμολόγια θα είναι πληρωτέα το αργότερο έως τη δέκατη εργάσιμη ημέρα από την παράδοσή τους στον Τ.Π. (η παράδοση θα αποδεικνύεται με σχετικό αποδεικτικό)

Διευκρινίζεται, όμως, ότι μετά το πέρας κάθε σταδίου από τα ανωτέρω, τα μέρη δύνανται να συμφηφίσουν τις διαφορές για τα ποσά τα οποία καταλήγουν σε συμφωνία με την επιφύλαξη της εκάστοτε κείμενης φορολογικής νομοθεσίας.

Σε περίπτωση που δεν επιτευχθεί συμφωνία στα πλαίσια της Μικτής Επιτροπής Επίλυσης Διαφορών, τα ποσά θα πληρώνονται προσαυξημένα με το νόμιμο επιτόκιο, εντός σαράντα (40) εργάσιμων ημερών (α) από το χρονικό σημείο που η Επιτροπή θα αποφανθεί ότι δεν δύναται να λύσει τη διαφορά ή (β) μετά την άπρακτη πάροδο διμήνου από την συγκρότηση της Μικτής Επιτροπής Επίλυσης Διαφορών, εκτός των περιπτώσεων εκείνων που μετά από αίτηση του Δικαιούχου χορηγηθούν σχετικά προσωρινά μέτρα ενώπιον αρμόδιας δικαστικής αρχής ή και της ΕΕΤΤ (εφόσον η διαφορά προκύπτει από την ερμηνεία/εφαρμογή απόφασης της ΕΕΤΤ) άλλως καταπίπτει η εγγυητική επιστολή αμφισβήτησης που έχει καταθέσει ο Τ.Π.

Στην τελευταία περίπτωση η καταβολή του υπό αμφισβήτηση ποσού από τα συμβαλλόμενα μέρη δεν συνιστά συνομολόγηση της οφειλής, ούτε άλλως περιορίζει τα δικαιώματα των συμβαλλομένων μερών από την κείμενη νομοθεσία.

Η ΕΕΤΤ μπορεί να αρνείται την επίλυση διαφοράς με δεσμευτική απόφαση, κατ' εφαρμογή του άρθρου 34 παρ. 3 του Ν. 4070/2012, εφόσον τα μέρη δεν έχουν προηγουμένως εξαντλήσει τη διαδικασία υπαγωγής της διαφοράς τους στην Μικτή Επιτροπή Επίλυσης Διαφορών ΟΤΕ και Τ.Π. σύμφωνα με τις διατάξεις του παρόντος άρθρου.

Σε κάθε περίπτωση, σύμφωνα με τα αναφερόμενα στο άρθρο 34 παρ. 7 του Ν. 4070/2012, η διαδικασία υπαγωγής της διαφοράς στην Μικτή Επιτροπή Επίλυσης Διαφορών του παρόντος άρθρου, δεν στερεί από το ενδιαφερόμενο μέρος τη δυνατότητα να προβεί σε καταγγελία, ότι άλλος Τ.Π. παραβιάζει διατάξεις του παρόντος ή του ν. 3959/2011, όπως ισχύει, ή να ζητά τη λήψη ασφαλιστικών μέτρων ενώπιον της ΕΕΤΤ, σύμφωνα με την παρ. 6 του άρθρου 77 ή και να προσφύγει ενώπιον των αρμόδιων δικαστηρίων.

Σε περίπτωση που μετά και το πέρας της επίλυσης τυχόν διαφωνιών δεν εξοφληθεί υπαίτια η οφειλή στην ταχθείσα προθεσμία, το έτερο συμβαλλόμενο μέρος έχει δικαίωμα α) να διακόψει προσωρινά την παροχή υπηρεσιών της παρούσας προσφοράς στις οποίες αναφέρεται η οφειλή, προς τον έτερο των συμβαλλομένων ή/και β) να καταπέσει την Εγγυητική Επιστολή η οποία έχει χορηγηθεί.

4.7. ΔΙΑΚΟΠΗ ΥΠΗΡΕΣΙΑΣ

Στις περιπτώσεις:

- Ληξιπρόθεσμης και απαιτητής οφειλής τιμολογίου για υπηρεσίες που παρέχονται με βάση την παρούσα προσφορά και εφόσον δεν υπάρχει υπό αμφισβήτηση

διαφορά για το ποσό της οφειλής, κατά τα προβλεπόμενα στο περί αμφισβήτησης άρθρο της παρούσας, καθώς και

- Μη προσκόμισης αιτηθείσας από τον ΟΤΕ εγγύησης για υπηρεσίες με βάση την παρούσα προσφορά,

ο ΟΤΕ, με την επίδοση έγγραφης όχλησης προς τον Τ.Π., η οποία κοινοποιείται και στην ΕΕΤΤ, θέτει περίοδο δεκαπέντε (15) ΗΗ για την εξόφληση της ληξιπρόθεσμης και απαιτητής οφειλής ή προσκόμιση της αιτηθείσας εγγύησης.

Στην έγγραφη ειδοποίηση εξειδικεύονται και αιτιολογούνται από τον ΟΤΕ τα μέτρα τα οποία τυχόν θα λάβει, προσκομίζοντας τα απαραίτητα για την αιτιολόγηση αυτή στοιχεία. Από την στιγμή δε της επίδοσης της ανωτέρω όχλησης ο ΟΤΕ δύναται να μην υλοποιεί νέες αιτήσεις για παροχή νέων βρόχων, αποκλείοντας τη δυνατότητα κατάθεσης σχετικών αιτημάτων του Τ.Π. στο Π.Σ. ΟΤΕ.

Μετά την πάροδο δεκαπέντε (15) ημερολογιακών ημερών από την επίδοση έγγραφης όχλησης προς τον Τ.Π. ο ΟΤΕ δύναται:

- α) Να αρνηθεί την παροχή οποιονδήποτε επιπρόσθετων υπηρεσιών ΑΠΤΒ και Συνεγκατάστασης και να μην επιτρέπει στον Τ.Π. να καταθέτει σχετικά αιτήματα στο Π.Σ. ΟΤΕ (εξαιρουμένων των αιτημάτων σχετικών με τη διαδικασία βλαβodiaχείρισης και μεταφοράς γραμμών υφιστάμενων συνδρομητών) ή/και
- β) Ειδικά για την περίπτωση ληξιπρόθεσμης οφειλής, να προβεί σε κατάπτωση της εγγύησης, σύμφωνα με και τα ειδικά οριζόμενα στην ενότητα «Πιστωτικές Διασφαλίσεις», μέχρι του ποσού της ανεξόφλητης οφειλής. Σε περίπτωση που η ανεξόφλητη οφειλή είναι μεγαλύτερη από το ύψος της εγγύησης, το ποσό το οποίο δεν καλύπτεται από την εγγύηση παραμένει ως υποχρέωση του Τ.Π. προς τον ΟΤΕ.

Στην περίπτωση κατά την οποία ο Τ.Π. συμμορφωθεί ως προς τις υποχρεώσεις του, πριν την εκπνοή της ως άνω προθεσμίας που δόθηκε με την έγγραφη όχληση, ο ΟΤΕ δεν έχει τη δυνατότητα (i) να ασκήσει τα ως άνω υπό α) και β) δικαιώματα καθώς και (ii) να μην υλοποιεί νέες αιτήσεις για παροχή νέων βρόχων.

Στην περίπτωση που παρέλθει άκαρπη, από την επίδοση της έγγραφης όχλησης, η ταχθείσα από τον ΟΤΕ προς τον Τ.Π. προθεσμία των δεκαπέντε (15) ημερολογιακών ημερών για συμμόρφωση στις υποχρεώσεις του, τότε ο ΟΤΕ, αποστέλλει δεύτερη έγγραφη όχληση στον Τ.Π., κοινοποιώντας την και στην ΕΕΤΤ, τάσσοντας προθεσμία είκοσι (20) εργασίμων ημερών. Στην περίπτωση που παρέλθει, από την επίδοση της δεύτερης έγγραφης όχλησης, η ταχθείσα από τον ΟΤΕ προς τον Τ.Π. νέα προθεσμία των είκοσι (20) εργασίμων ημερών, ο ΟΤΕ δικαιούται να διακόψει την παροχή των υπηρεσιών ΑΠΤΒ ή/ και συνεγκατάστασης και τη δυνατότητα πρόσβασης του Τ.Π. στο πληροφοριακό σύστημα στο οποίο οι Τ.Π. υποβάλλουν τα αιτήματά τους για παροχή υπηρεσιών ΤοΒ και Συνεγκατάστασης. Στην έγγραφη ειδοποίηση θα πρέπει να αναφέρονται ρητά οι λόγοι της επικείμενης διακοπής.

Στην περίπτωση κατά την οποία ο Τ.Π. συμμορφωθεί στις υποχρεώσεις του μετά την πάροδο της προθεσμίας των δεκαπέντε (15) ημερολογιακών ημερών από την ως άνω πρώτη όχληση και το αργότερο έως και την πάροδο των επιπλέον είκοσι (20) εργασίμων

ημερών από την επίδοση της δεύτερης όχλησης μέχρι και την προαναγγελθείσα διακοπή των υπηρεσιών, ο ΟΤΕ οφείλει: α) να μην προβεί στη διακοπή των παρεχόμενων υπηρεσιών ΑΠΤΒ ή/ και της πρόσβασης στο πληροφοριακό σύστημα, ως είχε εξαγγείλει με τη δεύτερη όχλησή του και β) να υλοποιεί νέες αιτήσεις για παροχή βρόχων την παροχή των οποίων είχε αρνηθεί.

Εφ' όσον ο Τ.Π. εξακολουθεί να μην συμμορφώνεται και μετά τη δεύτερη όχληση (των 20 ΕΗ) ο ΟΤΕ αποστέλλει τρίτη έγγραφη όχληση προς τον Τ.Π. κοινοποιούμενη και στην ΕΕΤΤ με την οποία τάσσει προθεσμία τριάντα (30) εργασίμων ημερών στον Τ.Π. για συμμόρφωση προς όλες τις υποχρεώσεις του από την μεταξύ τους Σύμβαση, άλλως μετά το πέρας της προθεσμίας αυτής των τριάντα (30) εργασίμων ημερών επέρχονται τα αποτελέσματα της καταγγελίας.

Σε περίπτωση που ο Τ.Π. οφειλέτης εξοφλήσει τις οφειλές του ή προσκομίσει την αιτηθείσα εγγύηση (κατά περίπτωση) μετά την πραγματοποίηση της διακοπής παροχής υπηρεσιών ΑΠΤΒ ή/και συνεγκατάστασης και πρόσβασης στο πληροφοριακό σύστημα κατάθεσης αιτημάτων, και πριν επέλθουν τα αποτελέσματα της καταγγελίας, ο ΟΤΕ οφείλει να προβεί σε άρση της διακοπής παροχής υπηρεσιών ΑΠΤΒ ή/και συνεγκατάστασης και πρόσβασης στο πληροφοριακό σύστημα εντός προθεσμίας δύο (2) εργασίμων ημερών, καθώς και να υλοποιεί νέες αιτήσεις για παροχή βρόχων την παροχή των οποίων είχε αρνηθεί.

Στη διαδικασία που ακολουθείται στην παρούσα ενότητα κάθε έγγραφη όχληση/ειδοποίηση προς τον Τ.Π. και την ΕΕΤΤ θα αποδεικνύεται με σχετικό αποδεικτικό.

4.8. ΤΑΚΤΟΠΟΙΗΣΗ (ΕΚΚΑΘΑΡΙΣΗ) ΡΗΤΡΩΝ

Η τακτοποίηση των ρητρών γίνεται μέσω ετησίων περιοδικών εκκαθαρίσεων (πίστωση), και πιστώνεται στο λογαριασμό του Τ.Π για το αντίστοιχο προϊόν.

Οι ποινικές ρήτρες που προβλέπονται στην παρούσα είναι εύλογες και δίκαιες. Η καταβολή των ποινικών ρητρών που προβλέπονται στην παρούσα δεν περιορίζει σε τίποτα τα δικαιώματα του Τ.Π. να επιδιώξει αποκατάσταση τυχόν επιπλέον ζημίας την οποία υπέστη από την μη προσήκουσα εκπλήρωση (μη τήρηση των όρων της παρούσας), σύμφωνα με τα προβλεπόμενα στην κείμενη νομοθεσία.

Η περιοδική εκκαθάριση (πίστωση), θα πραγματοποιείται, ως εξής :

- i. Ο Τ.Π. θα αποστέλλει σε ηλεκτρονική επεξεργάσιμη μορφή στον ΟΤΕ, μέχρι και την τελευταία εργάσιμη ημέρα του δευτέρου μήνα κάθε ημερολογιακού έτους:
 - a. Συγκεντρωτικό πίνακα στον οποίο θα περιέχονται ο υπολογισμός των βρόχων εκτός SLA (A), καθώς και το ύψος των τυχόν ρητρών, που σύμφωνα με τα Παραρτήματα 4 και 15 ζητάει από τον ΟΤΕ. Επίσης στον ίδιο πίνακα θα περιέχεται ο αναλυτικός υπολογισμός του A, το ύψος των ρητρών, όλα τα στοιχεία τα οποία αναφέρονται στα Παραρτήματα 4 και 15 και χρησιμοποιήθηκαν για τον υπολογισμό του A και του ύψους των

ρητρών καθώς επίσης και όλα τα απαιτούμενα σχετικά στοιχεία που εισήχθησαν στο Π.Σ. ΟΤΕ.

- b. Συγκεντρωτικό πίνακα βλαβών (όλων των βλαβών για τις οποίες δίδεται με την παρούσα προσφορά SLA) που ήρθησαν από τον ΟΤΕ και οι οποίες αναγγέλθηκαν στον ΟΤΕ το προηγούμενο έτος και στην άρση των οποίων διαπιστώθηκε υπέρβαση του συμφωνημένου πραγματικού χρόνου άρσης βλάβης (όπως αυτός ορίζεται στην παρούσα). Στον συγκεντρωτικό πίνακα θα εμφανίζονται όλα τα απαιτούμενα στοιχεία που εισήχθησαν στο Π.Σ. ΟΤΕ και οποιοδήποτε άλλο στοιχείο που αποδεικνύει την υπέρβαση. Επίσης στον πίνακα θα περιέχεται αναλυτικός υπολογισμός ρητρών, σύμφωνα με τα οριζόμενα στα Παραρτήματα 4 και 15 της προσφοράς αναφοράς.
- ii. Ο Τ.Π. θα αποστέλλει σε ηλεκτρονική επεξεργάσιμη μορφή στον ΟΤΕ, μέχρι και την τελευταία εργάσιμη ημέρα του τρίτου μήνα κάθε ημερολογιακού έτους συγκεντρωτικό πίνακα όλων των τύπων των συνεγκαταστάσεων και συναφών υπηρεσιών συνεγκατάστασης (ΕΣΚ, ΕΣΚΤ κ.ά.) που παραδόθηκαν κατά τη διάρκεια του προηγούμενου έτους και για τα οποία διαπιστώθηκε υπέρβαση του συμφωνημένου πραγματικού χρόνου παράδοσης τους (όπως αυτός ορίζεται στην Παρούσα). Στον συγκεντρωτικό πίνακα θα εμφανίζονται όλα τα απαιτούμενα στοιχεία που εισήχθησαν στο Π.Σ. ΟΤΕ και οποιοδήποτε άλλο στοιχείο που αποδεικνύει την υπέρβαση. Επίσης στον πίνακα θα περιέχεται αναλυτικός υπολογισμός ρητρών, σύμφωνα με τα οριζόμενα στα Παραρτήματα 4 και 15 της προσφοράς αναφοράς.
- iii. Μετά την παρέλευση των πιο πάνω αναφερομένων ημερομηνιών και εφόσον δεν έχουν σταλεί απαιτήσεις τακτοποίησης ρητρών, θεωρείται ότι δεν υπάρχουν απαιτήσεις ρητρών.
- iv. Εκπρόθεσμη υποβολή των ανωτέρω πινάκων δεν θα γίνεται αποδεκτή.
- v. Οι πίνακες θα υποβάλλονται εγγράφως στην αρμόδια υπηρεσία που θα υποδεικνύεται στον Τ.Π. εγγράφως κατά την υπογραφή της συμφωνίας και θα πιστοποιείται με τον αριθμό πρωτοκόλλου παραλαβής τους.
- vi. Εντός του τέταρτου μήνα κάθε ημερολογιακού έτους, ο ΟΤΕ θα ολοκληρώνει τον έλεγχο των πινάκων που αφορούν τους λειτουργούντες τοπικούς βρόχους και τις βλάβες που απεστάλησαν στον ΟΤΕ τον δεύτερο μήνα του έτους και τους οποίους υπέβαλλε σύμφωνα με την παραπάνω παράγραφο i.a και i.b ο Τ.Π.
- vii. Εντός του πέμπτου μήνα κάθε ημερολογιακού έτους, ο ΟΤΕ θα ολοκληρώνει τον έλεγχο των πινάκων που αφορούν στις συνεγκαταστάσεις και των συναφών υπηρεσιών συνεγκατάστασης που απεστάλησαν στον ΟΤΕ τον τρίτο μήνα του έτους και τους οποίους υπέβαλε ο Τ.Π. σύμφωνα με την παραπάνω παράγραφο ii.

- viii. Σε περίπτωση όπου ο Τ.Π. και ο ΟΤΕ συμφωνήσουν ως προς τον υπολογισμό των ρητρών θα πιστώνεται ο επόμενος λογαριασμός του Τ.Π., με το αντίστοιχο ποσό της εκκαθάρισης και θα ενημερώνεται ο Τ.Π..

Σε περίπτωση όπου ο Τ.Π. και ο ΟΤΕ δεν συμφωνήσουν ως προς τον υπολογισμό των ρητρών τότε για το ποσό των ρητρών που ο ΟΤΕ αναγνωρίζει πιστώνεται άμεσα ο επόμενος λογαριασμός του Τ.Π. Η εν λόγω πίστωση δεν περιορίζει σε καμία περίπτωση τα δικαιώματα του Τ.Π. και του ΟΤΕ από την παρούσα αμφισβήτηση, ούτε συνιστά παραδοχή από αυτούς ως προς το ποσό το οποίο πιστώνεται.

Για τα ποσά των ρητρών που δεν υπάρχει συμφωνία:

- a) Θα ενημερώνεται ο Τ.Π. εγγράφως εντός των πρώτων δεκαπέντε (15) ημερών του πέμπτου μήνα του ημερολογιακού έτους για τα ποσά της περίπτωσης i.a και i.b, και εντός των πρώτων δεκαπέντε (15) ημερών του έκτου μήνα του ημερολογιακού έτους για τα ποσά της περίπτωσης ii. και η διαφορά θα παραπέμπεται στην Μικτή Επιτροπή Επίλυσης Διαφορών σύμφωνα με τα οριζόμενα στην σχετική ενότητα.
- b) Σε περίπτωση που η Μικτή Επιτροπή Επίλυσης Διαφορών επιλύσει την διαφορά, η επίλυση θα βεβαιώνεται εγγράφως και από τα δύο μέρη και θα ακολουθείται η διαδικασία σύμφωνα με το ανωτέρω βήμα viii.
- c) Σε περίπτωση που η Μικτή Επιτροπή Επίλυσης Διαφορών επιλύσει την διαφορά, εις βάρος του Τ.Π., η επίλυση θα βεβαιώνεται εγγράφως και από τα δύο μέρη και θα πραγματοποιείται η λογιστική τακτοποίηση της διαφοράς.
- d) Σε περίπτωση μη επίλυσης της Διαφοράς, ισχύουν τα αναφερόμενα στην παράγραφο 3.7 του Κεφαλαίου 3 (Γενικοί Όροι) της παρούσας Προσφοράς Αναφοράς Αναφορικά με τα τελικά ποσά των ρητρών όπως αυτά θα οριστούν από τη Μικτή Επιτροπή Επίλυσης Διαφορών ισχύουν για τον ΟΤΕ αναλογικά τα αναφερόμενα στην ενότητα 4.6.4 Αμφισβήτηση Ενώπιον Μικτής Επιτροπής Επίλυσης Διαφορών ως προς τα χρεωστικά ή πιστωτικά τιμολόγια και τους νόμιμους τόκους υπερημερίας.
- e) Αναφορικά με τα τελικά ποσά των ρητρών όπως αυτά θα οριστούν από τη Μικτή Επιτροπή Επίλυσης Διαφορών ισχύουν για τον ΟΤΕ αναλογικά τα αναφερόμενα στην ενότητα 4.6.4 Αμφισβήτηση Ενώπιον Μικτής Επιτροπής Επίλυσης Διαφορών ως προς τα χρεωστικά ή πιστωτικά τιμολόγια και τους νόμιμους τόκους υπερημερίας.

4.9. ΠΙΣΤΩΤΙΚΕΣ ΔΙΑΣΦΑΛΙΣΕΙΣ

4.9.1. ΓΕΝΙΚΑ

Στα πλαίσια της παρούσας Προσφοράς, ο ΟΤΕ δύναται να ζητήσει από τον ΤΠ την παροχή εγγυήσεων αναφορικά με την εξόφληση οφειλών από υπηρεσίες της παρούσας.

Το δικαίωμα αυτό του ΟΤΕ υπόκειται στις υποχρεώσεις που του έχουν επιβληθεί ως επιχείρηση με ΣΙΑ στις σχετικές αγορές, σύμφωνα με τα αναφερόμενα στην Απόφαση ΑΠ ΕΕΤΤ 614/13/28.7.2011 και ιδίως την υποχρέωση τήρησης της αρχής της αμεροληψίας και της διαφάνειας και πρέπει να ασκείται σύμφωνα με τις αρχές της καλής πίστης και των χρηστών συναλλακτικών ηθών. Με τον όρο «εγγύηση», εννοείται κάθε επιτρεπτό από την παρούσα Προσφορά είδος/μορφή εγγύησης είτε πρόκειται για εγγυητική επιστολή, είτε για χρηματική εγγύηση, θετική αξιολόγηση κλπ.

Για την τήρηση των αρχών της διαφάνειας και αμεροληψίας ο ΟΤΕ πρέπει να διαθέτει διαφανές σύστημα πιστωτικής αξιολόγησης (credit check) το οποίο θα παρέχει αντικειμενική και δίκαια πιστωτική βαθμολόγηση (credit score) και θα υπολογίζει λογική εγγύηση.

4.9.2. ΣΥΣΤΗΜΑ ΥΠΟΛΟΓΙΣΜΟΥ ΕΓΓΥΗΣΗΣ

Το ανώτατο ύψος της προσκομιστέας εγγύησης θα ορίζεται και θα αναπροσαρμόζεται ανά έτος (κυρίως) αλλά και όταν αυτό απαιτηθεί, υπολογιζόμενο σύμφωνα με τον ακόλουθο τύπο (ο αναλογών ΦΠΑ συμπεριλαμβάνεται):

$$E = XTM * 2$$

Όπου:

E: Ύψος της Εγγύησης

XTM: (Χρέωση Τελευταίου Μήνα) Το ποσό χρέωσης των υπηρεσιών (βάσει εκδοθέντων τιμολογίων) του τελευταίου μήνα πριν από την ημερομηνία αξιολόγησης που παρέχονται με βάση την παρούσα προσφορά.

4.9.3. ΠΟΛΙΤΙΚΗ ΔΙΑΣΦΑΛΙΣΗΣ ΑΠΟ ΥΠΗΡΕΡΗΜΕΡΙΕΣ

Σε κάθε περίπτωση υπάρχοντος Τ.Π., το ύψος της προσκομιστέας εγγύησης (στα πλαίσια της παρούσας Προσφοράς), υπολογίζεται με την ανωτέρω αριθμητική φόρμουλα και αναπροσαρμόζεται ετησίως. Ως υπάρχον Τ.Π., εννοείται ο Τ.Π. που είναι ήδη ενταγμένος στη σχετική κατηγορία πελατών του ΟΤΕ (χονδρικής), άσχετα με το χρόνο πραγματοποίησης της σύμβασης. Σε περίπτωση υποψήφιου Τ.Π. (εφεξής: νέου) το ύψος της προσκομιστέας εγγύησης (στα πλαίσια της παρούσας Προσφοράς), υπολογίζεται με το οικείο υπόδειγμα πιστωτικής αξιολόγησης του ΟΤΕ. Ως νέος Τ.Π., εννοείται ο Τ.Π. που για πρώτη φορά θα ενταχθεί στη σχετική κατηγορία πελατών του ΟΤΕ και δεν προϋπήρξε πελάτης οποιασδήποτε κατηγορίας πελατών του ΟΤΕ (χονδρικής, λιανικής) επί έξι μήνες πριν την ένταξη στο πελατολόγιο του ΟΤΕ. Στην περίπτωση νέου Τ.Π. ισχύουν τα εξής σε ό,τι αφορά τις δράσεις του ΟΤΕ:

- Ο ΟΤΕ να διαθέτει στοιχεία Συναλλακτικής Συμπεριφοράς, Εμπορικής Δραστηριότητας και Οικονομικής Δραστηριότητας (εφεξής: αντικειμενικά στοιχεία συναλλαγών) όπως πχ μέσο μηνιαίο λογαριασμό, υπερημέριες πληρωμών, πλήθος εκκρεμών ημερών, οικονομικές καταστάσεις, εμπορική δραστηριότητα και συμμετοχές ενδεικτικά και όχι αποκλειστικά αναφερόμενες), από οποιοσδήποτε συναλλαγές του με τον ΟΤΕ. Τότε το αρχικό ύψος της προσκομιστέας εγγύησης υπολογίζεται με το οικείο μοντέλο πιστωτικής

αξιολόγησης του ΟΤΕ σε συνδυασμό με στοιχεία που λαμβάνονται από ανεξάρτητο Φορέα Πιστωτικής Αξιολόγησης. Το ύψος της εγγύησης θα αναπροσαρμοστεί μετά από 6 μήνες και στη συνέχεια (μετά το πέρας του πρώτου χρόνου δραστηριότητας του Τ.Π.) θα αναπροσαρμόζεται ετησίως σύμφωνα με τον υπολογισμό που προκύπτει με την εφαρμογή της προαναφερόμενης φόρμουλας υπολογισμού.

- Ο ΟΤΕ δε διαθέτει αντικειμενικά στοιχεία συναλλαγών. Τότε το αρχικό ύψος της προσκομιστέας εγγύησης είναι 10.000 €. Μετά το πέρας του πρώτου εξαμήνου εμπορικής λειτουργίας με την ιδιότητά του ως Τ.Π., το ύψος της εγγύησης που προσκομίστηκε προσυμβατικά εφάπαξ (10.000 €), θα αναπροσαρμοστεί σύμφωνα με τον υπολογισμό που προκύπτει από την προαναφερόμενη φόρμουλα υπολογισμού, εκτός και αν - από τον υπολογισμό ως ανωτέρω - προκύπτει ποσό μικρότερο των 10.000 € οπότε η εγγύηση παραμένει στα 10.000 €.

Η προσκόμιση “θετικής αξιολόγησης” απαλλάσσει της εγγύησης, μόνο τον νέο Τ.Π. για τον οποίο δεν υπάρχουν αντικειμενικά στοιχεία συναλλακτικής συμπεριφοράς, από την υποχρέωση καταβολής της ανωτέρω εγγύησης.

Στην περίπτωση που ο Τ.Π. δεν κατέστη υπερήμερος αναφορικά με την καταβολή οφειλών του προς τον ΟΤΕ, από την παροχή υπηρεσιών ηλεκτρονικών επικοινωνιών, κατά την χρονική περίοδο των έξι (6) τελευταίων μηνών από την ημερομηνία αξιολόγησής του, ο ΟΤΕ δεν απαιτεί κάποιας μορφής εγγύηση. Σε περίπτωση που κάποια οφειλή του Τ.Π. προς τον ΟΤΕ καταστεί ληξιπρόθεσμη, ο ΟΤΕ δύναται να ζητήσει εγγύηση, της οποίας το ύψος υπολογίζεται σύμφωνα με το σύστημα υπολογισμού εγγύησης στην ενότητα 4.9.2 εντός προθεσμίας είκοσι πέντε (25) εργάσιμων ημερών.

Δεν θεωρείται ότι ο Τ.Π. έχει καταστεί υπερήμερος όταν στο προαναφερόμενο διάστημα των έξι (6) μηνών υπάρχουν οφειλές που οφείλονται σε τιμολόγια τα οποία δεν εξοφλήθηκαν επί τη βάση:

- Απόφασης της ΕΕΤΤ ή αρμόδιας δικαστικής αρχής, και
- Αμφισβήτηση ενώπιον της σχετικής Επιτροπής, εάν αυτή δεν έχει ακόμη τελειώσει τις εργασίες της.

Κατ’ εξαίρεση της τακτικής αναπροσαρμογής του ποσού της απαιτούμενης εγγύησης, σε περίπτωση που διαπιστώνεται σημαντική επιδείνωση της οικονομικής φερεγγυότητας του Τ.Π. ή του Χρηματοπιστωτικού ιδρύματος έκδοσης εγγυητικών του Τ.Π. (εάν πρόκειται για εγγυητικές επιστολές), ο ΟΤΕ δικαιούται και δύναται να προχωρεί εκτάκτως σε επανααξιολόγηση και (εάν αυτό προκύψει από την αξιολόγηση), αναπροσαρμογή του ποσού της απαιτούμενης εγγύησης σύμφωνα με τη φόρμουλα υπολογισμού της εγγύησης που αναφέρεται στην παρούσα Προσφορά ή την αντικατάσταση του είδους της ήδη προσκομισθείσας εγγύησης. Τυχόν άρνηση του Τ.Π., θεωρείται άρνηση προσκόμισης της απαιτούμενης εγγύησης και ισχύουν τα ίδια μέτρα αποθάρρυνσης όπως αυτά ισχύουν για τις περιπτώσεις άρνησης προσκόμισης σε φυσιολογικές συνθήκες εξέλιξης των συναλλαγών. Το αίτημα του ΟΤΕ θα πρέπει να είναι επαρκώς αιτιολογημένο ως προς τη

διαπίστωση και το είδος τους αυξημένου κινδύνου και να παρέχει στον Τ.Π. εύλογη προθεσμία προκειμένου να ανταποκριθεί.

4.9.4. ΠΟΛΙΤΙΚΗ ΔΙΑΣΦΑΛΙΣΗΣ ΑΠΟ ΝΟΜΙΚΕΣ ΚΑΤΑΣΤΑΣΕΙΣ

Πλέον της εγγύησης για διασφάλιση κινδύνων από υπερημερίες, ο ΟΤΕ μπορεί να ζητήσει από τον Τ.Π. την προσκόμιση εγγύησης για την διασφάλισή του από νομικές καταστάσεις, στις εξής περιπτώσεις:

- Όταν ο Τ.Π. αμφισβητεί οφειλές (που του έχουν ήδη καταλογιστεί από τον ΟΤΕ) ενώπιον της Μικτής Επιτροπής Επίλυσης Διαφορών. Στην περίπτωση αυτή ο Τ.Π. υποχρεούται σε προσκόμιση ισόποσης (με την αμφισβητούμενη τιμολόγηση) εγγύησης, ως εξασφάλιση του ΟΤΕ για το διάστημα αναστολής εξόφλησης των οφειλών του Τ.Π.. Η εγγυητική αυτή έχει ελάχιστη διάρκεια τεσσάρων (4) μηνών με δυνατότητα παράτασης μέχρι την οριστική τακτοποίηση της υπό αμφισβήτηση οικονομικής διαφοράς. Εάν η διαφορά ως ανωτέρω καταλήξει υπέρ του ΟΤΕ, η εγγύηση αυτή επιστρέφεται στον Τ.Π. μετά τη λήξη της αμφισβήτησης και εξοφλείται το/τα τιμολόγιο/α από αυτόν.
- Όταν ο Τ.Π. αιτείται υπηρεσίες συνεγκατάστασης. Στην περίπτωση αυτή ζητείται προσκόμιση εγγύησης για τη διασφάλιση καταβολής του κόστους διαμόρφωσης χώρων και του ρίσκου ασφάλειας των εγκαταστάσεων. Η εν λόγω εγγύηση έχει ελάχιστη διάρκεια ίση με την προγραμματισμένη ημερομηνία λήξης των εργασιών κατασκευής ή επέκτασης και επιστρέφεται (εφόσον δεν υπάρχουν σχετικές απαιτήσεις από τον ΟΤΕ σε βάρος του Τ.Π. από την αιτία αυτή) σε εύλογο χρόνο μετά από αίτηση του ΤΠ η οποία μπορεί να υποβληθεί προς τον ΟΤΕ εντός προθεσμίας δύο (2) εργασίμων ημερών από την ημερομηνία εξόφλησης του εκκαθαριστικού τιμολογίου.

Οι προαναφερόμενες εγγυήσεις της παραγράφου αυτής μπορεί να είναι μικρότερης ή μεγαλύτερης διάρκειας του έτους η οποία (διάρκεια) εξαρτάται από τον συμφωνηθέντα μεταξύ ΟΤΕ-Τ.Π. χρόνο ολοκλήρωσης της προβλεπόμενης διαδικασίας.

4.9.5. ΑΠΟΔΕΚΤΑ ΕΙΔΗ ΕΓΓΥΗΣΗΣ

Τα είδη/μορφές/τύποι εγγύησης που μπορεί να προσκομίσει ο Τ.Π. στον ΟΤΕ στα πλαίσια της παρούσας Προσφοράς, είναι:

- a) Εγγυητική επιστολή.
- b) Χρηματική εγγύηση (ή/και Συνδυασμός Εγγυητικής επιστολής και Χρηματικής εγγύησης, εφόσον είναι εύλογο και συμφωνείται από τα συμβαλλόμενα μέρη.
- c) Ασφαλιστική Κάλυψη από ασφαλιστική εταιρεία αποδεκτή από τον ΟΤΕ εφόσον είναι εύλογο και συμφωνείται από τα συμβαλλόμενα μέρη.

- d) Θετική αξιολόγηση από ανεξάρτητο οργανισμό πιστωτικής αξιολόγησης αποδεκτό από τον ΟΤΕ στην περίπτωση νέου Τ.Π. για τον οποίο ο ΟΤΕ δε διαθέτει στοιχεία συναλλακτικής συμπεριφοράς, εφόσον είναι εύλογο και συμφωνείται από τα συμβαλλόμενα μέρη.
- e) Οποιοδήποτε από τα προαναφερόμενα είδη/μορφές εγγύησης της μητρικής εταιρείας υπό την προϋπόθεση σαφούς δέσμευσης της ίδιας (μητρικής) σε ό,τι αφορά τις υπόψη υποχρεώσεις της προς τη θυγατρική της. Εφόσον πρόκειται για εγγυητική επιστολή τραπεζής, αυτή δύναται να εκδοθεί μετά από αίτημα της μητρικής Εταιρείας του Τ.Π. προς την τράπεζα για λογαριασμό του τελευταίου και υπέρ του για τη διασφάλιση παροχής συγκεκριμένων υπηρεσιών της παρούσας σύμφωνα με τη σύμβαση που θα υπογραφεί με βάση την παρούσα προσφορά.
- f) Προσωρινή αναστολή καταβολής πιστωτικών επιστροφών σε περίπτωση άρνησης ή κωλυσιεργίας υπάρχοντος Τ.Π. να προσκομίσει την προσήκουσα εγγύηση μέχρι του ποσού της εγγύησης και μέχρι της κατάθεσης αυτής. Από την ημερομηνία όμως κατάθεσης της εγγυητικής επιστολής για κάθε ημέρα καθυστέρησης επιστροφής από τον ΟΤΕ προς τον Τ.Π. του ποσού της πιστωτικής επιστροφής θα οφείλεται επί αυτού του ποσού, από τον ΟΤΕ προς τον Τ.Π., ο νόμιμος τόκος υπερημερίας.

Πριν τη λήξη ισχύος της εγγύησης, είναι δυνατή - εφόσον είναι εύλογο και συμφωνείται ρητά και εγγράφως από τα συμβαλλόμενα μέρη - η αλλαγή του είδους της εγγύησης που βρίσκεται ανά χείρας ΟΤΕ με έναν από τους προαναφερόμενους τύπους εγγυήσεων είτε από τον ίδιο τον Τ.Π. ή από τη μητρική εταιρεία υπέρ του συγκεκριμένου Τ.Π.

4.9.6. ΕΓΓΥΗΤΙΚΗ ΕΠΙΣΤΟΛΗ

Η εγγυητική επιστολή είναι ο κύριος από τους τύπους εγγύησης για τη διασφάλιση των εσόδων του ΟΤΕ. Προσκομίζεται από τον Τ.Π. σε κάθε από τις προαναφερόμενες περιπτώσεις. Η εγγυητική επιστολή θα είναι ανέκκλητη σε πρώτη ζήτηση και θα περιλαμβάνει κατ' ελάχιστο:

- i. Δήλωση της εγγυήτριας Τράπεζας περί της ευθύνης της ως αυτό-οφειλέτριας,
- ii. Δήλωση περί παραίτησης της Τράπεζας από την ένσταση του ευεργετήματος της διαιρέσεως και της διζήσεως, καθώς και
- iii. Δήλωση περί καταβολής κάθε ποσού που καταπίπτει προς τον δικαιούχο Συμβαλλόμενο, τον ΟΤΕ.

Εγγυητική επιστολή οφείλει να προσκομίσει αμελλητί:

- Ο νέος Τ.Π. μέχρι την υπογραφή από αυτόν της σχετικής σύμβασης.

- Ο Τ.Π. που αμφισβητεί οφειλές που του έχουν ήδη καταλογιστεί από τον ΟΤΕ μέχρι την αίτηση παραπομπής της διαφοράς ενώπιον της Μικτής Επιτροπής Επίλυσης Διαφορών.
- Ο Τ.Π. που αιτείται υπηρεσίες συνεγκατάστασης μέχρι την υπογραφή της σχετικής σύμβασης.
- Αναφορικά με υπηρεσίες συνεγκατάστασης που απαιτείται η διαμόρφωση χώρων στα πλαίσια του ετήσιου προγραμματισμού, ζητείται η προσκόμιση εγγυητικής επιστολής από όλους ανεξαιρέτως τους Τ.Π. που αιτούνται τις υπηρεσίες σύμφωνα με τα οριζόμενα στην ενότητα 6.3.1 του Παραρτήματος 6. Η εν λόγω Εγγυητική Επιστολή επιστρέφεται μετά τη λήξη της, εφόσον δεν υπάρχουν σχετικές με τη σύμβαση αυτή απαιτήσεις από τον ΟΤΕ, ενώ οι περιπτώσεις κατάπτωσής της αναφέρονται ρητά στην παρούσα.
- Ειδικότερα, σχετικά με την ad-hoc κατασκευή/επέκταση χώρων για Φυσική, Σύμμικτη και για Εικονική Συνεγκατάσταση, όπου απαιτείται η διαμόρφωση χώρων, ζητείται η προσκόμιση εγγυητικής επιστολής από όλους ανεξαιρέτως τους Τ.Π. που αιτούνται τις υπηρεσίες σύμφωνα με τα οριζόμενα στα Παραρτήματα 7 & 8 της παρούσας. Η εν λόγω Εγγυητική Επιστολή έχει ελάχιστη διάρκεια δύο (2) μηνών μετά την προγραμματισμένη ημερομηνία των εργασιών κατασκευής ή επέκτασης, θα είναι ανέκκλητη, σε πρώτη ζήτηση και θα περιλαμβάνει δήλωση της εγγυήτριας Τράπεζας περί της ευθύνης της ως αυτοφειλέτριας, δήλωση περί παραίτησης της Τράπεζας από την ένσταση του ευεργετήματος της διαίρεσεως και της διζήσεως καθώς και δήλωση περί καταβολής κάθε ποσού που καταπίπτει προς τον δικαιούχο Συμβαλλόμενο. Με την επιύλαξη των οριζόμενων στα άρθρα 281 και 288 του Αστικού Κώδικα, η κατάπτωση της εγγυητικής επιστολής γίνεται με την αποστολή από τον ΟΤΕ εξώδικου δηλώσεως προς τον Τ.Π. προ δέκα (10) ημερολογιακών ημερών και μετά την κατάθεση στην εγγυήτρια Τράπεζα υπεύθυνης δήλωσης του νομίμου εκπροσώπου του ΟΤΕ ότι οι οφειλές του υπόχρεου για τις οποίες καταπίπτει η εγγυητική επιστολή για τις εργασίες κατασκευής ή επέκτασης χώρου αφορούν αποκλειστικά και μόνο τις υπό αμφισβήτηση οφειλές για τις οποίες εξεδόθη. Η εν λόγω Εγγυητική Επιστολή επιστρέφεται εντός προθεσμίας δύο (2) εργασίμων ημερών από την ημερομηνία εξόφλησης του εκκαθαριστικού τιμολογίου, εφόσον δεν υπάρχουν σχετικές απαιτήσεις από τον ΟΤΕ σε βάρος του Τ.Π. από την αιτία αυτή.
- Ο υπάρχων Τ.Π., ο οποίος υποχρεούται σε ανανέωση εγγυητικής όπως περιγράφεται στην παράγραφο 4.9.7.
- Ο υπάρχων Τ.Π., ο οποίος υποχρεούται σε αντικατάσταση εγγυητικής επιστολής η οποία κατέπεσε ολικώς ή μερικώς σύμφωνα με τα περί κατάπτωσης της παραγράφου 4.9.8.

4.9.7. ΑΝΑΝΕΩΣΗ ΕΓΓΥΗΤΙΚΗΣ ΕΠΙΣΤΟΛΗΣ

Αμελλητί επίσης υποχρεούται ο Τ.Π. να προσκομίσει εγγυητική επιστολή σε περίπτωση ανανέωσης αυτής. Το αργότερο τριάντα πέντε (35) ΕΗ πριν την ημερομηνία λήξης της υφιστάμενης εγγυητικής επιστολής, ο ΟΤΕ ειδοποιεί σχετικά τον Τ.Π.. Ο Τ.Π. υποχρεούται να προσκομίσει τη σχετική ανανέωση το αργότερο πέντε (5) ΕΗ πριν την ημερομηνία λήξης της υφιστάμενης εγγυητικής επιστολής. Η ανανέωση της εγγυητικής επιστολής διέπεται από τους ίδιους όρους και θα έχει σε κάθε περίπτωση ως χρόνο έναρξης την επόμενη ημερομηνία του χρόνου λήξης της εγγυητικής επιστολής που αντικαθιστά και χρόνο λήξης τον εκ νέου συμφωνηθέντα χρόνο ανανέωσης. Παράταση εγγυητικής δεν μπορεί να υπάρξει με ημερομηνία μεταγενέστερη της ημερομηνίας λήξης της πρώτης εγγυητικής. Η αρχική εγγυητική επιστολή, θα επιστρέφεται εκτός αν προσκομιστεί επιστολή παράτασης αυτής οπότε η τελευταία θα επισυνάπτεται στο σώμα της υφιστάμενης εγγυητικής επιστολής. Εφόσον ο Τ.Π. δεν προσκομίσει τη νέα αυτή εγγυητική επιστολή το αργότερο πέντε (5) ΕΗ πριν την ημερομηνία λήξης της υφιστάμενης εγγυητικής επιστολής, ο ΟΤΕ ειδοποιεί εγγράφως με νέα όχληση τον Τ.Π., με κοινοποίηση στην ΕΕΤΤ, τάσσοντας προθεσμία τριάντα (30) ΕΗ για την προσκόμιση της νέας εγγυητικής επιστολής. Σε περίπτωση άπρακτης παρέλευσης της νέας αυτής προθεσμίας, ο ΟΤΕ δικαιούται να μην υλοποιεί νέα αιτήματα για υπηρεσίες της παρούσας Προσφοράς μέχρις ότου ο Τ.Π. εκτελέσει την υποχρέωση προσκόμισης εγγυητικής. Στο διάστημα των ως ανωτέρω ΕΗ κατά τις οποίες ο ΟΤΕ δεν διαθέτει καμία διασφάλιση, έχει τη δυνατότητα σε προσωρινή (έως την προσκόμιση της εγγυητικής) παρακράτηση τυχόν πιστωτικών υπολοίπων μέχρι και οριστικής παρακράτησης αυτών ως χρηματική εγγύηση εάν επανειλημμένως (από τρεις και άνω το τελευταίο εξάμηνο) ο Τ.Π. αμελεί την έγκαιρη προσκόμιση της σχετικής ανανέωσης. Με την προσκόμιση της εγγυητικής επιστολής, ο ΟΤΕ οφείλει να ενεργοποιήσει τις υπηρεσίες της παρούσας άμεσα και πάντως εντός δύο ΕΗ.

Υποδείγματα των εγγυητικών επιστολών του παρόντος άρθρου προσαρτώνται στο Παράρτημα 22.

Η εγγυητική επιστολή θα είναι ανέκκλητη σε πρώτη ζήτηση και θα περιλαμβάνει κατ' ελάχιστο:

- a) Δήλωση της εγγυήτριας Τράπεζας περί της ευθύνης της ως αυτό-οφειλέτριας,
- b) Δήλωση περί παραίτησης της Τράπεζας από την ένσταση του ευεργετήματος της διαιρέσεως και της διζήσεως, καθώς και
- c) Δήλωση περί καταβολής κάθε ποσού που καταπίπτει προς τον δικαιούχο Συμβαλλόμενο, τον ΟΤΕ.

Η εγγυητική επιστολή θα είναι Τραπεζικής η οποία λειτουργεί νόμιμα στην Ελλάδα ή σε άλλο Κράτος - μέλος της Ευρωπαϊκής Ένωσης (όπως αυτό βεβαιώνεται από την Τράπεζα της Ελλάδος) υπέρ του αντισυμβαλλομένου και είναι αποδεκτή από τα συμβαλλόμενα μέρη για τη διασφάλιση σαφώς οριζομένων περιπτώσεων κινδύνου.

4.9.8. ΚΑΤΑΠΤΩΣΗ ΕΓΓΥΗΤΙΚΗΣ ΕΠΙΣΤΟΛΗΣ

Με την επιφύλαξη των οριζόμενων στα άρθρα 281 και 288 του Αστικού Κώδικα, η κατάπτωση της εγγυητικής επιστολής γίνεται μετά την αποστολή από τον ΟΤΕ εξωδίκου δηλώσεως προς τον Τ.Π.. Η εξώδικη δήλωση πρόκληση δίνει προθεσμία τριάντα (30) ΗΗ από τη λήψη της ώστε ο Τ.Π. να συμμορφωθεί προς τις υποχρεώσεις του, άλλως δηλώνει ότι θα προβεί σε κατάπτωση της εγγυητικής επιστολής. Εάν παρέλθει άκαρπη η ως άνω προθεσμία ο ΟΤΕ δικαιούται να προβεί σε κατάπτωση της εγγυητικής επιστολής με την κατάθεση στην εγγυήτρια Τράπεζα υπεύθυνης δήλωσης του ΟΤΕ ότι οι οφειλές του Τ.Π. για τις οποίες καταπίπτει η εγγυητική επιστολή αφορούν αποκλειστικά υπηρεσίες που παρέχονται στα πλαίσια της παρούσας προσφοράς και οι σχετικές χρεώσεις του ΟΤΕ είναι σύμφωνες με τις Αποφάσεις της ΕΕΤΤ και την σχετική νομοθεσία.

Σε περίπτωση που έχει πραγματοποιηθεί μερική ή ολική κατάπτωση τυχόν κατατεθείσας εγγύησης, ο οφειλέτης υποχρεούται να αποκαταστήσει την εγγύηση στο απαιτούμενο ποσό (είτε αυτό που ίσχυε πριν την κατάπτωση, εφόσον είχε υπολογιστεί πρόσφατα – είτε αυτό που θα προκύψει από επανυπολογισμό, εφόσον πλησιάζει ο χρόνος για την προβλεπόμενη ανανέωση της εγγυητικής επιστολής) εντός προθεσμίας είκοσι πέντε (25) εργάσιμων ημερών.

Σε κάθε περίπτωση, τα έξοδα τραπεζών, συμβολαίων και πιστωτικών αξιολογήσεων βαρύνουν εξολοκλήρου τον Τ.Π.

4.9.9. ΧΡΗΜΑΤΙΚΗ ΕΓΓΥΗΣΗ (Η/ΚΑΙ ΣΥΝΔΥΑΣΜΟΣ ΤΗΣ ΜΕ ΕΓΓΥΗΤΙΚΗ ΕΠΙΣΤΟΛΗ)

Εναλλακτικά της εγγυητικής επιστολής τα συμβαλλόμενα μέρη δύνανται να συμφωνήσουν την καταβολή ισόποσης εγγύησης σε μετρητά ή συνδυασμό μετρητών και εγγυητικής επιστολής το σύνολο των οποίων θα ισούται με το ύψος της προσκομιστέας εγγύησης. Σημειώνεται ότι το χρηματικό ποσό που προσκομίζεται ως εγγύηση παραμένει άτοκο για όσο χρονικό διάστημα κρατηθεί. Προϋπόθεση εκτέλεσης της δυνατότητας αυτής είναι η προηγούμενη αποδοχή του τρόπου από τον ΟΤΕ και η καθοδήγησή του για τον τόπο και τον τρόπο προσκόμισης και καταβολής του χρηματικού ποσού καθώς και για την επιστροφή του όταν θα εκλείψει ο λόγος για τον οποίο καταβλήθηκε. Για την προσκόμιση χρηματικής εγγύησης ισχύουν σε γενικές γραμμές ακριβώς όσα ισχύουν για την εγγυητική επιστολή κατ' ανάλογη εφαρμογή.

4.9.10. ΑΣΦΑΛΙΣΤΙΚΗ ΚΑΛΥΨΗ

Εναλλακτικά επίσης της εγγυητικής επιστολής τα συμβαλλόμενα μέρη δύνανται να συμφωνήσουν στην προσκόμιση ασφαλιστικού συμβολαίου από ασφαλιστική εταιρεία αποδοχής του ΟΤΕ. Σε κάθε περίπτωση το ασφαλιστήριο συμβόλαιο θα πρέπει να είναι ειδικό, να καλύπτει δηλαδή τη συγκεκριμένη σύμβαση με τον Τ.Π. και όχι γενικά τον εμπορικό κίνδυνο του αντισυμβαλλόμενου Τ.Π. με όποιον τρίτον και αν αυτός συμβάλλεται. Για την προσκόμιση ασφαλιστικής κάλυψης ισχύουν σε γενικές γραμμές ακριβώς όσα ισχύουν για την εγγυητική επιστολή κατ' ανάλογη εφαρμογή.

4.10. ΘΕΤΙΚΗ ΑΞΙΟΛΟΓΗΣΗ

Υπό τον όρο «Θετική Αξιολόγηση» καθορίζονται οι αξιολογούμενες εταιρείες και χώρες που λαμβάνουν Πιστωτικές Βαθμολογίες των οποίων οι αξιολογήσεις τοποθετούνται μεταξύ της γραμμής “Investment Grade” και της γραμμής “Speculative Grade” για μακροχρόνια εκτίμηση. Ως εκ τούτου οι θετικές αξιολογήσεις που είναι αποδεκτές από τον ΟΤΕ βρίσκονται στο μέρος του πιο κάτω πίνακα που αφορά τη μακροχρόνια εκτίμηση στις θέσεις από 1-10.

Επιλέγεται η θετική αξιολόγηση σε μακροχρόνια εκτίμηση διότι η μακροχρόνια έχει χρονικό ορίζοντα 12 μηνών – όσο δηλαδή η ισχύς της εγγύησης ενώ η βραχυχρόνια εκτίμηση έχει χρονικό ορίζοντα αρκετά μικρότερο των 12 μηνών. Η “θετική αξιολόγηση” είναι αποδεκτή όταν έχει παραχθεί από τους πιο κάτω Ανεξάρτητους Οργανισμούς Αξιολόγησης Οικονομικής Φερεγγυότητας αποδοχής του ΟΤΕ:

Moody’s Investors Service: <http://v3.moodys.com/Pages/default.aspx>

Standard & Poor’s: <http://www.standardandpoors.com/home/en/us>

Fitch Ratings: http://www.fitchratings.com/index_fitchratings.cfm

Στα πλαίσια της παρούσας προσφοράς ο ΤΠ μπορεί να προσκομίσει στον ΟΤΕ θετική αξιολόγηση της μητρικής του εταιρείας (εφόσον η μητρική εταιρεία αναλαμβάνει ως τριτεγγυητής της θυγατρικής της). Στην περίπτωση αυτή ο ΤΠ δεν έχει υποχρέωση προσκόμισης άλλου είδους εγγύησης.

Η αξιολόγηση των Ανεξάρτητων Οργανισμών Αξιολόγησης Οικονομικής Φερεγγυότητας επανεξετάζεται από τον ΟΤΕ σε κάθε αλλαγή του παρόντος κανονιστικού πλαισίου ή όταν προκύψει σημαντική επιδείνωση ενός τουλάχιστον από του Οργανισμού του ως άνω καταλόγου. Σε κάθε περίπτωση τηρεί αντικειμενικά και διαφανή κριτήρια και δεν αποκλείει αδικαιολόγητα Οργανισμούς Αξιολόγησης Οικονομικής Φερεγγυότητας οι οποίοι κατ’ εύλογη κρίση και σύμφωνα με την αντίληψη των συναλλαγών κρίνονται διεθνώς ως αξιόπιστοι.

Πίνακας Θετικών αξιολογήσεων						
Α/Α	Μακροχρόνια εκτίμηση			Βραχυχρόνια εκτίμηση		
	Moody's	S & P	Fitch	Moody's	S & P	Fitch
Investment Grade						
1	Aaa	AAA	AAA	P-1	A-1+	F1+
2	Aa1	AA+	AA+	P-1	A-1+	F1+
3	Aa2	AA	AA	P-1	A-1+	F1+
4	Aa3	AA-	AA-	P-1	A-1+	F1+
5	A1	A+	A+	P-1	A-1(1)	F1(1)
6	A2	A	A	P-1(2)	A-1(2)	F1
7	A3	A-	A-	P-1(3)	A-1(3)	F2(3)
8	Baa1	BBB+	BBB+	P-2	A-2	F2
9	Baa2	BBB	BBB	P-2 or P-3(4)	A-2 or A-3(4)	F2 or F3(4)+

10	Baa3	BBB-	BBB-	P-3	A-3	F3
Speculative Grade (or High Yield)						

ΠΑΡΑΡΤΗΜΑ 1. ΔΙΑΔΙΚΑΣΙΕΣ ΠΑΡΟΧΗΣ ΤΟΒ

1.1. ΔΙΑΔΙΚΑΣΙΑ ΠΑΡΟΧΗΣ ΤΟΒ -ΓΕΝΙΚΑ

Στο πλαίσιο της Προσφοράς Αναφοράς παρέχονται οι παρακάτω κατηγορίες αιτήσεων Αδεσμοποίησης Πρόσβασης σε Τοπικό Βρόχο:

- I. Αίτηση παροχής ΠΤοΒ (με ή χωρίς φορητότητα αριθμού).
- II. Αίτηση παροχής ΜΤοΒ.
- III. Αίτηση παροχής ΑΝΤοΒ.

Όλα τα αιτήματα σχετικά με την παροχή του ΤοΒ υποβάλλονται από τον Τ.Π. μέσω του Π/Σ ΟΤΕ, σύμφωνα με τις διαδικασίες που περιγράφονται στο παρόν Παράρτημα.

Τα βασικά βήματα των διαδικασιών παροχής ΤοΒ είναι τα εξής:

- 1.1.1. Ο Τ.Π. προβαίνει σε έλεγχο της αίτησης, ως προς την ορθότητα των στοιχείων της.
- 1.1.2. Ο Τ.Π. υποχρεούται να καταχωρήσει το αίτημα του καταναλωτή στο Π/Σ ΟΤΕ εντός μίας (1) εργάσιμης ημέρας από την ημερομηνία υποβολής της ορθά συμπληρωμένης εξουσιοδότησης/δήλωσης του συνδρομητή. Είναι δυνατή και η μαζική εισαγωγή αιτήσεων στο Π/Σ ΟΤΕ.
- 1.1.3. Οι αιτήσεις ικανοποιούνται κατά σειρά προτεραιότητας, σύμφωνα με την ημερομηνία κατάθεσης τους.
- 1.1.4. Ως Ημερομηνία Κατάθεσης της αίτησης (ημερομηνία εισαγωγής της αίτησης στο σύστημα) θα λαμβάνεται η ημερομηνία του συστήματος.
- 1.1.5. Σε όλες τις αιτήσεις, τα στοιχεία Τ.Π. θα συμπληρώνονται αυτόματα από το σύστημα, ανάλογα με το username που έχει χρησιμοποιηθεί για την σύνδεση με το σύστημα.
- 1.1.6. Με την εισαγωγή της στο Π/Σ ΟΤΕ, η αίτηση παίρνει αυτόματα μοναδικό αύξοντα αριθμό πρωτοκόλλου.
- 1.1.7. Η εκ νέου υποβολή της ίδιας αίτησης με τα ορθά στοιχεία, αποτελεί νέα αίτηση.
- 1.1.8. Στις περιπτώσεις όπου υπάρχει μετάβαση από Τ.Π. στον ΟΤΕ, τότε ο ΟΤΕ ενημερώνει τον Τ.Π. για την ολοκλήρωση της διαδικασίας μέσω του ΠΣ ΟΤΕ με ξεχωριστή προς το σκοπό αυτό εγγραφή στην οποία θα καταχωρεί υποχρεωτικά και την ημερομηνία αίτησης του καταναλωτή για μετάβαση προς τον ΟΤΕ.
- 1.1.9. Σε κάθε περίπτωση ο λογαριασμός του συνδρομητή εκδίδεται από τον ΟΤΕ ή τον Τ.Π. στο νόμιμο κάτοχο της γραμμής. Ο Τ.Π. και ο ΟΤΕ οφείλουν να

διατηρούν στα αρχεία τους τα απαραίτητα δικαιολογητικά που αποδεικνύουν την ταυτοποίηση του συνδρομητή ως νομίμου κατόχου της γραμμής.

1.2. ΔΙΑΔΙΚΑΣΙΑ ΠΑΡΟΧΗΣ ΤΟΒ ΧΩΡΙΣ ΦΟΡΗΤΟΤΗΤΑ (ΠΤΟΒ/ΜΤΟΒ)

1.2.1. Ο συνδρομητής καταθέτει σχετική αίτηση στον Τ.Π.

- Στην περίπτωση της Πλήρους Αδεσμοποίησης Πρόσβασης, η εν λόγω αίτηση περιλαμβάνει:

α) αίτηση κατάργησης των υπηρεσιών που του παρέχονται μέσω του ΤοΒ

β) αίτηση παροχής ΠΤοΒ

Η εν λόγω αίτηση αποτελεί ταυτόχρονα και αίτηση διακοπής των παρεχόμενων από τον ΟΤΕ υπηρεσιών (και κατά περίπτωση από άλλους παρόχους) και συνιστά καταγγελία των σχετικών συμβάσεων τις οποίες ο συνδρομητής έχει συνάψει με τον ΟΤΕ και κατά περίπτωση με άλλους παρόχους, των οποίων τα έννομα αποτελέσματα εκκινούν από την ημερομηνία παράδοσης του ΤοΒ.

Ειδικά στην περίπτωση αίτησης παροχής ΑΝΤοΒ, ο ΤΠ οφείλει να έχει στη διάθεσή του όλα τα απαραίτητα από τη Νομοθεσία δικαιολογητικά, με τα οποία βεβαιώνεται αρμοδίως ότι το κτίσμα του συνδρομητή/πελάτη του είναι νόμιμο και όχι αυθαίρετο. Επιπλέον, με την εισαγωγή του αιτήματος στο ΠΣ ΟΤΕ, ο Τ.Π δηλώνει υπεύθυνα σε ειδικά διαμορφωμένο για το σκοπό αυτό πεδίο, ότι έχει ελέγξει την τήρηση όλων των διατάξεων της κείμενης Νομοθεσίας σχετικά με τη νομιμότητα του κτιρίου του συνδρομητή/πελάτη του και ότι αναλαμβάνει οιασδήποτε φύσεως ευθύνη (αστική, ποινική κλπ) σε περίπτωση που αποδειχθεί στη συνέχεια ότι το εν λόγω κτίσμα είναι αυθαίρετο. Σε διαφορετική περίπτωση η αίτηση θα απορρίπτεται με λόγο απόρριψης «Αυθαίρετο Οίκημα»

- Στην περίπτωση της Μεριζόμενης Πρόσβασης, η εν λόγω αίτηση περιλαμβάνει αίτηση παροχής ΜΤοΒ.

1.2.2. Με την καταχώρηση της, η αίτηση θα ελέγχεται αυτόματα από το σύστημα, αλλά και από την αρμόδια Υπηρεσία του ΟΤΕ ως προς το επώνυμο ή επωνυμία, αριθμό τηλεφωνικής σύνδεσης.

1.2.2.1 εάν τα στοιχεία είναι ελλιπή, ανακριβή ή λανθασμένα, τότε η αίτηση απορρίπτεται και ενημερώνεται σχετικά ο Τ.Π. μέσω του Π/Σ ΟΤΕ

1.2.2.2 εάν τα στοιχεία είναι ακριβή, τότε συνεχίζεται ο έλεγχος επιλεξιμότητας, σύμφωνα με τα όσα αναφέρονται στην §1.2.3 κατωτέρω.

1.2.3. Ο Τ.Π. ενημερώνεται για την επιλεξιμότητα ή τη μη επιλεξιμότητα του ΤοΒ καθώς επίσης και για την προγραμματισμένη ημερομηνία υλοποίησης της σύνδεσης του αιτούμενου ΤοΒ (στην περίπτωση που ο ΤοΒ είναι επιλέξιμος) μέσω του Π/Σ ΟΤΕ, σύμφωνα με την § 1.7.

- 1.2.4. Στην περίπτωση της μη επιλεξιμότητας, αναφέρεται μέσω του Π/Σ ΟΤΕ και ο λόγος μη επιλεξιμότητας, ενώ η αίτηση απορρίπτεται αυτόματα από το σύστημα. Οι λόγοι απόρριψης περιγράφονται στην § 1.7 του παρόντος Παραρτήματος.
- 1.2.5. Στην περίπτωση της επιλεξιμότητας, η αίτηση προωθείται για υλοποίηση όπως περιγράφεται στην § 1.10.
- 1.2.6. Ο ΤοΒ υλοποιείται την ημερομηνία που έχει γνωστοποιήσει ο ΟΤΕ στον Τ.Π. σύμφωνα με τους χρόνους που αναφέρονται στο Παράρτημα «SLA ΤοΒ/ΤοΥΒ» και παράλληλα την ίδια ημέρα ο ΟΤΕ, μέσω του Π/Σ, ενημερώνει τον Τ.Π. για την ολοκλήρωση της υλοποίησης του ΤοΒ.
- 1.2.7. Ειδικές περιπτώσεις που αφορούν αλλαγή ημερομηνίας υλοποίησης αιτήσεων περιγράφονται στην §1.6.
- 1.2.8. Αφού ολοκληρωθεί η υλοποίηση του ΤοΒ, ακολουθείται η διαδικασία Παράδοσης/Παραλαβής, όπως περιγράφεται στο Παράρτημα 3.
- 1.2.9. Με την αποδοχή του ΤοΒ εκκινεί η χρέωσή του, σύμφωνα με την §1.12.
- 1.2.10. Ειδικές περιπτώσεις που αφορούν ακυρώσεις ΤοΒ αναφέρονται στην §1.5.
- 1.2.11. Ειδικές περιπτώσεις που αφορούν τον ΜΤοΒ αναφέρονται στην §1.13.

1.3. ΔΙΑΔΙΚΑΣΙΑ ΠΑΡΟΧΗΣ ΤΟΒ ΜΕ ΠΑΡΑΛΛΗΛΗ ΑΙΤΗΣΗ ΦΟΡΗΤΟΤΗΤΑΣ

- 1.3.1. Ο συνδρομητής καταθέτει σύμφωνα με το Παράρτημα 16 στον Τ.Π. σχετική αίτηση παροχής ΤοΒ με παράλληλη φορητότητα αριθμού η οποία περιλαμβάνει:

- α) αίτηση κατάργησης των υπηρεσιών που του παρέχονται μέσω του ΤοΒ
- β) αίτηση παροχής ΠΤοΒ

➤ Η εν λόγω αίτηση αποτελεί ταυτόχρονα και αίτηση διακοπής των παρεχόμενων από τον ΟΤΕ υπηρεσιών (και ανά περίπτωση από άλλους παρόχους) και συνιστά καταγγελία των σχετικών συμβάσεων, τις οποίες ο συνδρομητής έχει συνάψει με τον ΟΤΕ (και κατά περίπτωση με άλλους παρόχους) των οποίων τα έννομα αποτελέσματα εκκινούν από την ημερομηνία παράδοσης του ΤοΒ

- γ) αίτηση φορητότητας.

- 1.3.2. Ο Τ.Π. καταθέτει αίτημα παροχής ΠΤοΒ, στο Π/Σ ΟΤΕ, με σχετική ένδειξη ότι η ανωτέρω αίτηση συνυποβάλλεται με αίτημα φορητότητας για την ίδια σύνδεση. Τα δύο αιτήματα πρέπει να αποσταλούν την ίδια ημερολογιακή ημέρα στα Π/Σ ΟΤΕ. Η ημερολογιακή ημέρα ορίζεται από την αίτηση του ΤοΒ και έχει χρονική διάρκεια από τις 00:00 έως τις 23:59:59.
- 1.3.3. Με την καταχώρησή της, η αίτηση θα ελέγχεται αυτόματα από το σύστημα, αλλά και από την αρμόδια Υπηρεσία του ΟΤΕ και

- 1.3.3.1 εάν τα στοιχεία είναι ελλιπή, ανακριβή ή λανθασμένα, τότε η αίτηση απορρίπτεται και ενημερώνεται σχετικά ο Τ.Π. από το Π/Σ ΟΤΕ
- 1.3.3.2 σε διαφορετική περίπτωση συνεχίζεται ο έλεγχος επιλεξιμότητας του αιτήματος, σύμφωνα με τα όσα αναφέρονται στην § 1.3.5
- 1.3.4. Σε περίπτωση που η αίτηση της φορητότητας απορριφθεί, σύμφωνα με τις εκάστοτε διαδικασίες φορητότητας τότε ο ΟΤΕ ενημερώνει το Π/Σ ΟΤΕ (αντλώντας στοιχεία από την Ενιαία Βάση Δεδομένων Αριθμών Φορητότητας (ΕΒΔΑΦ) ως πάροχος δότης) για την απόρριψή της και η αίτηση ΠΤοΒ ακυρώνεται αυτόματα από το Π/Σ ΟΤΕ και ταυτόχρονα ενημερώνεται ο Τ.Π.
- 1.3.5. Ο Τ.Π. ενημερώνεται για την επιλεξιμότητα ή τη μη επιλεξιμότητα του ΤοΒ καθώς επίσης και για την προγραμματισμένη ημερομηνία υλοποίησης της σύνδεσης του αιτούμενου ΤοΒ (στην περίπτωση που ο ΤοΒ είναι επιλέξιμος) μέσω του Π/Σ ΟΤΕ, σύμφωνα με την §1.7.
- 1.3.6. Στην περίπτωση της μη επιλεξιμότητας, αναφέρεται μέσω του Π/Σ ΟΤΕ και ο λόγος μη επιλεξιμότητας, ενώ η αίτηση ΠΤοΒ απορρίπτεται αυτόματα από το σύστημα. Ο Τ.Π. οφείλει εντός της επόμενης εργάσιμης ημέρας από την ενημέρωσή του από το Π/Σ ΟΤΕ για τη μη επιλεξιμότητα να προβεί σε ακύρωση της αίτησης φορητότητας, σύμφωνα με τις εκάστοτε διαδικασίες φορητότητας.
- 1.3.7. Οι λόγοι απόρριψης περιγράφονται στην §1.7 του παρόντος Παραρτήματος.
- 1.3.8. Στην περίπτωση της επιλεξιμότητας, η αίτηση προωθείται για υλοποίηση, σύμφωνα με τα όσα περιγράφονται στην §1.10.1
- 1.3.9. Στη συνέχεια, ο Τ.Π. ενημερώνεται από το Π/Σ ΟΤΕ για την προγραμματισμένη ημερομηνία κατασκευής του ΤοΒ.
- 1.3.10. Ο ΤοΒ υλοποιείται την ημερομηνία που έχει γνωστοποιήσει ο ΟΤΕ στον Τ.Π. σύμφωνα με τους χρόνους που αναφέρονται στο Παράρτημα 4 και παράλληλα την ίδια ημέρα ο ΟΤΕ, μέσω του Π/Σ, ενημερώνει τον Τ.Π. για την ολοκλήρωση της υλοποίησης του ΤοΒ. Σε κάθε περίπτωση ο ΟΤΕ και ο Τ.Π. υποχρεούνται να ενεργήσουν έτσι ώστε οι ακόλουθες ενέργειες να λάβουν χώρα την ίδια εργάσιμη ημέρα:
- διακοπή των υπηρεσιών που παρέχονται στον τελικό χρήστη μέσω του ΤοΒ
 - υλοποίηση του ΤοΒ
 - υλοποίηση της φορητότητας

Το κόστος για τις απαιτούμενες εργασίες/διαδικασίες βαρύνει τον Τ.Π.

- 1.3.11. Αφού ολοκληρωθεί η υλοποίηση του ΠΤοΒ, ακολουθεί η διαδικασία παράδοσης/παραλαβής όπως αυτή περιγράφεται στο Παράρτημα 3 .
- 1.3.12. Με την αποδοχή του ΠΤοΒ εκκινεί η χρέωσή του, σύμφωνα με την §1.12
- 1.3.13. Οι περιπτώσεις αλλαγής ημερομηνίας υλοποίησης του ΤοΒ καλύπτονται από την §1.6 του παρόντος παραρτήματος.

- 1.3.14. Οι περιπτώσεις ακύρωσης αιτήσεων ΤοΒ ή φορητότητας καλύπτονται από την § 1.5 του παρόντος Παραρτήματος.

1.4. ΔΙΑΔΙΚΑΣΙΕΣ ΜΕΤΑΒΑΣΗΣ ΠΑΡΕΧΟΜΕΝΩΝ ΥΠΗΡΕΣΙΩΝ

- 1.4.1. Διαδικασία Μετάβασης Υπηρεσιών από Χονδρική Ευζωνική Πρόσβαση (ΧΕΠ) που Παρέχεται από τον Τηλεπικοινωνιακό Πάροχο 1 (Εφεξής Τ.Π.1) σε Πλήρη Αδεσμοποίητη Πρόσβαση στον Τοπικό Βρόχο που Παρέχεται Από τον Τηλεπικοινωνιακό Πάροχο 2 (Εφεξής Τ.Π.2)

1.4.1.1 Ο συνδρομητής καταθέτει στον Τ.Π2, σύμφωνα με το Παράρτημα 16 σχετική αίτηση μετατροπής («αίτηση μετατροπής από ΧΕΠ σε ΠΤοΒ»), που περιλαμβάνει:

- α) αίτηση κατάργησης υπηρεσιών xDSL / καταγγελίας της σχετικής σύμβασης με Τ.Π1 ή ΟΤΕ κατά περίπτωση.
 - β) αίτηση κατάργησης παροχής υπηρεσιών PSTN / ISDN από τον ΟΤΕ και ανά περίπτωση υπηρεσιών επιλογής/προεπιλογής/ΧΕΓ, που τυχόν λαμβάνει και καταγγελίας των σχετικών συμβάσεων
 - γ) αίτηση παροχής ΠΤοΒ
- Η «αίτηση μετατροπής ΧΕΠ σε ΠΤοΒ» αποτελεί ταυτόχρονα και αίτηση διακοπής των παρεχόμενων υπηρεσιών PSTN/ISDN από τον ΟΤΕ, και ανά περίπτωση των υπηρεσιών επιλογής/προεπιλογής/ΧΕΓ που τυχόν λαμβάνει, καθώς και των υπηρεσιών ευρυζωνικής πρόσβασης του ΟΤΕ ή του Τ.Π1 (μέσω ΧΕΠ) και συνιστά καταγγελία των σχετικών συμβάσεων τις οποίες ο συνδρομητής έχει συνάψει, των οποίων τα έννομα αποτελέσματα εκκινούν από την ημερομηνία παράδοσης του ΤοΒ.

1.4.1.2 Ο Τ.Π2 μέσω του Π/Σ ΟΤΕ αποστέλλει αίτηση Παροχής ΠΤοΒ με τις εξής σημάνσεις:

- μετατροπή σύνδεσης ΧΕΠ,
- δήλωση διακοπής υπηρεσιών ADSL πρόσβασης / καταγγελία σχετικής σύμβασης. Η δήλωση / καταγγελία αφορά κατά περίπτωση τον Τ.Π1 στην περίπτωση όπου ο συνδρομητής λαμβάνει από τον Τ.Π1 υπηρεσίες πρόσβασης ADSL (στην περίπτωση όπου ο Τ.Π1 είναι διαφορετικός από τον Τ.Π2) ή τον ΟΤΕ για την διακοπή παροχή υπηρεσιών πρόσβασης ADSL
- δήλωση διακοπής υπηρεσιών επιλογής/προεπιλογής φορέα/ΧΕΓ/ καταγγελία σχετικών συμβάσεων. Η δήλωση / καταγγελία αφορά τον πάροχο / τους

παρόχους από τον οποίο /τους οποίους ο συνδρομητής λαμβάνει τις εν λόγω υπηρεσίες

1.4.1.3 Στις ανωτέρω περιπτώσεις η ταυτοποίηση των Παρόχων γίνεται από τα πληροφοριακά συστήματα του ΟΤΕ χωρίς απαραίτητα ο Τ.Π2 να γνωρίζει την ταυτότητά τους.

1.4.1.4 Τα αιτήματα παροχής εισάγονται στο Π/Σ ΟΤΕ βάσει του τηλεφωνικού αριθμού του συνδρομητή ή άλλου κατάλληλου στοιχείου, το οποίο ορίζει μονοσήμαντα το βρόχο για τον οποίο υπεβλήθη η αίτηση.

1.4.1.5 Σε όλες τις αιτήσεις, τα στοιχεία Τ.Π2 θα συμπληρώνονται αυτόματα από το σύστημα, ανάλογα με το username που έχει χρησιμοποιηθεί για την σύνδεση με το σύστημα.

1.4.1.6 Με την εισαγωγή της στο Π/Σ, η αίτηση παίρνει αυτόματα μοναδικό αύξοντα αριθμό πρωτοκόλλου.

1.4.1.7 Με την καταχώρηση της, η αίτηση θα ελέγχεται αυτόματα από το σύστημα, αλλά και από την αρμόδια Υπηρεσία του ΟΤΕ και

1.4.1.7.1. εάν τα στοιχεία είναι ελλιπή, ανακριβή ή λανθασμένα, τότε η αίτηση απορρίπτεται και ενημερώνεται σχετικά ο Τ.Π2 από το ΠΣ

1.4.1.7.2. σε διαφορετική περίπτωση συνεχίζεται ο έλεγχος επιλεξιμότητας

1.4.1.8 Ο Τ.Π2 ενημερώνεται για την επιλεξιμότητα ή τη μη επιλεξιμότητα του ΤοΒ καθώς επίσης και για την προγραμματισμένη ημερομηνία υλοποίησης της σύνδεσης (στην περίπτωση που ο ΤοΒ είναι επιλέξιμος) του αιτούμενου ΤοΒ μέσω του Π/Σ ΟΤΕ, σύμφωνα με την §1.7.

1.4.1.9 Στην περίπτωση μη επιλεξιμότητας αναφέρεται μέσω του Π.Σ. ΟΤΕ και ο λόγος μη επιλεξιμότητας, ενώ η αίτηση απορρίπτεται αυτόματα από το σύστημα. Οι λόγοι απόρριψης περιγράφονται στην §1.7 του παρόντος Παραρτήματος.

1.4.1.10 Στην περίπτωση που ο ΤοΒ είναι επιλέξιμος, ο ΟΤΕ ενημερώνει κατά περίπτωση τον Τ.Π1 (στην περίπτωση όπου ο Τ.Π1 είναι διαφορετικός από τον Τ.Π.2) ή /και τον Πάροχο / Παρόχους υπηρεσιών προεπιλογής/ΧΕΓ. Παράλληλα η αίτηση προωθείται για υλοποίηση .

1.4.1.11 Ο ΤοΒ υλοποιείται την ημερομηνία που έχει γνωστοποιήσει ο ΟΤΕ στον Τ.Π.2, σύμφωνα με τους χρόνους που αναφέρονται στο Παράρτημα 4 και παράλληλα την ίδια ημέρα ο ΟΤΕ, μέσω του Π.Σ. ΟΤΕ, ενημερώνει τον Τ.Π2 για την ολοκλήρωση της υλοποίησης του ΤοΒ.

1.4.1.12 Ο ΟΤΕ υλοποιεί τη διακοπή:

- Των τηλεφωνικών υπηρεσιών που παρέχει στον τελικό χρήστη,
- Της ΧΕΠ με ενημέρωση του Τ.Π1 από τον ΟΤΕ μέσω του Π/Σ ΟΤΕ, στην περίπτωση όπου ο Τ.Π1 παρέχει υπηρεσίες ευρυζωνικής πρόσβασης στο τελικό χρήστη,

- Της παροχής ευρυζωνικής πρόσβασης στον τελικό χρήστη, στην περίπτωση που ο ΟΤΕ παρέχει υπηρεσίες ευρυζωνικής πρόσβασης στον τελικό χρήστη,
- Της επιλογής/προεπιλογής φορέα/ΧΕΓ με ενημέρωση του/των Παρόχου/Παρόχων, στην περίπτωση όπου παρέχονται οι εν λόγω υπηρεσίες στον τελικό χρήστη.

1.4.1.13 Αφού ολοκληρωθεί η κατασκευή του ΤοΒ, ακολουθείται η διαδικασία Παράδοσης/Παραλαβής, όπως περιγράφεται στο Παράρτημα 3.

1.4.1.14 Με την αποδοχή του ΤοΒ εκκινεί η χρέωσή του, σύμφωνα με την §1.12

1.4.1.15 Σε κάθε περίπτωση ο ΟΤΕ και ο Τ.Π2 υποχρεούνται να ενεργήσουν έτσι ώστε οι ακόλουθες ενέργειες να λάβουν χώρα την ίδια εργάσιμη μέρα:

- διακοπή των τηλεφωνικών υπηρεσιών που προσφέρει ο ΟΤΕ,
- διακοπή των υπηρεσιών ευρυζωνικής πρόσβασης μέσω του DSL δικτύου του ΟΤΕ,
- διακοπή των υπηρεσιών επιλογής/προεπιλογής φορέα /ΧΕΓ (σε περίπτωση που παρέχονται στον τελικό χρήστη),
- υλοποίηση του ΤοΒ.

1.4.1.16 Ο Τ.Π2 φέρει το κόστος για τις απαιτούμενες εργασίες / διαδικασίες.

1.4.1.17 Σε περίπτωση που ο Τ.Π2 καταθέσει αίτηση ακύρωσης της μετατροπής, ισχύουν τα όσα αναφέρονται στην §1.5 του παρόντος παραρτήματος.

1.4.1.18 Οι περιπτώσεις αλλαγής ημερομηνίας υλοποίησης του ΤοΒ καλύπτονται από την § 1.6 του παρόντος παραρτήματος.

1.4.2. Διαδικασία Μετάβασης Υπηρεσιών από Χονδρική Ευρυζωνική Πρόσβαση (ΧΕΠ) που παρέχεται από τον Τηλεπικοινωνιακό Πάροχο 1 (Εφεξής Τ.Π.1) σε Πλήρη Αδεσμοποίητη Πρόσβαση στον Τοπικό Βρόχο που παρέχεται από τον Τηλεπικοινωνιακό Πάροχο 2 (Εφεξής Τ.Π.2), με Παράλληλη Αίτηση Φορητότητας.

1.4.2.1 Ο συνδρομητής καταθέτει στον Τ.Π2, σύμφωνα με το Παράρτημα 16 , σχετική αίτηση μετατροπής («αίτηση μετατροπής από ΧΕΠ σε ΠΤοΒ»), που περιλαμβάνει:

- α) αίτηση κατάργησης υπηρεσιών ADSL / καταγγελίας της σχετικής σύμβασης με Τ.ΠΙ ή ΟΤΕ κατά περίπτωση,

- β) αίτηση κατάργησης παροχής υπηρεσιών PSTN / ISDN από τον ΟΤΕ και ανά περίπτωση επιλογής/προεπιλογής/ΧΕΓ που τυχόν λαμβάνει και καταγγελίας των σχετικών συμβάσεων
- γ) αίτηση παροχής ΠΤοΒ
- δ) αίτηση φορητότητας.

- Η «αίτηση μετατροπής ΧΕΠ σε ΠΤοΒ» αποτελεί ταυτόχρονα και αίτηση διακοπής των παρεχόμενων υπηρεσιών PSTN/ISDN από τον ΟΤΕ, και ανά περίπτωση των υπηρεσιών επιλογής/προεπιλογής/ΧΕΓ που τυχόν λαμβάνει, καθώς και των υπηρεσιών ευρυζωνικής πρόσβασης του ΟΤΕ ή του Τ.Π1 (μέσω ΧΕΠ) και συνιστά καταγγελία των σχετικών συμβάσεων τις οποίες ο συνδρομητής έχει συνάψει, των οποίων τα έννομα αποτελέσματα εκκινούν από την ημερομηνία παράδοσης του ΤοΒ

1.4.2.2 Ο Τ.Π2 μέσω του Π/Σ ΟΤΕ αποστέλλει αίτηση Παροχής ΠΤοΒ με τις εξής σημάνσεις:

- μετατροπή σύνδεσης ΧΕΠ
- δήλωση διακοπής τηλεφωνικών υπηρεσιών από τον ΟΤΕ
- δήλωση διακοπής υπηρεσιών ADSL πρόσβασης / καταγγελία σχετικής σύμβασης. Η δήλωση / καταγγελία αφορά κατά περίπτωση τον Τ.Π1 στην περίπτωση όπου ο συνδρομητής λαμβάνει από τον Τ.Π1 υπηρεσίες πρόσβασης ADSL (στην περίπτωση όπου ο Τ.Π1 είναι διαφορετικός από τον Τ.Π2) ή τον ΟΤΕ για την διακοπή παροχή υπηρεσιών πρόσβασης ADSL.
- δήλωση διακοπής υπηρεσιών επιλογής/προεπιλογής φορέα /ΧΕΓ/ καταγγελία σύμβασης. Η δήλωση / καταγγελία αφορά τον Πάροχο / τους Παρόχους από τον οποίο /τους οποίους ο συνδρομητής λαμβάνει τις εν λόγω υπηρεσίες.
- ότι η ανωτέρω αίτηση συνυποβάλλεται με αίτημα φορητότητας για την ίδια σύνδεση. Τα δύο αιτήματα πρέπει να αποσταλούν την ίδια ημερολογιακή ημέρα στα Π/Σ ΟΤΕ. Η ημερολογιακή ημέρα ορίζεται από την αίτηση του ΤοΒ και έχει χρονική διάρκεια από τις 00:00 έως τις 23:59:59.

1.4.2.3 Τα αιτήματα παροχής εισάγονται στο Π/Σ ΟΤΕ βάσει του τηλεφωνικού αριθμού του συνδρομητή ή άλλου κατάλληλου στοιχείου, το οποίο ορίζει μονοσήμαντα το βρόχο για τον οποίο υπεβλήθη η αίτηση.

1.4.2.4 Με την καταχώρηση της, η αίτηση θα ελέγχεται αυτόματα από το σύστημα, αλλά και από την αρμόδια Υπηρεσία του ΟΤΕ και

1.4.2.4.1. εάν τα στοιχεία είναι ελλιπή, ανακριβή ή λανθασμένα, τότε η αίτηση απορρίπτεται και ενημερώνεται σχετικά ο Τ.Π2 από το Π/Σ

1.4.2.4.2. σε διαφορετική περίπτωση συνεχίζεται ο έλεγχος επιλεξιμότητας.

1.4.2.5 Σε περίπτωση που η αίτηση της φορητότητας απορριφθεί, σύμφωνα με τις εκάστοτε διαδικασίες φορητότητας τότε ο ΟΤΕ ενημερώνει το Π/Σ ΟΤΕ (αντλώντας στοιχεία από την ΕΒΔΑΦ ως πάροχος δότης) για την απόρριψή της και η αίτηση ΠΤοΒ ακυρώνεται αυτόματα από το Π/Σ ΟΤΕ και ταυτόχρονα ενημερώνεται ο Τ.Π2

1.4.2.6 Ο Τ.Π2 ενημερώνεται για την επιλεξιμότητα ή τη μη επιλεξιμότητα του ΤοΒ καθώς επίσης και για την προγραμματισμένη ημερομηνία υλοποίησης της σύνδεσης (στην περίπτωση που ο ΤοΒ είναι επιλέξιμος) του αιτούμενου ΤοΒ μέσω του Π/Σ ΟΤΕ, σύμφωνα με την §1.7.

1.4.2.7 Στην περίπτωση της μη επιλεξιμότητας, αναφέρεται μέσω του Π/Σ ΟΤΕ και ο λόγος μη επιλεξιμότητας, ενώ η αίτηση ΠΤΟΒ ακυρώνεται αυτόματα από το σύστημα. Ο Τ.Π2 οφείλει εντός της επόμενης εργάσιμης ημέρας από την ενημέρωσή του από το Π/Σ/ ΟΤΕ για τη μη επιλεξιμότητα να προβεί σε ακύρωση της αίτησης φορητότητας, σύμφωνα με τις εκάστοτε διαδικασίες φορητότητας. Οι λόγοι απόρριψης περιγράφονται στην §1.7 του παρόντος Παραρτήματος.

1.4.2.8 Στην περίπτωση που ο ΤοΒ είναι επιλέξιμος, η αίτηση προωθείται για υλοποίηση και παράλληλα, ο ΟΤΕ ενημερώνει κατά περίπτωση τον Τ.Π1 (στην περίπτωση όπου ο Τ.Π1 είναι διαφορετικός από τον Τ.Π2) ή /και τον Πάροχο / Παρόχους υπηρεσιών προεπιλογής/ΧΕΓ από το Π/Σ ΟΤΕ. Ο ΤοΒ υλοποιείται την ημερομηνία που έχει γνωστοποιήσει ο ΟΤΕ στον Τ.Π2 σύμφωνα με τους χρόνους που αναφέρονται στο Παράρτημα 4 και παράλληλα την ίδια ημέρα ο ΟΤΕ, μέσω του Π.Σ. ΟΤΕ, ενημερώνει τον Τ.Π2 για την ολοκλήρωση της υλοποίησης του ΤοΒ

1.4.2.9 Ο ΟΤΕ υλοποιεί την διακοπή:

- των τηλεφωνικών υπηρεσιών που παρέχει στον τελικό χρήστη,
- της ΧΕΠ με ενημέρωση του Τ.Π1 από τον ΟΤΕ μέσω του Π.Σ. ΟΤΕ, στην περίπτωση όπου ο Τ.Π1 παρέχει υπηρεσίες ευρυζωνικής πρόσβασης στο τελικό χρήστη,
- της παροχής ευρυζωνικής πρόσβασης στο τελικό χρήστη στην περίπτωση όπου ο ΟΤΕ παρέχει υπηρεσίες ευρυζωνικής πρόσβασης στο τελικό χρήστη,
- επιλογής/προεπιλογής φορέα/ΧΕΓ με ενημέρωση του/των Παρόχου/ Παρόχων, στην περίπτωση όπου παρέχονται οι εν λόγω υπηρεσίες στον τελικό χρήστη.

1.4.2.10 Σε κάθε περίπτωση ο ΟΤΕ και ο Τ.Π2 υποχρεούνται να ενεργήσουν έτσι, ώστε οι ακόλουθες ενέργειες να λάβουν χώρα την ίδια εργάσιμη ημέρα:

- διακοπή των τηλεφωνικών υπηρεσιών που προσφέρει ο ΟΤΕ,
- διακοπή των υπηρεσιών ευρυζωνικής πρόσβασης μέσω του DSL δικτύου του ΟΤΕ,
- διακοπή των υπηρεσιών επιλογής/προεπιλογής φορέα/ΧΕΓ (στις περιπτώσεις που παρέχονται στον τελικό χρήστη),

- υλοποίηση του ΤοΒ,
- υλοποίηση της φορητότητας.

1.4.2.11 Ο Τ.Π2 φέρει το κόστος για τις απαιτούμενες εργασίες / διαδικασίες.

1.4.2.12 Αφού ολοκληρωθεί η μετάβαση από ΧΕΠ σε Πλήρη ΤοΒ με Φορητότητα, ακολουθείται η διαδικασία παράδοσης/παραλαβής, όπως περιγράφεται στο Παράρτημα 3.

1.4.2.13 Με την αποδοχή του ΤοΒ εκκινεί η χρέωσή του, σύμφωνα με όσα περιγράφονται στην §1.12

1.4.2.14 Οι περιπτώσεις αλλαγής ημερομηνίας υλοποίησης του ΤοΒ περιγράφονται στην §1.6 του παρόντος Παραρτήματος.

1.4.2.15 Οι περιπτώσεις ακύρωσης αιτήσεων ΤοΒ ή φορητότητας περιγράφονται στην §1.5.2 του παρόντος Παραρτήματος.

1.4.3. Διαδικασία μετάβασης υπηρεσιών από Χονδρική Ευζωνική Πρόσβαση (ΧΕΠ) που παρέχεται από τον Τηλεπικοινωνιακό Πάροχο 1 (εφεξής Τ.Π.1) σε Μεριζόμενη Πρόσβαση στον Τοπικό Βρόχο που παρέχεται από τον Τηλεπικοινωνιακό Πάροχο 2 (εφεξής Τ.Π.2)

1.4.3.1 Ο συνδρομητής καταθέτει στον Τ.Π.2, σύμφωνα με το Παράρτημα 16 σχετική αίτηση μετατροπής («αίτηση μετατροπής από ΧΕΠ σε ΜΤοΒ»), που περιλαμβάνει:

- α) αίτηση κατάργησης υπηρεσιών ADSL / καταγγελίας της σχετικής σύμβασης με Τ.Π1 ή ΟΤΕ κατά περίπτωση.
- β) αίτηση παροχής ΜΤοΒ

- Η «αίτηση μετατροπής ΧΕΠ σε ΜΤοΒ» αποτελεί ταυτόχρονα και αίτηση διακοπής των υπηρεσιών ευρυζωνικής πρόσβασης του ΟΤΕ ή του Τ.Π1 (μέσω ΧΕΠ) και συνιστά καταγγελία της σχετικής σύμβασης την οποία ο συνδρομητής έχει συνάψει με τον ΟΤΕ και ανά περίπτωση με τον Τ.Π1, της οποίας τα έννομα αποτελέσματα εκκινούν από την ημερομηνία παράδοσης του ΤοΒ.

1.4.3.2 Ο Τ.Π2 μέσω του Π.Σ. ΟΤΕ αποστέλλει αίτηση Παροχής ΠΤοΒ/ΜΤοΒ με τις εξής σημάνσεις:

- μετατροπή σύνδεσης ΧΕΠ,

- δήλωση διακοπής υπηρεσιών ADSL πρόσβασης / καταγγελία σχετικής σύμβασης. Η δήλωση / καταγγελία αφορά κατά περίπτωση τον Τ.Π1 στην περίπτωση όπου ο συνδρομητής λαμβάνει από τον Τ.Π1 υπηρεσίες πρόσβασης ADSL (στην περίπτωση όπου ο Τ.Π1 είναι διαφορετικός από τον Τ.Π2) ή τον ΟΤΕ για την διακοπή παροχή υπηρεσιών πρόσβασης ADSL

1.4.3.3 Στις ανωτέρω περιπτώσεις η ταυτοποίηση του Τ.Π γίνεται από τα πληροφοριακά συστήματα του ΟΤΕ χωρίς απαραίτητα ο Τ.Π2 να γνωρίζει την ταυτότητά του.

1.4.3.4 Τα αιτήματα παροχής εισάγονται στο Π/Σ ΟΤΕ βάσει του τηλεφωνικού αριθμού του συνδρομητή ή άλλου κατάλληλου στοιχείου, το οποίο ορίζει μονοσήμαντα το βρόχο για τον οποίο υπεβλήθη η αίτηση.

1.4.3.5 Με την καταχώρηση της η αίτηση θα ελέγχεται αυτόματα από το σύστημα, αλλά και από την αρμόδια Υπηρεσία του ΟΤΕ και

1.4.3.5.1. εάν τα στοιχεία είναι ελλιπή, ανακριβή ή λανθασμένα, τότε η αίτηση απορρίπτεται και ενημερώνεται σχετικά ο Τ.Π2 από το Π/Σ ΟΤΕ

1.4.3.5.2. σε διαφορετική περίπτωση συνεχίζεται ο έλεγχος επιλεξιμότητας.

1.4.3.6 Ο Τ.Π2 ενημερώνεται για την επιλεξιμότητα ή τη μη επιλεξιμότητα του ΤοΒ καθώς επίσης και για την προγραμματισμένη ημερομηνία υλοποίησης της σύνδεσης (στην περίπτωση που ο ΤοΒ είναι επιλέξιμος) του αιτούμενου ΤοΒ μέσω του Π/Σ ΟΤΕ, σύμφωνα με την §1.7.

1.4.3.7 Στην περίπτωση μη επιλεξιμότητας, αναφέρεται μέσω του Π/Σ ΟΤΕ και ο λόγος μη επιλεξιμότητας, ενώ η αίτηση απορρίπτεται αυτόματα από το σύστημα. Οι λόγοι απόρριψης περιγράφονται στην §1.7 του παρόντος Παραρτήματος.

1.4.3.8 Στην περίπτωση όπου ο ΤοΒ είναι επιλέξιμος, ο ΟΤΕ ενημερώνει κατά περίπτωση τον Τ.Π1 (στην περίπτωση όπου ο Τ.Π1 είναι διαφορετικός από τον Τ.Π.2). Παράλληλα η αίτηση προωθείται για υλοποίηση.

1.4.3.9 Ο ΤοΒ υλοποιείται την ημερομηνία που έχει γνωστοποιήσει ο ΟΤΕ στον Τ.Π2 σύμφωνα με τους χρόνους που αναφέρονται στο Παράρτημα 4 και παράλληλα την ίδια ημέρα ο ΟΤΕ, μέσω του Π/Σ ΟΤΕ, ενημερώνει τον Τ.Π2 για την ολοκλήρωση της υλοποίησης του ΤοΒ.

1.4.3.10 Ο ΟΤΕ υλοποιεί τη διακοπή:

- Της ΧΕΠ με ενημέρωση του Τ.Π1 από τον ΟΤΕ μέσω του Π.Σ. ΟΤΕ, στην περίπτωση όπου ο Τ.Π1 παρέχει υπηρεσίες ευρυζωνικής πρόσβασης στο τελικό χρήστη,
- Της παροχής ευρυζωνικής πρόσβασης στον τελικό χρήστη στην περίπτωση που ο ΟΤΕ παρέχει υπηρεσίες ευρυζωνικής πρόσβασης στον τελικό χρήστη.

1.4.3.11 Αφού ολοκληρωθεί η κατασκευή του ΜΤοΒ, ακολουθείται η διαδικασία Παράδοσης/Παραλαβής, όπως περιγράφεται στο Παράρτημα 3.

1.4.3.12 Με την αποδοχή του ΜΤοΒ εκκινεί η χρέωσή του, σύμφωνα με όσα περιγράφονται στην §1.12

1.4.3.13 Σε κάθε περίπτωση ο ΟΤΕ και ο Τ.Π2 υποχρεούνται να ενεργήσουν έτσι ώστε οι ακόλουθες ενέργειες να λάβουν χώρα την ίδια εργάσιμη μέρα:

1.4.3.14 διακοπή των υπηρεσιών ευρυζωνικής πρόσβασης μέσω του DSL δικτύου του ΟΤΕ,

1.4.3.15 υλοποίηση του μεριζόμενου ΤοΒ

1.4.3.16 Ο Τ.Π2 φέρει το κόστος για τις απαιτούμενες εργασίες / διαδικασίες.

1.4.3.17 Οι περιπτώσεις αλλαγής ημερομηνίας υλοποίησης του ΤοΒ περιγράφονται στην §1.6 του παρόντος Παραρτήματος.

1.4.3.18 Σε περίπτωση όπου ο Τ.Π2 καταθέσει αίτηση ακύρωσης της μετάβασης, ισχύουν τα όσα αναφέρονται στην §1.5 του παρόντος παραρτήματος.

1.4.4. Διαδικασία μετάβασης υπηρεσιών από Μεριζόμενη πρόσβαση που παρέχεται από τον Τηλεπικοινωνιακό Πάροχο 1 (εφεξής Τ.Π.1) σε Πλήρη Αδεσμοποίητη πρόσβαση που παρέχεται από τον Τηλεπικοινωνιακό Πάροχο 2 (εφεξής Τ.Π.2)

1.4.4.1 Ο συνδρομητής καταθέτει στον Τ.Π2 σχετική αίτηση μετατροπής («αίτηση μετατροπής ΜΤοΒ σε ΠΤοΒ»), που περιλαμβάνει:

- α) αίτηση κατάργησης υπηρεσιών μέσω Μεριζόμενης Πρόσβασης / καταγγελίας της σχετικής σύμβασης με Τ.Π1,
 - β) αίτηση κατάργησης παροχής υπηρεσιών PSTN / ISDN από τον ΟΤΕ και ανά περίπτωση επιλογής/προεπιλογής/ΧΕΓ που τυχόν λαμβάνει και καταγγελίας των σχετικών συμβάσεων
 - γ) αίτηση παροχής ΠΤοΒ.
- Η «αίτηση μετατροπής ΜΤοΒ σε ΠΤοΒ» αποτελεί ταυτόχρονα και αίτηση διακοπής των παρεχόμενων από τον ΟΤΕ υπηρεσιών PSTN/ISDN, των παρεχόμενων υπηρεσιών μέσω Μεριζόμενης Πρόσβασης και ανά περίπτωση των υπηρεσιών επιλογής/προεπιλογής/ΧΕΓ που τυχόν λαμβάνει και συνιστά καταγγελία των σχετικών συμβάσεων τις οποίες ο συνδρομητής έχει συνάψει, των οποίων τα έννομα αποτελέσματα εκκινούν από την ημερομηνία παράδοσης του ΤοΒ.

1.4.4.2 Ο Τ.Π2 μέσω του Π/Σ ΟΤΕ αποστέλλει αίτηση Παροχής ΠΤοΒ με τις εξής σημάνσεις:

- μετατροπή σύνδεσης ΜΤοΒ,
- δήλωση διακοπής τηλεφωνικών υπηρεσιών από τον ΟΤΕ
- δήλωση διακοπής υπηρεσιών Μεριζόμενης Πρόσβασης / καταγγελία σχετικής σύμβασης. Η δήλωση / καταγγελία αφορά τον Πάροχο Τ.Π1 (στην περίπτωση όπου ο Τ.Π1 είναι διαφορετικός από τον Τ.Π2)
- δήλωση διακοπής υπηρεσιών επιλογής/προεπιλογής φορέα / ΧΕΓ/καταγγελία σύμβασης. Η δήλωση / καταγγελία αφορά τον Πάροχο / τους Παρόχους από τον οποίο /τους οποίους ο συνδρομητής λαμβάνει τις εν λόγω υπηρεσίες

1.4.4.3 Στις ανωτέρω περιπτώσεις η ταυτοποίηση των Παρόχων γίνεται από τα πληροφοριακά συστήματα του ΟΤΕ χωρίς απαραίτητα ο Τ.Π2 να γνωρίζει την ταυτότητά τους.

1.4.4.4 Τα αιτήματα παροχής εισάγονται στο Π/Σ ΟΤΕ βάσει του τηλεφωνικού αριθμού του συνδρομητή ή άλλου κατάλληλου στοιχείου, το οποίο ορίζει μονοσήμαντα το βρόχο για τον οποίο υπεβλήθη η αίτηση.

1.4.4.5 Με την καταχώρηση της η αίτηση θα ελέγχεται αυτόματα από το σύστημα, αλλά και από την αρμόδια Υπηρεσία του ΟΤΕ και

1.4.4.5.1. εάν τα στοιχεία είναι ελλιπή, ανακριβή ή λάθος, τότε η αίτηση απορρίπτεται, ενημερώνεται σχετικά ο Τ.Π2 από το ΠΣ

1.4.4.5.2. σε διαφορετική περίπτωση συνεχίζεται ο έλεγχος επιλεξιμότητας

1.4.4.6 Ο Τ.Π2 ενημερώνεται για την επιλεξιμότητα ή τη μη επιλεξιμότητα καθώς επίσης και για την ημερομηνία υλοποίησης της σύνδεσης του ΤοΒ (στην περίπτωση που ο ΤοΒ είναι επιλέξιμος) του αιτούμενου ΤοΒ μέσω του Π/Σ ΟΤΕ, σύμφωνα με την §1.7.

1.4.4.7 Στην περίπτωση μη επιλεξιμότητας αναφέρεται μέσω του Π/Σ ΟΤΕ και ο λόγος μη επιλεξιμότητας, ενώ η αίτηση απορρίπτεται αυτόματα από το σύστημα. Οι λόγοι απόρριψης περιγράφονται στην §1.7 του παρόντος Παραρτήματος.

1.4.4.8 Στην περίπτωση που ο ΤοΒ είναι επιλέξιμος, η αίτηση προωθείται για υλοποίηση. Παράλληλα, ο ΟΤΕ ενημερώνει κατά περίπτωση τον Τ.Π1 (στην περίπτωση όπου ο Τ.Π1 είναι διαφορετικός από τον Τ.Π2) ή /και τον Πάροχο / Παρόχους υπηρεσιών προεπιλογής/ΧΕΓ μέσω του Π/Σ ΟΤΕ

1.4.4.9 Ο ΤοΒ υλοποιείται την ημερομηνία που έχει γνωστοποιήσει ο ΟΤΕ στον Τ.Π2 σύμφωνα με τους χρόνους που αναφέρονται στο Παράρτημα 4 και παράλληλα την ίδια ημέρα ο ΟΤΕ, μέσω του Π/Σ ΟΤΕ, ενημερώνει τον Τ.Π2 για την ολοκλήρωση της υλοποίησης του ΤοΒ.

1.4.4.10 Ο ΟΤΕ υλοποιεί την διακοπή:

- των τηλεφωνικών υπηρεσιών που παρέχει στον τελικό χρήστη,
- των υπηρεσιών Μεριζόμενης Πρόσβασης με ενημέρωση του Τ.Π1,
- της επιλογής/προεπιλογής φορέα/ΧΕΓ με ενημέρωση του /των παρόχου / παρόχων, στην περίπτωση όπου παρέχονται οι εν λόγω υπηρεσίες στον τελικό χρήστη.

1.4.4.11 Αφού ολοκληρωθεί η κατασκευή του ΤοΒ, ακολουθείται η διαδικασία Παράδοσης/Παραλαβής, όπως περιγράφεται στο Παράρτημα 3.

1.4.4.12 Με την αποδοχή του ΤοΒ εκκινεί η χρέωσή του, σύμφωνα με την §1.12

1.4.4.13 Σε κάθε περίπτωση ο ΟΤΕ και ο Τ.Π2 υποχρεούνται να ενεργήσουν έτσι ώστε οι ακόλουθες ενέργειες να λάβουν χώρα την ίδια εργάσιμη ημέρα:

- διακοπή των τηλεφωνικών υπηρεσιών που προσφέρει ο ΟΤΕ,
- διακοπή των υπηρεσιών Μεριζόμενης πρόσβασης,
- διακοπή των υπηρεσιών επιλογής/προεπιλογής φορέα/ΧΕΓ (στην περίπτωση όπου παρέχονται οι εν λόγω υπηρεσίες στον τελικό χρήστη),
- υλοποίηση του ΤοΒ.

1.4.4.14 Ο Τ.Π2 φέρει το κόστος για τις απαιτούμενες εργασίες / διαδικασίες.

1.4.4.15 Οι περιπτώσεις αλλαγής ημερομηνίας υλοποίησης του ΤοΒ περιγράφονται στην §1.6 του παρόντος Παραρτήματος.

1.4.4.16 Σε περίπτωση όπου ο Τ.Π.2 καταθέσει αίτηση ακύρωσης της μετατροπής, ισχύουν τα όσα αναφέρονται στην §1.5 του παρόντος Παραρτήματος.

1.4.5. Διαδικασία μετάβασης υπηρεσιών από Μεριζόμενη πρόσβαση που παρέχεται από τον Τηλεπικοινωνιακό Πάροχο 1 (εφεξής Τ.Π.1) σε Πλήρη Αδεσμοποίητη πρόσβαση που παρέχεται από τον Τηλεπικοινωνιακό Πάροχο 2 (εφεξής Τ.Π.2) με παράλληλη αίτηση φορητότητας

1.4.5.1 Ο συνδρομητής καταθέτει στον Τ.Π2 σχετική αίτηση μετατροπής («αίτηση μετατροπής ΜΤοΒ σε ΠΤοΒ»), που περιλαμβάνει:

- α) αίτηση κατάργησης υπηρεσιών μέσω Μεριζόμενης Πρόσβασης / καταγγελίας της σχετικής σύμβασης με Τ.Π1,
- β) αίτηση κατάργησης παροχής υπηρεσιών PSTN / ISDN από τον ΟΤΕ και ανά περίπτωση επιλογής/προεπιλογής/ΧΕΓ που τυχόν λαμβάνει και καταγγελίας των σχετικών συμβάσεων
- γ) αίτηση παροχής ΠΤοΒ

δ) αίτηση φορητότητας.

- Η «αίτηση μετατροπής ΜΤοΒ σε ΠΤοΒ» αποτελεί ταυτόχρονα και αίτηση διακοπής των παρεχόμενων από τον ΟΤΕ υπηρεσιών PSTN/ISDN, των παρεχόμενων υπηρεσιών μέσω Μεριζόμενης Πρόσβασης και ανά περίπτωση των υπηρεσιών επιλογής/προεπιλογής/ΧΕΓ που τυχόν λαμβάνει και συνιστά καταγγελία των σχετικών συμβάσεων τις οποίες ο συνδρομητής έχει συνάψει, των οποίων τα έννομα αποτελέσματα εκκινούν από την ημερομηνία παράδοσης του ΤοΒ.

1.4.5.2 Ο Τ.Π2 μέσω του Π/Σ ΟΤΕ αποστέλλει αίτηση Παροχής ΠΤοΒ με τις εξής σημάνσεις:

- μετατροπή σύνδεσης ΜΤοΒ,
- δήλωση διακοπής τηλεφωνικών υπηρεσιών από τον ΟΤΕ
- δήλωση διακοπής υπηρεσιών Μεριζόμενης Πρόσβασης / καταγγελία σχετικής σύμβασης. Η δήλωση / καταγγελία αφορά τον πάροχο Τ.Π1 (στην περίπτωση όπου ο Τ.Π1 είναι διαφορετικός από τον Τ.Π.2)
- δήλωση διακοπής υπηρεσιών επιλογής/προεπιλογής φορέα / ΧΕΓ/καταγγελία σύμβασης. Η δήλωση / καταγγελία αφορά τον Πάροχο / τους Παρόχους από τον οποίο /τους οποίους ο συνδρομητής λαμβάνει τις εν λόγω υπηρεσίες
- ότι η ανωτέρω αίτηση συνυποβάλλεται με αίτημα φορητότητας για την ίδια σύνδεση. Τα δύο αιτήματα πρέπει να αποσταλούν την ίδια ημερολογιακή ημέρα στα Π/Σ ΟΤΕ. Η ημερολογιακή ημέρα ορίζεται από την αίτηση του ΤοΒ και έχει χρονική διάρκεια από τις 00:00 έως τις 23:59.

1.4.5.3 Στις ανωτέρω περιπτώσεις η ταυτοποίηση των Παρόχων γίνεται από τα πληροφοριακά συστήματα του ΟΤΕ χωρίς απαραίτητα ο Τ.Π2 να γνωρίζει την ταυτότητά τους.

1.4.5.4 Τα αιτήματα παροχής εισάγονται στο Π/Σ ΟΤΕ βάσει του τηλεφωνικού αριθμού του συνδρομητή ή άλλου κατάλληλου στοιχείου, το οποίο ορίζει μονοσήμαντα το βρόχο για τον οποίο υπεβλήθη η αίτηση.

1.4.5.5 Με την καταχώρηση της η αίτηση θα ελέγχεται αυτόματα από το σύστημα, αλλά και από την αρμόδια Υπηρεσία του ΟΤΕ, και

1.4.5.5.1. εάν τα στοιχεία είναι ελλιπή, ανακριβή ή λανθασμένα, τότε η αίτηση απορρίπτεται και ενημερώνεται σχετικά ο Τ.Π2 από το Π/Σ

1.4.5.5.2. σε διαφορετική περίπτωση συνεχίζεται ο έλεγχος επιλεξιμότητας.

1.4.5.6 Σε περίπτωση που η αίτηση της φορητότητας απορριφθεί, σύμφωνα με τις εκάστοτε διαδικασίες φορητότητας τότε ο ΟΤΕ ενημερώνει το Π/Σ ΟΤΕ (αντλώντας στοιχεία από την ΕΒΔΑΦ ως πάροχος δότης) για την απόρριψή της και

η αίτηση ΠΤοΒ ακυρώνεται αυτόματα από το Π/Σ ΟΤΕ και ταυτόχρονα ενημερώνεται ο Τ.Π.

1.4.5.7 Ο Τ.Π2 ενημερώνεται για την επιλεξιμότητα ή τη μη επιλεξιμότητα καθώς επίσης και για την ημερομηνία υλοποίησης της σύνδεσης (στην περίπτωση που ο ΤοΒ είναι επιλέξιμος) του αιτούμενου ΤοΒ μέσω του Π/Σ ΟΤΕ, σύμφωνα με την §1.7.

1.4.5.8 Στην περίπτωση της μη επιλεξιμότητας, αναφέρεται μέσω του Π/Σ ΟΤΕ και ο λόγος μη επιλεξιμότητας, ενώ η αίτηση ΠΤοΒ απορρίπτεται αυτόματα από το σύστημα. Ο Τ.Π2 οφείλει εντός της επόμενης εργάσιμης ημέρας από την ενημέρωσή του από το Π/Σ/ ΟΤΕ για τη μη επιλεξιμότητα να προβεί σε ακύρωση της αίτησης φορητότητας, σύμφωνα με τις εκάστοτε διαδικασίες φορητότητας. Οι λόγοι απόρριψης περιγράφονται στην §1.7.

1.4.5.9 Στην περίπτωση που ο ΤοΒ είναι επιλέξιμος, η αίτηση προωθείται για υλοποίηση. Στη συνέχεια ο ΟΤΕ ενημερώνει κατά περίπτωση τον Τ.Π1 (στην περίπτωση όπου ο Τ.Π1 είναι διαφορετικός από τον Τ.Π.2) ή /και τον πάροχο / παρόχους υπηρεσιών προεπιλογής/ΧΕΓ μέσω του Π/Σ ΟΤΕ Ο ΤοΒ υλοποιείται την ημερομηνία που έχει γνωστοποιήσει ο ΟΤΕ στον Τ.Π2 σύμφωνα με τους χρόνους που αναφέρονται στο Παράρτημα 4 και παράλληλα την ίδια ημέρα ο ΟΤΕ, μέσω του Π/Σ ΟΤΕ, ενημερώνει τον Τ.Π2 για την ολοκλήρωση της υλοποίησης του ΤοΒ.

1.4.5.10 Ο ΟΤΕ υλοποιεί την διακοπή:

- των τηλεφωνικών υπηρεσιών που παρέχει στον τελικό χρήστη,
- των υπηρεσιών Μεριζόμενης Πρόσβασης με ενημέρωση του Τ.Π1,
- επιλογής/προεπιλογής φορέα/ΧΕΓ με ενημέρωση του /των Παρόχου/ Παρόχων (στην περίπτωση όπου παρέχονται οι εν λόγω υπηρεσίες στον τελικό χρήστη).

1.4.5.11 Αφού ολοκληρωθεί η κατασκευή του ΤοΒ, ακολουθεί η διαδικασία Παράδοσης/Παραλαβής, όπως περιγράφεται στο παράρτημα 3.

1.4.5.12 Με την αποδοχή του ΤοΒ εκκινεί η χρέωσή του, σύμφωνα με όσα περιγράφονται στην §1.12

1.4.5.13 Σε κάθε περίπτωση ο ΟΤΕ και ο Τ.Π2 υποχρεούνται να ενεργήσουν έτσι ώστε οι ακόλουθες ενέργειες να λάβουν χώρα την ίδια εργάσιμη ημέρα:

- διακοπή των τηλεφωνικών υπηρεσιών που προσφέρει ο ΟΤΕ,
- διακοπή των υπηρεσιών Μεριζόμενης πρόσβασης,
- διακοπή των υπηρεσιών επιλογής/προεπιλογής φορέα/ΧΕΓ (στις περιπτώσεις όπου παρέχονται οι εν λόγω υπηρεσίες στον τελικό χρήστη),
- υλοποίηση του ΤοΒ,
- υλοποίηση της φορητότητας.

1.4.5.14 Ο Τ.Π2 φέρει το κόστος για τις απαιτούμενες εργασίες / διαδικασίες.

1.4.5.15 Οι περιπτώσεις αλλαγής ημερομηνίας υλοποίησης του ΤοΒ καλύπτονται από την §1.6 του παρόντος παραρτήματος.

1.4.5.16 Οι περιπτώσεις ακύρωσης αιτήσεων ή φορητότητας καλύπτονται από την §1.5 του παρόντος παραρτήματος.

1.4.6. Διαδικασία μετάβασης υπηρεσιών από Μεριζόμενη πρόσβαση τοπικού βρόχου που παρέχεται από τον Τηλεπικοινωνιακό Πάροχο 1 (εφεξής Τ.Π.1) σε Μεριζόμενη πρόσβαση τοπικού βρόχου που παρέχεται από τον Τηλεπικοινωνιακό Πάροχο 2 (εφεξής Τ.Π.2)

1.4.6.1 Ο συνδρομητής καταθέτει στον Τ.Π2 σχετική αίτηση μετατροπής («αίτηση μετατροπής ΜΤοΒ σε ΜΤοΒ»), που περιλαμβάνει:

- α) αίτηση κατάργησης υπηρεσιών μέσω Μεριζόμενης Πρόσβασης / καταγγελίας της σχετικής σύμβασης με Τ.Π1, και
- β) αίτηση παροχής ΜΤοΒ.

➤ Η «αίτηση μετατροπής ΜΤοΒ σε ΜΤοΒ» αποτελεί ταυτόχρονα και αίτηση διακοπής των παρεχόμενων υπηρεσιών από τον Τ.Π1 και συνιστά καταγγελία των σχετικών συμβάσεων τις οποίες ο συνδρομητής έχει συνάψει με τον Τ.Π1, των οποίων τα έννομα αποτελέσματα εκκινούν από την ημερομηνία παράδοσης του ΤοΒ.

1.4.6.2 Ο Τ.Π2 μέσω του Π/Σ ΟΤΕ αποστέλλει αίτηση Παροχής ΜΤοΒ με τις εξής σημάνσεις:

- μετατροπή σύνδεσης ΜΤοΒ,
- δήλωση διακοπής υπηρεσιών Μεριζόμενης Πρόσβασης / καταγγελία σχετικής σύμβασης. Η δήλωση / καταγγελία αφορά τον πάροχο Τ.Π1

1.4.6.3 Στις ανωτέρω περιπτώσεις η ταυτοποίηση των παρόχων γίνεται από τα πληροφοριακά συστήματα του ΟΤΕ χωρίς απαραίτητα ο Τ.Π2 να γνωρίζει την ταυτότητά τους.

1.4.6.4 Τα αιτήματα παροχής εισάγονται στο Π/Σ ΟΤΕ βάσει του τηλεφωνικού αριθμού του συνδρομητή ή άλλου κατάλληλου στοιχείου, το οποίο ορίζει μονοσήμαντα το βρόχο για τον οποίο υπεβλήθη η αίτηση.

1.4.6.5 Με την καταχώρηση της η αίτηση θα ελέγχεται αυτόματα από το σύστημα, αλλά και από την αρμόδια Υπηρεσία του ΟΤΕ και

1.4.6.5.1. εάν τα στοιχεία είναι ελλιπή, ανακριβή ή λανθασμένα, τότε η αίτηση απορρίπτεται και ενημερώνεται σχετικά ο Τ.Π2 από το Π/Σ,

1.4.6.5.2. σε διαφορετική περίπτωση συνεχίζεται ο έλεγχος επιλεξιμότητας.

1.4.6.6 Ο Τ.Π2 ενημερώνεται για την επιλεξιμότητα ή τη μη επιλεξιμότητα του ΤοΒ καθώς επίσης και για την προγραμματισμένη ημερομηνία υλοποίησης της σύνδεσης (στην περίπτωση που ο ΤοΒ είναι επιλέξιμος) του αιτούμενου ΤοΒ μέσω του Π/Σ ΟΤΕ, σύμφωνα με την §1.7.

1.4.6.7 Σε περίπτωση μη επιλεξιμότητας αναφέρεται μέσω του Π/Σ ΟΤΕ και ο λόγος μη επιλεξιμότητας, ενώ η αίτηση απορρίπτεται αυτόματα από το σύστημα. Οι λόγοι απόρριψης περιγράφονται στην §1.7 του παρόντος Παραρτήματος.

1.4.6.8 Σε περίπτωση που ο ΤοΒ είναι επιλέξιμος, ο ΟΤΕ ενημερώνει τον Τ.Π2 και η αίτηση προωθείται για υλοποίηση.

1.4.6.9 Ο ΤοΒ υλοποιείται την ημερομηνία που έχει γνωστοποιήσει ο ΟΤΕ στον Τ.Π2 σύμφωνα με τους χρόνους που αναφέρονται στο Παράρτημα 4 και παράλληλα την ίδια ημέρα ο ΟΤΕ, μέσω του Π/Σ ΟΤΕ, ενημερώνει τον Τ.Π2 για την ολοκλήρωση της υλοποίησης του ΤοΒ.

1.4.6.10 Ο ΟΤΕ υλοποιεί την διακοπή των υπηρεσιών Μεριζόμενης Πρόσβασης και ενημέρωση του Τ.Π1.

1.4.6.11 Σε κάθε περίπτωση ο ΟΤΕ και ο Τ.Π2 υποχρεούνται να ενεργήσουν έτσι ώστε οι ακόλουθες ενέργειες να λάβουν χώρα την ίδια εργάσιμη ημέρα:

- διακοπή των υπηρεσιών Μεριζόμενης Πρόσβασης,
- υλοποίηση του ΤοΒ

1.4.6.12 Αφού ολοκληρωθεί η κατασκευή του ΤοΒ, ακολουθεί η διαδικασία Παράδοσης/Παραλαβής, όπως περιγράφεται στο Παράρτημα 3 της παρούσης Προσφοράς.

1.4.6.13 Με την αποδοχή του ΤοΒ εκκινεί η χρέωσή του, σύμφωνα με την §1.12

1.4.6.14 Ο Τ.Π2 φέρει το κόστος για τις απαιτούμενες εργασίες / διαδικασίες.

1.4.6.15 Οι περιπτώσεις αλλαγής ημερομηνίας υλοποίησης του ΤοΒ περιγράφονται στην §1.6 του παρόντος Παραρτήματος

1.4.6.16 Σε περίπτωση όπου ο Τ.Π2 καταθέσει αίτηση ακύρωσης της μετατροπής, ισχύουν τα όσα αναφέρονται στην §1.5 του παρόντος παραρτήματος.

1.4.7. Διαδικασία μετάβασης υπηρεσιών από Πλήρη Πρόσβαση Τοπικού βρόχου που παρέχεται από τον Τηλεπικοινωνιακό Πάροχο 1 (εφεξής Τ.Π.1) σε Πλήρη Πρόσβαση Τοπικού βρόχου που παρέχεται από τον Τηλεπικοινωνιακό Πάροχο 2(εφεξής Τ.Π.2)

1.4.7.1 Ο συνδρομητής καταθέτει στον Τ.Π.2, σύμφωνα με το Παράρτημα 15, σχετική αίτηση μετατροπής («αίτηση μετατροπής ΠΤοΒ σε ΠΤοΒ»), που περιλαμβάνει:

α) αίτηση κατάργησης υπηρεσιών οι οποίες παρέχονται μέσω της Πλήρους Αδεσμοποίητης Πρόσβασης.

β) αίτηση παροχής ΠΤοΒ. Στην εν λόγω αίτηση ο συνδρομητής θα πρέπει να αναφέρει τόσο το όνομα του Τ.Π1, όσο και τον φανταστικό αριθμό του ΠΤοΒ μέσω του οποίου του παρέχονται υπηρεσίες από τον Τ.Π1.

- Η «αίτηση μετατροπής ΠΤοΒ σε ΠΤοΒ» αποτελεί ταυτόχρονα και αίτηση διακοπής των παρεχόμενων υπηρεσιών από τον Τ.Π1 και συνιστά καταγγελία των σχετικών συμβάσεων τις οποίες ο συνδρομητής έχει συνάψει με τον Τ.Π1, των οποίων τα έννομα αποτελέσματα εκκινούν από την ημερομηνία παράδοσης του ΤοΒ.

1.4.7.2 Ο Τ.Π2 προβαίνει σε έλεγχο της αίτησης, ως προς την ορθότητα των στοιχείων της. Προκειμένου να εξασφαλίζεται η ορθότητα των στοιχείων της αίτησης, ο Τ.Π2 δύναται να αιτηθεί αντίγραφο λογαριασμού από τον Τ.Π1, το οποίο θα αποστέλλεται μέσω Fax ή email εντός 2 ΕΗ από την αίτηση προς τον Τ.Π2

1.4.7.3 Ο Τ.Π2 μέσω του Π.Σ. ΟΤΕ αποστέλλει αίτηση Παροχής ΠΤοΒ στην οποία συμπληρώνει τόσο το όνομα του Τ.Π1 όσο και τον Φανταστικό Αριθμό του ΠΤοΒ για τον οποίο αιτείται μετάβαση, με τις εξής σημάνσεις:

- μετατροπή σύνδεσης ΠΤοΒ,
- δήλωση διακοπής υπηρεσιών Πλήρους Πρόσβασης/ καταγγελία σχετικής σύμβασης. Η δήλωση/καταγγελία αφορά τον Τ.Π1

1.4.7.4 Στην αίτηση θα καταχωρούνται κατ' ελάχιστο τα εξής στοιχεία:

- η επωνυμία του Τ.Π1
- ονοματεπώνυμο ή επωνυμία του συνδρομητή
- διεύθυνση του συνδρομητή
- φανταστικός αριθμός

1.4.7.5 Η ταυτοποίηση των στοιχείων γίνεται από τον Τ.Π2 και αφορά αποκλειστικά τον φανταστικό αριθμό, τα στοιχεία του Τ.Π1 και το Αστικό Κέντρο που ανήκει ο φανταστικός αριθμός. Τα αιτήματα παροχής εισάγονται στο Π.Σ.

ΟΤΕ βάσει κατάλληλου πεδίου, το οποίο ορίζει μονοσήμαντα το βρόχο για τον οποίο υπεβλήθη η αίτηση.

1.4.7.6 Με την καταχώρηση της η αίτηση θα ελέγχεται αυτόματα από το σύστημα και

1.4.7.6.1. εάν τα στοιχεία είναι ελλιπή, ανακριβή ή λανθασμένα, τότε η αίτηση απορρίπτεται και ενημερώνεται σχετικά ο Τ.Π2 από το Π/Σ.

1.4.7.6.2. σε διαφορετική περίπτωση συνεχίζεται ο έλεγχος επιλεξιμότητας.

1.4.7.7 Ο Τ.Π2 ενημερώνεται για την επιλεξιμότητα ή τη μη επιλεξιμότητα καθώς επίσης και για την ημερομηνία υλοποίησης της σύνδεσης του ΤοΒ (στην περίπτωση που ο ΤοΒ είναι επιλέξιμος) του αιτούμενου τοπικού βρόχου μέσω του Π/Σ ΟΤΕ, σύμφωνα με την §1.7.

1.4.7.8 Στην περίπτωση μη επιλεξιμότητας αναφέρεται μέσω του Π.Σ. ΟΤΕ και ο λόγος μη επιλεξιμότητας, ενώ η αίτηση απορρίπτεται αυτόματα από το σύστημα. Οι λόγοι απόρριψης περιγράφονται στην §1.7 του παρόντος Παραρτήματος.

1.4.7.9 Στην περίπτωση όπου ο ΤοΒ είναι επιλέξιμος, ο ΟΤΕ ενημερώνει τον Τ.Π2 και παράλληλα η αίτηση προωθείται για υλοποίηση.

1.4.7.10 Ο ΤοΒ υλοποιείται την ημερομηνία που έχει γνωστοποιήσει ο ΟΤΕ στον Τ.Π2 σύμφωνα με τους χρόνους που αναφέρονται στο Παράρτημα 4 και παράλληλα την ίδια ημέρα ο ΟΤΕ, μέσω του Π.Σ. ΟΤΕ, ενημερώνει τον Τ.Π2 για την ολοκλήρωση της υλοποίησης του ΤοΒ.

1.4.7.11 Ο ΟΤΕ υλοποιεί την διακοπή των υπηρεσιών Πλήρους Πρόσβασης και ενημέρωση του Τ.Π1.

1.4.7.12 Σε κάθε περίπτωση ο ΟΤΕ και ο Τ.Π2 υποχρεούνται να ενεργήσουν έτσι ώστε οι ακόλουθες ενέργειες να λάβουν χώρα την ίδια εργάσιμη μέρα:

- διακοπή των υπηρεσιών Πλήρους Αδεσμοποίητης Πρόσβασης,
- υλοποίηση του ΤοΒ

1.4.7.13 Αφού ολοκληρωθεί η κατασκευή του ΤοΒ, ακολουθεί η διαδικασία παράδοσης/παραλαβής, όπως περιγράφεται στο Παράρτημα 3.

1.4.7.14 Με την αποδοχή του ΤοΒ εκκινεί η χρέωσή του, σύμφωνα με την §1.12

1.4.7.15 Ο Τ.Π2 φέρει το κόστος για τις απαιτούμενες εργασίες / διαδικασίες.

1.4.7.16 Οι περιπτώσεις αλλαγής ημερομηνίας υλοποίησης του ΤοΒ περιγράφονται στην §1.6 του παρόντος Παραρτήματος.

1.4.7.17 Σε περίπτωση όπου ο Τ.Π2 καταθέσει αίτηση ακύρωσης της μετατροπής, ισχύουν τα όσα αναφέρονται στην § 1.5 του παρόντος Παραρτήματος

1.4.8. Διαδικασία Μετάβασης Υπηρεσιών από Πλήρη Πρόσβαση Τοπικού Βρόχου που Παρέχεται από τον Τηλεπικοινωνιακό Πάροχο 1 (Εφεξής Τ.Π.1) σε Πλήρη Πρόσβαση Τοπικού Βρόχου που παρέχεται από τον Τηλεπικοινωνιακό Πάροχο 2 (Εφεξής Τ.Π.2) με Παράλληλη Αίτηση Φορητότητας

1.4.8.1 Ο συνδρομητής καταθέτει στον Τ.Π2 σχετική αίτηση μετατροπής («αίτηση μετατροπής ΠΤοΒ σε ΠΤοΒ»), που περιλαμβάνει:

α) αίτηση κατάργησης υπηρεσιών οι οποίες παρέχονται μέσω της Πλήρους Πρόσβασης.

β) αίτηση παροχής ΠΤοΒ. Στην εν λόγω αίτηση ο συνδρομητής θα πρέπει να αναφέρει τόσο το όνομα του Τ.Π1, όσο και τον Φανταστικό αριθμό του ΠΤοΒ μέσω του οποίου του παρέχονται υπηρεσίες από τον Τ.Π1.

- Η «αίτηση μετατροπής ΠΤοΒ σε ΠΤοΒ» αποτελεί ταυτόχρονα και αίτηση διακοπής των παρεχόμενων υπηρεσιών από τον Τ.Π1 και συνιστά καταγγελία των σχετικών συμβάσεων τις οποίες ο συνδρομητής έχει συνάψει με τον Τ.Π1, των οποίων τα έννομα αποτελέσματα εκκινούν από την ημερομηνία παράδοσης του ΤοΒ.

1.4.8.2 Ο Τ.Π2 προβαίνει σε έλεγχο της αίτησης, ως προς την ορθότητα των στοιχείων της. Προκειμένου να εξασφαλίζεται η ορθότητα των στοιχείων της αίτησης, ο Τ.Π2 δύναται να αιτηθεί αντίγραφο λογαριασμού από τον Τ.Π1, το οποίο θα αποστέλλεται μέσω Fax ή email εντός 2 ΕΗ από την αίτηση προς τον Τ.Π2.

1.4.8.3 Ο Τ.Π2 μέσω του Π.Σ. ΟΤΕ αποστέλλει αίτηση Παροχής ΠΤοΒ στην οποία συμπληρώνει τόσο το όνομα του Τ.Π1 όσο και τον Φανταστικό αριθμό του ΠΤοΒ για τον οποίο αιτείται μετάβαση με τις εξής σημάνσεις:

- μετατροπή σύνδεσης ΠΤοΒ,
- δήλωση διακοπής υπηρεσιών Πλήρους Πρόσβασης / καταγγελία σχετικής σύμβασης. Η δήλωση/καταγγελία αφορά τον Τ.Π1

1.4.8.4 Στην αίτηση θα καταχωρούνται κατ' ελάχιστο τα εξής στοιχεία:

- η επωνυμία του Τ.Π1,
- ονοματεπώνυμο ή επωνυμία του συνδρομητή,
- διεύθυνση του συνδρομητή,
- φανταστικός αριθμός.

1.4.8.5 Η ταυτοποίηση των στοιχείων γίνεται από τον Τ.Π2 και αφορά αποκλειστικά τον φανταστικό αριθμό, τα στοιχεία του Τ.Π1 και το Αστικό Κέντρο που ανήκει ο φανταστικός αριθμός. Τα αιτήματα παροχής εισάγονται στο Π.Σ. ΟΤΕ βάσει κατάλληλου πεδίου, το οποίο ορίζει μονοσήμαντα το βρόχο για τον οποίο υπεβλήθη η αίτηση.

1.4.8.6 Με την καταχώρηση της η αίτηση θα ελέγχεται αυτόματα από το σύστημα, αλλά και από την αρμόδια Υπηρεσία του ΟΤΕ, και

1.4.8.6.1. εάν τα παραπάνω στοιχεία είναι ελλιπή, ανακριβή ή λανθασμένα, τότε η αίτηση απορρίπτεται και ενημερώνεται σχετικά ο Τ.Π2 από το Π/Σ,

1.4.8.6.2. σε διαφορετική περίπτωση συνεχίζεται ο έλεγχος επιλεξιμότητας.

1.4.8.7 Ο Τ.Π2 ενημερώνεται για την επιλεξιμότητα ή τη μη επιλεξιμότητα του ΤοΒ καθώς επίσης και για την προγραμματισμένη ημερομηνία υλοποίησης της σύνδεσης (στην περίπτωση που ο ΤοΒ είναι επιλέξιμος) του αιτούμενου ΤοΒ μέσω του Π/Σ ΟΤΕ, σύμφωνα με την § 1.7.

1.4.8.8 Στην περίπτωση της μη επιλεξιμότητας, αναφέρεται μέσω του Π/Σ ΟΤΕ και ο λόγος μη επιλεξιμότητας, ενώ η αίτηση ΤοΒ απορρίπτεται αυτόματα από το σύστημα. Ο Τ.Π2 οφείλει εντός της επόμενης εργάσιμης ημέρας από την ενημέρωσή του από το Π/Σ/ ΟΤΕ για τη μη επιλεξιμότητα να προβεί σε ακύρωση της αίτησης φορητότητας, σύμφωνα με τις εκάστοτε διαδικασίες φορητότητας. Οι λόγοι απόρριψης περιγράφονται στην §1.7 του παρόντος Παραρτήματος.

1.4.8.9 Στην περίπτωση που ο ΤοΒ είναι επιλέξιμος, η αίτηση προωθείται για υλοποίηση

1.4.8.10 Στη συνέχεια, ο Τ.Π2 ενημερώνεται από το Π/Σ ΟΤΕ για την προγραμματισμένη ημερομηνία κατασκευής του ΤοΒ

1.4.8.11 Ο ΤοΒ υλοποιείται την ημερομηνία που έχει γνωστοποιήσει ο ΟΤΕ στον Τ.Π2 σύμφωνα με τους χρόνους που αναφέρονται στο Παράρτημα 4 και παράλληλα την ίδια ημέρα ο ΟΤΕ, μέσω του Π.Σ. ΟΤΕ, ενημερώνει τον Τ.Π2 για την ολοκλήρωση της υλοποίησης του ΤοΒ.

1.4.8.12 Την ημερομηνία υλοποίησης του ΤοΒ, ο ΟΤΕ υλοποιεί την διακοπή των υπηρεσιών Πλήρους Αδεσμοποίητης Πρόσβασης και ενημερώνει τον Τ.Π1

1.4.8.13 Σε κάθε περίπτωση ο ΟΤΕ και ο Τ.Π2 υποχρεούνται να ενεργήσουν έτσι ώστε οι ακόλουθες ενέργειες να λάβουν χώρα την ίδια εργάσιμη ημέρα:

- διακοπή των υπηρεσιών Πλήρους Αδεσμοποίητης Πρόσβασης,
- υλοποίηση του ΤοΒ.

1.4.8.14 Αφού ολοκληρωθεί η κατασκευή του ΤοΒ, ακολουθεί η διαδικασία παράδοσης/παραλαβής, όπως περιγράφεται στο παράρτημα 3.

1.4.8.15 Με την αποδοχή του ΤοΒ εκκινεί η χρέωσή του, σύμφωνα με την §1.12

1.4.8.16 Ο Τ.Π2 επιβαρύνεται με το κόστος για τις απαιτούμενες εργασίες/διαδικασίες.

1.4.8.17 Οι περιπτώσεις αλλαγής ημερομηνίας υλοποίησης του ΤοΒ καλύπτονται από την §1.6 του παρόντος παραρτήματος.

1.4.8.18 Σε περίπτωση όπου ο Τ.Π2 καταθέσει αίτηση ακύρωσης της εν λόγω μετάβασης, ισχύουν τα όσα αναφέρονται στην § 1.5 του παρόντος Παραρτήματος.

1.5. ΑΚΥΡΩΣΗ ΑΙΤΗΜΑΤΩΝ ΠΑΡΟΧΗΣ

Η ακύρωση αιτημάτων Παροχής στην περίπτωση αίτησης από τον Τ.Π αφορά τα κάτωθι:

1.5.1. Ακύρωση Αιτήματος Παροχής Τοπικού Βρόχου Χωρίς Φορητότητα

- Ο Τ.Π. καταθέτει το αίτημα ακύρωσης παροχής ΤοΒ στο Π/Σ ΟΤΕ.
- Ο Τ.Π. υποχρεούται να καταθέσει αίτημα ακύρωσης τουλάχιστον δύο (2) εργάσιμες ημέρες πριν από την προβλεπόμενη (από το Π/Σ ΟΤΕ). Η μη ικανοποίηση αιτήματος το οποίο έχει υποβληθεί εμπρόθεσμα οφείλεται σε υπαιτιότητα του ΟΤΕ, ο οποίος αναλαμβάνει τη δαπάνη για την αποκατάσταση του προβλήματος. Υποβολή αιτήματος ακύρωσης σε χρόνο μικρότερο των 2 ΕΗ πριν την προβλεπόμενη (από το Π/Σ ΟΤΕ) ημερομηνία υλοποίησης της αίτησης παροχής του ΤοΒ ενδεχομένως να μην είναι δυνατόν να υλοποιηθεί και να προκαλέσει διακοπή υπηρεσιών στον τελικό συνδρομητή η οποία δεν θα οφείλεται σε υπαιτιότητα του ΟΤΕ.

1.5.2. Ακύρωση Αιτήματος Παροχής Τοπικού Βρόχου (ΠΤοΒ) με Φορητότητα

1.5.2.1 Ο Τ.Π. καταθέτει το αίτημα ακύρωσης παροχής ΠΤοΒ στο Π/Σ ΟΤΕ.

1.5.2.2 Εάν η αίτηση ΠΤοΒ ακυρωθεί από τον Τ.Π., τότε ο Τ.Π. θα πρέπει να ακυρώσει και την αίτηση φορητότητας, διαφορετικά θα γίνει υλοποίηση της φορητότητας κανονικά χωρίς την ύπαρξη ΤοΒ, και ο συνδρομητής θα μείνει χωρίς υπηρεσία με υπαιτιότητα Παρόχου.

1.5.2.3 Ο Τ.Π. υποχρεούται να καταθέσει αίτημα ακύρωσης τουλάχιστον δύο (2) εργάσιμες ημέρες πριν από την προβλεπόμενη (από το Π/Σ ΟΤΕ) ημερομηνία υλοποίησης της αίτησης παροχής του ΠΤοΒ. Υποβολή αιτήματος ακύρωσης σε χρόνο μικρότερο των 2 ΕΗ πριν την προβλεπόμενη (από το Π/Σ ΟΤΕ) ή συμφωνημένη μ' άλλον τρόπο ημερομηνία υλοποίησης της αίτησης παροχής του ΤοΒ, ενδεχομένως να μην είναι δυνατόν να υλοποιηθεί και να προκαλέσει διακοπή υπηρεσιών στον τελικό συνδρομητή, η οποία δεν θα οφείλεται σε υπαιτιότητα του ΟΤΕ.

1.5.2.4 Εάν ο Τ.Π. πραγματοποιήσει ακύρωση της αίτησης φορητότητας δύο (2) τουλάχιστον εργάσιμες ημέρες πριν την προγραμματισμένη ημερομηνία κατασκευής του ΠΤοΒ, τότε ο ΟΤΕ θα φροντίζει να μην υλοποιηθεί και η κατασκευή του ΠΤοΒ. Η μη ικανοποίηση αιτήματος το οποίο έχει υποβληθεί

εμπρόθεσμα οφείλεται σε υπαιτιότητα του ΟΤΕ, ο οποίος αναλαμβάνει τη δαπάνη για την αποκατάσταση του προβλήματος. Στην περίπτωση όπου η ακύρωση της φορητότητας δεν κατατεθεί δύο (2) τουλάχιστον εργάσιμες ημέρες πριν την προγραμματισμένη ημερομηνία κατασκευής του ΠΤοΒ, και ο ΟΤΕ δεν δύναται να αποτρέψει την υλοποίηση του ΤοΒ, τότε ο ΤοΒ θα επιστρέφει στον ΟΤΕ ή στον Πάροχο δότη κατά περίπτωση σύμφωνα με τις προβλεπόμενες διαδικασίες. Στην περίπτωση όπου η ακύρωση της φορητότητας δεν κατατεθεί δύο (2) τουλάχιστον εργάσιμες ημέρες πριν την προγραμματισμένη ημερομηνία κατασκευής του ΠΤοΒ, και ο ΟΤΕ δύναται να αποτρέψει την υλοποίηση του ΤοΒ, τότε ο ΟΤΕ θα ακυρώνει την υλοποίηση του ΤοΒ. Σε κάθε περίπτωση, ο Τ.Π. ενημερώνεται άμεσα μέσω του Π/Σ ΟΤΕ για την υλοποίηση ή την ακύρωση της υλοποίησης του ΤοΒ.

1.6. ΑΛΛΑΓΗ ΗΜΕΡΟΜΗΝΙΑΣ ΚΑΤΑΣΚΕΥΗΣ ΤΟΒ

Εάν υπάρξει αλλαγή στην ημερομηνία κατασκευής του ΤοΒ από πλευράς ΟΤΕ, τότε ο ΟΤΕ θα ενημερώσει τον Τ.Π. μέσω του Π/Σ ΟΤΕ για την νέα ημερομηνία υλοποίησης του ΤοΒ τουλάχιστον δύο (2) ΕΗ πριν από την αρχική προγραμματισμένη ημερομηνία υλοποίησης του ΤοΒ και τουλάχιστον δύο (2) ΕΗ πριν την νέα προγραμματισμένη ημερομηνία κατασκευής. Στο Π/Σ ΟΤΕ, θα αναγράφεται τόσο η αρχική προγραμματισμένη ημερομηνία κατασκευής του ΤοΒ, όσο και η νέα προγραμματισμένη ημερομηνία κατασκευής του.

Ειδικά στην περίπτωση παροχής ΑΝΤοΒ, ο Τ.Π. θα ενημερώνεται μέσω του Π/Σ ΟΤΕ για το νέο προκαθορισμένο χρονικό παράθυρο διάρκειας τεσσάρων (4) ωρών εντός του οποίου θα πραγματοποιηθεί η επίσκεψη για την υλοποίηση του ΑΝΤοΒ.

1.7. ΕΠΙΛΕΞΙΜΟΤΗΤΑ ΒΡΟΧΟΥ/ΛΟΓΟΙ ΑΠΟΡΡΙΨΗΣ

Οι λόγοι απόρριψης του αιτήματος ΤοΒ είναι περιοριστικά οι κάτωθι

➤ Για **Ανενεργό** βρόχο:

- Έλλειψη κυρίου ή απερχόμενου δικτύου,
- Δ/νση εκτός ορίου Α/Κ συνεγκατάστασης,
- Έλλειψη εισαγωγής σε νέα πολυκατοικία ή σε μη ολοκληρωμένη οικοδομή,
- Μη εξεύρεση του αιτούντα ή άλλου προσώπου αντ' αυτού στις περιπτώσεις που απαιτείται, σύμφωνα με την §1.10.2 του παρόντος Παραρτήματος.
- Πλημμελή ή ανακριβή στοιχεία αίτησης
- Αυθαίρετο Οίκημα
- Ειδική Κατασκευή ΟΤΕ (πέραν των 200m)
- Λανθασμένη δ/νση

- Ασαφής δ/νση

Ειδικά για τα αιτήματα που δεν μπορούν να υλοποιηθούν άμεσα λόγω έλλειψης κυρίου ή απερχομένου δικτύου, εφαρμόζεται η ακόλουθη διαδικασία:

Αιτήματα κατασκευής βρόχων, τα οποία όσον αφορά την επιλεξιμότητα ή μη του βρόχου χαρακτηρίζονται ως ελλείπει δικτύου, θα παραμένουν σε εκκρεμότητα μαζί με τα αντίστοιχα αιτήματα πελατών λιανικής του ΟΤΕ. Ο ΟΤΕ ενημερώνει τον Τ.Π. μέσω κατάλληλου πεδίου στο ΠΣ ΟΤΕ εάν η έλλειψη αφορά το κύριο ή το ακραίο δίκτυο. Για τα εν λόγω εκκρεμή αιτήματα τηρείται σειρά προτεραιότητας και η αντίστοιχη διαχείρισή τους γίνεται κατά ενιαίο τρόπο, μόλις διατεθεί ή απελευθερωθεί ζευγάρι κυρίου ή απερχομένου δικτύου. Τα σχετικά αιτήματα θα παραμένουν σε αναμονή, για χρονικό διάστημα δύο μηνών μετά την παρέλευση του οποίου, θα γίνεται αυτόματη διαγραφή τους. Για όσο χρονικό διάστημα παραμένουν σε αναμονή δεν θα προσμετρώνται SLA χρόνοι. Περίπτωση ακύρωσης εκκρεμούς αιτήματος από τον Τ.Π. δεν επιφέρει κανένα κόστος. Αντίθετα, εάν ο Τ.Π. ακυρώσει αίτημα μετά την ειδοποίηση από τον ΟΤΕ μέσω του ΠΣ ΟΤΕ ότι βρέθηκε ο σχετικός πόρος, ο ΟΤΕ θα χρεώσει τον πάροχο με το αντίστοιχο τέλος ακύρωσης της αίτησης.

Αιτήματα κατασκευής βρόχων που απαιτούν ειδική κατασκευή εντός των 200 m θα διαφοροποιούνται σε σχέση με τα ελλείπει δικτύου και θα παρακολουθούνται ξεχωριστά δεδομένου ότι στις περισσότερες των περιπτώσεων αυτών απαιτείται εργολαβία για την τοποθέτηση στύλων ή το τράβηγμα του καλωδίου και συνεπώς το αίτημα δεν μπορεί να υλοποιηθεί άμεσα ούτε μπορεί να υπάρχει δέσμευση ως προς το χρόνο υλοποίησης. Τα σχετικά αιτήματα θα παραμένουν σε αναμονή, για χρονικό διάστημα έξι μηνών μετά την παρέλευση του οποίου, θα γίνεται αυτόματη διαγραφή τους. Για όσο χρονικό διάστημα παραμένουν σε αναμονή δεν θα προσμετρώνται SLA χρόνοι.

Για τις ως άνω περιπτώσεις ο ΟΤΕ θα παρέχει στην ΕΕΤΤ προς ενημέρωση των ΤΠ στιγμιότυπο της κατάστασης των αιτημάτων, διαμέσου σχετικής αναφοράς που θα λαμβάνεται μέσω του WCRM/LLU. Η αναφορά θα επικαιροποιείται ανά εβδομάδα.

Με σκοπό την αποφυγή απορρίψεων αιτημάτων σε περιπτώσεις ημιαστικών ή αγροτικών περιοχών όπου απουσιάζει το Διευθυνσιολόγιο και ο προσδιορισμός της Δ/νσης του πελάτη επιτυγχάνεται μέσω της αναγραφής τοπωνυμίου ή άλλων χαρακτηριστικών σημείων της περιοχής ενδιαφέροντος, με αποτέλεσμα να καθίσταται ασαφής ή απροσδιορίστη η Δ/νση του Πελάτη, εφαρμόζεται η κάτωθι διαδικασία:

- Στην αίτηση υποβολής για την παροχή ανενεργού τοπικού βρόχου και μόνον στην περίπτωση που η Δ/νση του πελάτη δεν μπορεί να προσδιοριστεί μοναδικά μέσω αναγραφής συγκεκριμένης οδού και αντίστοιχου αριθμού εντός των ορίων του Α/Κ συνεγκατάστασης, θα επισυνάπτεται από τον Τηλεπ/κό Πάροχο, με χρήση ειδικού εργαλείου, αρχείο μορφής .kmz.
- Το αρχείο αυτό θα έχει προέλθει με χρήση της εφαρμογής google earth, όπου θα δεικνύεται με κατάλληλη σήμανση (pin) η θέση του σημείου που αντιστοιχεί στη συγκεκριμένη Δ/νση του πελάτη του Τ.Π.

Σε περίπτωση απόρριψης αιτήματος ο ΟΤΕ ενημερώνει μέσω κατάλληλου κωδικού βλάβης στο ΠΣ ΟΤΕ εάν οφείλεται σε λανθασμένη ή ασαφή διεύθυνση.

Στην περίπτωση ANToB σε νέες μονοκατοικίες / διπλοκατοικίες / μεζονέτες, οι οποίες εξυπηρετούνται κατά κύριο λόγο από ακραίο διακλαδωτή ή κουτί διανομής (box) τοποθετημένο σε στύλο, απαιτείται από την πλευρά του τελικού χρήστη η ύπαρξη κατάλληλης υποδομής στην οποία θα καταλήγει το καλώδιο του ΟΤΕ το οποίο ξεκινά από το box και καταλήγει στην εγκατάσταση του συνδρομητή.

Σε αυτές τις περιπτώσεις ο λιανικός πελάτης του Τ.Π. πρέπει να τοποθετήσει έναν ιστό (χαλύβδινη σωλήνα κατάλληλης διατομής) στα όρια της ιδιοκτησίας του να χρησιμοποιείται η υποδομή που κατασκευάζεται για τη ΔΕΗ. Με τον τρόπο αυτό, το καλώδιο του ΟΤΕ που ξεκινά από το box που ευρίσκεται στο στύλο (ύψους περίπου 5 μέτρων), χωρίς να διέρχεται από άλλες ιδιοκτησίες καταλήγει στον ιστό του πελάτη που φτάνει σε παρόμοιο ύψος, ακολουθεί τον ιστό και τερματίζει σε εσωτερικό κατανεμητή / αντίστοιχο του χαλύβδινου (κατασκευής του τελικού πελάτη).

Στις περιπτώσεις που δεν υπάρχει αυτή η υποδομή (κατάλληλος ιστός και κατάλληλο σημείο τερματισμού) εντός της ιδιοκτησίας του τελικού καταναλωτή, η σύνδεση είναι ανέφικτη, και το αίτημα απορρίπτεται χωρίς ευθύνη του ΟΤΕ. Ο Τ.Π. τότε ενημερώνεται με ειδικό κωδικό απόρριψης με αιτιολογία «κατάλληλη υποδομή στις εγκαταστάσεις του τελικού πελάτη» και χρεώνεται με «άσκοπη μετάβαση συνεργείου ΟΤΕ για παράδοση ANToB» με το σχετικό τέλος. Ο Τ.Π. θα πρέπει να καταθέτει εκ νέου το αίτημα, μόνον εφόσον βεβαιωθεί ότι ο τελικός πελάτης έχει κατασκευάσει την απαραίτητη υποδομή.

➤ Για **Πλήρη ή Μεριζόμενο** βρόχο:

- Ανακριβή στοιχεία αίτησης (π.χ. διαφορετικό επώνυμο ή επωνυμία συνδρομητή ή αριθμός τηλεφώνου από αυτά της αίτησης),
- Έλλειψη δικτύου χαλκού στο τμήμα μεταξύ Υπαίθριας Καμπίνας Οπτικού Δικτύου και ΚΚΜ
- Αδυναμία δικτύου σύνδεσης (PCM ή Φ/Σ) και έλλειψη δικτύου χαλκού στο απερχόμενο δίκτυο
- Διεπιλογική σύνδεση (για BRA DDI, PRA ISDN, C2B).
- Πολλαπλός συνδρομητικός αριθμός (MSN)
- Ειδική φύση σύνδεσης (κοινόχρηστη σύνδεση, κλπ)
- Διεύθυνση λειτουργίας σύνδεσης εκτός ορίων Α/Κ συνεγκατάστασης

➤ Για **Πλήρη** βρόχο με παράλληλη αίτηση **φορητότητας**:

- Εκκρεμή αίτηση Φορητότητας άλλου Τ.Π.,

- Κατάθεση αίτησης Φορητότητας σε προγενέστερη ημέρα,
- Κατάθεση NPR άλλου Παρόχου,
- Ακύρωση συνδεδεμένης αίτησης Φορητότητας,
- Απόρριψη συνδεδεμένης αίτησης Φορητότητας εκτός ημερομηνίας κατάθεσης,
- Μη κατάθεση αίτησης φορητότητας στο προβλεπόμενο χρονικό διάστημα,
- Παρέλευση διμήνου από την ημερομηνία κατάθεσης Φορητότητας,

➤ **Για κάθε είδους αίτημα (ενεργό ή ανενεργό):**

- Μη ολοκληρωμένη προγενέστερη αίτηση από άλλον Τ.Π..
- Έλλειψη ελεύθερου ζεύγους στο ΕΣΚ ή ΕΣΚΤ του Τ.Π..

Ειδικά για την περίπτωση απόρριψης αιτήματος ΤοΒ λόγω «μη ολοκληρωμένης αίτησης από άλλον Τ.Π.», ο ΟΤΕ, παράλληλα με την ειδοποίηση απόρριψης της αίτησης, ενημερώνει τον Τ.Π. μέσω του ΠΣ ΟΤΕ για τον Τ.Π. στον οποίο έχει γίνει το αίτημα ΤοΒ που εκκρεμεί.

Μετά την κατάθεση του αιτήματος παροχής ΤοΒ από τον Τ.Π. και σύμφωνα με τις προβλεπόμενες από το παρόν Παράρτημα διαδικασίες, ο ΟΤΕ οφείλει να ενημερώσει, μέσω του Π/Σ ΟΤΕ, τον Τ.Π. σχετικά με την απόρριψη ή όχι του αιτήματος:

- εντός τριών (3) εργασίμων ημερών από την ημερομηνία κατάθεσης της αίτησης για την περίπτωση ΠΤοΒ
- εντός πέντε (5) εργασίμων ημερών από την ημερομηνία κατάθεσης της αίτησης για την περίπτωση ΑΝΤοΒ

Εξαιρούνται, ως προς την προθεσμία ενημέρωσης του Τ.Π. οι περιπτώσεις εκείνες στις οποίες κατά τη διαδικασία της επιλεξιμότητας ο ΟΤΕ δεν ήταν σε θέση ή δεν όφειλε να γνωρίζει ή να ενεργήσει έλεγχο αναφορικά με το συγκεκριμένο λόγο απόρριψης. Οι λόγοι αυτοί είναι οι ακόλουθοι:

- Λανθασμένη διεύθυνση
- Ασαφής διεύθυνση
- Αυθαίρετο Οίκημα
- Έλλειψη εισαγωγής σε νέα πολυκατοικία ή μη ολοκληρωμένη οικοδομή
- Ειδική κατασκευή (πέραν των 200m)

- Μη εξεύρεση του αιτούντα ή άλλου προσώπου αντ' αυτού στις περιπτώσεις που παίζεται, σύμφωνα με την §1.10.2 του παρόντος Παραρτήματος.
- Η αδεσμοποίητη πρόσβαση στον ΤοΒ δεν είναι δυνατή για υπηρεσίες εθνικής ασφάλειας ή/ και έκτακτης ανάγκης.

Σε αυτές τις περιπτώσεις ο ΟΤΕ θα ενημερώνει εγγράφως την ΕΕΤΤ για τους λόγους απόρριψης των σχετικών αιτημάτων.

1.8. ΚΑΤΑΡΓΗΣΗ ΛΕΙΤΟΥΡΓΟΥΝΤΩΝ ΤΟΠΙΚΩΝ ΒΡΟΧΩΝ

Λόγοι κατάργησης λειτουργούντων ΤοΒ:

- Αίτηση κατάργησης του ΤοΒ από τον Τ.Π.
- Αυτόματη Κατάργηση λόγω αιτήματος μετάβασης σε άλλο Πάροχο

1.9. ΜΕΤΡΗΣΕΙΣ-ΔΟΚΙΜΕΣ

Στην περίπτωση του ανενεργού ΤοΒ τα βήματα που ακολουθούνται είναι:

- I. Μικτονόμισή του στη θέση των δοκιμαστικών ορίων του Π.Σ. ΜΕΤΡΗΣΕΩΝ ΟΤΕ.
- II. Τοποθέτηση ειδικής διάταξης μετρήσεων στο σημείο οριοθέτησης ΟΤΕ (εσκαλίτ)
- III. Εισαγωγή εντολής μετρήσεων στο Π.Σ. ΜΕΤΡΗΣΕΩΝ ΟΤΕ
- IV. Εκτύπωση και αποθήκευση των αποτελεσμάτων των μετρήσεων του ανενεργού ΤοΒ
- V. Αφαίρεση της ειδικής διάταξης μετρήσεων από το σημείο οριοθέτησης ΟΤΕ
- VI. Απομικτονόμιση του βρόχου από τη θέση των δοκιμαστικών ορίων του Π.Σ. ΜΕΤΡΗΣΕΩΝ ΟΤΕ και μικτονόμισή του σύμφωνα με όσα αναφέρονται στη διαδικασία του RUO (Παράδοση Τοπικού Βρόχου/ΤοΥΒ, παρ. 2.4.1)

Στην περίπτωση που τα αποτελέσματα των μετρήσεων είναι εκτός ορίων τότε αν είναι τεχνικά εφικτό ακολουθείται η ίδια διαδικασία με επιλογή άλλου χάλκινου ζεύγους ΤοΒ.

Στοιχεία μετρήσεων

Τα στοιχεία ΤοΒ που θα παραδίδονται στον Τ.Π. θα είναι τα ακόλουθα:

R_{ab} : Αντίσταση μόνωσης μεταξύ των αγωγών α και β με ένδειξη ΕΝΤΟΣ, ΕΚΤΟΣ ΟΡΙΩΝ*

R_{ae} : Αντίσταση μόνωσης μεταξύ του αγωγού α και γης με ένδειξη ΕΝΤΟΣ, ΕΚΤΟΣ ΟΡΙΩΝ*

R_{be} : Αντίσταση μόνωσης μεταξύ του αγωγού β και γης με ένδειξη ΕΝΤΟΣ, ΕΚΤΟΣ ΟΡΙΩΝ*

R_{LLU} : Αντίσταση βρόχου με ένδειξη ΕΝΤΟΣ, ΕΚΤΟΣ ΟΡΙΩΝ**

L_{LLU} : Μήκος Βρόχου (km)

* Η τιμή της αντίστασης απομόνωσης όταν συνοδεύεται από την ένδειξη ΕΝΤΟΣ ΟΡΙΩΝ είναι πάντοτε μεγαλύτερη από 10ΜΩ

** Η τιμή της αντίστασης βρόχου όταν συνοδεύεται από την ένδειξη ΕΝΤΟΣ ΟΡΙΩΝ είναι πάντοτε μικρότερη από 300Ω/km

Τα αποτελέσματα των ανωτέρω μετρήσεων καταχωρούνται από τον ΟΤΕ σε ειδικά διαμορφωμένα προς το σκοπό αυτό πεδία στο Π/Σ ΟΤΕ, σε σχετική εγγραφή έκαστης αίτησης.

Σε κάθε περίπτωση, ο ΟΤΕ δεσμεύεται να πραγματοποιεί πριν την παράδοση ενός ΑΝΤοΒ τις ίδιες μετρήσεις που πραγματοποιεί και στην περίπτωση ενεργοποίησης δικών του συνδρομητών.

1.10. ΔΙΑΔΙΚΑΣΙΑ ΥΛΟΠΟΙΗΣΗΣ

1.10.1. Υλοποίηση ΠΤοΒ

Στην περίπτωση του ΠΤοΒ, η υλοποίηση περιλαμβάνει την απομικτονόμισή του από την οριζόντια οριολωρίδα του ΚΚΜ και τη σύνδεσή του στην αντίστοιχη θέση (όριο) της οριολωρίδας του Τ.Π. στο ΚΚΜ. Απαραίτητη προϋπόθεση για την ανωτέρω εργασία είναι η ύπαρξη ελεύθερων ζευγών ΕΣΚ μεταξύ του ΚΚΜ και του Ενδιάμεσου Κατανεμητή της Φ/Σ, ή η ύπαρξη ελεύθερων ζευγών ΕΣΚΤ μεταξύ του ΚΚΜ και του ΦΥΠ/ΦΥΤΠ της Α/Σ.

1.10.2. Υλοποίηση ΑΝΤοΒ

Στην περίπτωση του ΑΝΤοΒ, η υλοποίηση περιλαμβάνει τον τερματισμό του στον κατανεμητή ή στο κουτί διακλάδωσης (χαλύβδινο) μετά τον ακραίο διακλαδωτή (box) του κτιρίου της διεύθυνσης του τελικού χρήστη και τη σύνδεσή του στην αντίστοιχη θέση (όριο) της οριολωρίδας του Τ.Π. στον ΚΚΜ και επιπλέον τις απαιτούμενες εργασίες γεφύρωσης μεταξύ κυρίου και απερχόμενου δικτύου στον ΤΚΜ. Σε περίπτωση όπου δεν υπάρχει χαλύβδινο ο ΟΤΕ υποχρεούται να το κατασκευάσει κατά την παράδοση του ΑΝΤοΒ.

1.10.2.1 Ο Τ.Π. δύναται να παρευρίσκεται ο ίδιος ή εκπρόσωπός του, στη δ/νση που έχει ορίσει να τερματίσει ο ΑΝΤοΒ για τη δοκιμή/παραλαβή του ζεύγους. Ο Τ.Π. ενημερώνεται μέσω του Π/Σ ΟΤΕ για το προκαθορισμένο χρονικό παράθυρο διάρκειας τεσσάρων (4) ωρών εντός του οποίου θα πραγματοποιηθεί η επίσκεψη για την υλοποίηση του ΑΝΤοΒ

1.10.2.2 Εάν ο Τ.Π. δεν προσέλθει στο ραντεβού για την παραλαβή του ζεύγους, ο ΟΤΕ εφόσον είναι εφικτό, κάνει τη σύνδεση – δοκιμή, και αφήνει σχετικό σημείωμα πάνω στο ζεύγος. Εάν ο τεχνικός του ΟΤΕ δεν μπορέσει να μπει στο κτίριο, τότε αφήνει σημείωμα στην είσοδο του κτιρίου, αναφέροντας το αντίστοιχο τεχνικό τμήμα το οποίο πραγματοποιεί την σύνδεση και την ώρα και ημερομηνία επίσκεψης του και επιστρέφει το δελτίο κατασκευής με την ένδειξη «ΚΛΕΙΣΤΟ». Και στις δύο περιπτώσεις το αποδεικτικό επίσκεψης του τεχνικού ΟΤΕ καταγράφεται σε ειδικό διπλότυπο μπλοκ. Το δεύτερο αντίτυπο του αποδεικτικού

οφείλει ο ΟΤΕ να προσκομίσει σε περίπτωση αμφισβήτησης ως αποδεικτικό στοιχείο μετάβασης του τεχνικού στο χώρο του πελάτη σε περίπτωση αμφισβήτησης. Ο Τ.Π. ενημερώνεται μέσω του ΠΣ ΟΤΕ για την ακριβή ώρα και ημέρα επίσκεψης του τεχνικού του ΟΤΕ, ο οποίος βρήκε το κτίριο κλειστό, καθώς και για τον αύξοντα αριθμό του διπλότυπου μπλοκ που ενημερωτικά άφησε στον τόπο της επίσκεψης, ώστε να καθίσταται δυνατός ο εκ των υστέρων έλεγχος της ακρίβειας των στοιχείων.

1.10.2.3 Στην περίπτωση όπου υπάρξει νέα μετάβαση του συνεργείου στην ίδια διεύθυνση του τελικού χρήστη, για τη δοκιμή/σύνδεση του ζεύγους, ο Τ.Π. χρεώνεται τέλος άσκοπης μετάβασης συνεργείου.

1.10.2.4 Σε περίπτωση που μία αίτηση νέας σύνδεσης επιστρέφει από τα συνεργεία με την ένδειξη «Κλειστό» (περίπτωση «μη εξεύρεση εξουσιοδοτημένου ατόμου από τον αιτούντα τελικό χρήστη» της §1.7 του παρόντος Παραρτήματος), τότε ο ΟΤΕ ενημερώνει εντός της επόμενης ΕΗ μέσω του Π/Σ ΟΤΕ για την νέα ημερομηνία και το νέο προκαθορισμένο χρονικό παράθυρο διάρκειας τεσσάρων (4) ωρών εντός του οποίου θα πραγματοποιηθεί η επίσκεψη για την υλοποίηση του ANToB, η οποία θα απέχει από τρεις (3) έως πέντε (5) ΕΗ από την πραγματοποιηθείσα επίσκεψη. Το χρονικό διάστημα, από την ημερομηνία ενημέρωσης του Π/Σ ΟΤΕ για τη νέα ημερομηνία επίσκεψης μέχρι την ημερομηνία που θα πραγματοποιηθεί η επίσκεψη για την υλοποίηση του ANToB, θα υπολογίζεται ως ανενεργός χρόνος, καθώς οφείλεται σε λόγους μη υπαιτιότητας ΟΤΕ, με την προϋπόθεση ότι η επίσκεψη για την υλοποίηση του αιτήματος θα πραγματοποιηθεί εντός πέντε (5) εργάσιμων ημερών. Αυτό ισχύει κάθε φορά που απαιτείται νέο ραντεβού λόγω κλειστού κτιρίου.

1.10.2.5 Η ίδια διαδικασία που περιγράφεται ως άνω από 3 έως 5 θα ακολουθηθεί σε περίπτωση που ο τεχνικός βρει για δεύτερη φορά το οίκημα κλειστό κατά την προγραμματισμένη επίσκεψη

1.10.2.6 Σε περίπτωση που ο τεχνικός του ΟΤΕ βρει για τρίτη φορά κλειστό το οίκημα τότε:

- a) παγώνει το αίτημα στα Π/Σ ΟΤΕ, ώστε να μην μετράει ο χρόνος και
- b) η αίτηση αλλάζει κατάσταση σε «Επιστροφή Αίτησης Από τα Συνεργεία».

1.10.2.7 Ο Τ.Π. εντός 10 εργάσιμων ημερών δύναται είτε να ακυρώσει την εν λόγω αίτηση είτε να ζητήσει εκ νέου την υλοποίησή της.

- a) Στην περίπτωση όπου ο Τ.Π. εντός του εν λόγω 10 ημέρου αιτηθεί εκ νέου υλοποίηση το αίτημα παροχής ANToB, αντιμετωπίζεται ως νέο αίτημα, και εκκινούν εκ νέου οι χρόνοι υλοποίησης σύμφωνα με το Παράρτημα 4, χωρίς

να περιλαμβάνεται εκ νέου το διάστημα για τον έλεγχο επιλεξιμότητας (πέντε εργάσιμες ημέρες).

- b) Στην περίπτωση όπου ο Τ.Π. εντός του εν λόγω 10 ημέρου δεν αιτηθεί ακύρωση ή εκ νέου υλοποίηση, τότε το Π/Σ ΟΤΕ δημιουργεί αυτόματα αίτηση ακύρωσης.

1.10.3. Υλοποίηση ΜΤοΒ

Στην περίπτωση του ΜΤοΒ, η υλοποίηση περιλαμβάνει την απομικτονόμησή του από την οριζόντια οριολωρίδα του ΚΚΜ, τη σύνδεση του στον διαχωριστή και την δρομολόγηση, αφενός του ζεύγους φωνής στο ψηφιακό κέντρο και αφετέρου του ζεύγους των δεδομένων είτε στον Ενδιάμεσο κατανεμητή (φυσική, εικονική, σύμμικτη συνεγκατάσταση), είτε στην αντίστοιχη θέση (όριο) της οριολωρίδας του Τ.Π. στο ΚΚΜ.

1.10.4. Υλοποίηση Μετάβασης ΧΕΠ σε ΠΤοΒ

Για την υλοποίηση της μετάβασης απαιτούνται οι ακόλουθες ενέργειες:

- Διακοπή των τηλεφωνικών υπηρεσιών που παρέχονται στον τελικό χρήστη,
- Διακοπή της ΧΕΠ,
- Απομικτονόμηση του αντίστοιχου ΤοΒ από την οριζόντια οριολωρίδα του ΚΚΜ,
- Σύνδεση του ΤοΒ στην αντίστοιχη θέση (όριο) της οριολωρίδας του Τ.Π. στο ΚΚΜ. Απαραίτητη προϋπόθεση για την ανωτέρω εργασία είναι η ύπαρξη ελεύθερων ζευγών ΕΣΚ μεταξύ του ΚΚΜ και του Ενδιάμεσου Κατανεμητή ΟΤΕ της Φ/Σ, ή η ύπαρξη ελεύθερων ζευγών ΕΣΚΤ μεταξύ του ΚΚΜ και του ΦΥΠ/ΦΥΤΠ της Α/Σ.

1.10.5. Υλοποίηση Μετάβασης ΧΕΠ Σε ΠΤοΒ Με Παράλληλη Αίτηση Φορητότητας

Για την υλοποίηση της μετάβασης απαιτούνται οι ακόλουθες ενέργειες:

- Διακοπή των τηλεφωνικών υπηρεσιών που παρέχονται στον τελικό χρήστη,
- Διακοπή της ΧΕΠ,
- Απομικτονόμηση του αντίστοιχου ΤοΒ από την οριζόντια οριολωρίδα του ΚΚΜ,
- Σύνδεση του ΤοΒ στην αντίστοιχη θέση (όριο) της οριολωρίδας του Τ.Π. στο ΚΚΜ. Απαραίτητη προϋπόθεση για την ανωτέρω εργασία είναι η ύπαρξη ελεύθερων ζευγών ΕΣΚ μεταξύ του ΚΚΜ και του Ενδιάμεσου Κατανεμητή ΟΤΕ της Φ/Σ, ή η ύπαρξη ελεύθερων ζευγών ΕΣΚΤ μεταξύ του ΚΚΜ και του ΦΥΠ/ΦΥΤΠ της Α/Σ.

1.10.6. Υλοποίηση Μετάβασης ΧΕΠ Σε ΜΤοΒ

Για την υλοποίηση της μετάβασης απαιτούνται οι ακόλουθες ενέργειες:

- Διακοπή της ΧΕΠ,
- Απομικτονόμηση του αντίστοιχου ΤοΒ από την οριζόντια οριολωρίδα του ΚΚΜ,
- Σύνδεση του ΤοΒ στο διαχωριστή και τη δρομολόγηση, αφενός του ζεύγους φωνής στο ψηφιακό κέντρο και αφετέρου του ζεύγους των δεδομένων είτε στον Ενδιάμεσο καταναμητή (φυσική, εικονική, σύμμικτη συνεγκατάσταση), είτε στην αντίστοιχη θέση (όριο) της οριολωρίδας του Τ.Π. στο ΚΚΜ.

1.10.7. Υλοποίηση Μετάβασης ΜΤοΒ Σε ΠΤοΒ

Για την υλοποίηση της μετάβασης απαιτούνται οι ακόλουθες ενέργειες:

- Διακοπή ΤοΒ από ΚΚΜ (απομικτονόμηση ζεύγους από διαχωριστή, απομικτονόμηση διαχωριστή από οριζόντιο καταναμητή και ενδιάμεσο καταναμητή Τ.Π.),
- Σύνδεση του ΤοΒ στην αντίστοιχη θέση (όριο) της οριολωρίδας του Τ.Π. στο ΚΚΜ. Απαραίτητη προϋπόθεση για την ανωτέρω εργασία είναι η ύπαρξη ελεύθερων ζευγών ΕΣΚ μεταξύ του ΚΚΜ και του Ενδιάμεσου Καταναμητή ΟΤΕ της Φ/Σ, ή η ύπαρξη ελεύθερων ζευγών ΕΣΚΤ μεταξύ του ΚΚΜ και του ΦΥΠ/ΦΥΤΠ της Α/Σ.

1.10.8. Υλοποίηση Μετάβασης ΜΤοΒ Σε ΠΤοΒ με Παράλληλη Αίτηση Φορητότητας

Για την υλοποίηση της μετάβασης απαιτούνται οι ακόλουθες ενέργειες:

- Διακοπή ΤοΒ από ΚΚΜ (απομικτονόμηση ζεύγους από διαχωριστή, απομικτονόμηση διαχωριστή από οριζόντιο καταναμητή και ενδιάμεσο καταναμητή Τ.Π.),
- Σύνδεση του ΤοΒ στην αντίστοιχη θέση (όριο) της οριολωρίδας του Τ.Π. στο ΚΚΜ. Απαραίτητη προϋπόθεση για την ανωτέρω εργασία είναι η ύπαρξη ελεύθερων ζευγών ΕΣΚ μεταξύ του ΚΚΜ και του Ενδιάμεσου Καταναμητή ΟΤΕ της Φ/Σ, ή η ύπαρξη ελεύθερων ζευγών ΕΣΚΤ μεταξύ του ΚΚΜ και του ΦΥΠ/ΦΥΤΠ της Α/Σ.

1.10.9. Υλοποίηση Μετάβασης ΠΤοΒ Σε ΠΤοΒ

Για την υλοποίηση της μετάβασης απαιτούνται οι ακόλουθες ενέργειες:

- Διακοπή ΤοΒ από ΚΚΜ
- Σύνδεση του ΤοΒ στην αντίστοιχη θέση (όριο) της οριολωρίδας του Τ.Π. στο ΚΚΜ. Απαραίτητη προϋπόθεση για την ανωτέρω εργασία είναι η ύπαρξη ελεύθερων ζευγών ΕΣΚ μεταξύ του ΚΚΜ και του Ενδιάμεσου Καταναμητή ΟΤΕ της Φ/Σ, ή η ύπαρξη ελεύθερων ζευγών ΕΣΚΤ μεταξύ του ΚΚΜ και του ΦΥΠ/ΦΥΤΠ της Α/Σ.

1.10.10. Υλοποίηση Μετάβασης ΠΤοΒ Σε ΠΤοΒ Με Παράλληλη Αίτηση Φορητότητας

Για την υλοποίηση της μετάβασης απαιτούνται οι ακόλουθες ενέργειες:

- Διακοπή ΤοΒ από ΚΚΜ
- Σύνδεση του ΤοΒ στην αντίστοιχη θέση (όριο) της οριολωρίδας του Τ.Π. στο ΚΚΜ. Απαραίτητη προϋπόθεση για την ανωτέρω εργασία είναι η ύπαρξη ελεύθερων ζευγών ΕΣΚ μεταξύ του ΚΚΜ και του Ενδιάμεσου Κατανεμητή ΟΤΕ της Φ/Σ, ή η ύπαρξη ελεύθερων ζευγών ΕΣΚΤ μεταξύ του ΚΚΜ και του ΦΥΠ/ΦΥΤΠ της Α/Σ.

1.10.11. Υλοποίηση Μετάβασης ΜΤοΒ Σε ΜΤοΒ

Για την υλοποίηση της μετάβασης απαιτούνται οι ακόλουθες ενέργειες:

- Διακοπή ΤοΒ από ΚΚΜ (απομικτονόμηση ζεύγους από διαχωριστή, απομικτονόμηση διαχωριστή από οριζόντιο κατανεμητή και ενδιάμεσο κατανεμητή Τ.Π.),
- Σύνδεση του ΤοΒ στην αντίστοιχη θέση (όριο) της οριολωρίδας του Τ.Π. στο ΚΚΜ. Απαραίτητη προϋπόθεση για την ανωτέρω εργασία είναι η ύπαρξη ελεύθερων ζευγών ΕΣΚ μεταξύ του ΚΚΜ και του Ενδιάμεσου Κατανεμητή ΟΤΕ της Φ/Σ, ή η ύπαρξη ελεύθερων ζευγών ΕΣΚΤ μεταξύ του ΚΚΜ και του ΦΥΠ/ΦΥΤΠ της Α/Σ.

1.11. ΧΑΡΑΚΤΗΡΙΣΤΙΚΑ ΠΟΙΟΤΗΤΑΣ ΓΡΑΜΜΗΣ

Η πρόσβαση που παρέχεται στον Τ.Π. έχει την ίδια ποιότητα με τις τηλεφωνικές γραμμές του ΟΤΕ και είναι σύμφωνη με τους συνήθεις κανονισμούς στους οποίους υπόκειται ο ΟΤΕ για την παροχή της τηλεφωνικής υπηρεσίας στο κοινό.

Σε κάθε περίπτωση, σύμφωνα με την αρχή της μη διακριτικής μεταχείρισης, ο ΟΤΕ παρέχει στους Τ.Π. το ίδιο επίπεδο ποιότητας γραμμής και με τους ίδιους όρους που ισχύουν για τις δικές του αντίστοιχες υπηρεσίες.

Οι συσκευές μετάδοσης και τα σήματα που μεταφέρονται για τη λειτουργία του τοπικού ΤοΒ, πρέπει να ικανοποιούν τα πρότυπα και προδιαγραφές του ETSI.

Τα χαρακτηριστικά της γραμμής εξαρτώνται από τις ήδη εγκατεστημένες τεχνολογίες στο συγκεκριμένο καλώδιο και από την ποιότητα του συγκεκριμένου συνεστραμμένου ζεύγους. Σε κάθε περίπτωση, σύμφωνα με την αρχή της μη-διάκρισης, ο ΟΤΕ παρέχει στους Τ.Π. το ίδιο επίπεδο ποιότητας γραμμής και με τους ίδιους όρους που ισχύουν για τις δικές του αντίστοιχες υπηρεσίες.

Ο κανονισμός Διαχείρισης Φάσματος & Έγχυσης ισχύος στο δίκτυο πρόσβασης του ΟΤΕ, σύμφωνα με τον οποίο ορίζεται το σύνολο των κανόνων που διέπουν τον τρόπο εγκατάστασης και

λειτουργίας διατάξεων ενεργού εξοπλισμού τεχνολογίας xDSL, θα πρέπει να τηρείται από όλα τα μέρη, ώστε να ελαχιστοποιηθούν οι αμοιβαίες παρεμβολές.

Για την εγκατάσταση και λειτουργία εξοπλισμού των Τ.Π στο δίκτυο πρόσβασης προβλέπεται ότι θα απαιτηθεί η προσκόμιση πιστοποιητικών των κατασκευαστών του εξοπλισμού για τη συμμόρφωσή του με τα εγκεκριμένα Ευρωπαϊκά ή διεθνή πρότυπα. Ο ΟΤΕ διατηρεί το δικαίωμα να πραγματοποιεί ελέγχους και μετρήσεις που αφορούν την συμβατότητα του εξοπλισμού του Τ.Π. με τις υπηρεσίες που παρέχει ο ΟΤΕ, μέσω του ΜΤοΒ και ιδιαίτερα των Διαχωριστών στην πλευρά του χρήστη, επωμιζόμενος ο ίδιος το σχετικό κόστος, χωρίς να παρεμποδίζει τις παρεχόμενες από τον Τ.Π. υπηρεσίες.

Η πραγματοποίηση από τον ΟΤΕ μετρήσεων, σύμφωνα με τα ανωτέρω, δεν πρέπει να έχει ως άμεσο ή έμμεσο αποτέλεσμα την απόκλιση από την προβλεπόμενη στο παρόν διαδικασία παροχής υπηρεσιών ΑΠΤοΒ.

1.12. ΤΡΟΠΟΣ ΧΡΕΩΣΗΣ

Για την ημερομηνία έναρξης χρεώσεων ισχύουν τα εξής:

Η χρέωση κάθε επιμέρους ΤοΒ αρχίζει εφόσον ο ΤοΒ γίνει αποδεκτός από τον Τ.Π., από την επόμενη ημερολογιακή ημέρα της ημερομηνίας παράδοσης του ΤοΒ, η οποία ορίζεται με τη διαδικασία Παράδοσης/Παραλαβής (Παράρτημα 3)

Στην περίπτωση κατάργησης του ΤοΒ και μετά την ολοκλήρωση της κατάργησης θα υπολογίζεται από το σύστημα η Ημερομηνία Αποχρέωσης ως η επομένη ημερολογιακή της Ημερομηνίας Ολοκλήρωσης της κατάργησης στο Π.Σ. ΟΤΕ. Σε κάθε περίπτωση ο λογαριασμός του συνδρομητή εκδίδεται από τον ΟΤΕ ή τον Τ.Π. στο νόμιμο κάτοχο της γραμμής. Ο Τ.Π. και ο ΟΤΕ οφείλουν να διατηρούν στα αρχεία τους τα απαραίτητα δικαιολογητικά που αποδεικνύουν την ταυτοποίηση του συνδρομητή ως νομίμου κατόχου της γραμμής.

1.13. ΕΙΔΙΚΕΣ ΠΕΡΙΠΤΩΣΕΙΣ - ΜΤοΒ

Στην περίπτωση ΜΤοΒ θα ακολουθείται η διαδικασία που περιγράφεται παρακάτω εάν συμβεί μία από τις ακόλουθες μεταβολές στην αντίστοιχη Τηλεφωνική Σύνδεση (ΤΣ):

- μεταβίβαση ΤΣ
- μεταφορά ΤΣ στο ίδιο κέντρο
- αλλαγή αριθμού ΤΣ με μεταφορά σε άλλο κέντρο
- μετατροπή ΤΣ σε MSN
- κατάργηση ΤΣ (παραίτηση συνδρομητή)
- κατάργηση ΤΣ (για οφειλή)
- κατάργηση ΤΣ (για άλλο λόγο)
- φορητότητα ΤΣ
- αλλαγής τύπου ΤΣ (από PSTN σε ISDN ή το αντίστροφο)

Στις περιπτώσεις αυτές, το Π/Σ ΟΤΕ θα στέλνει αιτήσεις «ενημέρωσης» στον Πάροχο, ο οποίος παρέχει υπηρεσίες μέσω του συγκεκριμένου ΤοΒ. Στην συνέχεια το σύστημα θα εμφανίζει τον βρόχο ως «Ελλιπή» για 20 εργάσιμες ημέρες. Στην διάρκεια του 20ημέρου ο Τ.Π. έχει την δυνατότητα:

- για την περίπτωση 1 ανωτέρω να αποδεχτεί την αλλαγή, αφού πρώτα έχει εξασφαλίσει την σχετική αίτηση/εξουσιοδότηση του τελικού χρήστη στον οποίο έχει γίνει η μεταβίβαση της ΤΣ
- για τις περιπτώσεις 2 και 3 ανωτέρω να καταθέσει αίτηση κατάργησης του μεριζόμενου ΤοΒ και παροχής νέου.
- για τις περιπτώσεις 4, 5, 6, 7 και 8 ανωτέρω (στην περίπτωση όπου ο πάροχος δέκτης είναι και ο Τ.Π., ο οποίος παρέχει υπηρεσίες μέσω Μεριζόμενης Πρόσβασης) να καταθέσει αίτηση μετατροπής του σε πλήρη ή να καταθέσει αίτηση κατάργησης του Μεριζόμενου ΤοΒ.
- Για την περίπτωση 9 ανωτέρω να καταθέσει αλλαγή ορίου ή αίτηση κατάργησης του Μεριζόμενου, ή τέλος να καταθέσει αίτηση μετατροπής του σε πλήρη.

Αν δεν κάνει τίποτε από τα ανωτέρω, τότε την 21^η ημέρα θα καταχωρείται αίτηση κατάργησης του ΤοΒ.

1.14. ΦΟΡΜΕΣ ΑΙΤΗΣΕΩΝ ΤΟΒ

1.14.1. Αίτηση Παροχής ΠΤοΒ

ΑΙΤΗΣΗ ΕΝΕΡΓΟΥ ΤΟΠΙΚΟΥ ΒΡΟΧΟΥ	
Είδος αίτησης	Παροχή Ενέργου Βρόχου
Πάροχος	FORTHNET
Νομός (Αστικού Κέντρου)	
Αστικό Κέντρο ΟΤΕ*	-- Επιλέξτε Αστικό Κέντρο --
Αριθμός Συνεγκατάστασης*	-- Επιλέξτε Συνεγκατάσταση --
Επιθυμητό Ζευγάρι Σύνδεσης του Βρόχου στην Οριολαρίδα του Παρόχου στον ΚΚΟ *	
Τηλεφ. Σύνδεση που συνδέεται στον Βρόχο*	
ΣΤΟΙΧΕΙΑ ΔΙΚΑΙΟΥΧΟΥ ΤΗΛΕΦ. ΣΥΝΔΕΣΗΣ	
Επώνυμο ή Επωνυμία*	
Όνομα	
Δήλωση	Ναι
Νομός	
Ευρύτερη Περιοχή	
Πόλη/Χωριό/Συνοικία	
Οδός*	
Αριθμός	
T.K	
Ημερομηνία Κατάθεσης Αίτησης Καταναλωτή*	
ΘΑ ΕΠΑΚΟΛΟΥΘΗΣΕΙ ΑΙΤΗΣΗ ΦΟΡΤΗΟΤΗΤΑΣ ΓΙΑ ΤΗΝ ΣΥΝΔΕΣΗ (Ν)αι / (Ο)χι *	
Παρατήρηση για τους τεχνικούς	
Υπεύθυνος για Συνεννόηση*	
Τηλέφωνο Συνεννόησης*	
Κωδικός Αριθμός Συστήματος Παρόχου	
<input type="button" value="Αποθήκευση στο σύστημα"/> <input type="button" value="Αποστολή στον ΟΤΕ"/>	

1.14.2. Αίτηση Παροχής ΑΝΤοΒ

ΑΙΤΗΣΗ ΠΑΡΟΧΗΣ ΑΝΕΝΕΡΓΟΥ ΤΟΠΙΚΟΥ ΒΡΟΧΟΥ	
Νομός (Αστικού Κέντρου)	
Αστικό Κέντρο ΟΤΕ*	-- Επιλέξτε Αστικό Κέντρο --
Αριθμός Συνεγκατάστασης*	-- Επιλέξτε Συνεγκατάσταση --
Επιθυμητό Ζευγάρι Σύνδεσης του Βρόχου στην Οριολαρίδα του Παρόχου στον ΚΚΟ *	
Επώνυμο ή Επωνυμία*	
Όνομα*	
Ευρύτερη Περιοχή	
Πόλη/Χωριό/Συνοικία	
Οδός	
Αριθμός	
T.K	
Τηλεφ. Σύνδεση που λειτουργεί στην ίδια διεύθυνση	
Ημερομηνία Κατάθεσης Αίτησης Καταναλωτή*	
Παρατήρηση για τους τεχνικούς	
Υπεύθυνος για Συνεννόηση*	
Τηλέφωνο Συνεννόησης*	
Κωδικός Αριθμός Συστήματος Παρόχου	
<input type="button" value="Αποθήκευση στο σύστημα"/> <input type="button" value="Αποστολή στον ΟΤΕ"/>	

Εισαγωγή υποχρεωτικού πεδίου, στο οποίο ο Τ.Π θα δηλώνει αν το οίκημα είναι Αυθαίρετο. Αν όχι το αίτημα θα απορρίπτεται.

1.14.3. Αίτηση Παροχής ΜΤοΒ

ΑΙΤΗΣΗ ΜΕΡΙΖΟΜΕΝΟΥ ΤΟΠΙΚΟΥ ΒΡΟΧΟΥ	
Είδος Αίτησης	Παροχή Μερζόμενου Βρόχου
Πάροχος	FORTHNET
Νομός (Διατικού Κέντρου)	
Διατικό Κέντρο ΟΤΕ*	-- Επιλέξτε Διατικό Κέντρο --
Αριθμός Συνεγκατάστασης*	-- Επιλέξτε Συνεγκατάσταση --
Επιθυμητό Ζευγάρι Σύνδεσης του Βρόχου στην Οριοληρίδα του Παρόχου στον ΚΚΟ *	
Τηλεφ. Σύνδεση που συνδέεται στον Βρόχο*	
ΣΤΟΙΧΕΙΑ ΔΙΚΑΙΟΥΧΟΥ ΤΗΛΕΦ. ΣΥΝΔΕΣΗΣ	
Επώνυμο ή Επωνυμία*	
Όνομα	
Εξουσιοδότηση	Ναι
Νομός	
Ευρύτερη Περιοχή	
Πόλη/Χωριό/Συνοικία	
Οδός*	
Αριθμός	
Τ.Κ	
Ημερομηνία Κατάθεσης Αίτησης Καταναλωτή*	
Παρατήρηση για τους τεχνικούς	
Υπεύθυνος για Συνεννόηση*	
Τηλέφωνο Συνεννόησης*	
Κωδικός Αριθμός Συστήματος Παρόχου	
<input type="button" value="Αποθήκευση στο σύστημα"/> <input type="button" value="Αποστολή στον ΟΤΕ"/>	

1.14.4. Αίτηση Μετάβασης ΠΤοΒ

ΑΙΤΗΣΗ ΕΝΕΡΓΟΥ ΤΟΠΙΚΟΥ ΒΡΟΧΟΥ	
Είδος αίτησης	Παροχή ΤοΒ σε Πλήρη ΤοΒ
Πάροχος	FORTHNET
Πάροχος στον οποίο ανήκει ο βρόχος	
Νομός (Διατικού Κέντρου)	
Διατικό Κέντρο ΟΤΕ*	-- Επιλέξτε Διατικό Κέντρο --
Αριθμός Συνεγκατάστασης*	-- Επιλέξτε Συνεγκατάσταση --
Επιθυμητό Ζευγάρι Σύνδεσης του Βρόχου στην Οριοληρίδα του Παρόχου στον ΚΚΟ *	
Αριθμός Τοπικού Βρόχου*	
ΣΤΟΙΧΕΙΑ ΔΙΚΑΙΟΥΧΟΥ ΤΗΛΕΦ. ΣΥΝΔΕΣΗΣ	
Επώνυμο ή Επωνυμία*	
Όνομα	
Δήλωση	Ναι
Νομός	
Ευρύτερη Περιοχή	
Πόλη/Χωριό/Συνοικία	
Οδός*	
Αριθμός	
Τ.Κ	
Ημερομηνία Κατάθεσης Αίτησης Καταναλωτή*	
Επισύναψη Λογαριασμού	<input type="button" value="Ανάρτηση"/> (Δεκτοί τύποι αρχείων: κίνηση & pdf - Μέγιστο μέγεθος 500 kb)
Παρατήρηση για τους τεχνικούς	
Υπεύθυνος για Συνεννόηση*	
Τηλέφωνο Συνεννόησης*	
Κωδικός Αριθμός Συστήματος Παρόχου	
<p>Εάν επιλέξει την μετάβαση: ΠΤοΒ σε ΠΤοΒ. Με την παρούσα αίτηση μετάβασης δηλώνω τα ακόλουθα:</p> <p>- Είμαι εξουσιοδοτημένος να προχωρήσω σε διακοπή των υπηρεσιών ΠΤοΒ που λαμβάνει ο πελάτης μου με το ανωτέρω ονοματεπώνυμο, φωνητικό αριθμό βρόχου και διεύθυνση από τον ΠΠ1</p> <p><input type="checkbox"/> Αποδέχομαι:</p>	
<input type="button" value="Αποθήκευση στο σύστημα"/> <input type="button" value="Αποστολή στον ΟΤΕ"/>	

1.14.5. Αίτηση Μετάβασης ΜΤοΒ

ΑΙΤΗΣΗ ΜΕΡΙΖΟΜΕΝΟΥ ΤΟΠΙΚΟΥ ΒΡΟΧΟΥ	
Είδος Αίτησης	Μερίζομενος ΤοΒ σε Μερίζομενο ΤοΒ
Πάροχος	ΕΟΡΤΗΜΕΤ
Νομός (Αστικό Κέντρο)	
Αστικό Κέντρο ΟΤΕ*	-- Επιλέξτε Αστικό Κέντρο --
Αριθμός Συνεγκατάστασης*	-- Επιλέξτε Συνεγκατάσταση --
Επιθυμητό Ζευγάρι Σύνδεσης του Βρόχου στην Οριολωρίδα του Παρόχου στον ΚΚΟ*	
Τηλεφ. Σύνδεση που συνδέεται στον βρόχο*	
ΣΤΟΙΧΕΙΑ ΔΙΚΑΙΟΥΧΟΥ ΤΗΛΕΦ. ΣΥΝΔΕΣΗΣ	
Επώνυμο ή Επωνυμία*	
Όνομα	
Εξουσιοδότηση	Ναι
Νομός	
Ευρύτερη Περιοχή	
Πόλη/Χωριό/Συνοικία	
Οδός*	
Αριθμός	
Τ.Κ	
Ημερομηνία Κατάθεσης Αίτησης Καταναλωτή*	
Παρατήρηση για τους τεχνικούς	
Υπεύθυνος για Συνεννόηση*	
Τηλέφωνο Συνεννόησης*	
Κωδικός Αριθμός Συστήματος Παρόχου	
<p>Εχω επιλέξει την μετάβαση: ΜΤοΒ σε ΜΤοΒ. Με την παρούσα αίτηση μετάβασης δηλώνω τα ακόλουθα:</p> <ul style="list-style-type: none"> - Είμαι εξουσιοδοτημένος να προχωρήσω σε διακοπή των υπηρεσιών ΜΤοΒ που λαμβάνει ο πελάτης μου για την ανωτέρω τηλεφωνική σύνδεση 	
<input type="checkbox"/> Αποδέχομαι	
<input type="button" value="Αποθήκευση στο σύστημα"/> <input type="button" value="Αποστολή στον ΟΤΕ"/>	

1.14.6. Αίτηση Ακύρωσης ΠΤοΒ

ΑΙΤΗΣΗ ΕΝΕΡΓΟΥ ΤΟΠΙΚΟΥ ΒΡΟΧΟΥ	
Στοιχεία Αίτησης	Ακύρωση Αίτησης
Κωδικός Αριθμός Συστήματος Παρόχου	
Λόγος Ακύρωσης	
<input type="button" value="Ακύρωση Αίτησης"/>	

1.14.7. Αίτηση Κατάργησης ΤοΒ

ΛΕΙΤΟΥΡΓΟΥΝΤΕΣ ΒΡΟΧΟΙ	
Στοιχεία Βρόχου	Εισαγωγή Αίτησης Κατάργησης τοπικού βρόχου
Αλλαγή Ονόμα	
ΑΙΤΗΣΗ ΚΑΤΑΡΓΗΣΗΣ ΤΟΠΙΚΟΥ ΒΡΟΧΟΥ	
Αρ. Βρόχου	2182318715
Αστικό Κέντρο ΟΤΕ*	ΘΕΡΜΗΣ - ΚΑΛΑΜΑΡΙΑΣ
Αριθμός Συνεγκατάστασης*	2181716758 - (582) - Απομακρυσμένη (Σύνδεση ΕΣΚΤ) - (No Address) - FORTHN
Τηλεφ. Σύνδεση που συνδέεται στον Βρόχο*	2310464581
ΣΤΟΙΧΕΙΑ ΔΙΚΑΙΟΥΧΟΥ ΤΗΛΕΦ. ΣΥΝΔΕΣΗΣ	
Επώνυμο ή Επωνυμία*	ΑΘΑΝΑΣΙΑΔΗΣ
Όνομα	ΓΕΩΡΓΙΟΣ
Δ/ΝΣΗ ΕΓΚΑΤΑΣΤΑΣΗΣ ΤΟΠΙΚΟΥ ΒΡΟΧΟΥ	
Νομός	ΘΕΣΣΑΛΟΝΙΚΗΣ
Ευρύτερη Περιοχή	ΘΕΣΣΑΛΟΝΙΚΗ
Πόλη/Χωριό/Συνοικία	ΘΕΡΜΗ
Οδός*	ΥΨΗΛΑΝΤΟΥ
Αριθμός	
Τ.Κ	57001
Ημερομηνία Κατάθεσης Αίτησης Κατανομιλή*	<input type="text"/>
Κωδικός Αριθμός Συστήματος Παρόχου	<input type="text"/>
Λόγος Κατάργησης	ΚΑ - Άλλαξη Παρόχου <input type="text"/>
<input type="button" value="Αποθήκευση στο σύστημα"/> <input type="button" value="Αποστέλλω στον ΟΤΕ"/>	

ΠΑΡΑΡΤΗΜΑ 2. ΔΙΑΔΙΚΑΣΙΕΣ ΠΑΡΟΧΗΣ ΤΟΥΒ

2.1. ΔΙΑΔΙΚΑΣΙΕΣ ΠΑΡΟΧΗΣ ΤΟΥΒ

Η διαδικασία παροχής Αδεσμοποίησης Πρόσβασης σε Τοπικό Υποβρόχο πραγματοποιείται μέσω των ακόλουθων αιτήσεων:

- Αίτηση παροχής ΠΤοΥΒ.
- Αίτηση παροχής ΑΝΤοΥΒ.
- Αίτηση παροχής ΜΤοΥΒ.

Όλα τα αιτήματα σχετικά με την παροχή του ΤοΥΒ υποβάλλονται από τον Τ.Π. μέσω του Π.Σ., σύμφωνα με τις διαδικασίες που περιγράφονται παρακάτω. Μέχρι την ολοκλήρωση της υλοποίησης παροχής αιτημάτων ΤοΥΒ μέσω των Π/Σ, ο ΟΤΕ θα δέχεται την κατάθεση των αιτημάτων των Παρόχων μέσω επιστολών.

2.1.1. Διαδικασία Παροχής ΠΤΟΥΒ

2.1.1.1 Ο Συνδρομητής υποβάλει σχετική αίτηση ΠΤοΥΒ στον Τ.Π. Η πρωτότυπη αίτηση ΠΤοΥΒ περιλαμβάνει εξουσιοδότηση-δήλωση του Συνδρομητή προς τον Τ.Π., προκειμένου ο Τ.Π. να υποβάλει σχετικό αίτημα στον ΟΤΕ.

- Στην περίπτωση της πλήρους αδεσμοποίησης πρόσβασης, η εν λόγω αίτηση περιλαμβάνει:

α) αίτηση κατάργησης των υπηρεσιών που του παρέχονται μέσω του ΤοΒ

β) αίτηση παροχής ΠΤοΥΒ

Ειδικά στην περίπτωση αίτησης παροχής ΑΝΤοΥΒ, ο Τ.Π οφείλει να έχει στη διάθεσή του όλα τα απαραίτητα από τη Νομοθεσία δικαιολογητικά, με τα οποία βεβαιώνεται αρμοδίως ότι το κτίσμα του συνδρομητή/πελάτη του είναι νόμιμο και όχι αυθαίρετο. Επιπλέον, με την εισαγωγή του αιτήματος στο ΠΣ ΟΤΕ, ο Τ.Π δηλώνει υπεύθυνα ότι έχει ελέγξει την τήρηση όλων των διατάξεων της κείμενης Νομοθεσίας σχετικά με τη νομιμότητα του κτιρίου του συνδρομητή/πελάτη του και ότι αναλαμβάνει οιασδήποτε φύσεως ευθύνη (αστική, ποινική κλπ) σε περίπτωση που αποδειχθεί στη συνέχεια ότι το εν λόγω κτίσμα είναι αυθαίρετο. Σε διαφορετική περίπτωση το αίτημα θα απορρίπτεται με λόγο απόρριψης «Αυθαίρετο Οίκημα»

Η εν λόγω αίτηση αποτελεί ταυτόχρονα και αίτηση διακοπής των παρεχόμενων από τον ΟΤΕ υπηρεσιών (και κατά περίπτωση από άλλους Παρόχους) και συνιστά καταγγελία των σχετικών συμβάσεων τις οποίες ο συνδρομητής έχει συνάψει με τον ΟΤΕ και κατά περίπτωση με άλλους Παρόχους, των οποίων τα έννομα αποτελέσματα εκκινούν από την ημερομηνία παράδοσης του ΤοΥΒ. Στην περίπτωση της Μεριζόμενης Πρόσβασης, η εν λόγω αίτηση περιλαμβάνει αίτηση παροχής ΜΤοΥΒ.

- 2.1.1.2 Ο Τ.Π. προβαίνει σε έλεγχο της αίτησης, ως προς την ορθότητα των στοιχείων της.
- 2.1.1.3 Ο Τ.Π. καταχωρεί την αίτηση στο Π/Σ ΟΤΕ, εντός μίας (1) εργάσιμης ημέρας από την ημερομηνία υποβολής της εξουσιοδότησης/δήλωσης του συνδρομητή. Η προθεσμία της μίας εργάσιμης ημέρας ισχύει από την ημερομηνία υποβολής της ορθά συμπληρωμένης και πλήρους εξουσιοδότησης του καταναλωτή.
- 2.1.1.4 Ως ημερομηνία κατάθεσης της αίτησης (ημερομηνία εισαγωγής της αίτησης στο σύστημα) θα λαμβάνεται η ημερομηνία του Π/Σ ΟΤΕ.
- 2.1.1.5 Είναι δυνατή και η μαζική εισαγωγή αιτήσεων στο Π/Σ ΟΤΕ μέσω κατάλληλου αρχείου.
- 2.1.1.6 Οι αιτήσεις ικανοποιούνται κατά σειρά προτεραιότητας, σύμφωνα με την ημερομηνία κατάθεσης τους.
- 2.1.1.7 Σε όλες τις αιτήσεις, τα στοιχεία Τ.Π. θα συμπληρώνονται αυτόματα από το σύστημα, ανάλογα με το username που έχει χρησιμοποιηθεί για την σύνδεση με το σύστημα.
- 2.1.1.8 Με την εισαγωγή της στο Π/Σ, η αίτηση παίρνει αυτόματα μοναδικό αύξοντα αριθμό πρωτοκόλλου.
- 2.1.1.9 Με την καταχώρησή της, η αίτηση θα ελέγχεται αυτόματα από το Π/Σ, αλλά και από την αρμόδια Υπηρεσία του ΟΤΕ ως προς το επώνυμο ή επωνυμία και τον αριθμό τηλεφωνικής σύνδεσης.
- 2.1.1.9.1. Εάν τα παραπάνω στοιχεία είναι ελλιπή, ανακριβή ή λανθασμένα, τότε η αίτηση απορρίπτεται και ενημερώνεται σχετικά ο Τ.Π. από το Π/Σ με το κατάλληλο μήνυμα απόρριψης αίτησης.
- 2.1.1.9.2. Εάν τα στοιχεία είναι ακριβή, συνεχίζεται ο έλεγχος επιλεξιμότητας σύμφωνα με τα όσα αναφέρονται στην §2.1.1.11 κατωτέρω.
- 2.1.1.10 Η εκ νέου υποβολή της ίδιας αίτησης με τα ορθά στοιχεία, αποτελεί νέα αίτηση.
- 2.1.1.11 Ο Τ.Π. ενημερώνεται για την επιλεξιμότητα ή τη μη επιλεξιμότητα του ΠΤοΥΒ, καθώς επίσης για την προγραμματισμένη ημερομηνία υλοποίησης της σύνδεσης μέσω του Π/Σ (στην περίπτωση που ο ΠΤοΥΒ είναι επιλέξιμος), σύμφωνα με την §2.7 του παρόντος Παραρτήματος .
- 2.1.1.12 Εάν ο ΠΤοΥΒ δεν είναι επιλέξιμος, τότε η αίτηση απορρίπτεται αυτόματα από το σύστημα και ενημερώνεται ο Τ.Π. από το Π/Σ ΟΤΕ για τον λόγο μη επιλεξιμότητας. Οι λόγοι απόρριψης του ΠΤοΥΒ περιγράφονται στην §2.7.2.2 του παρόντος Παραρτήματος.
- 2.1.1.13 Εάν ο ΠΤοΥΒ είναι επιλέξιμος, η αίτηση προωθείται για υλοποίηση και ο Τ.Π. ενημερώνεται από το Π/Σ. ΟΤΕ για την προγραμματισμένη ημερομηνία κατασκευής του ΤοΥΒ, σύμφωνα με τα όσα περιγράφονται στην §2.6.1 Η υλοποίηση της αίτησης λαμβάνει χώρα την

προγραμματισμένη ημερομηνία για την οποία ο ΟΤΕ έχει ενημερώσει τον Τ.Π. κατά την επιλεξιμότητα. Αλλαγή στην ημερομηνία υλοποίησης γίνεται σύμφωνα με τη διαδικασία που περιγράφεται στην §2.3 του παρόντος Παραρτήματος

- 2.1.1.14 Ο ΟΤΕ πραγματοποιεί μετρήσεις, από τον ΤΚΜ έως το σημείο τερματισμού του ΠΤοΥΒ σύμφωνα με την § 2.5 του παρόντος Παραρτήματος.
- 2.1.1.15 Την ημέρα υλοποίησης ο ΟΤΕ, μέσω του Π/Σ, ενημερώνει τον Τ.Π. για την ολοκλήρωση της υλοποίησης του ΠΤοΥΒ
- 2.1.1.16 Αφού ολοκληρωθεί η υλοποίηση του ΠΤοΥΒ, ακολουθείται η διαδικασία παράδοσης/παραλαβής του, όπως περιγράφεται στη Διαδικασία Παράδοσης Παραλαβής ΤοΒ/ΤοΥΒ, του Παραρτήματος 3 της παρούσας Προσφοράς.
- 2.1.1.17 Με την αποδοχή του ΠΤοΥΒ εκκινεί η χρέωσή του, σύμφωνα με την §2.8 του παρόντος Παραρτήματος.
- 2.1.1.18 Ειδικές περιπτώσεις που αφορούν αλλαγή ημερομηνίας υλοποίησης αιτήσεων ΠΤοΥΒ περιγράφονται στην §2.3
- 2.1.1.19 Ειδικές περιπτώσεις που αφορούν ακυρώσεις αιτήσεων ΠΤοΥΒ περιγράφονται στην §2.4

2.1.2. Διαδικασία Παροχής ΑΝΤοΥΒ

- 2.1.2.1 Ο συνδρομητής υποβάλει σχετική αίτηση παροχής ΑΝΤοΥΒ στον Τ.Π. Η πρωτότυπη αίτηση παροχής ΑΝΤοΥΒ περιλαμβάνει εξουσιοδότηση-δήλωση του Συνδρομητή προς τον Τ.Π, προκειμένου ο Τ.Π. να υποβάλει σχετικό αίτημα στον ΟΤΕ.
- 2.1.2.2 Ο Τ.Π. προβαίνει σε έλεγχο της αίτησης, ως προς την ορθότητα των στοιχείων της.
- 2.1.2.3 Ο Τ.Π. καταχωρεί την αίτηση στο Π/Σ ΟΤΕ, εντός μίας (1) εργάσιμης ημέρας από την ημερομηνία υποβολής της εξουσιοδότησης/δήλωσης του συνδρομητή.
- 2.1.2.4 Είναι δυνατή και η μαζική εισαγωγή αιτήσεων στο Π/Σ ΟΤΕ.
- 2.1.2.5 Οι αιτήσεις ικανοποιούνται κατά σειρά προτεραιότητας, σύμφωνα με την ημερομηνία κατάθεσης τους.
- 2.1.2.6 Σε όλες τις αιτήσεις, τα στοιχεία Τ.Π. θα συμπληρώνονται αυτόματα από το σύστημα, ανάλογα με το username που έχει χρησιμοποιηθεί για την σύνδεση με το σύστημα.
- 2.1.2.7 Με την εισαγωγή της στο Π/Σ, η αίτηση παίρνει αυτόματα μοναδικό αύξοντα αριθμό πρωτοκόλλου.
- 2.1.2.8 Ως ημερομηνία κατάθεσης της αίτησης (ημερομηνία εισαγωγής της αίτησης στο σύστημα) λαμβάνεται η ημερομηνία του Π/Σ ΟΤΕ.
- 2.1.2.9 Με την καταχώρησή της, η αίτηση θα ελέγχεται αυτόματα από το σύστημα, αλλά και από την αρμόδια Υπηρεσία του ΟΤΕ ως προς τη διεύθυνση.

- 2.1.2.9.1. Εάν τα παραπάνω στοιχεία είναι ελλιπή, ανακριβή ή λανθασμένα, τότε η αίτηση απορρίπτεται και ενημερώνεται ο Τ.Π. από το Π/Σ. με το κατάλληλο μήνυμα απόρριψης αίτησης.
- 2.1.2.9.2. Εάν τα στοιχεία είναι ακριβή, συνεχίζεται ο έλεγχος επιλεξιμότητας σύμφωνα με τα όσα αναφέρονται στην §2.1.2.11 κατωτέρω.
- 2.1.2.10 Η εκ νέου υποβολή της ίδιας αίτησης με τα ορθά στοιχεία, αποτελεί νέα αίτηση.
- 2.1.2.11 Ο Τ.Π. ενημερώνεται μέσω του Π/Σ ΟΤΕ για την επιλεξιμότητα ή τη μη επιλεξιμότητα του ANToYB καθώς επίσης για την προγραμματισμένη ημερομηνία υλοποίησης της σύνδεσης και το προκαθορισμένο χρονικό παράθυρο διάρκειας τεσσάρων (4) ωρών εντός του οποίου θα πραγματοποιηθεί η επίσκεψη για την υλοποίηση του ANToYB, σύμφωνα με την §2.7 του παρόντος Παραρτήματος.
- 2.1.2.12 Εάν ο ANToYB δεν είναι επιλέξιμος, τότε η αίτηση απορρίπτεται και ενημερώνεται ο Τ.Π. από το Π/Σ για τον λόγο μη επιλεξιμότητας. Οι λόγοι απόρριψης του ANToYB περιγράφονται στην §2.7.2.1
- 2.1.2.13 Εάν ο ANToYB είναι επιλέξιμος τότε η αίτηση προωθείται για υλοποίηση σύμφωνα με τα όσα περιγράφονται στην §2.6.2. Η υλοποίηση της αίτησης λαμβάνει χώρα την προγραμματισμένη ημερομηνία για την οποία ο ΟΤΕ έχει ενημερώσει τον Τ.Π. κατά την επιλεξιμότητα (σύμφωνα με την §2.1.2.11). Αλλαγή στην ημερομηνία υλοποίησης γίνεται σύμφωνα με τη διαδικασία που περιγράφεται στην §2.3 του παρόντος Παραρτήματος.
- 2.1.2.14 Ο Τ.Π. ο οποίος έχει ενημερωθεί κατά το στάδιο της επιλεξιμότητας μέσω του Π/Σ για την προγραμματισμένη ημερομηνία υλοποίησης και το χρονικό παράθυρο 4 ωρών εντός του οποίου θα μεταβεί το συνεργείο στη διεύθυνση του τελικού χρήστη, δύναται να παρευρίσκεται για τη δοκιμή/παραλαβή του ζεύγους σύνδεσης του ANToYB στην διεύθυνση που έχει ορίσει να τερματίσει ο ANToYB.
- 2.1.2.15 Ο ΟΤΕ πραγματοποιεί μετρήσεις, από τον ΚΚΜ έως το σημείο τερματισμού του ANToYB στη διεύθυνση του τελικού χρήστη σύμφωνα με την §2.5 του παρόντος Παραρτήματος.
- 2.1.2.16 Την ημέρα υλοποίησης ο ΟΤΕ, μέσω του Π/Σ ΟΤΕ, ενημερώνει τον Τ.Π. για την ολοκλήρωση της υλοποίησης του ANToYB
- 2.1.2.17 Αφού ολοκληρωθεί η υλοποίηση του ANToYB, ακολουθείται η διαδικασία παράδοσης/παραλαβής όπως περιγράφεται στη Διαδικασία Παράδοσης Παραλαβής ΤοB/ToYB-Παράρτημα 3.
- 2.1.2.18 Με την αποδοχή του ANToYB εκκινεί η χρέωσή του, σύμφωνα με την §2.8 του παρόντος Παραρτήματος.
- 2.1.2.19 Ειδικές περιπτώσεις που αφορούν αλλαγή ημερομηνίας υλοποίησης αιτήσεων ANToYB περιγράφονται στην §2.3. Ειδικές περιπτώσεις που αφορούν ακυρώσεις αιτήσεων ANToYB περιγράφονται στην §2.4.

2.2. ΔΙΑΔΙΚΑΣΙΕΣ ΜΕΤΑΒΑΣΗΣ ΜΕΤΑΞΥ ΥΠΗΡΕΣΙΩΝ ΤΟΥΒ

2.2.1. Μετάβαση από ΜΤοΒ του Τ.Π.1 σε ΠΤοΥΒ του Τ.Π.2

2.2.1.1 Ο Τ.Π2 εισάγει στο Π/Σ ΟΤΕ αίτηση παροχής ΠΤοΥΒ με τις εξής επιλογές

- Είδος Αίτησης: ΜΤοΒ σε ΠΤοΥΒ
- Αποδοχή δήλωσης-εξουσιοδότησης, με την οποία ο Τ.Π2 δηλώνει υπεύθυνα ότι είναι εξουσιοδοτημένος να:
 - προχωρήσει σε διακοπή των υπηρεσιών ΜΤοΒ που λαμβάνει ο πελάτης του για την τηλεφωνική του σύνδεση από τον προγενέστερο πάροχο.
 - προχωρήσει σε διακοπή των υπηρεσιών PSTN/ISDN που λαμβάνει ο πελάτης του από τον ΟΤΕ για την τηλεφωνική του σύνδεση.
 - προχωρήσει σε διακοπή της υπηρεσίας προεπιλογής φορέα /ΧΕΓ που τυχόν λαμβάνει ο πελάτης του για την τηλεφωνική του σύνδεση.

Στην ανωτέρω περίπτωση η ταυτοποίηση των Παρόχων γίνεται από τα πληροφοριακά συστήματα του ΟΤΕ χωρίς απαραίτητα ο Τ.Π2 να γνωρίζει την ταυτότητά τους.

2.2.1.2 Ακολουθούνται τα βήματα §2.1.1.2-2.1.1.14 της διαδικασίας παροχής ΠΤοΥΒ.

2.2.1.3 Η υλοποίηση πραγματοποιείται σύμφωνα με την §2.6.3 του παρόντος Παραρτήματος, ενώ ενημερώνεται ο Τ.Π1 για τη διακοπή του ΜΤοΒ, μέσω του Π/Σ ΟΤΕ με αυτόματο αίτημα κατάργησης του ΜΤοΒ που παρέχει στον πελάτη του.

2.2.1.4 Ακολουθούνται τα βήματα §2.1.1.15- 2.1.1.17 της διαδικασίας παροχής ΠΤοΥΒ.

2.2.1.5 Ειδικές περιπτώσεις που αφορούν αλλαγή ημερομηνίας υλοποίησης αιτήσεων ΠΤοΥΒ περιγράφονται στην §2.3.

2.2.1.6 Ειδικές περιπτώσεις που αφορούν ακυρώσεις αιτήσεων ΠΤοΥΒ περιγράφονται στην §2.4.

2.2.2. Μετάβαση από ΠΤοΒ του Τ.Π.1 σε ΠΤοΥΒ του Τ.Π.2

2.2.2.1 Ο Τ.Π. εισάγει στο Π/Σ ΟΤΕ την αίτηση παροχής ΠΤοΥΒ με τις εξής επιλογές

- Είδος Αίτησης: ΠΤοΒ σε ΠΤοΥΒ

- Αποδοχή δήλωσης-εξουσιοδότησης με την οποία ο Τ.Π.2 δηλώνει υπεύθυνα ότι είναι εξουσιοδοτημένος να προχωρήσει σε διακοπή των υπηρεσιών ΠΤοΒ που λαμβάνει ο πελάτης του για την τηλεφωνική του σύνδεση από τον Τ.Π.1

2.2.2.2 Ακολουθούνται κατ' αντιστοιχία τα βήματα 1.4.8.4 – 1.4.8.11 της §.1.4.8 (Διαδικασία Μετάβασης ΠΤοΒ σε ΠΤοΒ) του Παραρτήματος 1.

2.2.2.3 Η υλοποίηση πραγματοποιείται σύμφωνα με την §2.6.6 του παρόντος Παραρτήματος και ενημερώνεται ο Τ.Π1 για τη διακοπή του ΠΤοΒ, μέσω του Π/Σ ΟΤΕ με αυτόματο αίτημα κατάργησης του ΠΤοΒ που παρέχει στον πελάτη του.

2.2.2.4 Ακολουθούνται κατ' αντιστοιχία τα βήματα §1.4.8.13 - 1.4.8.16 (Διαδικασία Μετάβασης ΠΤοΒ σε ΠΤοΒ), του Παραρτήματος 1,

2.2.2.5 Ειδικές περιπτώσεις που αφορούν αλλαγή ημερομηνίας υλοποίησης αιτήσεων ΠΤοΥΒ περιγράφονται στην §2.3.

2.2.2.6 Ειδικές περιπτώσεις που αφορούν ακυρώσεις αιτήσεων ΠΤοΥΒ περιγράφονται στην §2.4.

2.2.3. Μετάβαση από ΧΕΠ του Τ.Π.1 σε ΠΤοΥΒ του Τ.Π.2

2.2.3.1 Ο Τ.Π. εισάγει στο Π/Σ ΟΤΕ την αίτηση παροχής ΠΤοΥΒ με τις εξής επιλογές :

- Είδος Αίτησης: ΧΕΠ σε ΠΤοΥΒ
- Αποδοχή δήλωσης-εξουσιοδότησης με την οποία ο Τ.Π2 δηλώνει υπεύθυνα ότι είναι εξουσιοδοτημένος να προχωρήσει σε διακοπή των υπηρεσιών ΧΕΠ που λαμβάνει ο πελάτης του για την τηλεφωνική του σύνδεση από τον Τ.Π.1.

Η «αίτηση μετατροπής ΧΕΠ σε ΠΤοΥΒ» αποτελεί ταυτόχρονα και αίτηση διακοπής των παρεχόμενων από τον ΟΤΕ υπηρεσιών PSTN/ISDN, και κατά περίπτωση των υπηρεσιών επιλογής/προεπιλογής/ΧΕΓ που τυχόν λαμβάνει, καθώς και των υπηρεσιών ευρυζωνικής πρόσβασης του ΟΤΕ ή του Τ.Π1 (μέσω ΧΕΠ) και συνιστά καταγγελία των σχετικών συμβάσεων τις οποίες ο συνδρομητής έχει συνάψει, των οποίων τα έννομα αποτελέσματα εκκινούν από την ημερομηνία παράδοσης του ΠΤοΥΒ.

2.2.3.2 Ο Τ.Π2 αποστέλλει στον ΟΤΕ όλα τα απαραίτητα στοιχεία προκειμένου ο ΟΤΕ να μπορεί να ταυτοποιήσει τον συνδρομητή που έχει ΧΕΠ (επώνυμο/επωνυμία, τηλεφωνικός αριθμός)

2.2.3.3 Ακολουθούνται τα βήματα 2.1.1.2-2.1.1.15 της διαδικασίας παροχής ΠΤοΥΒ

2.2.3.4 Η υλοποίηση πραγματοποιείται σύμφωνα με την §2.6.5 του παρόντος Παραρτήματος ενώ ενημερώνεται ο Τ.Π1 για τη διακοπή του ΧΕΠ, μέσω

του Π/Σ ΟΤΕ με αυτόματο αίτημα κατάργησης του ΧΕΠ που παρέχει στον πελάτη του.

2.2.3.5 Ακολουθούνται τα βήματα §2.1.1.16-2.1.1.17 της διαδικασίας παροχής ΠΤοΥΒ.

2.2.3.6 Ειδικές περιπτώσεις που αφορούν αλλαγή ημερομηνίας υλοποίησης αιτήσεων ΠΤοΥΒ περιγράφονται στην §2.3.

2.2.3.7 Ειδικές περιπτώσεις που αφορούν ακυρώσεις αιτήσεων ΠΤοΥΒ περιγράφονται στην §2.4

2.2.4. Μετάβαση από ΠΤοΥΒ του Τ.Π.1 σε ΠΤοΒ του Τ.Π.2

2.2.4.1 Ο Τ.Π2 εισάγει στο Π/Σ ΟΤΕ την αίτηση παροχής ΠΤοΒ με τις εξής επιλογές

- Είδος Αίτησης: ΠΤοΥΒ σε ΠΤοΒ
- Αποδοχή δήλωσης-εξουσιοδότησης με την οποία ο Τ.Π2 δηλώνει υπεύθυνα ότι είναι εξουσιοδοτημένος να προχωρήσει σε διακοπή των υπηρεσιών ΠΤοΥΒ που λαμβάνει ο πελάτης του για την τηλεφωνική του σύνδεση από τον Τ.Π.1

2.2.4.2 Ακολουθούνται κατ' αντιστοιχία τα βήματα 1.4.8.4 – 1.4.8.11 της §.1.4.8 (Διαδικασία Μετάβασης ΠΤοΒ σε ΠΤοΒ) του Παραρτήματος 1.

2.2.4.3 Η υλοποίηση πραγματοποιείται σύμφωνα με την §2.6.6 του παρόντος Παραρτήματος ενώ ενημερώνεται ο Τ.Π1 για τη διακοπή του ΠΤοΥΒ, μέσω του Π/Σ ΟΤΕ με αυτόματο αίτημα κατάργησης του ΠΤοΥΒ που παρέχει στον πελάτη του.

2.2.4.4 Ακολουθούνται κατ' αντιστοιχία τα βήματα §1.4.8.13 - 1.4.8.16 (Διαδικασία Μετάβασης ΠΤοΒ σε ΠΤοΒ), του Παραρτήματος 1

2.2.4.5 Οι περιπτώσεις αλλαγής ημερομηνίας υλοποίησης του ΤοΥΒ περιγράφονται στην §2.3

2.2.4.6 Σε περίπτωση όπου ο Τ.Π.2 καταθέσει αίτηση ακύρωσης της μετάβασης, ισχύουν τα όσα αναφέρονται στην §2.4.

2.2.5. Μετάβαση από ΠΤοΥΒ του Τ.Π.1 σε ΠΤοΥΒ του Τ.Π.2

2.2.5.1 Ο Τ.Π. εισάγει στο Π/Σ ΟΤΕ την αίτηση παροχής ΠΤοΥΒ με τις εξής επιλογές

- Είδος Αίτησης: ΠΤοΥΒ σε ΠΤοΥΒ
- Αποδοχή δήλωσης-εξουσιοδότησης με την οποία ο Τ.Π. δηλώνει υπεύθυνα ότι είναι εξουσιοδοτημένος να προχωρήσει σε διακοπή των υπηρεσιών

ΠΤοΥΒ που λαμβάνει ο πελάτης του για την τηλεφωνική του σύνδεση από τον Τ.Π.1

2.2.5.2 Ακολουθούνται κατ' αντιστοιχία τα βήματα 1.4.8.4 – 1.4.8.11 της §1.4.8 (Διαδικασίας Μετάβασης ΠΤοΒ σε ΠΤοΒ) του Παραρτήματος 1.

2.2.5.3 Η υλοποίηση πραγματοποιείται σύμφωνα με την §2.6.7 του παρόντος παραρτήματος ενώ ενημερώνεται ο Τ.Π1 για τη διακοπή του ΠΤοΥΒ, μέσω του Π/Σ ΟΤΕ με αυτόματο αίτημα κατάργησης του ΠΤοΥΒ που παρέχει στον πελάτη του.

2.2.5.4 Ακολουθούνται κατ' αντιστοιχία τα βήματα §1.4.8.13 - 1.4.8.16(Διαδικασία Μετάβασης ΠΤοΒ σε ΠΤοΒ), του Παραρτήματος 1,

2.2.5.5 Ειδικές περιπτώσεις που αφορούν αλλαγή ημερομηνίας υλοποίησης αιτήσεων ΠΤοΥΒ περιγράφονται στην §2.3

2.2.5.6 Ειδικές περιπτώσεις που αφορούν ακυρώσεις αιτήσεων ΠΤοΥΒ περιγράφονται στην §2.4

2.3. ΑΛΛΑΓΗ ΗΜΕΡΟΜΗΝΙΑΣ ΥΛΟΠΟΙΗΣΗΣ

Σε περίπτωση που ο ΟΤΕ χρειαστεί να αλλάξει ημερομηνία κατασκευής του ΤοΥΒ, τότε θα πρέπει να ενημερώσει τον Τ.Π. μέσω του Π/Σ για την νέα ημερομηνία υλοποίησης του ΤοΥΒ τουλάχιστον 2 εργάσιμες ημέρες πριν από την αρχική ημερομηνία υλοποίησης του ΤοΥΒ. Στο Π/Σ ΟΤΕ θα αναγράφεται τόσο η αρχική προγραμματισμένη ημερομηνία κατασκευής του ΤοΥΒ, όσο και η νέα προγραμματισμένη ημερομηνία κατασκευής του. Ειδικά στην περίπτωση παροχής ΑΝΤοΥΒ, ο Τ.Π. θα ενημερώνεται μέσω του Π/Σ ΟΤΕ για το νέο προκαθορισμένο χρονικό παράθυρο διάρκειας τεσσάρων (4) ωρών εντός του οποίου θα πραγματοποιηθεί η επίσκεψη για την υλοποίηση του ΑΝΤοΥΒ.

2.4. ΑΚΥΡΩΣΗ ΑΙΤΗΣΗΣ ΠΑΡΟΧΗΣ ΤΟΥΒ/ΛΟΓΟΙ ΚΑΤΑΡΓΗΣΗΣ

➤ Για την ακύρωση αιτημάτων παροχής από τον Τ.Π ισχύουν τα εξής :

2.4.1. Ο Τ.Π. καταθέτει το αίτημα ακύρωσης παροχής ΤοΥΒ στο Π/Σ.

2.4.2. Ο Τ.Π. υποχρεούται να καταθέσει αίτημα ακύρωσης τουλάχιστον δύο (2) εργάσιμες ημέρες πριν από την προγραμματισμένη (από το Π/Σ ΟΤΕ) ή συμφωνημένη με άλλο τρόπο ημερομηνία υλοποίησης της αίτησης παροχής του ΤοΥΒ. Υποβολή αιτήματος ακύρωσης σε χρόνο μικρότερο των 2 ΕΗ πριν την προβλεπόμενη (από το Π/Σ ΟΤΕ) ή συμφωνημένη με άλλο τρόπο ημερομηνία υλοποίησης της αίτησης παροχής του ΤοΥΒ, ενδεχομένως να μην είναι δυνατόν να υλοποιηθεί και να προκαλέσει διακοπή υπηρεσιών στον τελικό συνδρομητή η οποία δεν θα οφείλεται σε υπαιτιότητα του ΟΤΕ

➤ Οι λόγοι Κατάργησης είναι οι ακόλουθοι:

- Αίτηση κατάργησης του ΤοΥΒ από τον Τ.Π.
- Αυτόματη Κατάργηση λόγω αιτήματος μετάβασης σε άλλο Τ.Π.

i.

2.5. ΜΕΤΡΗΣΕΙΣ – ΔΟΚΙΜΕΣ

Στις επόμενες παραγράφους παρουσιάζεται η διαδικασία μετρήσεων των ηλεκτρικών χαρακτηριστικών του ΤοΥΒ κατά την παράδοση του.

2.5.1. Στην περίπτωση του ανενεργού ΤοΥΒ τα βήματα που ακολουθούνται είναι:

- I. Τοποθέτηση της ειδικής διάταξης μετρήσεων στο σημείο οριοθέτησης στον ΤΚΜ.
- II. Τοποθέτηση ειδικής διάταξης μετρήσεων στο σημείο οριοθέτησης ΟΤΕ (εσκαλίτ) εφόσον απαιτείται
- III. Εκτέλεση μετρήσεων με χρήση της ειδικής διάταξης μετρήσεων στο σημείο οριοθέτησης στον ΤΚΜ
- IV. Αποθήκευση των αποτελεσμάτων των μετρήσεων του ανενεργού ΤοΥΒ και μεταφορά τους στο ΠΣ ΟΤΕ
- V. Αφαίρεση της ειδικής διάταξης μετρήσεων από το σημείο οριοθέτησης ΟΤΕ (εσκαλίτ) όπου αυτό έχει εφαρμογή και από το σημείο οριοθέτησης στον ΤΚΜ
- VI. Μικτονόμιση σύμφωνα με όσα αναφέρονται στη διαδικασία του ΡUΟ (Παράδοση ΤοΥΒ, παρ. 2.6)

Στην περίπτωση που τα αποτελέσματα των μετρήσεων είναι εκτός ορίων τότε αν είναι τεχνικά εφικτό ακολουθείται η ίδια διαδικασία με επιλογή άλλου χάλκινου ζεύγους ΤοΥΒ

2.5.2. Στοιχεία μετρήσεων

Τα στοιχεία ΤοΥΒ που θα παραδίδονται στον Τ.Π. θα είναι τα ακόλουθα:

R_{ab} : Αντίσταση μόνωσης μεταξύ των αγωγών α και β με ένδειξη ΕΝΤΟΣ, ΕΚΤΟΣ ΟΡΙΩΝ*

R_{ae} : Αντίσταση μόνωσης μεταξύ του αγωγού α και γης με ένδειξη ΕΝΤΟΣ, ΕΚΤΟΣ ΟΡΙΩΝ*

R_{be} : Αντίσταση μόνωσης μεταξύ του αγωγού β και γης με ένδειξη ΕΝΤΟΣ, ΕΚΤΟΣ ΟΡΙΩΝ*

R_{LLU} : Αντίσταση τοπικού υποβρόχου με ένδειξη ΕΝΤΟΣ, ΕΚΤΟΣ ΟΡΙΩΝ**

L_{LLU} : Μήκος τοπικού υποβρόχου (m)

* Η τιμή της αντίστασης απομόνωσης όταν συνοδεύεται από την ένδειξη ΕΝΤΟΣ ΟΡΙΩΝ είναι πάντοτε μεγαλύτερη από 10ΜΩ

** Η τιμή της αντίστασης βρόχου όταν συνοδεύεται από την ένδειξη ΕΝΤΟΣ ΟΡΙΩΝ είναι πάντοτε μικρότερη από 300Ω/km

Τα αποτελέσματα των ανωτέρω μετρήσεων καταχωρούνται από τον ΟΤΕ σε ειδικά διαμορφωμένα προς το σκοπό αυτό πεδία στο Π/Σ ΟΤΕ, σε σχετική εγγραφή έκαστης αίτησης.

Σε κάθε περίπτωση, ο ΟΤΕ δεσμεύεται να πραγματοποιεί πριν την παράδοση ενός ΑΝΤοΥΒ τις ίδιες μετρήσεις που πραγματοποιεί και στην περίπτωση ενεργοποίησης δικών του συνδρομητών.

2.6. ΔΙΑΔΙΚΑΣΙΑ ΥΛΟΠΟΙΗΣΗΣ

2.6.1. Υλοποίηση ΠΤοΥΒ

Για την υλοποίηση της αίτησης ο ΟΤΕ προβαίνει στις ακόλουθες ενέργειες:

- Στην απομικτονόμισή του αντίστοιχου βρόχου από τον ΚΚΜ,
- στην απομικτονόμισή του από τον ΤΚΜ (ΤΚΜ ΟΤΕ) και
- Στη σύνδεσή του με την αντίστοιχη θέση (όριο) της οριολωρίδας του Τ.Π. στον ΤΚΜ ΟΤΕ.
Απαραίτητη προϋπόθεση για την τελευταία εργασία είναι η ύπαρξη καλωδίου σύνδεσης μεταξύ του ΤΚΜ ΟΤΕ και του Φρεατίου Υποδοχής Τηλεπικοινωνιακού Παρόχου (ΦΥΤΠ) της Α/Σ

2.6.2. Υλοποίηση ΑΝΤοΥΒ

Για την υλοποίηση της αίτησης ο ΟΤΕ προβαίνει στις ακόλουθες ενέργειες:

- Στη σύνδεση του ΑΝΤοΥΒ στην αντίστοιχη θέση (όριο) της οριολωρίδας του Τ.Π. στον ΤΚΜ
- Στον τερματισμό του ΑΝΤοΥΒ στον κατανεμητή του κτιρίου στη διεύθυνση του τελικού χρήστη ή στο κουτί διακλάδωσης (χαλύβδινο) μετά τον ακραίο διακλαδωτή (box) του κτιρίου.

2.6.2.1 Ο Τ.Π., ο οποίος έχει ενημερωθεί κατά το στάδιο επιλεξιμότητας μέσω Π/Σ για την προγραμματισμένη ημερομηνία υλοποίησης και το χρονικό παράθυρο 4 ωρών εντός του οποίου θα μεταβεί το συνεργείο στη διεύθυνση του τελικού χρήστη, δύναται να παρευρίσκεται για τη δοκιμή/παραλαβή του ζεύγους σύνδεσης του ΑΝΤοΥΒ.

2.6.2.2 Εάν ο Τ.Π. δεν προσέλθει στο ραντεβού για την παραλαβή του ζεύγους, ο ΟΤΕ, εφόσον είναι εφικτό να εισέλθει στο κτίριο, υλοποιεί τη σύνδεση και πραγματοποιεί δοκιμή. Ο ΟΤΕ μετά το πέρας των δοκιμών επανατοποθετεί

στο ζεύγος αποδεικτικό επίσκεψης του τεχνικού, με το οποίο επιβεβαιώνεται η καλή παράδοση του ANToYB. Εάν το συνεργείο δεν καταφέρει να εισέλθει στο κτίριο, τότε εναποθέτει αποδεικτικό επίσκεψης του τεχνικού, στο οποίο θα καταγράφεται κατ' ελάχιστον, η ακριβής ημέρα και ώρα επίσκεψης και επιστρέφει το δελτίο κατασκευής με την ένδειξη «ΚΛΕΙΣΤΟ». Και στις δύο περιπτώσεις το αποδεικτικό επίσκεψης του τεχνικού ΟΤΕ καταγράφεται σε ειδικό διπλότυπο μπλοκ. Το δεύτερο αντίτυπο του αποδεικτικού οφείλει ο ΟΤΕ να προσκομίσει σε περίπτωση αμφισβήτησης ως αποδεικτικό στοιχείο μετάβασης του τεχνικού στο χώρο του πελάτη. Ο Τ.Π. ενημερώνεται μέσω του ΠΣ ΟΤΕ για την ακριβή ώρα και ημέρα επίσκεψης του τεχνικού του ΟΤΕ, ο οποίος βρήκε το κτίριο κλειστό, καθώς και για τον αύξοντα αριθμό του διπλότυπου μπλοκ που ενημερωτικά άφησε στον τόπο της επίσκεψης, ώστε να καθίσταται δυνατός ο εκ των υστέρων έλεγχος της ακρίβειας των στοιχείων.

- 2.6.2.3 Στην περίπτωση όπου υπάρξει νέα μετάβαση του συνεργείου στην ίδια διεύθυνση του τελικού χρήστη, για τη δοκιμή/σύνδεση του ζεύγους, ο Τ.Π. χρεώνεται τέλος άσκοπης μετάβασης συνεργείου για παράδοση ΤοYB.
- 2.6.2.4 Ο ΟΤΕ θα ενημερώνει εντός της επόμενης εργάσιμης ημέρας μέσω του Π/Σ ΟΤΕ για τη νέα ημερομηνία και το νέο προκαθορισμένο χρονικό παράθυρο διάρκειας τεσσάρων (4) ωρών εντός του οποίου θα πραγματοποιηθεί η επίσκεψη για την υλοποίηση του ANToYB, η οποία θα απέχει από τρεις (3) έως πέντε (5) εργάσιμες ημέρες από την πραγματοποιηθείσα επίσκεψη. Το χρονικό διάστημα, από την ημερομηνία ενημέρωσης του Π/Σ ΟΤΕ για τη νέα ημερομηνία επίσκεψης μέχρι την ημερομηνία που θα πραγματοποιηθεί η επίσκεψη για την υλοποίηση του ANToYB, θα υπολογίζεται ως ανενεργός χρόνος, καθώς οφείλεται σε λόγους μη υπαιτιότητας ΟΤΕ, με την προϋπόθεση ότι η επίσκεψη για την υλοποίηση του αιτήματος θα πραγματοποιηθεί εντός πέντε (5) εργασίμων ημερών. Αυτό ισχύει κάθε φορά που απαιτείται νέο ραντεβού λόγω κλειστού κτιρίου.
- 2.6.2.5 Στη περίπτωση που κατά την προγραμματισμένη επίσκεψη υλοποίησης ANToYB, ο τεχνικός του ΟΤΕ βρει για δεύτερη φορά το οίκημα κλειστό, ακολουθείται η διαδικασία που περιγράφεται στην §2.6.2.2.
- 2.6.2.6 Σε περίπτωση που ο τεχνικός του ΟΤΕ βρει για τρίτη φορά κλειστό το οίκημα, η αίτηση ANToYB «παγώνει» στα Π/Σ ΟΤΕ για 10 ΕΗ, ώστε να μη μετράει ο χρόνος, και η αίτηση αλλάζει κατάσταση σε «Επιστροφή Αίτησης από τα συνέργεια»
- 2.6.2.7 Ο Τ.Π. εντός 10 εργασίμων ημερών δύναται είτε να ακυρώσει την εν λόγω αίτηση είτε να ζητήσει εκ νέου την υλοποίησή της.
- a) Στην περίπτωση όπου ο Τ.Π. εντός του εν λόγω 10 ημέρου αιτηθεί εκ νέου υλοποίηση το αίτημα παροχής ANToYB, αντιμετωπίζεται ως νέο αίτημα, και

εκκινούν εκ νέου οι χρόνοι υλοποίησης σύμφωνα με το Παράρτημα 4, χωρίς να περιλαμβάνεται εκ νέου το διάστημα για τον έλεγχο επιλεξιμότητας (πέντε εργάσιμες ημέρες)

- b) Στην περίπτωση όπου ο Τ.Π. εντός του εν λόγω 10 ημέρου δεν αιτηθεί ακύρωση ή εκ νέου υλοποίηση, τότε το Π/Σ ΟΤΕ δημιουργεί αυτόματα αίτηση ακύρωσης

2.6.3. Υλοποίηση Μετάβασης ΜΤοΒ σε ΠΤοΥΒ

Για την υλοποίηση της μετάβασης απαιτούνται οι ακόλουθες ενέργειες:

- Διακοπή ΤοΒ από ΚΚΜ (απομικτονόμηση ζεύγους από διαχωριστή, απομικτονόμηση διαχωριστή από οριζόντιο κατανεμητή και ενδιάμεσο κατανεμητή Τ.Π)
- Απομικτονόμηση ζεύγους από κύριο δίκτυο και δίκτυο διανομής του ΤΚΜ ΟΤΕ και σύνδεσή του στο Καλώδιο του Τ.Π

2.6.4. Υλοποίηση Μετάβασης ΠΤοΒ σε ΠΤοΥΒ

Για την υλοποίηση της μετάβασης απαιτούνται οι ακόλουθες ενέργειες:

- Διακοπή ΤοΒ από ΚΚΜ
- Απομικτονόμηση ζεύγους από κύριο δίκτυο ΤΚΜ ΟΤΕ και σύνδεσή του στο Καλώδιο του Τ.Π.

2.6.5. Υλοποίηση Μετάβασης ΧΕΠ σε ΠΤΟΥΒ

Για την υλοποίηση της μετάβασης απαιτούνται οι ακόλουθες ενέργειες:

- Διακοπή ΧΕΠ από ΚΚΜ
- Απομικτονόμηση του αντίστοιχου βρόχου από ΚΚΜ
- Απομικτονόμηση του από τον ΤΚΜ (ΤΚΜ ΟΤΕ) και
- Στη σύνδεσή του με την αντίστοιχη θέση (όριο) της οριολωρίδας του Τ.Π στον ΤΚΜ ΟΤΕ. Απαραίτητη προϋπόθεση για την τελευταία εργασία είναι η ύπαρξη καλωδίου σύνδεσης μεταξύ του ΤΚΜ ΟΤΕ και του Φρεατίου Υποδοχής Τ.Π. (ΦΥΤΠ) της Α/Σ.

2.6.6. Υλοποίηση Μετάβασης ΠΤοΥΒ σε ΠΤοΒ

Για την υλοποίηση της μετάβασης απαιτούνται οι ακόλουθες ενέργειες:

- Στον ΤΚΜ ΟΤΕ, απομικτονόμηση από καλώδιο Τ.Π. και μικτονόμηση με Κύριο Δίκτυο. Στο ΑΚ ΟΤΕ, μικτονόμηση με ενδιάμεσο κατανομητή Τ.Π.

2.6.7. Υλοποίηση Μετάβασης ΠΤοΥΒ σε ΠΤοΥΒ

Για την υλοποίηση της μετάβασης απαιτούνται οι ακόλουθες ενέργειες:

- Στον ΤΚΜ ΟΤΕ, απομικτονόμηση ζεύγους από το καλώδιο του Τ.Π.1 και μικτονόμηση του στο καλώδιο του Τ.Π.2.

2.7. ΕΠΙΛΕΞΙΜΟΤΗΤΑ ΤΟΥΒ / ΛΟΓΟΙ ΑΠΟΡΡΙΨΗΣ

- 2.7.1. Μετά την κατάθεση του αιτήματος παροχής ΤοΥΒ από τον Τ.Π. και σύμφωνα με τις προβλεπόμενες διαδικασίες, ο ΟΤΕ οφείλει να ενημερώσει, μέσω του Π/Σ ΟΤΕ, τον Τ.Π. σχετικά με την απόρριψη ή όχι του αιτήματος, εντός τριών (3) εργασίμων ημερών από την ημερομηνία κατάθεσης της αίτησης. Ειδικότερα στην περίπτωση αιτήματος ΑΝΤοΥΒ η προθεσμία αυτή αυξάνεται σε πέντε (5) εργάσιμες ημέρες, Ο ΤοΥΒ θεωρείται επιλέξιμος όταν δεν συντρέχει περίπτωση απόρριψης της σχετικής αίτησης σύμφωνα με τα κατωτέρω:
- 2.7.2. Οι λόγοι απόρριψης του αιτήματος τοπικού υποβρόχου είναι περιοριστικά οι κάτωθι:

2.7.2.1 Για ΑΝΤοΥΒ:

1. Έλλειψη απερχόμενου δικτύου
2. Δ/ση εκτός ορίου Α/Κ συνεγκατάστασης
3. Έλλειψη εισαγωγής σε νέα πολυκατοικία ή σε μη ολοκληρωμένη οικοδομή
4. Μη εξεύρεση του αιτούντα ή άλλου προσώπου αντ' αυτού
5. Πλημμελή ή ανακριβή στοιχεία αίτησης
6. Αυθαίρετο Οίκημα
7. Ειδική Κατασκευή ΟΤΕ (πέραν των 200m)
8. Λανθασμένη δ/ση
9. Ασαφής δ/ση

Ειδικά για τα αιτήματα που δεν μπορούν να υλοποιηθούν άμεσα λόγω έλλειψης απερχομένου δικτύου, εφαρμόζεται η ακόλουθη διαδικασία:

Αιτήματα κατασκευής υποβρόχων, τα οποία όσον αφορά την επιλεξιμότητα ή μη του υποβρόχου χαρακτηρίζονται ως ελλείπει δικτύου, θα παραμένουν σε εκκρεμότητα μαζί με τα αντίστοιχα αιτήματα πελατών λιανικής του ΟΤΕ. Για τα εν λόγω εκκρεμή αιτήματα τηρείται σειρά προτεραιότητας και η αντίστοιχη διαχείρισή τους γίνεται κατά ενιαίο τρόπο, μόλις διατεθεί ή απελευθερωθεί ζευγάρι απερχομένου δικτύου. Τα σχετικά αιτήματα θα παραμένουν σε αναμονή, για χρονικό διάστημα δύο μηνών μετά την παρέλευση του οποίου, θα γίνεται αυτόματη διαγραφή τους. Για όσο χρονικό διάστημα παραμένουν σε αναμονή δεν θα προσμετρώνται SLA χρόνοι. Περίπτωση ακύρωσης εκκρεμούς αιτήματος από τον Τ.Π. δεν επιφέρει κανένα κόστος. Αντίθετα, εάν ο Τ.Π. ακυρώσει αίτημα μετά την ειδοποίηση από τον ΟΤΕ μέσω του ΠΣ ΟΤΕ ότι βρέθηκε ο σχετικός πόρος, ο ΟΤΕ θα χρεώσει τον πάροχο με το αντίστοιχο τέλος ακύρωσης της αίτησης.

Αιτήματα κατασκευής υποβρόχων που απαιτούν ειδική κατασκευή εντός των 200 m θα διαφοροποιούνται σε σχέση με τα ελλείπει δικτύου και θα παρακολουθούνται ξεχωριστά δεδομένου ότι στις περισσότερες των περιπτώσεων αυτών απαιτείται εργολαβία για την τοποθέτηση στύλων ή το τράβηγμα του καλωδίου και συνεπώς το αίτημα δεν μπορεί να υλοποιηθεί άμεσα ούτε μπορεί να υπάρξει δέσμευση ως προς το χρόνο υλοποίησης. Τα σχετικά αιτήματα θα παραμένουν σε αναμονή, για χρονικό διάστημα έξι μηνών μετά την παρέλευση του οποίου, θα γίνεται αυτόματη διαγραφή τους. Για όσο χρονικό διάστημα παραμένουν σε αναμονή δεν θα προσμετρώνται SLA χρόνοι.

Για τις ως άνω περιπτώσεις ο ΟΤΕ θα παρέχει στην ΕΕΤΤ προς ενημέρωση των ΤΠ στιγμιότυπο της κατάστασης των αιτημάτων, διαμέσου σχετικής αναφοράς που θα λαμβάνεται μέσω του WCRM/LLU. Η αναφορά θα επικαιροποιείται ανά εβδομάδα.

Με σκοπό την αποφυγή απορρίψεων αιτημάτων σε περιπτώσεις ημιαστικών ή αγροτικών περιοχών όπου απουσιάζει το Διευθυνσιολόγιο και ο προσδιορισμός της Δ/σης του πελάτη επιτυγχάνεται μέσω της αναγραφής τοπωνυμίου ή άλλων χαρακτηριστικών σημείων της περιοχής ενδιαφέροντος, με αποτέλεσμα να καθίσταται ασαφής ή απροσδιορίστη η Δ/ση του Πελάτη, εφαρμόζεται η κάτωθι διαδικασία:

- Στην αίτηση υποβολής για την παροχή ανενεργού τοπικού υποβρόχου και μόνον στην περίπτωση που η Δ/ση του πελάτη δεν μπορεί να προσδιοριστεί μοναδικά μέσω αναγραφής συγκεκριμένης οδού και αντίστοιχου αριθμού εντός των ορίων του

A/K συνεγκατάστασης, θα επισυνάπτεται από τον Τηλεπ/κό Πάροχο, με χρήση ειδικού εργαλείου, αρχείο μορφής .kmz.

- Το αρχείο αυτό θα έχει προέλθει με χρήση της εφαρμογής google earth, όπου θα δεικνύεται με κατάλληλη σήμανση (pin) η θέση του σημείου που αντιστοιχεί στη συγκεκριμένη Δ/νση του πελάτη του Τ.Π.

Στην περίπτωση ANToYB σε νέες μονοκατοικίες / διπλοκατοικίες / μεζονέτες, οι οποίες εξυπηρετούνται κατά κύριο λόγο από ακραίο διακλαδωτή ή κουτί διανομής (box) τοποθετημένο σε στύλο, απαιτείται από την πλευρά του τελικού χρήστη η ύπαρξη κατάλληλης υποδομής στην οποία θα καταλήγει το καλώδιο του ΟΤΕ το οποίο ξεκινά από το box και καταλήγει στην εγκατάσταση του συνδρομητή.

Σε αυτές τις περιπτώσεις ο λιανικός πελάτης του Τ.Π. πρέπει να τοποθετήσει έναν ιστό (χαλύβδινη σωλήνα κατάλληλης διατομής) στα όρια της ιδιοκτησίας του να χρησιμοποιείται η υποδομή που κατασκευάζεται για τη ΔΕΗ. Με τον τρόπο αυτό, το καλώδιο του ΟΤΕ που ξεκινά από το box που ευρίσκεται στο στύλο (ύψους περίπου 5 μέτρων), χωρίς να διέρχεται από άλλες ιδιοκτησίες καταλήγει στον ιστό του πελάτη που φτάνει σε παρόμοιο ύψος, ακολουθεί τον ιστό και τερματίζει σε εσωτερικό καταναλωτή / αντίστοιχο του χαλύβδινου (κατασκευής του τελικού πελάτη).

Στις περιπτώσεις που δεν υπάρχει αυτή η υποδομή (κατάλληλος ιστός και κατάλληλο σημείο τερματισμού) εντός της ιδιοκτησίας του τελικού καταναλωτή, η σύνδεση είναι ανέφικτη, και το αίτημα απορρίπτεται χωρίς ευθύνη του ΟΤΕ. Ο Τ.Π. τότε ενημερώνεται με ειδικό κωδικό απόρριψης με αιτιολογία «ακατάλληλη υποδομή στις εγκαταστάσεις του τελικού πελάτη» και χρεώνεται με «άσκοπη μετάβαση συνεργείου ΟΤΕ για παράδοση ANToYB» με το σχετικό τέλος. Ο Τ.Π. θα πρέπει να καταθέτει εκ νέου το αίτημα, μόνον εφόσον βεβαιωθεί ότι ο τελικός πελάτης έχει κατασκευάσει την απαραίτητη υποδομή.

2.7.2.2 Για ΠToYB:

1. Ανακριβή στοιχεία αίτησης (π.χ διαφορετικό επώνυμο ή επωνυμία συνδρομητή ή αριθμός τηλεφώνου από αυτά της αίτησης),
2. Αδυναμία δικτύου σύνδεσης (PCM ή Φ/Σ) και έλλειψη δικτύου χαλκού στο απερχόμενο δίκτυο
3. Διεπιλογική σύνδεση (για BRA DDI, PRA ISDN, C2B).
4. Πολλαπλός συνδρομητικός αριθμός (MSN)
5. Ειδική φύση σύνδεσης (κοινόχρηστη σύνδεση, κλπ)

6. Διεύθυνση λειτουργίας σύνδεσης εκτός ορίων Α/Κ συνεγκατάστασης

2.7.2.3 Για κάθε είδους αίτημα (ενεργό ή ανενεργό):

1. Μη ολοκληρωμένη προγενέστερη αίτηση από άλλον Τ.Π.
2. Έλλειψη ελεύθερου ζεύγους στο ΕΣΚ ή ΕΣΚΤ του Τ.Π
3. Έλλειψη απομακρυσμένης συνεγκατάστασης στον ΤΚΜ ΟΤΕ

2.7.3. Σε κάθε περίπτωση απόρριψης ο ΟΤΕ οφείλει να ενημερώνει μέσω του Π/Σ του ΟΤΕ τον Τ.Π. για τους λόγους απόρριψης και για τυχόν εναλλακτικές δυνατότητες υλοποίησης του αιτήματός του το αργότερο εντός 3 εργάσιμων ημερών από την ημερομηνία αποστολής του σχετικού αιτήματος, εκτός από εκείνες τις περιπτώσεις αιτημάτων ΑΝΤοΥΒ, για τις οποίες η αντίστοιχη προθεσμία είναι πέντε (5) εργάσιμες ημέρες.

2.7.4. Εξαιρούνται οι περιπτώσεις εκείνες στις οποίες κατά τη διαδικασία της επιλεξιμότητας ο ΟΤΕ δεν θα ήταν σε θέση ή δεν όφειλε να γνωρίζει ή να ενεργήσει έλεγχο αναφορικά με το συγκεκριμένο λόγο απόρριψης. Οι λόγοι αυτοί είναι οι ακόλουθοι:

1. Αυθαίρετο οίκημα
2. Λανθασμένη διεύθυνση
3. Ασαφής διεύθυνση
4. Έλλειψη εισαγωγής σε νέα πολυκατοικία ή μη ολοκληρωμένη οικοδομή
5. Ειδική κατασκευή (πέραν των 200m)

2.7.5. Ειδικά για την περίπτωση απόρριψης αιτήματος ΤοΥΒ λόγω «μη ολοκληρωμένης αίτησης από άλλον Τ.Π.», ο ΟΤΕ, παράλληλα με την ειδοποίηση ακύρωσης της αίτησης, ενημερώνει τον Τ.Π. μέσω του Π/Σ ΟΤΕ για τον Τ.Π. στον οποίο έχει γίνει το αίτημα ΤοΒ που εκκρεμεί.

- Η αδεσμοποίητη πρόσβαση στον ΤοΥΒ δεν είναι δυνατή για υπηρεσίες εθνικής ασφάλειας ή και έκτακτης ανάγκης. Σε αυτές τις περιπτώσεις ο ΟΤΕ θα ενημερώνει εγγράφως την ΕΕΤΤ για τους λόγους απόρριψης των σχετικών αιτημάτων

2.8. ΤΡΟΠΟΣ ΧΡΕΩΣΗΣ

Για την ημερομηνία έναρξης χρεώσεων ισχύουν τα εξής:

- Η χρέωση κάθε επιμέρους ΤοΥΒ αρχίζει εφόσον ο ΤοΥΒ γίνει αποδεκτός από τον Τ.Π, από την επόμενη ημερολογιακή ημέρα της ημερομηνίας παράδοσης του ΤοΥΒ, η οποία ορίζεται με τη διαδικασία Παράδοσης/Παραλαβής ΤοΥΒ (ΠΑΡΑΡΤΗΜΑ 3).
- Στην περίπτωση κατάργησης του ΤοΥΒ και μετά την ολοκλήρωση της κατάργησης θα υπολογίζεται από το σύστημα η Ημερομηνία Αποχρέωσης ως η επομένη ημερολογιακή της Ημερομηνίας Ολοκλήρωσης της κατάργησης του στο Π/Σ ΟΤΕ

2.9. ΦΟΡΜΕΣ ΑΙΤΗΣΕΩΝ ΤΟΥΒ

ΑΙΤΗΣΗ ΠΑΡΟΧΗΣ ΕΝΕΡΓΟΥ ΤΟΠΙΚΟΥ ΥΠΟΒΡΟΧΟΥ

ΑΣΤΙΚΟ ΚΕΝΤΡΟ ΟΤΕ *: Επιλογή από λίστα Α/Κ όπου λειτουργεί Συνεγκατάσταση του Παρόχου

ΣΥΝΕΓΚΑΤΑΣΤΑΣΗ *: Επιλογή από λίστα των συνεγκαταστάσεων του Παρόχου στο συγκεκριμένο Α/Κ

ΑΡΙΘΜΟΣ ΤΗΛΕΦ. ΣΥΝΔΕΣΗΣ:

ΑΡΙΘΜΟΣ ΖΕΥΓΟΥΣ ΣΤΗΝ ΟΡΙΟΛΩΡΙΔΑ ΤΟΥ ΠΑΡΟΧΟΥ ΣΤΟΝ ΚΥΤΙΟ ΔΙΑΝΟΜΗΣ *: XXX

ΕΠΩΝΥΜΟ ή ΕΠΩΝΥΜΙΑ *:

ΟΝΟΜΑ:

ΟΝΟΜΑ ΑΡΜΟΔΙΟΥ ΓΙΑ ΤΗΝ ΠΑΡΑΛΑΒΗ:

ΟΔΟΣ*: ΑΡΙΘΜ.*:Τ.Κ.:

ΠΕΡΙΟΧΗ: ΝΟΜΟΣ:

Εισαγωγή υποχρεωτικού πεδίου: Ημερομηνία κατάθεσης αίτησης καταναλωτή

ΑΙΤΗΣΗ ΠΑΡΟΧΗΣ ΑΝΕΝΕΡΓΟΥ ΤΟΠΙΚΟΥ ΥΠΟΒΡΟΧΟΥ

ΑΣΤΙΚΟ ΚΕΝΤΡΟ ΟΤΕ *: Επιλογή από λίστα Α/Κ όπου λειτουργεί Συνεγκατάσταση του Παρόχου

ΣΥΝΕΓΚΑΤΑΣΤΑΣΗ *: Επιλογή από λίστα των συνεγκαταστάσεων του Παρόχου στο συγκεκριμένο Α/Κ

ΑΡΙΘΜΟΣ ΖΕΥΓΟΥΣ ΣΤΗΝ ΟΡΙΟΛΩΡΙΔΑ ΤΟΥ ΠΑΡΟΧΟΥ ΣΤΟΝ ΚΥΤΙΟ ΔΙΑΝΟΜΗΣ *: XXX

ΕΠΩΝΥΜΟ ή ΕΠΩΝΥΜΙΑ *:

ΟΝΟΜΑ:

ΟΝΟΜΑ ΑΡΜΟΔΙΟΥ ΓΙΑ ΤΗΝ ΠΑΡΑΛΑΒΗ:

ΟΔΟΣ*: ΑΡΙΘΜ.*:Τ.Κ.:

ΠΕΡΙΟΧΗ: ΝΟΜΟΣ:

Εισαγωγή υποχρεωτικού πεδίου: Ημερομηνία κατάθεσης αίτησης καταναλωτή
Εισαγωγή υποχρεωτικού πεδίου, στο οποίο ο Τ.Π. θα δηλώνει αν το οίκημα είναι Αυθαίρετο. Αν
όχι το αίτημα θα απορρίπτεται

ΠΑΡΑΡΤΗΜΑ 3. ΔΙΑΔΙΚΑΣΙΑ ΠΑΡΑΔΟΣΗΣ ΠΑΡΑΛΑΒΗΣ ΤΟΒ/ΤΟΥΒ

- 3.1. Ο Τ.Π. οφείλει, εντός 3 εργάσιμων ημερών από την ημερομηνία που ο ΟΤΕ τον ενημέρωσε μέσω του Π/Σ ΟΤΕ για την ημερομηνία ολοκλήρωσης υλοποίησης του ΤοΒ/ΤοΥΒ (σύμφωνα με τα οριζόμενα στα Παραρτήματα 1 και 2) , να τον ελέγξει με τα συστήματα εποπτείας & διαχείρισης που διαθέτει. Ο χρόνος από την έναρξη των 3 ΕΗ για την παραλαβή και μέχρι να δηλώσει ο Τ.Π. «Μη αποδοχή Βρόχου» θεωρείται ανενεργός χρόνος και δεν υπολογίζεται στο SLA.
- 3.2. Αφού παρέλθουν οι 3 ΕΗ εντός των οποίων ο Τ.Π. έχει τη δυνατότητα να ελέγξει τον ΤοΒ/ΤοΥΒ, και ο Τ.Π. δε δηλώσει «Μη αποδοχή Βρόχου», γίνεται αυτόματη αποδοχή του ΤοΒ/ΤοΥΒ από την ημερομηνία που ο ΟΤΕ τον ενημέρωσε μέσω του Π/Σ.
- 3.3. Ο Τ.Π. εφόσον εντός των 3 ΕΗ διαπιστώσει ότι ο ΤοΒ/ΤοΥΒ:
- 3.3.1. Λειτουργεί καλώς, δηλώνει στο ΠΣ «Αποδοχή Βρόχου».
 - 3.3.2. Δεν λειτουργεί καλώς, ελέγχει αν η δυσλειτουργία είναι στην περιοχή ευθύνης του.
 - 3.3.3. Σε περίπτωση που δεν διαπιστώσει δυσλειτουργία στην περιοχή ευθύνης του, δηλώνει στο Π/Σ «Μη Αποδοχή Βρόχου», και παράλληλα καταγράφει σε ειδικό πεδίο στο ΠΣ ΟΤΕ τις υπηρεσίες που θα παρέχονται (εν δυνάμει) στον συνδρομητή:
 - A. Πεδίο: Τηλεφωνία, Τιμή Πεδίου: OXI, PSTN, ISDN
 - B. Πεδίο: xDSL, Τιμή Πεδίου: OXI, xDSL over PSTN, xDSL over ISDN
 - 3.3.4. Εάν θα παρέχει υπηρεσία VoIP στον συνδρομητή τότε η τηλεφωνία είναι OXI και επιλέγεται το κατάλληλο ADSL.
- 3.4. Οι τιμές των παραπάνω πεδίων όπως και όλες οι πληροφορίες που καταχωρεί ο Τ.Π. στη διαδικασία «Μη Αποδοχής Βρόχου» αποθηκεύονται και προωθούνται στα κατάλληλα πληροφοριακά συστήματα του ΟΤΕ ώστε να είναι διαθέσιμες σε όλους τους τεχνικούς του ΟΤΕ που συμμετέχουν στη διαδικασία παράδοσης του ΤοΒ/ΤοΥΒ.
- 3.5. Το τεχνικό προσωπικό του ΟΤΕ προβαίνει σε έλεγχο του ΤοΒ/ΤοΥΒ
- 3.6. Μετά τον έλεγχο του ΤοΒ/ΤοΥΒ, και το αργότερο εντός δύο (2) ΕΗ από την ημερομηνία καταχώρησης στο Π/Σ από τον Τ.Π. της «Μη Αποδοχής Βρόχου», ο Τ.Π. ενημερώνεται μέσω του ΠΣ από τον ΟΤΕ για τα ακόλουθα:
- 3.6.1. Τη νέα ημερομηνία κατασκευής του ΤοΒ/ΤοΥΒ, σε περίπτωση που η δυσλειτουργία καταχωρηθεί υπαιτιότητας ΟΤΕ, η οποία τοποθετείται εντός δύο (2) ΕΗ από την ενημέρωση του Τ.Π..

- 3.6.2. Την υπαιτιότητα για τη δυσλειτουργία (δύναται να καταχωρηθεί σε βάρος του Τ.Π. ή του ΟΤΕ).
- 3.7. Σε περίπτωση που η δυσλειτουργία καταχωρηθεί στο Π/Σ ως υπαιτιότητας ΟΤΕ, ο ΟΤΕ, αφού προβεί στις απαραίτητες για την άρση της δυσλειτουργίας ενέργειες, ενημερώνει εκ νέου τον Τ.Π. μέσω του Π/Σ ΟΤΕ για την ημερομηνία που ολοκληρώθηκε η άρση.
- 3.8. Ο Τ.Π. δύναται εκ νέου, εντός 2 ΕΗ από την ημερομηνία που ο ΟΤΕ τον ενημέρωσε μέσω του Π/Σ ΟΤΕ για την άρση της δυσλειτουργίας ή την ημερομηνία κατά την οποία καταχωρήθηκε στο Π/Σ ΟΤΕ η δυσλειτουργία ως μη υπαιτιότητας ΟΤΕ, να τον ελέγξει με τα συστήματα εποπτείας & διαχείρισης που διαθέτει. Ο χρόνος από την έναρξη των ως άνω 2 ΕΗ και μέχρι να δηλώσει εκ νέου ο Τ.Π. «Μη αποδοχή Βρόχου» θεωρείται ανενεργός χρόνος και δεν υπολογίζεται στο SLA.
- 3.9. Αφού παρέλθουν οι 2 ΕΗ εντός των οποίων ο Τ.Π. έχει τη δυνατότητα να ελέγξει τον ΤοΒ/ΤοΥΒ, και ο Τ.Π. δε δηλώσει «Μη αποδοχή Βρόχου», γίνεται αυτόματη αποδοχή του ΤοΒ/ΤοΥΒ.
- 3.10. Ο Τ.Π. εφόσον εντός των 2 ΕΗ διαπιστώσει ότι ο ΤοΒ/ΤοΥΒ:
- 3.10.1. Λειτουργεί καλώς, δηλώνει στο Π/Σ «Αποδοχή Βρόχου».
- 3.10.2. Δεν λειτουργεί καλώς, ελέγχει αν η δυσλειτουργία είναι στην περιοχή ευθύνης του. Σε περίπτωση που δε διαπιστώσει δυσλειτουργία στην περιοχή ευθύνης του, καταχωρεί στο Π/Σ αίτημα για συνδυαστικό ραντεβού, ακολουθώντας αναλογικά τη «ΔΙΑΔΙΚΑΣΙΑ ΡΑΝΤΕΒΟΥ», που περιγράφεται στο Παράρτημα 5.
- 3.11. Ως Ημερομηνία Παράδοσης του ΤοΒ/ΤοΥΒ λογίζεται η ημερομηνία ολοκλήρωσης / υλοποίησης ή άρσης σε περίπτωση δυσλειτουργίας του ΤοΒ/ΤοΥΒ, εκτός εάν η υπαιτιότητα για τη μη αποδοχή στο τελικό στάδιο της διαδικασίας αποδοχής υπήρξε του Τ.Π. Σε αυτή την περίπτωση ως Ημερομηνία Παράδοσης του ΤοΒ/ΤοΥΒ λογίζεται η ημερομηνία που ο ΟΤΕ ενημέρωσε τον Τ.Π., μέσω του Π/Σ για την ημερομηνία ολοκλήρωσης της υλοποίησης του ΤοΒ/ΤοΥΒ (σύμφωνα με τα οριζόμενα στα Παραρτήματα 1 και 2), ενώ παράλληλα ισχύουν οι χρεώσεις που αναφέρονται στο Παράρτημα 4.
- 3.12. Οι χρόνοι SLA και οι αντίστοιχες ρήτρες υπολογίζονται λαμβάνοντας την Ημερομηνία Παράδοσης του ΤοΒ/ΤοΥΒ, και αφαιρώντας τους ανενεργούς χρόνους για παράδοση του ΤοΒ/ΤοΥΒ.

ΠΑΡΑΡΤΗΜΑ 4. SLA ΤΟΒ/ΤΟΥΒ

4.1. ΟΡΙΣΜΟΙ

Χρόνος παράδοσης : Είναι το χρονικό διάστημα που μεσολαβεί από την επόμενη εργάσιμη ημέρα αποστολής της αίτησης στον ΟΤΕ, μέχρι την ημερομηνία πλήρους υλοποίησής της, όπως αυτές (ημερομηνίες) εμφανίζονται στα σχετικά πεδία αναζήτησης της αίτησης στο Π.Σ. ΟΤΕ.

Ανενεργός χρόνος SLA (parked time) : Είναι ο συνολικός χρόνος καθυστέρησης παράδοσης ή άρσης βλάβης, ο οποίος δεν οφείλεται σε υπαιτιότητα του ΟΤΕ.

Πραγματικός χρόνος παράδοσης : Ο χρόνος παράδοσης της υπηρεσίας μείον τον Ανενεργό Χρόνο SLA.

Χρόνος άρσης βλάβης (repair fault) : Το χρονικό διάστημα που μεσολαβεί από τις 07.20πμ της πρώτης εργάσιμης ημέρας μετά την αναγγελία της βλάβης μέσω του Π.Σ. ΟΤΕ, μέχρι την ώρα που θα εμφανιστεί η άρση της βλάβης στο Π.Σ. ΟΤΕ.

Πραγματικός χρόνος άρσης βλάβης: Ο χρόνος άρσης βλάβης μείον ο ανενεργός χρόνος βλάβης

Ώρες εκτός λειτουργίας ToB (out of service) : Το χρονικό διάστημα από την εισαγωγή της αναγγελίας της βλάβης στο Π.Σ. ΟΤΕ, μέχρι την ώρα που θα εμφανισθεί στο Π.Σ. ΟΤΕ η άρση της συγκεκριμένης βλάβης.

Συμφωνία βλαβών : Η συμφωνία μεταξύ ΟΤΕ & Τ.Π., για το συνολικό αριθμό των βλαβών που ανήγγειλε ο Τ.Π., σε σχέση με το συνολικό αριθμό βλαβών που διαχειρίστηκε ο ΟΤΕ και οφείλονται σε υπαιτιότητά του.

Εργάσιμες ημέρες (ΕΗ) : Από την Δευτέρα έως και την Παρασκευή, πλην των επισήμων αργιών.

Εργάσιμες ώρες (ΕΩ) : Από 07.20 πμ έως 15.00 μμ

Ανεπίβλεπτο Κέντρο : Το κέντρο εγκαταστάσεων ΟΤΕ, στο οποίο δεν υπάρχει τεχνικό προσωπικό δικτύου και η επίβλεψη εργασιών καθώς και η διαχείριση τους γίνεται από απομακρυσμένο κεντρικό σημείο.

Χρονικό Παράθυρο: Οι εργάσιμες ημέρες και ώρες (όπως περιγράφονται παραπάνω), κατά τις οποίες ο τεχνικός του ΟΤΕ προβαίνει σε άρση της βλάβης.

4.2. ΓΕΝΙΚΑ

Η Βασική Συμφωνία Επιπέδου Υπηρεσιών Τοπικού Βρόχου/Υποβρόχου & Σχετικών Υπηρεσιών αποτελεί αναπόσπαστο μέρος της ισχύουσας προσφοράς και η παροχή της προϋποθέτει την υπογραφή της σχετικής σύμβασης της αντίστοιχης υπηρεσίας.

α. Η συμφωνία μεταξύ ΟΤΕ και {ΟΝΟΜΑ Τ.Π.}, συνάπτεται κατ'εφαρμογή της υπ' αριθμ. 614/13/28-7-2011 απόφασης της ΕΕΤΤ και περιγράφει τους βασικούς / ελάχιστους υποχρεωτικούς όρους (ποιότητας / παραμέτρων υπηρεσιών) και τα χρονοδιαγράμματα εντός των οποίων, ο ΟΤΕ δεσμεύεται να παρέχει αδεσμοποίητη πρόσβαση σε ΠΤοΒ/ΠΤοΥΒ και ΜΤοΒ/ΜΤοΥΒ, καθώς και σε συναφείς ευκολίες και να αποκαθιστά τις βλάβες στους ΤοΒ/ΤοΥΒ και τις σχετικές με αυτούς υπηρεσίες, καθώς και τους συγκεκριμένους τρόπους υπολογισμού του χρηματικού ποσού το οποίο δεσμεύεται να καταβάλει ο ΟΤΕ ως ποινική ρήτρα στον Τ.Π., σε περίπτωση μη προσήκουσας, ιδίως μη έγκαιρης εκπλήρωσης της συμφωνηθείσας παροχής, σύμφωνα με τα αναφερόμενα στην παρούσα προσφορά.

β. Συμφωνείται ρητά ότι η ποινική ρήτρα προβλέπεται για την περίπτωση της μη προσήκουσας, ιδίως της μη έγκαιρης εκπλήρωσης της παροχής από τον ΟΤΕ, ήτοι στα προβλεπόμενα στην παρούσα προσφορά χρονοδιαγράμματα και με τους προβλεπόμενους στην παρούσα προσφορά όρους.

Οι χρόνοι που αναφέρονται στην παρούσα συμφωνία, αφορούν εργάσιμες ημέρες και ώρες.

Η αίτηση/αναγγελία εισάγεται από τον Τ.Π. στο Π/Σ ΟΤΕ. Η αίτηση εισάγεται οποιαδήποτε ημέρα και ώρα (24 * 7 * 365)

Οι αιτήσεις/αναγγελίες που εισάγονται σε μη ΕΗ & ΕΩ (Εργάσιμες Ώρες), θεωρείται ότι κατατέθηκαν την επόμενη ΕΗ.

4.3. ΑΝΤΙΚΕΙΜΕΝΟ ΣΥΜΦΩΝΙΑΣ

Λόγω της γεωγραφικής ιδιαιτερότητας και της ευρείας διασποράς των αστικών κέντρων ΟΤΕ και των Υπηρεσιών του, για την αποτελεσματικότερη υλοποίηση της Βασικής Συμφωνίας Επιπέδου Υπηρεσιών ΤοΒ/ΤοΥΒ & Σχετικών Υπηρεσιών, τα αστικά κέντρα ΟΤΕ ομαδοποιήθηκαν σε τέσσερις ευρύτερες περιοχές, όπως αυτές ορίζονται στον πίνακα 1.

Πίνακας 1

A/A	Περιοχές	A/K ΟΤΕ
1	A	Νομοί: Αττικής, Θεσσαλονίκης
2	B	Πρωτεύουσες Νομών Ηπειρωτικής Ελλάδας συμπεριλαμβανομένων των Νομών της Κρήτης
3	Γ / Δ	Τα A/K τα οποία δεν περιλαμβάνονται στις A και B περιοχές

Για τα A/K που εντάσσονται στις περιοχές Γ & Δ του πίνακα 1, λόγω της έλλειψης απαραίτητων προϋποθέσεων (όπως πχ. ανεπίβλεπτα κέντρα, μεγάλες αποστάσεις έδρας τμήματος διαχείρισης της βλάβης από τα κέντρα) οι ρήτρες διαφοροποιούνται από τις αντίστοιχες ρήτρες στις περιοχές A και B.

4.4. ΛΟΓΟΙ ΚΑΘΥΣΤΕΡΗΣΗΣ «ΜΗ ΥΠΑΙΤΙΟΤΗΤΑΣ ΟΤΕ»

Για τον υπολογισμό του χρόνου καθυστέρησης για τον οποίο οφείλεται ρήτρα κατ' εφαρμογή της παρούσας, δεν υπολογίζεται το άθροισμα του χρόνου των συμβάντων τα οποία αποδεδειγμένα δεν

οφείλονται σε υπαιτιότητα (δόλο ή /και αμέλεια) του ΟΤΕ, καθώς και αυτών που συνιστούν ανωτέρα βία, στην έννοια της οποίας, κατά τις συναφείς διατάξεις του νόμου, συμπεριλαμβάνονται περιστατικά, τα οποία σαφώς και αποδεδειγμένα βρίσκονται υπεράνω του ελέγχου και της ευθύνης των συμβαλλομένων μερών.

Ως συμβάντα τα οποία δύνανται να συνιστούν λόγο καθυστέρησης, τα οποία δεν οφείλονται σε «υπαιτιότητα ΟΤΕ», ορίζονται τα παρακάτω:

4.4.1. Για την Παροχή των Υπηρεσιών:

1. Ζημιά που προκλήθηκε από τρίτο σε υπόγειο ή εναέριο καλώδιο του ΟΤΕ
2. Ζημιά που προκλήθηκε εκτός δικτύου του ΟΤΕ από τρίτους, αλλά επηρεάζει την παροχή της σχετικής υπηρεσίας.
3. Μη ύπαρξη διαθεσιμότητας της υπηρεσίας λόγω προγραμματισμένων εργασιών σύμφωνα με την ισχύουσα προσφορά.
4. Μη έγκαιρη συνεργασία με το προσωπικό του Τ.Π. ή του πελάτη του Παρόχου, η οποία αποδεδειγμένα δεν οφείλεται σε υπαιτιότητα ΟΤΕ
5. Ανωτέρα βία (σύμφωνα με τα ανωτέρω)
6. Όταν δεν καθίσταται δυνατή η πρόσβαση του ΟΤΕ στο χώρο του Τ.Π. /πελάτη του στην περίπτωση που αυτό είναι αναγκαίο για την παροχή της υπηρεσίας.

4.4.2. Για την Άρση της Βλάβης των υπηρεσιών:

1. Ζημιά που προκλήθηκε από τρίτο σε υπόγειο ή εναέριο καλώδιο του ΟΤΕ
2. Ζημιά που προκλήθηκε εκτός δικτύου του ΟΤΕ από τρίτους, αλλά επηρεάζει την παροχή της σχετικής υπηρεσίας
3. Ζημιά που προκλήθηκε στο τερματικό του πελάτη
4. Όταν έχει αναφερθεί βλάβη αλλά αποδεδειγμένα δεν ανιχνεύεται από τον ΟΤΕ σε end to end test
5. Μη έγκαιρη συνεργασία με το προσωπικό του Τ.Π. ή του πελάτη του Τ.Π., η οποία αποδεδειγμένα δεν οφείλεται σε υπαιτιότητα ΟΤΕ,
6. Ανωτέρα Βία (σύμφωνα με τα ανωτέρω)
7. Όταν δεν καθίσταται δυνατή η πρόσβαση του ΟΤΕ στο χώρο του Τ.Π. /πελάτη του στην περίπτωση που αυτό είναι αναγκαίο για την άρση της βλάβης.
8. Όταν δεν αναφερθεί η βλάβη σύμφωνα με τη διαδικασία που προβλέπεται στην ισχύουσα προσφορά.

4.5. ΠΑΡΑΔΟΣΗ ΤΟΒ/ΤΟΥΒ

4.5.1. Χρόνοι Παράδοσης

Για την καλή εκτέλεση της συμφωνίας, ορίζονται οι παρακάτω χρόνοι παράδοσης του ΠΤοΒ/ΠΤοΥΒ ή και του ΜΤοΒ/ΜΤοΥΒ.

Ο ΟΤΕ θα παραδίδει τους ΤοΒ/ΤοΥΒ στους πραγματικούς χρόνους που φαίνονται στον πιο κάτω Πίνακα 2:

Πίνακας 2

Α/ Α	ΥΠΗΡΕΣΙΑ	ΠΡΑΓΜΑΤΙΚΟΣ	ΕΝΑΡΞΗ ΠΡΟΘΕΣΜΙΑΣ
		ΧΡΟΝΟΣ ΠΑΡΑΔΟΣΗΣ ΤοΒ /ΤοΥΒ ΣΕ ΕΗ	
	Α	Β	Γ
1	Αίτηση παράδοσης ΤοΒ/ΤοΥΒ ή μετάβασης		Προς ΟΤΕ
2	Παράδοση Πλήρους ΤοΒ (ΠΤοΒ)	8	Από την επόμενη ΕΗ του 1
3	Παράδοση Ανενεργού ΤοΒ (ΑΝΤοΒ)	12	Από την επόμενη ΕΗ του 1
4	Παράδοση Μεριζόμενου ΤοΒ (ΜΤοΒ)	8	Από την επόμενη ΕΗ του 1
5	Παράδοση ΠΤοΒ με Φορητότητα	8	Από την επόμενη ΕΗ του 1
6	Μετάβαση ΜΤοΒ σε ΠΤοΒ (χωρίς φορητότητα)	8	Από την επόμενη ΕΗ του 1
7	Μετάβαση ΜΤοΒ σε ΠΤοΒ με Φορητότητα	8	Από την επόμενη ΕΗ του 1
8	Μετάβαση ΧΕΠ σε ΠΤοΒ (χωρίς φορητότητα)	8	Από την επόμενη ΕΗ του 1
9	Μετάβαση ΧΕΠ σε ΠΤοΒ με Φορητότητα	8	Από την επόμενη ΕΗ του 1
10	Μετάβαση ΧΕΠ σε ΜΤοΒ	8	Από την επόμενη ΕΗ του 1
11	Μετάβαση ΜΤοΒ σε ΜΤοΒ	8	Από την επόμενη ΕΗ του 1
12	Μετάβαση ΠΤοΒ σε ΠΤοΒ	8	Από την επόμενη ΕΗ του 1
13	Παράδοση Ανενεργού ΤοΥΒ (ΑΝΤοΥΒ)	15	Από την επόμενη ΕΗ του 1

14	Παράδοση Ενεργού ΤοΥΒ (ΕΝΤοΥΒ)	15	Από την επόμενη ΕΗ του 1
15	Μετάβαση ΜΤοΒ σε ΠΤοΥΒ	15	Από την επόμενη ΕΗ του 1
16	Μετάβαση ΠΤοΥΒ σε ΠΤοΒ	15	Από την επόμενη ΕΗ του 1
17	Μετάβαση ΠΤοΥΒ σε ΠΤοΥΒ	15	Από την επόμενη ΕΗ του 1
18	Μετάβαση ΠΤοΒ σε ΠΤοΥΒ	15	Από την επόμενη ΕΗ του 1
19	Μετάβαση ΧΕΠ σε ΠΤοΥΒ	15	Από την επόμενη ΕΗ του 1
20	Κατάργηση ΤοΒ	8	Από την επόμενη ΕΗ του 1
21	Αλλαγή ορίου ΤοΒ (που δεν σχετίζεται με βλάβη).	5	Από την επόμενη ΕΗ του 1

4.5.2. Προβλέψεις

Για τους σκοπούς της παροχής προβλέψεων εκ μέρους των παρόχων, ορίζονται συγκεκριμένες ομάδες Α/Κ (η κάθε ομάδα περιλαμβάνει περισσότερα του ενός Α/Κ), οι οποίες καλύπτουν μία ευρύτερη περιοχή. Η ομάδα των Α/Κ ορίζεται ανάλογα **με τον αστικό ή αγροτικό χαρακτήρα** της κάθε περιοχής και ακολουθεί τις ακόλουθες ελάχιστες προδιαγραφές:

- a. Μία ομάδα δύναται να περιλαμβάνει Α/Κ τα οποία εντάσσονται σε ίδια διοικητική δομή, π.χ. χρησιμοποιούν τους ίδιους πόρους, εξυπηρετούνται από τα ίδια τεχνικά συνεργεία
- b. Στην Αθήνα και Θεσσαλονίκη, οι προβλέψεις δύναται να υποβάλλονται είτε ανά δήμο είτε ανά ομάδα γειτονικών Α/Κ.
- c. Σε μεγάλα αστικά κέντρα, πλην της Αθήνας και της Θεσσαλονίκης, οι προβλέψεις δύναται να υποβάλλονται είτε συνολικά για την πόλη, είτε ανά ομάδα γειτονικών Α/Κ.
- d. Στα μικρότερα αστικά κέντρα, οι προβλέψεις δύναται να υποβάλλονται ανά γεωγραφική περιοχή στην οποία ανήκουν.

Η λίστα με την εν λόγω ομαδοποίηση των Α/Κ καταχωρείται στο ΠΣ ΟΤΕ.

Τα στοιχεία που θα πρέπει να παρέχονται αφορούν :

- ο Για τον ΤοΒ: Πλήθος νέων αιτημάτων παροχής ΤοΒ (πλήρεις και μεριζόμενοι ξεχωριστά) ανά Τ.Π και ανά ομάδα Α/Κ.
- ο Για τον ΤοΥΒ: Πλήθος νέων αιτημάτων παροχής ΤοΥΒ ανά Τ.Π. και ανά ομάδα Α/Κ .
- ο Κατανομή των στοιχείων αυτών σε διάστημα 12 μηνών, ανά μήνα για το πρώτο τρίμηνο και ανά τρίμηνο για τον υπόλοιπο χρόνο.
- ο Οι προβλέψεις που λαμβάνονται υπόψη στην παρούσα συμφωνία σε ότι αφορά την εξυπηρέτηση αιτημάτων είναι οι προβλέψεις του εκάστοτε πρώτου τριμήνου.
- ο Υποβολή επικαιροποιημένων προβλέψεων ανά τρίμηνο.

- ο Αποστολή στον ΟΤΕ των προβλέψεων ανά τρίμηνο και συγκεκριμένα:
 - Μέχρι 15 Φεβρουαρίου κάθε έτους για το δωδεκάμηνο που αρχίζει στις 1 Απριλίου.
 - Μέχρι 15 Μαΐου κάθε έτους για το δωδεκάμηνο που αρχίζει στις 1 Ιουλίου.
 - Μέχρι 15 Αυγούστου κάθε έτους για το δωδεκάμηνο που αρχίζει στις 1 Οκτωβρίου.
 - Μέχρι 15 Νοεμβρίου κάθε έτους για το δωδεκάμηνο που αρχίζει στις 1 Ιανουαρίου.

Οι υποβαλλόμενες αιτήσεις εξυπηρετούνται σύμφωνα με την ημερομηνία υποβολής τους στο Π.Σ. ΟΤΕ, εφόσον το πλήθος των μηνιαίων αιτημάτων ανά Τ.Π., Α/Κ, όπως ορίζονται πιο πάνω για τις προβλέψεις, δεν διαφοροποιείται από τις αντίστοιχες μηνιαίες προβλέψεις μέχρι ποσοστού +10% αυτών.

Οι αιτήσεις οι οποίες υπερβαίνουν το όριο του +10%, δεν περιλαμβάνονται στη παρούσα συμφωνία και θα ικανοποιούνται στο συντομότερο δυνατό διάστημα.

Σε περίπτωση που οι αιτήσεις που υποβλήθηκαν σ' ένα τρίμηνο αντιστοιχούν σε ποσοστό μικρότερο του 80% των αντίστοιχων προβλέψεων τριμήνου, τότε ο ΟΤΕ δύναται να τροποποιεί τις προβλέψεις του Τ.Π. για το επόμενο τρίμηνο ως εξής:

Οι αναπροσαρμοσμένες συνολικές προβλέψεις για το επόμενο τρίμηνο ισούνται με το άθροισμα των αιτημάτων που υποβλήθηκαν στο προηγούμενο τρίμηνο αυξημένου κατά 20%, με την προϋπόθεση ότι ο αριθμός των τροποποιημένων προβλέψεων είναι μικρότερος των προβλέψεων που είχε κάνει ο Τ.Π.

Ο επιμερισμός των προβλέψεων ανά μήνα θα γίνει με τον ακόλουθο τρόπο:

$$\Pi_i = \{ \Pi_{αν} * \Pi_{παρόχοι} \} / \{ \Sigma(\Pi_{παρόχοι}) \}$$

Όπου

Π_i : Η τροποποιημένη πρόβλεψη για τον μήνα i

i : Ο μήνας i με $i=1-3$

$\Pi_{αν}$: Οι αναπροσαρμοσμένες συνολικές προβλέψεις για το επόμενο τρίμηνο

$\Pi_{παρόχοι}$: Η αρχική πρόβλεψη του Τ.Π για τον μήνα i

Σημειώνεται ότι τα σχετικά αιτήματα ενός Τ.Π για συναφείς ευκολίες (πχ. παράδοση ΕΣΚ/ΕΣΚΤ) θα πρέπει να συνάδουν με τις αντίστοιχες προβλέψεις του Τ.Π για παροχή ΤοΒ/ΤοΥΒ

Εάν ο Τ.Π. δεν υποβάλλει τις προβλέψεις του εντός των ως άνω καθορισμένων προθεσμιών, τότε οι αιτήσεις του δεν περιλαμβάνονται στη παρούσα συμφωνία και θα ικανοποιούνται στον συντομότερο δυνατό χρόνο.

4.5.3. Ρήτρες

Ρήτρα Υπέρβασης Πραγματικού Χρόνου Παράδοσης

Σε περίπτωση που ο ΟΤΕ υπερβεί τον πραγματικό χρόνο παράδοσης, όπως αποτυπώνεται στον Πίνακα 2 της υποενότητας 4.5.1 του παρόντος Παραρτήματος, του ΠΤοΒ και του ΜΤοΒ και του ΠΤοΥΒ, καταπίπτει αυτοδικαίως σε βάρος του και υπέρ του Τ.Π, ποινική ρήτρα, η οποία υπολογίζεται ως ακολούθως:

Οι ρήτρες υπολογίζονται για κάθε Τ.Π ανά ημερολογιακό έτος και επί του ενεργού αριθμού ΤοΒ/ ΤοΥΒ εκτός SLA (Α). Ο ενεργός αριθμός ΤοΒ / ΤοΥΒ ανά ομάδα Α/Κ εκτός SLA (Α) υπολογίζεται όπως πιο κάτω:

$$A = 90\%[\Sigma\{\min(110\%P_i, AT_i)\} + P_1 - EP - PE]$$

Όπου :

A :είναι ο ενεργός αριθμός ΤοΒ/ ΤοΥΒ εκτός SLA ανά έτος

i: είναι ο μήνας i με i=1-12

P_i: είναι ο αριθμός των προβλέψεων του Τ.Π

AT_i: είναι ο αριθμός των υλοποιημένων αιτημάτων ΤοΒ που υποβλήθηκαν εντός του μήνα i με ημερομηνία κατασκευής εντός του υπό εξέταση ημερολογιακού έτους

P₁: είναι ο αριθμός των παραδοθέντων ΤοΒ/ ΤοΥΒ εντός του υπό εξέταση ημερολογιακού έτους για τους οποίους οι αιτήσεις πραγματοποιήθηκαν σε προηγούμενα ημερολογιακά έτη

EP: είναι ο αριθμός των ΤοΒ/ ΤοΥΒ που παραδόθηκαν εμπροθέσμως εντός του υπό εξέταση ημερολογιακού έτους

PE: ο αριθμός των παραδοθέντων ΤοΒ/ ΤοΥΒ των οποίων οι αιτήσεις κατατέθηκαν εντός του προηγούμενου (από το υπό εκκαθάριση) έτους ως υπερβάλλουσες το 110% των αντίστοιχων μηνιαίων προβλέψεων του Τ.Π. και οι οποίες ενεργοποιήθηκαν κατά το υπό εκκαθάριση έτος

Εάν το A είναι θετικό, τότε εφαρμόζονται οι ρήτρες του πίνακα 3 για τις περιπτώσεις 2,3,5,6,7,8,9, 12,13,14,15,16,17,18,19,20,21 του Πίνακα 2 και του Πίνακα 3^α για τις περιπτώσεις 4, 10,11 του Πίνακα 2, κατά περίπτωση, για τον ενεργό αριθμό ΤοΒ/ ΤοΥΒ εκτός SLA. Ο ενεργός αριθμός ΤοΒ/ ΤοΥΒ εκτός SLA ανά έτος αφορά αυτούς που παρουσιάζουν το μεγαλύτερο χρόνο καθυστέρησης.

Πίνακας 3 : ΠΤοΒ/ΠΤοΥΒ – Μετάβαση σε ΠΤοΒ/ΠΤοΥΒ- Κατάργηση ΤοΒ-Αλλαγή Ορίου

Εργάσιμες Ημέρες από τον πραγματικό χρόνο υπέρβασης παράδοσης	Ρήτρα για τις περιοχές Α&Β του πίνακα 1	Ρήτρα για τις περιοχές Γ&Δ του πίνακα 1
Για την 1 ^η -6 ^η	Το 5% του εφάπαξ ΠΤοΒ, ANΤοΒ, ΠΤοΥΒ, ANΤοΥΒ, Κατάργησης ΤοΒ, Αλλαγής Ορίου για κάθε ΕΗ καθυστέρησης	Το 3% του εφάπαξ ΠΤοΒ, ANΤοΒ, ΠΤοΥΒ, ANΤοΥΒ, Κατάργησης ΤοΒ, Αλλαγής Ορίου για κάθε ΕΗ καθυστέρησης

Για την 7 ^η -12 ^η	Το 10% του εφάπαξ ΠΤοΒ, ΑΝΤοΒ, ΠΤοΥΒ, ΑΝΤοΥΒ, Κατάργησης ΤοΒ, Αλλαγής Ορίου για κάθε ΕΗ καθυστέρησης	Το 6% του εφάπαξ ΠΤοΒ, ΑΝΤοΒ, ΠΤοΥΒ, ΑΝΤοΥΒ, Κατάργησης ΤοΒ, Αλλαγής Ορίου για κάθε ΕΗ καθυστέρησης
Για την 13 ^η και μετά	Το 20% του εφάπαξ ΠΤοΒ, ΑΝΤοΒ, ΠΤοΥΒ, ΑΝΤοΥΒ, Κατάργησης ΤοΒ, Αλλαγής Ορίου για κάθε ΕΗ καθυστέρησης	Το 12% του εφάπαξ ΠΤοΒ, ΑΝΤοΒ, ΠΤοΥΒ, ΑΝΤοΥΒ, Κατάργησης ΤοΒ/Αλλαγής Ορίου για κάθε ΕΗ καθυστέρησης

Πίνακας 3α : ΜΤοΒ– Μετάβαση σε ΜΤοΒ

Εργάσιμες Ημέρες υπέρβασης από τον πραγματικό χρόνο παράδοσης	Ρήτρα για τις περιοχές Α&Β του πίνακα 1	Ρήτρα για τις περιοχές Γ&Δ του πίνακα 1
Για την 1 ^η -5 ^η	Το 5% του εφάπαξ ΜΤοΒ για κάθε ΕΗ καθυστέρησης	Το 3% του εφάπαξ ΜΤοΒ για κάθε ΕΗ καθυστέρησης
Για την 6 ^η -10 ^η	Το 10% του εφάπαξ ΜΤοΒ για κάθε ΕΗ καθυστέρησης	Το 6% του εφάπαξ ΜΤοΒ για κάθε ΕΗ καθυστέρησης
Για την 11 ^η και μετά	Το 20% του εφάπαξ ΜΤοΒ για κάθε ΕΗ καθυστέρησης	Το 12% του εφάπαξ ΜΤοΒ για κάθε ΕΗ καθυστέρησης

Ρήτρα Απόρριψης του ΤοΒ/ΤοΥΒ μετά την καταχώρηση του ως επιλέξιμου

Στην περίπτωση κατά την οποία ο ΟΤΕ προβαίνει σε απόρριψη της αίτησης του Τ.Π για ΤοΒ/ΤοΥΒ, ενώ έχει ολοκληρωθεί το στάδιο της επιλεξιμότητας, καταπίπτει σε βάρος του ΟΤΕ ποινική ρήτρα ετεροχρονισμένης ακύρωσης η οποία ισούται με εφάπαξ τέλος ακύρωσης αίτησης. Ο ΟΤΕ απαλλάσσεται από την υποχρέωση καταβολής της ανωτέρω ρήτρας αποκλειστικά για τους εξής περιοριστικά αναφερόμενους λόγους:

- α) Αυθαίρετο οίκημα.
- β) Έλλειψη εισαγωγής σε νέα πολυκατοικία ή μη ολοκληρωμένη οικοδομή.
- γ) Ειδική κατασκευή (πέραν των 200m).
- δ) Λανθασμένη διεύθυνση.

Δεν θεωρείται λανθασμένη η διεύθυνση, η οποία αν και δεν περιέχει τα στοιχεία μιας τυπικής διεύθυνσης (π.χ. οδό, αριθμό), λόγω μη ύπαρξης αυτών των στοιχείων, εντούτοις προσδιορίζεται

πλήρως και μονοσήμαντα με άλλα επαρκή αντικειμενικά στοιχεία από τον Τ.Π., ώστε δεν γεννούνται αμφιβολίες ως προς τον προσδιορισμό και ταυτοποίηση αυτής.

4.6. ΒΛΑΒΗ ΤΟΒ/ΤΟΥΒ

4.6.1. Χρόνοι Άρσης Βλάβης

Ο ΟΤΕ υποχρεούται να άρει την αναγγελθείσα βλάβη των ΤοΒ/ ΤοΥΒ το αργότερο στους πιο κάτω πραγματικούς χρόνους άρσης βλάβης:

Πίνακας 4 : ΠΡΑΓΜΑΤΙΚΟΙ ΧΡΟΝΟΙ ΑΡΣΗΣ ΒΛΑΒΗΣ ΤοΒ / ΤοΥΒ

Τοπικός Βρόχος	Πραγματικοί Χρόνοι άρσης βλάβης
Πλήρης Τοπικός Βρόχος	1 ΕΗ
Πλήρης Τοπικός Υποβρόχος	1 ΕΗ
Μεριζόμενος Τοπικός Βρόχος	1 ΕΗ
Καλωδιακή Βλάβη	3 ΕΗ από το χαρακτηρισμό της στο ΠΣ ΟΤΕ

Άσκοπη μετακίνηση και απασχόληση προσωπικού του ΟΤΕ θα βαρύνει τον Τ.Π.

4.6.2. Ρήτρες Βλαβών

Σε περίπτωση που ο ΟΤΕ υπερβεί τον πραγματικό χρόνο άρσης βλάβης (πίν. 4) του ΤοΒ/ΤοΥΒ, για κάθε ημέρα καθυστέρησης καταπίπτει αυτοδικαίως σε βάρος του και υπέρ του Τ.Π, ποινική ρήτρα, η οποία υπολογίζεται σύμφωνα με τον παρακάτω πίνακα 5. Οι ρήτρες υπολογίζονται για κάθε Τ.Π. Ειδικά στις περιπτώσεις καλωδιακών βλαβών, εάν η ενημέρωση του Τ.Π, σύμφωνα με το Παράρτημα 5, δεν πραγματοποιηθεί εντός 2 ΕΗ από την πρώτη εργάσιμη ημέρα μετά την αναγγελία της βλάβης, ο ΟΤΕ για κάθε ημέρα καθυστέρησης και μέχρι τον χαρακτηρισμό της βλάβης ως καλωδιακής στο ΠΣ ΟΤΕ χρεώνεται με την προβλεπόμενη ποινική ρήτρα.

Η υπέρβαση υπολογίζεται επί του πραγματικού χρόνου άρσης των αναγγελθεισών βλαβών σε ΕΗ των ΤοΒ/ΤοΥΒ, ως εξής :

Πίνακας 5 – ΠΤοΒ / ΠΤοΥΒ / ΜΤοΒ (στο 95% των αναγγελθεισών βλαβών με καθυστέρηση όπου εξαιρούνται αυτές με την μικρότερη καθυστέρηση)

Υπέρβαση πραγματικού χρόνου άρσης των αναγγελθεισών βλαβών σε ΕΗ	ΡΗΤΡΑ	
	ΠΤοΒ/ΠΤοΥΒ/ ΜΤοΒ για τις περιοχές Α&Β του πίνακα 1	ΠΤοΒ/ ΠΤοΥΒ/ΜΤοΒ για τις περιοχές Γ&Δ του πίνακα 1
1 ^η -4 ^η	Το 1/5 του μηνιαίου μισθώματος ΠΤοΒ/ΤοΥΒ (εάν πρόκειται για	Το 1/11 του μηνιαίου μισθώματος ΠΤοΒ/ΤοΥΒ/ (εάν πρόκειται για ΠΤοΒ/ΠΤοΥΒ) ή ΜΤοΒ (εάν πρόκειται για

	ΠΤοΒ/ΠΤοΥΒ) ή ΜΤοΒ (εάν πρόκειται για ΜΤοΒ) για κάθε ΕΗ καθυστέρησης	ΜΤοΒ) για κάθε ΕΗ καθυστέρησης
Για την 5 ^η και μετά	Το 1/3 του μηνιαίου μισθώματος ΠΤοΒ/ /ΠΤοΥΒ/ΜΤοΒ για κάθε ΕΗ καθυστέρησης	Το 1/5 του μηνιαίου μισθώματος ΠΤοΒ/ /ΠΤοΥΒ/ΜΤοΒ για κάθε ΕΗ καθυστέρησης

Στο ποσοστό 95%, περιλαμβάνονται και οι αναγγελθείσες βλάβες με καθυστέρηση που διαπιστωμένα δεν οφείλονται σε «παιτιότητα ΟΤΕ». Ρήτρες αποδίδονται τόσο για τις καθυστερημένες βλάβες υπαιτιότητας ΟΤΕ όσο και υπαιτιότητας Τ.Π. Οι ρήτρες θα υπολογίζονται σε ετήσια βάση.

4.7. ΤΑΚΤΟΠΟΙΗΣΗ (ΕΚΚΑΘΑΡΙΣΗ ΡΗΤΡΩΝ)

Η τακτοποίηση (εκκαθάριση) των ρητρών γίνεται σύμφωνα με τα αναφερόμενα στο Κεφάλαιο 4 (Οικονομικοί Όροι) της παρούσας Προσφοράς Αναφοράς.

4.8. ΠΡΟΓΡΑΜΜΑΤΙΣΜΕΝΕΣ & ΈΚΤΑΚΤΕΣ ΕΡΓΑΣΙΕΣ

Στην περίπτωση προγραμματισμένων ή εκτάκτων εργασιών ΟΤΕ ισχύουν τα εξής :

Στις προγραμματισμένες εργασίες εμπίπτουν : επεκτάσεις Κέντρων, μεταζεύξεις, αναβάθμιση του συνδρομητικού δικτύου, καθώς και τυχόν διαδικασίες ελέγχου, μετρήσεων και συντήρησης τοπικών βρόχων.

Στην αρμοδιότητα του ΟΤΕ εμπίπτει κάθε επέμβαση και τροποποίηση της κατάστασης των βρόχων του δικτύου πρόσβασης.

Ο ΟΤΕ διατηρεί το δικαίωμα επεμβάσεων και διαμόρφωσης της κατάστασης των βρόχων για λόγους αναβάθμισης των δυνατοτήτων του δικτύου πρόσβασης, υποστήριξης νέων ή υφιστάμενων υπηρεσιών. Επίσης, διατηρεί το δικαίωμα διεξαγωγής μετρήσεων και ελέγχων, χωρίς να παρεμποδίζει ή να επηρεάζει δυσμενώς τις παρεχόμενες από τον Τ.Π. υπηρεσίες.

Σε κάθε περίπτωση, ο ΟΤΕ θα καταβάλει τη μέγιστη δυνατή προσπάθεια ώστε να μειώνονται στο ελάχιστο οι διακοπές πρόσβασης σε σημεία του τοπικού Βρόχου.

Ο ΟΤΕ δεν ευθύνεται για την διακοπή των υπηρεσιών πρόσβασης που μπορεί να προκληθεί από εργασίες τρίτων (π.χ. έργα οδοποιίας ή δίκτυα τρίτων) ή λόγω έκτακτων συνθηκών.

Προγραμματισμένες εργασίες από οποιοδήποτε από τα συμβαλλόμενα μέρη, οι οποίες κρίνεται, με βάση τα δεδομένα της επιστήμης και την κοινή πείρα ότι ενδέχεται να επηρεάσουν δυσμενώς τις υπηρεσίες που προσφέρει ο αντισυμβαλλόμενος, εκτελούνται υποχρεωτικά σε διαστήματα εκτός ωρών αιχμής. Ως διαστήματα εκτός ωρών αιχμής ορίζονται οι επίσημες αργίες καθώς και το διάστημα μεταξύ 24:00 και 06:00 των εργασιμών ημερών. Κάθε συμβαλλόμενο μέρος οφείλει να

ενημερώσει εγγράφως με fax τον αντισυμβαλλόμενο τουλάχιστον 5ΕΗ πριν από την προβλεπόμενη ημερομηνία έναρξης των προγραμματισμένων εργασιών. Η προθεσμία των 5 ΕΗ αυτή μπορεί κατ' εξαίρεση να συντμηθεί μόνο σε αντικειμενικά αιτιολογημένες εξαιρετικές περιπτώσεις έκτακτης και επείγουσας ανάγκης. Ο αντισυμβαλλόμενος οφείλει να επιβεβαιώσει άμεσα (και το αργότερο εντός 2ΕΗ ημερών από την ημερομηνία παραλαβής του fax, εκτός εάν πρόκειται για εξαιρετική περίπτωση έκτακτης και επείγουσας ανάγκης, οπότε η αποστολή της επιβεβαίωσης γίνεται αμελλητί) ότι ενημερώθηκε αποστέλλοντας σχετικό fax στο άλλο συμβαλλόμενο μέρος. Η παραπάνω ενημέρωση πρέπει να περιλαμβάνει τουλάχιστον τα ακόλουθα:

- Περιγραφή της εργασίας που πρόκειται να εκτελεσθεί,
- Ημερομηνία και ώρα έναρξης της εργασίας,
- Προβλεπόμενη διάρκεια ολοκλήρωσης της εργασίας,
- Πιθανές επιπτώσεις στη παροχή λιανικών υπηρεσιών από τον ΟΤΕ,
- Πιθανές επιπτώσεις στην παροχή λιανικών υπηρεσιών από τον Τ.Π και των υπηρεσιών που παρέχει ο ΟΤΕ στον Τ.Π μέσω της ΑΠΤΒ,
- Σχετική εργασία που πρέπει να πραγματοποιήσει και το άλλο μέρος, εφόσον απαιτείται,
- Πιθανά προτεινόμενα μέτρα προστασίας και δοκιμές που θα πρέπει να πραγματοποιήσει το άλλο μέρος.

ΠΑΡΑΡΤΗΜΑ 5. ΒΛΑΒΟΔΙΑΧΕΙΡΙΣΗ ΤΟΒ/ΤΟΥΒ

5.1. ΓΕΝΙΚΑ

Ο ΟΤΕ στα πλαίσια της συντήρησης του δικτύου διατηρεί τους βρόχους του δικτύου πρόσβασης στην κατάσταση που απαιτείται για την υποστήριξη υπηρεσιών στα πλαίσια της υποχρέωσής του να παρέχει Καθολική υπηρεσία

Σε περίπτωση βλάβης στη λειτουργία του δικτύου του ΟΤΕ, η οποία οφείλεται αποδεδειγμένα σε υπαιτιότητα του Τ.Π., ο ΟΤΕ θα αποζημιωθεί πλήρως για τις δαπάνες αποκατάστασης της εν λόγω βλάβης και για κάθε ζημιά του, που θα προέρχεται από την εν λόγω βλάβη και θα έχει ως αποτέλεσμα την διακοπή των υπηρεσιών του και την πρόκληση ζημιών στις εγκαταστάσεις του ή/και σε τρίτους.

Σε περίπτωση βλάβης στη λειτουργία του εξοπλισμού του Τ.Π., η οποία οφείλεται αποδεδειγμένα σε υπαιτιότητα του ΟΤΕ, ο Τ.Π. θα αποζημιωθεί πλήρως για τις δαπάνες αποκατάστασης της εν λόγω βλάβης και για κάθε ζημιά του, που θα προέρχεται από την εν λόγω βλάβη και θα έχει ως αποτέλεσμα την διακοπή των υπηρεσιών του και την πρόκληση ζημιών στις εγκαταστάσεις του ή/και σε τρίτους.

Η αναγγελία της βλάβης γίνεται από τον Τ.Π. μέσω του Π.Σ. ΟΤΕ σύμφωνα με τα αναφερόμενα στην §5.2.1 του παρόντος παραρτήματος. Στα πλαίσια της υποχρέωσης συνεργασίας των μερών για την ταχεία και αποτελεσματική άρση της βλάβης, ο Τ. Π. οφείλει να προσδιορίσει το σημείο της βλάβης εισάγοντας στο Π.Σ. (WCRM/LLU) του ΟΤΕ στοιχεία σχετικά με το συνολικό τμήμα⁸ του βρόχου που έλεγξε και το εικαζόμενο σημείο βλάβης. Αντίστοιχα πεδία στο Π.Σ (WCRM/LLU) θα πρέπει να συμπληρώνονται και από το τεχνικό τμήμα του ΟΤΕ κατά τον έλεγχο και/ ή την αποκατάσταση της βλάβης, συμπεριλαμβανομένων και των κωδικών αποκατάστασης άρσης βλάβης.

Τα ως άνω στοιχεία τηρούνται μέχρι το τέλος της περιόδου εκκαθάρισης των ρητρών της σχετικής περιόδου, εκτός εάν εκκρεμεί διαδικασία επίλυσης διαφοράς, οπότε τηρούνται μέχρι την επίλυση αυτής.

Το Π.Σ. (WCRM/LLU) του ΟΤΕ παρέχει τη δυνατότητα εισαγωγής μόνο των τυποποιημένων παραμέτρων της §5.3 του παρόντος παραρτήματος, οι οποίες χαρακτηρίζουν μια βλάβη τοπικού βρόχου, καθώς και πεδίο αποδοχής αποκατάστασης της βλάβης από τον Τ.Π. Οι εν λόγω παράμετροι περιλαμβάνουν κατ' ελάχιστο στοιχεία αναφορικά με: τη θέση βλάβης, τα αίτια αυτής, τις απαιτούμενες εργασίες αποκατάστασης καθώς και τον υπαίτιο της βλάβης (ΟΤΕ, Δικαιούχο Τ.Π., ή τρίτο), με δυνατότητα ανάλυσης σε ελεύθερο κείμενο, το οποίο ορίζεται στους 255 χαρακτήρες, τόσο από τους τεχνικούς του ΟΤΕ όσο και από τους τεχνικούς του Τ.Π.

⁸Το κύκλωμα συνδρομητή – Τ. Π. διακρίνεται στα εξής τμήματα:

- 1.Εσωτερική καλωδίωση συνδρομητή μέχρι το escalit / χαλύβδινο
2. Από το escalit / χαλύβδινο μέχρι τον Τοπικό Κατανεμητή Μικτονόμησης,
3. Από τον Τοπικό Κατανεμητή Μικτονόμησης μέχρι τον Κεντρικό Κατανεμητή ΟΤΕ,
4. Από το Κεντρικό Κατανεμητή ΟΤΕ μέχρι τον Ενδιάμεσο Κατανεμητή Παρόχων, (HDF)
5. Από τον Ενδιάμεσο Κατανεμητή Παρόχων μέχρι το κέντρο του Παρόχου.

Σε κάθε περίπτωση τα μέρη έχουν αμοιβαία υποχρέωση συνεργασίας για την ελαχιστοποίηση των χρόνων αποκατάστασης της βλάβης.

Στην περίπτωση Μεριζόμενης Πρόσβασης, η συμφωνία μεταξύ ΟΤΕ και Τ.Π. στηρίζεται στην βασική αρχή ότι η υπηρεσία φωνητικής τηλεφωνίας δεν θα επηρεάζεται από τις υπηρεσίες που παρέχονται από τον Τ.Π. μέσω του ΜΤοΒ, στον οποίο παρέχεται η Μεριζόμενη Πρόσβαση, καθώς και το αντίστροφο με την επιφύλαξη εξασφάλισης της Καθολικής Υπηρεσίας.

5.2. ΔΙΑΔΙΚΑΣΙΑ ΑΡΣΗΣ ΒΛΑΒΗΣ

5.2.1. Αναγγελία Βλάβης

5.2.1.1 Στην δήλωση βλάβης στα πεδία που έχουν δημιουργηθεί, δηλώνονται οι υπηρεσίες που παρέχονται (εν δυνάμει) στον συνδρομητή:

Α) Πεδίο: Τηλεφωνία, Τιμή Πεδίου: ΟΧΙ, PSTN, ISDN

Β) Πεδίο: xDSL, Τιμή Πεδίου: ΟΧΙ, ADSL over PSTN, ADSL over ISDN, ΑΛΛΟ

Γ) Πεδίο: Εγκατάσταση Οριολωρίδας ΦΣ, Τιμή Πεδίου: ΟΤΕ, Τ.Π.

Δ) Πεδίο: Κατάσταση εξοπλισμού Τ.Π.: Τιμή Πεδίου: ΕΝΕΡΓΟΣ, ΠΡΟΣΩΡ. ΑΝΕΝΕΡΓΟΣ,

Εάν δίδεται υπηρεσία VoIP στο συνδρομητή τότε η τηλεφωνία είναι ΟΧΙ και επιλέγεται η καταλληλη τιμή στο πεδίο xDSL.

Η τιμή ΑΛΛΟ στο πεδίο xDSL υποδηλώνει τεχνολογία xDSL διαφορετική του ADSL. Στην περίπτωση που ο Τ.Π. δηλώσει την τιμή αυτή, και στο πεδίο Τηλεφωνίας έχει δηλώσει την τιμή ΟΧΙ, τότε ακολουθείται πρώτα η διαδικασία των, §5.2.1.15, §5.2.1.16, §5.2.1.17 και §5.2.1.18. Στην περίπτωση που δεν βρεθεί βλάβη κατά τις προηγούμενες διαδικασίες τότε η βλάβη κλείνει ως Υπαιτιότητα Τ.Π. και ισχύουν όσα αναφέρονται στην §5.2.1.20

Οι τιμές των παραπάνω πεδίων, όπως και όλες οι πληροφορίες που καταχωρεί ο Τ.Π στη διαδικασία δήλωσης βλάβης, αποθηκεύονται και προωθούνται στα κατάλληλα πληροφοριακά συστήματα του ΟΤΕ, ώστε να είναι διαθέσιμες σε όλους τους τεχνικούς του ΟΤΕ που συμμετέχουν στη διαδικασία άρσης της συγκεκριμένης βλάβης.

5.2.1.2 Ο Τ.Π. θα πρέπει να έχει συνεχώς τον εξοπλισμό του ενεργό, ώστε ο ΟΤΕ να μπορεί να ανιχνεύσει σήμα από τις εγκαταστάσεις της Φ.Σ. Εξαιρούνται οι περιπτώσεις που για τεχνικούς λόγους προστασίας του εξοπλισμού αυτό δεν εφικτό. Οι περιπτώσεις αυτές είναι οι ακόλουθες:

α) Ύπαρξη ξένων τάσεων

β) Βραχυκύκλωμα στο δίκτυο ευθύνης ΟΤΕ

Στις περιπτώσεις αυτές ακολουθείται πρώτα η διαδικασία των, §5.2.1.15, §5.2.1.16, §5.2.1.17 και §5.2.1.18. Στην περίπτωση που δεν βρεθεί βλάβη κατά τις προηγούμενες διαδικασίες τότε η βλάβη κλείνει ως Υπαιτιότητα Τ.Π. και ισχύουν όσα αναφέρονται στην §5.2.1.20
Σε όλες τις υπόλοιπες περιπτώσεις βλάβης ακολουθείται πρώτα η διαδικασία της §5.2.1.14

5.2.1.3 Ο Τ.Π. πριν δηλώσει βλάβη στο Π/Σ ΟΤΕ οφείλει να έχει πραγματοποιήσει τους σχετικούς ελέγχους στο δίκτυο ευθύνης του:

- α) στον χώρο ΦΣ της εν λόγω βλάβης ή/και
- β) στις εγκαταστάσεις του συνδρομητή για να διασφαλίσουν ότι η βλάβη δεν εντοπίζεται στον συνδρομητή (εκτός ορίων ευθύνης ΟΤΕ).

5.2.1.4 Και στους δύο ελέγχους οφείλει να πραγματοποιεί όλες τις κατάλληλες μετρήσεις και ενέργειες ώστε το δίκτυο ευθύνης του Τ.Π. να επιτρέπει την παροχή υπηρεσιών στον συνδρομητή.

5.2.1.5 Στην περίπτωση που εντοπίζεται βλάβη σε τμήμα ευθύνης ΟΤΕ (ενδεικτικά: ΤοΒ, ΚΚΜ, ΤΚΜ, ΕΣΚΤ, ΕΣΚ) γίνεται αναγγελία της βλάβης από τον Τ.Π..

5.2.1.6 Η αναγγελία της βλάβης εισάγεται από τον Τ.Π. στο Π.Σ. ΟΤΕ. Με την εισαγωγή της στο σύστημα η αναγγελία βλάβης λαμβάνει αυτόματα μοναδικό αύξοντα αριθμό πρωτοκόλλου. Ως ημερομηνία κατάθεσης θα λαμβάνεται η ημερομηνία καταχώρησης στο ΠΣ ΟΤΕ.

5.2.1.7 Η αναγγελία της βλάβης εισάγεται $24 * 7 * 365$

5.2.1.8 Η αναγγελία που εισάγεται σε μη ΕΗ & ΕΩ, υπολογίζεται ότι κατατέθηκε την επόμενη ΕΗ

5.2.1.9 Με την αναγγελία της βλάβης, ο Τ.Π. θα παρέχει στον ΟΤΕ όλες τις απαιτούμενες πληροφορίες όπως συμπτώματα βλάβης, μετρήσεις και ενέργειες που έχει ήδη πραγματοποιήσει, καθώς και τον εντοπισμό στο συνολικό κύκλωμα συνδρομητή – Τ.Π. τα άκρα του τμήματος που έλεγξαν και το σημείο που εικάζουν ότι υπάρχει βλάβη σύμφωνα με την ενότητα 5.1. του παρόντος Παραρτήματος. Για τη διευκόλυνση της σχετικής διαδικασίας, ο ΟΤΕ έχει διαμορφώσει σχετικό τυποποιημένο ερωτηματολόγιο, το οποίο θα συμπληρώνει ο Τ.Π. και στο οποίο θα πρέπει, **αφού απομονωθεί ο ΤοΒ από την εσωτερική καλωδίωση συνδρομητή** να παραδώσει και τις ακόλουθες μετρούμενες τιμές:

- Αντίστασης μόνωσης μεταξύ α αγωγού – γης (R_{ae})
- Αντίστασης μόνωσης μεταξύ β αγωγού – γης (R_{be})
- Αντίστασης μόνωσης μεταξύ α αγωγού - β αγωγού (R_{ab})
- Ξένες τάσεις μεταξύ α αγωγού – β αγωγού ($V_{\xi ab}$)
- Ξένες τάσεις μεταξύ α αγωγού – β αγωγού ($V_{\xi ae}$)
- Ξένες τάσεις μεταξύ α αγωγού – β αγωγού ($V_{\xi be}$)
- Χωρητικότητα γραμμής (C_{ab})
- Χωρητικότητα α αγωγού-γης (C_{ae})

- Χωρητικότητα β αγωγού-γης (C_{be})

Όσον αφορά τις μετρήσεις αντίστασης μόνωσης, εφόσον η μετρούμενη τιμή είναι εντός ορίων όπως αυτά περιγράφονται στην §5.2.1.17, τότε αναγράφεται η ένδειξη ΕΝΤΟΣ ΟΡΙΩΝ, αλλιώς αναγράφεται η μετρούμενη τιμή. Σε όλα τα υπόλοιπα μεγέθη αναγράφεται η μετρούμενη τιμή.

Σε ειδικά διαμορφωμένο πεδίο αναγράφεται η ακρίβεια ή ο τύπος του μετρητικού οργάνου που χρησιμοποιήθηκε για τη μέτρηση.

Εναλλακτικά, ο Τ.Π. μπορεί να υποβάλει το αποτέλεσμα μέτρησης ανακλασιμετρίας χρόνου (Time Domain Reflectometry – TDR), αφού πρώτα απομονώσει τον ΤοΒ από την εσωτερική καλωδίωση του συνδρομητή, προκειμένου να τεκμηριώσει την ύπαρξη μιας βλάβης και το εικαζόμενο σημείο αυτής.

Εξαιρούνται οι περιπτώσεις όπου η φύση του προβλήματος δεν υπαγορεύει απομόνωση των δύο μερών και η μέτρηση από το ένα σημείο μπορεί να υποδείξει το σημείο ευθύνης της βλάβης. Οι περιπτώσεις αυτές είναι οι ακόλουθες:

- Διακοπή 20-40μ (ανάλογα την συνεγκατάσταση η οποία υποδεικνύει διακοπή στο ΓΚΟ
- Λανθασμένη αντιστοιχία στο ΓΚΟ.
- Βραχυκύκλωμα με ωμική αντίσταση μικρότερη της χιλιομετρικής απόστασης του πελάτη
- Ανίχνευση ξένων τάσεων από το DSLAM ($V_{\zeta ab}$, $V_{\zeta ae}$, $V_{\zeta be}$)

5.2.1.10 Η παρακολούθηση της βλάβης γίνεται μέσω του Π.Σ. ΟΤΕ, το οποίο ενημερώνεται άμεσα από το provisioning σύστημα για την εξέλιξη της βλάβης (ημερομηνία αναγγελίας και άρσης βλάβης). Στο πλαίσιο αυτό ο ΟΤΕ ενημερώνει τον Τ.Π. μέσω του ΠΣ ΟΤΕ σχετικά με το χρονικό παράθυρο τεσσάρων (4) εργάσιμων ωρών της εργάσιμης ημέρας άρσης της δηλωθείσας βλάβης στο οποίο θα πραγματοποιηθεί η μετάβαση του συνεργείου του ΟΤΕ στο χώρο του τελικού χρήστη, εάν αυτό απαιτηθεί. Ο Τ.Π. φέρει την υποχρέωση να ενημερώσει σχετικά τον τελικό χρήστη.

5.2.1.11 Ο ΟΤΕ δέχεται αναφορές βλαβών απευθείας από τους τελικούς χρήστες, μόνο για τις υπηρεσίες που παρέχει ο ίδιος σ' αυτούς (φωνητική τηλεφωνία στην περίπτωση μεριζόμενης πρόσβασης). Σε περίπτωση βλάβης ταυτόχρονα και στις δύο υπηρεσίες, η λήψη αναφοράς της βλάβης γίνεται τόσο από τον ΟΤΕ όσο και από τον Τ.Π και ο κάθε ένας αναλαμβάνει το τμήμα αρμοδιότητας του

5.2.1.12 Ο Τ.Π. από την στιγμή που δηλώσει βλάβη και μέχρι να αρθεί η βλάβη έχει απαραίτητως ενεργές τις υπηρεσίες που δηλώνει στην §5.2.1.1 του παρόντος Παραρτήματος, εκτός από τις περιπτώσεις που εξαιρούνται (όπως αναφέρονται στις §5.2.1.1. και §5.2.1.2)

5.2.1.13 Ο ΟΤΕ κατά τη διαδικασία άρσης της βλάβης οφείλει να πραγματοποιεί όλους τους κατάλληλους ελέγχους, μετρήσεις και ενέργειες, ώστε να επιτευχθεί άρση της βλάβης και να παρέχονται οι υπηρεσίες που έχει δηλώσει ο Τ.Π. έως το όριο ευθύνης του ΟΤΕ στην πλευρά του συνδρομητή

5.2.1.14 Ξεκινώντας τη διαδικασία άρσης βλάβης την επόμενη ΕΗ από την αναγγελία της βλάβης από τον Τ.Π., ο ΟΤΕ εκτελεί υποχρεωτικά ελέγχους του ΕΣΚ από το ΓΚΟ. Εάν ο ΟΤΕ δεν λαμβάνει στο ΓΚΟ στην πλευρά παρόχου τις υπηρεσίες που έχει δηλώσει ο Τ.Π. στην §5.2.1.1 του παρόντος Παραρτήματος (εκτός από τις περιπτώσεις που εξαιρούνται στις §5.2.1.1 και §5.2.1.2), ακολουθούνται όσα περιγράφονται στην §5.2.2

5.2.1.15 Στην περίπτωση που ο ΟΤΕ λαμβάνει στο ΓΚΟ στην πλευρά Παρόχου τις υπηρεσίες που έχει δηλώσει ο Τ.Π. στην §5.2.1.1 του παρόντος Παραρτήματος, ο ΟΤΕ καταβάλλει κάθε τεχνικά δυνατή προσπάθεια για την ανίχνευση και άρση της συγκεκριμένης βλάβης, ξεκινώντας από το χώρο του ΓΚΟ μέχρι και το σημείο ευθύνης του στο χώρο του συνδρομητή (απαιτείται μετάβαση συνεργείου ΟΤΕ).

5.2.1.16 Όταν η μετάβαση συνεργείου του ΟΤΕ στο χώρο του τελικού χρήστη είναι αναγκαία για τεχνικούς λόγους, αυτή θα πραγματοποιείται εντός του χρονικού παραθύρου τεσσάρων εργάσιμων ωρών όπως αυτό προσδιορίστηκε στην §5.2.1.10. Η ενημέρωση του τελικού χρήστη θα γίνεται από τον Τ.Π. Κατά τη μετάβαση του συνεργείου του ΟΤΕ στο χώρο του τελικού χρήστη για την πραγματοποίηση εργασιών συντήρησης (π.χ. άρση βλάβης), δεν θα γίνονται επεμβάσεις οι οποίες θα επηρεάζουν τις υπηρεσίες που προσφέρει ο Τ.Π. Ο τεχνικός του ΟΤΕ σε κάθε περίπτωση αφήνει στο οίκημα διπλότυπο αποδεικτικό επίσκεψης, στο οποίο θα καταγράφεται η ακριβής ημέρα και ώρα επίσκεψης, το αρμόδιο Τεχνικό Τμήμα το οποίο εκτελεί την εργασία καθώς και το ονοματεπώνυμο του. Το αντίγραφο του αποδεικτικού επίσκεψης παραμένει στο αρχείο που διατηρεί ο ΟΤΕ. Ο ΟΤΕ οφείλει να διατηρεί τα εν λόγω στοιχεία για διάστημα δύο (2) ετών, εκτός εάν εκκρεμεί διαδικασία επίλυσης διαφοράς, οπότε τηρούνται μέχρι την επίλυση αυτής. Προς τον σκοπό αυτό θα διαμορφώσει ειδικό χωρίο στο ΠΣ ΟΤΕ στο οποίο θα διατηρεί την ιστορικότητα των στοιχείων με δυνατότητα εξαγωγής της πληροφορίας σε αρχείο xls. Ο ΟΤΕ χρεώνει άσκοπη μετάβαση μετά την επίσκεψη του τεχνικού του στο χώρο του πελάτη σε περίπτωση που διαπιστωθεί ότι η υπαιτιότητα της βλάβης είναι του Τ.Π. ή το οίκημα ευρέθη κλειστό.

5.2.1.17 Ο ΟΤΕ ξεκινώντας από τον ΓΚΟ και με απομονωμένο τον ΤοΒ (στα σημεία ευθύνης του), από την εσωτερική καλωδίωση συνδρομητή, πραγματοποιεί τις κάτωθι μετρήσεις:

- Μέτρηση της αντίστασης μόνωσης μεταξύ α αγωγού – γης (R_{ae})
- Μέτρηση της αντίστασης μόνωσης μεταξύ β αγωγού – γης (R_{be})

- Μέτρηση της αντίστασης μόνωσης μεταξύ α αγωγού - β αγωγού (R_{ab})
- Μέτρηση ξένων τάσεων μεταξύ α αγωγού – β αγωγού ($V_{\xi ab}$)
- Μέτρηση ξένων τάσεων μεταξύ α αγωγού – β αγωγού ($V_{\xi ae}$)
- Μέτρηση ξένων τάσεων μεταξύ α αγωγού – β αγωγού ($V_{\xi be}$)
- Μέτρηση χωρητικότητας γραμμής (C_{ab})
- Χωρητικότητα α αγωγού-γης (C_{ae})
- Χωρητικότητα β αγωγού-γης (C_{be})

Οι αποδεκτές τιμές καλής λειτουργίας σε κάθε περίπτωση είναι οι ακόλουθες:

- αντίστασης μόνωσης (R_{ae}, R_{be}, R_{ab}) $\geq 10 \text{ M}\Omega$
- Ξένες τάσεις ($V_{\xi ab}, V_{\xi ae}, V_{\xi be}$) $\leq 0,5 \text{ V}$
- Χωρητικότητα γραμμής (C_{ab}), χωρητικότητα α αγωγού-γης (C_{ae}) και χωρητικότητα β αγωγού-γης (C_{be}): Έχουν τιμή περίπου 43nF/km. Σε παλιότερα επαρχιακά δίκτυα η τιμή ενδέχεται να φτάνει μέχρι τα 49nF/km. Η C_{ae} δεν θα διαφέρει από την C_{be} κατά ποσοστό μεγαλύτερο του 10%

Τα αποτελέσματα των ανωτέρω μετρήσεων (όσον αφορά τις μετρήσεις αντίστασης μόνωσης, εφόσον η μετρούμενη τιμή είναι εντός ορίων αναγράφεται η ένδειξη ΕΝΤΟΣ ΟΡΙΩΝ, αλλιώς αναγράφεται η μετρούμενη τιμή, σε όλα τα υπόλοιπα μεγέθη αναγράφεται η μετρούμενη τιμή) καταχωρούνται από τον ΟΤΕ σε ειδικά διαμορφωμένα προς το σκοπό αυτό πεδία στο ΠΣ ΟΤΕ στη σχετική εγγραφή που αφορά τη βλάβη. Σε ειδικά διαμορφωμένο πεδίο αναγράφεται η ακρίβεια ή ο τύπος του μετρητικού οργάνου που χρησιμοποιήθηκε για τη μέτρηση. Στην περίπτωση που τα στοιχεία που προκύπτουν από τις μετρήσεις του ΟΤΕ (και καταχωρούνται στο Π.Σ. ΟΤΕ) δεν υποδηλώνουν πρόβλημα ΤοΒ (όλες οι καταχωρημένες τιμές είναι ΕΝΤΟΣ ΟΡΙΩΝ), τότε η βλάβη κλείνει ως υπαιτιότητα Τ.Π. Στην περίπτωση που κάποιο από τα μετρούμενα μεγέθη είναι εκτός ορίων, τότε ο ΟΤΕ καταβάλλει κάθε τεχνικά δυνατή προσπάθεια για την άρση της συγκεκριμένης βλάβης, ξεκινώντας από το χώρο του ΓΚΟ μέχρι και το σημείο ευθύνης του στο χώρο του συνδρομητή.

5.2.1.18 Ο ΟΤΕ με το κλείσιμο της βλάβης επιβεβαιώνει την καλή ποιότητα του προσφερόμενου βρόχου στον Τ.Π. έως το όριο ευθύνης ΟΤΕ στην πλευρά του συνδρομητή. Για το σκοπό αυτό πραγματοποιεί, μετά την άρση της βλάβης και τις κάτωθι μετρήσεις, ξεκινώντας από τον ΓΚΟ με απομονωμένο τον ΤοΒ (στα σημεία ευθύνης του), από την εσωτερική καλωδίωση συνδρομητή:

- Μέτρηση της αντίστασης μόνωσης μεταξύ α αγωγού – γης (R_{ae})
- Μέτρηση της αντίστασης μόνωσης μεταξύ β αγωγού – γης (R_{be})
- Μέτρηση της αντίστασης μόνωσης μεταξύ α αγωγού - β αγωγού (R_{ab})
- Μέτρηση ξένων τάσεων μεταξύ α αγωγού – β αγωγού ($V_{\xi ab}$)
- Μέτρηση ξένων τάσεων μεταξύ α αγωγού – β αγωγού ($V_{\xi ae}$)
- Μέτρηση ξένων τάσεων μεταξύ α αγωγού – β αγωγού ($V_{\xi be}$)
- Μέτρηση χωρητικότητας γραμμής (C_{ab})

- Χωρητικότητα α αγωγού-γης (C_{ae})
- Χωρητικότητα β αγωγού-γης (C_{be})

τις οποίες καταχωρεί σε ειδικά διαμορφωμένα προς το σκοπό αυτό πεδία στο ΠΣ ΟΤΕ, στη σχετική εγγραφή που αφορά το κλείσιμο της βλάβης, με την ένδειξη ΕΝΤΟΣ ΟΡΙΩΝ για τις μετρήσεις αντίστασης μόνωσης και τις μετρούμενες τιμές για τις λοιπές μετρήσεις. Στην ίδια εγγραφή σε ειδικό πεδίο καταχωρείται και το μήκος (σε km) του ToB (από το ΓΚΟ μέχρι το σημείο ευθύνης του ΟΤΕ στο χώρο του συνδρομητή). Σε ειδικά διαμορφωμένο πεδίο αναγράφεται η ακρίβεια ή ο τύπος του μετρητικού οργάνου που χρησιμοποιήθηκε για τη μέτρηση.

Σε περίπτωση που δεν είναι δυνατή η παροχή του συνόλου των υπηρεσιών λόγω προβλημάτων ποιότητας του ευρύτερου δικτύου της περιοχής, τότε η βλάβη κλείνει ως υπαιτιότητα ΟΤΕ με την ένδειξη: αντικειμενική τεχνική αδυναμία (Κωδ. Θέσης : 15, Κωδ. Αιτίας: 28, Κωδ. Εργασίας: 43). Ο ΟΤΕ ενημερώνει το ΠΣ (WCRM/LLU) για το αίτιο της βλάβης, την περιοχή και την πιθανή ημερομηνία άρσης της.

Σε περιπτώσεις απόστασης μεγαλύτερης των 4km του συνδρομητή από το Α/Κ ΟΤΕ είναι προφανές ότι ενδέχεται ενώ ο ΟΤΕ έχει ακολουθήσει όσα περιγράφονται στις §5.2.1.14, §5.2.1.15, §5.2.1.16, §5.2.1.17 καθώς και όλα τα μετρούμενα μεγέθη του προσφερόμενου βρόχου έχουν τιμές ΕΝΤΟΣ ΟΡΙΩΝ, η ποιότητα της παρεχόμενης xDSL υπηρεσίας, όπως αυτή μετράται από τον Τ.Π., να είναι χαμηλή ή η υπηρεσία αδύνατον να παρασχεθεί. Σε αυτές τις περιπτώσεις που η υπηρεσία είναι χαμηλή ή αδύνατον να παρασχεθεί, ο ΟΤΕ ενημερώνει τον Τ.Π. μέσω του ΠΣ ΟΤΕ για την αδυναμία λόγω μεγάλης απόστασης του συνδρομητή από το Α/Κ του ΟΤΕ.

Σε περιπτώσεις που η απόσταση δεν είναι μεγάλη και η ποιότητα της παρεχόμενης ADSL υπηρεσίας μπορεί να είναι χαμηλή, ή και αδύνατον να παρασχεθεί, ο Τ.Π δηλώνει βλάβη με ένδειξη μικρή απόσταση με χαμηλό ή ανύπαρκτο ADSL σήμα. Στα πλαίσια των ενεργειών, στις οποίες οφείλει να προβαίνει ο ΟΤΕ για άρση της βλάβης, συμπεριλαμβάνεται, ως έσχατη λύση, εφόσον καθίσταται άλλως αδύνατη η άρση της βλάβης και εφόσον αυτό είναι τεχνικά εφικτό, η αλλαγή του ζεύγους του εν λόγω συνδρομητή, είτε στο κύριο είτε στο απερχόμενο δίκτυο. Σε κάθε περίπτωση ενημερώνεται άμεσα το ΠΣ (WCRM/LLU) του ΟΤΕ, προκειμένου ο ενδιαφερόμενος Τ.Π. να έχει τη δυνατότητα να γνωστοποιήσει την κατάσταση της βλάβης στο συνδρομητή.

5.2.1.19 Ο ΟΤΕ δεν κλείνει τη βλάβη, εάν έχει χαρακτηριστεί ως καλωδιακή. Το κλείσιμο της βλάβης γίνεται όταν αρθεί η καλωδιακή, ενώ από τον τεχνικό του ΟΤΕ δηλώνεται στο ΠΣ η υπαιτιότητα, η οποία κατά περίπτωση ανήκει στον ΟΤΕ, σε ανωτέρα βία ή σε τρίτους, που ενδεχομένως έχουν προκαλέσει την καλωδιακή βλάβη. Στην περίπτωση καλωδιακής βλάβης ο ΟΤΕ, ταυτόχρονα με το χαρακτηρισμό της ως τέτοιας από τον τεχνικό του ΟΤΕ, ενημερώνει μέσω του ΠΣ ΟΤΕ τον Τ.Π. ότι υφίσταται καλωδιακή βλάβη υποδεικνύοντας ταυτόχρονα την πιθανή ημερομηνία άρσης. Σε περίπτωση που ο πιθανός χρόνος

αποκατάστασης της καλωδιακής βλάβης παρέλθει άπρακτος, τότε ο ΟΤΕ θα ενημερώνει το Π.Σ. ΟΤΕ με καινούργια πιθανή ημερομηνία. Ο χαρακτηρισμός της βλάβης ως καλωδιακή γίνεται εντός 2 ΕΗ από την πρώτη εργάσιμη ημέρα μετά την αναγγελία αυτής.

5.2.1.20 Ο Τ.Π δύναται να μην αποδεχτεί την άρση της βλάβης με την ταυτόχρονη κατάθεση αιτήματος για συνδυαστικό ραντεβού μέσα σε αποκλειστική προθεσμία δύο ΕΗ από την άρση της βλάβης από τον ΟΤΕ, η άπρακτη πάροδος της οποίας επιφέρει την αυτόματη αποδοχή της ως άνω άρσης. Η διαδικασία του συνδυαστικού ραντεβού περιγράφεται στην §5.2.3.

5.2.1.21 Εντός της προθεσμίας αποδοχής της άρσης της βλάβης, ο Τ.Π. δύναται να θεωρήσει αυτή ως μη αρθείσα και να αιτηθεί αποκλειστικά από κοινού συνάντηση τεχνικών ΟΤΕ και Τ.Π. προς επίτευξη συμφωνίας για την επιδιόρθωση της ως άνω βλάβης. Το αίτημα γίνεται δεκτό υποχρεωτικά από τον ΟΤΕ ο οποίος οφείλει εντός μίας ΕΗ, με καταχώρηση στο ΠΣ (WCRM/LLU), να ορίσει ημερομηνία και ώρα συνάντησης, η οποία δεν μπορεί να απέχει χρονικά περισσότερο από το χρόνο άρσης της βλάβης. Κατά την εν λόγω συνάντηση τα μέρη οφείλουν να προβούν σε συμφωνία αναφορικά με την άρση της βλάβης με βάση τα αποτελέσματα της εκτέλεσης τυποποιημένων και προδιαγεγραμμένων μετρήσεων, όπως ορίζονται στις 5.2.3.6, 5.2.3.7, 5.2.3.8. Το αποτέλεσμα της συμφωνίας σχετικά με την υπαιτιότητα της βλάβης μετά το συνδυαστικό ραντεβού αφορά τη βλάβη στο σύνολό της (το συνδυαστικό ραντεβού και το αίτημα βλάβης). Στην περίπτωση που κατά το αίτημα της βλάβης (αρχική) δεν ήταν δυνατή η πρόσβαση στο χώρο του πελάτη (ΚΛΕΙΣΤΟ) και στο συνδυαστικό ραντεβού διαπιστωθεί υπαιτιότητα ΟΤΕ, ο Τ.Π. θα χρεώνεται με το τέλος άσκοπης μετάβασης της αρχικής βλάβης.

5.2.2. Διαδικασία Ελέγχου Βλάβης στο ΕΣΚ

Στην περίπτωση που κατά τον έλεγχο της βλάβης στο ΓΚΟ στην πλευρά του Τ.Π., ο ΟΤΕ δε λαμβάνει τις υπηρεσίες που έχει δηλώσει ο Τ.Π. (σύμφωνα με τις εξαιρέσεις που αναφέρονται στις §5.2.1.1 και §5.2.1.2), τότε καταχωρεί άμεσα στο ΠΣ ΟΤΕ την ένδειξη «όχι σήμα στοΓΚΟ». Ταυτόχρονα ο ΟΤΕ καταχωρεί στο ΠΣ ΟΤΕ αίτημα για συνδυαστικό ραντεβού για την ίδια ημέρα για τα ΑΚ στα οποία υπάρχει καθημερινά προσωπικό του ΟΤΕ στον ΓΚΟ, ενώ ταυτόχρονα ο Τ.Π ειδοποιείται με την αποστολή SMS σε αριθμό, τον οποίο έχει γνωστοποιήσει στον ΟΤΕ, για την πραγματοποίηση του ραντεβού. Ο Τ.Π οφείλει να ενημερώσει μέσω του ΠΣ ΟΤΕ για την αποδοχή του ραντεβού ή για αλλαγή του για την επόμενη εργάσιμη ημέρα. Αν ο Τ.Π. δεν ανταποκριθεί η βλάβη θα κλείνει με υπαιτιότητα Τ.Π. χωρίς να χρεώνεται το συνδυαστικό ραντεβού (θα χρεώνεται μόνο η αρχική). Για τα ΑΚ του ΟΤΕ στα οποία δεν υπάρχει καθημερινά προσωπικό του ΟΤΕ στον ΚΚΜ, το ραντεβού θα ζητείται για την αμέσως επόμενη ΕΗ. Σε περίπτωση δε που δεν ανταποκριθεί ο Τ.Π η βλάβη θα κλείνει με υπαιτιότητα Τ.Π και θα χρεώνεται και το συνδυαστικό ραντεβού. Τα ΑΚ ΟΤΕ με

ύπαρξη προσωπικού σε καθημερινή βάση, θα γνωστοποιούνται κάθε χρόνο με επιστολή του ΟΤΕ προς την ΕΕΤΤ και τους Τ.Π

5.2.3. Διαδικασία Ραντεβού

5.2.3.1 Ο Τ.Π. αιτείται συνδυαστικό ραντεβού όταν ισχύουν κατά ελάχιστο όλα τα παρακάτω:

- α) Η ίδια βλάβη έχει δηλωθεί στον ΟΤΕ και έχει γίνει η άρση βλάβης από τον ΟΤΕ.
- β) Ο Τ.Π. έχει πραγματοποιήσει τους ελέγχους που οφείλει να έχει πραγματοποιήσει και
- γ) η αίτηση συνδυαστικού ραντεβού θα πραγματοποιηθεί εντός αποκλειστικής προθεσμίας δύο εργασίμων ημερών από την αναγγελία άρσης της βλάβης από τον ΟΤΕ.

5.2.3.2 Το αίτημα για συνδυαστικό ραντεβού καταχωρείται από τον Πάροχο στο WCRM.

5.2.3.3 Για αίτημα που έχει κατατεθεί έως τη λήξη του ωραρίου, ο ΟΤΕ ενημερώνει τον Τ.Π. μέσω του WCRM μέχρι τη λήξη του ωραρίου της επόμενης ΕΗ σχετικά με το ραντεβού. Το ραντεβού ορίζεται στο χώρο του Αστικού Κέντρου στο οποίο ο Τ.Π. αιτείται συνδυαστικό ραντεβού, για την επόμενη ΕΗ από την ενημέρωση του Τ.Π. μέσω του WCRM. Στο WCRM αναγράφεται απαραίτητα στο αντίστοιχο πεδίο “Ημερομηνία Ραντεβού” η ημερομηνία και η ώρα του ραντεβού, ενώ σε άλλο πεδίο το Τεχνικό τμήμα στο οποίο ανήκει ο τεχνικός του ΟΤΕ. Το κάθε ραντεβού αφορά αποκλειστικά μία και μόνο βλάβη και ορίζεται για τις 08.00, 09.30, 11.00, 12.30 ώρες. Αν συντρέχουν οι προϋποθέσεις των §5.2.3.1 παραπάνω, και ο Τ.Π. έχει αιτηθεί, εντός της ίδιας μέρας (μέχρι τη λήξη ωραρίου ΟΤΕ), συνδυαστικό ραντεβού για δύο ή περισσότερες υπηρεσίες που αφορούν στο ίδιο Αστικό Κέντρο, το ραντεβού αφορά όλες τις δηλωθείσες βλάβες. Ο ΟΤΕ θα καταβάλει κάθε δυνατή προσπάθεια, ώστε τα ραντεβού στα διαφορετικά ΑΚ ΟΤΕ να κατανέμονται αναλογικά και στις 4 ήδη προκαθορισμένες χρονικές στιγμές της ημέρας (08.00, 09.30, 11.00, 12.30).

5.2.3.4 Ο Τ.Π. οφείλει να παρουσιασθεί στο ραντεβού τη συγκεκριμένη ημέρα και ώρα, άλλως το συνδυαστικό ραντεβού κλείνει Υπαιτιότητας Παρόχου και ο Τ.Π. χρεώνεται με την άσκοπη απασχόληση του ΟΤΕ, σύμφωνα με τα ισχύοντα τιμολόγια. Ο τεχνικός του ΟΤΕ αποχωρεί εάν ο τεχνικός του Τ.Π. καθυστερήσει για περισσότερο από τριάντα (30) λεπτά. Η παρούσα παράγραφος ισχύει κατ’ αναλογία και για τον Τ.Π.

5.2.3.5 Ο ΟΤΕ, σε κάθε χώρο ΦΣ, τοποθετεί σταθερό τηλέφωνο για αστικές κλήσεις όπου αναγράφεται ο αριθμός του και ο αριθμός τηλεφώνου του ΚΚ ΟΤΕ για την επικοινωνία των τεχνικών στα πλαίσια του συνδυαστικού ραντεβού. Κατά την συνάντηση των τεχνικών των δύο πλευρών, ο κάθε τεχνικός ενημερώνει τον άλλον

για τις ενέργειες στις οποίες έχει προβεί για την αποκατάσταση της δηλωθείσας βλάβης.

- 5.2.3.6** Ο τεχνικός του ΟΤΕ πραγματοποιεί τους απαιτούμενους ελέγχους και μετρήσεις στο ΓΚΟ του ΟΤΕ στις οριολωρίδες του ΕΣΚ προς τις εγκαταστάσεις του Τ.Π., και ο τεχνικός του Τ.Π. τους απαιτούμενους ελέγχους και μετρήσεις στο χώρο Φυσικής Συνεγκατάστασης. Σε περίπτωση Απομακρυσμένης Συνεγκατάστασης, ο ΟΤΕ πραγματοποιεί την παραπάνω διαδικασία προς τις οριολωρίδες του ΕΞΣΚ. Ο ΟΤΕ σε συνεργασία με τον Τ.Π., ελέγχει ως προς την ηλεκτρική συνέχεια και τα ηλεκτρικά χαρακτηριστικά που εμφανίζονται σε βλάβη στην §5.2.1.9 το ζεύγος χαλκού του ΕΞΣΚ που μικτονομείται με το βρόχο του Τ.Π. Εάν δεν εντοπιστεί πρόβλημα ως προς την ηλεκτρική συνέχεια και τα ηλεκτρικά χαρακτηριστικά που εμφανίζονται σε βλάβη στην §5.2.1.9 του ΕΞΣΚ, τότε η διαδικασία συνεχίζεται στην §5.2.3.7. Διαφορετικά, με την συνεργασία των δύο πλευρών (ο καθένας στο χώρο ευθύνης του) εντοπίζεται η βλάβη και πραγματοποιείται η άρση της. Η βλάβη σε αυτό το στάδιο θεωρείται ότι έχει αρθεί με την αποκατάσταση της ηλεκτρικής συνέχειας και των ηλεκτρικών χαρακτηριστικών που εμφανίζονται σε βλάβη στην §5.2.1.9 του ζεύγους χαλκού του ΕΣΚ ή του ΕΞΣΚ. Εάν η βλάβη εντοπισθεί στο ΕΣΚ ή στον τερματισμό της οριολωρίδας που έχει εγκαταστήσει ο ΟΤΕ στο χώρο συνεγκατάστασης ή στο ΓΚΟ, τότε η βλάβη θεωρείται ότι οφείλεται στον ΟΤΕ. Αντίθετα, εάν η βλάβη εντοπιστεί στις εγκαταστάσεις του Παρόχου ή στις οριολωρίδες του ΕΣΚ που έχει αντικαταστήσει ο Τ.Π. στο χώρο συνεγκατάστασης τότε η βλάβη θεωρείται ότι οφείλεται στον Πάροχο.
- 5.2.3.7** Οι τεχνικοί των δύο πλευρών μεταβαίνουν στο χώρο που βρίσκεται το εσκαλίτ / χαλύβδινο. Εκεί εκτελούνται τυποποιημένες και προδιαγεγραμμένες μετρήσεις τα αποτελέσματα των οποίων αξιολογούνται σύμφωνα με τις τιμές των ορίων που περιγράφονται στην §5.2.1.17. Στην περίπτωση που όλες οι τιμές των μετρούμενων μεγεθών είναι ΕΝΤΟΣ ΟΡΙΩΝ (ένδειξη ΕΝΤΟΣ ΟΡΙΩΝ για τις μετρήσεις αντίστασης μόνωσης και οι μετρούμενες τιμές για τις λοιπές μετρήσεις), κλείνει η βλάβη ενώ διαφορετικά πραγματοποιείται η άρση της. Σε ειδικά διαμορφωμένο πεδίο αναγράφεται η ακρίβεια ή ο τύπος του μετρητικού οργάνου που χρησιμοποιήθηκε για τη μέτρηση. Εάν στο εσκαλίτ/χαλύβδινο ο συνδρομητής δεν είναι συνδεδεμένος στο όριο που δίνει ο ΟΤΕ, τότε η ευθύνη είναι του Τ.Π. Ο ΟΤΕ δεν έχει ευθύνη για την εσωτερική καλωδίωση του πελάτη του Τ.Π. (πέραν του εσκαλίτ/χαλύβδινου). Η υποχρέωσή του εξαντλείται στην παροχή της υπηρεσίας μέχρι το εσκαλίτ/χαλύβδινο.
- 5.2.3.8** Σε κάθε στάδιο των δοκιμών, μετρήσεων και ελέγχων, σημειώνονται τα αποτελέσματα των ενεργειών που εκτελέστηκαν καθώς και οι μετρήσεις του ΤοΒ στο χώρο του συνδρομητή σε ειδικό τριπλότυπο αυτογραφικό μπλόκ, ούτως ώστε να έχει κάθε μέρος (ΟΤΕ και Τ.Π.) στη διάθεσή του το δελτίο του ραντεβού το οποίο συνυπογράφεται υποχρεωτικά και από τους δύο τεχνικούς. Το τρίτο φύλλο του τριπλότυπου μπλοκ φυλάσσεται από τον ΟΤΕ, ώστε να μπορεί να προσκομιστεί

στην επιτροπή επίλυσης διαφοράς, εφόσον αυτή συσταθεί, ή στην ΕΕΤΤ. Το έντυπο είναι τριπλότυπο (για ΟΤΕ, Πάροχο και Επιτροπή επίλυσης Διαφοράς). Το έντυπο αποτελεί αποδεικτικό στοιχείο της άρσης της συγκεκριμένης βλάβης μέσω της διαδικασίας ραντεβού. Στα στατιστικά βλαβών δίνεται σε κάθε Τ.Π., η δυνατότητα εξαγωγής στατιστικών στοιχείων απολογισμού των συνδυαστικών επισκέψεων τις οποίες αιτήθηκε, ανά τρίμηνο για κάθε Αστικό Κέντρο ΟΤΕ.

5.3. ΚΩΔΙΚΟΙ ΑΡΣΗΣ ΒΛΑΒΗΣ

ΠΙΝΑΚΑΣ ΚΩΔΙΚΩΝ ΑΡΣΗΣ ΒΛΑΒΩΝ ΤΟΠΙΚΟΥ ΒΡΟΧΟΥ

(ΘΕΣΗ - ΑΙΤΙΑ - ΕΡΓΑΣΙΑ)

ΜΕ ΥΠΑΙΤΙΟΤΗΤΑ ΒΛΑΒΗΣ

Α/Α	ΘΕΣΗ ΕΝΤΟΠΙΣΜΟΥ ΒΛΑΒΗΣ		ΑΙΤΙΑ ΒΛΑΒΗΣ		ΕΙΔΟΣ ΕΡΓΑΣΙΑΣ		ΥΠΑΙΤΙΟΤΗΤΑ	ΠΑΡΑΤΗΡΗΣΕΙΣ
	ΠΕΡΙΓΡΑΦΗ ΘΕΣΗΣ	ΚΩΔ. ΘΕΣΗΣ	ΠΕΡΙΓΡΑΦΗ ΑΙΤΙΑΣ	ΚΩΔ. ΑΙΤΙΑΣ	ΠΕΡΙΓΡΑΦΗ ΕΙΔΟΥΣ ΕΡΓΑΣΙΑΣ	ΚΩΔ. ΕΡΓΑΣΙΑΣ		
1	ΓΕΝΙΚΟΣ ΚΑΤΑΝΕΜΗΤΗΣ	4	ΦΥΣΙΟΛΟΓΙΚΗ ΦΘΟΡΑ	1	ΑΛΛΑΓΗ, ΕΠΙΣΚΕΥΗ, ΡΥΘΜΙΣΗ ΟΡΙΟΥ ή ΜΙΚΤΟΝΟΜΗΣΗΣ	3	ΟΤΕ	
2	ΓΕΝΙΚΟΣ ΚΑΤΑΝΕΜΗΤΗΣ	4	ΦΥΣΙΟΛΟΓΙΚΗ ΦΘΟΡΑ	1	ΑΝΤΙΚ/ΣΗ, ΕΠΙΣΚΕΥΗ, ΡΥΘΜΙΣΗ ΠΟΡΤΑΣ DSLAM, SPLITTER	4	ΟΤΕ	
3	ΓΕΝΙΚΟΣ ΚΑΤΑΝΕΜΗΤΗΣ	4	ΕΛΛΑΤΩΜΑΤΙΚΟ ΥΛΙΚΟ - ΚΑΚΗ ΤΟΠΟΘΕΤΗΣΗ ΥΛΙΚΟΥ	2	ΑΛΛΑΓΗ, ΕΠΙΣΚΕΥΗ, ΡΥΘΜΙΣΗ ΟΡΙΟΥ ή ΜΙΚΤΟΝΟΜΗΣΗΣ	3	ΟΤΕ	
4	ΓΕΝΙΚΟΣ ΚΑΤΑΝΕΜΗΤΗΣ	4	ΕΛΛΑΤΩΜΑΤΙΚΟ ΥΛΙΚΟ - ΚΑΚΗ ΤΟΠΟΘΕΤΗΣΗ ΥΛΙΚΟΥ	2	ΑΝΤΙΚ/ΣΗ, ΕΠΙΣΚΕΥΗ, ΡΥΘΜΙΣΗ ΠΟΡΤΑΣ DSLAM, SPLITTER	4	ΟΤΕ	
5	ΓΕΝΙΚΟΣ ΚΑΤΑΝΕΜΗΤΗΣ	4	ΕΡΓΑΣΙΕΣ ΣΥΝΤΗΡΗΣΗΣ ΔΙΚΤΥΟΥ	4	ΑΛΛΑΓΗ, ΕΠΙΣΚΕΥΗ, ΡΥΘΜΙΣΗ ΟΡΙΟΥ ή ΜΙΚΤΟΝΟΜΗΣΗΣ	3	ΟΤΕ	
6	ΓΕΝΙΚΟΣ ΚΑΤΑΝΕΜΗΤΗΣ	4	ΕΡΓΑΣΙΕΣ ΣΥΝΤΗΡΗΣΗΣ ΔΙΚΤΥΟΥ	4	ΑΝΤΙΚ/ΣΗ, ΕΠΙΣΚΕΥΗ, ΡΥΘΜΙΣΗ ΠΟΡΤΑΣ DSLAM, SPLITTER	4	ΟΤΕ	

7	ΚΥΡΙΟ ΔΙΚΤΥΟ	5	ΦΥΣΙΟΛΟΓΙΚΗ ΦΘΟΡΑ	1	ΑΛΛΑΓΗ, ΕΠΙΣΚΕΥΗ, ΡΥΘΜΙΣΗ ΖΕΥΓΟΥΣ	5	ΟΤΕ	
8	ΚΥΡΙΟ ΔΙΚΤΥΟ	5	ΕΛΛΑΤΩΜΑΤΙΚΟ ΥΛΙΚΟ - ΚΑΚΗ ΤΟΠΟΘΕΤΗΣΗ ΥΛΙΚΟΥ	2	ΑΛΛΑΓΗ, ΕΠΙΣΚΕΥΗ, ΡΥΘΜΙΣΗ ΖΕΥΓΟΥΣ	5	ΟΤΕ	
9	ΚΥΡΙΟ ΔΙΚΤΥΟ	5	ΚΑΙΡΙΚΕΣ ΣΥΝΘΗΚΕΣ	3	ΑΛΛΑΓΗ, ΕΠΙΣΚΕΥΗ, ΡΥΘΜΙΣΗ ΖΕΥΓΟΥΣ	5	ΟΤΕ	
10	ΚΥΡΙΟ ΔΙΚΤΥΟ	5	ΕΡΓΑΣΙΕΣ ΣΥΝΤΗΡΗΣΗΣ ΔΙΚΤΥΟΥ	4	ΑΛΛΑΓΗ, ΕΠΙΣΚΕΥΗ, ΡΥΘΜΙΣΗ ΖΕΥΓΟΥΣ	5	ΟΤΕ	
11	ΚΥΡΙΟ ΔΙΚΤΥΟ	5	ΚΑΛΩΔΙΑΚΗ ΒΛΑΒΗ ΔΙΚΤΥΟΥ	5	ΕΝΤΟΠΙΣΜΟΣ ΚΑΛ. ΒΛΑΒΗΣ, ΔΟΘΗΚΕ ΓΙΑ ΑΡΣΗ	6	ΟΤΕ ή ΕΠΕΜΒΑΣΗ ΤΡΙΤΩΝ	ΧΑΡΑΚΤΗΡΙΣΜΟΣ ΥΠΑΙΤΙΟΤΗΤΑΣ ΑΠΟ ΚΑΛ. ΒΛΑΒΕΣ
12	ΥΠΑΙΘΡΙΟΣ ΚΑΤΑΝΕΜΗΤΗΣ	6	ΦΥΣΙΟΛΟΓΙΚΗ ΦΘΟΡΑ	1	ΑΛΛΑΓΗ, ΕΠΙΣΚΕΥΗ, ΡΥΘΜΙΣΗ ΟΡΙΟΥ ή ΜΙΚΤΟΝΟΜΗΣΗΣ	3	ΟΤΕ	
13	ΥΠΑΙΘΡΙΟΣ ΚΑΤΑΝΕΜΗΤΗΣ	6	ΕΛΛΑΤΩΜΑΤΙΚΟ ΥΛΙΚΟ - ΚΑΚΗ ΤΟΠΟΘΕΤΗΣΗ ΥΛΙΚΟΥ	2	ΑΛΛΑΓΗ, ΕΠΙΣΚΕΥΗ, ΡΥΘΜΙΣΗ ΟΡΙΟΥ ή ΜΙΚΤΟΝΟΜΗΣΗΣ	3	ΟΤΕ	
14	ΥΠΑΙΘΡΙΟΣ ΚΑΤΑΝΕΜΗΤΗΣ	6	ΚΑΙΡΙΚΕΣ ΣΥΝΘΗΚΕΣ	3	ΑΛΛΑΓΗ, ΕΠΙΣΚΕΥΗ, ΡΥΘΜΙΣΗ ΟΡΙΟΥ ή ΜΙΚΤΟΝΟΜΗΣΗΣ	3	ΟΤΕ	
15	ΥΠΑΙΘΡΙΟΣ ΚΑΤΑΝΕΜΗΤΗΣ	6	ΕΡΓΑΣΙΕΣ ΣΥΝΤΗΡΗΣΗΣ ΔΙΚΤΥΟΥ	4	ΑΛΛΑΓΗ, ΕΠΙΣΚΕΥΗ, ΡΥΘΜΙΣΗ ΟΡΙΟΥ ή ΜΙΚΤΟΝΟΜΗΣΗΣ	3	ΟΤΕ	
16	ΑΠΕΡΧΟΜΕΝΟ ΔΙΚΤΥΟ (ΒΟΧ - ΕΣΧΑΛΙΤ)	7	ΦΥΣΙΟΛΟΓΙΚΗ ΦΘΟΡΑ	1	ΑΛΛΑΓΗ, ΕΠΙΣΚΕΥΗ, ΡΥΘΜΙΣΗ ΖΕΥΓΟΥΣ	5	ΟΤΕ	

17	ΑΠΕΡΧΟΜΕ ΝΟ ΔΙΚΤΥΟ (BOX - ΕΣΚΑΛΙΤ)	7	ΦΥΣΙΟΛΟΓΙΚΗ ΦΘΟΡΑ	1	ΑΝΤΙΚ/ΣΗ, ΕΠΙΣΚΕΥΗ ΕΞΑΡΤΗΜΑΤΩΝ ΔΙΚΤΥΟΥ	7	ΟΤΕ	
18	ΑΠΕΡΧΟΜΕ ΝΟ ΔΙΚΤΥΟ (BOX - ΕΣΧΑΛΙΤ)	7	ΕΛΛΑΤΩΜΑΤΙΚ Ο ΥΛΙΚΟ - ΚΑΚΗ ΤΟΠΟΘΕΤΗΣΗ ΥΛΙΚΟΥ	2	ΑΛΛΑΓΗ, ΕΠΙΣΚΕΥΗ, ΡΥΘΜΙΣΗ ΖΕΥΓΟΥΣ	5	ΟΤΕ	
19	ΑΠΕΡΧΟΜΕ ΝΟ ΔΙΚΤΥΟ (BOX - ΕΣΚΑΛΙΤ)	7	ΕΛΛΑΤΩΜΑΤΙΚ Ο ΥΛΙΚΟ - ΚΑΚΗ ΤΟΠΟΘΕΤΗΣΗ ΥΛΙΚΟΥ	2	ΑΝΤΙΚ/ΣΗ, ΕΠΙΣΚΕΥΗ ΕΞΑΡΤΗΜΑΤΩΝ ΔΙΚΤΥΟΥ	7	ΟΤΕ	
20	ΑΠΕΡΧΟΜΕ ΝΟ ΔΙΚΤΥΟ (BOX - ΕΣΚΑΛΙΤ)	7	ΚΑΙΡΙΚΕΣ ΣΥΝΘΗΚΕΣ	3	ΑΛΛΑΓΗ, ΕΠΙΣΚΕΥΗ, ΡΥΘΜΙΣΗ ΖΕΥΓΟΥΣ	5	ΟΤΕ	
21	ΑΠΕΡΧΟΜΕ ΝΟ ΔΙΚΤΥΟ (BOX - ΕΣΚΑΛΙΤ)	7	ΚΑΙΡΙΚΕΣ ΣΥΝΘΗΚΕΣ	3	ΑΝΤΙΚ/ΣΗ, ΕΠΙΣΚΕΥΗ ΕΞΑΡΤΗΜΑΤΩΝ ΔΙΚΤΥΟΥ	7	ΟΤΕ	
22	ΑΠΕΡΧΟΜΕ ΝΟ ΔΙΚΤΥΟ (BOX - ΕΣΚΑΛΙΤ)	7	ΕΡΓΑΣΙΕΣ ΣΥΝΤΗΡΗΣΗΣ ΔΙΚΤΥΟΥ	4	ΑΝΤΙΚ/ΣΗ, ΕΠΙΣΚΕΥΗ ΕΞΑΡΤΗΜΑΤΩΝ ΔΙΚΤΥΟΥ	7	ΟΤΕ	
23	ΑΠΕΡΧΟΜΕ ΝΟ ΔΙΚΤΥΟ (BOX - ΕΣΚΑΛΙΤ)	7	ΚΑΛΩΔΙΑΚΗ ΒΛΑΒΗ ΔΙΚΤΥΟΥ	5	ΕΝΤΟΠΙΣΜΟΣ ΚΑΛ. ΒΛΑΒΗΣ, ΔΟΘΗΚΕ ΓΙΑ ΑΡΣΗ	6	ΟΤΕ ή ΕΠΕΜΒΑΣΗ ΤΡΙΤΩΝ	ΧΑΡΑΚΤ ΗΡΙΣΜΟ Σ ΥΠΑΙΤΙΟ ΤΗΤΑΣ ΑΠΟ ΚΑΛ. ΒΛΑΒΕΣ
24	ΑΤΟΜΙΚΗ ΓΡΑΜΜΗ (ΕΝΔΙΑΜΕΣ Ο - ΧΑΛΥΒΑ. ΚΟΥΤΙ)	8	ΦΥΣΙΟΛΟΓΙΚΗ ΦΘΟΡΑ	1	ΑΝΤΙΚ/ΣΗ, ΕΠΙΣΚΕΥΗ, ΡΥΘΜΙΣΗ ΑΤΟΜΙΚΗΣ ΓΡΑΜΜΗΣ	8	ΟΤΕ	
25	ΑΤΟΜΙΚΗ ΓΡΑΜΜΗ (ΕΝΔΙΑΜΕΣ Ο - ΧΑΛΥΒΑ. ΚΟΥΤΙ)	8	ΕΛΛΑΤΩΜΑΤΙΚ Ο ΥΛΙΚΟ - ΚΑΚΗ ΤΟΠΟΘΕΤΗΣΗ ΥΛΙΚΟΥ	2	ΑΝΤΙΚ/ΣΗ, ΕΠΙΣΚΕΥΗ, ΡΥΘΜΙΣΗ ΑΤΟΜΙΚΗΣ ΓΡΑΜΜΗΣ	8	ΟΤΕ	
26	ΑΤΟΜΙΚΗ ΓΡΑΜΜΗ (ΕΝΔΙΑΜΕΣ Ο - ΧΑΛΥΒΑ. ΚΟΥΤΙ)	8	ΚΑΙΡΙΚΕΣ ΣΥΝΘΗΚΕΣ	3	ΑΝΤΙΚ/ΣΗ, ΕΠΙΣΚΕΥΗ, ΡΥΘΜΙΣΗ ΑΤΟΜΙΚΗΣ ΓΡΑΜΜΗΣ	8	ΟΤΕ	

27	ΑΤΟΜΙΚΗ ΓΡΑΜΜΗ (ΕΝΔΙΑΜΕΣ Ο - ΧΑΛΥΒΔ. ΚΟΥΤΙ)	8	ΕΡΓΑΣΙΕΣ ΣΥΝΤΗΡΗΣΗΣ ΔΙΚΤΥΟΥ	4	ΑΝΤΙΚ/ΣΗ, ΕΠΙΣΚΕΥΗ, ΡΥΘΜΙΣΗ ΑΤΟΜΙΚΗΣ ΓΡΑΜΜΗΣ	8	ΟΤΕ	
28	ΑΤΟΜΙΚΗ ΓΡΑΜΜΗ (ΕΝΔΙΑΜΕΣ Ο - ΧΑΛΥΒΔ. ΚΟΥΤΙ)	8	ΚΑΛΩΔΙΑΚΗ ΒΛΑΒΗ ΔΙΚΤΥΟΥ	5	ΑΠΑΙΤΕΙΤΑΙ ΑΛΛΑΓΗ ΕΝΑΕΡΙΟΥ ΚΑΛ., ΔΟΘΗΚΕ ΓΙΑ ΤΑΚΤΟΠΟΙΗΣΗ	9	ΟΤΕ ή ΕΠΕΜΒΑΣΗ ΤΡΙΤΩΝ	
29	ΕΣΚ, ΕΣΚΤ, ΕΞΕΚ, ΦΥΠ	12	ΦΥΣΙΟΛΟΓΙΚΗ ΦΘΟΡΑ	1	ΜΕΤΡΗΣΕΙΣ - ΔΟΚΙΜΕΣ ΚΑΛΩΔΙΟΥ ΔΙΑΣΥΝΔΕΣΗΣ ΜΕ ΤΗΛΕΠ. ΠΑΡΟΧΟ	22	ΟΤΕ	
30	ΕΣΚ, ΕΣΚΤ, ΕΞΕΚ, ΦΥΠ	12	ΕΛΛΑΤΩΜΑΤΙΚ Ο ΥΛΙΚΟ-ΚΑΚΗ ΤΟΠΟΘΕΤΗΣΗ ΥΛΙΚΟΥ	2	ΜΕΤΡΗΣΕΙΣ - ΔΟΚΙΜΕΣ ΚΑΛΩΔΙΟΥ ΔΙΑΣΥΝΔΕΣΗΣ ΜΕ ΤΗΛΕΠ. ΠΑΡΟΧΟ	22	ΟΤΕ	
31	ΕΣΚ, ΕΣΚΤ, ΕΞΕΚ, ΦΥΠ	12	ΚΑΙΡΙΚΕΣ ΣΥΝΘΗΚΕΣ	3	ΜΕΤΡΗΣΕΙΣ - ΔΟΚΙΜΕΣ ΚΑΛΩΔΙΟΥ ΔΙΑΣΥΝΔΕΣΗΣ ΜΕ ΤΗΛΕΠ. ΠΑΡΟΧΟ	22	ΟΤΕ	
32	ΕΣΚ, ΕΣΚΤ, ΕΞΕΚ, ΦΥΠ	12	ΠΙΘΑΝΗ ΒΛΑΒΗ ΣΤΟ ΕΣΚ, ΕΣΚΤ, ΕΞΕΚ ή ΛΑΘΟΣ MIRRORING	11	ΜΕΤΡΗΣΕΙΣ - ΔΟΚΙΜΕΣ ΚΑΛΩΔΙΟΥ ΔΙΑΣΥΝΔΕΣΗΣ ΜΕ ΤΗΛΕΠ. ΠΑΡΟΧΟ	22	ΠΑΡΟΧΟΣ	
33	ΕΓΚΑΤΑΣΤ ΑΣΕΙΣ ΠΑΡΟΧΟΥ	13	ΑΠΟ ΔΟΚ. ΣΤΟ ΔΙΚΤΥΟ ΚΑΛΩΣ - ΒΛΑΒΗ ΠΡΟΣ ΕΓΚ/ΣΕΙΣ ΠΑΡΟΧΟΥ	9	ΕΛΕΓΧΟΣ ΓΡΑΜΜΗΣ (ΜΕΤΡΗΣΕΙΣ, ΔΟΚΙΜΕΣ)	23	ΠΑΡΟΧΟΣ	
34	ΕΓΚΑΤΑΣΤ ΠΕΛΑΤΗ ΠΑΡΟΧΟΥ	14	ΑΠΟ ΔΟΚ. ΣΤΟ ΔΙΚΤΥΟ ΚΑΛΩΣ - ΒΛΑΒΗ ΠΡΟΣ ΠΕΛΑΤΗ ΠΑΡΟΧΟΥ	10	ΕΛΕΓΧΟΣ ΓΡΑΜΜΗΣ (ΜΕΤΡΗΣΕΙΣ, ΔΟΚΙΜΕΣ)	23	ΠΑΡΟΧΟΣ	

35	ΔΙΑΦΟΡΑ - ΜΕΤΡΗΣΕΙΣ - ΔΟΚΙΜΕΣ	15	ΑΠΟ ΔΟΚ. ΣΤΟ ΔΙΚΤΥΟ ΚΑΛΩΣ -ΒΛΑΒΗ ΠΡΟΣ ΠΕΛΑΤΗ ΠΑΡΟΧΟΥ	10	ΚΛΕΙΣΤΟ (ΤΟΠΟΘ. ΣΗΜΕΙΩΜΑΤΟΣ)	24	ΠΑΡΟΧΟΣ	
36	ΔΙΑΦΟΡΑ - ΜΕΤΡΗΣΕΙΣ - ΔΟΚΙΜΕΣ	15	ΑΠΟ ΔΟΚ. ΣΤΟ ΔΙΚΤΥΟ ΚΑΛΩΣ -ΒΛΑΒΗ ΠΡΟΣ ΠΕΛΑΤΗ ΠΑΡΟΧΟΥ	10	ΜΑΣ ΑΡΝΗΘΗΚΑΝ ΤΗΝ ΕΙΣΟΔΟ (ΤΟΠΟΘ. ΣΗΜΕΙΩΜΑΤΟΣ)	25	ΠΑΡΟΧΟΣ	
37	ΔΙΑΦΟΡΑ - ΜΕΤΡΗΣΕΙΣ - ΔΟΚΙΜΕΣ	15	ΚΑΤΑΣΤΑΣΗ ΕΚΤΑΚΤΟΥ ΑΝΑΓΚΗΣ	12	ΕΛΕΓΧΟΣ ΓΡΑΜΜΗΣ (ΜΕΤΡΗΣΕΙΣ, ΔΟΚΙΜΕΣ)	23	ΕΠΕΜΒΑΣΗ ΤΡΙΤΩΝ	
38	ΔΙΑΦΟΡΑ - ΜΕΤΡΗΣΕΙΣ - ΔΟΚΙΜΕΣ	15	ΕΚΤΟΣ ΔΙΚΤΥΟΥ ΟΤΕ	13	ΕΛΕΓΧΟΣ ΓΡΑΜΜΗΣ (ΜΕΤΡΗΣΕΙΣ, ΔΟΚΙΜΕΣ)	23	ΕΠΕΜΒΑΣΗ ΤΡΙΤΩΝ	
39	ΔΙΑΦΟΡΑ - ΜΕΤΡΗΣΕΙΣ - ΔΟΚΙΜΕΣ	15	ΑΠΟ ΔΟΚΙΜΗ ΣΤΟ ΔΙΚΤΥΟ ΕΥΡΕΘΗ ΚΑΛΩΣ - ΜΕΓΑΛΗ ΑΠΟΣΤΑΣΗ ΠΕΛΑΤΗ ΑΠΟ ΚΕΝΤΡΟ	14	ΕΛΕΓΧΟΣ ΓΡΑΜΜΗΣ (ΜΕΤΡΗΣΕΙΣ, ΔΟΚΙΜΕΣ)	23	ΠΑΡΟΧΟΣ	
40	ΔΙΑΦΟΡΑ - ΜΕΤΡΗΣΕΙΣ - ΔΟΚΙΜΕΣ	15	ΑΝΤΙΚΕΙΜΕΝΙΚ Η ΤΕΧΝΙΚΗ ΑΔΥΝΑΜΙΑ	28	ΕΝΗΜΕΡΩΣΗ ΑΡΜΟΔΙΩΝ ΥΠΗΡΕΣΙΩΝ - ΠΕΛΑΤΗ	43	ΟΤΕ	

5.4. ΔΕΛΤΙΟ ΣΥΝΔΥΑΣΤΙΚΗΣ ΕΠΙΣΚΕΨΗΣ

ΔΕΛΤΙΟ ΣΥΝΔΥΑΣΤΙΚΗΣ ΕΠΙΣΚΕΨΗΣ

Ημερομηνία: _____

Ώρα: _____

1. ΣΤΟΙΧΕΙΑ ΒΡΟΧΟΥ

Τηλ. Αριθμός: _____	Τηλεπ. Πάροχος: _____
Αριθμός Βρόχου: _____	Αστικό Κέντρο ΟΤΕ: _____
Μήκος Βρόχου: _____	
Όριο Τηλεπ. Παρόχου: _____	Τηλεφ: _____
Όριο Εσκαλίτ/Βοχ: _____	Παρεχ. Υπηρεσίες: _____ Ευρυζ.: _____

2. ΣΤΟΙΧΕΙΑ ΣΥΝΔΡΟΜΗΤΗ

Επώνυμο: _____
Όνομα: _____
Διεύθυνση: _____

3. ΠΕΡΙΓΡΑΦΗ ΒΛΑΒΗΣ

4. ΕΠΙΛΥΣΗ ΒΛΑΒΗΣ-ΜΕΤΡΗΣΕΙΣ

ΑΝΤΙΣΤΑΣΕΙΣ				ΞΕΝΕΣ ΤΑΣΕΙΣ (V)			ΧΩΡΗΤΙΚΟΤΗΤΕΣ (nF)		
ΜΟΝΩΣΗ α-ΓΗ	ΜΟΝΩΣΗ β-ΓΗ	ΜΟΝΩΣΗ α-β	ΒΡΟΧΟΥ	α-β	α-ΓΗ	β-ΓΗ	α-β	α-ΓΗ	β-ΓΗ
Σημείο εντοπισμού βλάβης:		_____							

5. ΣΧΟΛΙΑ

ΟΤΕ: _____	ΠΑΡΟΧΟΣ: _____
_____	_____
_____	_____

6. ΥΠΑΙΤΙΟΤΗΤΑ
 ΟΤΕ ΠΑΡΟΧΟΥ | ΟΤΕ ΠΑΡΟΧΟΥ

ΓΙΑ ΤΟΝ ΟΤΕ	ΓΙΑ ΤΟΝ ΤΗΛΕΠ. ΠΑΡΟΧΟ
ΟΝΟΜΑΤΕΠΩΝΥΜΟ/ΥΠΟΓΡΑΦΗ	ΟΝΟΜΑΤΕΠΩΝΥΜΟ/ΥΠΟΓΡΑΦΗ

ΠΑΡΑΡΤΗΜΑ 6. ΦΥΣΙΚΗ ΣΥΝΕΓΚΑΤΑΤΑΣΗ

6.1. ΓΕΝΙΚΑ

Στο πλαίσιο της Φυσικής Συνεγκατάστασης διατίθεται ειδικά διαμορφωμένος χώρος εντός κτιρίων που στεγάζουν Κεντρικούς Καταναμητές Μικτονόμησης ΟΤΕ, εφεξής Αστικά Κέντρα (ΑΚ). Η διάθεση των εν λόγω χώρων γίνεται με ευθύνη του ΟΤΕ, σύμφωνα με τις προδιαγραφές της παρ. 6.11 του παρόντος.

Ο ΟΤΕ υποχρεούται να εξασφαλίζει ότι ο χώρος αυτός θα ικανοποιεί την άμεση κατά το δυνατόν πρόσβαση σ' αυτόν του προσωπικού του Τ.Π.. Οι όροι και οι προϋποθέσεις πρόσβασης στους χώρους ΦΣ περιγράφονται αναλυτικά στην παράγραφο 6.17 του παρόντος. Ο ΟΤΕ υποχρεούται να διασφαλίζει ότι ο χώρος ΦΣ προσφέρει την απαραίτητη υποδομή για τις απαιτούμενες παροχές και ευκολίες. Παράλληλα στο χώρο αυτό ο ΟΤΕ θα εγκαθιστά πίνακα παροχής ηλεκτρικού ρεύματος (παράγραφος 6.12) και θα προσφέρει στους Τ.Π., κλιματισμό, πυρανίχνευση, πυρασφάλεια και λοιπές ευκολίες (παράγραφος 6.11) προκειμένου να μεγιστοποιηθεί η αξιοποίηση του διαθέσιμου χώρου και να εξασφαλισθεί ισότιμη διαχείριση των Τ.Π..

Ως σημείο οριοθέτησης μεταξύ του δικτύου του ΟΤΕ και των Τ.Π. στη Φυσική Συνεγκατάσταση, ορίζεται η πλευρά τερματισμού του ΕΣΚ στον Ενδιάμεσο Καταναμητή. Στην περίπτωση όπου ο Τ.Π. λαμβάνει υπηρεσίες ενσύρματου backhaul από τον ΟΤΕ, ως σημείο οριοθέτησης ορίζεται η μούφα (εκφυλισμένο σημείο) της οπτικής ίνας στο ΦΥΠ.

6.2. ΠΡΟΫΠΟΘΕΣΕΙΣ ΠΑΡΟΧΗΣ ΦΥΣΙΚΗΣ ΣΥΝΕΓΚΑΤΑΣΤΑΣΗΣ

Ο ΟΤΕ παρέχει την αιτηθείσα συνεγκατάσταση στα αστικά κέντρα που διαθέτει, πλην περιπτώσεων όπου αντικειμενικοί λόγοι, που αφορούν το τεχνικά εφικτό ή την ανάγκη προστασίας της ακεραιότητας του δικτύου ΟΤΕ, δεν επιτρέπουν την παροχή της συγκεκριμένης υπηρεσίας. Με την επιφύλαξη των διατάξεων της παρούσας, το είδος της παρεχόμενης συνεγκατάστασης καθορίζεται από το αίτημα του Τ.Π..

Ως λόγοι απόρριψης αιτημάτων φυσικής συνεγκατάστασης, δύνανται να προτείνονται από τον ΟΤΕ αποκλειστικά οι ακόλουθοι:

- a. Περιπτώσεις μισθωμένων κτιρίων τα οποία δεν ανήκουν στον όμιλο του ΟΤΕ (όπου υπάρχει έλλειψη χώρου ή δεν επιτρέπεται από το μισθωτήριο συμβόλαιο, μόνο εφόσον ο εκμισθωτής απορρίψει αίτημα ΟΤΕ για την σχετική τροποποίηση του μισθωτηρίου συμβολαίου).
- b. Έλλειψη διαθέσιμου χώρου στα ΑΚ ΟΤΕ, κατάλληλου για την αιτηθείσα συνεγκατάσταση.
- c. Διαφύλαξη της ακεραιότητας δικτύου ΟΤΕ, μόνον κατόπιν πλήρους αιτιολόγησης.
- d. Αδυναμία λήψης των απαιτούμενων αδειών και εγκρίσεων των Δημοσίων, Δημοτικών Αρχών και Νομικών Προσώπων του ευρύτερου Δημοσίου Τομέα, για την υλοποίηση των απαιτούμενων εργασιών για την παροχή των υπηρεσιών συνεγκατάστασης, η οποία δεν οφείλεται σε υπαιτιότητα ΟΤΕ.

Σε κάθε περίπτωση οι ως άνω λόγοι οφείλουν να είναι αντικειμενικά αιτιολογημένοι, σύμφωνα με τα οριζόμενα στην ανακοίνωση της Ευρωπαϊκής Επιτροπής για την εφαρμογή των κανόνων του Ανταγωνισμού σε Συμφωνίες πρόσβασης στον τομέα των τηλεπικοινωνιών [Access notice, (265/2, 22-8-1998, παρ. 91(ε)].

Σε περίπτωση κατά την οποία, δε δύναται να παράσχει τον τύπο συνεγκατάστασης που αιτείται ο Τ.Π. για κάποιον από τους ανωτέρω περιοριστικά αναφερόμενους λόγους, ο ΟΤΕ υποχρεούται όπως ενημερώσει εγγράφως τον Τ.Π. που έχει αιτηθεί την σχετική υπηρεσία, αιτιολογώντας την άρνησή του με αναφορά στους συγκεκριμένους λόγους για τους οποίους δεν είναι εφικτή η παροχή του συγκεκριμένου τύπου συνεγκατάστασης, εντός δέκα (10) εργασίμων ημερών από την ημερομηνία κατάθεσης του σχετικού αιτήματος. Ταυτόχρονα με την κοινοποίηση των λόγων απόρριψης, ο ΟΤΕ οφείλει να προτείνει εναλλακτικό τύπο συνεγκατάστασης, προκειμένου να ικανοποιήσει το αίτημα του Τ.Π.. Η σχετική ενημέρωση κοινοποιείται και στην ΕΕΤΤ εντός της ίδιας προθεσμίας.

Συγκεκριμένα, σε περίπτωση όπου δεν είναι τεχνικά εφικτή η παροχή φυσικής συνεγκατάστασης ή η επέκταση χώρου σε κτίρια όπου ήδη παρέχεται ΦΣ θα εξετάζεται από τον ΟΤΕ η περίπτωση παροχής Σύμμικτης Συνεγκατάστασης, η οποία να καλύπτει τις απαιτήσεις του Τ.Π.. Σε περίπτωση που, για τεχνικούς λόγους και σύμφωνα με τα αναφερόμενα στην παρούσα παράγραφο, δεν είναι δυνατή ούτε η παροχή ΣΣ, ο ΟΤΕ θα εξετάζει την περίπτωση παροχής ΕΣ.

6.3. ΚΑΤΑΣΚΕΥΗ/ΕΠΕΚΤΑΣΗ ΧΩΡΩΝ ΦΣ

Για τις κατασκευές/επεκτάσεις των χώρων ΦΣ οι Τ.Π. ακολουθούν τη διαδικασία ετήσιου προγραμματισμού που ορίζεται στην παρούσα, (παράγραφος 6.3.1), ώστε να καθίσταται εφικτή η έγκαιρη ικανοποίηση από τον ΟΤΕ μεγάλου αριθμού αιτημάτων. Η διαδικασία ετήσιου προγραμματισμού που προβλέπεται στην παρούσα (παρ.6.3.1) δεν περιορίζει σε τίποτα το δικαίωμα των Τ.Π. να υποβάλουν οποτεδήποτε (ad-hoc) αιτήματα για κατασκευή ή/και επέκταση χώρων ΦΣ, εκτός του ετήσιου προγραμματισμού, σύμφωνα με τις διατάξεις της παρούσας (παράγραφος 6.3.2).

6.3.1. Ετήσιος προγραμματισμός κατασκευών χώρων ΦΣ

6.3.1.1 Κάθε χρόνο και κατά τη χρονική περίοδο από 1/5 έως 15/5, οι Τ.Π. υποβάλλουν στον ΟΤΕ μέσω του Π.Σ. ΟΤΕ, τα αιτήματά τους για την παροχή ΦΣ, αριθμό και τύπο ικριωμάτων και απαιτούμενο χώρο σε τετραγωνικά μέτρα (m²) ανά ΑΚ. Τα αιτήματα καλύπτουν από κοινού τα Αστικά Κέντρα στα οποία οι Τ.Π. δεν έχουν φυσική παρουσία και επιθυμούν να προχωρήσουν σε φυσική συνεγκατάσταση και τα Αστικά Κέντρα στα οποία έχουν φυσική παρουσία αλλά απαιτούν πρόσθετο χώρο. Τα συγκεκριμένα αιτήματα αφορούν κατασκευές οι οποίες θα πρέπει να υλοποιηθούν και να παραδοθούν το αμέσως επόμενο ημερολογιακό έτος και για το σκοπό αυτό οι Τ.Π. οφείλουν να συνυποβάλλουν και σχετικό επιθυμητό μηνιαίο χρονοπρόγραμμα παράδοσης αυτών.

6.3.1.2 Με βάση τα ανωτέρω, ο ΟΤΕ, σεβόμενος την αρχή της μη διακριτικής μεταχείρισης, καταρτίζει συνολική πρόταση προγράμματος παράδοσης χώρων φυσικής συνεγκατάστασης, με κριτήρια:

- τη διαθεσιμότητα του χώρου
- τη χρονική προτεραιότητα των υποβληθέντων αιτημάτων Τ.Π. ανά Α/Κ
- το πλήθος των ενδιαφερομένων παρόχων για κάθε ένα χώρο ΦΣ

Η πρόταση αυτή θα κοινοποιείται στους ενδιαφερομένους Τ.Π. και στην ΕΕΤΤ μέχρι την 31η Ιουλίου έκαστου έτους και θα ενημερώνεται σχετικά το πληροφοριακό σύστημα του ΟΤΕ (Π.Σ. ΟΤΕ).

Στο πρόγραμμα παράδοσης χώρων ΦΣ θα περιέχονται οι ακόλουθες πληροφορίες:

- Η προβλεπόμενη ημερομηνία παράδοσης του κάθε χώρου ΦΣ,
- Το πλήθος των παρόχων που ενδιαφέρονται για κάθε χώρο ΦΣ
- Προϋπολογιστικά στοιχεία κόστους για κάθε αστικό κέντρο,
- Τα τετραγωνικά μέτρα που είναι διαθέσιμα για φυσική συνεγκατάσταση στο αντίστοιχο αστικό κέντρο και τον αριθμό των ικριωμάτων 30 x 60 cm που δύναται να εγκατασταθούν στον χώρο,
- Ο παρεχόμενος αριθμός ζευγών για τη ΦΣ,
- Οι δυνατότητες παροχής ζευγών στον κεντρικό καταναμητή χωρίς σύμπτυξη / ανάπτυξη,
- Η παρεχόμενη ηλεκτρική ισχύς.

Σε περίπτωση διαφωνίας ενός ή περισσότερων Τ.Π. με το πρόγραμμα παράδοσης χώρων που κοινοποιεί ο ΟΤΕ, καταθέτουν εγγράφως τις παρατηρήσεις/ενστάσεις μαζί με σχετική αιτιολόγηση στον ΟΤΕ, με παράλληλη κοινοποίηση στην ΕΕΤΤ. Ο ΟΤΕ καλείται να απαντήσει εγγράφως εντός πέντε (5) εργάσιμων ημερών στον Τ.Π. με παράλληλη κοινοποίηση στην ΕΕΤΤ. Η ΕΕΤΤ, λαμβάνοντας υπόψη τα ανωτέρω, δύναται να τροποποιήσει το πρόγραμμα παράδοσης χώρων με αιτιολογημένη Απόφασή της.

6.3.1.3 Οι Τ.Π. θα καλούνται για δεσμευτική επιβεβαίωση των αιτημάτων τους μέχρι την 15η Σεπτεμβρίου του ιδίου έτους.

Η δέσμευση κάθε Τ.Π. θα επιβεβαιώνεται με την κατάθεση εγγυητικής επιστολής ανά χώρο ΦΣ που ο συγκεκριμένος Τ.Π. αιτείται. Το σύνολο των εγγυητικών επιστολών ενός Τ.Π. καλύπτει προϋπολογιστικά το 30% της προϋπολογισθείσας δαπάνης των έργων που πρόκειται να υλοποιηθούν κατά το πρώτο εξάμηνο του επόμενου έτους, στα οποία ο συγκεκριμένος Τ.Π. έχει αιτηθεί συνεγκατάσταση. Το ως άνω ποσοστό προϋπολογισθείσας δαπάνης υπολογίζεται για κάθε Τ.Π. με βάση την αναλογία ικριωμάτων του στα ΑΚ στα οποία έχει αιτηθεί συνεγκατάσταση. Η ημερομηνία λήξης κάθε εγγυητικής επιστολής είναι δύο (2) μήνες μετά την προγραμματισμένη ημερομηνία ολοκλήρωσης των εργασιών κατασκευής/επέκτασης του αντιστοίχου χώρου ΦΣ.

6.3.1.4 Δεκαπέντε (15) εργάσιμες ημέρες πριν την έναρξη των εργασιών κατασκευής χώρου ΦΣ σε Αστικό Κέντρο, ο ΟΤΕ αποστέλλει ειδοποίηση στους Τ.Π. που έχουν αιτηθεί χώρο στο συγκεκριμένο κέντρο, καλώντας τους να καταβάλουν ως προκαταβολή το 20% της προϋπολογιστικά αναλογούσας δαπάνης των εργασιών.

Η κατάθεση της προκαταβολής πρέπει να γίνει εντός δέκα (10) εργάσιμων ημερών από την σχετική ειδοποίηση.

Σε περίπτωση μη καταβολής της προκαταβολής εντός του προβλεπόμενου χρονικού διαστήματος, ο ΟΤΕ δύναται να εκπέσει την ήδη καταβληθείσα εγγυητική επιστολή, ως προς το συγκεκριμένο ποσό της προκαταβολής. Το υπολειπόμενο ποσό στην περίπτωση αυτή θα καλυφθεί από τον/τους Τ.Π. που έχουν αιτηθεί ΦΣ στο συγκεκριμένο ΑΚ. Για το σκοπό αυτό, ο ΟΤΕ εντός προθεσμίας πέντε (5) εργάσιμων ημερών αποστέλλει έγγραφη ειδοποίηση στους εναπομείναντες Τ.Π., στην οποία θα αναφέρει το ακριβές επιπρόσθετο ποσό που θα πρέπει να καταβάλλει/-ουν. Η εν λόγω καταβολή πρέπει να γίνει εντός διαστήματος δέκα (10) εργάσιμων ημερών από την σχετική ειδοποίηση του ΟΤΕ.

Σε περίπτωση υπαναχώρησης του μοναδικού Τ.Π. που έχει αιτηθεί συνεγκατάσταση σε συγκεκριμένο Α/Κ, η εγγυητική επιστολή καταπίπτει, ενώ το έργο ακυρώνεται.

Τα ακριβή ποσά εγγύησης και προκαταβολής θα προκύψουν μετά τη συνολική δεσμευτική επιβεβαίωση του χώρου από όλους τους Τ.Π. και τον υπολογισμό του αναλογικού κόστους για κάθε έναν από αυτούς.

6.3.1.5 Ο ΟΤΕ οφείλει να κατασκευάσει τους χώρους συνεγκατάστασης με τις προδιαγραφές της παραγράφου 6.11 σύμφωνα με το κοινοποιημένο χρονοπρόγραμμα. Η παράδοση ενός νέου χώρου συνεγκατάστασης ή επέκτασης υφιστάμενου χώρου γίνεται εφόσον έχουν περατωθεί όλες οι προβλεπόμενες εργασίες και ο συγκεκριμένος χώρος είναι λειτουργικά έτοιμος. Σε αυτή την περίπτωση οι Τ.Π. που έχουν αιτηθεί τον συγκεκριμένο χώρο/επέκταση καλούνται από τον ΟΤΕ μέσω του Π.Σ. ΟΤΕ να παραλάβουν το έργο εντός διαστήματος δέκα (10) εργάσιμων ημερών, αφού πρώτα καταβάλλουν το 50% της αναλογούσας προϋπολογισθείσας δαπάνης του συγκεκριμένου έργου. Το σχετικό πρωτόκολλο παράδοσης-παραλαβής, υπόδειγμα του οποίου υπάρχει στην παράγραφο 6.20. του παρόντος Παραρτήματος, υπογράφεται εφόσον οι Τ.Π. προσκομίσουν αποδεικτικά στοιχεία της προαναφερθείσας χρηματικής καταβολής.

6.3.1.6 Ο ΟΤΕ εκδίδει και αποστέλλει στον Τ.Π. εκκαθαριστικό τιμολόγιο και αντίγραφα των απολογιστικών στοιχείων κόστους (σχετικά τιμολόγια, πραγματικές εργατοώρες κλπ) μέσα σε ένα (1) μήνα από την υπογραφή του πρωτοκόλλου παραλαβής. Στο εκκαθαριστικό τιμολόγιο περιλαμβάνεται σχετική ανάλυση, με σαφή υπολογισμό της αναλογίας του κάθε ενός από τους συνεγκατεστημένους παρόχους. Ο Τ.Π. εξοφλεί το υπόλοιπο κόστος εντός δέκα (10) εργάσιμων ημερών από την αποστολή του τιμολογίου και ο ΟΤΕ επιστρέφει την εγγυητική επιστολή. Σε περίπτωση αμφισβήτησης της ορθότητας του λογαριασμού ακολουθούνται οι γενικότερες διαδικασίες αμφισβήτησης λογαριασμών οι οποίες και προβλέπονται στο κεφάλαιο 4 της παρούσας περί Αμφισβήτησης Λογαριασμού. Εάν ο ΟΤΕ δεν αποστείλει τον απολογισμό του έργου εντός του

προβλεπομένου διαστήματος τότε ο ΟΤΕ οφείλει να επιστρέψει την εγγυητική επιστολή για τον χώρο αυτό.

6.3.1.7 Σε περίπτωση όπου το πραγματικό κόστος κατασκευής είναι μικρότερο του ποσού που έχει καταβάλει ο Τ.Π. τότε ο ΟΤΕ εκδίδει πιστωτικό σημείωμα προς τον Τ.Π. για το ανάλογο ποσό εντός δέκα (10) εργάσιμων ημερών από την έκδοση του εκκαθαριστικού τιμολογίου σύμφωνα με την προηγούμενη παράγραφο.

6.3.1.8 Στην περίπτωση που ο Τ.Π. δεν προσέλθει υπαίτια να παραλάβει και να εξοφλήσει το αιτηθέν έργο, η εγγυητική επιστολή καταπίπτει υπέρ του ΟΤΕ εντός δέκα (10) εργάσιμων ημερών από την ημερομηνία που έχει κληθεί να παραλάβει το έργο, τα δε καταβληθέντα χρηματικά ποσά δεν επιστρέφονται. Ο συγκεκριμένος Τ.Π. θα ανακτήσει τα ποσά της εγγυητικής και της προκαταβολής από άλλο Τ.Π. ή Τ.Π. που τυχόν αιτηθούν συνεγκατάσταση στο συγκεκριμένο Α./Κ., μετά τη σχετική αποπληρωμή. Σε κάθε περίπτωση ο ΟΤΕ δικαιούται να εισπράξει μόνο το κόστος κατασκευής του χώρου Φ.Σ και μόνο εφάπαξ.

6.3.1.9 Σε περίπτωση επέκτασης χώρου Φ.Σ, για την οποία βάσει της μεθοδολογίας που αναπτύσσεται στην παράγραφο 6.10. του παρόντος, αναλογεί ποσοστό του κόστους στους ήδη υφιστάμενους Τ.Π., ο ΟΤΕ ενημερώνει τον αιτηθέντα καθώς και τους υφιστάμενους Τ.Π. για τα ακριβή ποσά που πρέπει να καταβάλουν, εφαρμόζοντας την διαδικασία της παραγράφου 6.10. του παρόντος. Οι υφιστάμενοι Τ.Π. καταβάλλουν στον αιτηθέντα Τ.Π. το ποσό που τους αναλογεί με βάση την αναλογία ικριωμάτων τους στο χώρο Φ.Σ, εντός δέκα (10) εργάσιμων ημερών από την έκδοση και αποστολή του τιμολογίου από τον ΟΤΕ.

6.3.1.10 Η ίδια διαδικασία ακολουθείται και για τα αιτήματα Φυσικής Συνεγκατάστασης του δεύτερου εξαμήνου κάθε έτους. Οι Τ.Π. επικαιροποιούν τα αιτήματα που είχαν υποβάλει τον Μάιο κατά το διάστημα από 1/11 έως 15/11. Τ.Π. ο οποίος δεν έχει υποβάλει αιτήματα στις 15/5 δύναται να υποβάλλει σχετικά αιτήματα για το δεύτερο εξάμηνο του επόμενου έτους κατά το διάστημα 1/11 έως 15/11. Κατά τα λοιπά ακολουθείται η διαδικασία καθώς και τα χρονοδιαγράμματα που περιγράφονται ανωτέρω για το Α' Εξάμηνο. Σημειώνεται ότι η επικαιροποίηση των αιτημάτων του κάθε Τ.Π. για το πρόγραμμα Β' εξαμήνου δεν δύναται να μεταβληθεί κατά ποσοστό μεγαλύτερο του +15% από τα σχετικά αιτήματα που κατατέθηκαν από 1/5 έως 15/5 του ίδιου έτους. Αλλαγή Α/Κ γίνεται αποδεκτή μόνο στην περίπτωση όπου συμφωνούν εγγράφως όλοι οι Τ.Π. που έχουν αιτηθεί συνεγκατάσταση στο συγκεκριμένο κέντρο.

Οι Τ.Π. θα καλούνται για δεσμευτική επιβεβαίωση των αιτημάτων τους μέχρι την 15η Μαρτίου του επόμενου έτους.

Η δέσμευση κάθε Τ.Π. θα επιβεβαιώνεται με την υπογραφή της σχετικής εξαμηνιαίας Σύμβασης / Πλαίσιο Συνεγκατάστασης και την ταυτόχρονη κατάθεση εγγυητικής επιστολής ανά χώρο Φ.Σ που ο συγκεκριμένος Τ.Π. αιτείται.

6.3.2. Ad-Hoc Κατασκευές/ Επεκτάσεις χώρων ΦΣ

Ανεξάρτητα από την ως άνω διαδικασία ετήσιου χρονοπρογραμματισμού κατασκευής/ επέκτασης χώρων ΦΣ, οι ΤΠ δύναται να υποβάλουν οποτεδήποτε αιτήματα φυσικής συνεγκατάστασης, ανάλογα με τις ανάγκες τους.

Σε περίπτωση που για την εξυπηρέτηση των ως άνω αιτημάτων απαιτείται κατασκευή νέου ή επέκταση υφιστάμενου χώρου συνεγκατάστασης, ο εγγυημένος ρυθμός παράδοσης χώρων σε Πανελλαδικό επίπεδο θα είναι μεγαλύτερος ή ίσος από δέκα (10) ανά μήνα εκ των οποίων οι νέοι χώροι δεν δύναται να είναι περισσότεροι από τέσσερις (4), με την επιφύλαξη ύπαρξης αντίστοιχου αριθμού αιτημάτων, τα οποία εξυπηρετούνται με βάση την αρχή της χρονικής προτεραιότητας, η οποία υπολογίζεται από το χρόνο υποβολής του αιτήματος από τον Τ.Π. Ο ανωτέρω ελάχιστος εγγυημένος ρυθμός εξυπηρέτησης αιτημάτων δεν επηρεάζει αιτήματα τα οποία έχουν υποβληθεί πριν την θέση σε ισχύος της παρούσας Απόφασης. Ο ανωτέρω εγγυημένος ρυθμός παράδοσης χώρων συνεγκατάστασης ανά μήνα είναι ανεξάρτητος από την παράδοση χώρων συνεγκατάστασης στα πλαίσια του ετήσιου προγραμματισμού, όπως αυτός περιγράφεται στην ενότητα 6.3.1.

Ο όρος «επέκταση χώρων Φυσικής Συνεγκατάστασης» στην παρούσα παράγραφο αναφέρεται στις περιπτώσεις όπου για την ικανοποίηση του υποβληθέντος αιτήματος Τ.Π. είναι απαραίτητες οικοδομικές εργασίες. Αιτήματα ΦΣ για την εξυπηρέτηση των οποίων δεν απαιτείται κατασκευή νέου ή επέκταση υφιστάμενου χώρου συνεγκατάστασης ικανοποιούνται με βάση τους χρόνους που προβλέπονται στην ενότητα 6.7 και στο Παράρτημα 15 του παρόντος.

Οι πάροχοι υποβάλλουν στον ΟΤΕ μέσω του πληροφοριακού συστήματος Π.Σ. ΟΤΕ τα αιτήματά τους σε αριθμό και τύπο ικριωμάτων και απαιτούμενο χώρο σε τετραγωνικά μέτρα (m²) ανά ΑΚ, στην περίπτωση ΦΣ.

Τα αιτήματα καλύπτουν από κοινού τα ΑΚ στα οποία οι Τ.Π. δεν έχουν φυσική παρουσία και επιθυμούν να προχωρήσουν σε φυσική συνεγκατάσταση και τα Αστικά Κέντρα στα οποία έχουν ήδη φυσική παρουσία αλλά απαιτούν πρόσθετο χώρο.

Ανά περίπτωση, τα συγκεκριμένα αιτήματα μπορεί να αφορούν κατασκευές ή επεκτάσεις χώρων ΦΣ, οι οποίες θα πρέπει να υλοποιηθούν και να παραδοθούν σύμφωνα με τους χρόνους παράδοσης που ακολουθούν:

- Στην περίπτωση νέας κατασκευής ή επέκτασης (ΦΣ), ο ΟΤΕ υποχρεούται εντός χρονικού διαστήματος δέκα (10) εργάσιμων ημερών από την υποβολή της αίτησης να συντάξει και να κοινοποιήσει στον Τ.Π. τεχνική προμελέτη και χρονοδιάγραμμα υλοποίησης, σύμφωνα με τις σχετικές τεχνικές προδιαγραφές της παραγράφου 6.6, ενημερώνοντας παράλληλα τον Τ.Π. για την αποστολή της τεχνικής προμελέτης μέσω του Π.Σ. ΟΤΕ. Σε περίπτωση όπου ο ΟΤΕ δεν μπορεί να υλοποιήσει το αίτημα του Τ.Π., ενημερώνει εγγράφως τον Τ.Π., κοινοποιώντας παράλληλα στην ΕΕΤΤ, για τους ακριβείς λόγους απόρριψης του αιτήματός του, και αποστέλλει στην περίπτωση αιτήματος ΦΣ ταυτόχρονα τεχνική προμελέτη ΣΣ ή ΕΣ, σύμφωνα με τα αναφερόμενα Παραρτήματα 6 και 7 του παρόντος. Σε περίπτωση καθυστέρησης υποβολής της σχετικής τεχνικής προμελέτης από τον ΟΤΕ οι ημέρες καθυστέρησης προσμετρούνται στους σχετικούς χρόνους παράδοσης του χώρου.

- Ο Τ.Π., εφόσον επιθυμεί να αναλάβει το απαιτούμενο κόστος, οφείλει να προχωρήσει σε σχετικό αίτημα μέσω του Π.Σ. ΟΤΕ εντός δέκα (10) εργάσιμων ημερών από την λήψη της τεχνικής προμελέτης. Σε περίπτωση όπου ο Τ.Π. δεν καταθέσει εντός των δέκα (10) ΕΗ το αίτημα, η αρχική αίτηση ακυρώνεται.
- Ο ΟΤΕ υλοποιεί τις κατασκευές και τις επεκτάσεις των χώρων ΦΣ με βάση τα αιτήματα των Τ.Π., λαμβάνοντας υπόψη τη χρονική προτεραιότητα κατάθεσης του αιτήματος στο Π.Σ. ΟΤΕ. Ο Τ.Π. θα καλείται εγγράφως από τον ΟΤΕ εντός πέντε (5) εργάσιμων ημερών από την υποβολή του ανωτέρω αιτήματος για δεσμευτική επιβεβαίωση του αιτήματος, η οποία περιλαμβάνει την υπογραφή της σχετικής Σύμβασης Συνεγκατάστασης, την καταβολή εγγυητικής επιστολής ύψους 30% και την κατάθεση προκαταβολής ύψους 20% επί της προϋπολογισθείσας δαπάνης. Στην περίπτωση ΦΣ, τα εν λόγω ποσοστά υπολογίζονται για κάθε Τ.Π. με βάση την αναλογία κριωμάτων του στο χώρο Φ.Σ. Η ημερομηνία λήξης της εγγυητικής επιστολής είναι δύο (2) μήνες μετά την προγραμματισμένη ημερομηνία ολοκλήρωσης των εργασιών κατασκευής/επέκτασης του αντιστοιχού χώρου ΦΣ.
- Ο χρόνος κατασκευής και παράδοσης των νέων χώρων ΦΣ και των επεκτάσεων ΦΣ δεν θα υπερβαίνει τις εβδομήντα πέντε (75) εργάσιμες ημέρες από την ημερομηνία καταβολής της ανωτέρω προκαταβολής, με την επιφύλαξη ότι ο μηνιαίος ρυθμός δεν υπερβαίνει το μέγιστο ρυθμό παράδοσης νέων χώρων και επεκτάσεων σύμφωνα με τα αναφερόμενα στην παρούσα ενότητα.
- Ο ΟΤΕ οφείλει να εκτελέσει τις απαιτούμενες εργασίες για την κατασκευή / επέκταση των χώρων συνεγκατάστασης σύμφωνα με τις προδιαγραφές της ενότητας 6.11 και τους προαναφερθέντες χρόνους. Η παράδοση ενός νέου χώρου συνεγκατάστασης ή επέκτασης υφιστάμενου χώρου γίνεται εφόσον έχουν περατωθεί όλες οι προβλεπόμενες εργασίες και ο συγκεκριμένος χώρος είναι λειτουργικά έτοιμος. Ο ΟΤΕ αποστέλλει εγγράφως και μέσω του Π.Σ. ΟΤΕ στους Τ.Π. που έχουν αιτηθεί τον συγκεκριμένο χώρο ή επέκταση ειδοποίηση σύμφωνα με την οποία καλεί τους εν λόγω Τ.Π. να παραλάβουν το έργο υπογράφοντας σχετικό πρωτόκολλο Παράδοσης – Παραλαβής εντός δέκα (10) εργάσιμων ημερών από την ανωτέρω ειδοποίηση, αφού πρώτα καταβάλλουν το 50% της αναλογούσας προϋπολογισθείσας δαπάνης του συγκεκριμένου έργου.
- Ο ΟΤΕ εκδίδει και αποστέλλει στον Τ.Π. εκκαθαριστικό τιμολόγιο και αντίγραφα των απολογιστικών στοιχείων κόστους (σχετικά τιμολόγια, πραγματικές εργατοώρες κλπ.) μέσα σε ένα (1) μήνα από την υπογραφή του πρωτοκόλλου παραλαβής. Ο Τ.Π. καταβάλλει στον ΟΤΕ το ποσό που προκύπτει από την αφαίρεση από το ανωτέρω ποσό εκκαθάρισης, του ποσού που έχει ήδη καταβάλλει στον ΟΤΕ σε μετρητά (δηλαδή του 70% της προϋπολογισθείσας δαπάνης που αναλογεί στον Τ.Π.) εντός δέκα (10) εργάσιμων ημερών από την έκδοση του τιμολογίου. Ο ΟΤΕ επιστρέφει την εγγυητική επιστολή στον Τ.Π. εντός προθεσμίας δύο (2) εργάσιμων ημερών από την ημερομηνία εξόφλησης. Σε περίπτωση όπου ο Τ.Π. δεν εξοφλήσει τον ΟΤΕ, ο ΟΤΕ έχει δικαίωμα να εκπέσει την εγγυητική επιστολή που έχει καταθέσει ο Τ.Π. για το συγκεκριμένο έργο σύμφωνα με τα ειδικά οριζόμενα στην ενότητα 9.6 του Κεφαλαίου 4.
- Σε περίπτωση αμφισβήτησης της ορθότητας του λογαριασμού ακολουθούνται οι γενικότερες διαδικασίες αμφισβήτησης λογαριασμών οι οποίες και προβλέπονται στην ενότητα 6 του Κεφαλαίου 4 της παρούσας προσφοράς αναφοράς. Σε περίπτωση όπου το πραγματικό κόστος

κατασκευής είναι μικρότερο του ποσού που έχει καταβάλει ο Τ.Π. τότε ο ΟΤΕ εκδίδει πιστωτικό σημείωμα προς τον Τ.Π. για το ανάλογο ποσό εντός δέκα (10) εργάσιμων ημερών από την έκδοση του εκκαθαριστικού τιμολογίου σύμφωνα με το προηγούμενο εδάφιο.

- Σε περίπτωση επέκτασης χώρου ΦΣ, για την οποία βάσει της μεθοδολογίας που αναπτύσσεται στην ενότητα 6.1.10, αναλογεί ποσοστό του κόστους στους ήδη υφιστάμενους Τ.Π., ο ΟΤΕ ενημερώνει τον αιτηθέντα καθώς και τους υφιστάμενους ΤΠ για τα ακριβή ποσά που πρέπει να καταβάλουν, εφαρμόζοντας την διαδικασία της ενότητας 6.1.10. Οι υφιστάμενοι πάροχοι καταβάλλουν στον αιτηθέντα Τ.Π. το ποσό που τους αναλογεί με βάση την αναλογία κριωμάτων τους στο χώρο ΦΣ, εντός δέκα (10) εργάσιμων ημερών από την έκδοση και αποστολή του τιμολογίου από τον ΟΤΕ.

6.4. ΠΑΡΟΧΗ ΣΥΝΕΓΚΑΤΑΣΤΑΣΗΣ ΣΕ ΥΦΙΣΤΑΜΕΝΟ ΧΩΡΟ ΦΣ

Σε περίπτωση κατά την οποία ένας Τ.Π. αιτείται συνεγκατάσταση σε ήδη κατασκευασμένο χώρο ΦΣ και στον οποίο υπάρχουν ελεύθεροι πόροι, ακολουθείται η παρακάτω διαδικασία:

- 6.4.1. Ο Τ.Π. καταθέτει αίτηση στο Π.Σ. ΟΤΕ για συνεγκατάσταση σε υφιστάμενο χώρο ΦΣ (υπόδειγμα της οποίας υπάρχει στην παράγραφο 6.21), ενημερώνοντας για τον αριθμό των κριωμάτων που θα εγκαταστήσει και το χώρο ΦΣ της επιλογής του, σε περίπτωση όπου λόγω επέκτασης της ΦΣ υφίστανται πλέον του ενός ανεξάρτητοι χώροι. Η αίτηση παίρνει αυτόματα αριθμό πρωτοκόλλου και εξυπηρετείται με χρονική προτεραιότητα. Η διαδικασία παροχής και επαύξησης κριωμάτων σε ΦΣ περιγράφεται στην παράγραφο 6.8 του παρόντος.
- 6.4.2. Ο ΟΤΕ εντός πέντε (5) ΕΗ από την κατάθεση της σχετικής αίτησης ενημερώνει τον Τ.Π. σχετικά με το ποσό που πρέπει να καταβάλει σε κάθε έναν από τους συνεγκατεστημένους Τ.Π., σύμφωνα με την παρ. 6.10 του παρόντος. Σε περίπτωση όπου τα διαθέσιμα ελεύθερα κριώματα δεν επαρκούν για την ικανοποίηση του αιτήματος του Τ.Π., ο ΟΤΕ εντός της ίδιας αποκλειστικής προθεσμίας εφαρμόζει τις διαδικασίες που αφορούν στον έλεγχο «υποχρησιμοποίησης» ήδη διατεθειμένου χώρου (παράγραφο 6.9 του παρόντος), ενημερώνοντας παράλληλα τον αιτούντα καθώς και τους υφιστάμενους Τ.Π.. Εάν από τη συγκεκριμένη διαδικασία δεν προκύψουν ελεύθερα –μέσω αποδέσμευσης- κριώματα, το αίτημα του Τ.Π. ικανοποιείται βάσει των διαδικασιών της παραγράφου 6.3 που αφορούν στην επέκταση χώρου ΦΣ.
- 6.4.3. Ο Τ.Π. υποχρεούται να καταβάλει το αναλογούν ποσό σε κάθε έναν από τους συνεγκατεστημένους Τ.Π. εντός δέκα (10) εργάσιμων ημερών από την ημερομηνία ενημέρωσης από τον ΟΤΕ.
- 6.4.4. Σε περίπτωση όπου ένας Τ.Π. δεν εκπληρώσει εμπρόθεσμα την προαναφερθείσα οικονομική του υποχρέωση, η αίτησή του ακυρώνεται.
- 6.4.5. Ο Τ.Π. κοινοποιεί τα αντίγραφα πληρωμής των συνεγκατεστημένων Τ.Π. (παρ. 6.4.3.) στον ΟΤΕ και υπογράφει εντός πέντε (5) εργάσιμων ημερών Πρωτόκολλο Παράδοσης Παραλαβής του χώρου ΦΣ με τον ΟΤΕ.

Υφιστάμενοι θεωρούνται όλοι οι χώροι Φυσικής Συνεγκατάστασης για τους οποίους ο ΟΤΕ έχει εκδώσει και αποστείλει εκκαθαριστικό τιμολόγιο και απολογιστικά στοιχεία κόστους στους Τ.Π., οι οποίοι είχαν αιτηθεί την εν λόγω κατασκευή. Σε κάθε περίπτωση, ένας χώρος Φυσικής Συνεγκατάστασης λογίζεται υφιστάμενος μετά την πάροδο της προθεσμίας αποστολής των εκκαθαριστικών τιμολογίων και των αντιγράφων των απολογιστικών στοιχείων κόστους, όπως αυτή ορίζεται στις παραγράφους 6.3.1 και 6.3.2. του παρόντος παραρτήματος.

6.5. ΠΑΡΑΔΟΣΗ – ΠΑΡΑΛΑΒΗ ΧΩΡΟΥ

Ο ΟΤΕ παραδίδει το χώρο σε εξουσιοδοτημένο από τον Τ.Π. εκπρόσωπο. Κατά την παράδοση συντάσσεται πρωτόκολλο παράδοσης – παραλαβής (ΠΠΠ), το οποίο υπογράφεται από τους εξουσιοδοτημένους εκπροσώπους αμοιτέρων των μερών.

Το ΠΠΠ θα επιβεβαιώνει τα ακόλουθα:

- Τον ακριβή χώρο για την τοποθέτηση των ικριωμάτων του Τ.Π.
- Την εγκατάσταση πίνακα DC παροχής ηλεκτρικού ρεύματος.
- Τα ανεπτυγμένα ζεύγη στον Ενδιάμεσο Κατανομητή
- Τις λειτουργούσες κλιματιστικές μονάδες
- Τους εγκατεστημένους κατανομητές
- Το αντίστοιχο ΦΥΠ σε λειτουργία για τις περιπτώσεις παροχής υπηρεσιών backhaul και τη δυνατότητα σύνδεσης δικτύου Τ.Π. από ΦΥΠ μέχρι τον οπτικό κατανομητή του χώρου συνεγκατάστασης
- Τη δυνατότητα πρόσβασης σύμφωνα με τους όρους και διατάξεις που περιγράφονται στην παράγραφο 6.17 του παρόντος.

6.6. ΤΕΧΝΙΚΗ ΜΕΛΕΤΗ/ΠΡΟΜΕΛΕΤΗ

Για τις κατασκευές των νέων χώρων/επεκτάσεων χώρων ΦΣ που προκύπτουν στα πλαίσια της διαδικασίας Ετήσιου Προγραμματισμού Κατασκευών, είναι απαραίτητη η εκπόνηση τεχνικής μελέτης/ προμελέτης. Ανάλογα με τις απαιτούμενες εργασίες, δύναται να απαιτείται εκπόνηση τεχνικής μελέτης/προμελέτης και για την επαύξηση στοιχείων της συνεγκατάστασης.

Η τεχνική μελέτη/προμελέτη εκπονείται στη βάση των τεχνικών προδιαγραφών της συνεγκατάστασης και εξειδικεύει/ ποσοτικοποιεί ανά χώρο ΦΣ τις απαραίτητες εργασίες για την παροχή της υπηρεσίας.

6.7. ΔΙΑΘΕΣΙΜΕΣ ΧΩΡΗΤΙΚΟΤΗΤΕΣ

Οι βασικές αρχές προσδιορισμού των διαθέσιμων χωρητικοτήτων είναι:

- a. Η ικανοποίηση της υφιστάμενης (όπως αυτή προκύπτει από τα αιτήματα των Τ.Π.) καθώς και της μελλοντικής (όπως αυτή προκύπτει με βάση τις προβλέψεις των Τ.Π.) ζήτησης των Τ.Π..
- b. Η αποδοτική χρήση των υποδομών (υφισταμένων και νέων).
- c. Η επέκταση των σχετικών πόρων κατά το χρονικό σημείο κάλυψης συγκεκριμένου ποσοστού αυτών (βλέπε πιο κάτω).

Ο ΟΤΕ εγκαθιστά σε κάθε χώρο ΦΣ:

- a. το μέγιστο αριθμό ικριωμάτων που μπορούν να τοποθετηθούν με βέλτιστη διάταξη των ικραιοσειρών,
- b. ODF με 60 ΚΟΙ με βήμα επέκτασης 60 ΚΟΙ

6.8. ΚΑΝΟΝΑΣ ΠΑΡΟΧΗΣ ΚΑΙ ΕΠΑΥΞΗΣΗΣ ΙΚΡΙΩΜΑΤΩΝ ΣΕ ΦΣ

Προκειμένου να διασφαλιστεί κατά το δυνατόν η καλύτερη αξιοποίηση των ικριωμάτων σε χώρους ΦΣ, η διάθεση των ικριωμάτων στους Τ.Π. θα πραγματοποιείται σύμφωνα με το παρακάτω σχήμα:

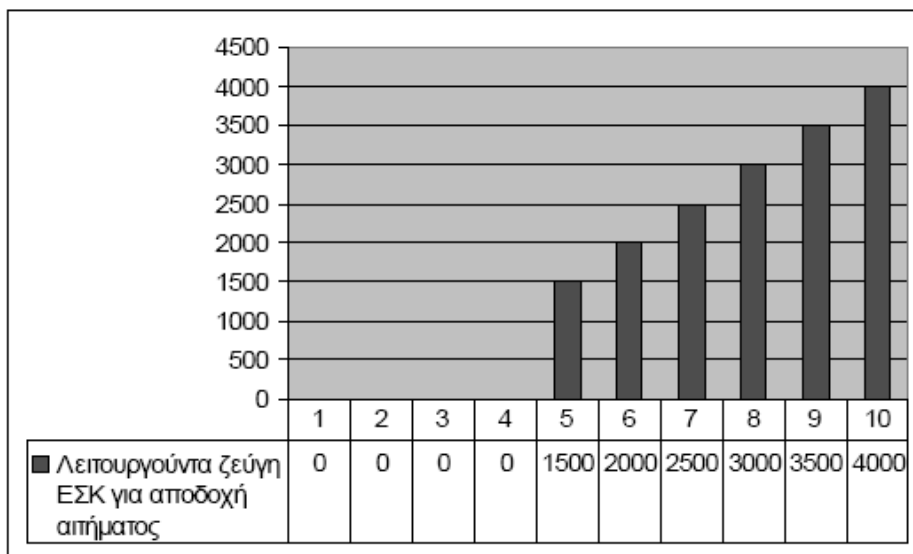

Όπου η ο αριθμός Ικριωμάτων (60x30 ή 60x40) για όλους τους χώρους Φυσικών Συνεγκαταστάσεων (ΦΣ) σε συγκεκριμένο Α/Κ ΟΤΕ και για συγκεκριμένο Τηλεπικοινωνιακό Τ.Π. (Τ.Π.).

➤ Για την παροχή του χώρου ΦΣ ισχύει:

1. Κάθε Τ.Π. που εισέρχεται για πρώτη φορά σε συγκεκριμένη ΦΣ (παροχή) μπορεί να αιτηθεί μέχρι και 4 Ικριώματα.

➤ Για την Αύξηση Ικριωμάτων (Επαύξηση) στο χώρο ΦΣ ισχύει:

1. Κάθε Τ.Π. δύναται να αιτηθεί το n-οστό του ικρίωμα ανεξάρτητα από τα λειτουργούντα ζεύγη ΕΣΚ* του στη συγκεκριμένη Φυσική Συνεγκατάσταση εφόσον $n < 5$.
2. Κάθε Τ.Π. δύναται να αιτηθεί το n-οστό του ικρίωμα όταν διαθέτει τουλάχιστον $(n-2) * 500$ λειτουργούντα ζεύγη ΕΣΚ* για $n \geq 5$.
3. Το μέγιστο βήμα Αύξησης Ικριωμάτων είναι τα 2 Ικριώματα.
4. Επαύξηση δύναται να αιτηθεί ένας Τ.Π., μετά την παρέλευση:
 - 4.1. Ενός (1) μηνός από την τελευταία Παράδοση Ικριωμάτων** (Παροχή ΦΣ ή Αύξηση Ικριωμάτων) ή
 - 4.2. Τριών (3) μηνών από την τελευταία Ημερομηνία Καταχώρησης Αίτησης*** για Ικριώματα (Παροχή ΦΣ ή Αύξηση Ικριωμάτων), σύμφωνα με την παρούσα πρόταση.

Όλα τα αιτήματα θα καταχωρούνται αποκλειστικά στο WCRM, απευθείας από τον εξουσιοδοτημένο εκπρόσωπο του Τ.Π..

Σε περίπτωση που ένας Τ.Π.1, αιτείται ένα ικρίωμα, τότε ο ΟΤΕ θα πρέπει να δεσμεύει το γειτονικό του (πλάτη) για μελλοντικό αίτημα του ίδιου Τ.Π.1. Σε περίπτωση όμως που αιτηθεί Ικρίωμα ή Ικριώματα άλλος Δικαιούχος Τ.Π.2 και ο χώρος ΦΣ έχει εξαντληθεί, τότε το συγκεκριμένο ικρίωμα θα αποδεσμεύεται υπέρ του Τ.Π.2.

Σε περίπτωση που ένας Τ.Π., αιτείται δύο ικριώματα, τότε θα υπάρχει η επιλογή στο WCRM

α) αποκλειστικά γειτονικά ικριώματα (πλάτη με πλάτη) ή β) γειτονικά ικριώματα (πλάτη με πλάτη) εφόσον είναι διαθέσιμα, διαφορετικά να του παρέχονται δύο ικριώματα.

*Διευκρινίζεται ότι όπου ο ίδιος Τ.Π. διαθέτει και απομακρυσμένη συνεγκατάσταση, τα λειτουργούντα ζεύγη που υλοποιεί μέσω αυτής, δεν προσμετρούνται στον υπολογισμό της κατοχύρωσης του δικαιώματος αίτησης.

** Παράδοση Ικριωμάτων θεωρείται η “Ημ. Ολοκλήρωσης” στο WCRM.

*** Ημερομηνίας Καταχώρησης Αίτησης θεωρείται η “Ημ. Καταχώρησης Αίτησης” στο WCRM.

6.9. ΔΙΑΔΙΚΑΣΙΕΣ ΚΑΤΑΝΟΜΗΣ ΠΟΡΩΝ ΦΣ

6.9.1. Διάθεση ικριωμάτων σε χώρους ΦΣ

Τα αιτήματα των Τ.Π. για παροχή πόρων συνεγκατάστασης (π.χ. χώρου, ζευγών κ.λ.π.) ικανοποιούνται κατά σειρά χρονικής προτεραιότητας.

Ως ελάχιστη πρώτη παροχή χώρου στην ΦΣ θεωρείται το ένα (1) ικρίωμα (διαστάσεων 60 x 30 cm) και ως μέγιστη παροχή για την αρχική διάθεση χώρου είναι τα τέσσερα (4) ικρίωματα (διαστάσεων 60 x 30 cm). Για την παροχή επιπλέον ικριωμάτων, ακολουθείται η διαδικασία που ορίζεται στην παράγραφο 6.8 του παρόντος.

6.9.2. Υποχρησιμοποίηση Ικριωμάτων

Εάν ο Τ.Π., δεν εγκαταστήσει τον εξοπλισμό του στο χώρο φυσικής συνεγκατάστασης για τρεις (3) μήνες μετά την παράδοση σε αυτόν του εν λόγω χώρου και εφόσον, λόγω έλλειψης κατάλληλου διαθέσιμου χώρου, εκκρεμεί αίτηση παροχής, επαύξησης ικριωμάτων για ΑΠΤΒ άλλου Τ.Π., ο Τ.Π. υποχρεούται να επιστρέψει το χώρο φυσικής συνεγκατάστασης, εντός προθεσμίας δέκα (10) εργάσιμων ημερών από τη λήψη σχετικής έγγραφης ειδοποίησης από τον ΟΤΕ, η οποία κοινοποιείται στην ΕΕΤΤ. Στην περίπτωση αυτή ακολουθείται η κάτωθι διαδικασία: Ο ΟΤΕ εντός πέντε (5) ΕΗ από την κατάθεση του σχετικού αιτήματος συνεγκατάστασης ειδοποιεί με επιστολή του όλους τους Τ.Π. οι οποίοι είναι συνεγκατεστημένοι στη συγκεκριμένη ΦΣ να επιστρέψουν τα ικρίωματα που δε χρησιμοποιούνται ή υπο-χρησιμοποιούν λόγω αιτήματος Τ.Π. για παροχή, επαύξηση ικριωμάτων, το οποίο δεν μπορεί να ικανοποιηθεί λόγω έλλειψης χώρου. Στην εν λόγω επιστολή αναφέρεται ρητά ότι σε περίπτωση που δεν προκύψουν ελεύθερα –μέσω αποδέσμευσης- ικρίωματα, το αίτημα του Τ.Π. θα ικανοποιηθεί με επέκταση του χώρου μέσω της διαδικασίας του χρονοπρογραμματισμού. Η επιστολή κοινοποιείται στον ενδιαφερόμενο Τ.Π. και στην ΕΕΤΤ. Στην περίπτωση που εξασφαλιστούν παραπάνω ικρίωματα από αυτά που απαιτούνται για την ικανοποίηση του εν λόγω αιτήματος, ο ΟΤΕ προχωράει στη διαδικασία της υπογραφής του πρωτοκόλλου παράδοσης επιστροφής ικριωμάτων ξεκινώντας με τον Τ.Π. ο οποίος πρώτος κατά χρονολογική σειρά αποδέχτηκε εγγράφως (ή με όποιο άλλο τρόπο συμφωνηθεί) την επιστροφή των ικριωμάτων του. Στη συνέχεια ενημερώνει τους υπόλοιπους Τ.Π. που αποδέχτηκαν μεταγενέστερα να επιστρέψουν ικρίωμάτά τους ότι η ανάγκη αποδέσμευσης καλύφθηκε και δεν είναι απαραίτητο να επιστρέψουν υπο-χρησιμοποιούμενα ικρίωματα. Αν οι υπόλοιποι Τ.Π. παρόλα αυτά εξακολουθούν να επιθυμούν να αποδεσμεύσουν τα ικρίωμάτά τους, ισχύει για αυτούς η διαδικασία εκούσιας αποχώρησης (ολικής ή μερικής σύμφωνα με τα αναφερόμενα στην παράγραφο 6.10.1 του παρόντος (Αποχώρηση του Τ.Π.χ)

Σε περίπτωση όπου Τ.Π. έχει δεσμεύσει χώρο για περισσότερα από δύο (2) ικριώματα 60 x 30 cm στο χώρο της ΦΣ και δε χρησιμοποιούνται ή υπο-χρησιμοποιούνται για διάστημα μεγαλύτερο από έξι (6) μήνες, ενώ παράλληλα λόγω έλλειψης κατάλληλου διαθέσιμου χώρου, εκκρεμεί αίτηση παροχής, επαύξησης ικριωμάτων άλλου Τ.Π., ο Τ.Π. υποχρεούται να περιορίσει τα ικριωμάτά του στο χώρο ΦΣ, προκειμένου να ικανοποιηθούν τα εκκρεμή αιτήματα, εντός δεκαπέντε (15) ΕΗ από τη σχετική έγγραφη ειδοποίηση του ΟΤΕ, η οποία κοινοποιείται στην ΕΕΤΤ.

Ο Τ.Π. που αποχωρεί, δύναται να διατηρήσει δεσμευμένα μόνο δύο (2) ικριώματα (30 x 60 εκατ. έκαστο) άμεσης γεινίασης εφόσον είναι εφικτό στην περίπτωση της ΦΣ. Σε κάθε περίπτωση ο Τ.Π. που αποχωρεί μπορεί να διατηρήσει στην κατοχή του όρια 500 ζευγών στον καταναμητή επιπλέον αυτών που έχει διαθέσει σε τελικούς συνδρομητές.

Η αποδέσμευση ικριωμάτων ή και ζευγών θα πρέπει να γίνεται από τον Τ.Π. ο οποίος αποχωρεί, με παράλληλη ανάληψη του σχετικού κόστους, εντός αποκλειστικής προθεσμίας δεκαπέντε (15) εργάσιμων ημερών από την λήψη της σχετικής ειδοποίησης του ΟΤΕ.

Ο νέος Τ.Π., υποχρεούται, ως προϋπόθεση παράδοσης του χώρου από τον ΟΤΕ, να καταβάλει στον Τ.Π. ο οποίος αποχωρεί το χρηματικό ποσό που προκύπτει σύμφωνα με την παράγραφο 6.10.1 του παρόντος.

6.9.3. Οικειοθελής Αποδέσμευση Ικριωμάτων

Εγκατεστημένος Τ.Π. δύναται να αιτηθεί οποιαδήποτε χρονική στιγμή μερική ή ολική αποδέσμευση ικριωμάτων του σε συγκεκριμένο ΑΚ. Η διαδικασία αποδέσμευσης και επιμερισμού κόστους στη συγκεκριμένη περίπτωση γίνεται σύμφωνα με την παράγραφο 6.10.1 του παρόντος. Σε περίπτωση ακούσιας αποχώρησης (λ.χ. πτώχευσης, πάυσης εργασιών, κτλ) ακολουθούνται οι διαδικασίες που προβλέπονται από το νόμο και, επικουρικός, οι εγκριθείσες από την ΕΕΤΤ διαδικασίες εκούσιας αποχώρησης.

6.9.4. Διαδικασία σε περίπτωση εξάντλησης χωρητικότητας Ε/Κ

Σε περίπτωση που εκκρεμεί αίτημα Τ.Π. για παροχή ή επαύξηση ζευγών ΕΣΚ και ο ΟΤΕ διαπιστώσει ότι έχουν εξαντληθεί πλήρως οι διαθέσιμοι πόροι στο χώρο ΦΣ, ώστε να πραγματοποιηθεί επέκταση του Ενδιάμεσου Καταναμητή, ακολουθείται η κάτωθι διαδικασία:

6.9.4.1 Ο Τ.Π. καταθέτει μέσω του Π.Σ. ΟΤΕ αίτημα αρχικής παροχής ή αύξησης ζευγών ΕΣΚ και το αίτημά του μπαίνει σε κατάσταση αναμονής επειδή δεν υπάρχουν διαθέσιμα ζεύγη στον Ε/Κ.

6.9.4.2 Εφόσον υπάρχει διαθέσιμος χώρος για την επέκταση του Ε/Κ (από τις θέσεις ικριωμάτων που είχε προδεσμεύσει ο ΟΤΕ κατά την κατασκευή του χώρου ΦΣ), ο ΟΤΕ προβαίνει στις απαραίτητες εργασίες επέκτασης του Ε/Κ ώστε να ικανοποιηθεί το αίτημα του Τ.Π. και η διαδικασία τερματίζεται.

- 6.9.4.3** Εφόσον δεν υπάρχει διαθέσιμος χώρος σύμφωνα με το βήμα 6.9.4.2, ο ΟΤΕ εξετάζει εάν υπάρχει κάποια θέση ικριώματος στο χώρο ΦΣ η οποία δεν έχει διατεθεί σε Τ.Π., προκειμένου να δεσμευτεί για επέκταση Ε/Κ.
- 6.9.4.3.1.** Σε περίπτωση που υπάρχει ελεύθερη θέση ικριώματος, αυτή χρησιμοποιείται για επέκταση Ε/Κ, το αίτημα του Τ.Π. ικανοποιείται και η διαδικασία τερματίζεται.
- 6.9.4.3.2.** Σε περίπτωση που ο ΟΤΕ διαπιστώσει ότι δεν υπάρχει καμία ελεύθερη θέση ικριώματος, η διαδικασία συνεχίζεται με το παρακάτω βήμα 6.9.4.4.
- 6.9.4.4** Ο ΟΤΕ ενημερώνει εγγράφως όλους τους Τ.Π. που διαθέτουν ΦΣ στο εν λόγω Α/Κ ότι:
- 6.9.4.4.1.** Προκειμένου να ικανοποιηθεί εκκρεμές αίτημα ζευγών ΕΣΚ, απαιτείται επέκταση Ε/Κ, αλλά δεν υπάρχει πλέον διαθέσιμος χώρος.
- 6.9.4.4.2.** Οι Τ.Π. οφείλουν, εάν επιθυμούν, να προβούν εντός δεκαπέντε (15) ΕΗ από την αποστολή της ενημέρωσης σε αίτημα είτε μείωσης ζευγών ΕΣΚ, είτε μείωσης ενός ή περισσότερων ικριωμάτων.
- 6.9.4.4.3.** Σε περίπτωση που οι Τ.Π. δεν προβούν στις σχετικές ενέργειες εντός δεκαπέντε (15) ΕΗ, ο ΟΤΕ θεωρεί ότι επιθυμούν να διατηρήσουν τις θέσεις ικριωμάτων και τα ζεύγη ΕΣΚ ως έχουν.
- 6.9.4.5** Σε περίπτωση που ένας ή περισσότεροι Τ.Π. προβούν στο διάστημα των δεκαπέντε (15) ΕΗ μόνο σε αίτημα μείωσης ζευγών ΕΣΚ:
- 6.9.4.5.1.** Εφόσον ένας μόνο Τ.Π. προβεί σε αίτημα μείωσης αριθμού ζευγών μεγαλύτερου ή ίσου με εκείνον του αρχικού αιτήματος, διατίθενται στον Τ.Π. που κατέθεσε το αίτημα τόσα ζεύγη, όσα ακριβώς έχει αιτηθεί. Ο Τ.Π. που αποδεσμεύει τα ζεύγη, αναλαμβάνει με δική του δαπάνη όλες τις εργασίες που απαιτούνται προκειμένου να επαναφέρει τα ζεύγη στην αρχική τους κατάσταση όπως ακριβώς τα παρέλαβε (π.χ. αποσύνδεση των ζευγών, επανατοποθέτηση των αρχικών ρεγκλετών σε περίπτωση που ο Τ.Π. έχει προβεί σε αντικατάστασή τους κ.ο.κ).
- 6.9.4.5.2.** Εφόσον περισσότεροι του ενός Τ.Π. προβούν σε μείωση ικανού αριθμού ζευγών ώστε να ικανοποιηθεί το αίτημα, εφαρμόζεται το παραπάνω βήμα 6.9.4.5.1 για έναν μόνο Τ.Π. με βάση τη χρονική προτεραιότητα. Για τα υπόλοιπα αιτήματα μείωσης ζευγών, ακολουθείται η διαδικασία του βήματος 6.9.4.5.4.
- 6.9.4.5.3.** Εφόσον περισσότεροι του ενός Τ.Π. προβούν σε μείωση ικανού αριθμού ζευγών ώστε να ικανοποιηθεί το αίτημα, αλλά το αίτημα μείωσης του κάθε Τ.Π. αφορά λιγότερα ζεύγη από όσα έχει αιτηθεί ο Τ.Π., διατίθενται στον Τ.Π. που κατέθεσε το αίτημα τα αποδεσμευμένα ζεύγη σύμφωνα με το βήμα 6.9.4.5.1, με βάση τα ζεύγη που έχουν αποδεσμευτεί κατά χρονική προτεραιότητα και μέχρις ότου συμπληρωθεί

ο αριθμός των ζευγών του αιτήματος. Για τα υπόλοιπα αιτήματα μείωσης ζευγών, ακολουθείται η διαδικασία του βήματος 6.9.4.5.4.

6.9.4.5.4. Σε περίπτωση που προκύπτουν περισσότερα αιτήματα μείωσης ζευγών από όσα τελικά απαιτηθούν για την ικανοποίηση του αιτήματος που εκκρεμεί, ακολουθείται η χρονική προτεραιότητα και οι Τ.Π. που προέβησαν μεταγενέστερα σε μείωση ζευγών, ενημερώνονται ότι η ανάγκη αποδέσμευσης καλύφθηκε και εφόσον επιθυμούν, δύνανται να ακυρώσουν το αίτημα μείωσης ζευγών που έχουν καταθέσει.

6.9.4.5.5. Σε περίπτωση που το σύνολο των ζευγών που μπορούν να αποδεσμευτούν από αιτήματα μείωσης ζευγών είναι λιγότερα από όσα έχει αιτηθεί ο Τ.Π.:

6.9.4.5.5.1. Ο ΟΤΕ ενημερώνει τον Τ.Π. που αιτήθηκε τα ζεύγη ότι εφόσον επιθυμεί, μπορεί να ακυρώσει το αίτημά του και να καταθέσει νέο αίτημα για όσα ζεύγη υπάρχουν διαθέσιμα.

6.9.4.5.5.2. Εφόσον ο Τ.Π. ακυρώσει το αίτημά του και καταθέσει νέο αίτημα, αυτό ικανοποιείται σύμφωνα με το βήμα 6.9.4.5.1 και η διαδικασία τερματίζεται.

6.9.4.5.5.3. Εφόσον ο Τ.Π. δεν επιθυμεί να ακυρώσει το αίτημά του, εφαρμόζεται το βήμα 6.9.4.8 και η διαδικασία τερματίζεται.

6.9.4.6 Σε περίπτωση που ένας ή περισσότεροι Τ.Π. προβούν εντός του διαστήματος των δεκαπέντε (15 ΕΗ) μόνο σε αίτημα μείωσης ενός ή περισσότερων κριωμάτων:

6.9.4.6.1. Εφόσον από την επιστροφή προκύψει ο ακριβής αριθμός θέσεων κριωμάτων που απαιτούνται για την ικανοποίηση του αιτήματος αύξησης ζευγών, ο ΟΤΕ προχωρά στη διαδικασία υπογραφής του υφιστάμενου πρωτοκόλλου παράδοσης – επιστροφής κριωμάτων που χρησιμοποιείται ήδη σε περίπτωση μείωσης κριωμάτων και το κριώμα χρησιμοποιείται για επέκταση Ε/Κ. Ο Τ.Π. που επιστρέφει τη θέση κριώματος, αποζημιώνεται σύμφωνα με τα αναφερόμενα στην παράγραφο 2.

6.9.4.6.2. Εφόσον προκύψει επιστροφή περισσότερων θέσεων κριωμάτων από όσες απαιτούνται για την ικανοποίηση του εν λόγω αιτήματος:

6.9.4.6.2.1. Ο ΟΤΕ προχωρά στη διαδικασία της υπογραφής του πρωτοκόλλου παράδοσης - επιστροφής κριωμάτων, ξεκινώντας με τον Τ.Π. ο οποίος πρώτος κατά χρονολογική σειρά υπέβαλε αίτημα μείωσης κριωμάτων. Ο Τ.Π. που επιστρέφει τη θέση κριώματος, αποζημιώνεται σύμφωνα με τα αναφερόμενα στην παράγραφο 2.

6.9.4.6.2.2. Εν συνεχεία ο ΟΤΕ ενημερώνει τους υπόλοιπους Παρόχους που υπέβαλαν μεταγενέστερα αιτήματα μείωσης κριωμάτων, ότι η

ανάγκη αποδέσμευσης καλύφθηκε και δεν είναι απαραίτητο να επιστρέψουν ικρίωματα.

6.9.4.6.2.3. Εφόσον οι υπόλοιποι Τ.Π. εξακολουθούν να επιθυμούν να αποδεσμεύσουν τις θέσεις ικριωμάτων τους, ισχύει για αυτούς η διαδικασία εκούσιας αποχώρησης (ολικής ή μερικής σύμφωνα με τα αναφερόμενα στην παράγραφο Ε της παραγράφου 6.10).

6.9.4.6.3. Εφόσον δεν προκύπτει επιστροφή θέσης ικριώματος από κάποιον Τ.Π., η διαδικασία συνεχίζεται με το βήμα 6.9.4.8.

6.9.4.7 Σε περίπτωση που ένας ή περισσότεροι Τ.Π. προβούν παράλληλα σε αίτημα μείωσης ζευγών και μείωσης ικριωμάτων εντός του διαστήματος των δεκαπέντε (15) ΕΗ:

6.9.4.7.1. Εάν είναι εφικτό να ικανοποιηθεί το αίτημα ζευγών εφαρμόζοντας τα αναφερόμενα στο βήμα 6.9.4.5., για τους Τ.Π. που έχουν καταθέσει αίτημα μείωσης ικριωμάτων, εφαρμόζονται τα αναφερόμενα στο βήμα 6.9.4.6.2.2 και 6.9.4.6.2.3 και η διαδικασία τερματίζεται.

6.9.4.7.2. Εάν δεν είναι εφικτό να ικανοποιηθεί το αίτημα ζευγών εφαρμόζοντας τα αναφερόμενα στο βήμα 6.9.4.5, η διαδικασία συνεχίζεται από το βήμα 6.9.4.6.1.

6.9.4.8 Σε περίπτωση που δεν προκύπτει ικανός αριθμός ζευγών ΕΣΚ από μειώσεις ζευγών σύμφωνα με τα αναφερόμενα στο βήμα 6.9.4.5 ή κανένας Τ.Π. δεν επιθυμεί να επιστρέψει θέσεις ικριωμάτων σύμφωνα με τα αναφερόμενα στο βήμα 6.9.4.6., πραγματοποιείται επέκταση του υφιστάμενου χώρου στα πλαίσια της διαδικασίας ad hoc κατασκευών/επεκτάσεων χώρων ΦΣ (εφόσον είναι εφικτό στο συγκεκριμένο Α/Κ). Σε περίπτωση που κανένας από τους συνεγκατεστημένους Τ.Π. δεν επιθυμεί να προκαλέσει ο ίδιος την επέκταση του χώρου για δικές του ανάγκες, η επέκταση θεωρείται ότι προκαλείται από όλους τους συνεγκατεστημένους Τ.Π.. Για την καταβολή του κατασκευαστικού κόστους, ακολουθείται διαδικασία ανάλογη με εκείνη που εφαρμόζεται στην επέκταση χώρου στα πλαίσια του Ετήσιου Προγραμματισμού Κατασκευών (κατάθεση εγγυητικών επιστολών κ.ο.κ.). Ο επιμερισμός του κατασκευαστικού κόστους πραγματοποιείται σύμφωνα με τις διαδικασίες που περιγράφονται στην παράγραφο 6.10.

6.9.4.9 Αποζημίωση Τ.Π. που Αποδεσμεύει Ικρίωμα για Ε/Κ:

Ο Τ.Π. που επιστρέφει θέση ικριώματος η οποία θα διατεθεί για Ε/Κ σύμφωνα με τα αναφερόμενα παραπάνω σε αυτήν την παράγραφο, αποζημιώνεται για την αξία της θέσης ικριώματος που διέθεσε από το σύνολο των συνεγκατεστημένων Τ.Π., ανάλογα με το πλήθος των ικριωμάτων τους στο σύνολο των κατειλημμένων ικριωμάτων όλων των Τ.Π. στο χώρο ΦΣ. Στον επιμερισμό λαμβάνονται υπόψη και τα ικρίωματα του Τ.Π. που διέθεσε

τη θέση ικρίωματος. Ακολουθεί παράδειγμα που περιγράφει τον τρόπο που πραγματοποιείται ο επιμερισμός:

Έστω ότι σε ένα χώρο ΦΣ υπάρχουν 3 συνεγκατεστημένοι Τ.Π. (Τ.Π.1, Τ.Π.2 και Τ.Π.3) και η αναπόσβεστη αξία του χώρου ΦΣ είναι 10.000€. Ο Τ.Π.1 διαθέτει 2 ικρίωματα στο χώρο ΦΣ, ο Τ.Π.2 1 ικρίωμα και το Τ.Π.3 2 ικρίωματα. Το κόστος του κάθε ικρίωματος τη συγκεκριμένη χρονική στιγμή είναι $10.000 \cdot (1/5) = 2.000$ €.

Σύμφωνα με την παραπάνω διαδικασία, ο Τ.Π.3 επιθυμεί να αποδεσμεύσει 1 ικρίωμα προκειμένου να χρησιμοποιηθεί για HDF. Δεδομένου ότι και ο Τ.Π.3 ενδέχεται να επωφεληθεί μελλοντικά από τα ζεύγη ΕΣΚ που θα τερματιστούν στο ικρίωμα που αποδέσμευσε, στον επιμερισμό λαμβάνονται υπόψιν και τα ικρίωματα που του έχουν απομείνει μετά την αποδέσμευση. Έτσι, οι Τ.Π.1 και Τ.Π.2 οφείλουν να καταβάλουν στον Τ.Π.3 τα ακόλουθα ποσά:

Ο Τ.Π.1 θα καταβάλει στον Τ.Π.3 το ποσό $2.000 \cdot (2/4) = 1000$ €

Ο Τ.Π.2 θα καταβάλει στον Τ.Π.3 το ποσό $2.000 \cdot (1/4) = 500$ €.

6.10. ΔΙΑΔΙΚΑΣΙΕΣ ΧΡΕΩΣΗΣ Τ.Π. ΣΕ ΧΩΡΟΥΣ ΦΣ

6.10.1. Διαδικασία Επιμερισμού Εξοφλήσης Κόστους Φς/Νέα Φς – Επέκταση Φς (Νέο Δωμάτιο) – Επέκταση Φς (Υφιστάμενος Χώρος) – Αποχωρήση Παροχού

6.10.1.1 Για να περιγραφεί η διαδικασία ορίζονται τα ακόλουθα:

Το κόστος K_t αποτελείται από το αρχικό κόστος κατασκευής του χώρου και το τυχόν κόστος επέκτασως / επέκτασων του αρχικού χώρου μείον τις αθροιστικές αποσβέσεις του κόστους αυτού κατά την χρονική στιγμή t .

K_t : κόστος ΦΣ την χρονική στιγμή t ορίζεται ως

$$K_t = K_a + K_e - A_t \text{ (Τύπος 1)}$$

όπου

K_a : Αρχικό κόστος κατασκευής χώρου ΦΣ

K_e : Κόστος επέκτασως ΦΣ

A_t : Αθροιστικές αποσβέσεις την χρονική στιγμή t , δηλαδή

$$A_t = A_a t + A_e t \text{ όπου } A_a t \text{ οι αποσβέσεις του } K_a \text{ και } A_e t \text{ οι αποσβέσεις του } K_e$$

Συντελεστής Απόσβεσης $d = 12,2\%$

I_n : Αριθμός Ικριωμάτων n -στής εισόδου Τ.Π.

6.10.1.2 Αρχική κατασκευή χώρου ΦΣ

Το Συνολικό Κόστος (K_t) κατασκευής ενός χώρου Φυσικής Συνεγκατάστασης σε συγκεκριμένο Αστικό Κέντρο του ΟΤΕ επιμερίζεται ισομερώς για κάθε παραχωρημένο Ικρίωμα.

Αναφορικά με το Αρχικό κόστος κατασκευής Κα χώρου ΦΣ το οποίο αφορά στην αρχική είσοδο σε φυσική συνεγκατάσταση σε ΑΚ, οι εισερχόμενοι Τ.Π.Ι πληρώνουν στον ΟΤΕ το κόστος Κα αναλογικά με τα Ικρίωματα που τους έχουν παραχωρηθεί.

Παράδειγμα Α επιμερισμού Κόστους Κα για την αρχική κατασκευή χώρου ΦΣ

Δηλαδή εάν το Κα είναι 200 χιλ €, ο Τ.Π.1 αιτήθηκε να του παραχωρηθούν 2 ικρίωματα, ο Τ.Π.2 αιτήθηκε να του παραχωρηθεί 1 ικρίωμα και ο Τ.Π.3 αιτήθηκε να του παραχωρηθεί 1 ικρίωμα, τότε ο Τ.Π.1 θα πληρώσει 100χιλ €, ο Τ.Π.2 θα πληρώσει 50χιλ € και ο Τ.Π.3 θα πληρώσει 50χιλ €.

6.10.1.3 Υπολογισμός Ατομικού Κόστους Τ.Π. σε ΦΣ

Κατά την είσοδο Τ.Π. Τ.Π. σε χώρο ΦΣ μετά την αρχική είσοδο παρόχων στον χώρο, η δαπάνη εισόδου για τον Τ.Π. υπολογίζεται με βάση τον Τύπο 2 και αντιστοιχεί στο κόστος K_t (Τύπος 1) επί τον αριθμό των ικριωμάτων που του έχουν παραχωρηθεί προς το σύνολο των ικριωμάτων όλων των παρόχων στον χώρο, όπως φαίνεται παρακάτω:

kn: Δαπάνη n-οστής εισόδου ΤΠ

$$kn_t = K_t \frac{In}{\sum_{i=1}^n I_i} \quad (\text{Τύπος 2})$$

Παράδειγμα Β1 υπολογισμού Κόστους K_{4t} (χωρίς αποσβέσεις /συνέχεια του Παραδείγματος Α)

Ο Τ.Π.4 αιτείται να του παραχωρηθεί 1 ικρίωμα κατά την διάρκεια του πρώτου έτους λειτουργίας του χώρου όπου δεν έχουν υπολογιστεί αποσβέσεις και δεν έχουν πραγματοποιηθεί επιπλέον δαπάνες πέρα των αρχικών 200χιλ€. Η ατομική δαπάνη του Τ.Π.4 υπολογίζεται ως

$$k_{4_t} = 200 \frac{1}{2 + 1 + 1 + 1} = 40 \text{ χιλ €}$$

Παράδειγμα Β2 υπολογισμού Κόστους K_{4t} (με αποσβέσεις /συνέχεια του Παραδείγματος Α)

Ο Τ.Π.4 αιτείται να του παραχωρηθεί 1 ικρίωμα κατά την διάρκεια του δεύτερου έτους λειτουργίας του χώρου όπου έχουν υπολογιστεί αποσβέσεις για το πρώτο έτος αλλά δεν έχουν πραγματοποιηθεί επιπλέον δαπάνες πέρα των αρχικών 200χιλ€. Η ατομική δαπάνη του Τ.Π.4 υπολογίζεται ως

$$k_{4_t} = (200 - 200 * 12.2\%) \frac{1}{2 + 1 + 1 + 1} = 35,12 \text{ χιλ €}$$

6.10.1.4 Μερисμός Αναλογούσας Δαπάνης στους Ήδη Εγκατεστημένους Τ.Π.

Η δαπάνη kn για την n-οστή είσοδο Τ.Π. σε ΦΣ καταβάλλεται στους Τ.Π. αναλόγως των Ικριωμάτων που έχουν παραχωρηθεί στον καθέναν από αυτούς.

$\Pi_{n,m}$: Ποσό καταβολής από τον Τ.Π. της n-οστής εισόδου στον Τ.Π. της m-οστής εισόδου, για $m=1$ ως $n-1$

$$\Pi_{n,m} = kn_t \frac{Im}{\sum_{i=1}^{n-1} Ii} \quad (\text{Τύπος 3}) \quad kn_t = \sum_{i=1}^{n-1} \Pi_{n,i} \quad (\text{Τύπος 4})$$

Παράδειγμα Γ1 υπολογισμού των ποσών καταβολής $\Pi_{4,1}$ - $\Pi_{4,2}$ - $\Pi_{4,3}$ (χωρίς αποσβέσεις / συνέχεια του Παραδείγματος Β1)

Ο Τ.Π.4 υπολογίστηκε ότι για το 1 ικρίωμα πρέπει να καταβάλει $K_{4t} = 40$ χιλ€

Το ποσό των 40 χιλ € θα καταβληθεί στους Τ.Π. (απευθείας από τον Τ.Π.4) βάσει των ικριωμάτων που έχουν στο χώρο της ΦΣ, ειδικότερα

$$\Pi_{4,1} = 40 \frac{2}{2+1+1} = 20 \text{ χιλ€},$$

στον Τ.Π.1 πρέπει να καταβληθεί το ποσό

$$\Pi_{4,2} = 40 \frac{1}{2+1+1} = 10 \text{ χιλ€}, \text{ και}$$

στον Τ.Π.2 πρέπει να καταβληθεί το ποσό

$$\Pi_{4,3} = 40 \frac{1}{2+1+1} = 10 \text{ χιλ€}$$

στον Τ.Π.3 πρέπει να καταβληθεί το ποσό

Παράδειγμα Γ2 υπολογισμού των ποσών καταβολής $\Pi_{4,1}$ - $\Pi_{4,2}$ - $\Pi_{4,3}$ (με αποσβέσεις/ συνέχεια του παραδείγματος Β2)

Ο Τ.Π.4 υπολογίστηκε ότι για το 1 ικρίωμα πρέπει να καταβάλει $K_{4t} = 35,12$ χιλ€

Το ποσό των 35,12 χιλ € θα καταβληθεί στους Τ.Π.ς (απευθείας από τον Τ.Π.4) βάσει των ικριωμάτων που έχουν στο χώρο της ΦΣ, ειδικότερα

$$\Pi_{4,1} = 35,12 \frac{2}{2+1+1} = 17,56 \text{ χιλ€},$$

στον Τ.Π.1 πρέπει να καταβληθεί το ποσό

$$\Pi_{4,2} = 35,12 \frac{1}{2+1+1} = 8,78 \text{ χιλ€}, \text{ και}$$

στον Τ.Π.2 πρέπει να καταβληθεί το ποσό

$$\Pi_{4,3} = 35,12 \frac{1}{2+1+1} = 8,78 \text{ χιλ€}$$

στον Τ.Π.3 πρέπει να καταβληθεί το ποσό

6.10.1.5 Επέκταση ΦΣ

Εφόσον για την n είσοδο γίνεται επέκταση στο ίδιο Αστικό Κέντρο, το Ποσό καταβολής του Τ.Π. της n-οστής εισόδου στους Τ.Π. για τις εισόδους $m=1$ έως $n-1$ υπολογίζεται με τον Τύπο 5

$$\Pi_{n,m} = (kn_t - K_e) \frac{Im}{\sum_{i=1}^{n-1} Ii} \quad (\text{Τύπος 5}) \quad \text{όπου το } K_e \text{ καταβάλλεται στον ΟΤΕ από τον πάροχο της n-οστής εισόδου,}$$

εάν η δαπάνη n-οστής εισόδου του Τ.Π. είναι μεγαλύτερη του κόστους επεκτάσεως δηλαδή $kn_t > K_e$ τότε $\Pi_{n,m} > 0$ και ο Τ.Π. της n εισόδου οφείλει στους ήδη εγκατεστημένους Τ.Π. και

εάν $kn' < Kε$ τότε $\Pi_{n,m} < 0$ και οι ήδη εγκατεστημένους Τ.Π. οφείλουν στον Τ.Π. της n εισόδου

Παράδειγμα Δ1 όπου $kn' > Kε$ (συνέχεια του Παραδείγματος Γ1)

Έστω το κόστος επεκτάσεως $Kε$ είναι 50 χιλ€ και ο Τ.Π.5 ζητά να του παραχωρηθούν 2 κριώματα.

$$k5_t = (Ka + Kε - A_t) \frac{In}{\sum_{i=1}^n Ii} = (200 + 50) \frac{2}{7} = 71,4 \text{ χιλ€}.$$

Τότε

Ο Τ.Π.5 καταβάλλει στον ΟΤΕ 50 χιλ€ και το ποσό των 21,4 χιλ€ το καταβάλλει στους ήδη υπάρχοντες Τ.Π.ς βάσει του Τύπου 5.

Τελικά, το κόστος ανά κριώμα για όλους τους Τ.Π.ς θα είναι 35,7 χιλ€, για όλον το χώρο ΦΣ στο ΑΚ, δηλαδή τον αρχικό χώρο όπως και για την επέκταση του.

Παράδειγμα Δ2 όπου $kn' < Kε$ (συνέχεια του Παραδείγματος Γ1)

Έστω το κόστος επεκτάσεως $Kε$ είναι 100 χιλ€ και ο Τ.Π.5 ζητά να του παραχωρηθούν 2 κριώματα.

$$k5_t = (Ka + Kε - A_t) \frac{In}{\sum_{i=1}^n Ii} = (200 + 100) \frac{2}{7} = 85,71 \text{ χιλ€}.$$

Τότε

Ο Τ.Π.5 καταβάλλει στον ΟΤΕ 100 χιλ€ και το ποσό των 14,29 χιλ€ θα του καταβληθεί από τους ήδη υπάρχοντες Τ.Π.ς βάσει του Τύπου 5.

Τελικά, το κόστος ανά κριώμα για όλους τους Τ.Π.ς θα είναι 42,86 χιλ€, για όλον τον χώρο ΦΣ στο ΑΚ, δηλαδή τον αρχικό χώρο όπως και για την επέκταση του.

6.10.1.6 Αποχώρηση του Τ.Π.χ.

Ο Τ.Π.χ θα αποζημιώνεται από τον Τ.Π.ψ που εισέρχεται στην ΦΣ. Η αποζημίωση υπολογίζεται με βάση το κόστος ανά κριώμα την χρονική στιγμή t της εισόδου του Τ.Π.ψ (δηλ αφαιρούνται οι αθροιστικές αποσβέσεις), οπότε:

$$k\chi_t = K_t \frac{I\psi}{\sum_{i=1}^n Ii} \quad (\text{Τύπος 6}) \text{ για } I\psi \leq I\chi$$

Οι αποχωρήσαντες Τ.Π. θα αποζημιώνονται με σειρά προτεραιότητας, δηλαδή ο πρώτος αποχωρήσας θα αποζημιωθεί πρώτος (την χρονική στιγμή t της εισόδου του εισερχομένου Τ.Π.).

Ο Τύπος (6) ισχύει έως ότου αποζημιωθούν όλοι οι αποχωρήσαντες Τ.Π. (για τα κριώματα που έχουν ελευθερώσει). Στην συνέχεια ισχύει ο Τύπος (2).

Παράδειγμα Ε1 (συνέχεια του Παραδείγματος Δ1)

Έστω ότι τον πρώτο χρόνο λειτουργίας του χώρου ΦΣ αποχωρεί ο Τ.Π.1 και ελευθερώνει 2 κριώματα. Κατά τον ίδιο χρόνο, ο Τ.Π.6 αιτείται 2 κριώματα. Το ποσό που θα πρέπει να καταβάλλει ο Τ.Π.6 στον Τ.Π.1 για τα κριώματα αυτά υπολογίζεται ως εξής:

$$κδ_1 = 250 \frac{2}{7} = 71,4 \text{ χιλ€ δηλαδή } 35,7 \text{ χιλ€ ανά κριώμα}$$

Παράδειγμα Ε2 (συνέχεια του Παραδείγματος Δ1)

Έστω ότι τον πρώτο χρόνο λειτουργίας του χώρου ΦΣ αποχωρεί ο Τ.Π.1 και ελευθερώνει 2 κριώματα. Κατά τον δεύτερο χρόνο, ο Τ.Π.6 αιτείται 2 κριώματα. Το ποσό που θα πρέπει να καταβάλλει ο Τ.Π.6 στον Τ.Π.1 για τα κριώματα αυτά υπολογίζεται ως εξής:

$$κδ_1 = (250 - 250 * 12.2\%) \frac{2}{7} = 62,7 \text{ χιλ€ δηλαδή } 31,36 \text{ χιλ€ ανά κριώμα.}$$

Όπως προκύπτει από το Παράδειγμα Ε2, ενώ το κόστος του Τ.Π. Τ.Π.1 για την είσοδο του ήταν 71,4 χιλ€ για τα δύο κριώματα, θα αποζημιωθεί με 62,7 χιλ€ επειδή ο Τ.Π.6 εισέρχεται στον χώρο της ΦΣ τον δεύτερο χρόνο της λειτουργίας της ΦΣ και έχουν υπολογιστεί οι αναλογούσες αποσβέσεις.

6.10.1.7 Διαδικασία Πληρωμών

Ο ΟΤΕ είναι υπεύθυνος για την έκδοση των τιμολογίων για το Αρχικό Κόστος (Κα) και το Κόστος Επεκτάσεως (Κε) προς τους υπόχρεους Τ.Π., τα οποία και εισπράττει σύμφωνα με τις διαδικασίες που ορίζονται στην παρούσα προσφορά αναφοράς.

Σε κάθε είσοδο Τ.Π., ο ΟΤΕ είναι υπεύθυνος να υπολογίζει το ατομικό κόστος του Τ.Π. $κn_t$ και το ποσό καταβολής Π n,m και να ενημερώνει όλους τους Τ.Π. της ΦΣ για τα ποσά Π n,m που πρέπει ο εισερχόμενος Τ.Π. να αποδώσει στους ήδη εγκατεστημένους Τ.Π.. Η ίδια διαδικασία ακολουθείται και για τον υπολογισμό του $κχ_t$ κατά την αποχώρηση του Τ.Π..

6.10.2. Διαδικασία Χρέωσης Μηνιαίων Παγίων Τελών Μισθωματος Χώρου

Αφορά τα τέλη που πρέπει να καταβάλει ο κάθε ένας Τ.Π. σε μηνιαία βάση για τη μίσθωση του χώρου Φ.Σ., λαμβάνοντας υπόψη τα κριώματα που καταλαμβάνει ο κάθε Τ.Π. και την τιμή ανά κριώμα ανάλογα με την ζώνη χρέωσης. Οι ζώνες χρέωσης διαφοροποιούνται ανάλογα με τις εγκατεστημένες παροχές κάθε Α/Κ.

6.10.3. Διαδικασία Χρέωσης Μηνιαίων Παγίων Τελών Λειτουργίας Χώρου

Αφορά τα τέλη που πρέπει να καταβάλει ο κάθε ένας Τ.Π. σε μηνιαία βάση για τη λειτουργία του χώρου Φ.Σ., λαμβάνοντας υπόψη τα κριώματα που καταλαμβάνει ο κάθε Τ.Π. και την τιμή ανά κριώμα για τη λειτουργία του χώρου Φ.Σ.

6.11. ΤΕΧΝΙΚΕΣ ΠΡΟΔΙΑΓΡΑΦΕΣ ΦΣ

Η παροχή της υπηρεσίας φυσικής συνεγκατάστασης (ΦΣ) προϋποθέτει τη διαθεσιμότητα χώρου στο Αστικό Κέντρο για το οποίο ζητείται, καθώς και την καταλληλότητά του. Η εξέταση για την διαθεσιμότητα του χώρου από τον ΟΤΕ, θα γίνεται με κριτήρια τη μείωση του κόστους και την ευκολία στην προσπέλαση.

Οι διαστάσεις του διαθέσιμου χώρου για φυσική συνεγκατάσταση σε ένα Αστικό Κέντρο (Α/Κ) διαφέρουν ανάλογα με τις συνθήκες που υπάρχουν.

Στην ιδανική περίπτωση, η συνολική τυπική επιφάνεια του χώρου Φ.Σ. είναι 50 m² στα Α/Κ Αττικής και Θεσσαλονίκης και 30 m² στα Α/Κ της υπόλοιπης χώρας και θα λαμβάνεται μέριμνα για δυνατότητα επέκτασης του χώρου. Ως ελάχιστος χώρος, ο οποίος μπορεί να φιλοξενήσει έναν ή περισσότερους Τ.Π., ορίζονται τα 20 m², με τη μικρότερη διάσταση του χώρου Φ.Σ.. τουλάχιστον τα 2,80m.

Από τον διαθέσιμο χώρο της φυσικής συνεγκατάστασης, θα διατίθεται για την εγκατάσταση του εξοπλισμού του Τ.Π. συγκεκριμένος τυποποιημένος χώρος ενός ή περισσότερων κριωμάτων.

Το χώρο Φ.Σ. δε θα πρέπει να διατρέχουν σωληνώσεις ύδρευσης ή αποχέτευσης. Σε περίπτωση που κάτι τέτοιο δεν είναι εφικτό θα πρέπει να λαμβάνεται μέριμνα τόσο για την κάλυψή τους όσο και την παροχέτευσή τους σε περιπτώσεις διαρροών.

Οι οδεύσεις μέχρι το χώρο Φ.Σ. καλωδιώσεων ισχυρών και ασθενών ρευμάτων θα πρέπει να γίνονται με ανεξάρτητες σχάρες αμφοτέρως γειωμένες στη γείωση λειτουργίας του κτιρίου και θα πρέπει να εισέρχονται στο χώρο με τρόπο που να διευκολύνει τη γενική εργονομία. Μεταξύ τους θα πρέπει να υφίσταται ικανή απόσταση προς αποφυγή προβλημάτων από επαγωγικά ρεύματα. Οι αναγκαίες οπές για την είσοδο και διέλευση των σχετικών σχαρών και καλωδιώσεων θα πρέπει να πληρούνται με κατάλληλα ελαστικά παρεμβύσματα. Με τον τρόπο αυτό επιτυγχάνεται τόσο η «απομόνωση» του χώρου όσο και η εύκολη επαύξηση των εισαγωγών. Στις περιπτώσεις ΦΣ, είναι απαραίτητη η εκπόνηση τεχνικής μελέτης/ προμελέτης. Ανάλογα με τις απαιτούμενες εργασίες, δύναται να απαιτείται εκπόνηση τεχνικής μελέτης/προμελέτης και για την επαύξηση στοιχείων της συνεγκατάστασης. Ο χώρος που θα διατεθεί για Φ.Σ. πρέπει απαραίτητα να είναι ελεύθερος από πιθανή άλλη χρήση. Σε περίπτωση που υφίστανται πλέον του ενός ανεξάρτητοι χώροι ΦΣ, λόγω επέκτασης της ΦΣ, ο ΟΤΕ θα πρέπει να εξασφαλίζει τη δυνατότητα διασύνδεσης του εξοπλισμού των παρόχων μεταξύ των ανεξάρτητων χώρων ΦΣ.

Η διαμόρφωση του χώρου θα γίνεται σύμφωνα με τις μελέτες που θα εκπονούνται.

Οι εργασίες που απαιτούνται για τη διαμόρφωση του χώρου είναι συνήθως αποξηλώσεις τοιχοπετασμάτων, δαπέδων, ψευδοροφών, καθαιρέσεις τοίχων, διανοίξεις κουφωμάτων, κατασκευή νέων διαχωριστικών τοιχοπετασμάτων, τοποθέτηση ψευδοπατώματος, ψευδοροφής, νέας πόρτας εισόδου, αλλαγή ή και προσθήκη πορτών σε όμορους χώρους, διανοίξεις οπών σε τοιχοποιίες ή πλάκες σκυροδέματος, τοποθετήσεις σχαρών και οδεύσεις καλωδίων, χρωματισμοί.

Εκτός των εργασιών της διαμόρφωσης του χώρου Φ.Σ. θα εκτελούνται και όλες οι εργασίες που απαιτούνται για την προσβασιμότητα, την ασφάλεια και πυροπροστασία των γειτονικών με το χώρο Φ.Σ. χώρων Ο.Τ.Ε. (Νέα διαχωριστικά πυράντοχα τοιχοπετάσματα ασφαλείας, διανοίξεις κουφωμάτων, αλλαγή ή και προσθήκη πορτών κλπ.).

6.11.1. ΤΟΙΧΩΜΑΤΑ

Τα νέα διαχωριστικά τοιχοπετάσματα για την οριοθέτηση του χώρου Φ.Σ. θα είναι πυράντοχα 60 λεπτών από την πλάκα δαπέδου ως την πλάκα οροφής ή τη δοκό. Θα αποτελούνται (ξεκινώντας από την εσωτερική πλευρά του χώρου της Φ.Σ.) από διπλή πυράντοχη γυψοσανίδα 12,5 χλστ σε μεταλλικό σκελετό γυψοσανίδας με ορθοστάτη 75x50 ανά 60 εκ., σε στρωτήρα 75x40, μόνωση πετροβάμβακα 50 χλστ και βάρους 48 Kg/m², σκελετό κοιλοδοκών 60x60 ανά 60 εκ., γαλβανισμένη λαμαρίνα 2 χλστ, και διπλή πυράντοχη γυψοσανίδα 12,5 χλστ σε μεταλλικό σκελετό γυψοσανίδας με ορθοστάτη 75x50 ανά 60 εκ., σε στρωτήρα 75x40 χλστ.

6.11.2. ΔΑΠΕΔΟ/ΟΡΟΦΗ

Στο χώρο Φ.Σ. θα τοποθετείται ψευδοδάπεδο ύψους 40 cm, ανάλογων προδιαγραφών με το τοποθετούμενο ψευδοδάπεδο σε χώρους ψηφιακής τεχνικής τύπου EWSD του Ο.Τ.Ε. Το ψευδοδάπεδο θα αποτελείται από πλάκες 60cm x 60cm, σε αντίστοιχο μεταλλικό σκελετό και μέσα από αυτό θα γίνεται η διέλευση των καλωδίων καθώς και των καλωδιώσεων-σωληνώσεων του κλιματισμού.

Περιμετρικά θα τοποθετούνται δρύινα, πλαστικά (1,2εκ.) ή από MDF προβαμένα τυποποιημένα σοβατεπιά, ύψους 7cm με στρογγυλεμένη την πάνω ακμή τους .

Κατ' εξαίρεση σε μικρά, απομακρυσμένα Α/Κ, όπου ο ΟΤΕ δεν εγκαθιστά ψευδοδάπεδο σε αντίστοιχους χώρους, δεν θα τοποθετείται ψευδοδάπεδο. Αντ' αυτού θα ακολουθούνται οι λύσεις που εφαρμόζονται και από τον Ο.Τ.Ε. σε όλα τα είδη των εργασιών.

Ψευδοροφή θα τοποθετείται εκεί που το ύψος του χώρου το επιτρέπει. Το ελάχιστο καθαρό ύψος του χώρου από το ψευδοδάπεδο μέχρι την ψευδοροφή πρέπει να είναι 3,00μ. και η ελάχιστη απόσταση μεταξύ ψευδοροφής και δοκών που τυχόν υπάρχουν στο χώρο 20εκ.

Η ψευδοροφή θα αποτελείται από ηχοαπορροφητικές πλάκες ορυκτών ινών, πάχους 15χλστ. χωρίς αμίαντο, διαστάσεων (60X60)cm., χρώματος λευκού, χωρίς πατούρα, σε μεταλλικό σκελετό τυποποιημένης ανάρτησης πεταλούδας με ένθετα φωτιστικά ψευδοροφής, σε θέσεις που εξυπηρετούν το φωτισμό των ικριωσειρών.

6.11.3. ΚΟΥΦΩΜΑΤΑ

Η πόρτα εισόδου του χώρου θα είναι μονόφυλλη (ή δίφυλλη) ελάχιστου καθαρού πλάτους 1,00 m και ύψους 2,15 έως 2,20 m, πυρασφαλείας 60 min, με πιστοποιητικό αρμόδιας αρχής, με φορά ανοίγματος προς τα έξω.

Η πόρτα θα φέρει εξωτερικά πυράντοχο σταθερό πόμολο και εσωτερικά μπάρα πανικού.

Νέες πόρτες μεταλλικές ασφαλείας, μονόφυλλες ή δίφυλλες ανοιγόμενες, τυποποιημένες εμπορίου θα τοποθετηθούν για την ασφάλεια των όμορων χώρων ή των χώρων στη διαδρομή προς το χώρο Φ.Σ., σε αντικατάσταση των ξύλινων πρεσσαριστών που συνήθως υπάρχουν, μετά από τις απαραίτητες εργασίες προσαρμογής τους στις τοιχοποιίες (αποξηλώσεις παλαιών, ανάλογα «μερεμέτια» –τελειώματα κλπ).

Το άνοιγμα της πόρτας εισόδου θα γίνεται με μαγνητική κάρτα ελέγχου.

Τα εξωτερικά κουφώματα θα συντηρούνται και θα στεγανοποιούνται, εφ' όσον αυτό είναι εφικτό. Σε αντίθετη περίπτωση θα αντικαθίστανται με νέα με διπλούς υαλοπίνακες 5 - 10 - 5 mm, λαμβανομένης πάντα υπ' όψιν της αισθητικής των όψεων του κτιρίου.

Θα τοποθετούνται σε όλα τα εξωτερικά κουφώματα του χώρου Φ.Σ. οριζόντιες περσίδες αλουμινίου.

Σε περίπτωση ισογείου χώρου θα τοποθετείται στα παράθυρα μεταλλικό κιγκλίδωμα εξωτερικά ή εσωτερικά για την ασφάλεια των εγκαταστάσεων.

6.11.4. ΧΡΩΜΑΤΙΣΜΟΙ

Οι χρωματισμοί θα γίνουν σύμφωνα με τα παρακάτω:

Ανακαίνιση χρωματισμών σε όλες τις υπάρχουσες τοιχοποιίες των υπό διαμόρφωση χώρων με πλαστικό χρώμα.

Χρωματισμός όλων των νέων επιφανειών γυψοσανίδας εσωτερικά (στους υπό διαμόρφωση χώρους) και εξωτερικά (στους όμορους χώρους) με πλαστικό σπατουλαριστό.

Ανακαίνιση χρωματισμού οροφής, στην περίπτωση που δεν τοποθετηθεί ψευδοροφή στο χώρο, με λευκό ακρυλικό χρώμα αν πρόκειται για οροφή από εμφανές οπλισμένο σκυρόδεμα ή με λευκό πλαστικό χρώμα αν πρόκειται για επιχρισμένη οροφή.

Ανακαίνιση χρωματισμού των υπάρχουσών σιδερένιων επιφανειών μετά την κατάλληλη προεργασία με ντουκόχρωμα .

Χρωματισμός με ντουκόχρωμα σε όλες τις νέες μεταλλικές κατασκευές -επιφάνειες.

6.11.5. ΚΛΙΜΑΤΙΣΜΟΣ

Προβλέπεται η εγκατάσταση δύο τουλάχιστον κλιματιστικών μονάδων κλειστού ελέγχου, DOWN FLOW, ανακυκλοφορίας, διαιρούμενου τύπου (SPLIT), οι οποίες θα καλύπτουν το εκλυόμενο θερμικό φορτίο των μηχανημάτων και τις απώλειες των χώρων. Μία μονάδα θα είναι εφεδρική ενώ θα εναλλάσσονται ως προς την λειτουργία τους. Οι μονάδες θα ρυθμίζονται ενδεικτικά στις παρακάτω συνθήκες:

Θερμοκρασία κλιματιζόμενου χώρου:

Set point: 24°C

High alarm limit: 29°C

Low alarm limit: 19°C

Υγρασία κλιματιζόμενου χώρου:

Set point: 45%

High alarm limit: 60%

Low alarm limit: 30%

6.11.6. ΔΟΜΙΚΗ ΠΥΡΟΠΡΟΣΤΑΣΙΑ

Ο Χώρος Φ.Σ. θα αποτελεί αυτοτελές πυροδιαμέρισμα 60 λεπτών.

Οι τοιχοποιίες μπατικής οπτοπλινθοδομής, τα διαχωριστικά τοιχοπετάσματα και η πόρτα εισόδου θα είναι πυράντοχα για 60 λεπτά. Το κενό κάτω από την πόρτα, μεταξύ ψεδοπατώματος και πλάκας δαπέδου, θα κλείνει με διπλή πυράντοχη γυψοσανίδα .

Στο χώρο θα τοποθετούνται δύο (2) φορητοί πυροσβεστήρες διοξειδίου του άνθρακος (CO₂) των 6 Kg.

Επάνω από τη πόρτα εισόδου θα τοποθετείται φωτισμός ασφαλείας (με αυτόνομο φωτιστικό) και σήμανση EXIT.

6.11.7. ΙΚΡΙΩΜΑΤΑ – ΙΚΡΙΩΣΕΙΡΕΣ - ΑΝΤΙΣΕΙΣΜΙΚΗ ΣΤΗΡΙΞΗ ΜΗΧΑΝΗΜΑΤΩΝ

Τα ικρίωματα για την τοποθέτηση του εξοπλισμού του Τ.Π., θα είναι τυποποιημένα κατά ETSI ETS 300 119 με διαστάσεις ικρίωματος Πλάτος χ Βάθος : 600mmx300mm. Οι ικρивоσειρές θα απέχουν μεταξύ τους 0,80μ. ώστε μετά την τοποθέτηση και των ικριωμάτων να υφίστανται διάδρομοι πρόσβασης πλάτους όχι μικρότερου των 80 cm.

Οι ικρивоσειρές που θα τοποθετηθούν στο χώρο θα έχουν αντισεισμική προστασία (στήριξη σε οροφή και δάπεδο σύμφωνα με τις προδιαγραφές εγκατάστασης ικρивоσειρών του Ο.Τ.Ε.). Ο Τ.Π. είναι υποχρεωμένος να μεριμνήσει για την αντισεισμική στήριξη του εξοπλισμού του στην ικρивоσειρά σύμφωνα με τις προδιαγραφές ΟΤΕ.

6.11.8. ΚΑΤΑΝΕΜΗΤΕΣ

Προβλέπεται η εγκατάσταση οπτικού κατανεμητή οριζόντιου τύπου για εγκατάσταση σε ικρίωμα τυποποιημένο κατά ETSI, με απαρτία υλικού για τον τερματισμό αντίστοιχων Καλωδίων Οπτικών Ινών με ένδειξη του πλήθους του προς εγκατάσταση αριθμού οπτικών ινών και του τύπου του οπτικού connector.

Το Καλώδιο Οπτικών Ινών τοποθετείται σε σχάρα ή σε πλαστικό κανάλι και οδηγείται, κατά κανόνα διά μέσου του ψευδοδαπέδου, εκτός του χώρου Φ.Σ. και στη συνέχεια στο Φρεάτιο Υποδοχής Παρόχων (ΦΥΠ), όπου κατασκευάζεται ο σύνδεσμος.

Η κατασκευή του ΦΥΠ είναι υπευθυνότητας του ΟΤΕ και θα παραδίδεται ταυτόχρονα με την παράδοση του χώρου της Φυσικής Συνεγκατάστασης.

Τα καλώδια αυτά, τοποθετούνται σε κατάλληλου μεγέθους εσχάρες κατά την όδυσή τους στο εσωτερικό του κτιρίου μέχρι το χώρο Φυσικής Συνεγκατάστασης. Στο εσωτερικό του χώρου Φ.Σ. τα καλώδια θα οδεύουν τακτοποιημένα κάτω από το ψευδοδάπεδο (εκτός από τις θέσεις εισόδου αυτών στο χώρο Φ.Σ., όπου θα γίνεται συναρμογή ανάλογα με την όδευση των εσχάρων εκτός του χώρου αυτού με τοποθέτηση, όπου απαιτείται, μικρού μήκους εσχάρας από τη θέση εισόδου των καλωδίων στο χώρο Φ.Σ. μέχρι το ψευδοδάπεδο).

Οι εσχάρες των τηλεπικοινωνιακών καλωδίων είναι σε κάθε περίπτωση διαφορετικές από εκείνες που χρησιμοποιούνται για την όδευση των καλωδίων εναλλασσόμενου και

συνεχούς ρεύματος (AC & DC) οι οποίες μνημονεύονται στη συνέχεια. Μεταξύ τους θα πρέπει να υφίσταται ικανή απόσταση προς αποφυγή προβλημάτων από επαγωγικά ρεύματα. Ο Ο.Τ.Ε. είναι υποχρεωμένος να εξασφαλίσει χώρο για τον Ενδιάμεσο Κατανεμητή (HDF) στο χώρο Φυσικής Συνεγκατάστασης, σε περίπτωση εξαντλήσεως του ήδη διαθέσιμου, με επέκταση του ήδη υπάρχοντος.

Στην οριζόντια πλευρά του Κεντρικού Κατανεμητή Μικτονόμησης, θα μικτονομηθούν όλα τα ζευγάρια τα οποία παραχωρούνται στον Τηλεπ. Τ.Π. μέσω της αδεσμοποίητης πρόσβασης. Η μικτονόμηση θα γίνει με σύρμα μικτονόμησης (ραζίρουμ) κατάλληλου χρωματισμού ενώ οι οριολωρίδες των αδεσμοποίητων ζευγών θα επισημανθούν με κατάλληλα βύσματα.

6.11.9. ΦΩΤΙΣΜΟΣ – ΡΕΥΜΑΤΟΔΟΤΕΣ

Στο χώρο θα τοποθετούνται ένθετα φωτιστικά φθορισμού (4X18W) ψευδοροφής (60x60cm) σε θέσεις που να εξυπηρετούν το φωτισμό των κριωσειρών. Στην περίπτωση που δεν εγκαθίσταται ψευδοροφή, θα τοποθετούνται γραμμικά φωτιστικά (2X36W) σε σχάρα (150X50) στο κέντρο των διαδρόμων μεταξύ των κριωσειρών.

Η μέση ένταση φωτός στο χώρο, θα είναι αντίστοιχη με αυτήν των χώρων ψηφιακής τεχνικής του Ο.Τ.Ε. (περίπου 300 Lux στο ψευδοδάπεδο ή το τελικό δάπεδο).

Επίσης προβλέπεται η εγκατάσταση ρευματοδοτών γενικής χρήσης τύπου Σούκο (3-4 στο χώρο).

6.11.10. ΠΥΡΑΝΙΧΝΕΥΣΗ

Προβλέπεται η εγκατάσταση πυρανίχνευσης με ανιχνευτές ιονισμού στην οροφή του χώρου και στο ψευδοδάπεδο. Σε περίπτωση ύπαρξης ψευδοροφής προβλέπεται η εγκατάσταση ανιχνευτών και μεταξύ οροφής και ψευδοροφής.

Οι διατάξεις πυρανίχνευσης θα συνδέονται σε ανεξάρτητο πίνακα πυρανίχνευσης που θα βρίσκεται σε κατάλληλο σημείο έξω από τον χώρο της Φ.Σ. (ή θα συνδέονται στον υφιστάμενο πίνακα πυρανίχνευσης του κτηρίου, εφ' όσον αυτό εξυπηρετεί).

6.11.11. ΠΡΟΣΒΑΣΗ - ΠΑΡΑΚΟΛΟΥΘΗΣΗ

Η πρόσβαση στο χώρο του Τηλεπ. Τ.Π. θα προστατεύεται με σύστημα ελεγχόμενης πρόσβασης.

Το σύστημα ελεγχόμενης πρόσβασης θα διαθέτει:

Λογισμικό (για τη διαχείριση – καταγραφή – αποθήκευση της πρόσβασης)

Υλισμικό (καρταναγνώστες, υβριδικές κάρτες με επαγωγικό και μαγνητικό στοιχείο)

Τα σχετικά στοιχεία θα παραμένουν διαθέσιμα προς όλους τους Τ.Π. για χρονικό διάστημα ίσο με αυτό που ορίζει η Αρχή Προστασίας Προσωπικών Δεδομένων.

Προβλέπεται επίσης σύστημα κλειστού κυκλώματος τηλεόρασης με δυνατότητα αποθήκευσης (video) 72 ωρών για την παρακολούθηση της εισόδου στο χώρο.

6.11.12. ΤΗΛΕΦΩΝΑ

Σε κάθε χώρο Φ.Σ. θα διατίθεται μια τηλεφωνική γραμμή με δυνατότητα μόνο εισερχομένων κλήσεων.

6.12. ΗΛΕΚΤΡΟΔΟΤΗΣΗ ΕΓΚΑΤΑΣΤΑΣΕΩΝ

6.12.1. Γενικά

Ο ΟΤΕ για την τροφοδοσία του ανορθωτικού συστήματος, του φωτισμού, των ρευματοδοτών, του κλιματισμού και του πίνακα πυρανίχνευσης εκτός του χώρου ΦΣ, θα παρέχει εναλλασσόμενη τάση από το κύριο δίκτυο της ΔΕΗ και σε περίπτωση διακοπής της ΔΕΗ, από Εφεδρικό Ηλεκτροπαραγωγό Ζεύγος (ΕΗΖ) σύμφωνα με το Παράρτημα 23. Για το σκοπό αυτό προβλέπεται η εγκατάσταση επίτοιχου ηλεκτρικού πίνακα AC.

Οι ανάγκες σε ηλεκτρική ισχύ, όπως η επάρκεια της υφιστάμενης παροχής από τη ΔΕΗ και η επάρκεια του ΕΗΖ, προβλέπονται σε σχετική μελέτη.

Ο ΟΤΕ θα διαθέτει παροχή τροφοδοσίας συνεχούς ρεύματος DC και το κόστος παροχής θα βαρύνει τον Τ.Π..

Για την παροχή τροφοδοσίας συνεχούς ρεύματος DC θα τοποθετηθεί στο χώρο φυσικής συνεγκατάστασης ένας γενικός πίνακας διανομής DC.

Οι καλωδιώσεις εναλλασσόμενου ρεύματος AC και συνεχούς ρεύματος DC από τους αντίστοιχους πίνακες τοποθετούνται σε αντίστοιχες ανεξάρτητες σχάρες, επίτοιχες και εντός του ψευδοδαπέδου (παράλληλα με τις κριωσειρές), αμφότερες γειωμένες στη γείωση λειτουργίας του κτιρίου.

Τα τροφοδοτικά καλώδια AC και DC θα εισάγονται στο χώρο κατά το δυνατόν κοντά στους αντίστοιχους πίνακες.

Η συγκρότηση του ηλεκτρικού πίνακα, θα είναι σύμφωνα με τις απαιτήσεις των αναχωρήσεων και φορτίων που ζητούνται, ενώ θα περιλαμβάνει και μετρητή της συνολικής AC κατανάλωσης του χώρου ΦΣ.

6.12.2. Γειώσεις

Θα εγκατασταθεί λάμα γείωσης περιμετρικά και εσωτερικά στο χώρο καθώς κοντά και στον χώρο εγκατάστασης της καμπίνας στον προαύλιο χώρο. Η περιμετρική λάμα γείωσης θα είναι διαστάσεων 40x3mm θα στερεώνεται στον τοίχο ανά περίπου 90cm και θα τοποθετείται σε ύψος 15-20cm περίπου κάτω από το ψευδοδάπεδο. Σε περίπτωση που συναντά κενό κάτω από κούφωμα η όδευση και η στερέωσή της θα γίνεται στο δάπεδο.

Η περιμετρική λάμα γείωσης θα συνδεθεί με καλώδιο E1VV 50mm² με τη γείωση λειτουργίας του κτιρίου.

Στην περιμετρική λάμα γείωσης θα γειώνεται το σύνολο του εξοπλισμού του χώρου Φ.Σ. (ικριωμάτων και εσχαρών) διά μέσου εύκαμπτου καλωδίου αναλόγου διατομής. Τα κλιματιστικά θα γειώνονται στη γείωση προστασίας. Τις γειώσεις θα πραγματοποιεί εκείνος (δηλ. ο Ο.Τ.Ε. ή ο Τ.Π.) που κάθε φορά εγκαθιστά την αντίστοιχη εγκατάσταση.

6.12.3. Εγκαταστάσεις DC - Πίνακας DC

Το σύνολο του ενεργού εξοπλισμού θα ηλεκτροδοτείται με αδιάλειπτη παροχή συνεχούς ρεύματος DC με τάση -54V (ονομαστικό -48V). Για το σκοπό αυτό κατασκευάζεται πίνακας διανομής DC, ο οποίος θα τροφοδοτείται από ανεξάρτητο για τους Τ.Π. ανορθωτικό συγκρότημα μέσω κατάλληλου πίνακα διανομής AC, και αντίστοιχων συστοιχιών μπαταριών με ανεξάρτητη αναχώρηση σε κατάλληλο χώρο περιλαμβανομένου και του χώρου φυσικής συνεγκατάστασης. Στον πίνακα διανομής AC υπάρχει μετρητής κατανάλωσης ενέργειας (KWh). Για την υποστήριξη του χώρου ΦΣ από ΕHZ, ο ΟΤΕ προτίθεται να παρέχει υποστήριξη από το ΕHZ που διαθέτει, σύμφωνα με τα οριζόμενα στο Παράρτημα 23.

Οι αναχωρήσεις θα είναι διακριτές ανά Τ.Π.. Συγκεκριμένα ο κάθε Τ.Π. θα λαμβάνει μια παροχή από τον πίνακα διανομής DC, με την ασφάλεια που έχει ζητήσει, την οποία είτε θα οδηγεί απ' ευθείας στα ικρίωμάτα του, είτε θα τροφοδοτεί δικό του υποπίνακα που θα τοποθετεί επί των ικριωμάτων του. Κατά την αρχική παροχή, ο Τ.Π. θα δικαιούται δύο (2) ανεξάρτητες θέσεις ασφαλειών στον πίνακα DC διανομής, ελάχιστης (τυπικής για την πρότυπη μελέτη) συνολικής χωρητικότητας ενδιάμεσου πίνακα DC 26 ασφαλειών για τα Α/Κ Αττικής και Θεσσαλονίκης και 16/26 ασφαλειών για τα Α/Κ της υπόλοιπης χώρας.

Στην πρότυπη μελέτη ΟΤΕ, θα περιλαμβάνεται η παροχή 24KW μέσω ανορθωτικού συγκροτήματος και συστοιχιών μπαταριών.

Ο πίνακας διανομής DC που θα τοποθετηθεί στην αίθουσα των Τηλεπ. Παρόχων θα είναι μεταλλικός επίτοιχος (τύπου ερμαρίου), ικανών διαστάσεων και θα περιλαμβάνει:

- Μπάρα Χαλκού διαστάσεων 50X10 mm η οποία θα τροφοδοτείται από το (-) του Α.Σ.
- 26/16 ασφαλειο-αποζεύκτες της σειράς 22X58 με φυσίγκι βραδείας τήξης, οι οποίες θα τροφοδοτούνται από την μπάρα του πλην (-) και θα παρέχουν τις αναχωρήσεις του πλην (-).
- Μπάρα Χαλκού διαστάσεων 50X10 mm η οποία θα συνδέεται με το συν (+) του Α.Σ. και θα φέρει αντίστοιχες οπές με κοχλίες 6 mm για τη λήψη του συν (+).

Προκειμένου να εξασφαλιστεί η συνεχής επικαιροποίηση των στοιχείων που αφορούν τις ονομαστικές τιμές των ασφαλειών, σε περίπτωση που ο Τ.Π. επιθυμεί να πραγματοποιήσει επαύξηση ηλεκτρικής ισχύος, μείωση ηλεκτρικής ισχύος ή αφαίρεση ασφαλειών, ακολουθούνται οι κάτωθι διαδικασίες:

6.12.3.1 Επαύξηση Ηλεκτρικής Ισχύος

Ένας Τ.Π. για να πραγματοποιήσει επαύξηση ηλεκτρικής ισχύος σε χώρο ΦΣ, θα πρέπει να υποβάλει σχετικό αίτημα επαύξησης στο Π.Σ. ΟΤΕ. Οι περιπτώσεις επαύξησης ηλεκτρικής ισχύος είναι οι ακόλουθες:

- Αντικατάσταση των υφιστάμενων ασφαλειών DC του Τ.Π. με ασφάλειες μεγαλύτερης ισχύος.
- Παροχή επιπλέον ασφαλειών DC στον Τ.Π.. Ο μέγιστος αριθμός επιπλέον ασφαλειών που μπορεί να αιτηθεί είναι δύο (2).

Η διαδικασία που ακολουθείται προκειμένου να λάβει ένας *Τ.Π.* επαύξηση ηλεκτρικής ισχύος σύμφωνα με τα ανωτέρω, έχει ως εξής:

Ο Τ.Π. υποβάλει στο Π.Σ. ΟΤΕ για τη λειτουργούσα ΦΣ που επιθυμεί, αίτηση επαύξησης ασφαλειών. Επιπλέον ο *Τ.Π.* δηλώνει εάν πρόκειται να γίνει αύξηση του πλήθους των ασφαλειών ή αντικατάσταση των υφιστάμενων ασφαλειών με άλλες μεγαλύτερης ισχύος, το πλήθος των ασφαλειών, την ονομαστική τιμή τους και το αντίστοιχο δωμάτιο (σε περίπτωση που στο Α/Κ δεν υπάρχει μόνο ένας χώρος ΦΣ). Η αίτηση εξελίσσεται ως «Επαύξηση Ασφαλειών» ή «Αντικατάσταση Ασφαλειών» αντίστοιχα.

6.12.3.2 Μείωση Ηλεκτρικής Ισχύος

Η υποβολή αιτήματος για μείωση ασφαλειών στο Π.Σ. ΟΤΕ από τον *Τ.Π.* είναι απαραίτητη προϋπόθεση για να πραγματοποιηθεί μείωση ηλεκτρικής ισχύος, δηλαδή *αντικατάσταση των* υφιστάμενων ασφαλειών του Τ.Π. με ασφάλειες μικρότερης ισχύος.

Η διαδικασία που ακολουθείται προκειμένου να πραγματοποιήσει ένας *Τ.Π.* μείωση της ηλεκτρικής ισχύος που διαθέτει, έχει ως εξής:

Ο Τ.Π. υποβάλει στο Π.Σ. ΟΤΕ αίτηση για αντικατάσταση ασφαλειών, όπου επιλέγει τις ασφάλειες που επιθυμεί να αντικαταστήσει και την ονομαστική τιμή των μικρότερων ασφαλειών που επιθυμεί να τοποθετήσει.

6.12.3.3 Αφαίρεση Ασφαλειών

Η υποβολή αιτήματος για αφαίρεση ασφαλειών στο Π.Σ. ΟΤΕ από τον Τ.Π. είναι απαραίτητη προϋπόθεση για να δικαιούται ο Τ.Π. να αφαιρέσει τις ασφάλειες που διαθέτει σε ένα χώρο ΦΣ. Σε περίπτωση που ο Τ.Π. καταργήσει την υπηρεσία ΦΣ, οι ασφάλειες αφαιρούνται χωρίς να είναι απαραίτητη η παράλληλη υποβολή αιτήματος για μείωση ασφαλειών από τον Τ.Π.

Η διαδικασία που ακολουθείται προκειμένου να πραγματοποιήσει ένας *Τ.Π.* αφαίρεση ασφαλειών έχει ως εξής:

Ο Τ.Π. υποβάλει στο Π.Σ. ΟΤΕ αίτηση για μείωση ασφαλειών, όπου επιλέγει τις ασφάλειες που επιθυμεί να αφαιρέσει.

6.12.4. Μέτρηση κατανάλωσης ηλεκτρικής ενέργειας – Χρέωση Τ.Π.

Στην παρούσα φάση (και μέχρις ότου εγκατασταθεί αυτόνομο ανορθωτικό στο σύνολο των χώρων ΦΣ), οι χώροι ΦΣ διακρίνονται σε δύο κατηγορίες ως προς τον εφαρμοζόμενο τρόπο μέτρησης της κατανάλωσης ηλεκτρικής ενέργειας:

1. Την πλειοψηφία των ΑΚ όπου στους υφιστάμενους χώρους ΦΣ έχει εγκατασταθεί αυτόνομο ανορθωτικό συγκρότημα, και
2. Μεμονωμένα ΑΚ της Αττικής, στα οποία οι χώροι ΦΣ δε διαθέτουν αυτόνομο ανορθωτικό συγκρότημα.

Στα ΑΚ στα οποία έχει εγκατασταθεί αυτόνομο ανορθωτικό συγκρότημα, η χρέωση των Τ.Π. πραγματοποιείται σύμφωνα με την ακόλουθη διαδικασία:

Κάθε μήνα συγκρίνεται για κάθε ΑΚ η κατανάλωση του χώρου ΦΣ, όπως αυτή μετράται από τον μετρητή στον πίνακα ΑC του χώρου ΦΣ, σε σχέση με τη συνολική κατανάλωση του ΑΚ, όπως αυτή αναγράφεται στους αντίστοιχους λογαριασμούς της ΔΕΗ που λαμβάνει ο ΟΤΕ. Το ποσό χρέωσης για το σύνολο των Τ.Π. που είναι συνεγκατεστημένοι στο εν λόγω Α/Κ, θα προκύπτει από την αναλογία της κατανάλωσης του χώρου ΦΣ σε σχέση με τη συνολική κατανάλωση του Α/Κ.

Για τα μεμονωμένα ΑΚ της Αττικής, στα οποία οι χώροι ΦΣ δε διαθέτουν ακόμα αυτόνομο ανορθωτικό συγκρότημα, θα εφαρμόζεται προσωρινά η παρακάτω διαδικασία:

Το μηνιαίο ποσό της χρέωσης των συνεγκατεστημένων Τ.Π. για κατανάλωση ηλεκτρικής ενέργειας θα υπολογίζεται μεσοσταθμικά, με βάση τα ποσά χρεώσεων που προκύπτουν εφαρμόζοντας την παραπάνω διαδικασία σε κατάλληλο δείγμα ΑΚ με χώρο ΦΣ της Αττικής, αντίστοιχης συνδρομητικής βάσης. Συγκεκριμένα, για κάθε ένα από αυτά τα ΑΚ, με πρόταση του ΟΤΕ και έγκριση της ΕΕΤΤ, θα επιλέγονται ανά έτος τρία (3) έως πέντε (5) ΑΚ της Αττικής, ισοδύναμα ως προς το πλήθος των ενεργών συνδρομητών. Η μεσοσταθμική μηνιαία χρέωση που προκύπτει από το επιλεγμένο δείγμα των ΑΚ, θα αποτελεί το ποσό χρέωσης για το «ισοδύναμο» ΑΚ χωρίς αυτόνομο ανορθωτικό, για το οποίο εφαρμόζεται αυτή η διαδικασία.

Σε κάθε περίπτωση, ο επιμερισμός του ποσού χρέωσης σε κάθε συνεγκατεστημένο Τ.Π. θα γίνεται κατ' αναλογία του πλήθους των δεσμευμένων θέσεων κριωμάτων που διαθέτει, σε σχέση με το σύνολο των κατειλημμένων θέσεων κριωμάτων του χώρου ΦΣ.

Το τελικό αποτέλεσμα των μετρήσεων του μήνα θα είναι διαθέσιμο στους Τ.Π. μέσω του Π.Σ. ΟΤΕ.

Οι τιμές που λαμβάνονται από τους μετρητές ΑC (raw data), θα διατηρούνται σε αποθηκευτικό μέσο για χρονικό διάστημα ενός έτους. Θα είναι δε διαθέσιμα στους ενδιαφερόμενους σε περίπτωση που υπάρξει αμφισβήτηση.

6.13. ΠΡΟΓΡΑΜΜΑΤΙΣΜΕΝΕΣ ΚΑΙ ΕΚΤΑΚΤΕΣ ΕΡΓΑΣΙΕΣ

Στην περίπτωση προγραμματισμένων ή εκτάκτων εργασιών ΟΤΕ ισχύουν τα εξής:

Στις προγραμματισμένες εργασίες εμπίπτουν οι επεκτάσεις Κέντρων, μεταξύξεις, αναβάθμιση του συνδρομητικού δικτύου, καθώς και τυχόν διαδικασίες ελέγχου, μετρήσεων και συντήρησης τοπικών βρόχων.

Σε κάθε περίπτωση, ο ΟΤΕ θα καταβάλει τη μέγιστη δυνατή προσπάθεια ώστε να μειώνονται στο ελάχιστο οι διακοπές πρόσβασης σε σημεία του τοπικού Βρόχου.

Ο ΟΤΕ δεν ευθύνεται για την διακοπή των υπηρεσιών πρόσβασης που μπορεί να προκληθεί από εργασίες τρίτων (π.χ. έργα οδοποιίας ή δίκτυα τρίτων) ή λόγω έκτακτων συνθηκών.

Προγραμματισμένες εργασίες από οποιοδήποτε από τα συμβαλλόμενα μέρη, οι οποίες κρίνεται, με βάση τα διδάγματα της επιστήμης και την κοινή πείρα ότι ενδέχεται να επηρεάσουν δυσμενώς τις υπηρεσίες που προσφέρει ο αντισυμβαλλόμενος, εκτελούνται υποχρεωτικά σε διαστήματα εκτός ωρών αιχμής. Ως διαστήματα εκτός ωρών αιχμής ορίζονται οι επίσημες αργίες καθώς και το διάστημα μεταξύ 24:00 και 06:00 των εργασιμών ημερών. Κάθε συμβαλλόμενο μέρος οφείλει να ενημερώσει εγγράφως με fax τον αντισυμβαλλόμενο τουλάχιστον πέντε (5) ΕΗ πριν από την προβλεπόμενη ημερομηνία έναρξης των προγραμματισμένων εργασιών. Η προθεσμία των πέντε (5) ΕΗ αυτή μπορεί κατ' εξαίρεση να συντμηθεί μόνο σε αντικειμενικά αιτιολογημένες εξαιρετικές περιπτώσεις έκτακτης και επείγουσας ανάγκης. Ο αντισυμβαλλόμενος οφείλει να επιβεβαιώσει άμεσα (και το αργότερο εντός 2ΕΗ ημερών από την ημερομηνία παραλαβής του fax, εκτός εάν πρόκειται για εξαιρετική περίπτωση έκτακτης και επείγουσας ανάγκης, οπότε η αποστολή της επιβεβαίωσης γίνεται αμελλητί) ότι ενημερώθηκε αποστέλλοντας σχετικό fax στο άλλο συμβαλλόμενο μέρος. Η παραπάνω ενημέρωση πρέπει να περιλαμβάνει τουλάχιστον τα ακόλουθα:

- Περιγραφή της εργασίας που πρόκειται να εκτελεσθεί
- Ημερομηνία και ώρα έναρξης της εργασίας
- Προβλεπόμενη διάρκεια ολοκλήρωσης της εργασίας
- Πιθανές επιπτώσεις στη παροχή λιανικών υπηρεσιών από τον ΟΤΕ
- Πιθανές επιπτώσεις στην παροχή λιανικών υπηρεσιών από τον Τ.Π και των υπηρεσιών που παρέχει ο ΟΤΕ στον Τ.Π μέσω της ΑΠΤΒ
- Σχετική εργασία που πρέπει να πραγματοποιήσει και το άλλο μέρος, εφόσον απαιτείται

Πιθανά προτεινόμενα μέτρα προστασίας και δοκιμές που θα πρέπει να πραγματοποιήσει το άλλο μέρος.

6.14. ΣΥΝΤΗΡΗΣΗ Η/Μ ΕΓΚΑΤΑΣΤΑΣΕΩΝ

Αφορά σε προληπτική και επιδιορθωτική συντήρηση των Η/Μ εγκαταστάσεων του κτιρίου. Οι Η/Μ εγκαταστάσεις του κτιρίου, δύνανται (διαφοροποιούνται ανάλογα με τη θέση που βρίσκεται ο χώρος φυσικής συνεγκατάστασης) να είναι:

ΕΙΔΟΣ ΕΓΚΑΤΑΣΤΑΣΗΣ	ΑΠΑΙΤΟΥΜΕΝΕΣ ΕΤΗΣΙΩΣ	ΣΥΝΤΗΡΗΣΕΙΣ
ΚΛΙΜΑΤΙΣΜΟΣ		
Κλιμ. Μονάδες Κλειστού Ελέγχου	4	
ΗΛΕΚΤΡΟΛΟΓΙΚΑ		
Ηλεκτρολογική εγκατάσταση	2	
ΗΛΕΚΤΡΟΠΑΡΟΧΙΚΑ		

Ανορθωτικό Συγκρότημα, Συστοιχίες Συσσωρευτών	2
ΣΥΣΤΗΜΑ ΑΣΦΑΛΕΙΑΣ	
Κάμερες, πολυπλέκτης, video, οθόνη	2
ΠΥΡΑΝΙΧΝΕΥΣΗ	
Πυραυλιγενετές, κομβία, σειρήνες κ.λπ.	1
Ανελκυστήρας	

Οι εργατοώρες για την προληπτική συντήρηση διαφοροποιούνται ανά κτίριο, βάση του αριθμού των συντηρούμενων εγκαταστάσεων.

Η επιδιορθωτική συντήρηση αναφέρεται στην περίπτωση βλάβης των ανωτέρω Η/Μ εγκαταστάσεων. Αμέσως μετά τον εντοπισμό της η βλάβη θα γνωστοποιείται στην αρμόδια υπηρεσία ΟΤΕ, η οποία και θα μεριμνά για την αποκατάστασή της.

6.15. ΤΕΧΝΙΚΑ ΧΑΡΑΚΤΗΡΙΣΤΙΚΑ ΕΞΟΠΛΙΣΜΟΥ ΠΑΡΟΧΩΝ

Ο εξοπλισμός των Τηλεπ. Παρόχων για όλες τις μορφές συνεγκατάστασης, θα πρέπει να πληροί τις προϋποθέσεις που ορίζονται από τα ισχύοντα πρότυπα ή/και προδιαγραφές σύμφωνα με τα αναφερόμενα στο άρθρο 66 του Ν. 3431/2006, με ενδεικτική αναφορά στα παρακάτω, όπως ισχύουν:

ΠΡΟΤΥΠΑ ΤΟΥ ETSI

- ADSL

TR 101 728 V1.1.1(2000-12), ETSI TR 101 728 V1.2.1 (2002-06)

- Title: Access and Terminals (AT) ; Study for the specification of the low pass section of POTS/ADSL splitters: Προδιαγραφές για Διαχωριστές (POTS Splitter)
- TR 102 139 V1.1.1(2000-06), Title: Compatibility of POTS terminal equipment with xDSL systems
- ETR 328 ed.1 (1996-11),
- Title: Transmission and Multiplexing (TM) ; Asymmetric Digital Subscriber Line (ADSL);Requirements and performance
- ETSI TS 101 388 V1.1.1 (1998-11), ETSI TS 101 388 V1.2.1 (2001-10), ETSI TS 101 388 V1.3.1 (2002-05)
- Title: Transmission and Multiplexing (TM) ; Access transmission systems on metallic access cables; Asymmetric Digital Subscriber Line (ADSL) - Coexistence of ADSL and ISDN-BA on the same pair [ANSI T1.413 - 1998, modified]: Προδιαγραφές για Διαχωριστές (ISDN Splitters)
- Title: Transmission and Multiplexing (TM) ; Access transmission systems on metallic access cables; Asymmetric Digital Subscriber Line (ADSL) - European specific requirements;(ITU-T G.992.1 modified)

- Title: Transmission and Multiplexing (TM) ; Access transmission systems on metallic access cables; Asymmetric Digital Subscriber Line (ADSL) - European specific requirements [ITU-T Recommendation G.992.1 modified]

- HDSL, SDSL

ETR 152 ed.1(1995-02), ETR 152 ed.2(1995-06), ETR 152 ed.3(1996-12)

- o Ed.1 Title: Transmission and Multiplexing (TM) ; High bit-rate Digital Subscriber Line (HDSL) transmission system on metallic local lines;HDSL core specification and applications for 2 048 kbit/s based access digital sections
- o Ed. 2 Title: Transmission and Multiplexing (TM) ; High bit-rate Digital Subscriber Line (HDSL) transmission system on metallic local lines;HDSL core specification and applications for 2 048 kbit/s based access digital sections including HDSL dual-duplex Carrierless Amplitude Phase Modulation (CAP) based system
- o Ed. 3 Title: Transmission and Multiplexing (TM);High bit-rate Digital Subscriber Line (HDSL) transmission on metallic local lines
- ETSI TS 101 135 V1.4.1 (1998-02), ETSI TS 101 135 V1.5.1 (1998-11), ETSI TS 101 135 V1.5.2 (1999-09), ETSI TS 101 135 V1.5.3 (2000-09)
 - o Title: Transmission and Multiplexing (TM);High bit-rate Digital Subscriber Line (HDSL) transmission system on metallic local lines;HDSL core specification and applications for 2 048 kbit/s based access digital sections
 - o Title: Transmission and Multiplexing (TM) ; High bit-rate Digital Subscriber Line (HDSL) transmission systems on metallic local lines;HDSL core specification and applications for combined ISDN-BA and 2 048 kbit/s transmission
 - o Title: Transmission and Multiplexing (TM) ; High bit-rate Digital Subscriber Line (HDSL) transmission systems on metallic local lines;HDSL core specification and applications for combined ISDN-BA and 2 048 kbit/s transmission
 - o Title: Transmission and Multiplexing (TM) ; High bit-rate Digital Subscriber Line (HDSL) transmission systems on metallic local lines;HDSL core specification and applications for combined ISDN-BA and 2 048 kbit/s transmission
- ETSI TS 101 524-1 V1.1.1 (2000-04), ETSI TS 101 524-2 V1.1.1 (2000-06), ETSI TS 101 524 V1.1.1 (2001-06), ETSI TS 101 524 V1.1.2 (2001-08), ETSI TS 101 524 V1.1.3 (2001-11), ETSI TS 101 524 V1.2.1 (2003-03), ETSI TS 101 524 V1.3.1 (2005-02)
 - o Title: Transmission and Multiplexing (TM) ; Access transmission system on metallic access cables;Symmetrical single pair high bitrate Digital Subscriber Line (SDSL);Part 1: Functional requirements
 - o Title: Transmission and Multiplexing (TM) ; Access transmission system on metallic access cables; Symmetrical single pair high bit rate Digital Subscriber Line (SDSL);Part 2: Transceiver requirements
 - o Title: Transmission and Multiplexing (TM) ; Access transmission system on metallic access cables; Symmetrical single pair high bitrate Digital Subscriber Line (SDSL)

- ο Title: Transmission and Multiplexing (TM) ; Access transmission system on metallic access cables; Symmetrical single pair high bitrate Digital Subscriber Line (SDSL)
- ο Title: Transmission and Multiplexing (TM) ; Access transmission system on metallic access cables; Symmetrical single pair high bitrate Digital Subscriber Line (SDSL)
- ο Title: Transmission and Multiplexing (TM) ; Access transmission system on metallic access cables; Symmetric single pair high bitrate Digital Subscriber Line (SDSL)
- ο Title: Transmission and Multiplexing (TM); Access transmission system on metallic access cables; Symmetric single pair high bitrate Digital Subscriber Line (DSL).

ΠΡΟΤΥΠΑ ΤΗΣ ITU

- G.992.1, G.992.2 (ADSL)
- G.992.3, G.992.4, G992.5 (ADSL2+)
- G.991.1, G.991.2 (SHDSL)
- G.922.2
- G.994.1 (HANDSHAKE PROCEDURES FOR DSL TRANSCEIVERS)
- G.995.1,2,3,4
- G.996.1, (TEST PROCEDURES FOR DSL TRANSCEIVERS)
- G997.1 (PHYSICAL LAYER MANAGEMENT FOR DSL TRANSCEIVERS)

Ο Τ.Π. πρέπει να ενημερώνει τον ΟΤΕ για βασικές παραμέτρους και τεχνικά χαρακτηριστικά του εξοπλισμού του, τα οποία είναι απαραίτητα για τη διαχείριση του δικτύου και της παρεχόμενης συνεγκατάστασης.

Οι παρεχόμενες πληροφορίες έχουν αυστηρά εμπιστευτικό χαρακτήρα και χρησιμοποιούνται από τον ΟΤΕ αποκλειστικά για το σκοπό για τον οποίο δόθηκαν ήτοι τη διαχείριση του δικτύου και της παρεχόμενης συνεγκατάστασης.

Ο Τ.Π. πληροφορεί τον ΟΤΕ για όλες τις τεχνικές πληροφορίες που ζητούνται στη φόρμα της αίτησης.

Τα τεχνικά χαρακτηριστικά των διεπαφών ISDN και POTS, πρέπει να είναι ανοιχτά, καθορισμένα και τυποποιημένα, ώστε να είναι εφικτή η σύνδεση σ' αυτές, σχετικού εξοπλισμού διαφορετικών κατασκευαστών.

Ο προς εγκατάσταση εξοπλισμός πρέπει να είναι σε συμμόρφωση προς τεχνικές απαιτήσεις, όπως αυτές αναφέρονται στην παράγραφο 6.19. Ο ΟΤΕ δημοσιοποιεί στα πλαίσια της παρούσας σύμβασης, στο www.otewholesale.gr, τις προδιαγραφές των χρησιμοποιούμενων Διαχωριστών.

Σε κάθε περίπτωση ο Τ.Π. έχει την υποχρέωση να κρατά ενήμερο τον ΟΤΕ για κάθε ενεργή διάταξη που έχει εγκαταστήσει ή πρόκειται να εγκαταστήσει στο χώρο φυσικής συνεγκατάστασης

6.16. ΠΕΡΙΟΡΙΣΜΟΙ ΣΤΟΝ ΕΞΟΠΛΙΣΜΟ ΣΥΝΕΓΚΑΤΑΣΤΑΣΗΣ

Οι χώροι ΦΣ που διατίθενται στους Τ.Π. στα πλαίσια της παρούσας, δύνανται να χρησιμοποιηθούν από αυτούς (Τ.Π.) για την εξυπηρέτηση κάθε είδους αναγκών συνεγκατάστασης, στα πλαίσια σχετικών αγορών στις οποίες ο ΟΤΕ, δυνάμει του ισχύοντος

κανονιστικού πλαισίου, υποχρεούται στην παροχή συνεγκατάστασης με την επιφύλαξη και σύμφωνα με τα προβλεπόμενα στις αντίστοιχες διατάξεις της παρούσης..

Στις περιπτώσεις όπου ένας Τ.Π. διαθέτει εξοπλισμό σε περισσότερους από έναν χώρους συνεγκατάστασης στο ίδιο κτίριο του ΟΤΕ, για την εξυπηρέτηση αναγκών Αδεσμοποίητης Πρόσβασης στον Τοπικό Βρόχο ο ΟΤΕ υποχρεούται να παρέχει την δυνατότητα διασύνδεσης του εν λόγω εξοπλισμού του Τ.Π. και να δίνει δυνατότητα συγκέντρωσης της συνολικής κίνησης σε έναν από τους χώρους συνεγκατάστασης εντός του κτιρίου του ΟΤΕ.

Στους χώρους ΦΣ ο Τ.Π. δύναται να εγκαταστήσει εξοπλισμό που θα επιτρέπει την παροχή υπηρεσιών μετάδοσης και σύνδεσης (backhaul services) με ίδια μέσα. Η ιδιοπαροχή υπηρεσιών μετάδοσης και σύνδεσης πραγματοποιείται μέσω ΚΟΙ από τον οπτικό κατανεμητή (ODF) και το αντίστοιχο ΦΥΠ. Η ιδιοπαροχή με ασυρματικά μέσα δύναται να πραγματοποιηθεί με εγκατάσταση κατάλληλου εξοπλισμού στην ταράτσα ή σε κατάλληλο σημείο στον προαύλιο χώρο του κτιρίου του ΟΤΕ, ενώ την καλωδίωση από τον χώρο συνεγκατάστασης ως την ταράτσα αναλαμβάνει ο ΟΤΕ και σύμφωνα με την Τεχνική Μελέτη του ΟΤΕ.

Σε περίπτωση όπου ο διαθέσιμος χώρος συνεγκατάστασης είναι περιορισμένος και υπάρχουν εκκρεμείς αιτήσεις συνεγκατάστασης τόσο στα πλαίσια ΑΠΤοΒ όσο και σε άλλες περιπτώσεις αγορών για τις οποίες υφίσταται η αντίστοιχη ρυθμιστική υποχρέωση του ΟΤΕ, η συνεγκατάσταση στα πλαίσια υπηρεσιών ΑΠΤοΒ έχει προτεραιότητα σε σχέση με την εγκατάσταση εξοπλισμού για την εξυπηρέτηση αναγκών συνεγκατάστασης των υπόλοιπων αγορών για τις οποίες υφίσταται η σχετική υποχρέωση του ΟΤΕ, σύμφωνα με τα ανωτέρω.

Ο Τ.Π. θα δηλώνει στην αίτησή του στο Π.Σ. ΟΤΕ, τόσο τον εξοπλισμό που πρόκειται να χρησιμοποιήσει, όσο και τον τρόπο σύνδεσης του με το δίκτυο κορμού.

Δεν επιτρέπεται η εγκατάσταση εξοπλισμού ενέργειας τύπου μπαταριών λόγω της επιβάρυνσης των περιβαλλοντικών συνθηκών της αίθουσας παρά μόνο στεγανού τύπου VRLA, που και ο ΟΤΕ χρησιμοποιεί στις δικές του εγκαταστάσεις.

Για τη συνεγκατάσταση εξοπλισμού του Τ.Π. στα Αστικά Κέντρα του ΟΤΕ, θα τηρηθούν οι ακόλουθες αρχές ή/και περιορισμοί :

Ο ΟΤΕ θα ενημερώνει τον Τηλεπ. Τ.Π. για:

- α. τα χαρακτηριστικά των σημείων διεπαφής του δικτύου του.
- β. κρίσιμες παραμέτρους που προκαλούν δυσλειτουργία στο δίκτυο του ΟΤΕ ή/και των άλλων Τηλεπ. Παρόχων, βάσει των οποίων ο ΟΤΕ θα μπορεί να διακόψει τη παροχή της υπηρεσίας.

Ο Τ.Π. θα ενημερώνει τον ΟΤΕ για:

- α. τη συνολική ισχύ του ικρίωματος και την ένταση ενός πλήρως εξοπλισμένου πλαισίου.
- β. την καταναλισκόμενη ισχύ κατά την έναρξη λειτουργίας του τηλεπ. εξοπλισμού του.
- γ. την ηλεκτρομαγνητική συμβατότητα του τηλεπ. εξοπλισμού του.
- δ. την ηλεκτρική ασφάλεια (safety) του τηλεπ. εξοπλισμού του και αντίστοιχα θα πρέπει να διασφαλίζει ότι:

- i. το βάρος ανά τετραγωνικό μέτρο του εξοπλισμού που πρόκειται να εγκατασταθεί βρίσκεται εντός των επιτρεπτών ορίων ασφάλειας του κτιρίου, τα οποία οφείλει να δημοσιοποιεί ο ΟΤΕ
- ii. οι ηλεκτρομαγνητικές παρεμβολές που προέρχονται από ηλεκτρικές συσκευές του Τ.Π. να μην επηρεάζουν τη λειτουργία του εξοπλισμού του ΟΤΕ ή των άλλων Τ.Π.
- iii. Η απαιτούμενη ηλεκτρική ισχύς λειτουργίας του εξοπλισμού που πρόκειται να εγκατασταθεί από τον Τ.Π. να μη ξεπερνά το όριο ισχύος που μπορεί να διατεθεί χωρίς διακοπή λειτουργίας του εξοπλισμού του ΟΤΕ ή άλλου Τ.Π., όπως αυτό ορίζεται στην Τεχνική Μελέτη Συνεγκατάστασης που έχει εκπονηθεί για το συγκεκριμένο χώρο.
- iv. ο τηλεπικοινωνιακός Τερματικός Εξοπλισμός που χρησιμοποιείται από τον Τ.Π. και ο οποίος εμπίπτει στις διατάξεις της Οδηγίας 1999/5/ΕΚ πρέπει να πληροί τις διατάξεις της Οδηγίας αυτής. Ο ΟΤΕ δύναται να ζητήσει από τον Τ.Π. την επίδειξη της δήλωσης συμμόρφωσης του εν λόγω εξοπλισμού προς την ως άνω Οδηγία. Ο χρησιμοποιούμενος Τερματικός Εξοπλισμός, ο οποίος δεν εμπίπτει στις διατάξεις της Οδηγίας 1999/5/ΕΚ πρέπει να πληροί τα θεσπισμένα Πρότυπα και προδιαγραφές σε Κοινοτικό επίπεδο ή ελλείψει αυτών, διαδοχικά κατά την ακόλουθη σειρά, τα πρότυπα ή/και τις προδιαγραφές που θεσπίζονται από Ευρωπαϊκούς Οργανισμούς Τυποποίησης [όπως το Ευρωπαϊκό Ινστιτούτο Τυποποίησης στον τομέα τηλεπικοινωνιών (ETSI), η Ευρωπαϊκή Επιτροπή Τυποποίησης (CEN), η Ευρωπαϊκή Επιτροπή Ηλεκτροτεχνικής Τυποποίησης (CENELEC)], τα διεθνή Πρότυπα ή τις συστάσεις της διεθνούς Ένωσης Τηλεπικοινωνιών ή τα εθνικά Πρότυπα ή/και προδιαγραφές, σύμφωνα με τα αναφερόμενα στο άρθρο 66 του Ν. 3431/2006.

ε. τις απαραίτητες τεχνικές πληροφορίες που χρειάζεται ο ΟΤΕ για την εγκατάσταση και την λειτουργία κεραιοσυστημάτων και των απαραίτητων εξωτερικών και εσωτερικών ηλεκτρονικών τους μονάδων (πομποδέκτες) που συνοδεύουν την λειτουργία των κεραιοσυστημάτων,

Σε περιπτώσεις παρεμβολών μεταξύ παρόχων, θα ακολουθούνται τα προβλεπόμενα στον κανονισμό έγχυσης ισχύος.

Σε περίπτωση επέκτασης ΦΣ σε νέο χώρο διαφορετικό από τον αρχικό, ο ΟΤΕ θα πρέπει να μεριμνά ώστε:

- Οι δύο χώροι να μην απέχουν περισσότερο από 40 μέτρα,
- Να προβλέπεται η κατασκευή υποδομής που θα ενώνει τους δύο χώρους.

6.17. ΠΡΟΣΒΑΣΗ ΣΕ ΧΩΡΟΥΣ ΦΣ

6.17.1. Ασφάλεια Και Διαδικασίες Εισόδου Σε Χώρους ΦΣ

Σχετικά με την είσοδο και την παραμονή των στελεχών των ΠΑΡΟΧΩΝ στους χώρους των Αστικών Κέντρων του ΟΤΕ ισχύουν οι Κανονισμοί Ασφαλείας του ΟΤΕ.

Με τη σύμφωνη γνώμη των ΠΑΡΟΧΩΝ έχει εγκατασταθεί σύστημα ασφαλείας με κάμερες έξω από το χώρο Φυσικής Συνεγκατάστασης. Οι Τ.Π. ενημερώνουν τα στελέχη τους για το γεγονός ότι η είσοδος και έξοδος στο χώρο παρακολουθείται σε 24ωρη βάση. Τα στοιχεία διατηρούνται για 14 ημέρες σύμφωνα με τη σχετική νομοθεσία. Κάθε αίτημα των ΠΑΡΟΧΩΝ για διάθεση στοιχείων εκτός του διαστήματος αυτού απορρίπτεται.

Σύμφωνα με την επιστολή 70/581692/21/11/2006 που έχει σταλεί σε όλους τους Τ.Π. ισχύουν τα ακόλουθα σχετικά με τη διαδικασία πρόσβασης σε χώρους Φυσικής Συνεγκατάστασης:

- i. Απαγορεύεται ρητώς σε όλους τους Τ.Π. να βγάζουν αντικλειδιά από τα κλειδιά των ενδιάμεσων θυρών. Σε περίπτωση που διαπιστωθεί ότι Τ.Π. δεν συμμορφώθηκε, ο ΟΤΕ διατηρεί το δικαίωμα να προβεί σε κάθε νόμιμη ενέργεια.
- ii. Σε περίπτωση μη ταυτοποίησης των στοιχείων, ο φύλακας δεν θα παραδίδει τα κλειδιά. Ο εκπρόσωπος του Τ.Π. θα πρέπει να απευθύνεται στον αρμόδιο Διαχειριστή της Διεύθυνσης Πωλήσεων & Εξυπηρέτησης Παρόχων (ΔΠΕΠ), προκειμένου να διευθετηθεί οποιοδήποτε σχετικό θέμα

Σε περίπτωση μη τήρησης εκ μέρους του Τ.Π. της υποχρέωσης επιστροφής του κλειδιού εντός του προβλεπόμενου χρόνου, ο ΟΤΕ θα προβεί σε κάθε νόμιμη ενέργεια.

6.17.2. Όροι και Προϋποθέσεις Πρόσβασης Τ.Π. σε Κτίρια ΟΤΕ με χώρους ΦΣ

Η είσοδος στο χώρο φυσικής συνεγκατάστασης του κτιρίου Αστικού Κέντρου ΟΤΕ θα γίνεται μέσω ηλεκτρονικού Συστήματος Ελεγχόμενης Πρόσβασης (ACCESS CONTROL).

Το σύστημα έχει ως κύριο αντικείμενο, την προστασία των εγκαταστάσεων, αλλά και τον έλεγχο της πρόσβασης, στους χώρους και εγκαταστάσεις του ΟΤΕ και των Τηλεπ. Παρόχων.

Η είσοδος του προσωπικού του Τ.Π. στα κτίρια εγκαταστάσεων επιτρέπεται μόνο για εκτέλεση εργασίας (λειτουργία ή συντήρηση των εγκαταστάσεων του), αποκλειστικά και μόνο στον μισθωμένο χώρο και σύμφωνα με τις εξής διαδικασίες.

Η είσοδος αυτοκινήτων των Τηλεπ. Παρόχων στον προαύλιο χώρο, επιτρέπεται μετά από συνεννόηση με τον υπεύθυνο του κτιρίου μόνο κατά τις πρωινές εργάσιμες ώρες και για το σκοπό της φόρτωσης-εκφόρτωσης του εξοπλισμού τους.

6.17.2.1 ΔΙΑΔΙΚΑΣΙΕΣ ΕΙΣΟΔΟΥ ΤΟΥ ΤΗΛΕΠ ΠΑΡΟΧΟΥ ΣΕ ΚΤΙΡΙΑ ΜΕ ΕΓΚΑΤΕΣΤΗΜΕΝΟ ΣΥΣΤΗΜΑ ACCESS CONTROL

- i. Ο Τ.Π. θα πρέπει με αίτηση του (επιστολή με φίρμα της εταιρίας) να ζητήσει από την αρμόδια Υπηρεσία του ΟΤΕ, την έκδοση ΑΔΕΙΑΣ ΕΙΣΟΔΟΥ για το προσωπικό του, το οποίο πρόκειται να εργασθεί στο συγκεκριμένο χώρο. Στην αίτηση θα πρέπει να αναφέρονται τα πλήρη στοιχεία ταυτότητας του προσωπικού (ΟΝΟΜ/ΜΟ, Α.Δ.Τ. ή ΑΡ.

ΔΙΑΒ., ΟΝΟΜΑ ΠΑΤΡΟΣ, κλπ), φωτοτυπία της Αστ. Ταυτότητας καθώς και πρόσφατη φωτογραφία. Η επιστολή θα πρέπει να αποστέλλεται σε εύλογο χρονικό διάστημα (μια εβδομάδα), πριν την καθορισμένη ημερομηνία εισόδου.

- ii. Ο ΟΤΕ μετά την υποβολή του αιτήματος τους Άδειας Εισόδου από τον Τηλεπ. Τ.Π., θα εκδίδει Κάρτα Εισόδου / VISITORS (μαγνητική) για το συγκεκριμένο κτίριο. Οι κάρτες αυτές θα είναι αυστηρά προσωπικές και θα παραδίδονται μαζί με τους κωδικούς πρόσβασης στον εκπρόσωπο του Τ.Π. επί αποδείξει σε σφραγισμένους φακέλους με την υπογραφή πρωτοκόλλου παράδοσης – παραλαβής.
- iii. Οι μαγνητικές Κάρτες Εισόδου (με τον κωδικό) θα χρησιμοποιούνται αποκλειστικά για την είσοδο- έξοδο στο κτίριο και στο χώρο του Τ.Π., ενώ θα παρακολουθούνται από την αρμόδια υπηρεσία διαχείρισης του συστήματος.
- iv. Αποτελεί υποχρέωση του ΟΤΕ η τήρηση διαδικασιών χρονοπαρουσίας του προσωπικού του Τ.Π. στην υπόψη εγκατάσταση.

Ειδικές περιπτώσεις (εξαιρέσεις):

Κατ' εξαίρεση των ανωτέρω, και με τις κατά περίπτωση προϋποθέσεις, επιτρέπεται η είσοδος σε κτίρια εγκαταστάσεων ΟΤΕ, χωρίς άδεια εισόδου ή άλλο υπηρεσιακό έγγραφο:

- a. Στα όργανα, των Διευθύνσεων Επιθ. Εργασίας του Υπουργείου Εργασίας, του Υπουργείου Δημοσίας Τάξεως και των Ανακριτικών Αρχών, για την εκτέλεση διατεταγμένης υπηρεσίας τους, πάντα όμως με την επίδειξη και τον έλεγχο των αποδεικτικών στοιχείων της ταυτότητας τους.
- b. Σε προσωπικό του ΟΤΕ ή Δημοσίων Αρχών, Οργανισμών και Επιχειρήσεων ή και ιδιωτών με συνοδεία πάντα υπηρεσιακού οργάνου, για την αντιμετώπιση εκτάκτων αναγκών που δεν επιδέχονται αναβολή, όπως πυρκαγιά, πλημμύρα, σεισμός, κίνδυνος ανθρώπινης ζωής ή εγκαταστάσεων του Οργανισμού κ.λ.π.
- c. Στο προσωπικό της Ε.Ε.Τ.Τ., εφόσον επιθυμεί να πραγματοποιήσει επιθεώρηση των χώρων ΦΣ.

6.17.2.2 ΑΔΕΙΕΣ ΕΙΣΟΔΟΥ (ΕΚΔΟΣΗ – ΔΙΑΧΕΙΡΙΣΗ)

Οι άδειες εισόδου εκδίδονται :

1. Για τους, ως ανωτέρω, ιδιώτες που εκτελούν εργασίες για λογαριασμό τρίτων σε χώρους του ΟΤΕ (π.χ. εγκατάσταση μηχανημάτων, άρση βλαβών ή συντήρηση, αποξήλωση εγκαταστάσεων τους κ.λ.π.).
2. Ειδικότερα, όταν πρόκειται για άδεια εισόδου αλλοδαπών υπηκόων χωρών εκτός μελών ΕΕ, χορηγείται μόνον από την αρμόδια Υπηρεσία ΟΤΕ. Αν οι υπόψη αλλοδαποί θα απασχοληθούν σε οποιαδήποτε εργασία, απαραίτητη προϋπόθεση για την έκδοση άδειας εισόδου, είναι η ύπαρξη άδειας παραμονής και άδειας εργασίας στη χώρα μας.

Οι εκδιδόμενες άδειες εισόδου παραδίδονται στους ενδιαφερόμενους, οι οποίοι υποχρεούνται να τις επιδεικνύουν, μετά της Αστυν. Ταυτότητας τους, σε κάθε ζήτηση των οργάνων ελέγχου των κτιρίων του ΟΤΕ. Δεν επιτρέπονται επί των αδειών σβησίματα, ξέσματα, διορθώσεις, προσθήκες κ.λ.π., ενώ πρέπει να διαγράφονται τα κενά των εντύπων αδειών.

6.17.2.3 ΕΛΕΓΧΟΣ ΕΙΣΕΡΧΟΜΕΝΩΝ – ΕΙΔΙΚΕΣ ΟΔΗΓΙΕΣ

Έλεγχος Αποσκευών Εισερχομένων – Εξερχομένων:

- a) Οι εισερχόμενοι στα κτίρια του ΟΤΕ και οι εξερχόμενοι απ' αυτά, επιτρέπεται να φέρουν μόνο συνήθεις χαρτοφύλακες ή τσάντες με τα ατομικά τους είδη συνήθους χρήσης.
- b) Η είσοδος ή έξοδος του εξουσιοδοτημένου προσωπικού των Τηλεπ. Παρόχων που φέρουν οτιδήποτε αποσκευές, πέραν των ανωτέρω (παραγρ. α), επιτρέπεται αφού πρώτα ελεγχθεί από τα Όργανα Ελέγχου το περιεχόμενο τους και με την προϋπόθεση ότι υπάρχει εντολή διακινήσεως υλικού ή έχει εξασφαλιστεί έγγραφη ή τηλεφωνική, σε εξαιρετικά επείγουσες περιπτώσεις, συγκατάθεση του Προϊσταμένου της Υπηρεσίας από την οποία προέρχεται ή για την οποία προορίζεται το αντικείμενο.
- c) Σε εξαιρετικές περιπτώσεις αμφιβολιών ή επίσημων καταγγελιών για κλοπές, δολιοφθορές κ.λ.π.. μπορεί να ελέγχεται κάθε αντικείμενο.

Εάν ο εισερχόμενος ή εξερχόμενος δεν δέχεται τον επιβαλλόμενο έλεγχο από τα Όργανα Ελέγχου δεν του επιτρέπεται η είσοδος ή έξοδος και αν παρίσταται ανάγκη ειδοποιούνται οι αρμόδιες αρχές.

6.17.2.4 ΔΙΑΧΕΙΡΙΣΗ ΚΑΡΤΩΝ

Ο Τ.Π. αποστέλλει αίτηση άδειας εισόδου με τα απαραίτητα στοιχεία, όπως αυτά ορίζονται στην παράγραφο 6.17.2.1. «Διαδικασίες εισόδου του Τηλεπ. Τ.Π. σε κτίρια με εγκατεστημένο σύστημα access control») των εξουσιοδοτημένων εκπροσώπων του στην αρμόδια Υπηρεσία ΟΤΕ.

- ο Μετά την έκδοση των καρτών, καλείται ο Τ.Π. να προσέλθει για την παραλαβή τους.
- ο Οι κάρτες είναι προσωπικές και η διάρκεια τους είναι ετήσια. Η ανανέωσή τους γίνεται ένα χρόνο μετά την έκδοσή τους, μετά από αίτηση του Τ.Π..
- ο Κάθε φορά που ο Τ.Π. μπαίνει στο Α/Κ με την κάρτα, τα στοιχεία του αποθηκεύονται σε βάση δεδομένων την οποία παρακολουθεί η αρμόδια υπηρεσία διαχείρισης.
- ο Οποιαδήποτε αλλαγή των στοιχείων των εξουσιοδοτημένων εκπροσώπων του Τ.Π. θα αναφέρεται στην αρμόδια Υπηρεσία ΟΤΕ.
- ο Σε περίπτωση απώλειας της κάρτας, ο Τ.Π. οφείλει να υποβάλει άμεσα υπεύθυνη δήλωση στην ΔΕΑΠ η οποία και μεριμνά για την έκδοση καινούργιας κάρτας.

- ο Ο Τ.Π. επιβαρύνεται για την έκδοση/ επανέκδοση/ ανανέωση καρτών σύμφωνα με το ισχύον τιμολόγιο του ΟΤΕ.
- ο Σε περίπτωση απώλειας της κάρτας, γίνεται υπεύθυνη δήλωση στην αρμόδια Υπηρεσία ΟΤΕ η οποία μεριμνά για την διαγραφή του κωδικού πρόσβασης της κάρτας.
- ο Σε περίπτωση προβλήματος με την κάρτα πρόσβασης, θα απευθύνεστε στον κο (τηλέφ.) για όλες τις εργάσιμες ημέρες ή στον κο, (τηλέφ.), και στο Κεντρικό Σημείο Αναφοράς (ΚΣΑ), για τις μη εργάσιμες ημέρες (Παρασκευή έως και Κυριακή), στο τηλέφωνο :

Συμφωνώ και αποδέχομαι

6.18. ΚΑΘΑΡΙΣΜΟΣ ΧΩΡΟΥ ΦΣ

Ο ΟΤΕ θα προβαίνει σε τακτά χρονικά διαστήματα σε καθαρισμό του χώρου. Ο καθαρισμός θα περιλαμβάνει το πάτωμα και την αποκομιδή μικροαντικειμένων. Στο προσωπικό καθαρισμού θα γίνεται με μέριμνα του ΟΤΕ σύντομη ενημέρωση, ώστε να αποφεύγεται οποιαδήποτε επαφή με τον εξοπλισμό των Τ.Π.

Το κόστος καθαρισμού, περιλαμβάνεται στα λειτουργικά έξοδα χρήσης χώρου, που καταβάλλονται μηνιαία από τους Τ.Π..

Κούτες ή οποιαδήποτε υλικά συσκευασίας ή εξοπλισμού Τ.Π., δεν θα παραμένουν στο χώρο φυσικής συνεγκατάστασης, και στους παρακείμενους ή όμορους με την φυσική συνεγκατάσταση χώρους, αλλά με ευθύνη του Τ.Π. θα απομακρύνονται από την αίθουσα άμεσα και θα μεταφέρονται στους ειδικούς κάδους που βρίσκονται εκτός του κτιρίου του Α/Κ.

Σε περίπτωση που αυτό δε θα πραγματοποιηθεί από τον Τ.Π., τα υλικά συσκευασίας (κούτες κ.λ.π.) θα απομακρύνονται από τον ΟΤΕ με απολογιστική χρέωση του Τ.Π..

Σε περίπτωση εργασιών συνεργείων του ΟΤΕ ή για λογαριασμό του ΟΤΕ, οι υπεύθυνοι θα μεριμνούν επίσης για την αποκομιδή των σκουπιδιών και την μεταφορά τους στους ειδικούς κάδους που βρίσκονται εκτός του κτιρίου του Α/Κ.

Σε τακτά χρονικά διαστήματα ο ΟΤΕ θα καθαρίζει τον υποδαπέδιο χώρο.

6.19. ΚΑΤΑΣΤΡΟΦΗ ΕΡΓΟΥ

Κατ'εξάιρεση των αναφερόμενων ανωτέρω στην παράγραφο περί Ανωτέρας Βίας του Κεφαλαίου 3 της παρούσας προσφοράς, στην περίπτωση που ο χώρος Φυσικής Συνεγκατάστασης καταστραφεί εξ' ολοκλήρου ή μερικώς, - και η καταστροφή δεν οφείλεται σε ελάττωμα της ύλης ή της αρχικής κατασκευής αυτού,- παρά σε απρόβλεπτα ή/και ανεξέλεγκτα γεγονότα, πληρούντα την έννοια της Ανωτέρας Βίας, ώστε να καταστεί/ούν ολοκληρωτικά ακατάλληλο/α για τη συμφωνημένη χρήση του/τους από τον Τ.Π, τότε ο ΟΤΕ ή ο Τ.Π. μπορεί/ούν να επιλέξει/ουν μέσα σε δέκα (10) εργάσιμες ημέρες από την επέλευση της ανωτέρω καταστροφής, να τερματίσει/ουν τη μεταξύ τους σύμβαση.

Εάν οποιοδήποτε από τα δύο συμβαλλόμενα ΜΕΡΗ προβεί σε τέτοια επιλογή και τη γνωστοποιήσει στο άλλο ΜΕΡΟΣ εγγράφως, τότε αμφότερα τα ΜΕΡΗ απαλλάσσονται πάσης υποχρέωσης απορρέουσας από τη μεταξύ τους ισχύουσα σύμβαση.

Εάν ο χώρος φυσικής συνεγκατάστασης, υποστεί μικρότερες ζημιές και δεν καταστεί ολοκληρωτικά ακατάλληλος για τη χρήση που έχει επιτραπεί στον Τ.Π. ή εάν υποστεί ζημιές, με συνέπεια να εμποδίζεται η παροχή της αντίστοιχης υπηρεσίας από ΟΤΕ ή Τ.Π., ο ΟΤΕ αναλαμβάνει να προχωρήσει αμέσως στην επισκευή των ζημιών (με εξαίρεση βελτιώσεις που αφορούν ιδιοκτησία του ΟΤΕ εκτός εάν οι μη επισκευάσιμες από τον ΟΤΕ ζημιές της ιδιοκτησίας του παρεμποδίζουν τον Τ.Π. στην παροχή της υπηρεσίας), με επιβάρυνση του/των Τ.Π. με το αναλογούν κόστος αποκατάστασης των ζημιών.

6.20. ΠΡΩΤΟΚΟΛΛΟ ΠΑΡΑΔΟΣΗΣ – ΠΑΡΑΛΑΒΗΣ ΦΣ



ΟΡΓΑΝΙΣΜΟΣ ΤΗΛΕΠΙΚΟΙΝΩΝΙΩΝ ΤΗΣ ΕΛΛΑΔΟΣ Α.Ε.

Λ. ΚΗΦΙΣΙΑΣ 99 , 15124 ΜΑΡΟΥΣΙ

HELLENIC TELECOMMUNICATION ORGANIZATION S.A.

99 KIFISSIAS AVE, 151 24 MAROUSSI

**ΠΡΩΤΟΚΟΛΛΟ ΠΑΡΑΔΟΣΗΣ - ΠΑΡΑΛΑΒΗΣ
ΔΙΑΜΟΡΦΩΜΕΝΟΥ ΧΩΡΟΥ ΦΥΣΙΚΗΣ ΣΥΝΕΓΚΑΤΑΣΤΑΣΗΣ
ΣΤΟ Α/Κ**

Οι υπογράφωντες από πλευράς ΟΤΕ :

1. Εκπρόσωπος της ΓΔΕΠ
2.
3.
4.
5.

που αποτελούν την επιτροπή παράδοσης του έργου <<ΔΙΑΜΟΡΦΩΣΗ ΧΩΡΟΥ ΦΥΣΙΚΗΣ ΣΥΝΕΓΚΑΤΑΣΤΑΣΗΣ ΣΤΟ Α/Κ>> προσήλθαμε στις .../.../... στον τόπο του έργου 00, ...^{ος} όροφος, μαζί με τους εκπροσώπους της εταιρίας ΑΕ

- 1.
- 2.

για την παράδοση – παραλαβή των εργασιών που εκτελέστηκαν για λογαριασμό και με την επίβλεψη ΟΤΕ και έχοντας υπόψη:

1. την Προσφορά Αναφοράς ΟΤΕ για την Αδεσμοποίητη Πρόσβαση στον Τοπικό Βρόχο, όπως ισχύει
2. την από .../.../... αίτηση της ΑΕ (εκπόνηση τεχνικής προμελέτης χώρου φυσ. συνεγκατάστασης στο Α/Κ)
3. την από .../.../... προσφορά του ΟΤΕ
4. την από .../.../... υπογραφή του συμφωνητικού φυσικής συνεγκατάστασης από την ΑΕ
5. την από .../.../... καταβολή του αναλογούντος ποσού της εγγυητικής επιστολής από την ΑΕ
6. την από .../.../... εξόφληση του 20% της αναλογούσας οφειλής της προϋπολογισθείσας δαπάνης του έργου «Διαμόρφωση χώρου ΦΣ Α/Κ)

βεβαιώνουμε τα ακόλουθα

Εμείς τα μέλη της ως άνω επιτροπής, για λογαριασμό του ΟΤΕ παραδώσαμε, και οι εκπρόσωποι της εταιρίας ΑΕ, σήμερα στις .../.../..., παραλάβαμε, τον διαμορφωμένο χώρο φυσικής

συνεγκατάστασης στο Α/Κ, αφού προηγουμένως ελέγξαμε την υλοποίηση/διαθεσιμότητα των :

A/A	ΠΑΡΟΧΕΣ ΧΩΡΟΥ ΦΥΣΙΚΗΣ ΣΥΝΕΓΚΑΤΑΣΤΑΣΗΣ	ΝΑΙ	ΟΧΙ ΗΜΕΡ/ΝΙΑ ΠΑΡΑΔΟΣ ΗΣ
A	Συνολικό εμβαδόν χώρου ΦΣ	τ.μ.	-
B	Διαθέσιμα ζεύγη ΕΣΚ σε Ε/Κ:		
1	ΔΟΜΙΚΑ		
1.1	Χωρίσματα χώρου		
1.2	Ψευδοδάπεδο		
1.3	Ψευδοροφή ορυκτών ινών		
1.4	Υαλοστάσια αλουμινίου		
1.5	2πλοί θερμομονωτικοί υαλοπίνακες		
1.6	Πόρτα πυρασφαλείας – Μπάρα πανικού		
1.7	Προστασία διαδρομής πρόσβασης στο χώρο Φ.Σ		
1.8	Περσίδες		
1.9	Μπάρες προστασίας υαλοστασίων		
1.10	Πυράντοχα χωρίσματα γυψοσανίδων		
1.11	Χρωματισμοί με πλαστικό		
2	ΗΛΕΚΤΡΟΜΗΧΑΝΟΛΟΓΙΚΑ		
2.1	Ηλεκτρικά AC		
	Ηλ. πίνακας AC τροφοδοσίας χώρου Φ.Σ. ιστάμενος		
	Διάγραμμα ηλ. πίνακα AC		
	Μετρητής ηλ. ενέργειας εντός του ηλ. πίνακα AC		
	Μέγιστη δυνατή τροφοδοσία του χώρου σε Ampere AC από τις εγκαταστάσεις του Ο.Τ.Ε. 320A για ΑΤΤΙΚΗ, 200A για επαρχία		
	Φωτισμός χώρου		
	Φωτιστικό ασφαλείας 8W/1,5h		
	Ρευματοδότες χώρου		
2.2	Ηλεκτρικά DC		
	Ανορθωτικό συγκρότημα ον. έντασης 1600A		
	Ανορθωτές 100A τεμάχια.....		
	Σύνδεση ανορθωτικού συγκροτήματος με ΤΕΛ		
	Συστοιχίες συσσωρευτών 700Ah (τεμάχια 2)		
	Ηλ. πίνακας DC		
	Διάγραμμα ηλ. πίνακα DC		
2.3	Γειώσεις		
	Περιμετρική λάμα γείωσης χώρου Φ.Σ.		
	Γείωση κριωσειρών		
2.4	Κλιματισμός		
	Κλιματιστικά close control τεμάχια δύο (2)		
	Σύνδεση κλιματιστικών με ΤΕΛ		
2.5	Πυρανίχνευση		
	Πίνακας Πυρανίχνευσης		

A/A	ΠΑΡΟΧΕΣ ΧΩΡΟΥ ΦΥΣΙΚΗΣ ΣΥΝΕΓΚΑΤΑΣΤΑΣΗΣ	ΝΑΙ	ΟΧΙ ΗΜΕΡ/ΝΙΑ ΠΑΡΑΔΟΣ ΗΣ
	Πυραυλιγενετές		
	Κομβίο χειροκίνητης αναγγελίας πυρκαγιάς		
	Σειρήνα συναγερμού		
2.6	Πυρόσβεση		
	Φορητοί πυροσβεστήρες CO ₂ των 5Kgr		
2.7	Εγκατάσταση κλειστού κυκλώματος τηλεόρασης (CCTV)		
	Ψηφιακό καταγραφικό – πολυπλέκτης		
	Οθόνη παρακολούθησης (monitor)		
	Έγχρωμοι εικονολήπτες		
	Ηλεκτρικός πίνακας 230V τροφοδοσίας του κλειστού κυκλώματος		
	Ερμάριο τοποθέτησης του εξοπλισμού		
3	ΤΗΛΕΠΙΚΟΙΝΩΝΙΑΚΟΣ ΕΞΟΠΛΙΣΜΟΣ		
3.1	Κατανομητής HDF		
	... οριολωρίδες (ρεγκλέτες) των 100" σε πλήρη ανάπτυξη		
	ΕΣΚ τερματισμένο"		
	ODF 60 οπτικών ινών		
	ΚΟΙ 60 ινών τερματισμένο σε ODF με κατάληξη στο ΦΥΠ		
	... ικριοσειρά/ές θέσεων (60*30 cm)		
3.2	Κατανομητής MDF		
	30 οριολωρίδες (ρεγκλέτες) των 100" σε πλήρη ανάπτυξη		
	ΕΣΚ τερματισμένο 3000"		
3.3	Εσχάρες		
	Εναέρια σχάρα όδευσης ΚΟΙ Τ.Π		
3.4	Αντισεισμική στήριξη ικριοσειρών		
3.5	ΦΥΠ με κατάληξη καλωδίου 60 οπτικών ινών επί της οδού		
4	ΠΡΟΣΒΑΣΗ		
	Access control		
	Κλειδί του χώρου ΦΣ		
5	ΔΙΑΦΟΡΑ		
	Καθαριότητα χώρου		
	Βεντούζα		

Κατά τον έλεγχο, διαπιστώθηκαν οι ανωτέρω εκκρεμότητες του πίνακα, οι οποίες συμφωνείται με το παρόν να αποκατασταθούν έως και την αναγραφόμενη ημερομηνία.

Πέραν των ανωτέρω γενικών παροχών, παραδόθηκαν ειδικά στην εταιρία, τα εξής :

	ΠΑΡΟΧΕΣ ΦΥΣΙΚΗΣ ΣΥΝΕΓΚΑΤΑΣΤΑΣΗΣ A/K	
1	Τροφοδοσία σε DC * amper	
2	ΕΣΚ ζευγών, με αριθμό ορίων από έως	
3	Ρεγκλέτες στην οριζόντια πλευρά του HDF	
4	Ικριώματα (60*30 cm) με αριθμό	

5	ΚΟΙ νών για τη σύνδεση ODF - ΦΥΠ	
6	Όρια - στον ODF	
7	Πρόσβαση 24*7*365	
8	1 κλειδί του χώρου ΦΣ	
9	Λειτουργική ετοιμότητα ΦΣ *	
10	Σχέδιο με τις θέσεις των παρεχόμενων ικριωμάτων	
11	Σχέδιο του HDF με τις τοποθετημένες οριολωρίδες & τα δεσμευμένα όρια	
12	Πίνακας του πίνακα DC με τις θέσεις των παρεχόμενων ασφαλειών	
13	Κατάλογος υπευθύνων ΟΤΕ για αναγγελία βλάβης (κλειδιά, access control, AC)	

* Ολοκλήρωση της αίτησης παροχής ΦΣ

Μετά τα ανωτέρω, υπογράφηκε το παρόν πρωτόκολλο παράδοσης – παραλαβής, το οποίο συντάχθηκε σε δύο πρωτότυπα, ένα για κάθε μέρος ως εξής :

ΟΤΕ ΑΕ

..... ΑΕ

1.

1.

2.

2.

3.

4.

5.

6.21. ΑΙΤΗΣΗ ΠΑΡΟΧΗΣ ΦΩΣ ΣΤΟ Π.Σ. ΟΤΕ

Ακολουθεί υπόδειγμα της αίτησης παροχής ΦΩΣ όπως εμφανίζεται στο Π.Σ. εμφανίζεται στο Π.Σ. ΟΤΕ.

ΑΙΤΗΣΗ ΦΥΣΙΚΗΣ ΣΥΝΕΓΚΑΤΑΣΤΑΣΗΣ						
Είδος Παροχής	<input checked="" type="radio"/> Απλή		<input type="radio"/> Χρονοπρογραμματισμού			
Παροχή για Προϊόν*	Τοπικοί Βρόχοι					
Πάροχος*	-- Επιλέξτε Πάροχο --					
Νομός (Αστικού Κέντρου)	--					
Αστικό Κέντρο ΟΤΕ*	-- Επιλέξτε Αστικό Κέντρο --					
Η Αίτηση θα εξελιχθεί ως						
Εγκατεστημένα Ζεύγη						
Διαθέσιμα Ζεύγη						
Α. Φυσικές και ηλεκτρικές απαιτήσεις χώρου συνεγκατάστασης						
Ζεύγη ΕΣΚ*	-					
Ποσότητα, τύπος και χαρακτηριστικά ικρίωμάτων και εξοπλισμού:						
ΙΚΡΙΩΜΑΤΑ*						
A/A	Τύπος Ικρίωματος*	Βάρος(Κg)*	Κατασκευαστής – εμπορική ονομασία	Διαστάσεις (πλάτος * βάθος cm)*	Εμβαδόν (cm2)*	Δωμάτιο*
1						
2						
3						
4						
ΕΞΟΠΛΙΣΜΟΣ*						
A/A	A/A Ικρίωματος*	Είδος*	Ποσότητα*			
1						
2						
3						
4						
Παροχή Ρεύματος*						
A/A	Δωμάτιο*	Τύπος Ασφάλειας*				
1						
2						
Β. Χρήση Δικτύου Κορμού ΟΤΕ						
Τεχνολογία BackHaul	-					
Ταχύτητα σε Mb/s	-					
Γ. Πρόσβαση						
Αριθμός καρτών πρόσβασης*	-					
Δ. Σχόλια - Παρατηρήσεις						
-						

ΠΑΡΑΡΤΗΜΑ 7. ΣΥΜΜΙΚΤΗ ΣΥΝΕΓΚΑΤΑΣΤΑΣΗ

7.1. ΠΡΟΫΠΟΘΕΣΕΙΣ ΠΑΡΟΧΗΣ ΣΥΜΜΙΚΤΗΣ ΣΥΝΕΓΚΑΤΑΣΤΑΣΗΣ

Ο Τ.Π. μπορεί να αιτηθεί Σύμμικτη Συνεγκατάσταση σε οποιαδήποτε Α/Κ που πληροί αθροιστικά τις κάτωθι προϋποθέσεις:

- δεν υπάρχει ήδη κατασκευασμένος ξεχωριστός χώρος Φυσικής Συνεγκατάστασης
- δεν έχει προγραμματιστεί κατασκευή ξεχωριστού χώρου Φυσικής Συνεγκατάστασης σύμφωνα με τις διαδικασίες της παραγράφου 6.3 του Παραρτήματος 6 της παρούσας
- ο υπάρχων ελεύθερος χώρος Φυσικής Συνεγκατάστασης δεν επαρκεί για να καλύψει τις ανάγκες του Τ.Π. που αιτείται συνεγκατάσταση και ταυτόχρονα δεν υπάρχει διαθέσιμος χώρος για την επέκταση του υφιστάμενου ξεχωριστού χώρου.

Ο ΟΤΕ παρέχει την αιτηθείσα συνεγκατάσταση στα Α/Κ που διαθέτει, πλην περιπτώσεων όπου αντικειμενικοί λόγοι που αφορούν το τεχνικά εφικτό ή την ανάγκη προστασίας της ακεραιότητας του δικτύου ΟΤΕ δεν επιτρέπουν την παροχή της συγκεκριμένης υπηρεσίας. Με την επιφύλαξη των διατάξεων της παρούσας, το είδος της παρεχόμενης συνεγκατάστασης καθορίζεται από το αίτημα του Τ.Π.

Ως λόγοι απόρριψης αιτημάτων σύμμικτης συνεγκατάστασης, δύνανται να προτείνονται από τον ΟΤΕ αποκλειστικά οι ακόλουθοι:

1. Περιπτώσεις μισθωμένων κτιρίων τα οποία δεν ανήκουν στον όμιλο του ΟΤΕ (όπου υπάρχει έλλειψη χώρου ή δεν επιτρέπεται από το μισθωτήριο συμβόλαιο, μόνο εφόσον ο εκμισθωτής απορρίψει αίτημα ΟΤΕ για την σχετική τροποποίηση του μισθωτηρίου συμβολαίου).
2. Έλλειψη διαθέσιμου χώρου στα ΑΚ ΟΤΕ, κατάλληλου για την αιτηθείσα συνεγκατάσταση.
3. Διαφύλαξη της ακεραιότητας δικτύου ΟΤΕ, μόνον κατόπιν πλήρους αιτιολόγησης.
4. Αδυναμία λήψης των απαιτούμενων αδειών και εγκρίσεων των Δημοσίων, Δημοτικών Αρχών και Νομικών Προσώπων του ευρύτερου Δημοσίου Τομέα, για την υλοποίηση των απαιτούμενων εργασιών για την παροχή των υπηρεσιών συνεγκατάστασης, η οποία δεν οφείλεται σε υπαιτιότητα ΟΤΕ.

Σε κάθε περίπτωση οι ως άνω λόγοι οφείλουν να είναι αντικειμενικά αιτιολογημένοι, σύμφωνα με τα οριζόμενα στην ανακοίνωση της Ευρωπαϊκής Επιτροπής για την εφαρμογή των κανόνων του Ανταγωνισμού σε Συμφωνίες πρόσβασης στον τομέα των τηλεπικοινωνιών [Access notice, (265/2, 22-8-1998, παρ. 91(ε)].

Σε περίπτωση κατά την οποία, δεν δύναται να παράσχει τον τύπο συνεγκατάστασης που αιτείται ο Τ.Π. για κάποιον από τους ανωτέρω περιοριστικά αναφερόμενους λόγους, ο ΟΤΕ υποχρεούται όπως ενημερώσει εγγράφως τον Τ.Π. που έχει αιτηθεί την σχετική υπηρεσία, αιτιολογώντας την άρνησή του με αναφορά στους συγκεκριμένους λόγους για τους οποίους δεν είναι εφικτή η παροχή του συγκεκριμένου τύπου συνεγκατάστασης, εντός δέκα (10) εργασίμων ημερών από την

ημερομηνία κατάθεσης του σχετικού αιτήματος. Ταυτόχρονα με την κοινοποίηση των λόγων απόρριψης, ο ΟΤΕ οφείλει να προτείνει εναλλακτικό τύπο συνεγκατάστασης, προκειμένου να ικανοποιήσει το αίτημα του Τ.Π. Η σχετική ενημέρωση κοινοποιείται και στην ΕΕΤΤ εντός της ίδιας προθεσμίας.

Ο ΟΤΕ οφείλει να ενημερώνει τους Τ.Π., μέσω του πληροφοριακού συστήματος Π.Σ. ΟΤΕ, με πλήρη και αναλυτική περιγραφή, σχετικά με τις τεχνικές προδιαγραφές των χώρων Σύμμικτης Συνεγκατάστασης που έχει αναπτύξει. Ως σημείο οριοθέτησης μεταξύ του δικτύου του ΟΤΕ και των Τ.Π. στη Σύμμικτη Συνεγκατάσταση, ορίζεται η πλευρά τερματισμού του ΕΣΚ στον Ενδιάμεσο Κατανεμητή. Στην περίπτωση όπου ο Τ.Π. λαμβάνει υπηρεσίες ενσύρματου backhaul από τον ΟΤΕ, ως σημείο οριοθέτησης ορίζεται η μούφα (εκφυλισμένο σημείο) της οπτικής ίνας στο ΦΥΠ.

7.2. ΠΑΡΟΧΗ ΣΥΝΕΓΚΑΤΑΣΤΑΣΗΣ ΜΕ ΚΑΤΑΣΚΕΥΗ ΧΩΡΟΥ ΣΣ

Στην περίπτωση όπου αίτημα του Τ.Π. για νέο ή υφιστάμενο χώρο Φυσικής Συνεγκατάστασης σε συγκεκριμένο Α/Κ δεν μπορεί να ικανοποιηθεί, ο ΟΤΕ ενημερώνει σχετικά τον Τ.Π. Ο Τ.Π., εφόσον επιθυμεί, αιτείται με επιστολή προς τον ΟΤΕ τη σύνταξη τεχνικής προμελέτης για ΣΣ (§ 7.22). Σε αυτήν την περίπτωση ο Τ.Π. χρεώνεται με το σχετικό εφάπαξ τέλος εκπόνησης τεχνικής προμελέτης. Ο ΟΤΕ συντάσσει και αποστέλλει την τεχνική προμελέτη ΣΣ στον Τ.Π. εντός χρονικού διαστήματος δέκα (10) εργάσιμων ημερών από την αίτηση του Τ.Π. για τεχνική προμελέτη. Εφόσον ο Τ.Π. προβεί σε ακύρωση του αιτήματος κατά τη διάρκεια εκπόνησης της τεχνικής προμελέτης, χρεώνεται με το σχετικό εφάπαξ τέλος ακύρωσης τεχνικής προμελέτης.

Ο Τ.Π., εφόσον επιθυμεί να αναλάβει το απαιτούμενο κόστος, οφείλει να προχωρήσει σε σχετικό αίτημα παροχής ΣΣ μέσω του Π.Σ. ΟΤΕ εντός δέκα (10) εργάσιμων ημερών από την ανωτέρω ειδοποίηση για την τεχνική προμελέτη.

Ο ΟΤΕ θα διαμορφώνει τους χώρους ΣΣ με βάση τα αιτήματα των Τ.Π, λαμβάνοντας υπόψη τη χρονική προτεραιότητα που έθεσαν οι Τ.Π.. Ο Τ.Π. θα καλείται εγγράφως από τον ΟΤΕ εντός πέντε (5) εργάσιμων ημερών από την υποβολή του αιτήματος παροχής ΣΣ, για δεσμευτική επιβεβαίωση του αιτήματος, η οποία περιλαμβάνει την υπογραφή της σχετικής Σύμβασης Συνεγκατάστασης, την καταβολή εγγυητικής επιστολής ύψους 30% και την κατάθεση προκαταβολής ύψους 20% επί της προϋπολογισθείσας δαπάνης. Τα εν λόγω ποσοστά υπολογίζονται για κάθε Τ.Π. με βάση την αναλογία του στο χώρο ΣΣ. Η ημερομηνία λήξης της εγγυητικής επιστολής είναι δύο (2) μήνες μετά την προγραμματισμένη ημερομηνία ολοκλήρωσης των εργασιών διαμόρφωσης του αντιστοίχου χώρου ΣΣ, σύμφωνα με το χρόνο που ορίζεται κατωτέρω.

Ο χρόνος κατασκευής και παράδοσης των νέων χώρων ΣΣ δε θα υπερβαίνει τις είκοσι (20) εργάσιμες ημέρες από τη δεσμευτική επιβεβαίωση του αιτήματος, όπως αυτή αναγράφεται ανωτέρω.

Η παράδοση ενός νέου χώρου ΣΣ γίνεται σύμφωνα με την παράγραφο 7.3 του παρόντος παραρτήματος.

Ο ΟΤΕ εκδίδει και αποστέλλει στον Τ.Π. εκκαθαριστικό τιμολόγιο και αντίγραφα των απολογιστικών στοιχείων κόστους (σχετικά τιμολόγια, πραγματικές εργατοώρες κλπ.) μέσα σε ένα

(1) μήνα από την υπογραφή του πρωτοκόλλου παραλαβής. Ο Τ.Π. καταβάλλει στον ΟΤΕ το ποσό που προκύπτει από την αφαίρεση από το ανωτέρω ποσό εκκαθάρισης, του ποσού που έχει ήδη καταβάλλει ο Τ.Π. στον ΟΤΕ σε μετρητά (δηλαδή του 70% της προϋπολογισθείσας δαπάνης που αναλογεί στον Τ.Π. με βάση την αναλογία του στο χώρο ΣΣ) εντός δέκα (10) εργάσιμων ημερών από την αποστολή του τιμολογίου. Ο ΟΤΕ επιστρέφει την εγγυητική επιστολή στον Τ.Π. εντός προθεσμίας δύο (2) εργάσιμων ημερών από την ημερομηνία εξόφλησης. Σε περίπτωση όπου ο Τ.Π. δεν εξοφλήσει τον ΟΤΕ, ο ΟΤΕ έχει δικαίωμα να εκπέσει την εγγυητική επιστολή που έχει καταθέσει ο Τ.Π. για το συγκεκριμένο έργο.

Σε περίπτωση αμφισβήτησης της ορθότητας του λογαριασμού ακολουθούνται οι γενικότερες διαδικασίες αμφισβήτησης λογαριασμών οι οποίες προβλέπονται στο κεφάλαιο 4 περί Οικονομικών όρων της παρούσας προσφοράς αναφοράς.

Σε περίπτωση όπου το πραγματικό κόστος κατασκευής είναι μικρότερο του ποσού που έχει καταβάλλει ο Τ.Π. τότε ο ΟΤΕ εκδίδει πιστωτικό σημείωμα προς τον Τ.Π. για το ανάλογο ποσό εντός δέκα (10) εργάσιμων ημερών από την αποστολή του εκκαθαριστικού τιμολογίου σύμφωνα με το προηγούμενο εδάφιο.

Ο επιλεγμένος χώρος εντός του Α/Κ θα αποτελεί μια Σύμμικτη ζώνη, εντός της οποίας θα παρέχεται η υπηρεσία Σύμμικτης συνεγκατάστασης. Μέσα στην ευρύτερη Σύμμικτη ζώνη ο Τ.Π. θα έχει τη δική του Σύμμικτη περιοχή, στην οποία θα εγκαταστήσει τα ικριώματά του. Η ελάχιστη Σύμμικτη περιοχή ενός Τ.Π είναι η επιδαπέδια προβολή, που ονομάζεται ελάχιστη προβολή, ενός ικριώματος διαστάσεων που οι διαστάσεις της είναι 60x30 cm (μήκος x πλάτος). Η εγκατάσταση καμπινών με επιδαπέδια προβολή 60x80 cm θεωρείται ότι καταλαμβάνει χώρο 2 ελάχιστων προβολών.

Με την παραγγελία ο Τ.Π. συμφωνεί με τις συνθήκες του χώρου Σύμμικτης ζώνης οι οποίες είναι προϋπάρχουσες στους εν λόγω χώρους.

Στους χώρους αυτούς ο ΟΤΕ θα προσφέρει στους Τ.Π. ηλεκτρικό ρεύμα, κλιματισμό, πυρανίχνευση, πυρασφάλεια και λοιπές ευκολίες (παράγραφοι 7.15 & 7.16 του παρόντος παραρτήματος) προκειμένου να μεγιστοποιηθεί η αξιοποίηση του διαθέσιμου χώρου και να εξασφαλισθεί ισότιμη διαχείριση των Τ.Π.

7.3. ΠΑΡΟΧΗ ΣΥΝΕΓΚΑΤΑΣΤΑΣΗΣ ΣΕ ΥΦΙΣΤΑΜΕΝΟ ΧΩΡΟ ΣΣ

Σε περίπτωση κατά την οποία ένας Τ.Π. αιτείται συνεγκατάσταση σε ήδη κατασκευασμένο χώρο ΣΣ και στον οποίο υπάρχουν ελεύθεροι πόροι, ακολουθείται η παρακάτω διαδικασία:

1. Ο Τ.Π. καταθέτει αίτηση στο Π.Σ. ΟΤΕ για συνεγκατάσταση σε υφιστάμενο χώρο ΣΣ ενημερώνοντας για τον αριθμό των ικριωμάτων που θα εγκαταστήσει. Η αίτηση παίρνει αυτόματα αριθμό πρωτοκόλλου και εξυπηρετείται με χρονική προτεραιότητα.
2. Ο ΟΤΕ εντός πέντε (5) ΕΗ από την κατάθεση της σχετικής αίτησης ενημερώνει τον Τ.Π. σχετικά με το ποσό που πρέπει να καταβάλλει σε κάθε έναν από τους συνεγκατεστημένους Τ.Π. , σύμφωνα με την παρ. 7.21 του παρόντος.

3. Ο Τ.Π. υποχρεούται να καταβάλει το αναλογούν ποσό σε κάθε έναν από τους συνεγκατεστημένους Τ.Π. εντός δέκα (10) εργάσιμων ημερών από την ημερομηνία ενημέρωσης από τον ΟΤΕ.
4. Σε περίπτωση όπου ένας Τ.Π. δεν εκπληρώσει εμπρόθεσμα την προαναφερθείσα οικονομική του υποχρέωση, η αίτησή του ακυρώνεται.
5. Ο Τ.Π. κοινοποιεί τα αντίγραφα πληρωμής των συνεγκατεστημένων παρόχων (παρ. 6.4.3) στον ΟΤΕ και υπογράφει εντός πέντε (5) εργάσιμων ημερών Πρωτόκολλο Παράδοσης Παραλαβής του χώρου ΣΣ με τον ΟΤΕ.

7.4. ΠΑΡΑΔΟΣΗ/ΠΑΡΑΛΑΒΗ ΧΩΡΟΥ

Η παράδοση ενός νέου χώρου ΣΣ γίνεται εφόσον έχουν περατωθεί όλες οι προβλεπόμενες εργασίες και ο συγκεκριμένος χώρος είναι λειτουργικά έτοιμος. Ο ΟΤΕ αποστέλλει εγγράφως και μέσω του Π.Σ. ΟΤΕ στους Τ.Π. που έχουν αιτηθεί το συγκεκριμένο χώρο / επέκταση ειδοποίηση σύμφωνα με την οποία καλεί τους εν λόγω Τ.Π. να παραλάβουν το έργο υπογράφοντας σχετικό πρωτόκολλο Παράδοσης – Παραλαβής εντός δέκα (10) εργάσιμων ημερών από την ανωτέρω ειδοποίηση, αφού πρώτα καταβάλλουν το 50% της αναλογούσας προϋπολογισθείσας δαπάνης του συγκεκριμένου έργου.

Το πρωτόκολλο παράδοσης – παραλαβής, που επισυνάπτεται στην παράγραφο 7.22. του παρόντος Παραρτήματος, θα επιβεβαιώνει τα ακόλουθα:

- Τον ακριβή χώρο για την τοποθέτηση των ικριωμάτων του Τ.Π..
- Την εγκατάσταση πίνακα DC και τη λειτουργούσα παροχή DC μέσω κατάλληλου ασφαλειοαποξεύκτη.
- Τα ανεπτυγμένα ζεύγη στον Ενδιάμεσο Κατανομητή.
- Τις λειτουργούσες κλιματιστικές μονάδες.
- Τους εγκατεστημένους ODF, HDF
- Το αντίστοιχο ΦΥΠ σε λειτουργία (εφόσον υφίσταται) στις περιπτώσεις παροχής υπηρεσιών ενσύρματου backhaul.
- Τη δυνατότητα σύνδεσης δικτύου Τ.Π. από ΦΥΠ (εφόσον υφίσταται) / ΦΥΤΠ (εφόσον δεν υφίσταται ΦΥΠ) μέχρι τον οπτικό κατανομητή του χώρου συνεγκατάστασης.
- Τη συνεχή δυνατότητα πρόσβασης (7x24x365 βάση) στο συμφωνημένο χώρο συνεγκατάστασης, σύμφωνα με τα αναφερόμενα στην παράγραφο 7.17 και τους κανόνες ασφαλείας του ΟΤΕ τους οποίους εφαρμόζει για τις υπηρεσίες και το προσωπικό του και οι οποίοι έχουν κοινοποιηθεί στον Τ.Π. πριν την υπογραφή της αντίστοιχης σύμβασης.

7.5. ΚΑΤΑΣΤΡΟΦΗ ΤΟΥ ΕΡΓΟΥ

Κατ' εξαίρεση των αναφερόμενων στην παράγραφο περί Ανωτέρας Βίας του Κεφαλαίου 3 (Γενικοί Όροι) της παρούσας προσφοράς, στην περίπτωση που ο χώρος Σύμμικτης (ΣΣ) καταστραφεί εξ' ολοκλήρου ή μερικώς, - και η καταστροφή δεν οφείλεται σε ελάττωμα της ύλης ή της αρχικής κατασκευής αυτού - παρά σε απρόβλεπτα ή/και ανεξέλεγκτα γεγονότα, πληρούνται την έννοια της

Ανωτέρας Βίας, ώστε να καταστεί ολοκληρωτικά ακατάλληλο για τη συμφωνημένη χρήση του από τον Τ.Π, τότε ο ΟΤΕ ή ο Τ.Π. μπορεί να επιλέξει μέσα σε δέκα (10) εργάσιμες ημέρες από την επέλευση της ανωτέρω καταστροφής, να τερματίσει τη μεταξύ τους σύμβαση.

Εάν οποιοδήποτε από τα δύο συμβαλλόμενα ΜΕΡΗ προβεί σε τέτοια επιλογή και τη γνωστοποιήσει στο άλλο ΜΕΡΟΣ εγγράφως, τότε αμφότερα τα ΜΕΡΗ απαλλάσσονται πάσης υποχρέωσης απορρέουσας από τη μεταξύ τους ισχύουσα σύμβαση.

Εάν ο χώρος σύμμικτης (ΣΣ) υποστεί μικρότερες ζημιές και δεν καταστεί ολοκληρωτικά ακατάλληλο για τη χρήση που έχει επιτραπεί στον Τ.Π. ή εάν υποστεί ζημιές, με συνέπεια να εμποδίζεται η παροχή της αντίστοιχης υπηρεσίας από ΟΤΕ ή Τ.Π., ο ΟΤΕ αναλαμβάνει να προχωρήσει αμέσως στην επισκευή των ζημιών (με εξαίρεση βελτιώσεις που αφορούν ιδιοκτησία του ΟΤΕ εκτός εάν οι μη επισκευάσιμες από τον ΟΤΕ ζημιές της ιδιοκτησίας του παρεμποδίζουν τον Τ.Π. στην παροχή της υπηρεσίας), με επιβάρυνση του/των Τ.Π. με το αναλογούν κόστος αποκατάστασης των ζημιών.

7.6. ΧΡΕΩΣΗ ΜΗΝΙΑΙΩΝ ΠΑΓΙΩΝ ΤΕΛΩΝ ΛΕΙΤΟΥΡΓΙΚΩΝ ΕΞΟΔΩΝ ΧΡΗΣΗΣ ΧΩΡΟΥ

Αφορά τα τέλη που πρέπει να καταβάλει ο κάθε ένας Τ.Π. σε μηνιαία βάση για τα λειτουργικά έξοδα και τη χρήση του χώρου ΣΣ λαμβάνοντας υπόψη τα κριώματα που καταλαμβάνει ο κάθε Τ.Π. και την ισχύουσα τιμή ανά κριώμα.

7.7. ΚΑΤΑΝΟΜΗ ΠΟΡΩΝ ΣΣ

Τα αιτήματα των Τ.Π. για παροχή πόρων συνεγκατάστασης (π.χ. χώρου, ζευγών κ.λ.π.) ικανοποιούνται κατά σειρά χρονικής προτεραιότητας.

Ως ελάχιστη πρώτη παροχή χώρου στη ΣΣ θεωρείται το ένα (1) κριώμα (διαστάσεων 60 x 30 cm). Στη ΣΣ το βήμα επέκτασης είναι ένα (1) κριώμα (διαστάσεων 60 x 30 cm). Για την παροχή επιπλέον κριώματος, απαιτείται να υπάρχει επαρκής κάλυψη λειτουργούντων ΕΣΚ, κατ'αντιστοιχία με τα όσα αναφέρονται στην παράγραφο 6.8 του Παραρτήματος 6.

Εάν ο Τ.Π. δεν εγκαταστήσει τον εξοπλισμό του στο χώρο Σύμμικτης συνεγκατάστασης για τρεις (3) μήνες μετά την παράδοση σε αυτόν του εν λόγω χώρου και εφόσον, λόγω έλλειψης κατάλληλου διαθέσιμου χώρου, εκκρεμεί αίτηση συνεγκατάστασης για ΑΠΤΒ άλλου Τ.Π., ο Τ.Π. υποχρεούται να επιστρέψει το χώρο σύμμικτης συνεγκατάστασης, εντός προθεσμίας τουλάχιστον δέκα (10) εργάσιμων ημερών από τη λήψη σχετικής έγγραφης ειδοποίησης από τον ΟΤΕ, η οποία κοινοποιείται στην ΕΕΤΤ. Στην περίπτωση αυτή ακολουθείται η κάτωθι διαδικασία: Ο ΟΤΕ εντός 5 ΕΗ από την κατάθεση του σχετικού αιτήματος συνεγκατάστασης ειδοποιεί με επιστολή του όλους τους Τ.Π. οι οποίοι είναι συνεγκατεστημένοι στη συγκεκριμένη ΣΣ να επιστρέψουν τα κριώματα που δεν χρησιμοποιούνται ή υπο-χρησιμοποιούν λόγω αιτήματος παρόχου για παροχή ή επαύξηση κριώματος το οποίο δεν μπορεί να ικανοποιηθεί λόγω έλλειψης χώρου. Στην εν λόγω επιστολή αναφέρεται ρητά ότι σε περίπτωση που δεν προκύψουν ελεύθερα – μέσω αποδέσμευσης - κριώματα, το αίτημα του Τ.Π. θα ικανοποιηθεί με επέκταση του χώρου μέσω της διαδικασίας του χρονοπρογραμματισμού. Η επιστολή κοινοποιείται στον ενδιαφερόμενο Πάροχο και στην ΕΕΤΤ. Στην περίπτωση που εξασφαλιστούν παραπάνω κριώματα από αυτά που απαιτούνται για την

ικανοποίηση του εν λόγω αιτήματος, ο ΟΤΕ προχωράει στη διαδικασία της υπογραφής του πρωτοκόλλου παράδοσης επιστροφής ικριωμάτων ξεκινώντας με τον πάροχο ο οποίος πρώτος κατά χρονολογική σειρά αποδέχτηκε εγγράφως (ή με όποιο άλλο τρόπο συμφωνηθεί) την επιστροφή των ικριωμάτων του. Στη συνέχεια ενημερώνει τους υπόλοιπους Τ.Π. που αποδέχτηκαν μεταγενέστερα να επιστρέψουν ικριώματά τους ότι η ανάγκη αποδέσμευσης καλύφθηκε και δεν είναι απαραίτητο να επιστρέψουν υπο-χρησιμοποιούμενα ικριώματα. Αν οι υπόλοιποι Τ.Π. παρόλα αυτά εξακολουθούν να επιθυμούν να αποδεσμεύσουν τα ικριώματά τους, ισχύει για αυτούς η διαδικασία εκούσιας αποχώρησης (ολικής ή μερικής σύμφωνα με τα αναφερόμενα στην παράγραφο 6.9.3 του Παραρτήματος 6 (Οικειοθελής Αποδέσμευση Ικριωμάτων).

Σε περίπτωση όπου ο Τ.Π. έχει δεσμεύσει χώρο για περισσότερα από ένα (1) ικρίωμα στο χώρο της ΣΣ και δεν χρησιμοποιούνται ή υπο-χρησιμοποιούνται για διάστημα μεγαλύτερο από έξι (6) μήνες, ενώ παράλληλα λόγω έλλειψης κατάλληλου διαθέσιμου χώρου, εκκρεμεί αίτηση συνεγκατάστασης άλλου Τ.Π., ο Τ.Π. υποχρεούται να περιορίσει τα ικρίωμά του στο χώρο ΣΣ, προκειμένου να ικανοποιηθούν τα εκκρεμή αιτήματα, εντός δεκαπέντε (15) ΕΗ από τη σχετική έγγραφη ειδοποίηση του ΟΤΕ, η οποία κοινοποιείται στην ΕΕΤΤ.

Ο Τ.Π. που αποχωρεί, δύναται να διατηρήσει δεσμευμένο χώρο για μόνο ένα (1) ικρίωμα στην περίπτωση της ΣΣ. Σε κάθε περίπτωση ο Τ.Π. που αποχωρεί μπορεί να διατηρήσει στην κατοχή του όρια 500 ζευγών στον κατανεμητή επιπλέον αυτών που έχει διαθέσει σε τελικούς συνδρομητές.

Η αποδέσμευση ικριωμάτων ή και ζευγών θα πρέπει να γίνεται από τον Τ.Π. ο οποίος αποχωρεί, με παράλληλη ανάληψη του σχετικού κόστους, εντός αποκλειστικής προθεσμίας δεκαπέντε (15) εργάσιμων ημερών από τη λήψη της σχετικής ειδοποίησης του ΟΤΕ.

Ο νέος Τ.Π., υποχρεούται, ως προϋπόθεση παράδοσης του χώρου από τον ΟΤΕ, να καταβάλει στον Τ.Π. ο οποίος αποχωρεί το ήδη χρηματικό ποσό που προκύπτει σύμφωνα με την παράγραφο 6.10.1 του παραρτήματος 6.

Εγκατεστημένος Τ.Π. δύναται να αιτηθεί οποιαδήποτε χρονική στιγμή μερική ή ολική αποδέσμευση ικριωμάτων του σε συγκεκριμένο ΑΚ. Η διαδικασία αποδέσμευσης και επιμερισμού κόστους στη συγκεκριμένη περίπτωση γίνεται σύμφωνα με την παράγραφο 6.10.1 του Παραρτήματος 6. Σε περίπτωση ακούσιας αποχώρησης (λ.χ. πτώχευσης, παύσης εργασιών, κτλ) ακολουθούνται οι διαδικασίες που προβλέπονται από το νόμο και, επικουρικώς, οι εγκριθείσες από την ΕΕΤΤ διαδικασίες εκούσιας αποχώρησης.

7.8. ΠΡΟΓΡΑΜΜΑΤΙΣΜΕΝΕΣ ΚΑΙ ΕΚΤΑΚΤΕΣ ΕΡΓΑΣΙΕΣ

Στην περίπτωση προγραμματισμένων ή εκτάκτων εργασιών ΟΤΕ ισχύουν τα εξής:

Στις προγραμματισμένες εργασίες εμπίπτουν οι επεκτάσεις Κέντρων.

Σε κάθε περίπτωση, ο ΟΤΕ θα καταβάλει τη μέγιστη δυνατή προσπάθεια ώστε να μειώνονται στο ελάχιστο οι διακοπές πρόσβασης σε σημεία του τοπικού Βρόχου.

Ο ΟΤΕ δεν ευθύνεται για τη διακοπή των υπηρεσιών πρόσβασης που μπορεί να προκληθεί από εργασίες τρίτων (π.χ. έργα οδοποιίας ή δίκτυα τρίτων) ή λόγω έκτακτων συνθηκών.

Προγραμματισμένες εργασίες από οποιοδήποτε από τα συμβαλλόμενα μέρη, οι οποίες κρίνεται, με βάση τα διδάγματα της επιστήμης και την κοινή πείρα ότι ενδέχεται να επηρεάσουν δυσμενώς τις υπηρεσίες που προσφέρει ο αντισυμβαλλόμενος, εκτελούνται υποχρεωτικά σε διαστήματα εκτός

ωρών αιχμής. Ως διαστήματα εκτός ωρών αιχμής ορίζονται οι επίσημες αργίες καθώς και το διάστημα μεταξύ 24:00 και 06:00 των εργασίμων ημερών. Κάθε συμβαλλόμενο μέρος οφείλει να ενημερώσει εγγράφως με fax τον αντισυμβαλλόμενο τουλάχιστον 5ΕΗ πριν από την προβλεπόμενη ημερομηνία έναρξης των προγραμματισμένων εργασιών. Η προθεσμία των 5 ΕΗ αυτή μπορεί κατ' εξαίρεση να συντημηθεί μόνο σε αντικειμενικά αιτιολογημένες εξαιρετικές περιπτώσεις έκτακτης και επείγουσας ανάγκης. Ο αντισυμβαλλόμενος οφείλει να επιβεβαιώσει άμεσα (και το αργότερο εντός 2ΕΗ ημερών από την ημερομηνία παραλαβής του fax, εκτός εάν πρόκειται για εξαιρετική περίπτωση έκτακτης και επείγουσας ανάγκης, οπότε η αποστολή της επιβεβαίωσης γίνεται αμελλητί) ότι ενημερώθηκε αποστέλλοντας σχετικό fax στο άλλο συμβαλλόμενο μέρος. Η παραπάνω ενημέρωση πρέπει να περιλαμβάνει τουλάχιστον τα ακόλουθα:

- a) Περιγραφή της εργασίας που πρόκειται να εκτελεσθεί
- b) Ημερομηνία και ώρα έναρξης της εργασίας
- c) Προβλεπόμενη διάρκεια ολοκλήρωσης της εργασίας
- d) Πιθανές επιπτώσεις στη παροχή λιανικών υπηρεσιών από τον ΟΤΕ
- e) Πιθανές επιπτώσεις στην παροχή λιανικών υπηρεσιών από τον ΠΑΡΟΧΟ και των υπηρεσιών που παρέχει ο ΟΤΕ στον Τ.Π μέσω της ΑΠΤΒ
- f) Σχετική εργασία που πρέπει να πραγματοποιήσει και το άλλο μέρος, εφόσον απαιτείται
- g) Πιθανά προτεινόμενα μέτρα προστασίας και δοκιμές που θα πρέπει να πραγματοποιήσει το άλλο μέρος.

7.9. ΣΥΝΤΗΡΗΣΗ Η/Μ ΕΓΚΑΤΑΣΤΑΣΕΩΝ

Αφορά σε προληπτική και επιδιορθωτική συντήρηση των Η/Μ εγκαταστάσεων του κτιρίου. Οι Η/Μ εγκαταστάσεις του κτιρίου, δύνανται (διαφοροποιούνται ανάλογα με τη θέση που βρίσκεται ο χώρος σύμμικτης συνεγκατάστασης) να είναι:

ΕΙΔΟΣ ΕΓΚΑΤΑΣΤΑΣΗΣ	ΑΠΑΙΤΟΥΜΕΝΕΣ ΕΤΗΣΙΩΣ	ΣΥΝΤΗΡΗΣΕΙΣ
ΚΛΙΜΑΤΙΣΜΟΣ		
Κλιμ. Μονάδες Κλειστού Ελέγχου	4	
ΗΛΕΚΤΡΟΛΟΓΙΚΑ		
Ηλεκτρολογική εγκατάσταση	2	
ΗΛΕΚΤΡΟΠΑΡΟΧΙΚΑ		
Ανορθωτικό Συγκρότημα, Συστοιχίες Συσσωρευτών		2
ΣΥΣΤΗΜΑ ΑΣΦΑΛΕΙΑΣ		
Κάμερες, πολυπλέκτης, video, οθόνη	2	
ΠΥΡΑΝΙΧΝΕΥΣΗ		
Πυραničνευτές, κομβία, σειρήνες κ.λπ.	1	
Ανελκυστήρας		

Οι εργατοώρες για την προληπτική συντήρηση διαφοροποιούνται ανά κτίριο, βάσει του αριθμού των συντηρούμενων εγκαταστάσεων.

Η επιδιορθωτική συντήρηση αναφέρεται στην περίπτωση βλάβης των ανωτέρω Η/Μ εγκαταστάσεων. Αμέσως μετά τον εντοπισμό της η βλάβη θα γνωστοποιείται στην αρμόδια υπηρεσία ΟΤΕ, η οποία και θα μεριμνά για την αποκατάστασή της.

7.10. ΑΣΦΑΛΕΙΑ ΚΑΙ ΔΙΑΔΙΚΑΣΙΕΣ ΕΙΣΟΔΟΥ ΣΕ ΧΩΡΟΥΣ ΣΣ

Σχετικά με την είσοδο και την παραμονή των στελεχών των Τ.Π. στους χώρους των Αστικών Κέντρων του ΟΤΕ ισχύουν οι Κανονισμοί Ασφαλείας του ΟΤΕ.

Προβλέπεται εγκατάσταση συστήματος ασφαλείας με κάμερες έξω από το χώρο Σύμμικτης Συνεγκατάστασης. Οι Τ.Π. ενημερώνουν τα στελέχη τους για το γεγονός ότι η είσοδος και έξοδος στο χώρο παρακολουθείται σε 24ωρη βάση. Τα στοιχεία διατηρούνται για 14 ημέρες σύμφωνα με τη σχετική νομοθεσία. Κάθε αίτημα των Παρόχων για διάθεση στοιχείων εκτός του διαστήματος αυτού απορρίπτεται.

Στη Σύμμικτη Συνεγκατάσταση, μετά από σχετικό αίτημα και για τους σκοπούς της συντήρησης ή εγκατάστασης εξοπλισμού ή επισκέψεων, ο Τ.Π. θα συνοδεύεται σε κάθε περίπτωση από εξουσιοδοτημένο από τον ΟΤΕ για το σκοπό αυτό, προσωπικό συνοδείας.

Το κόστος συνοδείας θα επιβαρύνει τον Τ.Π.

7.11. ΕΞΟΠΛΙΣΜΟΣ Τ.Π.

Ο Τ.Π. προμηθεύεται και εγκαθιστά ο ίδιος ή με ευθύνη του τον εξοπλισμό του. Επίσης ο ίδιος ή με ευθύνη του πραγματοποιεί τις τυχόν επεκτάσεις του (π.χ. προσθήκη καρτών κλπ).

Ο ΟΤΕ θα παραδίδει το ηλεκτρικό ρεύμα τροφοδοσίας σε διακριτή θέση πίνακα ηλεκτρικής τροφοδοσίας, ενώ το καλώδιο τροφοδοσίας από τον πίνακα ως τον εξοπλισμό του Τ.Π. θα τοποθετείται από τον ίδιο, εκτός και εάν συμφωνηθεί διαφορετικά. Η σύνδεση θα γίνεται από τον Τ.Π.

Στις περιπτώσεις όπου απαιτείται, τοποθετείται οπτικός καταναμητής στο χώρο ΣΣ για τον τερματισμό των οπτικών καλωδίων από τον εξοπλισμό των Τ.Π.

Τα υλικά και οι εργασίες υποδομής (ενδιάμεσοι καταναμητές, συνδετικά καλώδια, ηλεκτρικές παροχές, διαχωριστές κλπ.) παρέχονται και εκτελούνται από τον ΟΤΕ, το δε κόστος τους επιβαρύνει τον Τ.Π. και υπολογίζεται λαμβάνοντας υπόψη την υποχρέωση κοστοστρέφειας του ΟΤΕ, σύμφωνα με τα αναφερόμενα στην ΑΠ ΕΕΤΤ 614/13/28-7-2011.

7.12. ΕΓΚΑΤΑΣΤΑΣΗ ΕΞΟΠΛΙΣΜΟΥ ΠΑΡΟΧΟΥ

Η εγκατάσταση του εξοπλισμού του Τ.Π., προϋποθέτει την υπογραφή του συμφωνητικού Σύμμικτης συνεγκατάστασης και την ολοκλήρωση των εργασιών όπως, όδευση και τερματισμό των συνδετικών καλωδίων από το χώρο της ΣΣ μέχρι το χώρο του ΚΚΜ μέσω Ενδιάμεσου Καταναμητή.

Μετά τα ανωτέρω, ορίζεται από κοινού ημερομηνία, εντός μηνός, κατά την οποία θα γίνει η έναρξη των εργασιών εγκατάστασης του εξοπλισμού του Τ.Π..

Η διάρκεια αυτών των εργασιών, δεν θα υπερβαίνει τις δεκαπέντε (15) εργάσιμες ημέρες, εκτός αν συντρέχει σπουδαίος λόγος που δικαιολογεί αντικειμενικά την υπέρβαση της εν λόγω προθεσμίας.

Στην περίπτωση αυτή ο Τ.Π. υποχρεούται αμελλητί να ενημερώνει εγγράφως τον ΟΤΕ, με σχετική κοινοποίηση στην ΕΕΤΤ, παραθέτοντας το συγκεκριμένο λόγο καθυστέρησης.

Ο εξοπλισμός εγκαθίσταται από τον Τ.Π. ή άλλο εξουσιοδοτημένο προσωπικό πάντα με ευθύνη του Τ.Π., στο υποδειχθέντα από τον ΟΤΕ χώρο εγκατάστασης, με επίβλεψη ΟΤΕ.

Η εγκατάσταση του εξοπλισμού του Τ.Π. θα γίνεται σε ξεχωριστό ικρίωμα (τα) σε υπάρχουσα ή νέα ικρивоσειρά, εάν αυτό είναι εφικτό σύμφωνα με την τεχνική μελέτη και σύμφωνα με τις τεχνικές απαιτήσεις του χώρου ΣΣ.

Στον εξοπλισμό του Τ.Π. τοποθετείται διακριτή σήμανση (π.χ. πινακίδα, ταμπέλα ή αυτοκόλλητο), ώστε να είναι δυνατή η εύκολη αναγνώρισή του.

Για την είσοδο του προσωπικού του Τ.Π. στο χώρο Σύμμικτης συνεγκατάστασης, παρέχεται από τον ΟΤΕ υπηρεσία συνοδείας, όπως περιγράφεται στην παράγραφο 7.17 του παρόντος Παραρτήματος.

7.13. ΛΕΙΤΟΥΡΓΙΑ – ΣΥΝΤΗΡΗΣΗ ΕΞΟΠΛΙΣΜΟΥ ΠΑΡΟΧΟΥ

A. Υποχρεώσεις Τ.Π.:

- Υποβάλλει πιστοποιητικό συμμόρφωσης της ηλεκτρομαγνητικής συμβατότητας, ηλεκτρικής ασφάλειας (safety), κλπ., των μηχανημάτων που εγκαθιστά, με τις απαιτήσεις του ΟΤΕ.
- Υποχρεούται να εγκαταστήσει να λειτουργήσει και να συντηρήσει τα μηχανήματά του σύμφωνα με τα Εθνικά και Ευρωπαϊκά πρότυπα.
- Δεν πρέπει με τον εξοπλισμό του (εγκατεστημένο ή φορητό) να προκαλεί παρεμβολή στον εξοπλισμό του ΟΤΕ ή άλλων συνεγκατεστημένων Τ.Π..
- Υποβάλλει υπογεγραμμένο αναλυτικό πίνακα του εγκατεστημένου υλικού ιδιοκτησίας του στο συγκεκριμένο Τ.Κ..
- Οφείλει μετά την εγκατάσταση του εξοπλισμού του, να επαναφέρει τον χώρο στην αρχική του κατάσταση και να αφαιρέσει τα μηχανήματα, εξαρτήματα, εξοπλισμό δοκιμών, εγχειρίδια εργαλεία, πακέτα κλπ. από τη Σύμμικτη ζώνη που του έχει διατεθεί.
- Δεν μπορεί να αναρτήσει καμία πινακίδα χωρίς την έγγραφη άδεια του ΟΤΕ στην ευρύτερη Σύμμικτη ζώνη του κέντρου.
- Διαχειρίζεται τον εξοπλισμό του, μέσω δικών του συστημάτων τηλεδιαχείρισης.
- Παρακολουθεί την ποιότητα και εντοπίζει οποιαδήποτε βλάβη του εξοπλισμού του, μέσω δικών του συστημάτων τηλεδιαχείρισης.
- Είναι υπεύθυνος για τη συντήρηση του εξοπλισμού του.
- Διακινεί τα υλικά του εξοπλισμού του προς και από τον τόπο εγκατάστασης αυτού στο Α.Κ. ΟΤΕ, πάντα μετά από συνεννόηση με τον ΟΤΕ, ο οποίος οφείλει να συνεργάζεται καλόπιστα με τον Τ.Π για τη διευκόλυνση διενέργειας των εν λόγω εργασιών.
- Δεν επιφέρει αλλαγές ούτε στην Σύμμικτη περιοχή του, ούτε στην ευρύτερη Σύμμικτη περιοχή, χωρίς πρότερη συμφωνία του ΟΤΕ.

B. Υποχρεώσεις ΟΤΕ:

- Η συντήρηση και ο καθαρισμός του χώρου Σύμμικτης συνεγκατάστασης, σύμφωνα με τις προδιαγραφές που τηρεί για τον εαυτό του, το προσωπικό του, τις δικές του υπηρεσίες και τις συνδεδεμένες με αυτόν εταιρείες.
- Η συντήρηση των Η/Μ και Η/Π εγκαταστάσεων και των συνδετικών καλωδίων.
- Η διάθεση στον Τ.Π υπηρεσιών συνοδείας για τη συντήρηση ή εγκατάσταση εξοπλισμού του, ή επισκέψεων που εκτελεί ο Τ.Π., μετά από αίτημά του, όπως περιγράφεται στην παράγραφο 7.17. του παρόντος Παραρτήματος.

7.14. ΠΕΡΙΟΡΙΣΜΟΙ ΣΤΟΝ ΕΞΟΠΛΙΣΜΟ ΣΥΝΕΓΚΑΤΑΣΤΑΣΗΣ

Οι χώροι ΣΣ που διατίθενται στους Τ.Π. στα πλαίσια της παρούσας, δύνανται να χρησιμοποιηθούν από αυτόν για την εξυπηρέτηση κάθε είδους αναγκών συνεγκατάστασης, στα πλαίσια στα πλαίσια σχετικών αγορών στις οποίες ο ΟΤΕ, δυνάμει του ισχύοντος κανονιστικού πλαισίου, υποχρεούται στην παροχή συνεγκατάστασης με την επιφύλαξη και σύμφωνα με τα προβλεπόμενα στις αντίστοιχες διατάξεις της παρούσης.

Στις περιπτώσεις όπου ένας Τ.Π. διαθέτει εξοπλισμό σε περισσότερους από έναν χώρους συνεγκατάστασης στο ίδιο κτίριο του ΟΤΕ, για την εξυπηρέτηση αναγκών Αδεσμοποίητης Πρόσβασης στον Τοπικό Βρόχο ο ΟΤΕ υποχρεούται να παρέχει την δυνατότητα διασύνδεσης του εν λόγω εξοπλισμού του Τ.Π. και να δίνει δυνατότητα συγκέντρωσης της συνολικής κίνησης σε έναν από τους χώρους συνεγκατάστασης εντός του κτιρίου του ΟΤΕ.

Στους χώρους ΣΣ ο Τ.Π. δύναται να εγκαταστήσει εξοπλισμό που θα επιτρέπει την παροχή υπηρεσιών μετάδοσης και σύνδεσης (backhaul services) με ίδια μέσα. Η ιδιοπαροχή υπηρεσιών μετάδοσης και σύνδεσης πραγματοποιείται μέσω ΚΟΙ από τον οπτικό καταναμητή (ODF) και το αντίστοιχο ΦΥΠ ή ΦΥΤΠ.

Στην περίπτωση Τ.Π. που επιθυμεί να κάνει χρήση ασυρματικού backhauling ο ΟΤΕ θα τοποθετεί καλώδιο το οποίο θα συνδέει τον εξοπλισμό του Τ.Π. εντός του χώρου συνεγκατάστασης με την απαραίτητη διάταξη κεραιοσυστήματος στην ταράτσα ή σε κατάλληλο σημείο στον προαύλιο χώρο του κτιρίου του ΟΤΕ.

Ο Τ.Π. θα δηλώνει στην αίτησή του, τόσο τον εξοπλισμό που πρόκειται να χρησιμοποιήσει, όσο και τον τρόπο σύνδεσής του με το δίκτυο κορμού.

Δεν επιτρέπεται η εγκατάσταση εξοπλισμού ενέργειας τύπου μπαταριών λόγω της επιβάρυνσης των περιβαλλοντικών συνθηκών της αίθουσας παρά μόνο στεγανού τύπου VRLA, που και ο ΟΤΕ χρησιμοποιεί στις δικές του εγκαταστάσεις.

Για τη συνεγκατάσταση εξοπλισμού του Τ.Π. στα Αστικά Κέντρα του ΟΤΕ, θα τηρηθούν οι ακόλουθες αρχές ή / και περιορισμοί:

Ο ΟΤΕ θα ενημερώνει τον Τ.Π. για: α. τα χαρακτηριστικά των σημείων διαπαφής του δικτύου του. β. κρίσιμες παραμέτρους που προκαλούν δυσλειτουργία στο δίκτυο του ΟΤΕ ή/και των άλλων Παρόχων, βάσει των οποίων ο ΟΤΕ θα μπορεί να διακόψει τη παροχή της υπηρεσίας.

Ο Τ.Π. θα ενημερώνει τον ΟΤΕ για:

- α. τη συνολική ισχύ του κριώματος και την ένταση ενός πλήρως εξοπλισμένου πλαισίου. β. την καταναλισκόμενη ισχύ κατά την έναρξη λειτουργίας του τηλεπ. εξοπλισμού του. γ. την ηλεκτρομαγνητική συμβατότητα του τηλεπ. εξοπλισμού του. δ. την ηλεκτρική ασφάλεια (safety) του τηλεπ. εξοπλισμού του και αντίστοιχα θα πρέπει να διασφαλίζει ότι:
- το βάρος ανά τετραγωνικό μέτρο του εξοπλισμού που πρόκειται να εγκατασταθεί βρίσκεται εντός των επιτρεπτών ορίων ασφάλειας του κτιρίου, τα οποία οφείλει να δημοσιοποιεί ο ΟΤΕ
 - οι ηλεκτρομαγνητικές παρεμβολές που προέρχονται από ηλεκτρικές συσκευές του Τ.Π. να μην επηρεάζουν τη λειτουργία του εξοπλισμού του ΟΤΕ ή των άλλων Τ.Π.
 - Η απαιτούμενη ηλεκτρική ισχύς λειτουργίας του εξοπλισμού που πρόκειται να εγκατασταθεί από τον Τ.Π. να μη ξεπερνά το όριο ισχύος που μπορεί να διατεθεί χωρίς διακοπή λειτουργίας του εξοπλισμού του ΟΤΕ ή άλλου Τ.Π., όπως αυτό ορίζεται στην Τεχνική Μελέτη Συνεγκατάστασης που έχει εκπονηθεί για το συγκεκριμένο χώρο.
 - ο τηλεπικοινωνιακός Τερματικός Εξοπλισμός που χρησιμοποιείται από τον Τ.Π. και ο οποίος εμπίπτει στις διατάξεις της Οδηγίας 1999/5/ΕΚ πρέπει να πληροί τις διατάξεις της Οδηγίας αυτής. Ο ΟΤΕ δύναται να ζητήσει από τον Τ.Π. την επίδειξη της δήλωσης συμμόρφωσης του εν λόγω εξοπλισμού προς την ως άνω Οδηγία. Ο χρησιμοποιούμενος Τερματικός Εξοπλισμός, ο οποίος δεν εμπίπτει στις διατάξεις της Οδηγίας 1999/5/ΕΚ πρέπει να πληροί τα θεσπισμένα Πρότυπα και προδιαγραφές σε Κοινοτικό επίπεδο ή ελλείψει αυτών, διαδοχικά κατά την ακόλουθη σειρά, τα πρότυπα ή/και τις προδιαγραφές που θεσπίζονται από Ευρωπαϊκούς Οργανισμούς Τυποποίησης [όπως το Ευρωπαϊκό Ινστιτούτο Τυποποίησης στον τομέα τηλεπικοινωνιών (ETSI), η Ευρωπαϊκή Επιτροπή Τυποποίησης (CEN), η Ευρωπαϊκή Επιτροπή Ηλεκτροτεχνικής Τυποποίησης (CENELEC)], τα διεθνή Πρότυπα ή τις συστάσεις της διεθνούς Ένωσης Τηλεπικοινωνιών ή τα εθνικά Πρότυπα ή/και προδιαγραφές, σύμφωνα με τα αναφερόμενα στο άρθρο 66 του Ν. 3431/2006.

7.15. ΤΕΧΝΙΚΕΣ ΠΡΟΔΙΑΓΡΑΦΕΣ ΣΣ

7.15.1. Γενικά

Η παροχή της υπηρεσίας Σύμμικτης Συνεγκατάστασης (ΣΣ) προϋποθέτει τη διαθεσιμότητα ζώνης ΣΣ σε χώρο εντός του Αστικού Κέντρου (Α/Κ) ΟΤΕ στον οποίο είναι εγκατεστημένος εξοπλισμός του ΟΤΕ, καθώς και την καταλληλότητά του. Η εξέταση για τη διαθεσιμότητα του χώρου από τον ΟΤΕ, θα γίνεται με κριτήρια τη μείωση του κόστους και την ευκολία στην προσπέλαση.

Οι διαστάσεις της διαθέσιμης ζώνης για ΣΣ σε ένα Αστικό Κέντρο (Α/Κ) διαφέρουν ανάλογα με τις συνθήκες που υπάρχουν.

Από τη διαθέσιμη ζώνη της ΣΣ, θα διατίθεται για την εγκατάσταση του εξοπλισμού του Τ.Π. συγκεκριμένος τυποποιημένος χώρος ενός ή περισσότερων κριωμάτων με εμβαδό πολλαπλάσιο του εμβαδού κάτοψης ενός ETSI κριώματος.

Τη ζώνη ΣΣ δε θα πρέπει να διατρέχουν σωληνώσεις ύδρευσης ή αποχέτευσης. Σε περίπτωση που κάτι τέτοιο δεν είναι εφικτό θα πρέπει να λαμβάνεται μέριμνα τόσο για την κάλυψή τους όσο και την παροχέτευσή τους σε περιπτώσεις διαρροών.

Οι οδεύσεις μέχρι τη ζώνη ΣΣ καλωδιώσεων ισχυρών και ασθενών ρευμάτων θα πρέπει να γίνονται με ανεξάρτητες σχάρες αμφοτέρως γειωμένες στη γείωση λειτουργίας του κτιρίου και θα πρέπει να εισέρχονται στη ζώνη με τρόπο που να διευκολύνει τη γενική εργονομία. Μεταξύ τους θα πρέπει να υφίσταται ικανή απόσταση προς αποφυγή προβλημάτων από επαγωγικά ρεύματα.

7.15.2. Δομικές Εργασίες

Διαμόρφωση Χώρου - Γενικά

Η ζώνη που θα διατεθεί για ΣΣ πρέπει απαραίτητα να είναι ελεύθερη από πιθανή άλλη χρήση.

Η διαμόρφωση της ζώνης θα γίνεται σύμφωνα με την υφιστάμενη κατάσταση του χώρου εξοπλισμού του ΟΤΕ και σύμφωνα με τις μελέτες που θα εκπονούνται.

Κατά περίπτωση εκτελούνται οι απαιτούμενες εργασίες όπως διαμόρφωση δαπέδων, ψευδοροφών, επέκταση ψευδοπατώματος, ψευδοροφής, διανοίξεις οπών σε τοιχοποιίες ή πλάκες σκυροδέματος, τοποθετήσεις σχαρών και οδεύσεις καλωδίων, χρωματισμοί.

A. Τοιχώματα

Θα χρησιμοποιούνται τα υφιστάμενα τοιχώματα του χώρου που είναι εγκατεστημένος ο εξοπλισμός του ΟΤΕ. Η ζώνη ΣΣ δε θα οριοθετείται με τοιχώματα τα οποία θα τη διαχωρίζουν από τον υπόλοιπο χώρο.

B. Δάπεδο/Οροφή

Στη ζώνη ΣΣ θα τοποθετείται το ίδιο ψευδοδάπεδο που χρησιμοποιείται και στον υπόλοιπο χώρο που είναι εγκατεστημένος ο εξοπλισμός του ΟΤΕ, όπου αυτό υπάρχει.

Σε μικρά, απομακρυσμένα Α/Κ, όπου ο ΟΤΕ δεν εγκαθιστά ψευδοδάπεδο σε αντίστοιχους χώρους, δεν θα τοποθετείται ψευδοδάπεδο. Αντ' αυτού θα ακολουθούνται οι λύσεις που εφαρμόζονται και από τον ΟΤΕ σε όλα τα είδη των εργασιών.

Ψευδοροφή θα τοποθετείται εκεί που το ύψος του χώρου το επιτρέπει και στις περιπτώσεις που ήδη υπάρχει εγκατεστημένη στο χώρο που φιλοξενεί τη ζώνη ΣΣ. Το ελάχιστο καθαρό ύψος του χώρου από το ψευδοδάπεδο μέχρι την ψευδοροφή θα είναι ίδιο με αυτό που χρησιμοποιείται στην αίθουσα που φιλοξενεί τη ζώνη ΣΣ. Η ψευδοροφή θα είναι της ίδια ποιότητας και υλικών με αυτά που χρησιμοποιούνται από τον ΟΤΕ στο χώρο, ενώ ο φωτισμός θα είναι πανομοιότυπος με αυτόν που υπάρχει στον υπόλοιπο χώρο.

C. Κουφώματα

Η πόρτα εισόδου του χώρου θα είναι η υφιστάμενη του χώρου που φιλοξενείται η ζώνη ΣΣ. Το άνοιγμα της πόρτας εισόδου θα γίνεται με μαγνητική κάρτα ελέγχου ή κλειδιά.

Τα εξωτερικά κουφώματα θα συντηρούνται και θα στεγανοποιούνται, εφ' όσον αυτό είναι εφικτό. Σε αντίθετη περίπτωση θα αντικαθίστανται με νέα με διπλούς υαλοπίνακες 5-10-5mm, λαμβανομένης πάντα υπ' όψιν της αισθητικής των όψεων του κτιρίου.

Σε περίπτωση ισογείου χώρου θα τοποθετείται στα παράθυρα μεταλλικό κιγκλίδωμα, εξωτερικά ή εσωτερικά, για την ασφάλεια των εγκαταστάσεων.

D. Χρωματισμοί

Οι χρωματισμοί της ζώνης ΣΣ θα είναι πανομοιότυποι με αυτούς που χρησιμοποιούνται στο χώρο που φιλοξενεί τη ζώνη ΣΣ.

E. Κλιματισμός

Για τον κλιματισμό της ζώνης ΣΣ θα χρησιμοποιείται το υφιστάμενο κλιματιστικό σύστημα του χώρου. Σε περίπτωση που το σύστημα αυτό δεν επαρκεί θα πραγματοποιείται εμπλουτισμός του.

F. Δομική Πυροπροστασία

Θα χρησιμοποιείται η υφιστάμενη πυροπροστασία του χώρου που φιλοξενεί τη ζώνη ΣΣ.

G. Ικρίωματα – Ικρивоσειρές – Αντισεισμική Στήριξη Μηχανημάτων

Τα ικρίωματα για την τοποθέτηση του εξοπλισμού του Τ.Π., θα είναι τυποποιημένα κατά ETSI ETS 300 119 με διαστάσεις ικρίωματος Πλάτος χ Βάθος : 600mmx300mm. Οι ικρивоσειρές θα απέχουν μεταξύ τους 0,80m. ώστε μετά την τοποθέτηση και των ικρίωμάτων να υφίστανται διάδρομοι πρόσβασης πλάτους όχι μικρότερου των 80 cm.

Οι ικρивоσειρές που θα τοποθετηθούν στο χώρο θα έχουν αντισεισμική προστασία (στήριξη σε οροφή και δάπεδο σύμφωνα με τις προδιαγραφές εγκατάστασης ικρивоσειρών του ΟΤΕ.). Ο Τ.Π. είναι υποχρεωμένος να μεριμνήσει για την αντισεισμική στήριξη του εξοπλισμού του στην ικρивоσειρά σύμφωνα με τις προδιαγραφές ΟΤΕ.

H. Κατανεμητές

Προβλέπεται η χρήση του υφιστάμενου οπτικού κατανεμητή στο χώρο, για τον τερματισμό των Καλωδίων Οπτικών Ινών που προέρχονται από τη ζώνη ΣΣ, με ένδειξη του πλήθους του προς εγκατάσταση αριθμού οπτικών ινών και του τύπου του οπτικού connector.

Το Καλώδιο Οπτικών Ινών τοποθετείται σε σχάρα ή σε πλαστικό κανάλι και οδηγείται, κατά κανόνα διά μέσου του ψευδοδαπέδου, εκτός της ζώνης ΣΣ και στη συνέχεια στο ΦΥΠ ή στο στο Φρεάτιο Υποδοχής Τηλεπ/κού Παρόχου (ΦΥΤΠ), όπου κατασκευάζεται ο σύνδεσμος.

Η κατασκευή του ΦΥΤΠ είναι υπευθυνότητας του Τ.Π., με διαδικασία ανάλογη με εκείνη που περιγράφεται στο Παράρτημα 11 της παρούσας (Περιγραφή υπηρεσίας ΑΣ για ΤοΒ) στην περίπτωση Α/Κ με λιγότερους από 5000 συνδρομητές. Η σύνδεση των ζευγών ΚΟΙ στο ΦΥΤΠ πραγματοποιείται από τον ΟΤΕ μέχρι την παράδοση του χώρου Σύμμικτης Συνεγκατάστασης, εκτός εάν υπάρξουν καθυστερήσεις που οφείλονται στον Τ.Π. ή σε τρίτους.

Ο αρχικός αριθμός των ζευγών που θα είναι τερματισμένα στον Τοπικό Κατανεμητή Μικτονόμησης του ΟΤΕ για τις ζώνες ΣΣ και το βήμα επέκτασης αυτών περιγράφεται αναλυτικά στην παράγραφο 9.3 του Παραρτήματος 9. Τα ζεύγη θα τερματίζονται στο Γενικό Κατανεμητή ΟΤΕ μέσω Ενδιάμεσου Κατανεμητή που θα εγκαθιστά ο ΟΤΕ στο χώρο ΣΣ.

Τα καλώδια αυτά, τοποθετούνται σε κατάλληλου μεγέθους εσχάρες κατά την όδυσή τους στο εσωτερικό του κτιρίου μέχρι τη ζώνη ΣΣ. Στο εσωτερικό της ζώνης ΣΣ τα καλώδια θα οδεύουν τακτοποιημένα κάτω από το ψευδοδάπεδο (όπου αυτό υπάρχει).

Οι εσχάρες των τηλεπικοινωνιακών καλωδίων είναι σε κάθε περίπτωση διαφορετικές από εκείνες που χρησιμοποιούνται για την όδευση των καλωδίων εναλλασσόμενου και συνεχούς ρεύματος (AC & DC). Μεταξύ τους θα πρέπει να υφίσταται ικανή απόσταση προς αποφυγή προβλημάτων από επαγωγικά ρεύματα.

Στο διαθέσιμο χώρο του Τοπικό Καταναεμητή Μικτονόμησης όπου τερματίζονται τα ΕΣΚ, θα μικτονομηθούν όλα τα ζευγάρια τα οποία παραχωρούνται στον Τ.Π. μέσω της αδεσμοποίησης πρόσβασης. Η μικτονόμηση θα γίνει με σύρμα μικτονόμησης (ραζίρουμ) κατάλληλου χρωματισμού ενώ οι οριολωρίδες των αδεσμοποίητων ζευγών θα επισημανθούν με κατάλληλα βύσματα.

I. Γειώσεις

Θα χρησιμοποιηθεί η υφιστάμενη μπάρα γείωσης περιμετρικά και εσωτερικά στο χώρο. Σε περίπτωση που χρειάζεται, η μπάρα αυτή θα επεκτείνεται με τις ίδιες προδιαγραφές που ισχύουν στον περιβάλλοντα χώρο.

Στην περιμετρική λάμα γείωσης θα γειώνεται το σύνολο του εξοπλισμού της ζώνης ΣΣ (ικριωμάτων και εσχάρων) διά μέσου εύκαμπτου καλωδίου αναλόγου διατομής. Τα κλιματιστικά θα γειώνονται στη γείωση προστασίας. Τις γειώσεις θα πραγματοποιεί εκείνος (δηλ. ο ΟΤΕ. ή ο Τ.Π.) που κάθε φορά εγκαθιστά την αντίστοιχη εγκατάσταση.

J. Πυρανίχνευση

Προβλέπεται η χρήση του υφιστάμενου εξοπλισμού πυρανίχνευσης του χώρου που φιλοξενεί τη ζώνη Σ.Σ. Σε περίπτωση που ο εξοπλισμός αυτός δεν επαρκεί θα γίνεται εμπλουτισμός του με ίδιου τύπου εξοπλισμό.

K. Πρόσβαση – Παρακολούθηση

Στην περίπτωση κατά την οποία στο χώρο DSLAM του ΟΤΕ δεν έχει εγκατασταθεί access control η είσοδος του Τ.Π. θα γίνεται ΜΟΝΟ κατόπιν συνοδείας και επίβλεψης από αρμόδιο τεχνικό του ΟΤΕ, ο οποίος θα παραμένει όλο το διάστημα κατά το οποίο διαρκεί η επίσκεψη του Τ.Π.. Οι διαδικασίες που θα ακολουθούνται περιγράφονται αναλυτικά στην παράγραφο 7.17 του παρόντος Παραρτήματος.

Στη περίπτωση κατά την οποία εγκαθίσταται access control, αυτό θα υλοποιείται ως εξής:

- εγκατάσταση επίτοιχου καρταναγώστη εξωτερικά (χρησιμοποιείται για την είσοδο στον χώρο)
- εγκατάσταση πόρτας ασφαλείας με μπάρα ασφαλείας στην εσωτερική πλευρά (χρησιμοποιείται για την έξοδο από το χώρο καθώς και σε περίπτωση ανάγκης).
- εγκατάσταση κατάλληλων αισθητήρων παρακολούθησης του εσωτερικού χώρου (radar, μαγνητικές επαφές).

- εγκατάσταση CCTV πάνω από τη θύρα εισόδου της αίθουσας DSLAM και μεταφορά εικόνας στο ήδη εγκατεστημένο σύστημα του κλειστού κυκλώματος τηλεόρασης με δυνατότητα αποθήκευσης video για εβδομήντα δύο (72) ώρες.
- τα σχετικά στοιχεία που καταγράφονται από το σύστημα access control, θα παραμένουν διαθέσιμα προς όλους τους Παρόχους για χρονικό διάστημα ίσο με αυτό που ορίζει η Αρχή Προστασίας Προσωπικών Δεδομένων.
- πλήρη συμμόρφωση με τις διαδικασίες πρόσβασης στις σχετικές παραγράφους του παρόντος.

L. Τηλέφωνα

Σε κάθε ζώνη ΣΣ θα διατίθεται μια τηλεφωνική γραμμή με δυνατότητα μόνο εισερχομένων κλήσεων.

7.16. ΗΛΕΚΤΡΟΔΟΤΗΣΗ ΕΓΚΑΤΑΣΤΑΣΕΩΝ

7.16.1. Γενικά

Ο ΟΤΕ, θα διαθέτει παροχή τροφοδοσίας συνεχούς ρεύματος DC (χρησιμοποιώντας ξεχωριστό Πίνακα DC για τους Τ.Π. από αυτόν που χρησιμοποιείται για τον εξοπλισμό του ΟΤΕ) και το κόστος παροχής θα βαρύνει τον Τ.Π. Σε περίπτωση που ο Πίνακας DC, η γραμμή τροφοδοσίας ή το Ανορθωτικό Συγκρότημα δεν επαρκεί, θα γίνεται εμπλουτισμός/επέκτασή του.

Για την παροχή τροφοδοσίας συνεχούς ρεύματος DC θα τοποθετηθεί στη ζώνη ΣΣ ένας γενικός πίνακας διανομής DC σύμφωνα με τα αναφερόμενα στην παράγραφο 7.17 του παρόντος.

Οι καλωδιώσεις συνεχούς ρεύματος DC από τους αντίστοιχους πίνακες τοποθετούνται σε αντίστοιχες ανεξάρτητες σχάρες, επίτοιχες και εντός του ψευδοδαπέδου (παράλληλα με τις κριωσειρές), αμφότερες γειωμένες στη γείωση λειτουργίας του κτιρίου.

Τα τροφοδοτικά καλώδια DC θα εισάγονται στο χώρο κατά το δυνατόν κοντά στους αντίστοιχους πίνακες.

A. ΕΓΚΑΤΑΣΤΑΣΕΙΣ DC – ΠΙΝΑΚΑΣ DC

Το σύνολο του ενεργού εξοπλισμού θα ηλεκτροδοτείται με αδιάλειπτη παροχή συνεχούς ρεύματος DC με τάση -54V (ονομαστικό -48V). Για το σκοπό αυτό θα χρησιμοποιηθεί διακριτή θέση στον ξεχωριστό πίνακα διανομής DC που θα έχει κατασκευαστεί για τους Παρόχους, η οποία θα τροφοδοτείται από το ανορθωτικό συγκρότημα του Α/Κ που φιλοξενεί την Σ.Σ.. Σε περίπτωση που αυτό είναι αναγκαίο θα πραγματοποιείται εμπλουτισμός/επέκταση του ανορθωτικού.

Οι αναχωρήσεις θα είναι διακριτές ανά Τ.Π.. Συγκεκριμένα ο κάθε Τ.Π. θα λαμβάνει μια παροχή από τον πίνακα διανομής DC, με την ασφάλεια που αντιστοιχεί στον εξοπλισμό που έχει τοποθετήσει την οποία θα οδηγεί απ' ευθείας στα κριώματα/πλαίσια του.

Προκειμένου να εξασφαλιστεί η συνεχής επικαιροποίηση των στοιχείων που αφορούν τις ονομαστικές τιμές των ασφαλειών και να διασφαλιστεί η ασφάλεια του χώρου ΣΣ αναφορικά με

την επάρκεια ηλεκτρικής ισχύος, σε περίπτωση που ο Τ.Π. επιθυμεί να πραγματοποιήσει επαύξηση ηλεκτρικής ισχύος, μείωση ηλεκτρικής ισχύος ή αφαίρεση ασφαλειών, ακολουθούνται οι κάτωθι διαδικασίες:

➤ ΕΠΑΥΞΗΣΗ ΗΛΕΚΤΡΙΚΗΣ ΙΣΧΥΟΣ

Ένας Τ.Π. για να πραγματοποιήσει επαύξηση ηλεκτρικής ισχύος σε χώρο ΣΣ, θα πρέπει να υποβάλει σχετικό αίτημα επαύξησης στο Π.Σ. ΟΤΕ. Οι περιπτώσεις επαύξησης ηλεκτρικής ισχύος είναι οι ακόλουθες:

Αντικατάσταση των υφιστάμενων ασφαλειών DC του Τ.Π. με ασφάλειες μεγαλύτερης ισχύος.

Παροχή επιπλέον ασφαλειών DC στον Τ.Π.. Ο μέγιστος αριθμός επιπλέον ασφαλειών που μπορεί να αιτηθεί είναι δύο (2).

Η διαδικασία που ακολουθείται προκειμένου να λάβει ένας Τ.Π. επαύξηση ηλεκτρικής ισχύος σύμφωνα με τα ανωτέρω, έχει ως εξής:

Ο Τ.Π. υποβάλει στο Π.Σ. ΟΤΕ για τη λειτουργούσα ΣΣ που επιθυμεί, αίτηση επαύξησης ασφαλειών. Επιπλέον ο Τ.Π. δηλώνει εάν πρόκειται να γίνει αύξηση του πλήθους των ασφαλειών ή αντικατάσταση των υφιστάμενων ασφαλειών με άλλες μεγαλύτερης ισχύος, το πλήθος των ασφαλειών και την ονομαστική τιμή. Η αίτηση εξελίσσεται ως «Επαύξηση Ασφαλειών» ή «Αντικατάσταση Ασφαλειών» αντίστοιχα.

➤ ΜΕΙΩΣΗ ΗΛΕΚΤΡΙΚΗΣ ΙΣΧΥΟΣ

Η υποβολή αιτήματος για μείωση ασφαλειών στο Π.Σ. ΟΤΕ από τον Τ.Π. είναι απαραίτητη προϋπόθεση για να πραγματοποιηθεί μείωση ηλεκτρικής ισχύος, δηλαδή αντικατάσταση των υφιστάμενων ασφαλειών του Τ.Π. με ασφάλειες μικρότερης ισχύος.

Η διαδικασία που ακολουθείται προκειμένου να πραγματοποιήσει ένας Τ.Π. μείωση της ηλεκτρικής ισχύος που διαθέτει, έχει ως εξής:

Ο Τ.Π. υποβάλει στο Π.Σ. ΟΤΕ αίτηση για αντικατάσταση ασφαλειών, όπου επιλέγει τις ασφάλειες που επιθυμεί να αντικαταστήσει και την ονομαστική τιμή των μικρότερων ασφαλειών που επιθυμεί να τοποθετήσει.

➤ ΑΦΑΙΡΕΣΗ ΑΣΦΑΛΕΙΩΝ

Η υποβολή αιτήματος για αφαίρεση ασφαλειών στο Π.Σ. ΟΤΕ από τον Τ.Π. είναι απαραίτητη προϋπόθεση για να δικαιούται ο Τ.Π. να αφαιρέσει τις ασφάλειες που διαθέτει σε ένα χώρο ΣΣ. Σε περίπτωση που ο Τ.Π. καταργήσει την υπηρεσία ΣΣ, οι ασφάλειες αφαιρούνται χωρίς να είναι απαραίτητη η παράλληλη υποβολή αιτήματος για μείωση ασφαλειών από τον Τ.Π..

Η διαδικασία που ακολουθείται προκειμένου να πραγματοποιήσει ένας Τ.Π. αφαίρεση ασφαλειών έχει ως εξής:

Ο Τ.Π. υποβάλει στο Π.Σ. ΟΤΕ αίτηση για μείωση ασφαλειών, όπου επιλέγει τις ασφάλειες που επιθυμεί να αφαιρέσει.

B. ΤΡΟΠΟΣ ΜΕΤΡΗΣΗΣ ΚΑΙ ΧΡΕΩΣΗΣ

Για κατανάλωση ηλεκτρικής ενέργειας οι Τ.Π. χρεώνονται με τα πάγια μηνιαία τέλη κατανάλωσης ηλεκτρικής ισχύος (ανά Ampere DC)

Τα κόστη αυτά περιλαμβάνουν: (α) Κόστη καταναλούμενης DC ισχύος και ενεργείας τηλεπικοινωνιακού εξοπλισμού (β) Κόστη καταναλούμενης AC ισχύος και ενεργείας κλιματισμού οι οποίες έχουν αναχθεί (βάσει μελέτης) σε ισοδύναμη DC ισχύ και ενέργεια (γ) Κόστη συντήρησης κλιματιστικών μονάδων (δ) Κόστη συντήρησης ανορθωτικών συστημάτων και συστοιχιών συσσωρευτών (ε) Κόστη συντήρησης εφεδρικών ηλεκτροπαραγωγών συστημάτων.

Σημείωση: Τα τρία τελευταία κόστη ανάγονται σε ισοδύναμη DC ισχύ και ενέργεια (δηλ. ανά Ampere DC) βάσει του καταναλισκόμενου ρεύματος από μία κλιματιστική μονάδα (αφού μετασχηματιστεί από AC σε DC ισχύ με βάση την ίδια λογική που χρησιμοποιήθηκε για την αντιστοίχιση της AC ισχύος των κλιματιστικών σε DC ισχύ).

Η χρέωση των Τ.Π. για την κατανάλωση ηλεκτρικής ενέργειας πραγματοποιείται σύμφωνα με την κάτωθι διαδικασία:

Η συνολική κατανάλωση των Τ.Π. θα αντιστοιχείται με τη μετρούμενη τιμή έντασης του ρεύματος σε Ampere που παρέχονται από το ανορθωτικό συγκρότημα των Τ.Π.. Ο ΟΤΕ θα μετρά με την χρήση κατάλληλου οργάνου (αμπερομετρική πένσα), μία φορά ανά μήνα την τιμή του ρεύματος από το ανορθωτικό συγκρότημα προς τον πίνακα DC των Τ.Π. Η μετρούμενη τιμή θα είναι αυτή η οποία θα αντιστοιχεί στην συνολική κατανάλωση για όλους τους Τ.Π. και θα επιμερίζεται σε κάθε έναν από αυτούς.

Ο επιμερισμός στους Τ.Π. θα γίνεται κατ' αναλογία του πλήθους των κριωμάτων εκάστου Τ.Π. σε σχέση με το σύνολο των κατελιμμένων κριωμάτων.

C. ΦΩΤΙΣΜΟΣ –ΡΕΥΜΑΤΟΔΟΤΕΣ

Για το φωτισμό της ζώνης ΣΣ θα χρησιμοποιείται το υφιστάμενο σύστημα φωτισμού του χώρου που φιλοξενεί τη ζώνη. Σε περίπτωση που ο φωτισμός αυτός δεν επαρκεί θα εμπλουτίζεται με ίδιου τύπου φωτιστικά σώματα.

Η μέση ένταση φωτός στο χώρο, θα είναι περίπου 300 Lux στο ψευδοδάπεδο ή το τελικό δάπεδο.

Επίσης προβλέπεται η εγκατάσταση ρευματοδοτών γενικής χρήσης τύπου Σούκο (1-2 στη ζώνη).

7.17. ΥΠΗΡΕΣΙΑ ΣΥΝΟΔΕΙΑΣ ΠΑΡΟΧΟΥ ΚΑΤΑ ΤΗΝ ΠΑΡΟΧΗ ΥΠΗΡΕΣΙΩΝ ΣΥΜΜΙΚΤΗΣ ΣΥΝΕΓΚΑΤΑΣΤΑΣΗΣ

Ο ΟΤΕ για το σκοπό της παροχής των υπηρεσιών σύμμικτης συνεγκατάστασης θα παρέχει μετά από σχετικό αίτημα του Τ.Π. συνοδεία πρόσβασης, για το σκοπό της επίσκεψης ή συντήρησης ή εγκατάστασης του εξοπλισμού του στον αντίστοιχο χώρο.

Η διαβάθμιση παροχής της υπηρεσίας συνοδού πρόσβασης εξαρτάται αφενός από το χρόνο αναγγελίας της, αφετέρου από τη χρονική περίοδο πραγματοποίησής της ως ακολούθως:

A. Χρόνος Αναγγελίας

- ✓ **Προγραμματισμένη A:** Επίσκεψη εντός ή εκτός χρόνου εργασίας προσωπικού ΟΤΕ. Η γνωστοποίησή της γίνεται τουλάχιστον **πέντε (5) εργάσιμες ημέρες** νωρίτερα.

- ✓ **Προγραμματισμένη Β:** Επίσκεψη εντός ή εκτός χρόνου εργασίας προσωπικού του ΟΤΕ. Η γνωστοποίησή της θα γίνεται τουλάχιστον **48 ώρες νωρίτερα**.
- ✓ **Απρογραμμάτιστη (έκτακτη):** Επίσκεψη εντός ή εκτός χρόνου εργασίας προσωπικού ΟΤΕ. Ο ΟΤΕ θα επιλαμβάνεται εντός χρόνου **2 ωρών (το μέγιστο)** από την γνωστοποίησή της σ' αυτόν.

B. Χρονική Περίοδος

- ✓ Εντός τακτικού ωραρίου εργασίμων ημερών
- ✓ Εκτός τακτικού ωραρίου εργασιών ημερών πλην νυκτερινού ωραρίου
- ✓ Νυκτερινού ωραρίου εργασίμων ημερών
- ✓ Σαββατοκύριακα και επίσημες Αργίες
- ✓ Το αντίστοιχο κόστος συνοδείας θα επιβαρύνει τον Τ.Π..

7.18. ΚΑΘΑΡΙΣΜΟΣ ΧΩΡΟΥ ΣΣ

Ο ΟΤΕ θα προβαίνει σε τακτά χρονικά διαστήματα σε καθαρισμό του χώρου. Ο καθαρισμός θα περιλαμβάνει το πάτωμα και την αποκομιδή μικροαντικειμένων. Στο προσωπικό καθαρισμού θα γίνεται με μέριμνα του ΟΤΕ σύντομη ενημέρωση, ώστε να αποφεύγεται οποιαδήποτε επαφή με τον εξοπλισμό των Τ.Π..

Το κόστος καθαρισμού, περιλαμβάνεται στα λειτουργικά έξοδα χρήσης χώρου, που καταβάλλονται μηνιαία από τους Τ.Π.

Κούττες ή οποιαδήποτε υλικά συσκευασίας ή εξοπλισμού Τ.Π, δεν θα παραμένουν στο χώρο σύμμικτης συνεγκατάστασης, και στους παρακείμενους ή όμορους με την σύμμικτης συνεγκατάσταση χώρους, αλλά με ευθύνη του Τ.Π. θα απομακρύνονται από την αίθουσα άμεσα και θα μεταφέρονται στους ειδικούς κάδους που βρίσκονται εκτός του κτιρίου του Α/Κ.

Σε περίπτωση που αυτό δε θα πραγματοποιηθεί από τον Τ.Π., τα υλικά συσκευασίας (κούττες κ.λ.π.) θα απομακρύνονται από τον ΟΤΕ με απολογιστική χρέωση του Τ.Π..

Σε περίπτωση εργασιών συνεργειών του ΟΤΕ ή για λογαριασμό του ΟΤΕ, οι υπεύθυνοι θα μεριμνούν επίσης για την αποκομιδή των σκουπιδιών και την μεταφορά τους στους ειδικούς κάδους που βρίσκονται εκτός του κτιρίου του Α/Κ.

Σε τακτά χρονικά διαστήματα ο ΟΤΕ θα καθαρίζει τον υποδαπέδιο χώρο.

7.19. ΑΔΕΙΑ ΕΙΣΟΔΟΥ ΣΤΕΛΕΧΩΝ Ή ΣΥΝΕΡΓΑΤΩΝ ΠΑΡΟΧΟΥ ΣΕ ΧΩΡΟΥΣ ΣΣ

Οι άδειες εισόδου δύνανται να είναι ατομικές ή ομαδικές και να αναφέρονται σε ένα ή περισσότερα κτίρια. Η χρονική διάρκεια ισχύος των αδειών εισόδου είναι ανάλογη των αντίστοιχων εργασιών και ποτέ μεγαλύτερη κάθε ημερολογιακού έτους. Τα στελέχη και οι συνεργάτες του Τ.Π. υποχρεούνται να τις φέρουν και να τις επιδεικνύουν, μετά της Αστυν. Ταυτότητάς τους, σε κάθε ζήτηση των Οργάνων Ελέγχου των κτιρίων του ΟΤΕ. Δεν επιτρέπονται επί αυτών, σβησίματα, ξέσματα, διορθώσεις, προσθήκες κ.λ.π., ενώ πρέπει να διαγράφονται τα κενά των εντύπων αδειών. Απαιτείται η ανανέωση των αδειών εισόδου ανά ημερολογιακό έτος.

Ο νόμιμος εκπρόσωπος ή εξουσιοδοτημένο στέλεχος του Τ.Π. υποβάλλει στη ΔΠΕΠ με επιστολή που φέρει το λογότυπο της εταιρείας του, αίτημα έκδοσης άδειας εισόδου, ορίζοντας το προσωπικό της εταιρείας του ή συνεργατών του, το οποίο θα εισέρχεται σε χώρους ΣΣ.

Μετά την έκδοση της άδειας εισόδου, η ΔΠΕΠ ενημερώνει σχετικά τον αρμόδιο του Τ.Π. (νόμιμο εκπρόσωπο ή εξουσιοδοτημένο στέλεχος).

Στέλεχος ή συνεργάτης του Τ.Π. ο οποίος διαθέτει άδεια εισόδου θα πρέπει κατά την επίσκεψή του σε χώρο ΣΣ να συνοδεύεται καθ' όλη τη διάρκεια της επίσκεψής του, από εξουσιοδοτημένο από τον ΟΤΕ για το σκοπό αυτό, προσωπικό συνοδείας.

Ο εκπρόσωπος του Τ.Π. οφείλει να ενημερώνει τον ΟΤΕ, σε περίπτωση που δεν επιθυμεί να συνεχίσουν στελέχη ή συνεργάτες του Τ.Π. να διαθέτουν άδεια εισόδου. Για την ακύρωση της άδειας εισόδου ακολουθείται αντίστοιχη διαδικασία με την ανωτέρω που αφορά την έκδοση άδειας εισόδου.

7.20. ΔΙΑΔΙΚΑΣΙΑ ΕΠΙΜΕΡΙΣΜΟΥ/ΕΞΟΦΛΗΣΗΣ ΚΟΣΤΟΥΣ ΣΣ

Η διαδικασία επιμερισμού του κατασκευαστικού κόστους ΣΣ, είναι εντελώς ανάλογη με εκείνη που περιγράφεται στο Παράρτημα 6 της παρούσας Προσφοράς Αναφοράς για την περίπτωση των χώρων ΦΣ.

7.21. ΑΙΤΗΣΗ ΕΚΠΟΝΗΣΗΣ ΤΕΧΝΙΚΗΣ ΜΕΛΕΤΗΣ ΓΙΑ ΣΥΜΜΕΙΚΤΗ ΣΥΝΕΓΚΑΤΑΣΤΑΣΗ

 ΟΡΓΑΝΙΣΜΟΣ ΤΗΛΕΠΙΚΟΙΝΩΝΙΩΝ ΕΛΛΑΔΟΣ											
ΓΕΝ. Δ/ΝΣΗ ΕΓΧΩΡΙΩΝ ΠΑΡΟΧΩΝ											
Δ/ΝΣΗ ΠΩΛΗΣΕΩΝ & ΕΞΥΠΗΡΕΤΗΣΗΣ ΠΑΡΟΧΩΝ											
ΑΙΤΗΣΗ ΤΕΧΝΙΚΗΣ ΠΡΟΜΕΛΕΤΗΣ ΕΙΚΟΝΙΚΗΣ - ΣΥΜΜΕΙΚΤΗΣ* ΣΥΝΕΓΚΑΤΑΣΤΑΣΗΣ											
ΕΠΩΝΥΜΙΑ						ΔΙΑΚΡΙΤΙΚΟΣ ΤΙΤΛΟΣ					
ΟΔΟΣ:						ΑΡΙΘΜ.		Τ.Κ			
ΠΕΡΙΟΧΗ						ΝΟΜΟΣ					
Α.Φ.Μ.						Δ.Ο.Υ					
ΟΝΟΜ/ΩΝΥΜΟ ΝΟΜΙΜΟΥ ΕΚΠΡΟΣΩΠΟΥ											
ΓΕΝΙΚΗ/ΕΙΔΙΚΗ ΑΔΕΙΑ											
ΣΤΟΙΧΕΙΑ ΑΡΜΟΔΙΟΥ											
ΟΝΟΜΑΤΕΠΩΝΥΜΟ:						ΘΕΣ	Η				
ΤΗΛΕΦ.:						FAX					
ΚΙΝΗΤΟ						Email					
ΟΔΟΣ:						ΑΡΙΘΜ.		Τ.Κ			
ΠΕΡΙΟΧΗ:						ΝΟΜΟΣ					
ΑΣΤΙΚΟ ΚΕΝΤΡΟ ΟΤΕ											
ΤΑΧ. Δ/ΝΣΗ				ΟΔΟΣ				ΑΡΙΘ	Μ.:	Τ.Κ	
				ΠΕΡΙ				ΝΟΜ	ΟΣ		
Α. Φυσικές, ηλεκτρικές και περιβαλλοντικές απαιτήσεις χώρου συνεγκατάστασης											
Α1. Ποσότητα, τύπος και χαρακτηριστικά ικριωμάτων και εξοπλισμού:										(Συμπληρ ώστε τη συν. ΕΑ1)	

A2. Περιγραφή των υπηρεσιών που θα προσφερθούν					
A3. Max συνολικό φορτίο AC που απαιτείται (σε KW)					

7.22. ΠΡΩΤΟΚΟΛΛΟ ΠΑΡΑΔΟΣΗΣ – ΠΑΡΑΛΑΒΗΣ ΣΣ



ΟΡΓΑΝΙΣΜΟΣ ΤΗΛΕΠΙΚΟΙΝΩΝΙΩΝ ΤΗΣ ΕΛΛΑΔΟΣ Α.Ε.

Λ. ΚΗΦΙΣΙΑΣ 99 , 15124 ΜΑΡΟΥΣΙ

HELLENIC TELECOMMUNICATION ORGANIZATION S.A.

99 KIFISIAS AVE, 151 24 MAROUSSI

**ΠΡΩΤΟΚΟΛΛΟ ΠΑΡΑΔΟΣΗΣ - ΠΑΡΑΛΑΒΗΣ
ΔΙΑΜΟΡΦΩΜΕΝΟΥ ΧΩΡΟΥ ΣΥΜΜΙΚΤΗΣ ΣΥΝΕΓΚΑΤΑΣΤΑΣΗΣ
ΣΤΟ Α/Κ**

Οι υπογράφοντες από πλευράς ΟΤΕ :

1.

που αποτελούν την επιτροπή παράδοσης του έργου <<ΔΙΑΜΟΡΦΩΣΗ ΧΩΡΟΥ ΣΥΜΜΙΚΤΗΣ ΣΥΝΕΓΚΑΤΑΣΤΑΣΗΣ ΣΤΟ Α/Κ >> προσήλθαμε στις/.../20.... στον τόπο του έργου, μαζί με τους εκπροσώπους της εταιρίας

3.

για την παράδοση – παραλαβή των εργασιών που εκτελέστηκαν για λογαριασμό και με την επίβλεψη ΟΤΕ και έχοντας υπόψη :

- 7. την Προσφορά Αναφοράς ΟΤΕ 2010 για την Αδεσμοποιητή Πρόσβαση στον Τοπικό Βρόχο, όπως ισχύει.
- 8. την από/.../20.... αίτηση της (εκπόνηση τεχνικής προμελέτης χώρου Σύμμικτης Συνεγκατάστασης στο Α/Κ
- 9. την από/.../20.... προσφορά του ΟΤΕ
- 10. την από/.../20.... εξόφληση της αναλογούσας οφειλής της προϋπολογισθείσας δαπάνης του έργου «Διαμόρφωση χώρου ΣΣ Α/Κ

βεβαιώνουμε τα ακόλουθα:

Εμείς τα μέλη της ως άνω επιτροπής, για λογαριασμό του ΟΤΕ παραδώσαμε και της εταιρίας, σήμερα στις/.../20...., παραλάβαμε τον διαμορφωμένο χώρο Σύμμικτης Συνεγκατάστασης στο Α/Κ, αφού προηγουμένως ελέγξαμε την υλοποίηση /διαθεσιμότητα των:

A/A	ΠΑΡΟΧΕΣ ΧΩΡΟΥ ΣΥΜΜΙΚΤΗΣ ΣΥΝΕΓΚΑΤΑΣΤΑΣΗΣ	ΝΑΙ	ΟΧΙ ΗΜΕΡ/ΝΙΑ ΠΑΡΑΔΟΣΗ Σ
A	Συνολικό εμβαδόν ζώνης ΣΣ	τ.μ.	
B	Διαθέσιμα ζεύγη ΕΣΚ σε Ε/Κ	.000	
1	ΔΟΜΙΚΑ		
1.1	Ψευδοδάπεδο		
1.2	Διαμόρφωση ψευδοδαπέδου		
1.3	Ψευδοροφή ορυκτών ινών		
1.4	Διαμόρφωση ψευδοροφής ορυκτών ινών		

A/A	ΠΑΡΟΧΕΣ ΧΩΡΟΥ ΣΥΜΜΙΚΤΗΣ ΣΥΝΕΓΚΑΤΑΣΤΑΣΗΣ	ΝΑΙ	ΟΧΙ ΗΜΕΡ/ΝΙΑ ΠΑΡΑΔΟΣΗ Σ
1.5	Στεγανοποίηση εξωτ. Κουφωμάτων		
1.6	2πλοί θερμομονωτικοί υαλοπίνακες		
1.7	Αλουμινένια Υαλοστάσια		
1.8	Πόρτα ασφαλείας – Μπάρα πανικού		
1.9	Μεταλλικά κιγκλιδώματα παραθύρων έξω		
1.10	Χρωματισμοί με πλαστικό		
2	ΗΛΕΚΤΡΟΜΗΧΑΝΟΛΟΓΙΚΑ		
2.1	Ηλεκτρικά AC		
	Φωτισμός χώρου		
	Φωτιστικό ασφαλείας 8W/1,5h		
	Ρευματοδότες χώρου		
2.2	Ηλεκτρικά DC		
	Νέος Ηλεκτρικός πίνακας διανομής DC X θέσεων		
	Διάγραμμα ηλεκτρικού πίνακα DC		
	Σύνδεση ανορθωτικού συγκροτήματος με ΤΕΛ		
2.3	Γειώσεις		
	Περιμετρική λάμα γείωσης / Ισοδυναμικός ζυγός		
	Γείωση ικριώματος		
2.4	Κλιματισμός		
	X υφιστάμενα κλιματιστικά		
	Τοποθέτηση νέου κλιματιστικού close control τεμάχια x (-)		
	Σύνδεση κλιματιστικών με ΤΕΛ		
2.5	Πυρανίχνευση (υφιστάμενη)		
	Πίνακας Πυρανίχνευσης		
	Πυρανιχνευτές		
	Κομβίο χειροκίνητης αναγγελίας πυρκαγιάς		
	Σειρήνα συναγερμού		
2.6	Πυρόσβεση		
	X Φορητοί πυροσβεστήρες CO ₂ των 5Kgr		
2.7	Κλειστό κύκλωμα τηλεόρασης (CCTV)		
	Ψηφιακό καταγραφικό – πολυπλέκτης		
	Οθόνη παρακολούθησης (monitor)		
	Έγχρωμοι εικονολήπτες		
	Ηλεκτρικός πίνακας 230V τροφοδοσίας του κλειστού κυκλώματος		
	Ερμάριο τοποθέτησης του εξοπλισμού		
3	ΤΗΛΕΠΙΚΟΙΝΩΝΙΑΚΟΣ ΕΞΟΠΛΙΣΜΟΣ		
3.1	Κατανεμητής HDF		
	X οριολωρίδες (ρεγκλέτες) των 100” σε πλήρη ανάπτυξη		
	ΕΣΚ τερματισμένο .000”		
	X ικριώματα (60* X cm)		
3.2	Εξοπλισμός ODF		
	ΚΟΙ X ινών τερματισμένο σε ODF με κατάληξη στο «ΦΥΤΠ»		
	X πλαίσια		

A/A	ΠΑΡΟΧΕΣ ΧΩΡΟΥ ΣΥΜΜΙΚΤΗΣ ΣΥΝΕΓΚΑΤΑΣΤΑΣΗΣ	ΝΑΙ	ΟΧΙ ΗΜΕΡ/ΝΙΑ ΠΑΡΑΔΟΣΗ Σ
3.3	Εσχάρες – Σιδηροκατασκευές		
	Εναέρια σχάρα όδευσης ΚΟΙ Τ.Π.		
	Υποδαπέδια σχάρα όδευσης παροχικών καλωδίων σε πίνακα DC		
	Ενάγια σχάρα Backhauling (ΚΟΙ προς SDH/...)		
	Αντισεισμική στήριξη ικριοσειρών		
4	ΠΡΟΣΒΑΣΗ		
	Access control		
	1 επίτοιχος καρταναγνώστης έξω		
	Μπάρα πανικού με monitoring function έσω		
5	ΔΙΑΦΟΡΑ		
	Καθαριότητα χώρου		
	Βεντούζα		

Κατά τον έλεγχο, διαπιστώθηκαν οι ανωτέρω εκκρεμότητες του πίνακα, οι οποίες συμφωνείται με το παρόν να αποκατασταθούν έως και την αναγραφόμενη ημερομηνία.

Πέραν των ανωτέρω γενικών παροχών, παραδόθηκαν ειδικά στην τα εξής :

	ΠΑΡΟΧΕΣ ΣΥΜΜΙΚΤΗΣ ΣΥΝΕΓΚΑΤΑΣΤΑΣΗΣ A/K	
1	Τροφοδοσία σε DC X * XXX ampere στις θέσεις του πίνακα DC	
2	ΕΣΚ XXX ζευγών, με αριθμό ορίων που θα δοθούν από το WCRM	
3	X Ρεγκλέτες σε κατακόρυφη διάταξη στον HDF	
4	X Ικρίωμα/τα (60 * X cm) με αριθμό ικρ	
5	X πλαίσιο στον ODF με αριθμό	
6	ΚΟΙ X ινών για τη σύνδεση ODF – « ΦΥΤΠ »	
7	Όρια X στον ODF	
8	Λειτουργική ετοιμότητα ΣΣ *	
9	Σχέδιο με τις θέσεις των παρεχόμενων ικριωμάτων/πλαισίων	
10	Πίνακας του πίνακα DC με τις θέσεις των παρεχόμενων ασφαλειών	

* **Ολοκλήρωση της αίτησης παροχής ΣΣ**

Μετά τα ανωτέρω, υπογράφηκε το παρόν πρωτόκολλο παράδοσης – παραλαβής, το οποίο συντάχθηκε σε δύο πρωτότυπα, ένα για κάθε μέρος ως εξής :

ΟΤΕ ΑΕ

.....

ΠΑΡΑΡΤΗΜΑ 8. ΕΙΚΟΝΙΚΗ ΣΥΝΕΓΚΑΤΑΣΤΑΣΗ

8.1. ΠΡΟΫΠΟΘΕΣΕΙΣ ΠΑΡΟΧΗΣ ΕΙΚΟΝΙΚΗΣ ΣΥΝΕΓΚΑΤΑΣΤΑΣΗΣ

Ο Τ.Π. μπορεί να αιτηθεί Εικονική Συνεγκατάσταση σε οποιαδήποτε Α/Κ που πληροί αθροιστικά τις κάτωθι προϋποθέσεις:

- δεν υπάρχει ήδη κατασκευασμένος ξεχωριστός χώρος Φυσικής Συνεγκατάστασης
- δεν έχει προγραμματιστεί κατασκευή ξεχωριστού χώρου Φυσικής Συνεγκατάστασης σύμφωνα με τις διαδικασίες της παραγράφου 6.3 του Παραρτήματος 6 της παρούσας
- ο υπάρχων ελεύθερος χώρος Φυσικής Συνεγκατάστασης δεν επαρκεί για να καλύψει τις ανάγκες του Τ.Π. που αιτείται συνεγκατάσταση και ταυτόχρονα δεν υπάρχει διαθέσιμος χώρος για την επέκταση του υφιστάμενου ξεχωριστού χώρου.

Ο ΟΤΕ παρέχει την αιτηθείσα συνεγκατάσταση στα Α/Κ που διαθέτει, πλην περιπτώσεων όπου αντικειμενικοί λόγοι που αφορούν το τεχνικά εφικτό ή την ανάγκη προστασίας της ακεραιότητας του δικτύου ΟΤΕ δεν επιτρέπουν την παροχή της συγκεκριμένης υπηρεσίας. Με την επιφύλαξη των διατάξεων της παρούσας, το είδος της παρεχόμενης συνεγκατάστασης καθορίζεται από το αίτημα του Τ.Π.

Ως λόγοι απόρριψης αιτημάτων εικονικής συνεγκατάστασης, δύνανται να προτείνονται από τον ΟΤΕ αποκλειστικά οι ακόλουθοι:

1. Περιπτώσεις μισθωμένων κτιρίων τα οποία δεν ανήκουν στον όμιλο του ΟΤΕ (όπου υπάρχει έλλειψη χώρου ή δεν επιτρέπεται από το μισθωτήριο συμβόλαιο, μόνο εφόσον ο εκμισθωτής απορρίψει αίτημα ΟΤΕ για την σχετική τροποποίηση του μισθωτηρίου συμβολαίου).
2. Έλλειψη διαθέσιμου χώρου στα ΑΚ ΟΤΕ, κατάλληλου για την αιτηθείσα συνεγκατάσταση.
3. Διαφύλαξη της ακεραιότητας δικτύου ΟΤΕ.
4. Αδυναμία λήψης των απαιτούμενων αδειών και εγκρίσεων των Δημοσίων, Δημοτικών Αρχών και Νομικών Προσώπων του ευρύτερου Δημοσίου Τομέα, για την υλοποίηση των απαιτούμενων εργασιών για την παροχή των υπηρεσιών συνεγκατάστασης, η οποία δεν οφείλεται σε υπαιτιότητα ΟΤΕ.

Σε κάθε περίπτωση οι ως άνω λόγοι οφείλουν να είναι αντικειμενικά αιτιολογημένοι, σύμφωνα με τα οριζόμενα στην ανακοίνωση της Ευρωπαϊκής Επιτροπής για την εφαρμογή των κανόνων του Ανταγωνισμού σε Συμφωνίες πρόσβασης στον τομέα των τηλεπικοινωνιών [Access notice, (265/2, 22-8-1998, παρ. 91(ε)].

Σε περίπτωση κατά την οποία, δεν δύναται να παράσχει τον τύπο συνεγκατάστασης που αιτείται ο Τ.Π. για κάποιον από τους ανωτέρω περιοριστικά αναφερόμενους λόγους, ο ΟΤΕ υποχρεούται όπως ενημερώσει εγγράφως τον Τ.Π. που έχει αιτηθεί την σχετική υπηρεσία, αιτιολογώντας την άρνησή του με αναφορά στους συγκεκριμένους λόγους για τους οποίους δεν είναι εφικτή η παροχή

του συγκεκριμένου τύπου συνεγκατάστασης, εντός δέκα (10) εργάσιμων ημερών από την ημερομηνία κατάθεσης του σχετικού αιτήματος. Ταυτόχρονα με την κοινοποίηση των λόγων απόρριψης, ο ΟΤΕ οφείλει να προτείνει εναλλακτικό τύπο συνεγκατάστασης, προκειμένου να ικανοποιήσει το αίτημα του Τ.Π.. Η σχετική ενημέρωση κοινοποιείται και στην ΕΕΤΤ εντός της ίδιας προθεσμίας.

8.2. ΠΑΡΟΧΗ ΕΙΚΟΝΙΚΗΣ ΣΥΝΕΓΚΑΤΑΣΤΑΣΗΣ

Ο ΟΤΕ ενημερώνει τον Τ.Π. σε περίπτωση όπου αίτημα του Τ.Π. για νέο ή υφιστάμενο χώρο Φυσικής Συνεγκατάστασης σε συγκεκριμένο Αστικό κέντρο δεν μπορεί να ικανοποιηθεί μέσω ΦΣ και ΣΣ. Ο Τ.Π., εφόσον επιθυμεί, αιτείται με επιστολή προς τον ΟΤΕ τη σύνταξη τεχνικής προμελέτης για ΕΣ (§ 8.22). Σε αυτήν την περίπτωση ο Τ.Π. χρεώνεται με το σχετικό εφάπαξ τέλος εκπόνησης τεχνικής προμελέτης. Ο ΟΤΕ συντάσσει και αποστέλλει την τεχνική προμελέτη ΕΣ στον Τ.Π. εντός χρονικού διαστήματος δέκα (10) εργάσιμων ημερών από την αίτηση του Τ.Π. για τεχνική προμελέτη. Εφόσον ο Τ.Π. προβεί σε ακύρωση του αιτήματος κατά τη διάρκεια εκπόνησης της τεχνικής προμελέτης, χρεώνεται με το σχετικό εφάπαξ τέλος ακύρωσης τεχνικής προμελέτης. Ο Τ.Π., εφόσον επιθυμεί να αναλάβει το απαιτούμενο κόστος, οφείλει να προχωρήσει σε σχετικό αίτημα παροχής ΕΣ μέσω του Π.Σ. ΟΤΕ εντός δέκα (10) εργάσιμων ημερών από την ανωτέρω ειδοποίηση για την τεχνική προμελέτη.

Ο ΟΤΕ θα διαμορφώνει τους χώρους ΕΣ με βάση τα αιτήματα των Τ.Π, λαμβάνοντας υπόψη τη χρονική προτεραιότητα που έθεσαν οι Τ.Π.. Ο Τ.Π. θα καλείται εγγράφως από τον ΟΤΕ εντός πέντε (5) εργάσιμων ημερών από την υποβολή του αιτήματος παροχής ΕΣ, για δεσμευτική επιβεβαίωση του αιτήματος, η οποία περιλαμβάνει την υπογραφή της σχετικής Σύμβασης Συνεγκατάστασης, την καταβολή εγγυητικής επιστολής ύψους 30% και την κατάθεση προκαταβολής ύψους 20% επί της προϋπολογισθείσας δαπάνης. Τα εν λόγω ποσοστά υπολογίζονται για κάθε Τ.Π. με βάση την αναλογία του στο χώρο ΕΣ. Η ημερομηνία λήξης της εγγυητικής επιστολής είναι δύο (2) μήνες μετά την προγραμματισμένη ημερομηνία ολοκλήρωσης των εργασιών διαμόρφωσης του αντιστοίχου χώρου ΕΣ, σύμφωνα με το χρόνο που ορίζεται κατωτέρω.

Ο χρόνος κατασκευής και παράδοσης των νέων χώρων ΕΣ δε θα υπερβαίνει τις είκοσι (20) εργάσιμες ημέρες από τη δεσμευτική επιβεβαίωση του αιτήματος, όπως αυτή αναγράφεται ανωτέρω.

Η παράδοση ενός νέου χώρου ΕΣ γίνεται σύμφωνα με την παράγραφο 8.4 του παρόντος παραρτήματος.

Ο ΟΤΕ εκδίδει και αποστέλλει στον Τ.Π. εκκαθαριστικό τιμολόγιο και αντίγραφα των απολογιστικών στοιχείων κόστους (σχετικά τιμολόγια, πραγματικές εργατοώρες κλπ.) μέσα σε ένα (1) μήνα από την υπογραφή του πρωτοκόλλου παραλαβής. Ο Τ.Π. καταβάλλει στον ΟΤΕ το ποσό που προκύπτει από την αφαίρεση από το ανωτέρω ποσό εκκαθάρισης, του ποσού που έχει ήδη καταβάλλει ο Τ.Π. στον ΟΤΕ σε μετρητά (δηλαδή του 70% της προϋπολογισθείσας δαπάνης που αναλογεί στον Τ.Π. με βάση την αναλογία του στο χώρο ΣΣ) εντός δέκα (10) εργάσιμων ημερών από την αποστολή του τιμολογίου. Ο ΟΤΕ επιστρέφει την εγγυητική επιστολή στον Τ.Π. εντός

προθεσμίας δύο (2) εργάσιμων ημερών από την ημερομηνία εξόφλησης. Σε περίπτωση όπου ο Τ.Π. δεν εξοφλήσει τον ΟΤΕ, ο ΟΤΕ έχει δικαίωμα να εκπέσει την εγγυητική επιστολή που έχει καταθέσει ο Τ.Π. για το συγκεκριμένο έργο.

Σε περίπτωση αμφισβήτησης της ορθότητας του λογαριασμού ακολουθούνται οι γενικότερες διαδικασίες αμφισβήτησης λογαριασμών οι οποίες προβλέπονται στο κεφάλαιο 4 περί Οικονομικών όρων της παρούσας προσφοράς αναφοράς.

Σε περίπτωση όπου το πραγματικό κόστος κατασκευής είναι μικρότερο του ποσού που έχει καταβάλει ο Τ.Π. τότε ο ΟΤΕ εκδίδει πιστωτικό σημείωμα προς τον Τ.Π. για το ανάλογο ποσό εντός δέκα (10) εργάσιμων ημερών από την αποστολή του εκκαθαριστικού τιμολογίου σύμφωνα με το προηγούμενο εδάφιο.

8.3. ΠΑΡΟΧΗ ΣΥΝΕΓΚΑΤΑΣΤΑΣΗΣ ΣΕ ΥΦΙΣΤΑΜΕΝΟ ΧΩΡΟ ΕΣ

Σε περίπτωση κατά την οποία ένας Τ.Π. αιτείται συνεγκατάσταση σε ήδη κατασκευασμένο χώρο ΕΣ και στον οποίο υπάρχουν ελεύθεροι πόροι, ακολουθείται η παρακάτω διαδικασία:

1. Ο Τ.Π. καταθέτει αίτηση στο Π.Σ. ΟΤΕ για συνεγκατάσταση σε υφιστάμενο χώρο ΕΣ ενημερώνοντας για τον αριθμό των κριωμάτων που θα εγκαταστήσει. Η αίτηση παίρνει αυτόματα αριθμό πρωτοκόλλου και εξυπηρετείται με χρονική προτεραιότητα.
2. Ο ΟΤΕ εντός πέντε (5) ΕΗ από την κατάθεση της σχετικής αίτησης ενημερώνει τον Τ.Π. σχετικά με το ποσό που πρέπει να καταβάλει σε κάθε έναν από τους συνεγκατεστημένους Τ.Π. , σύμφωνα με την παρ. 6.10 του Παραρτήματος 6.
3. Ο Τ.Π. υποχρεούται να καταβάλει το αναλογούν ποσό σε κάθε έναν από τους συνεγκατεστημένους Τ.Π. εντός δέκα (10) εργάσιμων ημερών από την ημερομηνία ενημέρωσης από τον ΟΤΕ.
4. Σε περίπτωση όπου ένας Τ.Π. δεν εκπληρώσει εμπρόθεσμα την προαναφερθείσα οικονομική του υποχρέωση, η αίτησή του ακυρώνεται.
5. Ο Τ.Π. κοινοποιεί τα αντίγραφα πληρωμής των συνεγκατεστημένων παρόχων (παρ. 6.4.3) στον ΟΤΕ και υπογράφει εντός πέντε (5) εργάσιμων ημερών Πρωτόκολλο Παράδοσης Παραλαβής του χώρου ΕΣ με τον ΟΤΕ.

8.4. ΠΑΡΑΔΟΣΗ/ΠΑΡΑΛΑΒΗ ΧΩΡΟΥ

Η παράδοση ενός νέου χώρου ΕΣ γίνεται εφόσον έχουν περατωθεί όλες οι προβλεπόμενες εργασίες και ο συγκεκριμένος χώρος είναι λειτουργικά έτοιμος. Ο ΟΤΕ αποστέλλει εγγράφως και μέσω του Π.Σ. ΟΤΕ στους Τ.Π. που έχουν αιτηθεί το συγκεκριμένο χώρο / επέκταση ειδοποίηση σύμφωνα με την οποία καλεί τους εν λόγω Τ.Π. να παραλάβουν το έργο υπογράφοντας σχετικό πρωτόκολλο Παράδοσης – Παραλαβής εντός δέκα (10) εργάσιμων ημερών από την ανωτέρω ειδοποίηση, αφού πρώτα καταβάλλουν το 50% της αναλογούσας προϋπολογισθείσας δαπάνης του συγκεκριμένου έργου. Το πρωτόκολλο παράδοσης – παραλαβής, που επισυνάπτεται στην παράγραφο 7.22. του παρόντος Παραρτήματος, θα επιβεβαιώνει τα ακόλουθα:

- Τον ακριβή χώρο για την τοποθέτηση των κριωμάτων του Τ.Π..

- Την εγκατάσταση πίνακα DC και τη λειτουργούσα παροχή DC μέσω κατάλληλου ασφαλειοαποζεύκτη.
- Τα ανεπτυγμένα ζεύγη στον Ενδιάμεσο Κατανομητή.
- Τις λειτουργούσες κλιματιστικές μονάδες.
- Τους εγκατεστημένους ODF, HDF
- Το αντίστοιχο ΦΥΠ σε λειτουργία (εφόσον υφίσταται) στις περιπτώσεις παροχής υπηρεσιών ενσύρματου backhaul.
- Τη δυνατότητα σύνδεσης δικτύου Τ.Π. από ΦΥΠ (εφόσον υφίσταται) / ΦΥΤΠ (εφόσον δεν υφίσταται ΦΥΠ) μέχρι τον οπτικό κατανομητή του χώρου συνεγκατάστασης.
- Την δυνατότητα πρόσβασης σύμφωνα με τους όρους και διατάξεις που περιγράφονται στην υποενότητα 8.19 του παρόντος.

8.5. ΚΑΤΑΣΤΡΟΦΗ ΤΟΥ ΕΡΓΟΥ

Κατ' εξαίρεση των αναφερόμενων στην παράγραφο περί Ανωτέρας Βίας του Κεφαλαίου 3 (Γενικοί Όροι) της παρούσας προσφοράς, στην περίπτωση που ο χώρος Εικονικής Συνεγκατάστασης (ΕΣΣ) καταστραφεί εξ' ολοκλήρου ή μερικώς, - και η καταστροφή δεν οφείλεται σε ελάττωμα της ύλης ή της αρχικής κατασκευής αυτού - παρά σε απρόβλεπτα ή/και ανεξέλεγκτα γεγονότα, πληρούντα την έννοια της Ανωτέρας Βίας, ώστε να καταστεί ολοκληρωτικά ακατάλληλο για τη συμφωνημένη χρήση του από τον Τ.Π. τότε ο ΟΤΕ ή ο Τ.Π. μπορεί να επιλέξει μέσα σε δέκα (10) εργάσιμες ημέρες από την επέλευση της ανωτέρω καταστροφής, να τερματίσει τη μεταξύ τους σύμβαση.

Εάν οποιοδήποτε από τα δύο συμβαλλόμενα ΜΕΡΗ προβεί σε τέτοια επιλογή και τη γνωστοποιήσει στο άλλο ΜΕΡΟΣ εγγράφως, τότε αμφότερα τα ΜΕΡΗ απαλλάσσονται πάσης υποχρέωσης απορρέουσας από τη μεταξύ τους ισχύουσα σύμβαση.

Εάν ο χώρος εικονικής (ΕΣ) υποστεί μικρότερες ζημιές και δεν καταστεί ολοκληρωτικά ακατάλληλο για τη χρήση που έχει επιτραπεί στον Τ.Π. ή εάν υποστεί ζημιές, με συνέπεια να εμποδίζεται η παροχή της αντίστοιχης υπηρεσίας από ΟΤΕ ή Τ.Π., ο ΟΤΕ αναλαμβάνει να προχωρήσει αμέσως στην επισκευή των ζημιών (με εξαίρεση βελτιώσεις που αφορούν ιδιοκτησία του ΟΤΕ εκτός εάν οι μη επισκευάσιμες από τον ΟΤΕ ζημιές της ιδιοκτησίας του παρεμποδίζουν τον Τ.Π. στην παροχή της υπηρεσίας), με επιβάρυνση του/των Τ.Π. με το αναλογούν κόστος αποκατάστασης των ζημιών.

8.6. ΧΡΕΩΣΗ ΜΗΝΙΑΙΩΝ ΠΑΓΙΩΝ ΤΕΛΩΝ ΛΕΙΤΟΥΡΓΙΚΩΝ ΕΞΟΔΩΝ ΧΡΗΣΗΣ ΧΩΡΟΥ

Αφορά τα τέλη που πρέπει να καταβάλει ο κάθε ένας Τ.Π. σε μηνιαία βάση για τα λειτουργικά έξοδα και τη χρήση του χώρου ΕΣ λαμβάνοντας υπόψη τα ικρίωματα που καταλαμβάνει ο κάθε Τ.Π. και την ισχύουσα τιμή ανά ικρίωμα.

8.7. ΚΑΤΑΝΟΜΗ ΠΟΡΩΝ ΕΣ

Τα αιτήματα των Τ.Π. για παροχή πόρων συνεγκατάστασης (π.χ. χώρου, ζευγών κ.λ.π.) ικανοποιούνται κατά σειρά χρονικής προτεραιότητας.

Ως ελάχιστη πρώτη παροχή χώρου στη ΕΣ θεωρείται το ένα (1) ικρίωμα (διαστάσεων 60 x 30 cm). Στη ΕΣ το βήμα επέκτασης είναι ένα (1) ικρίωμα (διαστάσεων 60 x 30 cm). Για την παροχή επιπλέον ικριώματος, απαιτείται να υπάρχει επαρκής κάλυψη λειτουργούντων ΕΣΚ, κατ' αντιστοιχία με τα όσα αναφέρονται στην παράγραφο 6.8 του Παραρτήματος 6.

Εάν ο Τ.Π. δεν εγκαταστήσει τον εξοπλισμό του στο χώρο Εικονικής συνεγκατάστασης για τρεις (3) μήνες μετά την παράδοση σε αυτόν του εν λόγω χώρου και εφόσον, λόγω έλλειψης κατάλληλου διαθέσιμου χώρου, εκκρεμεί αίτηση συνεγκατάστασης για ΑΠΤΒ άλλου Τ.Π., ο Τ.Π. υποχρεούται να επιστρέψει το χώρο εικονικής συνεγκατάστασης, εντός προθεσμίας τουλάχιστον δέκα (10) εργάσιμων ημερών από τη λήψη σχετικής έγγραφης ειδοποίησης από τον ΟΤΕ, η οποία κοινοποιείται στην ΕΕΤΤ. Στην περίπτωση αυτή ακολουθείται η κάτωθι διαδικασία: Ο ΟΤΕ εντός 5 ΕΗ από την κατάθεση του σχετικού αιτήματος συνεγκατάστασης ειδοποιεί με επιστολή του όλους τους Τ.Π. οι οποίοι είναι συνεγκατεστημένοι στη συγκεκριμένη ΕΣ να επιστρέψουν τα ικρίωματα που δεν χρησιμοποιούνται ή υπο-χρησιμοποιούν λόγω αιτήματος παρόχου για παροχή ή επαύξηση ικριώματος το οποίο δεν μπορεί να ικανοποιηθεί λόγω έλλειψης χώρου. Στην εν λόγω επιστολή αναφέρεται ρητά ότι σε περίπτωση που δεν προκύψουν ελεύθερα – μέσω αποδέσμευσης - ικρίωματα, το αίτημα του Τ.Π. θα ικανοποιηθεί με επέκταση του χώρου μέσω της διαδικασίας του χρονοπρογραμματισμού. Η επιστολή κοινοποιείται στον ενδιαφερόμενο Τ.Π. και στην ΕΕΤΤ. Στην περίπτωση που εξασφαλιστούν παραπάνω ικρίωματα από αυτά που απαιτούνται για την ικανοποίηση του εν λόγω αιτήματος, ο ΟΤΕ προχωράει στη διαδικασία της υπογραφής του πρωτοκόλλου παράδοσης επιστροφής ικριωμάτων ξεκινώντας με τον Τ.Π. ο οποίος πρώτος κατά χρονολογική σειρά αποδέχτηκε εγγράφως (ή με όποιο άλλο τρόπο συμφωνηθεί) την επιστροφή των ικριωμάτων του. Στη συνέχεια ενημερώνει τους υπόλοιπους Τ.Π. που αποδέχτηκαν μεταγενέστερα να επιστρέψουν ικρίωμάτα τους ότι η ανάγκη αποδέσμευσης καλύφθηκε και δεν είναι απαραίτητο να επιστρέψουν υπο-χρησιμοποιούμενα ικρίωματα. Αν οι υπόλοιποι Τ.Π. παρόλα αυτά εξακολουθούν να επιθυμούν να αποδεσμεύσουν τα ικρίωμάτα τους, ισχύει για αυτούς η διαδικασία εκούσιας αποχώρησης (ολικής ή μερικής σύμφωνα με τα αναφερόμενα στην παράγραφο 6.9.3 του Παραρτήματος 6 (Οικειοθελής Αποδέσμευση Ικριωμάτων).

Σε περίπτωση όπου ο Τ.Π. έχει δεσμεύσει χώρο για περισσότερα από ένα (1) ικρίωμα στο χώρο της ΕΣ και δεν χρησιμοποιούνται ή υπο-χρησιμοποιούνται για διάστημα μεγαλύτερο από έξι (6) μήνες, ενώ παράλληλα λόγω έλλειψης κατάλληλου διαθέσιμου χώρου, εκκρεμεί αίτηση συνεγκατάστασης άλλου Τ.Π., ο Τ.Π. υποχρεούται να περιορίσει τα ικρίωμάτα του στο χώρο ΣΣ, προκειμένου να ικανοποιηθούν τα εκκρεμή αιτήματα, εντός δεκαπέντε (15) ΕΗ από τη σχετική έγγραφη ειδοποίηση του ΟΤΕ, η οποία κοινοποιείται στην ΕΕΤΤ.

Ο Τ.Π. που αποχωρεί, δύναται να διατηρήσει δεσμευμένο χώρο για μόνο ένα (1) ικρίωμα στην περίπτωση της ΕΣ. Σε κάθε περίπτωση ο Τ.Π. που αποχωρεί μπορεί να διατηρήσει στην κατοχή του όρια 500 ζευγών στον καταναμητή επιπλέον αυτών που έχει διαθέσει σε τελικούς συνδρομητές.

Η αποδέσμευση ικριωμάτων ή και ζευγών θα πρέπει να γίνεται από τον Τ.Π. ο οποίος αποχωρεί, με παράλληλη ανάληψη του σχετικού κόστους, εντός αποκλειστικής προθεσμίας δεκαπέντε (15) εργάσιμων ημερών από τη λήψη της σχετικής ειδοποίησης του ΟΤΕ.

Ο νέος Τ.Π., υποχρεούται, ως προϋπόθεση παράδοσης του χώρου από τον ΟΤΕ, να καταβάλει στον Τ.Π. ο οποίος αποχωρεί το ήδη χρηματικό ποσό που προκύπτει σύμφωνα με την παράγραφο 6.10.1 του παραρτήματος 6.

Εγκατεστημένος Τ.Π. δύναται να αιτηθεί οποιαδήποτε χρονική στιγμή μερική ή ολική αποδέσμευση ικριωμάτων του σε συγκεκριμένο ΑΚ. Η διαδικασία αποδέσμευσης και επιμερισμού κόστους στη συγκεκριμένη περίπτωση γίνεται σύμφωνα με την παράγραφο 6.10.1 του Παραρτήματος 6. Σε περίπτωση ακούσιας αποχώρησης (λ.χ. πτώχευσης, παύσης εργασιών, κτλ) ακολουθούνται οι διαδικασίες που προβλέπονται από το νόμο και, επικουρικώς, οι εγκριθείσες από την ΕΕΤΤ διαδικασίες εκούσιας αποχώρησης.

Στην ΕΣ η αρχική διάθεση ζευγών χαλκού στον Τ.Π. θα είναι μέχρι 600 ζεύγη.

8.8. ΑΝΑΓΓΕΛΙΑ / ΑΡΣΗ ΒΛΑΒΗΣ

Αρχικά ο Τ.Π. οφείλει να διερευνήσει με τα συστήματα εποπτείας και διαχείρισης που διαθέτει και να εντοπίσει τη βλάβη. Στην περίπτωση που εντοπίζεται βλάβη σε τμήμα ευθύνης ΟΤΕ γίνεται αναγγελία της βλάβης από τον Τ.Π..

Μέχρι την ολοκλήρωση του Π.Σ. ΟΤΕ για αναγγελία βλάβης από τους Παρόχους, η αναγγελία της βλάβης γίνεται με αποστολή «Εντύπου Αναγγελίας Βλάβης» (Ε.Α.Β.) στο Τμήμα Υποστήριξης Λειτουργίας Παρόχων στο FAX: 210 6111593. Η αναγγελία της βλάβης εισάγεται 24 * 7 * 365.

Η αναγγελία που εισάγεται σε μη ΕΗ & ΕΩ, υπολογίζεται ότι κατατέθηκε την επόμενη ΕΗ.

Με την αναγγελία της βλάβης, ο Τ.Π. θα παρέχει στον ΟΤΕ όλες τις απαιτούμενες πληροφορίες όπως συμπτώματα βλάβης, μετρήσεις και ενέργειες που έχει ήδη πραγματοποιήσει.

8.9. ΠΡΟΓΡΑΜΜΑΤΙΣΜΕΝΕΣ ΚΑΙ ΕΚΤΑΚΤΕΣ ΕΡΓΑΣΙΕΣ

Στην περίπτωση προγραμματισμένων ή εκτάκτων εργασιών ΟΤΕ ισχύουν τα εξής:

Στις προγραμματισμένες εργασίες εμπíπτουν οι επεκτάσεις Κέντρων.

Σε κάθε περίπτωση, ο ΟΤΕ θα καταβάλει τη μέγιστη δυνατή προσπάθεια ώστε να μειώνονται στο ελάχιστο οι διακοπές πρόσβασης σε σημεία του τοπικού Βρόχου.

Ο ΟΤΕ δεν ευθύνεται για τη διακοπή των υπηρεσιών πρόσβασης που μπορεί να προκληθεί από εργασίες τρίτων (π.χ. έργα οδοποιίας ή δίκτυα τρίτων) ή λόγω έκτακτων συνθηκών.

Προγραμματισμένες εργασίες από οποιοδήποτε από τα συμβαλλόμενα μέρη, οι οποίες κρίνεται, με βάση τα διδάγματα της επιστήμης και την κοινή πείρα ότι ενδέχεται να επηρεάσουν δυσμενώς τις υπηρεσίες που προσφέρει ο αντισυμβαλλόμενος, εκτελούνται υποχρεωτικά σε διαστήματα εκτός ωρών αιχμής. Ως διαστήματα εκτός ωρών αιχμής ορίζονται οι επίσημες αργίες καθώς και το διάστημα μεταξύ 24:00 και 06:00 των εργάσιμων ημερών. Κάθε συμβαλλόμενο μέρος οφείλει να ενημερώσει εγγράφως με fax τον αντισυμβαλλόμενο τουλάχιστον 5ΕΗ πριν από την προβλεπόμενη ημερομηνία έναρξης των προγραμματισμένων εργασιών. Η προθεσμία των 5 ΕΗ αυτή μπορεί κατ' εξαίρεση να συντημηθεί μόνο σε αντικειμενικά αιτιολογημένες εξαιρετικές περιπτώσεις έκτακτης και επείγουσας ανάγκης. Ο αντισυμβαλλόμενος οφείλει να επιβεβαιώσει άμεσα (και το αργότερο

εντός 2ΕΗ ημερών από την ημερομηνία παραλαβής του fax, εκτός εάν πρόκειται για εξαιρετική περίπτωση έκτακτης και επείγουσας ανάγκης, οπότε η αποστολή της επιβεβαίωσης γίνεται αμελλητί) ότι ενημερώθηκε αποστέλλοντας σχετικό fax στο άλλο συμβαλλόμενο μέρος. Η παραπάνω ενημέρωση πρέπει να περιλαμβάνει τουλάχιστον τα ακόλουθα:

- a) Περιγραφή της εργασίας που πρόκειται να εκτελεσθεί
- b) Ημερομηνία και ώρα έναρξης της εργασίας
- c) Προβλεπόμενη διάρκεια ολοκλήρωσης της εργασίας
- d) Πιθανές επιπτώσεις στη παροχή λιανικών υπηρεσιών από τον ΟΤΕ
- e) Πιθανές επιπτώσεις στην παροχή λιανικών υπηρεσιών από τον ΠΑΡΟΧΟ και των υπηρεσιών που παρέχει ο ΟΤΕ στον Τ.Π μέσω της ΑΠΤΒ
- f) Σχετική εργασία που πρέπει να πραγματοποιήσει και το άλλο μέρος, εφόσον απαιτείται
- g) Πιθανά προτεινόμενα μέτρα προστασίας και δοκιμές που θα πρέπει να πραγματοποιήσει το άλλο μέρος.

8.10. ΣΥΝΤΗΡΗΣΗ Η/Μ ΕΓΚΑΤΑΣΤΑΣΕΩΝ

Αφορά σε προληπτική και επιδιορθωτική συντήρηση των Η/Μ εγκαταστάσεων του κτιρίου. Οι Η/Μ εγκαταστάσεις του κτιρίου, δύνανται (διαφοροποιούνται ανάλογα με τη θέση που βρίσκεται ο χώρος σύμμικτης συνεγκατάστασης,) να είναι :

ΕΙΔΟΣ ΕΓΚΑΤΑΣΤΑΣΗΣ	ΑΠΑΙΤΟΥΜΕΝΕΣ ΕΤΗΣΙΩΣ	ΣΥΝΤΗΡΗΣΕΙΣ
ΚΛΙΜΑΤΙΣΜΟΣ		
Κλιμ. Μονάδες Κλειστού Ελέγχου	4	
ΗΛΕΚΤΡΟΛΟΓΙΚΑ		
Ηλεκτρολογική εγκατάσταση	2	
ΗΛΕΚΤΡΟΠΑΡΟΧΙΚΑ		
Ανορθωτικό Συγκρότημα, Συστοιχίες Συσσωρευτών		2
ΣΥΣΤΗΜΑ ΑΣΦΑΛΕΙΑΣ		
Κάμερες, πολυπλέκτης, video, οθόνη	2	
ΠΥΡΑΝΙΧΝΕΥΣΗ		
Πυρανιχνευτές, κομβία, σειρήνες κ.λπ.	1	
Ανελκυστήρας		

Οι εργατοώρες για την προληπτική συντήρηση διαφοροποιούνται ανά κτίριο, βάσει του αριθμού των συντηρούμενων εγκαταστάσεων.

Η επιδιορθωτική συντήρηση αναφέρεται στην περίπτωση βλάβης των ανωτέρω Η/Μ εγκαταστάσεων. Αμέσως μετά τον εντοπισμό της η βλάβη θα γνωστοποιείται στην αρμόδια υπηρεσία ΟΤΕ, η οποία και θα μεριμνά για την αποκατάστασή της.

8.11. ΕΞΟΠΛΙΣΜΟΣ Τ.Π.

Το DSLAM του Τ.Π. πρέπει να είναι ίδιας τεχνολογίας με το αντίστοιχο του ΟΤΕ, στο συγκεκριμένο Τ.Κ. που γίνεται η συνεγκατάσταση, δηλαδή ίδιος κατασκευαστής, τύπος, έκδοση λογισμικού κλπ, και καθ' υπόδειξη του ΟΤΕ (και γενικά να πληροί τις τεχνικές προδιαγραφές που ορίζει ο ΟΤΕ).

Ο ΟΤΕ παρέχει στον Τ.Π. τα τεχνικά χαρακτηριστικά και όλα τα απαραίτητα στοιχεία του εξοπλισμού για τον τύπο DSLAM στο συγκεκριμένο Α/Κ.

Ο ΟΤΕ θα παραδίδει το ηλεκτρικό ρεύμα τροφοδοσίας σε διακριτή θέση πίνακα ηλεκτρικής τροφοδοσίας ενώ το καλώδιο τροφοδοσίας από τον πίνακα ως τον εξοπλισμό του Τ.Π. θα τοποθετείται από τον ίδιο, εκτός και εάν συμφωνηθεί διαφορετικά. Η σύνδεση θα γίνεται από τον Τ.Π..

Στις περιπτώσεις όπου απαιτείται, τοποθετείται ενδιάμεσος οπτικός κατανεμητής στο χώρο του DSLAM για τον τερματισμό των οπτικών καλωδίων από τον εξοπλισμό των Τ.Π..

Τα υλικά και οι εργασίες υποδομής (ενδιάμεσοι κατανεμητές, συνδετικά καλώδια, ηλεκτρικές παροχές, διαχωριστές κλπ.) παρέχονται και εκτελούνται από τον ΟΤΕ, το δε κόστος τους επιβαρύνει τον Τ.Π.

8.12. ΕΓΚΑΤΑΣΤΑΣΗ ΕΞΟΠΛΙΣΜΟΥ ΠΑΡΟΧΟΥ

Η εγκατάσταση του DSLAM Τ.Π., προϋποθέτει την υπογραφή του συμφωνητικού εικονικής συνεγκατάστασης και την ολοκλήρωση των εργασιών διαμόρφωσης του χώρου εικονικής συνεγκατάστασης.

Μετά τα ανωτέρω, ορίζεται από κοινού ημερομηνία, εντός μηνός, κατά την οποία θα γίνει η έναρξη των εργασιών εγκατάστασης του DSLAM του ΠΑΡΟΧΟΥ με ευθύνη του Τ.Π..

Η διάρκεια αυτών των εργασιών, δεν θα υπερβαίνει τις δεκαπέντε (15) εργάσιμες ημέρες, εκτός αν συντρέχει σπουδαίος λόγος που δικαιολογεί αντικειμενικά την υπέρβαση της εν λόγω προθεσμίας. Στην περίπτωση αυτή ο Τ.Π. υποχρεούται αμελλητί να ενημερώνει εγγράφως τον ΟΤΕ, με σχετική κοινοποίηση στην ΕΕΤΤ, παραθέτοντας το συγκεκριμένο λόγο καθυστέρησης.

Το DSLAM εγκαθίσταται από τον Τ.Π. ή με ευθύνη δική του, στο υποδειχθέντα από τον ΟΤΕ χώρο εγκατάστασης, με τη συνοδεία ΟΤΕ. Η εγκατάσταση του DSLAM του Τ.Π. θα γίνεται σε ξεχωριστό ικρίωμα (τα) σε υπάρχουσα ή νέα ικρивоσειρά, εάν αυτό είναι εφικτό σύμφωνα με την τεχνική μελέτη και σύμφωνα με τις τεχνικές απαιτήσεις του χώρου ΕΣ. Σε περίπτωση όπου δεν είναι δυνατή η εγκατάσταση ξεχωριστού ικρίωματος, το DSLAM του Τ.Π. δύναται να εγκατασταθεί σε κοινό ικρίωμα με εξοπλισμό του ΟΤΕ ή άλλου Τ.Π. Στο DSLAM του Τ.Π. τοποθετείται διακριτική σήμανση (π.χ. πινακίδα, ταμπέλα ή αυτοκόλλητο), ώστε να είναι δυνατή η εύκολη αναγνώρισή του.

Η καλή λειτουργία του εξοπλισμού του Τ.Π. γνωστοποιείται από τον ίδιο στον ΟΤΕ εγγράφως, ώστε να αρχίσει η εκμετάλλευση του εξοπλισμού. Από την πρώτη ημέρα εκμετάλλευσης αρχίζει και η συντήρηση του εξοπλισμού του Τ.Π. από τον ΟΤΕ.

8.13. ΛΕΙΤΟΥΡΓΙΑ – ΣΥΝΤΗΡΗΣΗ ΕΞΟΠΛΙΣΜΟΥ ΠΑΡΟΧΟΥ**A. Υποχρεώσεις Τ.Π.:**

- a) Η αναβάθμιση του εγκαταστημένου DSLAM Τ.Π. παράλληλα με τον ΟΤΕ, ώστε ανά πάσα χρονική στιγμή τα DSLAM ΟΤΕ και Τ.Π. να έχουν τα ίδια λειτουργικά χαρακτηριστικά, σε κάθε Α/Κ παροχής της εικονικής συνεγκατάστασης.
- b) Η διαχείριση του DSLAM Τ.Π., μέσω ίδιων συστημάτων τηλεδιαχείρισης.
- c) Η παρακολούθηση της ποιότητας και ο εντοπισμός οποιασδήποτε βλάβης του DSLAM Τ.Π. μέσω ίδιων συστημάτων τηλεδιαχείρισης.
- d) Η παροχή στον ΟΤΕ, του απαραίτητου υλικοτεχνικού εξοπλισμού του οποίου η χρήση είναι πιθανό να απαιτηθεί, προκειμένου να είναι εφικτή η τοπική αποκατάσταση βλαβών.
- e) Η παροχή στον ΟΤΕ, των εξαρτημάτων (ανταλλακτικών) που τυχόν θα απαιτηθούν κατά τη διάρκεια των διαδικασιών παραλαβής, λειτουργίας ή διορθωτικής συντήρησης του DSLAM Τ.Π., στον τόπο του Τ.Κ που είναι εγκατεστημένο το DSLAM Τ.Π.
- f) Η διακίνηση των υλικών του DSLAM Τ.Π. προς και από τον τόπο του εγκατεστημένου DSLAM.
- g) Η υποβολή υπογεγραμμένου αναλυτικού πίνακα του εγκατεστημένου υλικού ιδιοκτησίας παρόχου στο συγκεκριμένο Τ.Κ. (συνοδεύει το πρωτόκολλο παράδοσης / παραλαβής).
- h) Οι εργασίες επέκτασης, εμπλουτισμού, αναβάθμισης του DSLAM Τ.Π..

B. Υποχρεώσεις ΟΤΕ:

- a) Η προσήκουσα και έγκαιρη (με έγγραφη ειδοποίηση έξι (6) μήνες πριν) ενημέρωση του Τ.Π. για την αναβάθμιση του λογισμικού του εξοπλισμού ΟΤΕ στο συγκεκριμένο Τ.Κ, και τον καταληκτικό χρόνο ολοκλήρωσής της, παρέχοντας του όλα τα απαραίτητα στοιχεία, για το είδος και τον χρόνο αναβάθμισης, εφόσον αυτή αναμένεται να επηρεάσει τη λειτουργία των υποδομών του Τ.Π..
- b) Η έγκαιρη ενημέρωση (με fax) του Τ.Π. για τα απαιτούμενα υλικά στην περίπτωση βλάβης ή διορθωτικής συντήρησης του DSLAM Τ.Π. και η υπογραφή (ως παραλαβών) αντιγράφου του πίνακα παράδοσης υλικών.
- c) Η επίβλεψη και η διορθωτική συντήρηση του DSLAM Τ.Π., ενημερώνοντας τον Τ.Π. για την επιβάρυνση του με το προκαλούμενο κόστος
- d) Η διαδικασία συντήρησης θα είναι αντίστοιχη της ισχύουσας εκάστοτε διαδικασίας που ακολουθεί ο ΟΤΕ για τον εξοπλισμό του.
- e) Η συντήρηση του DSLAM Τ.Π., δύναται να γίνει και από προσωπικό εκμισθώτριας εταιρίας του ΟΤΕ, με την επίβλεψη τεχνικού προσωπικού ΟΤΕ και με παρουσία εκπροσώπων του Τ.Π. αν αυτός το επιθυμεί.
- f) Σε κάθε περίπτωση, αναβάθμισης ή εμπλουτισμού του DSLAM Τ.Π., θα πραγματοποιούνται δοκιμές καλής λειτουργίας, από τον Τ.Π.σε συνεργασία με προσωπικό του ΟΤΕ.

8.14. ΔΙΑΔΙΚΑΣΙΑ ΣΥΝΤΗΡΗΣΗΣ

Ο ΟΤΕ αναλαμβάνει τη συντήρηση του εξοπλισμού του Τ.Π. και είναι υπεύθυνος για την άρση βλαβών σύμφωνα με τη βλαβοδιάγνωση και τις οδηγίες του Τ.Π.. Η αναγγελία και άρση βλάβης περιγράφονται στην παράγραφο 8.8. του παρόντος Παραρτήματος.

8.15. ΤΕΧΝΙΚΑ ΧΑΡΑΚΤΗΡΙΣΤΙΚΑ ΕΞΟΠΛΙΣΜΟΥ ΠΑΡΟΧΟΥ

Ο εξοπλισμός των Τ.Π. για όλες τις μορφές συνεγκατάστασης, θα πρέπει να πληροί τις προϋποθέσεις που ορίζονται από τα ισχύοντα πρότυπα ή / και προδιαγραφές σύμφωνα με τα αναφερόμενα στο άρθρο 40 του Ν. 4070/2012, με ενδεικτική αναφορά στα παρακάτω, όπως ισχύουν.

8.16. ΠΕΡΙΟΡΙΣΜΟΙ ΣΤΟΝ ΕΞΟΠΛΙΣΜΟ ΣΥΝΕΓΚΑΤΑΣΤΑΣΗΣ

Ο χώρος που διατίθεται από τον ΟΤΕ στα πλαίσια Εικονικής συνεγκατάστασης, κατ' εφαρμογή της κείμενης Κοινοτικής και εθνικής νομοθεσίας και του ισχύοντος Κανονιστικού Πλαισίου, για την αποτελεσματική υλοποίηση της πλήρως και μεριζόμενης Αδεσμοποίητης Πρόσβασης στον Τοπικό Βρόχο, θα φιλοξενεί εξοπλισμό του Τ.Π. ο οποίος εξυπηρετεί αποκλειστικά ίδιες ανάγκες του και μόνο για το σκοπό αυτό.

Στις περιπτώσεις όπου ένας Τ.Π. διαθέτει εξοπλισμό σε περισσότερους από έναν χώρους συνεγκατάστασης στο ίδιο κτίριο του ΟΤΕ, για την εξυπηρέτηση αναγκών Αδεσμοποίητης Πρόσβασης στον Τοπικό Βρόχο ο ΟΤΕ υποχρεούται να παρέχει την δυνατότητα διασύνδεσης του εν λόγω εξοπλισμού του Τ.Π. και να δίνει δυνατότητα συγκέντρωσης της συνολικής κίνησης σε έναν από τους χώρους συνεγκατάστασης εντός του κτιρίου του ΟΤΕ.

Στους χώρους ΕΣ ο Τ.Π. δύναται να εγκαταστήσει εξοπλισμό που θα επιτρέπει την παροχή υπηρεσιών μετάδοσης και σύνδεσης (backhaul services) με ίδια μέσα. Η ιδιοπαροχή υπηρεσιών μετάδοσης και σύνδεσης πραγματοποιείται μέσω ΚΟΙ από τον οπτικό κατανεμητή (ODF) και το αντίστοιχο ΦΥΠ ή ΦΥΤΠ. Στην περίπτωση που ο Τ.Π. επιθυμεί να κάνει χρήση ασυρματικού backhauling ο ΟΤΕ θα τοποθετεί καλώδιο το οποίο θα συνδέει τον εξοπλισμό του Τ.Π. εντός του χώρου εικονικής συνεγκατάστασης με την απαραίτητη διάταξη κεραιοσυστήματος στην ταράτσα. Ο Τ.Π. θα δηλώνει στην αίτησή του, τόσο τον εξοπλισμό που πρόκειται να χρησιμοποιήσει, όσο και τον τρόπο σύνδεσής του με το δίκτυο κορμού.

Δεν επιτρέπεται η εγκατάσταση εξοπλισμού ενέργειας τύπου μπαταριών λόγω της επιβάρυνσης των περιβαλλοντικών συνθηκών της αίθουσας παρά μόνο στεγανού τύπου VRLA, που και ο ΟΤΕ χρησιμοποιεί στις δικές του εγκαταστάσεις.

Για τη συνεγκατάσταση εξοπλισμού του Τ.Π. στα Αστικά Κέντρα του ΟΤΕ, θα τηρηθούν οι ακόλουθες αρχές ή / και περιορισμοί:

Ο ΟΤΕ θα ενημερώνει τον Τ.Π. για: α. τα χαρακτηριστικά των σημείων διεπαφής του δικτύου του.

β. κρίσιμες παραμέτρους που προκαλούν δυσλειτουργία στο δίκτυο του ΟΤΕ ή/και των άλλων Παρόχων, βάσει των οποίων ο ΟΤΕ θα μπορεί να διακόψει τη παροχή της υπηρεσίας.

Ο Τ.Π. θα ενημερώνει τον ΟΤΕ για:

α. τη συνολική ισχύ του ικριώματος και την ένταση ενός πλήρως εξοπλισμένου πλαισίου. β. την καταναλισκόμενη ισχύ κατά την έναρξη λειτουργίας του τηλεπ. εξοπλισμού του. γ. την ηλεκτρομαγνητική συμβατότητα του τηλεπ. εξοπλισμού του. δ. την ηλεκτρική ασφάλεια (safety) του τηλεπ. εξοπλισμού του και αντίστοιχα θα πρέπει να διασφαλίζει ότι:

- a. το βάρος ανά τετραγωνικό μέτρο του εξοπλισμού που πρόκειται να εγκατασταθεί βρίσκεται εντός των επιτρεπτών ορίων ασφάλειας του κτιρίου, τα οποία οφείλει να δημοσιοποιεί ο ΟΤΕ
- b. οι ηλεκτρομαγνητικές παρεμβολές που προέρχονται από ηλεκτρικές συσκευές του Τ.Π. να μην επηρεάζουν τη λειτουργία του εξοπλισμού του ΟΤΕ ή των άλλων Τ.Π.
- c. Η απαιτούμενη ηλεκτρική ισχύς λειτουργίας του εξοπλισμού που πρόκειται να εγκατασταθεί από τον Τ.Π. να μη ξεπερνά το όριο ισχύος που μπορεί να διατεθεί χωρίς διακοπή λειτουργίας του εξοπλισμού του ΟΤΕ ή άλλου Τ.Π., όπως αυτό ορίζεται στην Τεχνική Μελέτη Συνεγκατάστασης που έχει εκπονηθεί για το συγκεκριμένο χώρο.
- d. ο τηλεπικοινωνιακός Τερματικός Εξοπλισμός που χρησιμοποιείται από τον Τ.Π. και ο οποίος εμπίπτει στις διατάξεις της Οδηγίας 1999/5/ΕΚ πρέπει να πληροί τις διατάξεις της Οδηγίας αυτής. Ο ΟΤΕ δύναται να ζητήσει από τον Τ.Π. την επίδειξη της δήλωσης συμμόρφωσης του εν λόγω εξοπλισμού προς την ως άνω Οδηγία. Ο χρησιμοποιούμενος Τερματικός Εξοπλισμός, ο οποίος δεν εμπίπτει στις διατάξεις της Οδηγίας 1999/5/ΕΚ πρέπει να πληροί τα θεσπισμένα Πρότυπα και προδιαγραφές σε Κοινοτικό επίπεδο ή ελλείψει αυτών, διαδοχικά κατά την ακόλουθη σειρά, τα πρότυπα ή/και τις προδιαγραφές που θεσπίζονται από Ευρωπαϊκούς Οργανισμούς Τυποποίησης [όπως το Ευρωπαϊκό Ινστιτούτο Τυποποίησης στον τομέα τηλεπικοινωνιών (ETSI), η Ευρωπαϊκή Επιτροπή Τυποποίησης (CEN), η Ευρωπαϊκή Επιτροπή Ηλεκτροτεχνικής Τυποποίησης (CENELEC)], τα διεθνή Πρότυπα ή τις συστάσεις της διεθνούς Ένωσης Τηλεπικοινωνιών ή τα εθνικά Πρότυπα ή/και προδιαγραφές, σύμφωνα με τα αναφερόμενα στο άρθρο 40 του Ν. 4070/2012.

8.17. ΤΕΧΝΙΚΕΣ ΠΡΟΔΙΑΓΡΑΦΕΣ ΕΣ

A. Γενικά

Η παροχή της υπηρεσίας Εικονικής Συνεγκατάστασης (ΕΣ) προϋποθέτει τη διαθεσιμότητα ζώνης ΕΣ σε χώρο εντός του Αστικού Κέντρου (Α/Κ) ΟΤΕ στον οποίο είναι εγκατεστημένος εξοπλισμός του ΟΤΕ, καθώς και την καταλληλότητά του. Η εξέταση για τη διαθεσιμότητα του χώρου από τον ΟΤΕ, θα γίνεται με κριτήρια τη μείωση του κόστους και την ευκολία στην προσπέλαση.

Οι διαστάσεις του χώρου για ΕΣ σε ένα Αστικό Κέντρο (Α/Κ) διαφέρουν ανάλογα με τις συνθήκες που υπάρχουν.

Από το διαθέσιμο χώρο της ΕΣ, θα διατίθεται για την εγκατάσταση του εξοπλισμού του Τ.Π. συγκεκριμένος τυποποιημένος χώρος ενός ή περισσότερων ικριωμάτων με εμβαδό πολλαπλάσιο του εμβαδού κάτοψης ενός ETSI ικριώματος.

Το χώρο ΕΣ δε θα πρέπει να διατρέχουν σωληνώσεις ύδρευσης ή αποχέτευσης. Σε περίπτωση που κάτι τέτοιο δεν είναι εφικτό θα πρέπει να λαμβάνεται μέριμνα τόσο για την κάλυψή τους όσο και την παροχέτευσή τους σε περιπτώσεις διαρροών.

Οι οδεύσεις μέχρι το χώρο ΕΣ, καλωδιώσεων ισχυρών και ασθενών ρευμάτων θα πρέπει να γίνονται με ανεξάρτητες σχάρες αμφότερες γειωμένες στη γείωση λειτουργίας του κτιρίου και θα πρέπει να εισέρχονται στη ζώνη με τρόπο που να διευκολύνει τη γενική εργονομία. Μεταξύ τους θα πρέπει να υφίσταται ικανή απόσταση προς αποφυγή προβλημάτων από επαγωγικά ρεύματα.

B. Δομικές Εργασίες

Διαμόρφωση Χώρου - Γενικά

Η διαμόρφωση του χώρου ΕΣ θα γίνεται σύμφωνα με την υφιστάμενη κατάσταση του χώρου εξοπλισμού του ΟΤΕ και σύμφωνα με τις μελέτες που θα εκπονούνται.

Κατά περίπτωση εκτελούνται οι απαιτούμενες εργασίες όπως διαμόρφωση δαπέδων, ψευδοροφών, επέκταση ψευδοπατώματος, ψευδοροφής, διανοίξεις οπών σε τοιχοποιίες ή πλάκες σκυροδέματος, τοποθετήσεις σχαρών και οδεύσεις καλωδίων, χρωματισμοί.

C. Τοιχώματα

Θα χρησιμοποιούνται τα υφιστάμενα τοιχώματα του χώρου που είναι εγκατεστημένος ο εξοπλισμός του ΟΤΕ. Ο χώρος ΕΣ δε θα οριοθετείται με τοιχώματα τα οποία θα τη διαχωρίζουν από τον υπόλοιπο χώρο.

D. Δάπεδο/Οροφή

Στο χώρο ΕΣ θα τοποθετείται το ίδιο ψευδοδάπεδο που χρησιμοποιείται και στον υπόλοιπο χώρο που είναι εγκατεστημένος ο εξοπλισμός του ΟΤΕ, όπου αυτό υπάρχει.

Σε μικρά, απομακρυσμένα Α/Κ, όπου ο ΟΤΕ δεν εγκαθιστά ψευδοδάπεδο σε αντίστοιχους χώρους, δεν θα τοποθετείται ψευδοδάπεδο. Αντ' αυτού θα ακολουθούνται οι λύσεις που εφαρμόζονται και από τον ΟΤΕ σε όλα τα είδη των εργασιών.

Ψευδοροφή θα τοποθετείται εκεί που το ύψος του χώρου το επιτρέπει και στις περιπτώσεις που ήδη υπάρχει εγκατεστημένη στο χώρο που φιλοξενεί το χώρο ΕΣ. Το ελάχιστο καθαρό ύψος του χώρου από το ψευδοδάπεδο μέχρι την ψευδοροφή θα είναι ίδιο με αυτό που χρησιμοποιείται στην αίθουσα που φιλοξενεί το χώρο ΕΣ. Η ψευδοροφή θα είναι της ίδια ποιότητας και υλικών με αυτά που χρησιμοποιούνται από τον ΟΤΕ στο χώρο, ενώ ο φωτισμός θα είναι πανομοιότυπος με αυτόν που υπάρχει στον υπόλοιπο χώρο.

E. Κουφώματα

Η πόρτα εισόδου του χώρου θα είναι η υφιστάμενη του χώρου που φιλοξενείται ο χώρος ΕΣ. Το άνοιγμα της πόρτας εισόδου θα γίνεται με μαγνητική κάρτα ελέγχου ή κλειδιά.

Τα εξωτερικά κουφώματα θα συντηρούνται και θα στεγανοποιούνται, εφ' όσον αυτό είναι εφικτό. Σε αντίθετη περίπτωση θα αντικαθίστανται με νέα με διπλούς υαλοπίνακες 5-10-5mm, λαμβανομένης πάντα υπ' όψιν της αισθητικής των όψεων του κτιρίου.

Σε περίπτωση ισογείου χώρου θα τοποθετείται στα παράθυρα μεταλλικό κιγκλίδωμα, εξωτερικά ή εσωτερικά, για την ασφάλεια των εγκαταστάσεων.

F. Χρωματισμοί

Οι χρωματισμοί της ζώνης ΕΣ θα είναι πανομοιότυποι με αυτούς που χρησιμοποιούνται στο χώρο που φιλοξενεί τη ζώνη ΕΣ.

G. Κλιματισμός

Για τον κλιματισμό της ζώνης ΕΣ θα χρησιμοποιείται το υφιστάμενο κλιματιστικό σύστημα του χώρου. Σε περίπτωση που το σύστημα αυτό δεν επαρκεί θα πραγματοποιείται εμπλουτισμός του.

H. Δομική Πυροπροστασία

Θα χρησιμοποιείται η υφιστάμενη πυροπροστασία του χώρου που φιλοξενεί το χώρο ΕΣ.

I. Ικρίωματα – Ικρивоσειρές – Αντισεισμική Στήριξη Μηχανημάτων

Τα ικρίωματα για την τοποθέτηση του εξοπλισμού του Τ.Π., θα είναι τυποποιημένα κατά ETSI ETS 300 119 με διαστάσεις ικρίωματος Πλάτος χ Βάθος : 600mmx300mm. Οι ικρивоσειρές θα απέχουν μεταξύ τους 0,80m. ώστε μετά την τοποθέτηση και των ικρίωμάτων να υφίστανται διάδρομοι πρόσβασης πλάτους όχι μικρότερου των 80 cm.

Οι ικρивоσειρές που θα τοποθετηθούν στο χώρο θα έχουν αντισεισμική προστασία (στήριξη σε οροφή και δάπεδο σύμφωνα με τις προδιαγραφές εγκατάστασης ικρивоσειρών του ΟΤΕ).

J. Κατανεμητές

Προβλέπεται η χρήση του υφιστάμενου οπτικού κατανεμητή στο χώρο, για τον τερματισμό των Καλωδίων Οπτικών Ινών που προέρχονται από το χώρο ΕΣ, με ένδειξη του πλήθους του προς εγκατάσταση αριθμού οπτικών ινών και του τύπου του οπτικού connector.

Το Καλώδιο Οπτικών Ινών τοποθετείται σε σχάρα ή σε πλαστικό κανάλι και οδηγείται, κατά κανόνα διά μέσου του ψευδοδαπέδου, εκτός του χώρου ΕΣ και στη συνέχεια στο ΦΥΤΠ ή στο στο Φρεάτιο Υποδοχής Τηλεπ/κού Παρόχου (ΦΥΤΠ), όπου κατασκευάζεται ο σύνδεσμος.

Η κατασκευή του ΦΥΤΠ είναι υπευθυνότητας του Τ.Π., με διαδικασία ανάλογη με εκείνη που περιγράφεται στο Παράρτημα 11 της παρούσας (Περιγραφή υπηρεσίας ΑΣ για ΤοΒ) στην περίπτωση Α/Κ με λιγότερους από 5000 συνδρομητές. Η σύνδεση των ζευγών ΚΟΙ στο ΦΥΤΠ πραγματοποιείται από τον ΟΤΕ μέχρι την παράδοση του χώρου Εικονικής Συνεγκατάστασης, εκτός εάν υπάρξουν καθυστερήσεις που οφείλονται στον Τ.Π. ή σε τρίτους.

Τα καλώδια από το Τοπικό Κατανεμητή Μικτονόμησης μέχρι τον Ενδιάμεσο Κατανεμητή στο χώρο ΕΣ, τοποθετούνται σε κατάλληλου μεγέθους εσχάρες κατά την όδυσή τους στο εσωτερικό του κτιρίου μέχρι το χώρο ΕΣ. Στο εσωτερικό του χώρου ΕΣ, τα καλώδια θα οδεύουν τακτοποιημένα κάτω από το ψευδοδάπεδο (όπου αυτό υπάρχει).

Οι εσχάρες των τηλεπικοινωνιακών καλωδίων είναι σε κάθε περίπτωση διαφορετικές από εκείνες που χρησιμοποιούνται για την όδευση των καλωδίων εναλλασσόμενου και συνεχούς ρεύματος (AC & DC). Μεταξύ τους θα πρέπει να υφίσταται ικανή απόσταση προς αποφυγή προβλημάτων από επαγωγικά ρεύματα.

Στο διαθέσιμο χώρο του Κεντρικού Κατανεμητή Μικτονόμησης του Ο.Τ.Ε. όπου τερματίζονται τα ΕΣΚ, θα μικτονομηθούν όλα τα ζευγάρια τα οποία παραχωρούνται στον Τηλεπ. Πάροχο μέσω της

αδεσμοποίητης πρόσβασης. Η μικτονόμηση θα γίνει με σύρμα μικτονόμησης (ραζίρουμ) κατάλληλου χρωματισμού ενώ οι οριολωρίδες των αδεσμοποίητων ζευγών θα επισημανθούν με κατάλληλα βύσματα.

Κ. Γειώσεις

Θα χρησιμοποιηθεί η υφιστάμενη μπάρα γείωσης περιμετρικά και εσωτερικά στο χώρο. Σε περίπτωση που χρειάζεται, η μπάρα αυτή θα επεκτείνεται με τις ίδιες προδιαγραφές που ισχύουν στον περιβάλλοντα χώρο.

Στην περιμετρική λάμα γείωσης θα γειώνεται το σύνολο του εξοπλισμού της ζώνης ΣΣ (ικριωμάτων και εσχάρων) διά μέσου εύκαμπτου καλωδίου αναλόγου διατομής. Τα κλιματιστικά θα γειώνονται στη γείωση προστασίας. Τις γειώσεις θα πραγματοποιεί εκείνος (δηλ. ο ΟΤΕ ή ο Τ.Π.) που κάθε φορά εγκαθιστά την αντίστοιχη εγκατάσταση.

Λ. Πυρανίχνευση

Προβλέπεται η χρήση του υφιστάμενου εξοπλισμού πυρανίχνευσης του χώρου που φιλοξενεί το χώρο ΕΣ. Σε περίπτωση που ο εξοπλισμός αυτός δεν επαρκεί θα γίνεται εμπλουτισμός του με ίδιου τύπου εξοπλισμό.

Μ. Πρόσβαση – Παρακολούθηση

Στην περίπτωση της ΕΣ η λειτουργία και η διορθωτική συντήρηση πραγματοποιείται κατά το μεγαλύτερο μέρος της από προσωπικό του ΟΤΕ. Για την είσοδο του προσωπικού του ΟΤΕ σε χώρους με ΕΣ προκειμένου να εκτελέσουν εργασίες σε εξοπλισμό του Τ.Π., ισχύουν κατά αναλογία, όσα αναφέρονται στη Βασική Εγκύκλιο 70/11/30-06-2008 του ΟΤΕ για τις Διαδικασίες Ελέγχου Φυσικής Πρόσβασης στις Κτιριακές Εγκαταστάσεις & Υποδομές του ΟΤΕ.

Στις περιπτώσεις που αφορούν τις εργασίες εγκατάστασης, επέκτασης, εμπλουτισμού και αναβάθμισης του εγκατεστημένου DSLAM του Τ.Π. και στις οποίες σύμφωνα με όσα αναφέρονται στις παραγράφους 8.12 και 8.13 του παρόντος απαιτείται η πρόσβαση προσωπικού του Τ.Π. στο χώρο ΕΣ θα ακολουθείται η εξής διαδικασία:

- a. Στην περίπτωση κατά την οποία στην αίθουσα που φιλοξενεί ΕΣ του ΟΤΕ δεν έχει εγκατασταθεί access control, η είσοδος του Τ.Π. θα γίνεται ΜΟΝΟ κατόπιν συνοδείας και επίβλεψης από αρμόδιο τεχνικό του ΟΤΕ, ο οποίος θα παραμένει όλο το διάστημα κατά το οποίο διαρκεί η επίσκεψη του Τ.Π.
- b. Στη περίπτωση κατά την οποία εγκαθίσταται access control, αυτό θα υλοποιείται ως εξής:
 - i. εγκατάσταση πόρτας ασφαλείας με μπάρα ασφαλείας στην εσωτερική πλευρά της πόρτας.
 - ii. εγκατάσταση επιτοίχιου καρταναγνώστη εξωτερικά του χώρου για την είσοδο στο χώρο.
 - iii. εγκατάσταση κατάλληλων αισθητήρων παρακολούθησης του εσωτερικού χώρου (radar, μαγνητικές επαφές).
 - iv. εγκατάσταση ηλεκτρομαγνήτη στην πόρτα εισόδου.

- v. εγκατάσταση Πίνακα ηλεκτρικής τροφοδοσίας και UPS.
- vi. εγκατάσταση Μονάδας Ελέγχου Πρόσβασης (εφόσον απαιτείται).
- vii. εγκατάσταση CCTV πάνω από τη θύρα εισόδου της αίθουσας DSLAM και μεταφορά εικόνας στο ήδη εγκατεστημένο σύστημα του κλειστού κυκλώματος τηλεόρασης με δυνατότητα αποθήκευσης video για εβδομήντα δύο (72) ώρες.
- viii. Τα σχετικά στοιχεία που καταγράφονται από το σύστημα access control, θα παραμένουν διαθέσιμα προς όλους τους Παρόχους για χρονικό διάστημα ίσο με αυτό που ορίζει η Αρχή Προστασίας Προσωπικών Δεδομένων.
- ix. πλήρη συμμόρφωση με τις διαδικασίες πρόσβασης που έχουν περιγραφεί στις σχετικές παραγράφους του παρόντος.

8.18. ΗΛΕΚΤΡΟΔΟΤΗΣΗ ΕΓΚΑΤΑΣΤΑΣΕΩΝ

A. ΓΕΝΙΚΑ

Ο ΟΤΕ, θα διαθέτει παροχή τροφοδοσίας συνεχούς ρεύματος DC (χρησιμοποιώντας ξεχωριστό Πίνακα DC για τους Τ.Π. από αυτόν που χρησιμοποιείται για τον εξοπλισμό του ΟΤΕ) και το κόστος παροχής θα βαρύνει τον Τ.Π. Σε περίπτωση που ο Πίνακας DC, η γραμμή τροφοδοσίας ή το Ανορθωτικό Συγκρότημα δεν επαρκεί, θα γίνεται εμπλουτισμός/επέκτασή του.

Για την παροχή τροφοδοσίας συνεχούς ρεύματος DC θα τοποθετηθεί στο χώρο ΕΣ ένας γενικός πίνακας διανομής DC σύμφωνα με τα αναφερόμενα στην παράγραφο 8.17 του παρόντος.

Οι καλωδιώσεις συνεχούς ρεύματος DC από τους αντίστοιχους πίνακες τοποθετούνται σε αντίστοιχες ανεξάρτητες σχάρες, επίτοιχες και εντός του ψευδοδαπέδου (παράλληλα με τις ικριωσειρές), αμφοτέρως γειωμένες στη γείωση λειτουργίας του κτιρίου.

Τα τροφοδοτικά καλώδια DC θα εισάγονται στο χώρο κατά το δυνατόν κοντά στους αντίστοιχους πίνακες.

B. ΕΓΚΑΤΑΣΤΑΣΕΙΣ DC – ΠΙΝΑΚΑΣ DC

Το σύνολο του ενεργού εξοπλισμού θα ηλεκτροδοτείται με αδιάλειπτη παροχή συνεχούς ρεύματος DC με τάση -54V (ονομαστικό -48V). Για το σκοπό αυτό θα χρησιμοποιηθεί διακριτή θέση στον ξεχωριστό πίνακα διανομής DC που θα έχει κατασκευαστεί για τους Παρόχους, η οποία θα τροφοδοτείται από το ανορθωτικό συγκρότημα του Α/Κ που φιλοξενεί την ΕΣ. Σε περίπτωση που αυτό είναι αναγκαίο θα πραγματοποιείται εμπλουτισμός/επέκταση του ανορθωτικού.

Οι αναχωρήσεις θα είναι διακριτές ανά Τ.Π.. Συγκεκριμένα ο κάθε Τ.Π. θα λαμβάνει μια παροχή από τον πίνακα διανομής DC, με την ασφάλεια που αντιστοιχεί στον εξοπλισμό που έχει τοποθετήσει την οποία θα οδηγεί απ' ευθείας στα ικρίωμάτά/πλαίσια του.

Προκειμένου να εξασφαλιστεί η συνεχής επικαιροποίηση των στοιχείων που αφορούν τις ονομαστικές τιμές των ασφαλειών και να διασφαλιστεί η ασφάλεια του χώρου ΕΣ αναφορικά με την επάρκεια ηλεκτρικής ισχύος, σε περίπτωση που ο Τ.Π. επιθυμεί να πραγματοποιήσει επαύξηση ηλεκτρικής ισχύος, μείωση ηλεκτρικής ισχύος ή αφαίρεση ασφαλειών, ακολουθούνται οι κάτωθι διαδικασίες:

ΕΠΑΥΞΗΣΗ ΗΛΕΚΤΡΙΚΗΣ ΙΣΧΥΟΣ

Ένας Τ.Π. για να πραγματοποιήσει επαύξηση ηλεκτρικής ισχύος σε χώρο ΕΣ, θα πρέπει να υποβάλει σχετικό αίτημα επαύξησης στο Π.Σ. ΟΤΕ. Οι περιπτώσεις επαύξησης ηλεκτρικής ισχύος είναι οι ακόλουθες:

Αντικατάσταση των υφιστάμενων ασφαλειών DC του Τ.Π. με ασφάλειες μεγαλύτερης ισχύος.

Παροχή επιπλέον ασφαλειών DC στον Τ.Π.. Ο μέγιστος αριθμός επιπλέον ασφαλειών που μπορεί να αιτηθεί είναι δύο (2).

Η διαδικασία που ακολουθείται προκειμένου να λάβει ένας Τ.Π. επαύξηση ηλεκτρικής ισχύος σύμφωνα με τα ανωτέρω, έχει ως εξής:

Ο Τ.Π. υποβάλει στο Π.Σ. ΟΤΕ για τη λειτουργούσα ΕΣ που επιθυμεί, αίτηση επαύξησης ασφαλειών. Επιπλέον ο Τ.Π. δηλώνει εάν πρόκειται να γίνει αύξηση του πλήθους των ασφαλειών ή αντικατάσταση των υφιστάμενων ασφαλειών με άλλες μεγαλύτερης ισχύος, το πλήθος των ασφαλειών και την ονομαστική τιμή. Η αίτηση εξελίσσεται ως «Επαύξηση Ασφαλειών» ή «Αντικατάσταση Ασφαλειών» αντίστοιχα.

ΜΕΙΩΣΗ ΗΛΕΚΤΡΙΚΗΣ ΙΣΧΥΟΣ

Η υποβολή αιτήματος για μείωση ασφαλειών στο Π.Σ. ΟΤΕ από τον Τ.Π. είναι απαραίτητη προϋπόθεση για να πραγματοποιηθεί μείωση ηλεκτρικής ισχύος, δηλαδή αντικατάσταση των υφιστάμενων ασφαλειών του Τ.Π. με ασφάλειες μικρότερης ισχύος.

Η διαδικασία που ακολουθείται προκειμένου να πραγματοποιήσει ένας Τ.Π. μείωση της ηλεκτρικής ισχύος που διαθέτει, έχει ως εξής:

Ο Τ.Π. υποβάλει στο Π.Σ. ΟΤΕ αίτηση για αντικατάσταση ασφαλειών, όπου επιλέγει τις ασφάλειες που επιθυμεί να αντικαταστήσει και την ονομαστική τιμή των μικρότερων ασφαλειών που επιθυμεί να τοποθετήσει.

ΑΦΑΙΡΕΣΗ ΑΣΦΑΛΕΙΩΝ

Η υποβολή αιτήματος για αφαίρεση ασφαλειών στο Π.Σ. ΟΤΕ από τον Τ.Π. είναι απαραίτητη προϋπόθεση για να δικαιούται ο Τ.Π. να αφαιρέσει τις ασφάλειες που διαθέτει σε ένα χώρο ΕΣ. Σε περίπτωση που ο Τ.Π. καταργήσει την υπηρεσία ΕΣ, οι ασφάλειες αφαιρούνται χωρίς να είναι απαραίτητη η παράλληλη υποβολή αιτήματος για μείωση ασφαλειών από τον Τ.Π..

Η διαδικασία που ακολουθείται προκειμένου να πραγματοποιήσει ένας Τ.Π. αφαίρεση ασφαλειών έχει ως εξής:

Ο Τ.Π. υποβάλει στο Π.Σ. ΟΤΕ αίτηση για μείωση ασφαλειών, όπου επιλέγει τις ασφάλειες που επιθυμεί να αφαιρέσει.

C. ΤΡΟΠΟΣ ΜΕΤΡΗΣΗΣ ΚΑΙ ΧΡΕΩΣΗΣ

Για κατανάλωση ηλεκτρικής ενέργειας οι Τ.Π. χρεώνονται με τα πάγια μηνιαία τέλη κατανάλωσης ηλεκτρικής ισχύος (ανά Ampere DC).

Τα κόστη αυτά περιλαμβάνουν: (α) Κόστη καταναλούμενης DC ισχύος και ενεργείας τηλεπικοινωνιακού εξοπλισμού (β) Κόστη καταναλούμενης AC ισχύος και ενεργείας κλιματισμού οι οποίες έχουν αναχθεί (βάσει μελέτης) σε ισοδύναμη DC ισχύ και ενέργεια (γ) Κόστη

συντήρησης κλιματιστικών μονάδων (δ) Κόστη συντήρησης ανορθωτικών συστημάτων και συστοιχιών συσσωρευτών (ε) Κόστη συντήρησης εφεδρικών ηλεκτροπαραγωγών συστημάτων.

Σημείωση: Τα τρία τελευταία κόστη ανάγονται σε ισοδύναμη DC ισχύ και ενέργεια (δηλ. ανά Ampere DC) βάσει του καταναλισκόμενου ρεύματος από μία κλιματιστική μονάδα (αφού μετασηματιστεί από AC σε DC ισχύ με βάση την ίδια λογική που χρησιμοποιήθηκε για την αντιστοίχιση της AC ισχύος των κλιματιστικών σε DC ισχύ).

Η χρέωση των Τ.Π. για την κατανάλωση ηλεκτρικής ενέργειας πραγματοποιείται σύμφωνα με την κάτωθι διαδικασία:

Η συνολική κατανάλωση των Τ.Π. θα αντιστοιχείται με τη μετρούμενη τιμή έντασης του ρεύματος σε Ampere που παρέχονται από το ανορθωτικό συγκρότημα των Τ.Π.. Ο ΟΤΕ θα μετρά με την χρήση κατάλληλου οργάνου (αμπερομετρική πένσα), μία φορά ανά μήνα την τιμή του ρεύματος από το ανορθωτικό συγκρότημα προς τον πίνακα DC των Τ.Π. Η μετρούμενη τιμή θα είναι αυτή η οποία θα αντιστοιχεί στην συνολική κατανάλωση για όλους τους Τ.Π. και θα επιμερίζεται σε κάθε έναν από αυτούς.

Ο επιμερισμός στους Τ.Π. θα γίνεται κατ' αναλογία του πλήθους των ικριωμάτων εκάστου Τ.Π. σε σχέση με το σύνολο των κατειλημμένων ικριωμάτων.

D. ΦΩΤΙΣΜΟΣ –ΡΕΥΜΑΤΟΔΟΤΕΣ

Για το φωτισμό της ζώνης ΕΣ θα χρησιμοποιείται το υφιστάμενο σύστημα φωτισμού του χώρου που φιλοξενεί τη ζώνη. Σε περίπτωση που ο φωτισμός αυτός δεν επαρκεί θα εμπλουτίζεται με ίδιου τύπου φωτιστικά σώματα.

Η μέση ένταση φωτός στο χώρο, θα είναι περίπου 300 Lux στο ψευδοδάπεδο ή το τελικό δάπεδο. Επίσης προβλέπεται η εγκατάσταση ρευματοδοτών γενικής χρήσης τύπου Σούκο (1-2 στη ζώνη).

E. ΚΑΘΑΡΙΣΜΟΣ ΧΩΡΟΥ ΕΣ

Ο ΟΤΕ θα προβαίνει σε τακτά χρονικά διαστήματα σε καθαρισμό του χώρου. Ο καθαρισμός θα περιλαμβάνει το πάτωμα και την αποκομιδή μικροαντικειμένων. Στο προσωπικό καθαρισμού θα γίνεται με μέριμνα του ΟΤΕ σύντομη ενημέρωση, ώστε να αποφεύγεται οποιαδήποτε επαφή με τον εξοπλισμό των Τ.Π..

Το κόστος καθαρισμού, περιλαμβάνεται στα λειτουργικά έξοδα χρήσης χώρου, που καταβάλλονται μηνιαία από τους Τ.Π.

Κούτες ή οποιαδήποτε υλικά συσκευασίας ή εξοπλισμού Τ.Π, δεν θα παραμένουν στο χώρο σύμμικτης συνεγκατάστασης, και στους παρακείμενους ή όμορους με την σύμμικτης συνεγκατάσταση χώρους, αλλά με ευθύνη του Τ.Π. θα απομακρύνονται από την αίθουσα άμεσα και θα μεταφέρονται στους ειδικούς κάδους που βρίσκονται εκτός του κτιρίου του Α/Κ.

Σε περίπτωση εργασιών συνεργειών του ΟΤΕ ή για λογαριασμό του ΟΤΕ, οι υπεύθυνοι θα μεριμνούν επίσης για την αποκομιδή των σκουπιδιών και την μεταφορά τους στους ειδικούς κάδους που βρίσκονται εκτός του κτιρίου του Α/Κ.

Σε τακτά χρονικά διαστήματα ο ΟΤΕ θα καθαρίζει τον υποδαπέδιο χώρο.

8.19. ΑΔΕΙΑ ΕΙΣΟΔΟΥ ΣΤΕΛΕΧΩΝ Ή ΣΥΝΕΡΓΑΤΩΝ ΠΑΡΟΧΟΥ ΣΕ ΧΩΡΟΥΣ ΕΣ

Οι άδειες εισόδου δύνανται να είναι ατομικές ή ομαδικές και να αναφέρονται σε ένα ή περισσότερα κτίρια. Η χρονική διάρκεια ισχύος των αδειών εισόδου είναι ανάλογη των αντίστοιχων εργασιών και ποτέ μεγαλύτερη κάθε ημερολογιακού έτους. Τα στελέχη και οι συνεργάτες του Τ.Π. υποχρεούνται να τις φέρουν και να τις επιδεικνύουν, μετά της Αστυν. Ταυτότητάς τους, σε κάθε ζήτηση των Οργάνων Ελέγχου των κτιρίων του ΟΤΕ. Δεν επιτρέπονται επί αυτών, σβησίματα, ξέσματα, διορθώσεις, προσθήκες κ.λ.π., ενώ πρέπει να διαγράφονται τα κενά των εντύπων αδειών. Απαιτείται η ανανέωση των αδειών εισόδου ανά ημερολογιακό έτος.

Ο νόμιμος εκπρόσωπος ή εξουσιοδοτημένο στέλεχος του Τ.Π. υποβάλει στη ΔΠΕΠ με επιστολή που φέρει το λογότυπο της εταιρείας του, αίτημα έκδοσης άδειας εισόδου, ορίζοντας το προσωπικό της εταιρείας του ή συνεργατών του, το οποίο θα εισέρχεται σε χώρους ΕΣ.

Μετά την έκδοση της άδειας εισόδου, η ΔΠΕΠ ενημερώνει σχετικά τον αρμόδιο του Τ.Π. (νόμιμο εκπρόσωπο ή εξουσιοδοτημένο στέλεχος).

Στέλεχος ή συνεργάτης του Τ.Π. ο οποίος διαθέτει άδεια εισόδου θα πρέπει κατά την επίσκεψή του σε χώρο ΕΣ να συνοδεύεται καθ' όλη τη διάρκεια της επίσκεψής του, από εξουσιοδοτημένο από τον ΟΤΕ για το σκοπό αυτό, προσωπικό συνοδείας.

Ο εκπρόσωπος του Τ.Π. οφείλει να ενημερώνει τον ΟΤΕ, σε περίπτωση που δεν επιθυμεί να συνεχίσουν στελέχη ή συνεργάτες του Τ.Π. να διαθέτουν άδεια εισόδου. Για την ακύρωση της άδειας εισόδου ακολουθείται αντίστοιχη διαδικασία με την ανωτέρω που αφορά την έκδοση άδειας εισόδου.

8.20. ΔΙΑΔΙΚΑΣΙΑ ΕΠΙΜΕΡΙΣΜΟΥ/ΕΞΟΦΛΗΣΗΣ ΚΟΣΤΟΥΣ ΕΣ

Η διαδικασία επιμερισμού του κατασκευαστικού κόστους ΕΣ, είναι εντελώς ανάλογη με εκείνη που περιγράφεται στο Παράρτημα 6 της παρούσας Προσφοράς Αναφοράς για την περίπτωση των χώρων ΦΣ.

**8.21. ΑΙΤΗΣΗ ΕΚΠΟΝΗΣΗΣ ΤΕΧΝΙΚΗΣ ΜΕΛΕΤΗΣ ΓΙΑ ΕΙΚΟΝΙΚΗ
ΣΥΝΕΓΚΑΤΑΣΤΑΣΗ**

ΟΡΓΑΝΙΣΜΟΣ ΤΗΛΕΠΙΚΟΙΝΩΝΙΩΝ ΕΛΛΑΔΟΣ									
									
ΓΕΝ. Δ/ΝΣΗ ΕΓΧΩΡΙΩΝ ΠΑΡΟΧΩΝ									
Δ/ΝΣΗ ΠΩΛΗΣΕΩΝ & ΔΙΑΧΕΙΡΙΣΗΣ ΠΑΡΟΧΩΝ									
ΑΙΤΗΣΗ ΤΕΧΝΙΚΗΣ ΠΡΟΜΕΛΕΤΗΣ ΕΙΚΟΝΙΚΗΣ – ΣΥΜΜΕΙΚΤΗΣ* ΣΥΝΕΓΚΑΤΑΣΤΑΣΗΣ									
ΕΠΩΝΥΜΙΑ					ΔΙΑΚΡΙΤΙΚΟΣ ΤΙΤΛΟΣ				
ΟΔΟΣ:					ΑΡΙΘΜ.		Τ.Κ.		
ΠΕΡΙΟΧΗ					ΝΟΜΟΣ				
Α.Φ.Μ.					Δ.Ο.Υ				
ΟΝΟΜ/ΩΝΥΜΟ ΝΟΜΙΜΟΥ ΕΚΠΡΟΣΩΠΟΥ									
ΓΕΝΙΚΗ/ΕΙΔΙΚΗ ΑΔΕΙΑ									
ΣΤΟΙΧΕΙΑ ΑΡΜΟΔΙΟΥ									
ΟΝΟΜΑΤΕΠΩΝΥΜΟ:					ΘΕΣΗ				
ΤΗΛΕΦ.:					FAX				
ΚΙΝΗΤΟ					Email				
ΟΔΟΣ:					ΑΡΙΘΜ.		Τ.Κ.:		
ΠΕΡΙΟΧΗ:					ΝΟΜΟΣ				
ΑΣΤΙΚΟ ΚΕΝΤΡΟ ΟΤΕ									
ΤΑΧ. Δ/ΝΣΗ					ΟΔΟΣ		ΑΡΙΘΜ.:		Τ.Κ.:
					ΠΕΡΙΟΧΗ		ΝΟΜΟΣ		
Α. Φυσικές, ηλεκτρικές και περιβατολογικές απαιτήσεις χώρου συνεγκατάστασης									
Α1. Ποσότητα, τύπος και χαρακτηριστικά κριωμάτων και εξοπλισμού:					(Συμπληρώστε τη συν. ΕΑ1)				
Α2. Περιγραφή των υπηρεσιών που θα προσφερθούν									
Α3. Max συνολικό φορτίο AC που απαιτείται (σε KW)									

8.22. ΠΡΩΤΟΚΟΛΛΟ ΠΑΡΑΔΟΣΗΣ – ΠΑΡΑΛΑΒΗΣ ΕΣ



ΟΡΓΑΝΙΣΜΟΣ ΤΗΛΕΠΙΚΟΙΝΩΝΙΩΝ ΤΗΣ ΕΛΛΑΔΟΣ Α.Ε.

Α. ΚΗΦΙΣΙΑΣ 99, 15124 ΜΑΡΟΥΣΙ

HELLENIC TELECOMMUNICATION ORGANIZATION S.A.

99 KIFISSIAS AVE, 15124 MAROUSSI

**ΠΡΩΤΟΚΟΛΛΟ ΠΑΡΑΔΟΣΗΣ - ΠΑΡΑΛΑΒΗΣ
ΔΙΑΜΟΡΦΩΜΕΝΟΥ ΧΩΡΟΥ ΕΙΚΟΝΙΚΗΣ ΣΥΝΕΓΚΑΤΑΣΤΑΣΗΣ
ΣΤΟ Α/Κ**

Οι υπογράφοντες από πλευράς ΟΤΕ :

1.

που αποτελούν την επιτροπή παράδοσης του έργου <<ΔΙΑΜΟΡΦΩΣΗ ΧΩΡΟΥ ΕΙΚΟΝΙΚΗΣ ΣΥΝΕΓΚΑΤΑΣΤΑΣΗΣ ΣΤΟ Α/Κ >> προσήλθαμε στις/...../20..... στον τόπο του έργου, μαζί με τους εκπροσώπους της εταιρίας

1.

για την παράδοση – παραλαβή των εργασιών που εκτελέστηκαν για λογαριασμό και με την επίβλεψη ΟΤΕ και έχοντας υπόψη :

- 1) την Προσφορά Αναφοράς ΟΤΕ 2010 για την Αδεσμοποίητη Πρόσβαση στον Τοπικό Βρόχο, όπως ισχύει.
- 2) την από/...../20..... αίτηση της (εκπόνηση τεχνικής προμελέτης χώρου Εικονικής Συνεγκατάστασης στο Α/Κ
- 3) την από 00/00/200X προσφορά του ΟΤΕ
- 4) την από/...../20..... εξόφληση της αναλογούσας οφειλής της προϋπολογισθείσας δαπάνης του έργου «Διαμόρφωση χώρου ΕΣ Α/Κ

βεβαιώνουμε τα ακόλουθα

Εμείς τα μέλη της ως άνω επιτροπής, για λογαριασμό του ΟΤΕ παραδώσαμε και της εταιρίας, σήμερα στις/...../20....., παραλάβαμε τον διαμορφωμένο χώρο Εικονικής Συνεγκατάστασης στο Α/Κ, αφού προηγουμένως ελέγξαμε την υλοποίηση /διαθεσιμότητα των :

Α/Α	ΠΑΡΟΧΕΣ ΧΩΡΟΥ ΕΙΚΟΝΙΚΗΣ ΣΥΝΕΓΚΑΤΑΣΤΑΣΗΣ	ΝΑΙ	ΟΧΙ ΗΜΕΡ/ΝΙΑ ΠΑΡΑΔΟΣ ΗΣ
A	Συνολικό εμβαδόν χώρου ΕΣ	τ.μ.	-
B	Διαθέσιμα ζεύγη ΕΣΚ σε Ε/Κ	.000	-
1	ΔΟΜΙΚΑ		
1.1	Ψευδοδάπεδο		
1.2	Διαμόρφωση ψευδοδαπέδου		
1.3	Ψευδοροφή ορυκτών ινών		
1.4	Διαμόρφωση ψευδοροφής ορυκτών ινών		
1.5	Στεγανοποίηση εξωτ. κουφωμάτων		
1.6	2πλοί θερμομονωτικοί υαλοπίνακες		
1.7	Αλουμινένια Υαλοστάσια		

A/A	ΠΑΡΟΧΕΣ ΧΩΡΟΥ ΕΙΚΟΝΙΚΗΣ ΣΥΝΕΓΚΑΤΑΣΤΑΣΗΣ	ΝΑΙ	ΟΧΙ ΗΜΕΡ/ΝΙΑ ΠΑΡΑΔΟΣ ΗΣ
1.8	Πόρτα ασφαλείας – Μπάρα πανικού		
1.9	Μεταλλικά κιγκλιδώματα παραθύρων έξω		
1.10	Χρωματισμοί με πλαστικό		
2	ΗΛΕΚΤΡΟΜΗΧΑΝΟΛΟΓΙΚΑ		
2.1	Ηλεκτρικά AC		
	Φωτισμός χώρου		
	Φωτιστικό ασφαλείας 8W/1,5h		
	Ρευματοδότες χώρου		
2.2	Ηλεκτρικά DC		
	Πλήθος ελεύθερων ασφαλειών υφιστ. Πίνακα DC		
	Διάγραμμα ηλεκτρικού πίνακα DC		
	Σύνδεση ανορθωτικού συγκροτήματος με ΤΕΛ		
2.3	Γειώσεις		
	Περιμετρική λάμα γείωσης / Ισοδυναμικός ζυγός		
	Γείωση ικριώματος		
2.4	Κλιματισμός		
	X υφιστάμενα κλιματιστικά		
	Τοποθέτηση νέου κλιματιστικού close control τεμάχια x (-)		
	Σύνδεση κλιματιστικών με ΤΕΛ		
2.5	Πυρανίχνευση (υφιστάμενη)		
	Πίνακας Πυρανίχνευσης		
	Πυρανιχνευτές		
	Κομβίο χειροκίνητης αναγγελίας πυρκαγιάς		
	Σειρήνα συναγερμού		
2.6	Πυρόσβεση		
	X Φορητοί πυροσβεστήρες CO ₂ των 5Kgr		
2.7	Κλειστό κύκλωμα τηλεόρασης (CCTV)		
	Ψηφιακό καταγραφικό – πολυπλέκτης		
	Οθόνη παρακολούθησης (monitor)		
	Έγχρωμοι εικονολήπτες		
	Ηλεκτρικός πίνακας 230V τροφοδοσίας του κλειστού κυκλώματος		
	Ερμάριο τοποθέτησης του εξοπλισμού		
3	ΤΗΛΕΠΙΚΟΙΝΩΝΙΑΚΟΣ ΕΞΟΠΛΙΣΜΟΣ		
3.1	Κατανεμητής HDF		
	X οριολωρίδες (ρεγκλέτες) των 100” σε πλήρη ανάπτυξη		
	ΕΣΚ τερματισμένο .000”		
	X ικριώματα (60* cm)		
3.2	Κατανεμητής ODF		
	ΚΟΙ X ινών τερματισμένο σε ODF με κατάληξη στο «ΦΥΤΠ»		
	X πλαίσια		
3.3	Εσχάρες - Σιδηροκατασκευές		
	Εναέρια σχάρα όδευσης ΚΟΙ ΤΠ		
	Υποδαπέδια σχάρα όδευσης παροχικών καλωδίων σε πίνακα DC		

A/A	ΠΑΡΟΧΕΣ ΧΩΡΟΥ ΕΙΚΟΝΙΚΗΣ ΣΥΝΕΓΚΑΤΑΣΤΑΣΗΣ	ΝΑΙ	ΟΧΙ ΗΜΕΡ/ΝΙΑ ΠΑΡΑΔΟΣ ΗΣ
	Ενάρια σχάρα Backhauling (ΚΟΙ προς SDH/...)		
	Αντισεισμική στήριξη κριοσειρών		
4	ΠΡΟΣΒΑΣΗ		
	Access control		
	1 επίτοιχος καρταναγνώστης έξω		
	Μπάρα πανικού με monitoring function έξω		
5	ΔΙΑΦΟΡΑ		
	Καθαριότητα χώρου		
	Βεντούζα		

Κατά τον έλεγχο, διαπιστώθηκαν οι ανωτέρω εκκρεμότητες, οι οποίες συμφωνείται με το παρόν να αποκατασταθούν έως και την αναγραφόμενη ημερομηνία στον πίνακα.

Πέραν των ανωτέρω γενικών παροχών, παραδόθηκαν ειδικά στην τα εξής :

	ΠΑΡΟΧΕΣ ΕΙΚΟΝΙΚΗΣ ΣΥΝΕΓΚΑΤΑΣΤΑΣΗΣ A/K	
1	Τροφοδοσία σε DC X * XXX amper στις θέσεις του πίνακα DC	
2	ΕΣΚ XXX ζυγών, με αριθμό ορίων που θα δοθούν από το WCRM	
3	X Ρεγκλέτες σε κατακόρυφη διάταξη στον HDF	
4	X Ικρίωμα/τα (60* X cm) με αριθμό ικρ	
5	X πλαίσιο στον ODF με αριθμό	
6	ΚΟΙ X ιών για τη σύνδεση ODF - «ΦΥΤΠ»	
7	Όρια - στον ODF	
8	Λειτουργική ετοιμότητα ΕΣ *	
9	Σχέδιο του HDF με τις τοποθετημένες οριολωρίδες & τα δεσμευμένα όρια	
10	Πίνακας του πίνακα DC με τις θέσεις των παρεχόμενων ασφαλειών	

* Ολοκλήρωση της αίτησης παροχής ΕΣ

Μετά τα ανωτέρω, υπογράφηκε το παρόν πρωτόκολλο παράδοσης – παραλαβής, το οποίο συντάχθηκε σε δύο πρωτότυπα, ένα για κάθε μέρος ως εξής :

ΟΤΕ ΑΕ

.....

ΠΑΡΑΡΤΗΜΑ 9. ΕΣΩΤΕΡΙΚΟ ΣΥΝΔΕΤΙΚΟ ΚΑΛΩΔΙΟ ΦΣ/ΣΣ/ΕΣ**9.1. ΣΗΜΕΙΟ ΟΡΙΟΘΕΤΗΣΗΣ**

Σημείο οριοθέτησης μεταξύ του δικτύου του ΟΤΕ και των Τ.Π., ανά τύπο συνεγκατάστασης είναι: ΦΥΣΙΚΗ & ΣΥΜΜΙΚΤΗ & ΕΙΚΟΝΙΚΗ ΣΥΝΕΓΚΑΤΑΣΤΑΣΗ: Η πλευρά τερματισμού του ΕΣΚ στον Ενδιάμεσο Κατανεμητή.

Ο ΟΤΕ συντηρεί τα συνδετικά καλώδια μέχρι και του σημείου οριοθέτησης αυτών.

9.2. ΔΙΑΔΙΚΑΣΙΕΣ ΔΙΑΘΕΣΗΣ ΖΕΥΓΩΝ ΕΣΚ

Ο ΟΤΕ υποχρεούται να παρέχει σε κάθε νεοεισερχόμενο Τ.Π. ο οποίος εισέρχεται σε χώρο ΦΣ / ΣΣ / ΕΣ έως 600 ζεύγη καλωδίων σύνδεσης με τον ΚΚΜ ανάλογα με την αίτησή του. Στις περιπτώσεις όπου ο αριθμός των διαθέσιμων ζευγών δια του αριθμού των νεοεισερχόμενων Τ.Π. είναι μικρότερος από 600 τότε ο ΟΤΕ παρέχει σε κάθε νεοεισερχόμενο Τ.Π. αριθμό ζευγών ο οποίος ισούται με τον αριθμό των διαθέσιμων ζευγών δια του αριθμού των νεοεισερχομένων Τ.Π..

Ο Τ.Π. δικαιούται να αιτηθεί από τον ΟΤΕ τη διάθεση επιπλέον ζευγών (σε πολλαπλάσια των 100 ζευγών και μέχρι 1.000 ζεύγη) σε περίπτωση όπου ο αριθμός των ελεύθερων ζευγών είναι μικρότερος του ποσοστού 50% της αρχικής διάθεσης ζευγών ή του ποσοστού 50% της τελευταίας μέγιστης δυνατής επαύξησης αντίστοιχα. Σε περίπτωση όπου λόγω επέκτασης της ΦΣ, ο Τ.Π. έχει εγκαταστήσει υποδομές σε πλέον του ενός ανεξάρτητους χώρους ΦΣ, ο Τ.Π. εκτός από τον αριθμό των ζευγών καθορίζει και το χώρο ΦΣ που επιλέγει για την επαύξηση των ζευγών.

Εφόσον υπάρχουν διαθέσιμα ζεύγη, ο ΟΤΕ οφείλει να ικανοποιήσει το αίτημα, με παράλληλη ενημέρωση του πληροφοριακού συστήματος Π.Σ. ΟΤΕ, εντός των χρόνων που προβλέπονται στο Παράρτημα 15 - Βασική Συμφωνία Επιπέδου (Basic SLA) Υπηρεσιών Συνεγκατάστασης.

Σε περίπτωση που δεν υπάρχει επαρκής χωρητικότητα ελεύθερων ζευγών στον Ε/Κ του χώρου ΦΣ ώστε να ικανοποιηθεί το αίτημα του Τ.Π. για το σύνολο των ζευγών που επιθυμεί το αίτημα χωρίζεται αυτόματα σε δύο επιμέρους αιτήματα προκειμένου να διατεθούν στον Τ.Π., μέσω του πρώτου αιτήματος, τα ζεύγη που είναι διαθέσιμα στον Ε/Κ του χώρου ΦΣ. Μετά την κατασκευή των ζευγών ΕΣΚ στον Ε/Κ του χώρου ΦΣ και την ενημέρωση του Π.Σ. ικανοποιείται και το δεύτερο μέρος του αιτήματος. Το αίτημα που καταθέτει ο Τ.Π. θεωρείται ως ένα αίτημα παρόλο που προκαλεί τη δημιουργία δύο επιμέρους αιτημάτων. Η ικανοποίηση του αιτήματος πραγματοποιείται εντός των χρόνων που προβλέπονται στο Παράρτημα 15 - Βασική Συμφωνία Επιπέδου (Basic SLA) Υπηρεσιών Συνεγκατάστασης.

Σε κάθε περίπτωση αιτήματος διάθεσης επιπλέον ζευγών ο ΟΤΕ οφείλει να γνωστοποιεί στον αιτούντα Τ.Π., τον ακριβή χρόνο υλοποίησης του αιτήματος σύμφωνα με τους χρόνους παράδοσης του Παράρτηματος Βασική Συμφωνία Επιπέδου Υπηρεσίας Σύνδεσης ΕΣΚ του παρόντος, εντός αποκλειστικής προθεσμίας πέντε (5) εργάσιμων ημερών από την υποβολή του αιτήματος μέσω

καταχώρησής του στο ως άνω Π.Σ ΟΤΕ, λαμβάνοντας υπόψη τη διαθεσιμότητα καλωδίου καθώς και τις εργασίες σύμπτυξης ή επέκτασης που τυχόν απαιτούνται στο ΚΚΜ.

Επιπρόσθετα, ο ΟΤΕ οφείλει να απαντά εγγράφως και εντός αποκλειστικής προθεσμίας πέντε (5) εργάσιμων ημερών σε κάθε έγγραφο αίτημα Τ.Π., σχετικά με τον χρόνο διάθεσης επιπλέον ζευγών συνδετικών καλωδίων σε συγκεκριμένο κέντρο ΟΤΕ.

Σε περίπτωση όπου κάποιος Τ.Π. έχει στη διάθεσή του περισσότερα από 500 ελεύθερα ζεύγη, και ο εξαμηνιαίος ρυθμός διάθεσης ToB σε τελικούς χρήστες είναι μικρότερος από 100 ζεύγη στο τελευταίο εξάμηνο, ενώ παράλληλα εκκρεμεί αίτηση άλλου Τ.Π., λόγω έλλειψης ζευγών, τότε ο ΟΤΕ καλεί εγγράφως τον Τ.Π. να περιορίσει τα ελεύθερα ζεύγη που διαθέτει σε 500 επιπλέον αυτών που έχει ήδη διαθέσει. Το κόστος των εργασιών για τον περιορισμό των μη βέλτιστα χρησιμοποιούμενων ζευγών επιβαρύνει τον Τ.Π. που δεν κάνει βέλτιστη χρήση αυτών.

Στην ΕΣ η αρχική διάθεση ζευγών χαλκού στον ΤΠ θα είναι μέχρι 500 ζεύγη με επεκτάσεις αυτών μέχρι 500 ζεύγη σύμφωνα με τις απαιτήσεις των ΤΠ. Κατ' αναλογία ισχύουν και στην περίπτωση της ΕΣ ότι και στην ΦΣ και ΣΣ για την μη βέλτιστη χρήση των πόρων (π.χ. χώρου και ζευγών) από τους ΤΠ.

9.3. ΔΙΑΘΕΣΙΜΕΣ ΧΩΡΗΤΙΚΟΤΗΤΕΣ ΧΩΡΩΝ ΦΣ / ΣΣ / ΕΣ

Οι βασικές αρχές προσδιορισμού των διαθέσιμων χωρητικότητων είναι:

- a) Η ικανοποίηση της υφιστάμενης (όπως αυτή προκύπτει από τα αιτήματα των Τ.Π.) καθώς και της μελλοντικής (όπως αυτή προκύπτει με βάση τις προβλέψεις των Τ.Π.) ζήτησης των Τ.Π.
- b) Η αποδοτική χρήση των υποδομών (υφισταμένων και νέων).
- c) Η επέκταση των σχετικών πόρων κατά το χρονικό σημείο κάλυψης συγκεκριμένου ποσοστού αυτών (βλέπε πιο κάτω).

Ο ΟΤΕ εγκαθιστά σε κάθε χώρο ΦΣ / ΣΣ / ΕΣ το μέγιστο αριθμό κριωμάτων που μπορούν να τοποθετηθούν με βέλτιστη διάταξη των κριωσειρών, HDF και ODF.

Ο αρχικός αριθμός των ζευγών που θα είναι τερματισμένα στον ενδιάμεσο καταναμητή για τους χώρους ΦΣ & ΣΣ θα εξαρτάται από τη χωρητικότητα των Α/Κ ως ακολούθως:

- 8000 για τα Α/Κ που εξυπηρετούν περισσότερους από 50001 ενεργούς συνδρομητές (πλευρά δικτύου) και βήμα επέκτασης τουλάχιστον 5000 ζευγών,
- 5000 για τα Α/Κ που εξυπηρετούν μεταξύ 30001 και 50000 ενεργούς συνδρομητές (πλευρά δικτύου) και βήμα επέκτασης τουλάχιστον 3000 ζευγών,
- 3000 ζεύγη για τους χώρους ΦΣ των Α/Κ που εξυπηρετούν μεταξύ 10001 και 30000 ενεργούς συνδρομητές (πλευρά δικτύου) και βήμα επέκτασης τουλάχιστον 2000 ζευγών,
- 1500 για τους χώρους ΦΣ των Α/Κ που εξυπηρετούν λιγότερους από 10000 ενεργούς συνδρομητές (πλευρά δικτύου) και βήμα επέκτασης τουλάχιστον 1000 ζευγών.

9.4. ΧΩΡΗΤΙΚΟΤΗΤΑ ΚΕΝΤΡΙΚΟΥ ΚΑΤΑΝΕΜΗΤΗ ΜΙΚΤΟΝΟΜΗΣΗΣ ΟΤΕ

Ο ΟΤΕ αξιοποιεί την υφιστάμενη χωρητικότητα του ΚΚΜ, με σκοπό την ικανοποίηση της υφιστάμενης, (με βάση τα αιτήματα των Τ.Π.) και της μελλοντικής (με βάση τις υποβληθείσες προβλέψεις) ζήτησης των Τ.Π. Σε περίπτωση κατά την οποία ο διαθέσιμος χώρος στον ΚΚΜ δεν επαρκεί, θα γίνονται, εφόσον ο χώρος το επιτρέπει και είναι τεχνικά εφικτό, οι σχετικές προεκτάσεις ή συμπτύξεις, με επιβάρυνση του / των Τ.Π. που επωφελούνται από τις σχετικές ενέργειες.

9.5. ΤΡΟΠΟΣ ΧΡΕΩΣΗΣ ΖΕΥΓΩΝ ΕΣΚ

Η υπηρεσία σύνδεσης ζευγών ΕΣΚ μεταξύ σημείου οριοθέτησης και ΚΚΜ τιμολογείται με σταθερή τιμή ανά 100 ζεύγη. Για τα σχετικά τέλη ισχύουν τα όσα αναφέρονται στην παράγραφο περί τελών του κεφαλαίου 4 - Οικονομικοί Όροι.

9.6. ΑΡΣΗ ΚΑΙ ΔΙΑΧΕΙΡΙΣΗ ΤΗΣ ΒΛΑΒΗΣ ΤΟΥ ΕΣΚ

Αρχικά ο Τ.Π. οφείλει να διερευνήσει με τα συστήματα εποπτείας και διαχείρισης που διαθέτει και να εντοπίσει τη βλάβη. Στην περίπτωση που εντοπίζεται βλάβη σε τμήμα ευθύνης ΟΤΕ γίνεται αναγγελία της βλάβης από τον Τ.Π.

Η αναγγελία της βλάβης γίνεται με αποστολή «Εντύπου Αναγγελίας Βλάβης» (Ε.Α.Β.) στο Τμήμα Υποστήριξης Λειτουργίας Παρόχων στο FAX: 210 6111593.

Η αναγγελία της βλάβης εισάγεται 24 * 7 * 365.

Η αναγγελία που εισάγεται σε μη ΕΗ & ΕΩ, υπολογίζεται ότι κατατέθηκε την επόμενη ΕΗ.

Με την αναγγελία της βλάβης, ο Τ.Π. θα παρέχει στον ΟΤΕ όλες τις απαιτούμενες πληροφορίες όπως συμπτώματα βλάβης, μετρήσεις και ενέργειες που έχει ήδη πραγματοποιήσει.

9.7. ΤΕΧΝΙΚΕΣ ΠΡΟΔΙΑΓΡΑΦΕΣ ΕΣΩΤΕΡΙΚΟΥ ΣΥΝΔΕΤΙΚΟΥ ΚΑΛΩΔΙΟΥ

Ο αρχικός αριθμός των ζευγών που θα είναι τερματισμένα στον ΚΚΜ του ΟΤΕ για τους χώρους ΦΣ / ΣΣ / ΕΣ περιγράφεται αναλυτικά στην παράγραφο 9.2 του παρόντος.

Τα καλώδια αυτά, τοποθετούνται σε κατάλληλου μεγέθους σχάρες κατά την όδυσή τους στο εσωτερικό του κτιρίου μέχρι το χώρο Φυσικής Συνεγκατάστασης. Στο εσωτερικό του χώρου ΦΣ τα καλώδια θα οδεύουν τακτοποιημένα κάτω από το ψευδοδάπεδο (εκτός από τις θέσεις εισόδου αυτών στο χώρο ΦΣ, όπου θα γίνεται συναρμογή ανάλογα με την όδευση των εσχάρων εκτός του χώρου αυτού με τοποθέτηση, όπου απαιτείται, μικρού μήκους σχάρας από τη θέση εισόδου των καλωδίων στο χώρο ΦΣ μέχρι το ψευδοδάπεδο).

Οι εσχάρες των τηλεπικοινωνιακών καλωδίων είναι σε κάθε περίπτωση διαφορετικές από εκείνες που χρησιμοποιούνται για την όδευση των καλωδίων εναλλασσόμενου και συνεχούς ρεύματος (AC & DC). Μεταξύ τους θα πρέπει να υφίσταται ικανή απόσταση προς αποφυγή προβλημάτων από επαγωγικά ρεύματα.

Η σύνδεση του ΕΣΚ, περιλαμβάνει και τις σχετικές μετρήσεις γαλβανικής συνέχειας.

ΠΑΡΑΡΤΗΜΑ 10. ΚΑΛΩΔΙΟ ΟΠΤΙΚΩΝ ΙΝΩΝ ΦΣ/ΣΣ/ΕΣ**10.1. ΣΗΜΕΙΟ ΟΡΙΟΘΕΤΗΣΗΣ ΥΠΗΡΕΣΙΑΣ ΚΟΙ**

Σημείο οριοθέτησης μεταξύ του δικτύου του ΟΤΕ και των Τ.Π., ανά τύπο συνεγκατάστασης είναι η μούφα (εκφυλισμένο σημείο) της οπτικής ίνας στο ΦΥΠ / ΦΥΤΠ. Συγκεκριμένα:

- ο Η μούφα (εκφυλισμένο σημείο) της οπτικής ίνας στο ΦΥΠ, στις περιπτώσεις ΦΣ και ΣΣ για παροχή υπηρεσιών ενσύρματου backhaul με ίδια μέσα του Τ.Π.
- ο Η μούφα (εκφυλισμένο σημείο) της οπτικής ίνας στο ΦΥΠ-καμπίνα στην περίπτωση ΦΣ-καμπίνα σε ΑΚ ΟΤΕ για ενσύρματο backhaul που παρέχεται από τον ΟΤΕ

Στην περίπτωση της ΦΣ-καμπίνας, όταν το ενσύρματο backhaul παρέχεται με ίδια μέσα του Τ.Π. δεν υφίσταται σημείο οριοθέτησης.

Ο ΟΤΕ συντηρεί τα ΚΟΙ μέχρι και του σημείου οριοθέτησης αυτών.

10.2. ΔΙΑΘΕΣΙΜΕΣ ΧΩΡΗΤΙΚΟΤΗΤΕΣ ΚΟΙ

Ο ΟΤΕ εγκαθιστά σε κάθε χώρο ΦΣ ODF για τον τερματισμό των οπτικών ινών των ΚΟΙ. Αρχικά, τερματίζονται και οι 60 ίνες των καλωδίων, ενώ υπάρχει δυνατότητα επέκτασης με βήμα 60 ΚΟΙ όταν το ποσοστό κατάληψης της εγκατεστημένης υποδομής υπερβεί το 70%.

10.3. ΔΙΑΔΙΚΑΣΙΕΣ ΔΙΑΘΕΣΗΣ ΖΕΥΓΩΝ ΚΟΙ

Μέχρι την προσαρμογή των Π.Σ. ΟΤΕ η αίτηση σύνδεσης ΚΟΙ θα υποβάλλεται χειρόγραφα σύμφωνα με την ακόλουθη διαδικασία:

1. Η αίτηση για την παροχή ΚΟΙ, υποβάλλεται στην αρμόδια Δ/ση Πωλήσεων & Εξυπηρέτησης Παρόχων από τα εξουσιοδοτημένα προς τούτο στελέχη του Τ.Π. Ο αριθμός των οπτικών ινών που αρχικά μπορεί να αιτηθεί ο Τ.Π. πρέπει να είναι αντίστοιχος με το υπό εγκατάσταση υλικό του και τις αναγκαίες εφεδρείες ενώ δεν μπορεί να ξεπερνά τις δώδεκα (12) ίνες ΟΙ
2. Μετά από κατάλληλη τεκμηρίωση από τον Τ.Π. και συνεννόηση με τον ΟΤΕ, ο Τ.Π. δύναται να αιτηθεί μέχρι τέσσερις (4) επιπλέον οπτικές ίνες για κάλυψη μελλοντικών του αναγκών.
3. Η αίτηση μπορεί να υποβληθεί το νωρίτερο πέντε (5) ΕΗ πριν την προγραμματισμένη ημερομηνία υπογραφής του ΠΠΠ χώρου φυσικής συνεγκατάστασης. Σε περίπτωση καθυστέρησης υπογραφής του ΠΠΠ, ως ημερομηνία κατάθεσης της αίτησης θεωρείται η ημερομηνία υπογραφής του ΠΠΠ μείον πέντε (5) ΕΗ.
4. Ο Τ.Π. δύναται να αιτηθεί στον ΟΤΕ την παροχή των τοπογραφικών στοιχείων του ΦΥΠ. Ο ΟΤΕ αποστέλλει στον Τ.Π. εντός πέντε (5) ΕΗ από την ημερομηνία υποβολής του αιτήματος, τα τοπογραφικά στοιχεία του ΦΥΠ. Απαραίτητη προϋπόθεση της υλοποίησης της σύνδεσης ΚΟΙ είναι να έχει υπογραφεί το ΠΠΠ Φυσικής Συνεγκατάστασης.

10.4. ΠΑΡΑΔΟΣΗ – ΠΑΡΑΛΑΒΗ ΥΠΗΡΕΣΙΑΣ

Ο ΟΤΕ υποχρεούται να ειδοποιήσει εγγράφως τον Τ.Π πέντε (5) ΕΗ πριν από την προβλεπόμενη ημερομηνία σύνδεσης (συγκόλλησης των οπτικών ινών)

Οι αρμόδιες Υπηρεσίες προβαίνουν σε σύνδεση (συγκόλληση) από τον ΟΤΕ των οπτικών ινών και ταυτοποίηση των ινών και στο χώρο του Τ.Π.

Ο ΟΤΕ σε κάθε περίπτωση θα γνωστοποιεί την αποτύπωση των ζευγών στον Τ. Π.

Οι μετρήσεις που πραγματοποιούνται από τον ΟΤΕ κατά τη συγκόλληση των οπτικών ινών ΟΤΕ - ΠΑΡΟΧΟΥ εντός του ΦΥΠ, γίνονται σύμφωνα με τις απαιτήσεις της G.652.D κατά ITU - έκδοση 11ος / 2009.

Η πραγματοποίηση και τα αποτελέσματα των μετρήσεων, πιστοποιούνται με την υπογραφή του σχετικού ΠΠΠ.

Στο πεδίο μετρήσεων υπογράφεται το σχετικό ΠΠΠ (παράγραφος 10.8), από τους τεχνικούς ΟΤΕ & Τ.Π..

10.5. ΤΡΟΠΟΣ ΧΡΕΩΣΗΣ ΚΟΙ

Η υπηρεσία σύνδεσης ινών ΚΟΙ στο ΦΥΠ μεταξύ σημείου οριοθέτησης και του Οπτικού Καταναμητή τιμολογείται ανά ζεύγος οπτικών ινών. Για τα σχετικά τέλη ισχύουν τα όσα αναφέρονται στην παράγραφο περί τελών του κεφαλαίου 4 - Οικονομικοί Όροι.

10.6. ΑΡΣΗ ΚΑΙ ΔΙΑΧΕΙΡΙΣΗ ΤΗΣ ΒΛΑΒΗΣ ΤΟΥ ΚΟΙ

Αρχικά ο Τ.Π. οφείλει να διερευνήσει με τα συστήματα εποπτείας και διαχείρισης που διαθέτει και να εντοπίσει τη βλάβη. Στην περίπτωση που εντοπίζεται βλάβη σε τμήμα ευθύνης ΟΤΕ γίνεται αναγγελία της βλάβης από τον Τ.Π..

Η αναγγελία της βλάβης γίνεται με αποστολή «Εντύπου Αναγγελίας Βλάβης» (Ε.Α.Β.) στο Τμήμα Υποστήριξης Λειτουργίας Παρόχων στο FAX: 210 6111593. Εναλλακτικά, υπάρχει δυνατότητα αποστολής της αναγγελίας βλάβης μέσω ηλεκτρονικού ταχυδρομείου σε καθορισμένη από τον ΟΤΕ διεύθυνση ή κλήσης σε συγκεκριμένο αριθμό βλαβητικού κέντρου.

Η αναγγελία της βλάβης εισάγεται 24 * 7 * 365.

Η αναγγελία που εισάγεται σε μη ΕΗ & ΕΩ, υπολογίζεται ότι κατατέθηκε την επόμενη ΕΗ.

Με την αναγγελία της βλάβης, ο Τ.Π. θα παρέχει στον ΟΤΕ όλες τις απαιτούμενες πληροφορίες όπως συμπτώματα βλάβης, μετρήσεις και ενέργειες που έχει ήδη πραγματοποιήσει.

10.7. ΤΕΧΝΙΚΕΣ ΠΡΟΔΙΑΓΡΑΦΕΣ ΚΟΙ

Στην κατασκευή του χώρου ΦΣ προβλέπεται η εγκατάσταση οπτικού καταναμητή οριζόντιου τύπου για εγκατάσταση σε κριώμα τυποποιημένο κατά ETSI, με απαρτία υλικού για τον τερματισμό των ινών του ΚΟΙ. Καθορίζεται το πλήθος των προς τερματισμό ινών και ο τύπος του οπτικού συνδέσμου. Οι ίνες του ΚΟΙ τερματίζονται στον οπτικό καταναμητή σε ειδικά σημασμένο οργανωτήρα ειδικά και αποκλειστικά για την εξυπηρέτηση της παροχής ΤοΒ στον Τ.Π.

Μετά τα ανωτέρω, ο κος παρέλαβε το ΚΟΙ για λογαριασμό της εταιρίας σας.

ΓΙΑ ΤΟΝ ΠΑΡΟΧΟ	ΓΙΑ ΤΟΝ ΟΤΕ
Όνοματεπώνυμο:	Όνοματεπώνυμο:
Υπογραφή	Υπογραφή

ΠΑΡΑΡΤΗΜΑ 11. ΑΠΟΜΑΚΡΥΣΜΕΝΗ ΣΥΝΕΓΚΑΤΑΣΤΑΣΗ ΓΙΑ ΤοΒ

11.1. ΠΡΟΫΠΟΘΕΣΕΙΣ ΠΑΡΟΧΗΣ ΑΠΟΜΑΚΡΥΣΜΕΝΗΣ ΣΥΝΕΓΚΑΤΑΣΤΑΣΗΣ

Ο ΟΤΕ παρέχει την αιτηθείσα συνεγκατάσταση στα αστικά κέντρα που διαθέτει, πλην περιπτώσεων όπου αντικειμενικοί λόγοι που αφορούν το τεχνικώς εφικτό ή την ανάγκη προστασίας της ακεραιότητας του δικτύου ΟΤΕ δεν επιτρέπουν την παροχή της συγκεκριμένης υπηρεσίας. Ως λόγοι απόρριψης αιτημάτων Απομακρυσμένης Συνεγκατάστασης, δύνανται να προτείνονται από τον ΟΤΕ αποκλειστικά οι ακόλουθοι:

- Διατήρηση της ακεραιότητας δικτύου ΟΤΕ, μόνο κατόπιν πλήρους αιτιολόγησης
- Αδυναμία λήψης των απαιτούμενων αδειών και εγκρίσεων των Δημοσίων, Δημοτικών Αρχών και Νομικών Προσώπων του ευρύτερου Δημοσίου Τομέα, για την υλοποίηση των απαιτούμενων εργασιών για την παροχή των υπηρεσιών συνεγκατάστασης, η οποία δεν οφείλεται σε υπαιτιότητα ΟΤΕ.

Σε κάθε περίπτωση οι ως άνω λόγοι οφείλουν να είναι αντικειμενικά αιτιολογημένοι, σύμφωνα με τα οριζόμενα στην ανακοίνωση της Ευρωπαϊκής Επιτροπής για την εφαρμογή των κανόνων του Ανταγωνισμού σε Συμφωνίες πρόσβασης στον τομέα των τηλεπικοινωνιών [Access notice, (265/2, 22-8-1998, παρ. 91(ε))]

Σε περίπτωση κατά την οποία, ο ΟΤΕ δεν δύναται να παράσχει τον ανωτέρω τύπο συνεγκατάστασης που αιτείται ο Τ.Π. για κάποιον από τους ανωτέρω περιοριστικά αναφερόμενους λόγους, ο ΟΤΕ υποχρεούται όπως ενημερώσει εγγράφως τον Τ.Π., αιτιολογώντας την άρνησή του με αναφορά στους συγκεκριμένους λόγους για τους οποίους δεν είναι εφικτή η παροχή του συγκεκριμένου τύπου συνεγκατάστασης, εντός δέκα (10) εργασίμων ημερών από την ημερομηνία κατάθεσης του σχετικού αιτήματος. Η σχετική ενημέρωση κοινοποιείται στην ΕΕΤΤ εντός της ίδιας προθεσμίας.

Ταυτόχρονα με την κοινοποίηση των λόγων απόρριψης, ο ΟΤΕ οφείλει να προτείνει εναλλακτικό τύπο συνεγκατάστασης, προκειμένου να ικανοποιήσει το αίτημα του Τ.Π..

Ο Τ.Π. μπορεί να αιτείται οποτεδήποτε ΑΣ.

11.2. ΕΣΩΤΕΡΙΚΟ ΣΥΝΔΕΤΙΚΟ ΚΑΛΩΔΙΟ ΤΕΡΜΑΤΙΣΜΟΥ (ΕΣΚΤ)

Το ΕΣΚΤ, ιδιοκτησίας ΟΤΕ, είναι κατά περίπτωση καλώδιο των 2400 ή των 1200 μεταλλικών ζευγών και συνδέει τον ΚΚΜ με το Εξωτερικό Συνδετικό Καλώδιο - ΕΞΣΚ του Τ.Π. Στις περιπτώσεις Αστικών Κέντρων τα οποία εξυπηρετούν λιγότερους από 5.000 ενεργούς συνδρομητές και στα οποία ο Τ.Π. κατασκευάζει το φρεάτιο υποδοχής, κατόπιν αιτήματος του Τ.Π., το ΕΣΚΤ δύναται να είναι μικρότερης χωρητικότητας (π.χ. 600 ζευγών).

Το ΕΣΚΤ παρέχεται από τον ΟΤΕ, κατόπιν αιτήματος του Τ.Π., και χρησιμοποιείται αποκλειστικά ως φυσική (γαλβανική) προέκταση των τοπικών βρόχων, τους οποίους εκμισθώνει ο Τ.Π. για να παρέχει μέσω αυτού υπηρεσίες Αδεσμοποίησης Πρόσβασης στον Τοπικό Βρόχο και ως εκ τούτου

δεν δύναται να χρησιμοποιηθεί (εξ ολοκλήρου ή και μέρος της χωρητικότητας αυτού) για την παροχή οποιασδήποτε άλλης υπηρεσίας από τον ΟΤΕ προς τον Τ.Π. (π.χ. POTS, PRI - BRI ISDN, Μισθωμένες γραμμές, κ.λ.π.).

Το ΕΣΚΤ από τον Κεντρικό Κατανεμητή Μικτονόμησης ΟΤΕ υπογειώνεται, έλκεται και διοδεύεται μέσω των υφιστάμενων ή νέων σωληνώσεων για να οδηγηθεί εκτός κτιρίου στο Φρεάτιο Υποδοχής Παρόχων (ΦΥΠ) και ονομάζεται Εσωτερικό Συνδετικό Καλώδιο Τερματισμού (ΕΣΚΤ) για να διακρίνεται/αντιδιαστέλλεται από το συνδετικό καλώδιο (ΕΣΚ) που χρησιμοποιείται στη ΦΣ, στην ΕΣ ή και την ΣΣ.

Η δρομολόγηση του ΕΣΚΤ από το σημείο οριοθέτησης προς και εντός του χώρου ευθύνης ΟΤΕ είναι στην αποκλειστική αρμοδιότητα του ΟΤΕ. Τα απαιτούμενα καλώδια θα οδηγούνται στο ΦΥΠ κατά τον πλέον ενδεδειγμένο τρόπο, λαμβάνοντας υπόψη τις υφιστάμενες στο Αστικό Κέντρο ΟΤΕ συνθήκες.

Το ΕΣΚΤ συνδέει τον ΚΚΜ με το Εξωτερικό Συνδετικό Καλώδιο - ΕΞΣΚ του Τ.Π.. Σε περίπτωση Αστικών Κέντρων με περισσότερους από 5.000 συνδρομητές, η σύνδεση του ΕΣΚΤ του ΟΤΕ με το ΕΞΣΚ του Τ.Π. πραγματοποιείται στο φρεάτιο που κατασκευάζει ο ΟΤΕ (ΦΥΠ-ΟΤΕ). Σε περίπτωση Αστικών Κέντρων με λιγότερους από 5.000 συνδρομητές, η σύνδεση του ΕΣΚΤ του ΟΤΕ με το ΕΞΣΚ του Τ.Π. πραγματοποιείται στο φρεάτιο που κατασκευάζει ο Τ.Π. (ΦΥΤΠ).

Ο ΟΤΕ θα παρέχει και θα συντηρεί τα ΕΣΚΤ σύμφωνα με τις τεχνικές προδιαγραφές όπως αυτές περιγράφονται στην παράγραφο 11.11 και τα χαρακτηριστικά ποιότητας που εφαρμόζει για τις δικές του αντίστοιχες υπηρεσίες.

11.3. ΕΞΩΤΕΡΙΚΟ ΣΥΝΔΕΤΙΚΟ ΚΑΛΩΔΙΟ (ΕΞΣΚ)

Το ΕΞΣΚ χρησιμοποιείται για τη γεφύρωση του εξοπλισμού του Τ.Π., με το ΕΣΚΤ. Η σχετική σύνδεση (μούφα) πραγματοποιείται εντός του ΦΥΠ/ΦΥΤΠ.

Ο Τ.Π. κατασκευάζει δικό του Εξωτερικό Συνδετικό καλώδιο (ΕΞΣΚ), το οποίο τερματίζει στον εξοπλισμό του, ο οποίος εγκαθίσταται από τον ίδιο πλησίον του Αστικού Κέντρου του ΟΤΕ, όπου επιθυμεί την συνεγκατάσταση. Ο Τ.Π. υποχρεούται να οδηγεί στο ΦΥΠμόνο τα ζεύγη καλωδίου του ΕΞΣΚ τα οποία συνδέονται (μουφάρονται) με το ΕΣΚΤ. Στην περίπτωση του ΦΥΤΠ δίνεται η δυνατότητα στον Τ.Π. ο οποίος το έχει για αποκλειστική χρήση να οδηγεί καλώδιο ΕΞΣΚ το οποίο δεν πρόκειται να συνδεθεί άμεσα.

Η προμήθεια και εγκατάσταση του ΕΞΣΚ γίνεται με ευθύνη του Τ.Π.. Ο ΟΤΕ δεν φέρει ευθύνη για τον τρόπο κατασκευής και τερματισμού του ΕΞΣΚ καθώς και τυχόν προβλήματα λειτουργίας που οφείλονται σε αυτό.

Ο Τ.Π. οφείλει να παρέχει στους υπαλλήλους του ΟΤΕ κατάλληλη πρόσβαση στον χώρο εγκατάστασης του εξοπλισμού όπου τερματίζει το ΕΞΣΚ, προκειμένου αυτοί να προβούν σε έλεγχο και δοκιμές ζευγών των ΕΣΚΤ, ή και σε περίπτωση βλάβης των συνδετικών καλωδίων. Σε περίπτωση που είναι αναγκαία η πρόσβαση του ΟΤΕ στον χώρο του Τ.Π. όπου τερματίζει το ΕΞΣΚ, ο ΟΤΕ οφείλει να ενημερώνει εγγράφως (επιστολή, email ή fax) τον αντισυμβαλλόμενο του εντός εύλογου χρονικού διαστήματος, όχι μικρότερου των δύο (2) εργασιμων ημερών, κοινοποιώντας του το συγκεκριμένο λόγο για τον οποίο απαιτείται η πρόσβαση. Ο προαναφερόμενος χρονικός περιορισμός δεν ισχύει σε περίπτωση διαδικασιών άρσης βλάβης, στις

οποίες ο ΟΤΕ πρέπει να έχει άμεση πρόσβαση στον χώρο του Τ.Π.. Σε αυτή την περίπτωση ο ΟΤΕ ειδοποιεί τον Τ.Π. τουλάχιστον δύο ώρες πριν με e-mail ή/και fax για την επικείμενη επίσκεψη.

11.4. ΣΗΜΕΙΟ ΟΡΙΟΘΕΤΗΣΗΣ

Στην Απομακρυσμένη Συνεγκατάσταση, ως σημείο οριοθέτησης μεταξύ του δικτύου του ΟΤΕ και των Τ.Π. και καλωδίου (χάλκινα – οπτικά) ορίζεται η μούφα (εκφυλισμένο σημείο) του ΕΞΚΤ – ΕΞΣΚ στο ΦΥΠ / ΦΥΤΠ.

Ο ΟΤΕ συντηρεί τα συνδετικά καλώδια μέχρι και του σημείου οριοθέτησης αυτών.

11.5. ΤΕΧΝΙΚΗ ΜΕΛΕΤΗ ΑΠΟΜΑΚΡΥΣΜΕΝΗΣ ΣΥΝΕΓΚΑΤΑΣΤΑΣΗΣ

Στην περίπτωση της Απομακρυσμένης Συνεγκατάστασης είναι απαραίτητη η εκπόνηση δύο (2) τεχνικών μελετών.

- A. Η μία τεχνική μελέτη αφορά στην κατασκευή του ΦΥΠ-ΟΤΕ/ΦΥΤΠ σύμφωνα με τις εκάστοτε προδιαγραφές, την τοποθέτηση εσωτερικού συνδετικού καλωδίου (ΕΣΚΤ) και την επέκταση/επαύξησή τους. Η εν λόγω Τεχνική Μελέτη περιλαμβάνει μεταξύ άλλων σχηματικό σχεδιάγραμμα θέσης και κατασκευής του ΦΥΠ με ένδειξη της εισόδου που θα χρησιμοποιήσει ο Τ.Π. και αναλυτικό χρονοδιάγραμμα υλοποίησης των εργασιών κατασκευής.
- B. Η δεύτερη τεχνική μελέτη, αφορά στη σύνδεση του εξωτερικού συνδετικού καλωδίου (ΕΞΣΚ) ιδιοκτησίας Τ.Π. με το εσωτερικό συνδετικό καλώδιο τερματισμού (ΕΣΚΤ) του ΟΤΕ σε σύνδεσμο εντός του ΦΥΠ/ΦΥΤΠ.

11.6. ΤΡΟΠΟΙ ΥΛΟΠΟΙΗΣΗΣ ΥΠΗΡΕΣΙΑΣ ΣΥΝΔΕΣΗΣ ΕΞΣΚ ΣΕ ΕΣΚΤ ΣΕ ΦΥΠ/ΦΥΤΠ

- A. Σε περιπτώσεις Αστικών Κέντρων του ΟΤΕ με περισσότερους από 5.000 συνδρομητές, ο ΟΤΕ κατασκευάζει Φρεάτιο Υποδοχής Παρόχων (ΦΥΠ-ΟΤΕ), το οποίο συνδέει με σωλήνωση με την υφιστάμενη δική του υποδομή, ώστε να εξασφαλίζεται η δυνατότητα εγκατάστασης καλωδίων (ΕΣΚΤ του ΟΤΕ) στη διαδρομή από το ΦΥΠ-ΟΤΕ μέχρι το ΚΚΜ, σύμφωνα με τα αναφερόμενα στην παράγραφο 11.7. Η χρέωση του Τ.Π. θα γίνεται με τη διαδικασία παρεχόμενης υπηρεσίας, ανάλογα με τη χωρητικότητα (αριθμό ζευγών) των καλωδίων που συνδέονται.

Για την ευκολότερη σύνδεση των ΕΞΣΚ στο ΦΥΠ-ΟΤΕ, αυτό κατασκευάζεται όπου είναι δυνατό σε διαστάρωση πλησίον του Α/Κ και είναι ανάλογου τύπου με αυτό που περιγράφεται στο σχετικό σχήμα στην παράγραφο 11.7.

- B. Σε περιπτώσεις Αστικών Κέντρων του ΟΤΕ με λιγότερους από 5.000 συνδρομητές, ο Τ.Π. κατασκευάζει «καταληκτικό φρεάτιο» (ΦΥΤΠ), κατάλληλου μεγέθους και προδιαγραφών σε θέση γειτονική με το σημείο σύνδεσης με τις εγκαταστάσεις του ΟΤΕ. Η συγκεκριμένη θέση κατασκευής του ΦΥΤΠ θα υποδεικνύεται κατόπιν αυτοψίας που πραγματοποιείται

από τεχνικούς του Παρόχου και του ΟΤΕ, σύμφωνα με τα αναφερόμενα στην παράγραφο 11.8.

Εντός του φρεατίου αυτού, αποκλειστικής κατοχής και χρήσης του συγκεκριμένου Τ.Π., πραγματοποιείται η διασύνδεση του ΕΣΚΤ με το ΕΞΣΚ του Τ.Π..

Η σωλήνωση που συνδέει το ΦΥΤΠ με τις εγκαταστάσεις του ΟΤΕ κατασκευάζεται από τον ΟΤΕ. Η εργασία αυτή θα αντιμετωπίζεται ως έργο και η χρέωση του Παρόχου θα γίνεται με τη διαδικασία της σύνταξης απολογισμού και εξόφλησης του οφειλόμενου ποσού.

Στην περίπτωση που κάποιος τρίτος Τ.Π. αιτηθεί Απομακρυσμένη Συνεγκατάσταση στο ίδιο κέντρο, δύναται να χρησιμοποιηθεί το ίδιο ΦΥΤΠ κατόπιν σχετικής εμπορικής συμφωνίας μεταξύ του Τ.Π. και του τρίτου Τ.Π. Στην περίπτωση αυτή οι Τ.Π. υποχρεούνται να ενημερώσουν εγγράφως τον ΟΤΕ για την κοινή χρήση του υπάρχοντος ΦΥΤΠ. Ο ΟΤΕ υποχρεούται να οδηγήσει ΕΣΚΤ για τις ανάγκες του νέου Τ.Π. να υλοποιήσει τις απαραίτητες συνδέσεις εντός του ΦΥΤΠ και να επιμερίσει αναλογικά τα κοινά κόστη κατασκευής σωληνώσεων και ΕΣΚΤ μεταξύ των δύο Τ.Π.. Παρόμοιος επιμερισμός ενδέχεται να απαιτηθεί και στην περίπτωση που ο νέος Τ.Π. κατασκευάσει δικό του ανεξάρτητο ΦΥΤΠ, στις περιπτώσεις όπου ο ΟΤΕ χρησιμοποιήσει μέρος των υποδομών (π.χ. σωληνώσεων, ΕΣΚΤ) που έχει ήδη αναπτύξει για την ικανοποίηση του προηγούμενου κατά σειρά αιτήματος απομακρυσμένης συνεγκατάστασης.

Σε κάθε περίπτωση που ο Τ.Π. αιτείται την αρχική παροχή ή επαύξηση ζευγών ΕΣΚΤ, ακολουθείται η διαδικασία που περιγράφεται στην παράγραφο 11.8.

11.7. ΤΕΧΝΙΚΗ ΠΕΡΙΓΡΑΦΗ ΤΗΣ ΥΠΗΡΕΣΙΑΣ ΣΥΝΔΕΣΗΣ ΕΞΣΚ-ΕΣΚΤ ΣΕ ΦΥΠ/ΦΥΤΠ

Το ΕΞΣΚ του Τ.Π. τερματίζεται και συνδέεται με το ΕΣΚΤ του ΟΤΕ μέσω του ΦΥΠ/ΦΥΤΠ ως ακολούθως: Ο ΟΤΕ εγκαθιστά μεταξύ του ΦΥΠ/ΦΥΤΠ και του ΚΚΜ το ΕΣΚΤ. Το ΕΣΚΤ τερματίζεται στην κατακόρυφη πλευρά του ΚΚΜ. Το ΕΞΣΚ του Τ.Π. συνδέεται με το ΕΣΚΤ με ένα διακλαδωτικό σύνδεσμο (μούφα). Στην περίπτωση αυτή υπάρχει ένα «εκφυλισμένο» σημείο οριοθέτησης που βρίσκεται εντός του συνδέσμου στο ΦΥΠ/ΦΥΤΠ. Τα παραπάνω αποτυπώνονται στο ακόλουθο σχήμα:

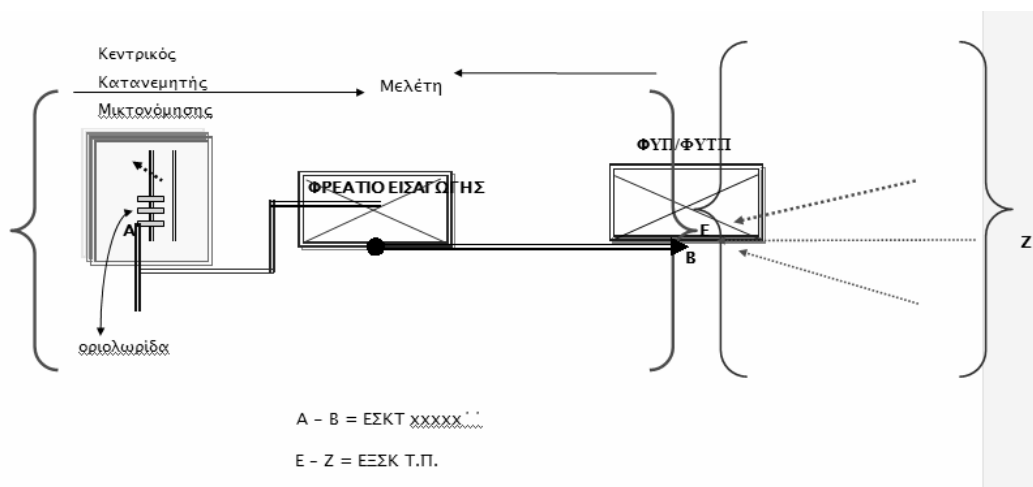

Σε κάθε νέο ΕΣΚΤ που παραδίδεται, το πρώτο ζευγάρι θα μένει ελεύθερο, προκειμένου να χρησιμοποιείται για δοκιμές.

11.8. ΔΙΑΔΙΚΑΣΙΑ ΠΑΡΟΧΗΣ ΕΣΚΤ ΚΑΙ ΣΥΝΔΕΣΗ ΕΞΣΚ-ΕΣΚΤ

Ο ΟΤΕ παρέχει, μέσω του Π.Σ. ΟΤΕ, πληροφορίες διαθέσιμων πόρων σχετικές με τα υπάρχοντα ΦΥΠ-ΟΤΕ (π.χ. διαθεσιμότητα οπών εισόδου καλωδίων, διαθεσιμότητα ζευγών ΕΣΚΤ, κλπ.).

11.8.1. Διαδικασία παροχής νέου ΕΣΚΤ και κατασκευή ΦΥΠ-ΟΤΕ (ΑΚ με περισσότερους από 5.000 συνδρομητές)

Ο Τ.Π. υποβάλλει μέσω του Π.Σ. ΟΤΕ αίτημα παροχής ζευγών ΕΣΚΤ. Σε περίπτωση που δεν υπάρχει διαθέσιμο ΦΥΠ-ΟΤΕ στο συγκεκριμένο αστικό κέντρο ή το υπάρχον ΦΥΠ-ΟΤΕ δεν διαθέτει τους απαραίτητους πόρους (π.χ. χώρο, οπές εισαγωγής κ.λπ.) για να εξυπηρετήσει τις ανάγκες του αιτήματος του Τ.Π. και εφόσον το Α/Κ εξυπηρετεί περισσότερους από 5.000 συνδρομητές ο ΟΤΕ αναλαμβάνει την υποχρέωση κατασκευής κοινού φρεατίου υποδοχής (ΦΥΠ-ΟΤΕ).

Εντός χρονικού διαστήματος δέκα (10) εργασίμων ημερών από την ημερομηνία κατάθεσης του αιτήματος από τον Τ.Π. στο Π.Σ. ΟΤΕ, ο ΟΤΕ οφείλει να συντάξει τις τεχνικές μελέτες που αναφέρονται στην παράγραφο 11.5 και να τις κοινοποιήσει εγγράφως στον Τ.Π., ενημερώνοντας παράλληλα το Π.Σ. ΟΤΕ για τη σχετική αποστολή. Σε περίπτωση καθυστέρησης της υποβολής της σχετικής μελέτης από τον ΟΤΕ, οι μέρες καθυστέρησης προσμετρούνται στους χρόνους παράδοσης ΕΣΚΤ.

Ο ΟΤΕ κατασκευάζει το ΦΥΠ-ΟΤΕ σύμφωνα με τις προδιαγραφές που εμφανίζονται στην τεχνική μελέτη και ειδοποιεί μέσω του Π.Σ. ΟΤΕ ή εγγράφως τον Τ.Π. ώστε ο τελευταίος να υλοποιήσει τις εργασίες όδευσης του ΕΞΣΚ μέσω της υποδειχθείσας από τον ΟΤΕ οπής εισαγωγής εντός του ΦΥΠ-ΟΤΕ. Η προαναφερθείσα ειδοποίηση γίνεται τουλάχιστον δεκαπέντε (15) εργάσιμες ημέρες πριν από την προβλεπόμενη ημερομηνία περάτωσης των εργασιών όπως αυτή αναφέρεται στο Παράρτημα 15 – SLA Συνεγκαταστάσεων της παρούσας. Ο Τ.Π. υποχρεούται το αργότερο εντός

πέντε (5) εργάσιμων ημερών από την ανωτέρω ειδοποίηση να έχει ολοκληρώσει τις απαιτούμενες εργασίες όδευσης του ΕΞΣΚ στο ΦΥΠ-ΟΤΕ εκτός εάν αντικειμενικοί λόγοι όπως καθυστέρηση εξασφάλισης των απαιτούμενων αδειών από τις δημοτικές-δημόσιες αρχές, δεν επιτρέπουν την κατασκευή της όδευσης εντός του προαναφερθέντος διαστήματος. Σε αυτή την περίπτωση το χρονικό διάστημα από την παρέλευση των 5 ΕΗ έως την ενημέρωση του Τ.Π. ότι ολοκλήρωσε τις εργασίες όδευσης θα λογίζεται ως ανενεργός χρόνος.

Η διαδικασία ολοκληρώνεται με την σύνδεση των ζευγών ΕΞΣΚ-ΕΣΚΤ, όπως αυτή περιγράφεται στην σχετική τεχνική μελέτη. Ο ΟΤΕ κατά τη σύνδεση του ΕΞΣΚ στο ΦΥΠ πραγματοποιεί με δικό του συνεργείο την ταυτοποίηση (κουδούνισμα) των ζευγών στον χώρο του Τ.Π., στον οποίο ο τερματισμός του ΕΞΣΚ έχει γίνει από τον Τ.Π..

11.8.2. Διαδικασία παροχής νέου ΕΣΚΤ και κατασκευή ΦΥΤΠ (ΑΚ με λιγότερους από 5000 συνδρομητές)

Σε περίπτωση που ο Τ.Π. υποβάλλει αίτημα παροχής ζευγών ΕΣΚΤ σε αστικό κέντρο που εξυπηρετεί λιγότερους από 5.000 συνδρομητές, το Π.Σ. ΟΤΕ ενημερώνει τον Τ.Π. ότι το φρεάτιο υποδοχής (ΦΥΤΠ) πρέπει να το κατασκευάσει ο ίδιος ο Τ.Π..

Μετά την κατάθεση του αιτήματος από τον Τ.Π. στο Π.Σ., η αρμόδια Τεχνική Υπηρεσία του ΟΤΕ, εντός χρονικού διαστήματος δύο (2) εργάσιμων ημερών, καλεί εγγράφως τον Τ.Π. για να ορίσει ημερομηνία αυτοψίας για τον καθορισμό της θέσης του ΦΥΤΠ, η οποία δεν θα απέχει περισσότερο από πέντε (5) εργάσιμες ημέρες από την ημερομηνία κατάθεσης του αιτήματος από τον Τ.Π. στο Π.Σ. ΟΤΕ. Στη συνέχεια πραγματοποιείται η ανωτέρω αυτοψία για τον από κοινού καθορισμό της θέσης του ΦΥΤΠ. Σε κάθε περίπτωση, η θέση του ΦΥΤΠ θα πρέπει να βρίσκεται όσο το δυνατόν πλησιέστερα στα σχετικά φρεάτια εισαγωγής του ΟΤΕ (ή σε παρόμοιες εγκαταστάσεις όπου δεν υπάρχουν σχετικά φρεάτια) ούτως ώστε να απαιτούνται όσο το δυνατό λιγότερες εργασίες σύνδεσης του ΕΞΣΚ με το ΕΣΚΤ.

Κατά την επί τόπου αυτοψία οι εκπρόσωποι του ΟΤΕ και του Τ.Π. συντάσσουν – συμπληρώνουν επί τόπου σε τυποποιημένο έντυπο, σύντομο πρακτικό της ανωτέρω συνεργασίας το οποίο υπογράφεται από κοινού από τους εκπροσώπους των δύο πλευρών, στο οποίο σημειώνονται (με σκαριφηματικό τρόπο) η θέση του ΦΥΤΠ και τα ποσοτικά και άλλα απαραίτητα στοιχεία. Εντός χρονικού διαστήματος δέκα (10) εργάσιμων ημερών από την ημερομηνία κατάθεσης του αιτήματος από τον Τ.Π. στο Π.Σ. ΟΤΕ, ο ΟΤΕ οφείλει να κοινοποιήσει εγγράφως στον Τ.Π. σχετική τεχνική μελέτη, ενημερώνοντας παράλληλα το Π.Σ. ΟΤΕ για τη σχετική αποστολή. Σε περίπτωση καθυστέρησης της υποβολής της σχετικής μελέτης από τον ΟΤΕ, οι μέρες καθυστέρησης προσμετρούνται στους χρόνους παράδοσης ΕΣΚΤ. Η τεχνική μελέτη περιλαμβάνει κατ' ελάχιστο τις προδιαγραφές που οφείλει να ικανοποιεί το συγκεκριμένο ΦΥΤΠ καθώς και τη θέση αυτού. Οι προδιαγραφές του ΦΥΤΠ σχετίζονται με τις προδιαγραφές που αφορούν τη σύνδεση με το ΕΣΚΤ. Σε καμία περίπτωση ο ΟΤΕ δεν δύναται να υποχρεώνει τον Τ.Π. σε κατασκευή ΦΥΤΠ προκειμένου να είναι εφικτή η συνεγκατάσταση στο εν λόγω ΦΥΤΠ και δεύτερου Τ.Π..

Ο Τ.Π. κατασκευάζει το ΦΥΤΠ σύμφωνα με τα ανωτέρω και εισάγει στο Π.Σ. ΟΤΕ τις παραμέτρους του κατασκευασμένου ΦΥΤΠ. Ο ΟΤΕ υλοποιεί την όδευση του νέου ΕΣΚΤ στο ΦΥΤΠ και πραγματοποιεί την σύνδεση των ζευγών ΕΞΣΚ-ΕΣΚΤ, όπως αυτή περιγράφεται στη σχετική τεχνική μελέτη και σύμφωνα με τους χρόνους που προβλέπονται στο Παράρτημα SLA Συνεγκαταστάσεων της παρούσας. Ο πραγματικός χρόνος παράδοσης του νέου ΕΣΚΤ εκκινεί από την επόμενη εργάσιμη ημέρα από την οποία ο Τ.Π. ενημερώνει γραπτώς τον ΟΤΕ για την ολοκλήρωση κατασκευής του ΦΥΤΠ και εισάγει τις παραμέτρους του ΦΥΤΠ στο Π.Σ.. Ο ΟΤΕ κατά τη σύνδεση του ΕΞΣΚ στο ΦΥΤΠ πραγματοποιεί με δικό του συνεργείο την ταυτοποίηση (κουδούνισμα) των ζευγών και στον χώρο του Τ.Π., στον οποίο ο τερματισμός του ΕΞΣΚ έχει γίνει από τον Τ.Π..

11.8.3. Διαδικασία παροχής ζευγών ΕΣΚΤ σε υπάρχον ΦΥΠ/ΦΥΤΠ

Όσον αφορά τη διαδικασία παροχής ζευγών ΕΣΚΤ σε υπάρχον ΦΥΠ είναι κοινή και για τους δύο τύπους ΦΥΠ (ΦΥΠ-ΟΤΕ και ΦΥΤΠ). Ο Τ.Π. υποβάλλει μέσω του Π.Σ. ΟΤΕ αίτημα παροχής ζευγών ΕΣΚΤ.

Στην περίπτωση που δεν υπάρχουν διαθέσιμα ζευγάρια στο υπάρχον ΕΣΚΤ ώστε να ικανοποιηθεί το αίτημα κατασκευάζεται νέο ΕΣΚΤ από τον ΟΤΕ, σύμφωνα με τα κατωτέρω:

- I. Εντός χρονικού διαστήματος πέντε (5) εργάσιμων ημερών από την ημερομηνία κατάθεσης του αιτήματος από τον Τ.Π. στο Π.Σ. ΟΤΕ, ο ΟΤΕ οφείλει να συντάξει την τεχνική μελέτη που αφορά την σύνδεση ΕΞΣΚ-ΕΣΚΤ όπως αναφέρεται στην παράγραφο 11.5 και να την κοινοποιήσει εγγράφως στον Τ.Π., ενημερώνοντας παράλληλα το Π.Σ. ΟΤΕ για τη σχετική αποστολή. Σε περίπτωση καθυστέρησης της υποβολής της σχετικής μελέτης από τον ΟΤΕ οι μέρες καθυστέρησης προσμετρούνται στους χρόνους παράδοσης ΕΣΚΤ.
- II. Ο ΟΤΕ υλοποιεί την όδευση του νέου ΕΣΚΤ στο ΦΥΠ και πραγματοποιεί την σύνδεση των ζευγών ΕΞΣΚ-ΕΣΚΤ, όπως αυτή περιγράφεται στην σχετική τεχνική μελέτη και σύμφωνα με τους χρόνους που προβλέπονται στο Παράρτημα SLA ΕΣΚΤ-ΕΞΣΚ.
- III. Στην περίπτωση που υπάρχουν διαθέσιμα ζεύγη στο ΕΣΚΤ, ο ΟΤΕ πραγματοποιεί τις εργασίες σύνδεσης ΕΞΣΚ-ΕΣΚΤ εντός προθεσμίας που προβλέπεται στο Παράρτημα 15- SLA Συνεγκαταστάσεων της παρούσας. Στην περίπτωση που ο Τ.Π. δεν έχει ολοκληρώσει τις εργασίες όδευσης του ΕΞΣΚ στο ΦΥΠ (ΦΥΠ-ΟΤΕ ή ΦΥΤΠ) ο χρόνος ολοκλήρωσης των εργασιών θεωρείται ανενεργός χρόνος για τον ΟΤΕ και ο πραγματικός χρόνος σύνδεσης ΕΞΣΚ-ΕΣΚΤ εκκινεί από την επόμενη ΕΗ της ημερομηνίας που ο Τ.Π. ενημερώνει γραπτώς τον ΟΤΕ ότι έχει ολοκληρώσει τις απαιτούμενες εργασίες για τις συνδέσεις ΕΞΣΚ-ΕΣΚΤ.

Σε όλες τις ανωτέρω περιπτώσεις ο ΟΤΕ κατά τη σύνδεση του ΕΞΣΚ στο ΦΥΠ πραγματοποιεί με δικό του συνεργείο την ταυτοποίηση (κουδούνισμα) των ζευγών και στον χώρο του Τ.Π., στον οποίο ο τερματισμός του ΕΞΣΚ έχει γίνει από τον Τ.Π..

11.9. ΧΩΡΗΤΙΚΟΤΗΤΑ ΚΑΙ ΕΠΕΚΤΑΣΕΙΣ ΦΥΠ-ΟΤΕ / ΦΥΤΠ ΚΑΙ ΕΣΚΤ

Βασικές αρχές του προσδιορισμού των διαθέσιμων χωρητικοτήτων είναι:

- Η ικανοποίηση της υφιστάμενης (όπως αυτή προκύπτει από τα αιτήματα των Τ.Π.) καθώς και της μελλοντικής (όπως αυτή προκύπτει με βάση τις προβλέψεις των Τ. Π.) ζήτησης των Τ.Π..
- Η αποδοτική χρήση των υποδομών (υφισταμένων και νέων).

Η επέκταση των σχετικών πόρων κατά το χρονικό σημείο κάλυψης συγκεκριμένου ποσοστού αυτών (βλέπε πιο κάτω)

Το ΦΥΠ-ΟΤΕ κατασκευάζεται με τυπική δυνατότητα υποδοχής τεσσάρων (4) τουλάχιστον καλωδίων ΕΣΚΤ των 1.200 ζευγών χαλκού το καθένα.

Εάν ο αριθμός των ενδιαφερόμενων Τ.Π. υπερβαίνει εξ' αρχής την δυναμικότητα του ΦΥΠ-ΟΤΕ, όπως αυτή αποτυπώθηκε στην εκπονηθείσα τεχνική μελέτη συνεγκατάστασης, τότε ο ΟΤΕ υποχρεούται να κατασκευάσει και νέο ΦΥΠ σύμφωνα με τα οριζόμενα στην παράγραφο 11.8.

Το πρώτο ΕΣΚΤ που εγκαθιστά ο ΟΤΕ είναι 2400 ζευγών για Αστικά Κέντρα που εξυπηρετούν περισσότερους από 30.000 συνδρομητές και 1200 ζευγών στα μικρότερα Αστικά Κέντρα. Σε περίπτωση μικρού αριθμού διαθέσιμων οπών / σωληνώσεων, θα κατασκευάζεται εξ αρχής ΕΣΚΤ χωρητικότητας 2400 ζευγών. Ο ΟΤΕ οφείλει να μεριμνά για την έγκαιρη τοποθέτηση καλωδίων ανάλογα με τη ζήτηση, έτσι ώστε η παροχή ζευγών στον Τ.Π. να γίνεται έγκαιρα. Ανεξάρτητα από τα ανωτέρω, ο ΟΤΕ ενημερώνει τους Τ.Π. σχετικά με τις διαθέσιμες χωρητικότητες των ΦΥΠ-ΟΤΕ και των ΕΣΚΤ, καθώς και το ποσοστό κατάληψής τους, μέσω του Π.Σ. ΟΤΕ.

Ο ΟΤΕ διαθέτει στον Τ.Π. στην αρχή της εγκατάστασής του σε νέο ΦΥΠ-ΟΤΕ / ΦΥΤΠ 600 ζεύγη χαλκού από το ΕΣΚΤ εκτός αν ο Τ.Π. αιτηθεί λιγότερα ή το πλήθος των αιτήσεων για ζεύγη σε συνδυασμό με την υφιστάμενη χωρητικότητα του ΕΣΚΤ δεν το επιτρέπουν. Προκειμένου να εξασφαλιστεί η ορθολογική χρήση των ζευγών ΕΣΚΤ και των φρεατίων, με την εξάντλησή του 50% της αρχικής παροχής ή σε περίπτωση όπου συμβαίνουν ένα από τα παρακάτω:

- τα ελεύθερα ζεύγη του Τ.Π. φτάσουν στο 50% των ζευγών του τελευταίου αιτήματος επαύξησης ζευγών, ή
- τα ελεύθερα ζεύγη του Τ.Π. είναι λιγότερα από 200,

ο Τ.Π., εάν το επιθυμεί, μπορεί να αιτείται από τον ΟΤΕ την διάθεση επιπλέον ζευγών, με βήμα διάθεσης πολλαπλάσιο των 200 ζευγών και μέχρι 1200 ζεύγη. Σε Α/Κ με λιγότερους από 5000 συνδρομητές ο Πάροχος μπορεί να αιτείται τη διάθεση επιπλέον ζευγών με βήμα διάθεσης 200, 400, 600, 800.

Εάν λόγω χρήσης των εγκατεστημένων ΕΣΚΤ (συνολικά τυπικής χωρητικότητας 4800 ζευγών) στο ΦΥΠ-ΟΤΕ, απαιτηθεί επιπλέον εγκατάσταση ΕΣΚΤ, τότε ο ΟΤΕ κατασκευάζει δεύτερο ΦΥΠ-ΟΤΕ, στη γειτνίαση του υπάρχοντος ΦΥΠ-ΟΤΕ, με αντίστοιχη χωρητικότητα.

11.10. ΜΕΤΡΗΣΕΙΣ

Η σύνδεση του ΕΣΚΤ, περιλαμβάνει και τις σχετικές μετρήσεις γαλβανικής συνέχειας.

Στην περίπτωση τερματισμού του ΕΣΚΤ στο ΦΥΠ, εάν προκύψουν διαφορές κατά την αντιστοίχιση των ζευγών του καλωδίου, οι οποίες εντοπισθούν στο τμήμα του ΕΞΣΚ θα γνωστοποιούνται στον Τ.Π. ο οποίος θα αναλαμβάνει την άρση τους. Σε περίπτωση που αυτές αφορούν το ΕΣΚΤ η άρση τους θα γίνεται από τον ΟΤΕ.

Ο ΟΤΕ σε κάθε περίπτωση θα γνωστοποιεί την αποτύπωση των ζευγών στον Τ.Π..

11.11. ΤΕΧΝΙΚΕΣ ΠΡΟΔΙΑΓΡΑΦΕΣ ΥΠΗΡΕΣΙΑΣ ΣΥΝΔΕΣΗΣ ΕΞΣΚ-ΕΣΚΤ ΣΕ ΦΥΠ

Οι τεχνικές προδιαγραφές του Φρεατίου Υποδοχής Παρόχων για κοινή χρήση από τον Τ.Π. και τον ΟΤΕ περιλαμβάνουν τα ακόλουθα:

- Τυποποιημένο φρεάτιο, κυριότητας- ευθύνης ΟΤΕ, που κατασκευάζεται σε κοινόχρηστο χώρο, πλησίον του Α/Κ ΟΤΕ, συνήθως τύπου, ΦΙ ή ΦΙΑ, διακλαδώσεως με πιθανή στεγανοποίηση εφόσον κριθεί αναγκαίο
- Τυπική δυνατότητα διαχείρισης 4Χ1200’’=4800’’ που μπορεί να αυξομειωθεί για λόγους τεχνικούς ή εργονομικούς
- Κατασκευή συνδέσμων συνήθως διακλαδωτικών μεταξύ ΕΣΚΤ & ΕΞΣΚ
- Κατασκευή κατάλληλης υποδομής (μπούκα) για υποδοχή ΕΞΣΚ
- Κατασκευή κατάλληλης υποδομής για υποδοχή ΕΣΚΤ για σύνδεση με Φρεάτιο Εισαγωγής ή τους χώρους τερματισμού καλωδίων ΟΤΕ. Τυπική πρόταση 4 * Φ100 & 3 * Φ50 (για καλώδιο οπτικών ινών).

Όσον αφορά τις εργασίες κατασκευής ΦΥΠ και τοποθέτησης ΕΣΚΤ αυτές περιλαμβάνουν όσον αφορά τα χωματουργικά:

- Ερευνητικές τομές – Χάραξη
- Εκσκαφή
- Ξυλότυπος – Τοποθέτηση οπλισμού (πυθμένας, τοιχία, οροφή)
- Σκυροδέτηση
- Ξεκαλούπωμα
- Στεγανοποίηση (εσωτερικά) εάν απαιτείται

Όσον αφορά τις εργασίες κατασκευής ΦΥΠ και τοποθέτησης ΕΣΚΤ αυτές περιλαμβάνουν όσον αφορά τα δικτυακά:

- Τράβηγμα καλωδίου
- Τερματισμός στο Γενικό Κατανεμητή
- Στεγανοποίηση

Οι τεχνικές προδιαγραφές για τον τερματισμό του ΕΞΣΚ στο ΦΥΠ, απαιτούν:

- Συμβατότητα με υλικά (προδιαγραφές) ΟΤΕ
- Χωρητικότητα $\leq 1200''$ (ο αριθμός ζευγών που τερματίζει ο Τ.Π. στο ΦΥΠ συμφωνείται με τον ΟΤΕ)
- Υπόδειξη του σημείου εισαγωγής (μπούκα) στο ΦΥΠ από τον ΟΤΕ
- Πλέξιμο των ζευγών του ΕΞΣΚ στη μούφα του ΦΥΠ από τον ΟΤΕ
- Air blocking
- Μετρήσεις ποιότητας
- Τοποθετήσεις οριολωρίδων στο Κεντρικό Καταναμητή Μικτονόμησης

11.12. ΚΑΤΑΣΤΡΟΦΗ ΤΟΥ ΕΡΓΟΥ

Στην περίπτωση που το ΕΣΚΤ ή το ΦΥΠ καταστραφεί/ούν εξ' ολοκλήρου ή μερικώς, - και η καταστροφή δεν οφείλεται σε ελάττωμα της ύλης ή της αρχικής κατασκευής αυτού/ών,- παρά σε απρόβλεπτα ή/και ανεξέλεγκτα γεγονότα, πληρούνται την έννοια της Ανωτέρας Βίας, ώστε να καταστεί/ούν ολοκληρωτικά ακατάλληλο/α για τη συμφωνημένη χρήση του/τους από τον Τ.Π., τότε ο ΟΤΕ ή ο Τ.Π. μπορεί να επιλέξει μέσα σε δέκα (10) εργάσιμες ημέρες από την επέλευση της ανωτέρω καταστροφής, να τερματίσει τη μεταξύ τους σύμβαση για την παροχή της εν λόγω υπηρεσίας. Κατά τα λοιπά ισχύουν οι διατάξεις περί Ανωτέρας βίας του Κεφαλαίου 3 (Γενικοί Όροι) της παρούσας.

Εάν οποιοδήποτε από τα δύο συμβαλλόμενα ΜΕΡΗ προβεί σε τέτοια επιλογή και τη γνωστοποιήσει στο άλλο ΜΕΡΟΣ εγγράφως, τότε αμφότερα τα ΜΕΡΗ απαλλάσσονται πάσης υποχρέωσης απορρέουσας από τη μεταξύ τους ισχύουσα σύμβαση.

Εάν το ΕΣΚΤ ή το ΦΥΠ ή και τα δύο, υποστούν μικρότερες ζημιές και δεν καταστούν ολοκληρωτικά ακατάλληλα για τη χρήση που έχει επιτραπεί στον Τ.Π. ή εάν υποστούν ζημιές, με συνέπεια να εμποδίζεται η παροχή της αντίστοιχης υπηρεσίας από τον ΟΤΕ ή τον Τ.Π., ο ΟΤΕ αναλαμβάνει να προχωρήσει αμέσως στην επισκευή των ζημιών (με εξαίρεση βελτιώσεις που αφορούν ιδιοκτησία του ΟΤΕ εκτός εάν οι μη επισκευάσιμες από τον ΟΤΕ ζημιές της ιδιοκτησίας του παρεμποδίζουν τον Τ.Π. στην παροχή της υπηρεσίας), με επιβάρυνση του Τ.Π. με το αναλογούν κόστος αποκατάστασης των ζημιών.

11.13. ΠΡΩΤΟΚΟΛΛΟ ΠΑΡΑΔΟΣΗΣ – ΠΑΡΑΛΑΒΗΣ ΖΕΥΓΩΝ ΕΣΚΤ ΣΕ ΦΥΠ-ΟΤΕ

ΠΡΩΤΟΚΟΛΛΟ ΠΑΡΑΛΑΒΗΣ-ΠΑΡΑΔΟΣΗΣ ΖΕΥΓΩΝ ΕΣΚΤ

στο Α/Κ

Υπηρεσία : Αδεσμοποίητη Πρόσβαση στον Τοπικό Βρόχο
με Απομακρυσμένη Συνεγκατάσταση

Τηλεπ. ΠΑΡΟΧΟΣ :

Παραδοτέο : Σε ΦΥΠ επί της οδού

: Καλώδιο * , διατομής 0,4

: Οριολωρίδα 100 [] 512 [] ζευγών στον Γεν. Κατανεμητή

Υφιστάμενο τμήμα :μέτρα (Μήκος καλωδίου από Κεν. Κατανεμητή Μικτονόμησης έως ΦΥΠ)

Εντολή έργου :

Σύμφωνα με την από αίτησή σας για την Απομακρυσμένη Συνεγκατάσταση και τη σύνδεση του ΕΞΣΚ ιδιοκτησίας σας στο «Φρεάτιο Υποδοχής ΠΑΡΟΧΩΝ», συνεργείο μας μετέβη στην ως άνω διεύθυνση στις και :

4. Ολοκλήρωσε την κατασκευή του Εσωτερικού Συνδετικού Καλωδίου Τερματισμού μέχρι το «φρεάτιο Υποδοχής ΠΑΡΟΧΩΝ».
5. Συνέδεσε ζεύγη του ΕΣΚΤ με το ΕΞΣΚ ιδιοκτησίας σας στο «φρεάτιο Υποδοχής ΠΑΡΟΧΩΝ».
6. Πραγματοποίησε τις απαιτούμενες μετρήσεις γαλβανικής συνέχειας των συνεστραμμένων ζευγών χαλκού του ΕΣΚΤ
7. Πραγματοποίησε τις απαιτούμενες δοκιμές (κουδουνισμούς) του ΕΞΣΚ στον Ενδιάμεσο Κατανεμητή.
8. Πραγματοποίησε την ταυτοποίηση των ζευγών του ΕΞΣΚ στον Ενδιάμεσο Κατανεμητή.

Μετά τα ανωτέρω, ο κος παρέλαβε το ΕΣΚΤ για λογαριασμό της εταιρίας σας.

* αρ. Καλωδίου, αρ. Ζευγών (πχ Σ 19, 1600''=200'', 801'' - 1000'')

11.14. ΠΡΩΤΟΚΟΛΛΟ ΠΑΡΑΔΟΣΗΣ – ΠΑΡΑΛΑΒΗΣ ΖΕΥΓΩΝ ΕΣΚΤ ΣΕ ΦΥΤΠ

ΠΡΩΤΟΚΟΛΛΟ ΠΑΡΑΛΑΒΗΣ-ΠΑΡΑΔΟΣΗΣ ΖΕΥΓΩΝ Ε.Σ.Κ.Τ.

στο Α/Κ

Υπηρεσία : Αδεσμοποίητη Πρόσβαση στον Τοπικό Βρόχο με Απομακρυσμένη Συνεγκατάσταση.

Τηλεπ. ΠΑΡΟΧΟΣ :

Παραδοτέο : Σε Φ.Υ.Τ.Π., επί της οδού
..... τύπου: Φ.....*

: Καλώδιο ** ' ', διατομής Φ 0,4 χιλ.

Μήκος καλωδίου :μέτρα (Μήκος καλωδίου από Κεν. Κατανεμητή Μικτονόμησης έως Φ.Υ.Τ.Π.)

Σύμφωνα με την από - - 20... αίτησή σας για την Απομακρυσμένη Συνεγκατάσταση και τη σύνδεση του ΕΞ.Σ.Κ. στο «Φρεάτιο Υποδοχής Παρόχων κατασκευής σας - Φ.Υ.Τ.Π.», αμφοτέρων ιδιοκτησίας σας, συνεργείο μας μετέβη στην ως άνω διεύθυνση την - - 20... και :

1. Ολοκλήρωσε την κατασκευή της απαιτούμενης υποδομής (Μ/Σ ...+... οπών συνολικού μήκους Μέτρων) και την εγκατάσταση σε αυτήν του Εσωτερικού Συνδετικού Καλωδίου Τερματισμού μέχρι το «Φ.Υ.Τ.Π.».
2. Συνέδεσε το σύνολο των ζευγών (..... ζεύγη) του Ε.Σ.Κ.Τ. με το ΕΞ.Σ.Κ. ιδιοκτησίας σας στο «Φ.Υ.Τ.Π.» .
3. Πραγματοποίησε τις απαιτούμενες μετρήσεις γαλβανικής συνέχειας των συνεστραμμένων ζευγών χαλκού του Ε.Σ.Κ.Τ..
4. Πραγματοποίησε τις απαιτούμενες δοκιμές (κουδουνισμούς) του ΕΞ.Σ.Κ. στον Ενδιάμεσο Κατανεμητή.
5. Πραγματοποίησε την ταυτοποίηση των ζευγών του ΕΞ.Σ.Κ. στον Ενδιάμεσο Κατανεμητή.

Μετά τα ανωτέρω, ο κος παρέλαβε το Ε.Σ.Κ.Τ. για λογαριασμό της εταιρίας σας.

(*) αναγράφεται ο τύπος του φρεατίου. Σε περίπτωση φρεατίου με διαφορετικές από τις τυποποιημένες διαστάσεις να αναγράφεται ο αμέσως μικρότερος τύπος φρεατίου ΟΤΕ.

(**) αρ. Καλωδίου, αρ. Ζευγών (πχ Σ 19, 200').

11.15. ΠΡΑΚΤΙΚΟ ΕΠΙΤΟΠΟΥ ΑΥΤΟΨΙΑΣ ΓΙΑ ΤΟΝ ΚΑΘΟΡΙΣΜΟ ΤΗΣ ΘΕΣΗΣ ΤΟΥ ΦΥΤΠ

ΠΡΑΚΤΙΚΟ ΣΥΝΕΡΓΑΣΙΑΣ ΓΙΑ ΚΑΤΑΣΚΕΥΗ ΦΥΤΠ - ΕΣΚΤ

στο Α/Κ

Παρεχόμενη Υπηρεσία : Αδεσμοποίητη Πρόσβαση στον Τοπικό Βρόχο με Απομακρυσμένη Συνεγκατάσταση.

Τηλεπ. ΠΑΡΟΧΟΣ :

Αρμόδια Υπηρεσία του Ο.Τ.Ε.:

Σύμφωνα με την από - - 200... αίτησή σας για την Απομακρυσμένη Συνεγκατάσταση και τη σύνδεση ΕΞΣΚ στο «Φρεάτιο Υποδοχής Τηλεπ. Παρόχου – ΦΥΤΠ» που θα κατασκευάσετε και με το πρόγραμμα επί τόπου αυτοψιών που έχει από κοινού συμφωνηθεί, μεταβήκαμε στη θέση του ανωτέρω την - - 200... και :

Επιλέξαμε ως κατ' αρχήν θέση κατασκευής του ΦΥΤΠ τη διεύθυνση, όπως

αναλυτικότερα σημειώνεται σε σκαρίφημα στο τέλος του παρόντος πρακτικού.

Επιλέξαμε ως εναλλακτική θέση κατασκευής του ΦΥΤΠ, για αντιμετώπιση ενδεχόμενης αδυναμίας κατασκευής του στη θέση που κατ' αρχήν επιλέχθηκε, τη διεύθυνση, όπως αναλυτικότερα

σημειώνεται σε δεύτερο σκαρίφημα, στο τέλος του παρόντος πρακτικού (διαγράφεται εάν δεν ισχύει). **Επισημαίνεται ότι όλες οι προβλεπόμενες ενέργειες (μελέτες, αίτημα χορήγησης δικαιωμάτων διέλευσης, προώθηση προς την αρμόδια για την κατασκευή υπηρεσία του Ο.Τ.Ε. μέχρι την (ενδεχόμενη) ανακοίνωση από τον Τηλ. Πάροχο περί αδυναμίας κατασκευής του Φρεατίου στην αρχική θέση θα γίνονται αποκλειστικά για την πρώτη θέση κατασκευής που επιλέχθηκε και όχι συγχρόνως και για τις δύο.**

Στο Φρεάτιο αυτό θα καταλήξει Εξωτερικό Συνδετικό Καλώδιο (ΕΞΣΚ) του ανωτέρω Τηλ.

Παρόχου χωρητικότητας'', διατομής Φ 0,4 χιλ.

Στο άκρο του ανωτέρω καλωδίου θα συνδεθεί με ευθύ σύνδεσμο στο εσωτερικό του ΦΥΤΠ Εσωτερικό Συνδετικό Καλώδιο Τερματισμού (ΕΣΚΤ) του Ο.Τ.Ε. ίσης χωρητικότητας και ίδιας διατομής, του οποίου το άλλο άκρο θα τερματισθεί στο Γενικό Καταναμητή του ανωτέρω Α/Κ Ο.Τ.Ε.

Για την εκτέλεση των ανωτέρω εργασιών είναι απαραίτητο να κατασκευασθεί φρεάτιο (ΦΥΤΠ) τύπου Φ..... σύμφωνα με τις Τεχνικές Προδιαγραφές του Ο.Τ.Ε. (ΠΑΡΑΡΤΗΜΑ XI).

Υπενθυμίζεται στις ανωτέρω Τεχν. Προδιαγραφές προβλέπονται το πλήθος ζευγών ΕΞΣΚ – ΕΣΚΤ, που είναι δυνατόν να εξυπηρετήσει ο κάθε τύπος φρεατίου και προϋποθέσεις κατασκευής αυτού, που συνοψίζονται στο σχετικό πίνακα, στο τέλος του παρόντος.

Απαιτούμενο μήκος καλωδίου (ΕΣΚΤ):μέτρα (Μήκος καλωδίου από Γεν. Καταναμητή έως ΦΥΤΠ).

Για τον τερματισμό του ΕΣΚΤ στο Κεντρικό Καταναμητή Μικτονομής (ΚΚΜ) είναι απαραίτητο να προηγηθεί επέκταση ή σύμπτυξη αυτού (διαγράφεται ό,τι δεν ισχύει κατά περίπτωση).

Για την εγκατάσταση του ανωτέρω ΕΣΚΤ από το ΚΚΜ μέχρι το ΦΥΤΠ απαιτείται η κατασκευή από τον Ο.Τ.Ε. κατάλληλης υποδομής (Εκφυλισμένης Μικροσωλήνωσης - Μ/Σ) με χωρητικότητα - διατομή Μ/Σ 3 +2 οπών και συνολικού μήκους Μέτρων).

Για την εγκατάσταση ΕΣΚΤ προς την εναλλακτική θέση κατασκευής του ΦΥΤΠ, που επιλέξαμε, για αντιμετώπιση ενδεχόμενης αδυναμίας κατασκευής του στη θέση που κατ' αρχήν επιλέχθηκε, απαιτείται μήκος καλωδίου (ΕΣΚΤ):μέτρα (Μήκος καλωδίου από Γεν. Κατανεμητή έως ΦΥΤΠ) και κατασκευή από τον Ο.Τ.Ε. κατάλληλης υποδομής (Εκφυλισμένης Μικροσωλήνωσης - Μ/Σ) με χωρητικότητα - διατομή Μ/Σ ...+... οπών και συνολικού μήκους Μέτρων) (διαγράφεται εάν δεν ισχύει).

Υπό την προϋπόθεση ότι τα ανωτέρω στοιχεία δεν θα μεταβληθούν σημαντικά (υπό την προϋπόθεση δηλαδή ότι θα γίνει εφικτή η κατασκευή του ΦΥΤΠ σε απόσταση το πολύ 10 μ. από τη θέση που επιλέξαμε από κοινού ή την εναλλακτική της, όπως σημειώνεται στα προηγούμενα), ο Ο.Τ.Ε. θα προχωρήσει στην ολοκλήρωση των απαραίτητων εργασιών, μόλις ενημερωθεί για την κατασκευή του ΦΥΤΠ από τον Τ.Π. και εντός της προθεσμίας, που έχει συμφωνηθεί, από τη λήψη της ενημέρωσης αυτής, δηλαδή:

1. Θα ολοκληρώσει την κατασκευή της απαιτούμενης υποδομής (Μ/Σ) και την εγκατάσταση σε αυτήν του Εσωτερικού Συνδετικού Καλωδίου Τερματισμού μέχρι το «ΦΥΤΠ».
2. Θα συνδέσει το σύνολο των ζευγών του ΕΣΚΤ με το ΕΞΣΚ ιδιοκτησίας του Τ.Π. στο «ΦΥΤΠ».
3. Θα πραγματοποιήσει τις απαιτούμενες μετρήσεις γαλβανικής συνέχειας των συνεστραμμένων ζευγών χαλκού του ΕΣΚΤ.
4. Θα πραγματοποιήσει τις απαιτούμενες δοκιμές (κουδουνισμούς) του ΕΞΣΚ στον Ενδιάμεσο Κατανεμητή.
5. Θα πραγματοποιήσει την ταυτοποίηση των ζευγών του ΕΞΣΚ στον Ενδιάμεσο Κατανεμητή.

Το παρόν πρακτικό έχει τη θέση της σχετικής τεχνικής μελέτης, που αποστέλλεται από τον Ο.Τ.Ε. στις περιπτώσεις Α.Σ.

Σε περίπτωση αδυναμίας υλοποίησης όσων προβλέπονται στο παρόν (δηλαδή αδυναμίας κατασκευής του ΦΥΤΠ σε απόσταση το πολύ 10 μ. από τη θέση που επιλέξαμε από κοινού ή την εναλλακτική της είτε αδυναμίας κατασκευής της Μ/Σ από τον Ο.Τ.Ε. στη διαδρομή που προβλέπεται με συνέπεια την αύξηση του μήκους της περισσότερο από 10 μ.) ακολουθείται η «Διαδικασία Παροχής ΕΣΚΤ», όπου αναφέρεται ότι:

«Σε περίπτωση αδυναμίας κατασκευής του ΦΥΤΠ στη θέση που επιλέχθηκε αρχικά ο Τηλ. Πάροχος ενημερώνει τον Ο.Τ.Ε. για το γεγονός και, στην περίπτωση αυτή, εφ' όσον έχει γίνει επιλογή και εναλλακτικής θέσης του ΦΥΤΠ, προχωρεί στην κατασκευή του στην εναλλακτική θέση.

Εφ' όσον δεν έχει γίνει επιλογή εναλλακτικής θέσης του ΦΥΤΠ καθώς και στην περίπτωση που δεν είναι δυνατή η κατασκευή ούτε στην εναλλακτική θέση, επαναλαμβάνεται η επί τόπου αυτοψία και η όλη η διαδικασία μετά τη νέα αυτοψία.

Με την ολοκλήρωση της κατασκευής του ΦΥΤΠ ο Τηλ. Πάροχος συντάσσει και διαβιβάζει προς τον Ο.Τ.Ε. (για επιβεβαίωση ή τροποποίηση της Μελέτης κατασκευής της Μ/Σ και εγκατάστασης του ΕΣΚΤ), το σχηματικό τοπογραφικό διάγραμμα με την οριστική θέση του ΦΥΤΠ και των στομιών εισόδου των καλωδίων σε αυτό (με αναγραφή των αποστάσεων αυτών από σταθερά σημεία, του αριθμού των οπών και του βάθους αυτών και υπόδειξη της οπής εισόδου του ΕΣΚΤ στο ΦΥΤΠ) επισημαίνοντας ιδιαίτερα αν έγινε εφικτό να τηρηθεί η αρχική ή εναλλακτική μελέτη ή υπήρξαν

τροποποιήσεις κατά την κατασκευή. Σε περίπτωση τροποποίησης της μελέτης και κατασκευής του ΦΥΤΠ σε απόσταση μεγαλύτερη των 10 μ. από την προβλεπόμενη (αρχική ή εναλλακτική θέση) ο Ο.Τ.Ε. προχωρεί στην τροποποίηση της αρχικής μελέτης. Στην περίπτωση αυτή παύει να ισχύει, ως προς τα ποσοτικά στοιχεία, το από κοινού πρακτικό που έχει συνταχθεί κατά την αυτοψία και θεωρείται δεδομένη η αποδοχή από τον Τ.Π. της τροποποίησης της μελέτης εκτός αν, με την ανωτέρω γνωστοποίηση της αλλαγής θέσης του ΦΥΤΠ, κληθεί ο Ο.Τ.Ε. για επανάληψη της αυτοψίας και σύνταξη νέου πρακτικού.»

ΕΙΔΙΚΕΣ ΕΠΙΣΗΜΑΝΣΕΙΣ:

- Είναι απαραίτητο να περιλαμβάνεται στην αίτηση του Τηλ. Παρόχου προς τον αρμόδιο φορέα για τη χορήγηση των δικαιωμάτων διέλευσης (της «άδειας εκσκαφών») η επισήμανση ότι «Η Ο.Τ.Ε. Α.Ε. είναι απαραίτητο να εκτελέσει χωματουργικές εργασίες για τη σύνδεση των εγκαταστάσεων που θα κατασκευασθούν με τις δικές της εγκαταστάσεις υποδομής». Παράλληλα είναι σκόπιμη η άμεση γνωστοποίηση στον Ο.Τ.Ε. της κατάθεσης του σχετικού αιτήματος, ώστε να κατατεθεί το αντίστοιχο αίτημα από την πλευρά του εντός των προθεσμιών που προβλέπει η σχετική Νομοθεσία (για εκπλήρωση της απαίτησης «εκδηλώσεως ενδιαφέροντος» εντός δεκαπενθημέρου από την δημοσιοποίηση του σχετικού αιτήματος του Τηλ. Παρόχου).
- Για τη διευκόλυνση της πρόσβασης του συνεργείου του Ο.Τ.Ε. στο εσωτερικό του ΦΥΤΠ χωρίς την ανάγκη χρήσης ειδικών προς τούτο μέσων και εργαλείων είναι απαραίτητο να τοποθετηθεί στο φρεάτιο αυτό κάλυμμα σύμφωνο με τις προδιαγραφές του Ο.Τ.Ε.
- Σε περίπτωση ανάγκης εγκατάστασης νέου ΕΞΣΚ στο προς κατασκευή ΦΥΤΠ, κατόπιν σχετικού αιτήματος του Τ.Π. μετά την εγκατάσταση του ο Ο.Τ.Ε. θα προχωρήσει στην εγκατάστασή και σύνδεση του ίσης χωρητικότητας (αριθμού ζευγών) ΕΣΚΤ, υπό την προϋπόθεση να μην έχει εξαντληθεί η δυνατότητα του φρεατίου να υποδεχθεί καλώδια, σύμφωνα με τις σχετικές Τεχνικές Προδιαγραφές του Ο.Τ.Ε.. Στην περίπτωση αυτή πρέπει να προηγηθεί του αιτήματος η κατασκευή νέου ΦΥΤΠ, σε γειτονική θέση (απόσταση μέχρι 10 μ.) ως προς το υπάρχον και η εγκατάσταση μέχρι το φρεάτιο αυτό του νέου ΕΞΣΚ. Αν αυτό δεν είναι εφικτό επαναλαμβάνεται η διαδικασία της από κοινού αυτοψίας για τον καθορισμό της θέσης του νέου ΦΥΤΠ, μετά το σχετικό αίτημα του Τ.Π.

Πλήθος ζευγών ΕΞΣΚ – ΕΣΚΤ, που είναι δυνατόν να εξυπηρετήσει ο κάθε τύπος φρεατίου και συνοπτικά στοιχεία αυτού:

Α/Α	ΤΥΠΟΣ ΦΡΕΑΤΙΟΥ	ΚΑΘ. ΕΣΩΤ. ΔΙΑΣΤΑΣΕΙΣ (ΜxΠxB) σε εκ.	ΤΥΠΟΣ ΧΥΤΟΣΙΔΗΡΟΥ ΚΑΛΥΜΜΑΤΟΣ	ΧΩΡΗΤ/ΤΑ* (Ζεύγη)	ΠΛΗΘΟΣ ΣΥΝΔΕΣΜΩΝ**
1	Φ.ΙΑ	170x160x225	Μονό	4800 ^γ	16
2	Φ.Π***	150x140x165	Διπλό	1600 ^γ	8
3	Φ.ΠΑ***	150x140x115	Διπλό	1200 ^γ	6
4	Φ.ΠΙ***	130x80x100	Διπλό	400 ^γ	4
5	Φ.ΙV	100x60x80	Μονό	200 ^γ	2

- (*) Στη στήλη «ΧΩΡΗΤΙΚΟΤΗΤΑ» αναφέρεται η μέγιστη χωρητικότητα καλωδίου που είναι δυνατόν να τοποθετηθεί στον κάθε τύπο φρεατίου, με την παραδοχή ότι θα γίνει σύνδεση μεταξύ ΕΣΚΤ & ΕΞΣΚ με ευθύ σύνδεσμο (με εξ' αρχής σύνδεση του συνόλου των ζευγών των ίσης χωρητικότητας ΕΣΚΤ & Ε.Ξ.Σ.Κ.). Εννοείται ότι η είσοδος των δύο καλωδίων στα φρεάτια τύπων Φ.ΙΙΙ & Φ.ΙV πρέπει να γίνεται από τα αντίθετα άκρα (όχι από κάθετες διευθύνσεις), ώστε να είναι εφικτή η κατασκευή ευθείας «μούφας» (συνδέσμου) παράλληλα στο διαμήκη άξονα του φρεατίου.
- (**) Αναφέρεται ο μέγιστος αριθμός συνδέσμων, που είναι δυνατό να εγκατασταθεί στο φρεάτιο (π.χ. μέχρι 6 σύνδεσμοι στο φρεάτιο Φ. ΙΙΑ).
- (***) Υπό την προϋπόθεση ύπαρξης δυνατότητας κατασκευής φρεατίου του τύπου αυτού, δηλαδή στις περιπτώσεις και μόνον που διατίθεται ο απαραίτητος χώρος για την κατασκευή τους επί πεζοδρομίων, πεζοδρόμων και οδών ήπιας κυκλοφορίας και οπωσδήποτε εκτός του οδοστρώματος. Για την ασφάλεια του συνεργείου του Ο.Τ.Ε., που θα εργασθεί στο φρεάτιο, ο ίδιος κανόνας εφαρμόζεται και για την κατασκευή φρεατίων τύπου Φ.ΙV (αυτό θα είναι κατά κανόνα εφικτό εξ αιτίας του μικρότερου μεγέθους του). Τονίζεται ότι ο Ο.Τ.Ε. δεν θα συμφωνήσει σε εκτέλεση εργασιών από τεχνικούς του σε περίπτωση κατασκευής ΦΥΤΠ σε επικίνδυνη για την ασφάλειά τους θέση.

ΡΥΜΟΤΟΜΙΚΟ ΣΚΑΡΙΦΗΜΑ ΘΕΣΗΣ ΚΑΤΑΣΚΕΥΗΣ ΦΥΤΠ:

(Απεικονίζεται η προβλεπόμενη θέση του ΦΥΤΠ με σχηματικό τοπογραφικό διάγραμμα και σημειώνεται ο τύπος αυτού, ανάλογα με τη χωρητικότητα των καλωδίων (ΕΞΣΚ). Σημειώνονται τα στόμια εισόδου των καλωδίων στο ΦΥΤΠ με αναγραφή των αποστάσεων αυτών («εξάρτηση») από σταθερά σημεία, του αριθμού των οπών και του βάθους αυτών και υπόδειξη της οπής εισόδου του ΕΣΚΤ στο ΦΥΤΠ. Επιπρόσθετα, απεικονίζεται η θέση όπου ο Τ.Π. θα εγκαταστήσει την Υπαίθρια Καμπίνα του)



ΡΥΜΟΤΟΜΙΚΟ ΣΚΑΡΙΦΗΜΑ ΕΝΑΛΛΑΚΤΙΚΗΣ ΘΕΣΗΣ ΚΑΤΑΣΚΕΥΗΣ ΦΥΤΠ:

(Απεικονίζεται η εναλλακτική θέση του ΦΥΤΠ με σχηματικό τοπογραφικό διάγραμμα και σημειώνεται ο τύπος αυτού, ανάλογα με τη χωρητικότητα των καλωδίων (ΕΞΣΚ). Σημειώνονται τα στόμια εισόδου των καλωδίων στο ΦΥΤΠ με αναγραφή των αποστάσεων αυτών («εξάρτηση») από σταθερά σημεία, του αριθμού των οπών και του βάθους αυτών και υπόδειξη της οπής εισόδου του ΕΣΚΤ στο ΦΥΤΠ. Επιπρόσθετα, απεικονίζεται η θέση όπου ο Τ.Π. θα εγκαταστήσει την Υπαίθρια Καμπίνα του)



**11.16. ΑΙΤΗΣΗ ΠΑΡΟΧΗΣ ΑΠΟΜΑΚΡΥΣΜΕΝΗΣ ΣΥΝΕΓΚΑΤΑΣΤΑΣΗΣ ΣΤΟ Π.Σ.
ΟΤΕ**

ΑΠΟΜΑΚΡΥΣΜΕΝΗ ΣΥΝΕΓΚΑΤΑΣΤΑΣΗ (ΣΥΝΔΕΣΗ ΕΣΚΤ ΜΕ ΕΣΣΚ)	
Πάροχος	-- Επιλέξτε Πάροχο --
Νομός (Αστικού Κέντρου)	
Αστικό Κέντρο ΟΤΕ*	-- Επιλέξτε Αστικό Κέντρο --
Φρεάτιο Υποδοχής Παρόχου*	Επιλέξτε αστικό κέντρο ...
Χωρητικότητα σε Ζεύγη ΕΣΚΤ (ν*200)*	1 x 200 = 200
Στοιχεία υπεύθυνου αίτησης	
Επώνυμο	
Όνομα	
Τηλέφωνο	
Κινητό Τηλέφωνο	
Email	
Κωδικός Αριθμός Συστήματος Παρόχου	
<input type="button" value="Αποθήκευση στο σύστημα"/>	

ΠΑΡΑΡΤΗΜΑ 12. ΑΠΟΜΑΚΡΥΣΜΕΝΗ ΣΥΝΕΓΚΑΤΑΣΤΑΣΗ ΓΙΑ ΤΟΥΒ**12.1. ΥΛΟΠΟΙΗΣΗ ΤΗΣ ΑΠΟΜΑΚΡΥΣΜΕΝΗΣ ΣΥΝΕΓΚΑΤΑΣΤΑΣΗΣ ΓΙΑ ΤΟΥΒ**

Η υπηρεσία που παρέχει ο ΟΤΕ στους Τ.Π. για να υλοποιήσουν την Απομακρυσμένη Συνεγκατάσταση για ΤοΥΒ, είναι η σύνδεση του Εσωτερικού Συνδετικού Καλωδίου Τερματισμού (ΕΣΚΤ) του ΟΤΕ με το Εξωτερικό Συνδετικό Καλώδιο (ΕΞΣΚ) του Τ.Π. στο Φρεάτιο Υποδοχής Παρόχου για Υποβρόχο (ΦΥΤΠ-ΥΒ).

Για τη σύνδεσή του ο Τ.Π. τοποθετεί σε κατάλληλο σημείο (συνιστάται να μην απέχει περισσότερο από τριάντα (30) μέτρα από τον Τοπικό Κατανεμητή Μικτονόμησης), κυτίο διανομής (ανυψωμένο σημείο) ή Υπαίθριο Κατανεμητή Τ.Π. ή καμπίνα Τ.Π. όπου έχει εγκαταστήσει τον ενεργό του εξοπλισμό. Ο Τ.Π. κατασκευάζει υπόγειο καλώδιο από το κυτίο ή από τον Κατανεμητή Τ.Π. ή την καμπίνα Τ.Π. και τερματίζει το καλώδιό του σε φρεάτιο που θα κατασκευάζει ο Τ.Π. (ΦΥΤΠ-ΥΒ), σύμφωνα με υπόδειξη του ΟΤΕ. Το φρεάτιο που θα κατασκευάσει ο Τ.Π. (ΦΥΤΠ-ΥΒ) πρέπει να απέχει από 3 έως 10 μέτρα από τον ΤΚΜ, όπου είναι εφικτό. Επιπλέον απαιτείται το ΦΥΤΠ-ΥΒ να είναι στην ίδια πλευρά του δρόμου με τον ΤΚΜ ΟΤΕ, όπου είναι εφικτό. Σε περίπτωση συμφωνίας δύο ή περισσότερων Τ.Π., το φρεάτιο δύναται να χρησιμοποιείται από κοινού από τους εν λόγω Τ.Π.. Σε περίπτωση που υπάρχουν περισσότερα του ενός ΦΥΤΠ-ΥΒ Τ.Π. στον ίδιο ΤΚΜ το σημείο διαχωρισμού, όσον αφορά τη σύνδεση των ζευγών ΕΣΚΤ, θα είναι η μούφα στο ΦΥΤΠ-ΥΒ του 1^{ου} Τ.Π.. Εκεί το καλώδιο του Τ.Π. συνδέεται (μουφάρεται) με το καλώδιο του ΟΤΕ ανά πενήντα (50) ζεύγη. Η σύνδεση γίνεται ανά δέκα (10) ζεύγη στην πλευρά του κατανεμητή. Η κατασκευή του συνδέσμου (μούφα) εκτελείται από τον ΟΤΕ. Μέσω των ζευγών αυτών ο Τ.Π. λαμβάνει τους αιτούμενους υπο-βρόχους. Το εσωτερικό συνδετικό καλώδιο τερματισμού (ΕΣΚΤ-ΥΒ), που συνδέει τον Τοπικό Κατανεμητή Μικτονόμησης ΟΤΕ με το φρεάτιο, κατασκευάζεται και συντηρείται από τον ΟΤΕ.

Η δυνατότητα παραχώρησης των ζευγών θα κρίνεται ανά Τοπικό Κατανεμητή Μικτονόμησης ΟΤΕ (ΤΚΜ), μετά από μελέτη του ΟΤΕ, στην οποία θα διαπιστώνεται η διαθεσιμότητα του χώρου του Υπαίθριου Κατανεμητή και θα δίνονται οδηγίες για τη σύνδεσή του. Σε περίπτωση που διαπιστώνεται αδυναμία παραχώρησης των αιτηθέντων ζευγών ο ΟΤΕ αιτιολογεί ειδικά την άρνησή του κοινοποιώντας την στην ΕΕΤΤ, σύμφωνα με τα αναφερόμενα στην παράγραφο 12.2 της παρούσας.

12.2. ΛΟΓΟΙ ΑΠΟΡΡΙΨΗΣ ΑΙΤΗΜΑΤΩΝ ΑΠΟΜΑΚΡΥΣΜΕΝΗΣ ΣΥΝΕΓΚΑΤΑΣΤΑΣΗΣ ΓΙΑ ΤΟΥΒ

1. Διατήρηση της ακεραιότητας δικτύου ΟΤΕ μόνο κατόπιν πλήρους αιτιολόγησης.
2. Αδυναμία λήψης των απαιτούμενων αδειών και εγκρίσεων των Δημοσίων, Δημοτικών Αρχών και Νομικών Προσώπων του ευρύτερου Δημοσίου Τομέα, για την υλοποίηση των

απαιτούμενων εργασιών για την παροχή των υπηρεσιών της απομακρυσμένης συνεγκατάστασης, η οποία δεν οφείλεται σε υπαιτιότητα ΟΤΕ.

Σε κάθε περίπτωση οι ως άνω λόγοι οφείλουν να είναι αντικειμενικά αιτιολογημένοι, σύμφωνα με τα οριζόμενα στην ανακοίνωση της Ευρωπαϊκής Επιτροπής για την εφαρμογή των κανόνων του Ανταγωνισμού σε Συμφωνίες πρόσβασης στον τομέα των τηλεπικοινωνιών [Access notice, (265/2, 22-8-1998, παρ. 91(ε)].

12.3. ΔΙΑΔΙΚΑΣΙΑ ΠΑΡΟΧΗΣ ΑΠΟΜΑΚΡΥΣΜΕΝΗΣ ΣΥΝΕΓΚΑΤΑΣΤΑΣΗΣ ΓΙΑ ΤΟΥΒ

Μετά την υποβολή του αιτήματος από τον Τ.Π, η αρμόδια Τεχνική Υπηρεσία του ΟΤΕ προχωρά εντός πέντε (5) εργάσιμων ημερών σε τεχνική μελέτη σύμφωνα με τις σχετικές τεχνικές προδιαγραφές της παραγράφου 12.6 του παρόντος για την ΑΠΤΒ και τις συναφείς ευκολίες. Σε περίπτωση όπου ο ΟΤΕ δεν μπορεί να υλοποιήσει το αίτημα του Τ.Π., ενημερώνει εγγράφως τον Τ.Π., κοινοποιώντας παράλληλα στην ΕΕΤΤ, για τους ακριβείς λόγους απόρριψης του αιτήματος του Τ.Π. σύμφωνα με την παράγραφο 12.2 της παρούσας.

Σε περίπτωση όπου ο ΟΤΕ μπορεί να υλοποιήσει το αίτημα του Τ.Π., η αρμόδια Τεχνική Υπηρεσία του ΟΤΕ εντός χρονικού διαστήματος δύο (2) εργάσιμων ημερών από την υποβολή της μελέτης, καλεί εγγράφως τον Τ.Π. για να ορίσει ημερομηνία αυτοψίας για τον καθορισμό της θέσης του ΦΥΤΠ - ΥΒ, η οποία δεν θα απέχει περισσότερο από δέκα (10) εργάσιμες ημέρες από την ημερομηνία κατάθεσης του αιτήματος από τον Τ.Π. στο Π.Σ. ΟΤΕ.. Στη συνέχεια πραγματοποιείται η ανωτέρω αυτοψία για τον από κοινού καθορισμό της θέσης του ΦΥΤΠ - ΥΒ. Κατά την επί τόπου αυτοψία οι εκπρόσωποι του ΟΤΕ και του Τ.Π. συντάσσουν – συμπληρώνουν επί τόπου σε τυποποιημένο έντυπο, σύντομο πρακτικό της ανωτέρω συνεργασίας το οποίο υπογράφεται από κοινού από τους εκπροσώπους των δύο πλευρών και στο οποίο σημειώνονται (με σκαριφηματικό τρόπο) η θέση του ΦΥΤΠ – ΥΒ και τα ποσοτικά και άλλα απαραίτητα στοιχεία.

Το κόστος της μελέτης και της αυτοψίας βαρύνει τον Τ.Π. ανεξάρτητα από τη δεσμευτική επιβεβαίωση ή μη του αιτήματός του, όπως περιγράφεται στην παρούσα.

Η μελέτη αυτοψίας πρέπει να ολοκληρωθεί σε δεκαπέντε (15) εργάσιμες μέρες από την υποβολή του αιτήματος του Τ.Π. Σε περίπτωση καθυστέρησης πραγματοποίησης της αυτοψίας οι ημέρες καθυστέρησης προσμετρούνται στους σχετικούς χρόνους παράδοσης της υπηρεσίας.

Μετά την ολοκλήρωση της μελέτης αυτοψίας, ο Τ.Π. κατασκευάζει το ΦΥΤΠ – ΥΒ σύμφωνα με τα ανωτέρω και ενημερώνει τον ΟΤΕ με επιστολή (μέχρις ότου είναι εφικτή η υποβολή αιτημάτων μέσω του πληροφοριακού συστήματος (Π.Σ.) ΟΤΕ) για τις παραμέτρους του κατασκευασμένου ΦΥΤΠ. Ο ΟΤΕ υλοποιεί την όδευση του νέου ΕΣΚΤ στο ΦΥΤΠ – ΥΒ και πραγματοποιεί τη σύνδεση των ζευγών ΕΞΣΚ - ΕΣΚΤ, όπως αυτή περιγράφεται στις τεχνικές προδιαγραφές και σύμφωνα με τους χρόνους που προβλέπονται στο Παράρτημα 15 - SLA Συνεγκαταστάσεων της παρούσας. Ο πραγματικός χρόνος παράδοσης του νέου ΕΣΚΤ (εξαιρούνται οι καθυστερήσεις που δεν οφείλονται σε υπαιτιότητα του ΟΤΕ π.χ. καθυστέρηση λήψης αδειών & εγκρίσεων για την υλοποίηση των απαιτούμενων εργασιών) εκκινεί από την επόμενη ΕΗ από την οποία ο Πάροχος ενημερώνει γραπτώς τον ΟΤΕ για την ολοκλήρωση κατασκευής του ΦΥΤΠ – ΥΒ και για τις

παραμέτρους του ΦΥΤΠ – ΥΒ. Ο πραγματικός χρόνος δεν θα υπερβαίνει τις είκοσι πέντε (25) εργάσιμες ημέρες με την επιφύλαξη ότι ο μηνιαίος ρυθμός δεν υπερβαίνει το μέγιστο ρυθμό παράδοσης των είκοσι (20) για όλους τους Τ.Π. ΑΣ-ΥΒ το μήνα, εκτός αν άλλως συμφωνηθεί μεταξύ ΟΤΕ και Τ.Π., υπό όρους αμεροληψίας και διαφάνειας. Ο ΟΤΕ κατά τη σύνδεση του ΕΞΣΚ στο ΦΥΤΠ - ΥΒ πραγματοποιεί με δικό του συνεργείο την ταυτοποίηση (κουδούνισμα) των ζευγών και στον χώρο του Τ.Π, στον οποίο ο τερματισμός του ΕΞΣΚ έχει γίνει από τον Τ.Π..

12.4. ΧΩΡΗΤΙΚΟΤΗΤΑ ΚΑΙ ΕΠΕΚΤΑΣΗ ΖΕΥΓΩΝ ΕΣΚΤ ΑΠΟΜΑΚΡΥΣΜΕΝΗΣ ΣΥΝΕΓΚΑΤΑΣΤΑΣΗΣ ΓΙΑ ΤΟΥΒ

Ο ΟΤΕ εγκαθιστά την απαραίτητη υποδομή (σωληνώσεις, κλπ) για την όδευση του καλωδίου ΕΣΚΤ-ΥΒ από τον Τοπικό Καταναμητή Μικτονόμησης (ΤΚΜ) μέχρι το ΦΥΤΠ-ΥΒ, με τυπική δυνατότητα υποδοχής καλωδίων ΕΣΚΤ-ΥΒ 200 ζευγών. Το πρώτο ΕΣΚΤ-ΥΒ που εγκαθιστά ο ΟΤΕ είναι πενήντα (50) ζευγών και το βήμα διάθεσης δέκα (10) ζεύγη.

Στην ΑΣ-ΥΒ σε κάθε Τ.Π. διατίθενται στην αρχή της εγκατάστασής του πενήντα (50) ζεύγη χαλκού από το ΕΣΚΤ εκτός αν ο Τ.Π. αιτηθεί λιγότερα ή το πλήθος των αιτήσεων για ζεύγη σε συνδυασμό με την υφιστάμενη χωρητικότητα του ΕΣΚΤ δεν το επιτρέπουν.

Ο Τ.Π. μπορεί να αιτείται από τον ΟΤΕ τη διάθεση επιπλέον ζευγών ΕΣΚΤ με βήμα διάθεσης πολλαπλάσιο των δέκα (10) ζευγών ΕΣΚΤ και μέχρι πενήντα (50) ζεύγη ΕΣΚΤ.

Προκειμένου να εξασφαλιστεί η ορθολογική χρήση των ζευγών ΕΣΚΤ και των φρεατίων, ο Τ.Π. δύναται να αιτηθεί επαύξηση των ζευγών ΕΣΚΤ όπου συμβαίνουν ένα από τα παρακάτω:

- τα ελεύθερα ζεύγη του Τ.Π. φτάνουν στο 50% των ζευγών του τελευταίου αιτήματος (παροχή ή επαύξηση) ζευγών ή
- τα ελεύθερα ζεύγη του Τ.Π. είναι λιγότερα από 20.

12.5. ΤΡΟΠΟΣ ΧΡΕΩΣΗΣ ΥΠΗΡΕΣΙΑΣ ΑΠΟΜΑΚΡΥΣΜΕΝΗΣ ΣΥΝΕΓΚΑΤΑΣΤΑΣΗΣ ΓΙΑ ΤΟΥΒ

Για τα τέλη της υπηρεσίας Απομακρυσμένης Συνεγκατάστασης για ΤοΥΒ ισχύουν τα όσα αναφέρονται στην παράγραφο περί τελών του κεφαλαίου 4 - Οικονομικοί Όροι.

12.6. ΤΕΧΝΙΚΗ ΠΕΡΙΓΡΑΦΗ ΠΑΡΟΧΗΣ ΑΣ ΓΙΑ ΤΟΥΒ ΣΕ Τ.Π.

Η παροχή ΤοΥΒ σε Τ.Π. υλοποιείται σε δύο στάδια:

- Απομακρυσμένη Συνεγκατάσταση του Τ.Π., στον Τοπικό Καταναμητή Μικτονόμησης ΟΤΕ (ΤΚΜ) στους ΤοΥΒ του οποίου επιθυμεί να έχει πρόσβαση.
- Διασύνδεση του Καλωδίου του Τ.Π. με το Δίκτυο Διανομής του Τοπικό Καταναμητή Μικτονόμησης ΟΤΕ για την παροχή ΤοΥΒ (μέσω μικτονομήσεων στον ΤΚΜ).

Ανάλογα τον Υπαίθριο Κατανεμητή που επιλέγει ο Τ.Π., είναι πιθανό η παροχή της υπηρεσίας ΑΣ-ΥΒ να προϋποθέτει την εκτέλεση κατάλληλων εργασιών από τον ΟΤΕ, το κόστος των οποίων θα βαρύνει τον Τ.Π. που έχει αιτηθεί την ΑΣ-ΥΒ.

Για την υλοποίηση της Απομακρυσμένης Συνεγκατάστασης με τον Τοπικό Κατανεμητή Μικτονόμησης ΟΤΕ, ο Τ.Π. τοποθετεί σε κατάλληλο σημείο (συνιστάται να μην απέχει περισσότερο από 30 μέτρα), Κυτίο Διανομής (ανυψωμένο σημείο) ή Υπαίθριο Κατανεμητή Τ.Π. ή καμπίνα εγκατάστασης ενεργού εξοπλισμού.

Η διαδικασία που εφαρμόζεται είναι η ακόλουθη:

Ο Τ.Π. κατασκευάζει φρεάτιο σύμφωνα με το υπογεγραμμένο Πρακτικό Επιτόπιας Αυτοψίας και εφόσον είναι τεχνικά εφικτό, σε απόσταση που κυμαίνεται από τρία (3) έως δέκα (10) μέτρα από τον ΤΚΜ. Σε περίπτωση που δεν είναι τεχνικά εφικτή η κατασκευή του φρεατίου εντός των προαναφερθέντων ορίων το φρεάτιο θα κατασκευάζεται στην μικρότερη τεχνικά εφικτή απόσταση από τον ΤΚΜ. Προτείνεται κατασκευή Φρεατίου Φ-IV με κάλυμμα προδιαγραφών ΟΤΕ, στο οποίο και καταλήγει το υπόγειο καλώδιο από το Κυτίο Διανομής ή τον Κατανεμητή Τ.Π. ή την καμπίνα. Απαιτείται το ΦΥΤΠ-ΥΒ να είναι στην ίδια πλευρά του δρόμου με τον ΤΚΜ ΟΤΕ, όπου αυτό είναι τεχνικά εφικτό. Στη συνέχεια ο ΟΤΕ κατασκευάζει και εγκαθιστά υποδομή (σωληνώσεις κλπ), για την όδευση καλωδίου 200 ζευγών από τον Τοπικό Κατανεμητή Μικτονόμησης μέχρι το ΦΥΤΠ-ΥΒ. Το καλώδιο του ΟΤΕ εισέρχεται στο ΦΥΤΠ-ΥΒ από οπή υπόδειξης (και κατασκευής) Τ.Π. Εκεί το καλώδιο του Τ.Π. συνδέεται (μουφάρεται) με το καλώδιο του ΟΤΕ ανά πενήντα (50) ζεύγη. Η σύνδεση γίνεται ανά 10 ζεύγη στην πλευρά του κατανεμητή.

Ο επόμενος Τ.Π. που αιτείται ΑΣ-ΥΒ, για να συνδεθεί με το καλώδιο ΟΤΕ πρέπει:

- Εφόσον επιθυμεί να χρησιμοποιήσει το υφιστάμενο ΦΥΤΠ-ΥΒ του ήδη εγκατεστημένου Τ.Π. και ύστερα από συνεννόηση με αυτόν, τοποθετεί το καλώδιό του στο ΦΥΤΠ-ΥΒ.
- Εφόσον επιθυμεί να κατασκευάσει δικό του φρεάτιο, ακολουθείται η ανωτέρω διαδικασία κατασκευής νέου ΦΥΤΠ-ΥΒ από τον Τ.Π.

Σε όλες τις περιπτώσεις ο Τ.Π. λαμβάνει τους αιτούμενους ΤοΥΒ (με βήμα 10 ζεύγη και έως 50 ζεύγη) με κατάλληλη μικτονόμηση του χώρου τερματισμού των καλωδίων ΟΤΕ (στοιχεία τερματισμού ΤοΥΒ Τ.Π.) με το Δίκτυο Διανομής του Τοπικού Κατανεμητή Μικτονόμησης.

Σε περίπτωση που υπάρχουν περισσότερα του ενός ΦΥΤΠ-ΥΒ Παρόχων στον ίδιο ΤΚΜ το σημείο οριοθέτησης, όσον αφορά τη σύνδεση των ζευγών ΕΣΚΤ, θα είναι η μούφα στο ΦΥΤΠ-ΥΒ του πρώτου Τ.Π.

Η δυνατότητα παραχώρησης των ζευγών θα κρίνεται ανά Τοπικό Κατανεμητή Μικτονόμησης ΟΤΕ (ΤΚΜ), μετά από μελέτη του ΟΤΕ, στην οποία θα διαπιστώνεται η διαθεσιμότητα του χώρου του ΤΚΜ και θα δίνονται οδηγίες για τη σύνδεσή του. Σε περίπτωση που διαπιστώνεται αδυναμία παραχώρησης των αιτηθέντων ζευγών ο ΟΤΕ αιτιολογεί ειδικά την άρνησή του κοινοποιώντας την στην ΕΕΤΤ, σύμφωνα με τα αναφερόμενα στην παράγραφο 12.2 του παρόντος.

12.7. ΠΡΩΤΟΚΟΛΛΟ ΠΑΡΑΔΟΣΗΣ – ΠΑΡΑΛΑΒΗΣ ΖΕΥΓΩΝ ΕΣΚΤ ΓΙΑ ΤΟΥΣ ΜΕ ΚΑΤΑΣΚΕΥΗ ΦΥΤΠ-ΥΒ ΑΠΟ Τ.Π.



ΟΡΓΑΝΙΣΜΟΣ ΤΗΛΕΠΙΚΟΙΝΩΝΙΩΝ ΤΗΣ ΕΛΛΑΔΟΣ Α.Ε.

Λ. ΚΗΦΙΣΙΑΣ 99, 15124 ΜΑΡΟΥΣΙ

HELLENIC TELECOMMUNICATION ORGANIZATION S.A.

99 KIFISSIAS AVE, 15124 MAROUSSI

ΠΡΩΤΟΚΟΛΛΟ ΠΑΡΑΛΑΒΗΣ-ΠΑΡΑΔΟΣΗΣ ΖΕΥΓΩΝ Ε.Σ.Κ.Τ.

στον Τοπικό Καταναμητή Μικτονόμησης (ΤΚΜ) του Α/Κ

Υπηρεσία : Αδεσμοποίητη Πρόσβαση στον Τοπικό Υπο-Βρόχο με Απομακρυσμένη Συνεγκατάσταση.

Τηλεπ. Πάροχος :

Παραδοτέο : Σε ΦΥΤΠ-ΥΒ, επί της οδού

..... τύπου: Φ.....*

: Καλώδιο ** ”, διατομής Φ 0,4 χιλ.

Μήκος καλωδίου :μέτρα (Μήκος καλωδίου από Τοπικό Καταναμητή Μικτονόμησης έως ΦΥΤΠ-ΥΒ)

Σύμφωνα με την από - - 20..... αίτησή σας για την Απομακρυσμένη Συνεγκατάσταση για Τοπικό Υποβρόχο και τη σύνδεση του ΕΞ.Σ.Κ. στο «Φρεάτιο Υποδοχής Παρόχων κατασκευής σας - ΦΥΤΠ-ΥΒ», αμοτέρων ιδιοκτησίας σας, συνεργείο μας μετέβη στην ως άνω διεύθυνση την - - 20..... και :

1. Ολοκλήρωσε την κατασκευή της απαιτούμενης υποδομής (Μ/Σ ...+... οπών συνολικού μήκους Μέτρων) και την εγκατάσταση σε αυτήν του Εσωτερικού Συνδετικού Καλωδίου Τερματισμού μέχρι το «ΦΥΤΠ-ΥΒ».
2. Συνέδεσε το σύνολο των ζευγών (..... ζεύγη) του Ε.Σ.Κ.Τ. με το ΕΞ.Σ.Κ. ιδιοκτησίας σας στο «ΦΥΤΠ-ΥΒ» .
3. Πραγματοποίησε τις απαιτούμενες μετρήσεις γαλβανικής συνέχειας των συνεστραμμένων ζευγών χαλκού του Ε.Σ.Κ.Τ..
4. Πραγματοποίησε τις απαιτούμενες δοκιμές (κουδουνισμούς) του ΕΞ.Σ.Κ. στον Τοπικό Καταναμητή Μικτονόμησης.
5. Πραγματοποίησε την ταυτοποίηση των ζευγών του ΕΞ.Σ.Κ. στον Τοπικό Καταναμητή Μικτονόμησης.

Μετά τα ανωτέρω, ο κος παρέλαβε το Ε.Σ.Κ.Τ. για λογαριασμό της εταιρίας σας.

(*) αναγράφεται ο τύπος του φρεατίου. Σε περίπτωση φρεατίου με διαφορετικές από τις τυποποιημένες διαστάσεις να αναγράφεται ο αμέσως μικρότερος τύπος φρεατίου ΟΤΕ.

(**) αρ. Καλωδίου, αρ. Ζευγών (πχ Σ 19, 10’’).

12.8. ΠΡΩΤΟΚΟΛΛΟ ΠΑΡΑΔΟΣΗΣ – ΠΑΡΑΛΑΒΗΣ ΖΕΥΓΩΝ ΕΣΚΤ ΓΙΑ ΤΟΥΣ ΜΕ ΚΑΤΑΣΚΕΥΗ ΦΥΤΠ-ΥΒ ΑΛΛΟΥ Τ.Π.



ΟΡΓΑΝΙΣΜΟΣ ΤΗΛΕΠΙΚΟΙΝΩΝΙΩΝ ΤΗΣ ΕΛΛΑΔΟΣ Α.Ε.

Λ. ΚΗΦΙΣΙΑΣ 99 , 15124 ΜΑΡΟΥΣΙ

HELLENIC TELECOMMUNICATION ORGANIZATION S.A.

99 KIFISSIAS AVE, 151 24 MAROUSSI

ΠΡΩΤΟΚΟΛΛΟ ΠΑΡΑΛΑΒΗΣ-ΠΑΡΑΔΟΣΗΣ ΖΕΥΓΩΝ Ε.Σ.Κ.Τ.

στον Τοπικό Καταναμητή Μικτονόμησης (ΤΚΜ) του Α/Κ

.....

Υπηρεσία : Αδεσμοποίητη Πρόσβαση στον Τοπικό Υπο-Βρόχο με Απομακρυσμένη Συνεγκατάσταση.

Τηλεπ. Πάροχος :

Παραδοτέο : Σε ΦΥΤΠ-ΥΒ, επί της οδού
..... τύπου: Φ.....*
: Καλώδιο ** ”, διατομής Φ 0,4 χιλ.

Μήκος καλωδίου :μέτρα (Μήκος καλωδίου από Τοπικό Καταναμητή έως ΦΥΠ-ΥΒ)

Σύμφωνα με την από - - 20..... αίτησή σας για την Απομακρυσμένη Συνεγκατάσταση για Τοπικό Υποβρόχο και τη σύνδεση του ΕΞ.Σ.Κ. ιδιοκτησίας σας στο «Φρεάτιο Υποδοχής Παρόχων - ΦΥΤΠ-ΥΒ» του Παρόχου, συνεργείο μας μετέβη στην ως άνω διεύθυνση την - - 20..... και :

1. Συνέδεσε το σύνολο των ζευγών (..... ζεύγη) του Ε.Σ.Κ.Τ. με το ΕΞ.Σ.Κ. ιδιοκτησίας σας στο «ΦΥΤΠ-ΥΒ» .
2. Πραγματοποίησε τις απαιτούμενες μετρήσεις γαλβανικής συνέχειας των συνεστραμμένων ζευγών χαλκού του Ε.Σ.Κ.Τ..
3. Πραγματοποίησε τις απαιτούμενες δοκιμές (κουδουνισμούς) του ΕΞ.Σ.Κ. στον Τοπικό Καταναμητή.
4. Πραγματοποίησε την ταυτοποίηση των ζευγών του ΕΞ.Σ.Κ. στον Τοπικό Καταναμητή.

Μετά τα ανωτέρω, ο κος παρέλαβε το Ε.Σ.Κ.Τ. για λογαριασμό της εταιρίας σας.

(*) αναγράφεται ο τύπος του φρεατίου. Σε περίπτωση φρεατίου με διαφορετικές από τις τυποποιημένες διαστάσεις να αναγράφεται ο αμέσως μικρότερος τύπος φρεατίου ΟΤΕ.

(**) αρ. Καλωδίου, αρ. Ζευγών (πχ Σ 19, 10'').

12.9. ΠΡΑΚΤΙΚΟ ΕΠΙ ΤΟΠΟΥ ΑΥΤΟΨΙΑΣ (SITE SURVEY) ΚΑΙ ΣΥΝΕΡΓΑΣΙΑΣ ΓΙΑ ΤΟΝ ΚΑΘΟΡΙΣΜΟ ΤΗΣ ΘΕΣΗΣ ΦΡΕΑΤΙΟΥ ΚΑΤΑΣΚΕΥΗΣ ΤΗΛ. ΠΑΡΟΧΟΥ (ΦΥΤΠ-ΥΒ) ΚΑΙ ΠΡΟΣΔΙΟΡΙΣΜΟ ΠΟΣΟΤΙΚΩΝ ΚΑΙ ΛΟΙΠΩΝ ΑΠΑΡΑΙΤΗΤΩΝ ΣΤΟΙΧΕΙΩΝ ΕΓΚΑΤΑΣΤΑΣΗΣ & ΣΥΝΔΕΣΗΣ ΕΞΣΚ – ΕΣΚΤ ΓΙΑ ΠΑΡΟΧΗ ΥΠΗΡΕΣΙΑΣ ΑΣ-ΥΒ

ΠΡΑΚΤΙΚΟ ΣΥΝΕΡΓΑΣΙΑΣ ΓΙΑ ΚΑΤΑΣΚΕΥΗ ΦΥΤΠ-ΥΒ - ΕΣΚΤ στον ΤΚΜ του Α/Κ

Παρεχόμενη Υπηρεσία :Αδεσμοποίητη Πρόσβαση στον Τοπικό Υπο-Βρόχο με Απομακρυσμένη Συνεγκατάσταση.

Τηλεπ. Πάροχος :

Τεχνική Υπηρεσία Ο.Τ.Ε. :

Σύμφωνα με την από - - 200... αίτησή σας για την Απομακρυσμένη Συνεγκατάσταση για Τοπικό Υπο-βρόχο και τη σύνδεση ΕΞΣΚ στο «Φρεάτιο Υποδοχής Τηλεπ. Παρόχου – ΦΥΤΠ-ΥΒ» που θα κατασκευάσετε και με το πρόγραμμα επί τόπου αυτοψιών που έχει από κοινού συμφωνηθεί, μεταβήκαμε στη θέση του ανωτέρω την - - 200... και :

Επιλέξαμε ως κατ' αρχήν θέση κατασκευής του ΦΥΤΠ-ΥΒ τη διεύθυνση , όπως αναλυτικότερα σημειώνεται σε σκαρίφημα στο τέλος του παρόντος πρακτικού.

Επιλέξαμε ως εναλλακτική θέση κατασκευής του ΦΥΤΠ-ΥΒ, για αντιμετώπιση ενδεχόμενης αδυναμίας κατασκευής του στη θέση που κατ' αρχήν επιλέχθηκε, τη διεύθυνση , όπως αναλυτικότερα σημειώνεται σε δεύτερο σκαρίφημα, στο τέλος του παρόντος πρακτικού (διαγράφεται εάν δεν ισχύει). **Επισημαίνεται ότι όλες οι προβλεπόμενες ενέργειες (μελέτες, αίτημα χορήγησης δικαιωμάτων διέλευσης, προώθηση προς την αρμόδια για την κατασκευή υπηρεσία του Ο.Τ.Ε. μέχρι την (ενδεχόμενη) ανακοίνωση από τον Τηλ. Πάροχο περί αδυναμίας κατασκευής του Φρεατίου στην αρχική θέση θα γίνονται αποκλειστικά για την πρώτη θέση κατασκευής που επιλέχθηκε και όχι συγχρόνως και για τις δύο.**

Στο Φρεάτιο αυτό θα καταλήξει Εξωτερικό Συνδετικό Καλώδιο (ΕΞΣΚ) του ανωτέρω Τηλ. Παρόχου χωρητικότητας'', διατομής Φ 0,4 χιλ.

Στο άκρο του ανωτέρω καλωδίου θα συνδεθεί με ευθύ σύνδεσμο στο εσωτερικό του ΦΥΤΠ-ΥΒ Εσωτερικό Συνδετικό Καλώδιο Τερματισμού (ΕΣΚΤ) του Ο.Τ.Ε. ίσης χωρητικότητας και ίδιας διατομής, του οποίου το άλλο άκρο θα τερματισθεί στον ανωτέρω Τοπικό Καταναμητή του Α/Κ Ο.Τ.Ε.

Για την εκτέλεση των ανωτέρω εργασιών είναι απαραίτητο να κατασκευασθεί φρεάτιο (ΦΥΤΠ-ΥΒ) τύπου Φ..... σύμφωνα με τις Τεχνικές Προδιαγραφές του Ο.Τ.Ε.. **Υπενθυμίζεται στις ανωτέρω Τεχν. Προδιαγραφές προβλέπονται το πλήθος ζευγών ΕΞΣΚ – ΕΣΚΤ, που είναι δυνατόν να εξυπηρετήσει ο κάθε τύπος φρεατίου και προϋποθέσεις κατασκευής αυτού, που συνοψίζονται στο σχετικό πίνακα, στο τέλος του παρόντος.**

Απαιτούμενο μήκος καλωδίου (ΕΣΚΤ):μέτρα (Μήκος καλωδίου από Τοπικό Κατανεμητή έως ΦΥΤΠ-ΥΒ).

Για την εγκατάσταση του ανωτέρω ΕΣΚΤ από τον Τοπικό Κατανεμητή μέχρι το ΦΥΤΠ-ΥΒ απαιτείται η κατασκευή από τον Ο.Τ.Ε. κατάλληλης υποδομής (Εκφυλισμένης Μικροσωλήνωσης - Μ/Σ) με χωρητικότητα - διατομή Μ/Σ 3 +2 οπών και συνολικού μήκους Μέτρων).

Για την εγκατάσταση ΕΣΚΤ προς την εναλλακτική θέση κατασκευής του ΦΥΤΠ-ΥΒ, που επιλέξαμε, για αντιμετώπιση ενδεχόμενης αδυναμίας κατασκευής του στη θέση που κατ' αρχήν επιλέχθηκε, απαιτείται μήκος καλωδίου (ΕΣΚΤ):μέτρα (Μήκος καλωδίου από Τοπικό Κατανεμητή έως ΦΥΠ-ΥΒ) και κατασκευή από τον Ο.Τ.Ε. κατάλληλης υποδομής (Εκφυλισμένης Μικροσωλήνωσης - Μ/Σ) με χωρητικότητα - διατομή Μ/Σ ...+... οπών και συνολικού μήκους Μέτρων) (διαγράφεται εάν δεν ισχύει).

Υπό την προϋπόθεση ότι τα ανωτέρω στοιχεία δεν θα μεταβληθούν σημαντικά (υπό την προϋπόθεση δηλαδή ότι θα γίνει εφικτή η κατασκευή του ΦΥΤΠ-ΥΒ σε απόσταση το πολύ 10 μ. από τη θέση που επιλέξαμε από κοινού ή την εναλλακτική της, όπως σημειώνεται στα προηγούμενα), ο Ο.Τ.Ε. θα προχωρήσει στην ολοκλήρωση των απαραίτητων εργασιών, μόλις ενημερωθεί για την κατασκευή του ΦΥΤΠ-ΥΒ από τον Τ.Π. και εντός της προθεσμίας, που έχει συμφωνηθεί, από τη λήψη της ενημέρωσης αυτής, δηλαδή:

6. Θα ολοκληρώσει την κατασκευή της απαιτούμενης υποδομής (Μ/Σ) και την εγκατάσταση σε αυτήν του Εσωτερικού Συνδετικού Καλωδίου Τερματισμού μέχρι το «ΦΥΤΠ-ΥΒ».
7. Θα συνδέσει το σύνολο των ζευγών του ΕΣΚΤ με το ΕΞΣΚ ιδιοκτησίας του Τ.Π. στο «ΦΥΤΠ-ΥΒ».
8. Θα πραγματοποιήσει τις απαιτούμενες μετρήσεις γαλβανικής συνέχειας των συνεστραμμένων ζευγών χαλκού του ΕΣΚΤ.
9. Θα πραγματοποιήσει τις απαιτούμενες δοκιμές (κουδουνισμούς) του ΕΞΣΚ στον Τοπικό Κατανεμητή.
10. Θα πραγματοποιήσει την ταυτοποίηση των ζευγών του ΕΞΣΚ στον Τοπικό Κατανεμητή.

Το παρόν πρακτικό έχει τη θέση της σχετικής τεχνικής μελέτης, που αποστέλλεται από τον Ο.Τ.Ε. στις περιπτώσεις Α.Σ για Τοπικό Υπο-βρόχο.

Σε περίπτωση αδυναμίας υλοποίησης όσων προβλέπονται στο παρόν (δηλαδή αδυναμίας κατασκευής του ΦΥΤΠ-ΥΒ σε απόσταση το πολύ 10 μ. από τη θέση που επιλέξαμε από κοινού ή την εναλλακτική της είτε αδυναμίας κατασκευής της Μ/Σ από τον Ο.Τ.Ε. στη διαδρομή που

προβλέπεται με συνέπεια την αύξηση του μήκους της περισσότερο από 10 μ.) ακολουθείται η «Διαδικασία Παροχής ΕΣΚΤ», όπου αναφέρεται ότι:

«Σε περίπτωση αδυναμίας κατασκευής του ΦΥΤΠ-ΥΒ στη θέση που επιλέχθηκε αρχικά ο Τ.Π. ενημερώνει τον Ο.Τ.Ε. για το γεγονός και, στην περίπτωση αυτή, εφ' όσον έχει γίνει επιλογή και εναλλακτικής θέσης του ΦΥΤΠ-ΥΒ, προχωρεί στην κατασκευή του στην εναλλακτική θέση.

Εφ' όσον δεν έχει γίνει επιλογή εναλλακτικής θέσης του ΦΥΤΠ-ΥΒ καθώς και στην περίπτωση που δεν είναι δυνατή η κατασκευή ούτε στην εναλλακτική θέση, επαναλαμβάνεται η επί τόπου αυτοψία και η όλη η διαδικασία μετά τη νέα αυτοψία.

Με την ολοκλήρωση της κατασκευής του ΦΥΤΠ-ΥΒ ο Τ.Π. συντάσσει και διαβιβάζει προς τον Ο.Τ.Ε. (για επιβεβαίωση ή τροποποίηση της Μελέτης κατασκευής της Μ/Σ και εγκατάστασης του ΕΣΚΤ), το σχηματικό τοπογραφικό διάγραμμα με την οριστική θέση του ΦΥΤΠ-ΥΒ και των στομιών εισόδου των καλωδίων σε αυτό (με αναγραφή των αποστάσεων αυτών από σταθερά σημεία, του αριθμού των οπών και του βάθους αυτών και υπόδειξη της οπής εισόδου του ΕΣΚΤ στο ΦΥΤΠ-ΥΒ) επισημαίνοντας ιδιαίτερα αν έγινε εφικτό να τηρηθεί η αρχική ή εναλλακτική μελέτη ή υπήρξαν τροποποιήσεις κατά την κατασκευή. Σε περίπτωση τροποποίησης της μελέτης και κατασκευής του ΦΥΤΠ-ΥΒ σε απόσταση μεγαλύτερη των 10 μ. από την προβλεπόμενη (αρχική ή εναλλακτική θέση) ο Ο.Τ.Ε. προχωρεί στην τροποποίηση της αρχικής μελέτης. Στην περίπτωση αυτή πάει να ισχύει, ως προς τα ποσοτικά στοιχεία, το από κοινού πρακτικό που έχει συνταχθεί κατά την αυτοψία και θεωρείται δεδομένη η αποδοχή από τον Τ.Π. της τροποποίησης της μελέτης εκτός αν, με την ανωτέρω γνωστοποίηση της αλλαγής θέσης του ΦΥΤΠ-ΥΒ, κληθεί ο Ο.Τ.Ε. για επανάληψη της αυτοψίας και σύνταξη νέου πρακτικού.»

1. ΕΙΔΙΚΕΣ ΕΠΙΣΗΜΑΝΣΕΙΣ: Προκειμένου να είναι εφικτή η παροχή της υπηρεσίας ΑΣ-ΥΒ, απαιτείται ο ΟΤΕ να πραγματοποιήσει στον ΤΚΜ ΟΤΕ τις ακόλουθες εργασίες:

.....

Το κόστος των εργασιών αυτών, το οποίο εκτιμάται σε€, θα βαρύνει απολογιστικά εξ' ολοκλήρου τον Πάροχο

2. Είναι απαραίτητο να περιλαμβάνεται στην αίτηση του Τ.Π. προς τον αρμόδιο φορέα για τη χορήγηση των δικαιωμάτων διέλευσης (της «άδειας εκσκαφών») η επισήμανση ότι «Η Ο.Τ.Ε. Α.Ε. είναι απαραίτητο να εκτελέσει χωματουργικές εργασίες για τη σύνδεση των εγκαταστάσεων που θα κατασκευασθούν με τις δικές της εγκαταστάσεις υποδομής». Παράλληλα είναι σκόπιμη η άμεση γνωστοποίηση στον Ο.Τ.Ε. της κατάθεσης του σχετικού αιτήματος, ώστε να κατατεθεί το αντίστοιχο αίτημα από την πλευρά του εντός των προθεσμιών που προβλέπει η σχετική Νομοθεσία (για εκπλήρωση της απαίτησης «εκδηλώσεως

ενδιαφέροντος» εντός δεκαπενθημέρου από την δημοσιοποίηση του σχετικού αιτήματος του Τ.Π.).

3. Για τη διευκόλυνση της πρόσβασης του συνεργείου του Ο.Τ.Ε. στο εσωτερικό του ΦΥΤΠ-ΥΒ χωρίς την ανάγκη χρήσης ειδικών προς τούτο μέσων και εργαλείων είναι απαραίτητο να τοποθετηθεί στο φρεάτιο αυτό κάλυμμα σύμφωνο με τις προδιαγραφές του Ο.Τ.Ε.
4. Σε περίπτωση ανάγκης εγκατάστασης νέου ΕΞΣΚ στο προς κατασκευή ΦΥΤΠ-ΥΒ, κατόπιν σχετικού αιτήματος του Τ.Π. μετά την εγκατάσταση του ο Ο.Τ.Ε. θα προχωρήσει στην εγκατάστασή και σύνδεση του ίσης χωρητικότητας (αριθμού ζευγών) ΕΣΚΤ, υπό την προϋπόθεση να μην έχει εξαντληθεί η δυνατότητα του φρεατίου να υποδεχθεί καλώδια, σύμφωνα με τις σχετικές Τεχνικές Προδιαγραφές του Ο.Τ.Ε.. Στην περίπτωση αυτή πρέπει να προηγηθεί του αιτήματος η κατασκευή νέου ΦΥΤΠ-ΥΒ, σε γειτονική θέση (απόσταση μέχρι 10 μ.) ως προς το υπάρχον και η εγκατάσταση μέχρι το φρεάτιο αυτό του νέου ΕΞΣΚ. Αν αυτό δεν είναι εφικτό επαναλαμβάνεται η διαδικασία της από κοινού αυτοψίας για τον καθορισμό της θέσης του νέου ΦΥΤΠ-ΥΒ, μετά το σχετικό αίτημα του Τ.Π.

Πλήθος ζευγών ΕΞΣΚ – ΕΣΚΤ, που είναι δυνατόν να εξυπηρετήσει ο κάθε τύπος φρεατίου και συνοπτικά στοιχεία αυτού:

Α/Α	ΤΥΠΟΣ ΦΡΕΑΤΙΟΥ	ΚΑΘ. ΕΣΩΤ. ΔΙΑΣΤΑΣΕΙΣ (ΜxΠxΒ) σε εκ.	ΤΥΠΟΣ ΧΥΤΟΣΙΔΗΡΟΥ ΚΑΛΥΜΜΑΤΟΣ	ΧΩΡΗΤ/ΤΑ* (Ζεύγη)	ΠΛΗΘΟΣ ΣΥΝΔΕΣΜΩΝ**
1	Φ.IV	100x60x80	Μονό	200"	2

(*) Στη στήλη «ΧΩΡΗΤΙΚΟΤΗΤΑ» αναφέρεται η μέγιστη χωρητικότητα καλωδίου που είναι δυνατόν να τοποθετηθεί στον κάθε τύπο φρεατίου, με την παραδοχή ότι θα γίνει σύνδεση μεταξύ ΕΣΚΤ & ΕΞΣΚ με ευθύ σύνδεσμο (με εξ' αρχής σύνδεση του συνόλου των ζευγών των ίσης χωρητικότητας ΕΣΚΤ & Ε.Ξ.Σ.Κ.). Εννοείται ότι η είσοδος των δύο καλωδίων στα φρεάτια τύπου Φ.IV πρέπει να γίνεται από τα αντίθετα άκρα (όχι από κάθετες διευθύνσεις), ώστε να είναι εφικτή η κατασκευή ευθείας «μούφας» (συνδέσμου) παράλληλα στο διαμήκη άξονα του φρεατίου.

(**) Αναφέρεται ο μέγιστος αριθμός συνδέσμων, που είναι δυνατό να εγκατασταθεί στο φρεάτιο.

(***) Υπό την προϋπόθεση ύπαρξης δυνατότητας κατασκευής φρεατίου του τύπου αυτού, δηλαδή στις περιπτώσεις και μόνον που διατίθεται ο απαραίτητος χώρος για την κατασκευή τους επί πεζοδρομίων, πεζοδρόμων και οδών ήπιας κυκλοφορίας και οπωσδήποτε εκτός του οδοστρώματος. Για την ασφάλεια του συνεργείου του Ο.Τ.Ε., που θα εργασθεί στο φρεάτιο, ο ίδιος κανόνας εφαρμόζεται και για την κατασκευή φρεατίων τύπου Φ.IV (αυτό θα είναι κατά κανόνα εφικτό εξ αιτίας του μικρότερου μεγέθους του). Τονίζεται ότι ο Ο.Τ.Ε. δεν θα συμφωνήσει σε εκτέλεση εργασιών από τεχνικούς του σε περίπτωση κατασκευής ΦΥΠ-ΥΒ σε επικίνδυνη για την ασφάλειά τους θέση.

ΡΥΜΟΤΟΜΙΚΟ ΣΚΑΡΙΦΗΜΑ ΘΕΣΗΣ ΚΑΤΑΣΚΕΥΗΣ ΦΥΤΠ-ΥΒ:

(Απεικονίζεται η προβλεπόμενη θέση του ΦΥΤΠ-ΥΒ με σχηματικό τοπογραφικό διάγραμμα και σημειώνεται ο τύπος αυτού, ανάλογα με τη χωρητικότητα των καλωδίων (ΕΞΣΚ). Σημειώνονται τα στόμια εισόδου των καλωδίων στο ΦΥΠ-ΥΒ με αναγραφή των αποστάσεων αυτών («εξάρτηση») από σταθερά σημεία, του αριθμού των οπών και του βάθους αυτών και υπόδειξη της οπής εισόδου του ΕΣΚΤ στο ΦΥΤΠ-ΥΒ)

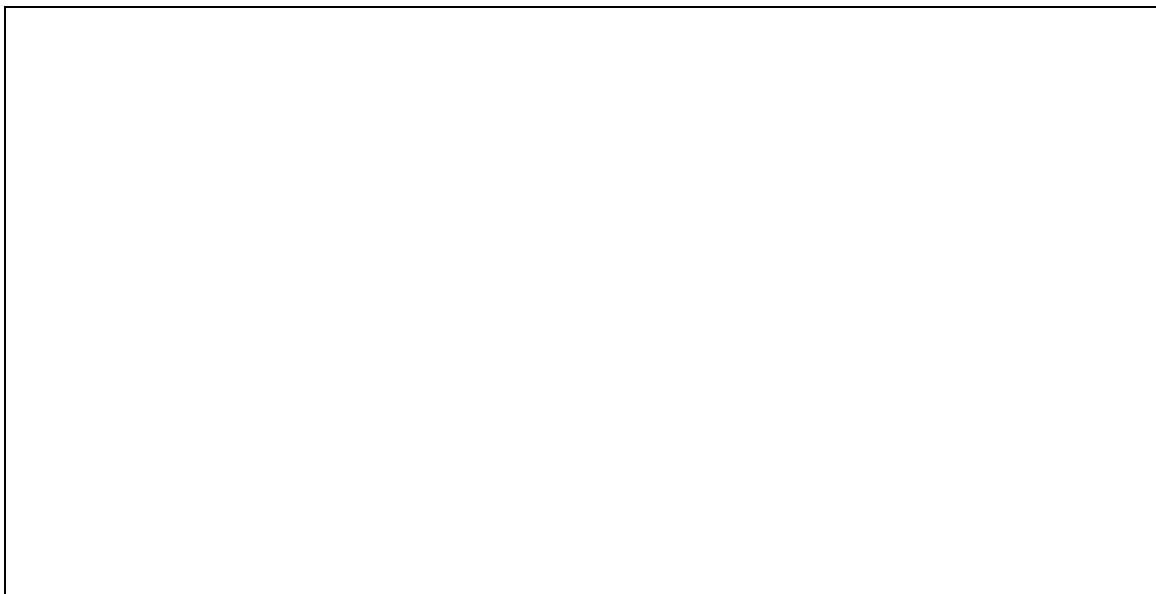

ΡΥΜΟΤΟΜΙΚΟ ΣΚΑΡΙΦΗΜΑ ΕΝΑΛΛΑΚΤΙΚΗΣ ΘΕΣΗΣ ΚΑΤΑΣΚΕΥΗΣ ΦΥΤΠ-ΥΒ:

(Απεικονίζεται η εναλλακτική θέση του ΦΥΤΠ-ΥΒ με σχηματικό τοπογραφικό διάγραμμα και σημειώνεται ο τύπος αυτού, ανάλογα με τη χωρητικότητα των καλωδίων (ΕΞΣΚ). Σημειώνονται τα στόμια εισόδου των καλωδίων στο ΦΥΤΠ-ΥΒ με αναγραφή των αποστάσεων αυτών («εξάρτηση») από σταθερά σημεία, του αριθμού των οπών και του βάθους αυτών και υπόδειξη της οπής εισόδου του ΕΣΚΤ στο ΦΥΤΠ-ΥΒ)



**ΠΑΡΑΡΤΗΜΑ 13. ΠΕΡΙΓΡΑΦΗ ΥΠΗΡΕΣΙΑΣ ΦΥΣΙΚΗΣ ΣΥΝΕΓΚΑΤΑΣΤΑΣΗΣ
ΜΕ ΚΑΜΠΙΝΑ ΣΕ ΠΡΟΑΥΛΙΟ ΧΩΡΟ Α/Κ ΟΤΕ****13.1. ΠΡΟΫΠΟΘΕΣΕΙΣ ΠΑΡΟΧΗΣ ΦΣ – ΚΑΜΠΙΝΑ**

Ο Τ.Π. μπορεί να αιτηθεί Φυσική Συνεγκατάσταση με μορφή εγκατάστασης καμπίνας στον προαύλιο χώρο (ΦΣ-καμπίνα) όλων των Α/Κ ΟΤΕ χωρητικότητας ίσης ή μικρότερης των 5.000 συνδρομητών. Μπορεί επίσης να αιτηθεί Φυσική Συνεγκατάσταση με μορφή εγκατάστασης καμπίνας στον προαύλιο χώρο Α/Κ ΟΤΕ χωρητικότητας μεγαλύτερης των 5.000 συνδρομητών, εφόσον συντρέχουν σωρευτικά οι παρακάτω λόγοι:

- δεν υπάρχει ήδη κατασκευασμένος χώρος Φυσικής Συνεγκατάστασης με μορφή ξεχωριστού χώρου ούτε παρέχεται Σύμμικτη Συνεγκατάσταση.
- δεν έχει προγραμματιστεί κατασκευή ξεχωριστού χώρου Φυσικής Συνεγκατάστασης σύμφωνα με τις διαδικασίες των παραγράφων 6.3 και 6.4 του Παραρτήματος 6 ή χώρου Σύμμικτης Συνεγκατάστασης σύμφωνα με τα όσα ορίζονται στην παράγραφο 7.2 και 7.3 του Παραρτήματος 7.
- ο υπάρχων ελεύθερος χώρος Φυσικής Συνεγκατάστασης δεν επαρκεί για να καλύψει τις ανάγκες του Τ.Π. που αιτείται συνεγκατάσταση και ταυτόχρονα δεν υπάρχει διαθέσιμος χώρος για την επέκταση του υφιστάμενου ξεχωριστού χώρου.

13.2. ΑΔΥΝΑΜΙΑ ΠΑΡΟΧΗΣ ΦΣ – ΚΑΜΠΙΝΑ

Ως λόγοι απόρριψης αιτημάτων ΦΣ-καμπίνα, δύνανται να προτείνονται από τον ΟΤΕ αποκλειστικά οι ακόλουθοι:

1. Περιπτώσεις μισθωμένων κτιρίων τα οποία δεν ανήκουν στον όμιλο του ΟΤΕ (όπου υπάρχει έλλειψη χώρου ή δεν επιτρέπεται από το μισθωτήριο συμβόλαιο, μόνο εφόσον ο εκμισθωτής απορρίψει αίτημα ΟΤΕ για την σχετική τροποποίηση του μισθωτηρίου συμβολαίου).
2. Έλλειψη διαθέσιμου χώρου στα ΑΚ ΟΤΕ, κατάλληλου για την αιτηθείσα συνεγκατάσταση.
3. Διαφύλαξη της ακεραιότητας δικτύου ΟΤΕ μόνο κατόπιν πλήρους αιτιολόγησης.
4. Αδυναμία λήψης των απαιτούμενων αδειών και εγκρίσεων των Δημοσίων, Δημοτικών Αρχών και Νομικών Προσώπων του ευρύτερου Δημοσίου Τομέα, για την υλοποίηση των απαιτούμενων εργασιών για την παροχή των υπηρεσιών συνεγκατάστασης, η οποία δεν οφείλεται σε υπαιτιότητα ΟΤΕ

Σε κάθε περίπτωση οι ως άνω λόγοι οφείλουν να είναι επαρκώς τεκμηριωμένοι και αντικειμενικά αιτιολογημένοι, σύμφωνα με τα οριζόμενα στην ανακοίνωση της Ευρωπαϊκής Επιτροπής για την εφαρμογή των κανόνων του Ανταγωνισμού σε Συμφωνίες πρόσβασης στον τομέα των τηλεπικοινωνιών. (Access notice 265/2, 22-8-1998, παρ. 91(ε))

Σε περίπτωση κατά την οποία, δε δύναται να παράσχει τον τύπο συνεγκατάστασης που αιτείται ο Τ.Π. για κάποιον από τους ανωτέρω περιοριστικά αναφερόμενους λόγους, ο ΟΤΕ υποχρεούται όπως ενημερώσει εγγράφως τον Τ.Π. που έχει αιτηθεί την σχετική υπηρεσία, αιτιολογώντας την άρνησή του με αναφορά στους συγκεκριμένους λόγους για τους οποίους δεν είναι εφικτή η παροχή του συγκεκριμένου τύπου συνεγκατάστασης, εντός δέκα (10) εργασίμων ημερών από την ημερομηνία κατάθεσης του σχετικού αιτήματος. Η σχετική ενημέρωση κοινοποιείται και στην ΕΕΤΤ εντός της ίδιας προθεσμίας.

Ταυτόχρονα με την κοινοποίηση των λόγων απόρριψης, ο ΟΤΕ οφείλει να προτείνει εναλλακτικό τύπο συνεγκατάστασης, προκειμένου να ικανοποιησει το αίτημα του Τ.Π..

13.3. ΣΥΝΔΕΤΙΚΑ ΚΑΛΩΔΙΑ

Στην περίπτωση της εγκατάστασης καμπίνας στον προαύλιο χώρο του Α/Κ του ΟΤΕ (ΦΣ-καμπίνα), το Συνδεδειγμένο Καλώδιο από τον Κεντρικό Καταναμητή Μικτονόμησης υπογειώνεται, έλκεται και διοδεύεται μέσω υφιστάμενων ή νέων σωληνώσεων για να οδηγηθεί εκτός κτιρίου σε φρεάτιο κατασκευής του Τ.Π. (ΦΥΤΠ-καμπίνα) σε θέση κατασκευής που υποδεικνύει ο ΟΤΕ με τη διαδικασία που περιγράφεται κατωτέρω στην ενότητα 13.5 του παρόντος, εντός του προαυλίου χώρου του ΑΚ του ΟΤΕ και ονομάζεται Εσωτερικό Συνδεδειγμένο Καλώδιο Τερματισμού (ΕΣΚΤ).

13.4. ΣΗΜΕΙΟ ΟΡΙΟΘΕΤΗΣΗΣ

- ΕΣΚΤ:

Η μούφα (εκφυλισμένο σημείο) του ΕΣΚΤ στο ΦΥΤΠ-καμπίνα.

- ΚΟΙ για παροχή υπηρεσιών ενσύρματου backhaul:

Η μούφα (εκφυλισμένο σημείο) της οπτικής ίνας στο ΦΥΤΠ-καμπίνα για ενσύρματο backhaul που παρέχεται από τον ΟΤΕ

- Όταν το ενσύρματο backhaul παρέχεται με ίδια μέσα του Τ.Π. δεν υφίσταται σημείο οριοθέτησης.

13.5. ΠΑΡΟΧΗ ΦΣ-ΚΑΜΠΙΝΑ

Για την παροχή της υπηρεσίας ΦΣ-καμπίνα, ακολουθείται η κάτωθι διαδικασία:

- 13.5.1.1 Ο Τ.Π. υποβάλλει εγγράφως με σχετική επιστολή προς την αρμόδια Εμπορική Δ/ση του ΟΤΕ (σε περίπτωση που δεν είναι διαθέσιμη η σχετική αίτηση στο Π.Σ. ΟΤΕ) αίτηση για παροχή ΦΣ - καμπίνα σε συγκεκριμένο Α/Κ.

- 13.5.1.2 Ο ΟΤΕ, αφού εξετάσει ότι ισχύουν οι προϋποθέσεις για παροχή της υπηρεσίας, ενημερώνει τον Τ.Π. ότι απαραίτητη προϋπόθεση για να ικανοποιηθεί το αίτημά του, είναι η από κοινού υπογραφή από τον Τ.Π. και την ΟΤΕ-Estate του ιδιωτικού συμφωνητικού μίσθωσης για την καμπίνα της παραγράφου 13.10. Η υπογραφή του εν λόγω συμφωνητικού, προβλέπεται ως διαδικασία στην Ενότητα 13.8 του παρόντος, μετά την εκπόνηση της μελέτης χωροθέτησης του χώρου από τον Τ.Π. και την έγκρισή της από τον ΟΤΕ. Το χρονικό διάστημα από την ενημέρωση του Τ.Π. μέχρι την υπογραφή του συμφωνητικού θεωρείται ανενεργός χρόνος.
- 13.5.1.3 Όταν υπογραφεί το ανωτέρω συμφωνητικό, ο ΟΤΕ ενημερώνει τον Τ.Π. ότι πρέπει να αποστείλει με επιστολή τις απαιτούμενες άδειες κατασκευής, που περιγράφονται στην παράγραφο 13.9.2 της Ενότητας 13.9. Το χρονικό διάστημα μέχρι να παραλάβει ο ΟΤΕ τις άδειες από τον Τ.Π. θεωρείται ανενεργός χρόνος.
- 13.5.1.4 Ο ΟΤΕ, όταν λάβει από τον Τ.Π. τις άδειες κατασκευής, πραγματοποιεί τη σχετική τεχνική προμελέτη. Στην τεχνική προμελέτη προβλέπεται η μικροσωλήνωση που θα χρησιμοποιηθεί για την όδευση του ΕΣΚΤ να είναι αρκετά μεγάλη (τουλάχιστον 3.000 ζεύγη ΕΣΚΤ), ώστε να μπορεί να χωρέσει ικανό αριθμό καλωδίων ΕΣΚΤ για πιθανές επαυξήσεις ζευγών ΕΣΚ που μπορεί να αιτηθεί μελλοντικά ο Πάροχος. Ο Τ.Π. κατασκευάζει το ΦΥΤΠ-καμπίνα στη θέση που του έχει υποδείξει ο ΟΤΕ. Ο χρόνος από την ημερομηνία που πραγματοποιείται η τεχνική προμελέτη – αυτοψία έως την ολοκλήρωση της κατασκευής του ΦΥΤΠ – καμπίνα από τον Τ.Π. είναι ανενεργός.
- 13.5.1.5 Ο ΟΤΕ εγκαθιστά την απαραίτητη υποδομή (σωληνώσεις, σχάρες, κλπ) για την όδευση του ΕΣΚΤ από το ΚΚΜ μέχρι το ΦΥΤΠ-καμπίνα, με τυπική δυνατότητα υποδοχής καλωδίων ΕΣΚΤ τουλάχιστον 3.000 ζευγών. Σε περίπτωση που ο Τ.Π. επιθυμεί να κάνει χρήση υπηρεσιών backhaul μέσω του δικτύου του ΟΤΕ, ο ΟΤΕ εγκαθιστά την απαραίτητη υποδομή (μικροσωληνώσεις, κλπ) έως το ΦΥΤΠ-καμπίνα
- 13.5.1.6 Το Συνδετικό Καλώδιο από τον Κεντρικό Καταναμητή Μικτονόμησης (ΕΣΚΤ) τοποθετείται σύμφωνα με τα αναφερόμενα ανωτέρω στην παράγραφο 13.3 του παρόντος παραρτήματος.
- 13.5.1.7 Κατόπιν σχετικού αιτήματος του Τ.Π., ο ΟΤΕ παρέχει και παραδίδει τις υπηρεσίες Μετάδοσης και Σύνδεσης (Backhaul Services) εντός του ΦΥΤΠ-καμπίνα. Επισημαίνεται ότι το ΦΥΤΠ-καμπίνα, το οποίο έχει κατασκευάσει ο Τ.Π., αποτελεί σημείο οριοθέτησης του ΚΟΙ, όπως και ορίζεται στην παράγραφο 13.4.2.
- 13.5.1.8 Σε περίπτωση όπου ο Τ.Π. δεν επιθυμεί να λάβει υπηρεσίες Μετάδοσης και Σύνδεσης μέσω του δικτύου ΟΤΕ, ο Τ.Π. κατασκευάζει σωλήνωση από το ΦΥΤΠ-καμπίνα μέχρι τα όρια του οικοπέδου του ΟΤΕ σε διαδρομή την οποία καθορίζει και υποδεικνύει ο ΟΤΕ, εντός του οικοπέδου του, ώστε να διασυνδέσει το ΦΥΤΠ-καμπίνα με τις εγκαταστάσεις του Τ.Π..
- 13.5.1.9 Πραγματοποιείται από τις αρμόδιες Τεχνικές Υπηρεσίες σύνδεση των ζευγών Εξωτερικού Συνδετικού Καλωδίου του Τ.Π. (ΕΞΣΚ) με το ΕΣΚΤ στο ΦΥΤΠ-

καμπίνα, ταυτοποίηση (κουδούνισμα) των ζευγών στην καμπίνα του Τ.Π. και υπογραφή του σχετικού ΠΠΠ. Ο τερματισμός του ΕΞΣΚ στην καμπίνα του Τ.Π. έχει ήδη γίνει από τον ίδιο. Στη συνέχεια υπογράφεται ανάμεσα σε ΟΤΕ και Τ.Π. το σχετικό Πρωτόκολλο Παράδοσης Παραλαβής της υπηρεσίας.

13.6. ΕΠΑΥΞΗΣΗ ΖΕΥΓΩΝ ΣΕ ΦΣ – ΚΑΜΠΙΝΑ

Στον Πάροχο, διατίθενται στην αρχή της εγκατάστασής του μέχρι και 600 ζεύγη με βήμα διάθεσης 200 ζεύγη. Προκειμένου να εξασφαλιστεί η ορθολογική χρήση των ζευγών ΕΣΚΤ και των φρεατίων σε περίπτωση όπου συμβαίνουν ένα από τα παρακάτω:

- τα ελεύθερα ζεύγη του Τ.Π. φτάσουν στο 50% των ζευγών του τελευταίου αιτήματος επαύξης ζευγών, ή
- τα ελεύθερα ζεύγη του Τ.Π. είναι λιγότερα από 200,

ο Τ.Π., εφόσον επιθυμεί, μπορεί να αιτείται από τον ΟΤΕ τη διάθεση επιπλέον ζευγών, με βήμα διάθεσης πολλαπλάσιο των 200 ζευγών και μέχρι 1200 ζεύγη. Κατ' εξαίρεση, σε Α/Κ με λιγότερους των 5.000 συνδρομητών, ο Τ.Π. μπορεί να αιτείται από τον ΟΤΕ τη διάθεση επιπλέον ζευγών, με βήμα διάθεσης 200, 400, 600, 800.

13.7. ΧΡΕΩΣΕΙΣ ΦΣ-ΚΑΜΠΙΝΑ

Για τα τέλη της υπηρεσίας ΦΣ-καμπίνα ισχύουν όσα αναφέρονται στην παράγραφο 4.3 του Κεφαλαίου 4.

Το Μίσθωμα για το διατιθέμενο χώρο καταβάλλεται από τον Τ.Π. στην ΟΤΕ-Estate.

13.8. ΔΙΑΔΙΚΑΣΙΕΣ ΤΟΠΟΘΕΤΗΣΗΣ ΚΑΜΠΙΝΑΣ Τ.Π. ΣΕ ΟΙΚΟΠΕΔΑ ΤΟΥ ΟΤΕ

Τ.Π.: Αίτημα για εγκατάσταση καμπίνας.

ΟΤΕ + ΟΤΕ-Estate: Εξέταση πολεοδομικών όρων (συντελεστές δόμησης, κάλυψης, υπάρχουσα κατάσταση, πιθανών κωλυμάτων που δεν επιτρέπουν την ικανοποίηση του αιτήματος σε κάποιες ειδικές περιπτώσεις κλπ.). Η εν λόγω εξέταση γίνεται εντός διαστήματος πέντε (5) ΕΗ από την αποστολή του σχετικού αιτήματος του Τ.Π.

ΟΤΕ + ΟΤΕ-Estate: Πρόταση για συγκεκριμένο χώρο.

ΟΤΕ + ΟΤΕ-Estate: Οριοθέτηση χώρου για την εγκατάσταση του ΦΥΤΠ-καμπίνα, της καμπίνας, της υποδομής για εγκατάσταση μετρητή ΔΕΗ και της τάφρου για την όδευση των ηλεκτροπαροχικών καλωδίων έως την καμπίνα, προκειμένου ο Τ.Π. να πραγματοποιήσει τις σχετικές εργασίες με επιστασία ΟΤΕ. Οδηγίες / ενημέρωση Τ.Π.. Η πρόταση για συγκεκριμένο χώρο και η οριοθέτηση του χώρου γίνεται εντός πέντε (5) ΕΗ από την εξέταση των πολεοδομικών όρων.

Τ.Π.: Αποδοχή χωροθέτησης εντός πέντε (5) ΕΗ από την ενημέρωση από τον ΟΤΕ + ΟΤΕ-Estate

Τ.Π.: Εκπόνηση μελέτης εντός δέκα (10) ΕΗ από την αποδοχή χωροθέτησης.

ΟΤΕ: Έγκριση μελέτης εντός πέντε (5) ΕΗ από την αποστολή της μελέτης από τον Τ.Π..

ΟΤΕ-Estate & Τ.Π.: Υπογραφή Ιδιωτικού Συμφωνητικού Μίσθωσης εντός πέντε (5) ΕΗ από την έγκριση της μελέτης

Τ.Π.: Προετοιμασία φακέλου για πολεοδομία.

ΟΤΕ: Έγκριση φακέλου εντός πέντε (5) ΕΗ από την αποστολή του φακέλου από τον Τ.Π..

Τ.Π.: Κατάθεση φακέλου στην πολεοδομία.

Τ.Π.: Λήψη έγκρισης κατασκευής.

Τ.Π.: Κατασκευή καμπίνας, φρεατίου και υποδομής για την παροχή ηλεκτρικού ρεύματος για την καμπίνα. με την επίβλεψη του ΟΤΕ, εντός διαστήματος είκοσι πέντε (25) ΕΗ.

13.9. ΤΕΧΝΙΚΕΣ ΠΡΟΔΙΑΓΡΑΦΕΣ ΥΠΗΡΕΣΙΑΣ ΦΥΣΙΚΗΣ ΣΥΝΕΓΚΑΤΑΣΤΑΣΗΣ (ΜΟΡΦΗ ΕΓΚΑΤΑΣΤΑΣΗΣ ΚΑΜΠΙΝΑΣ ΣΤΟΝ ΠΡΟΑΥΛΙΟ ΧΩΡΟ ΤΟΥ Α/Κ ΟΤΕ)

A. Γενικά

Η παροχή της υπηρεσίας Φυσικής Συνεγκατάστασης (Μορφή εγκατάστασης καμπίνας στον προαύλιο χώρο του Α/Κ ΟΤΕ) προϋποθέτει τη διαθεσιμότητα χώρου στον προαύλιο χώρο του Α/Κ ΟΤΕ καθώς και την καταλληλότητά του. Η εξέταση για τη διαθεσιμότητα και την καταλληλότητα του χώρου αυτού θα γίνεται από την ΟΤΕ-ESTATE και τον ΟΤΕ στη φάση της έγκρισης σχετικής αίτησης του Τ.Π..

Οι ενδεικτικές διαστάσεις της καμπίνας θα είναι (ΜxΠxΥ) 1,80m x 0,70m x 2,20m και η ανώτατη στάθμη θορύβου της καμπίνας θα πρέπει να ακολουθεί της νομοθετικές ρυθμίσεις, όπως αυτές ορίζονται από το Π.Δ. 1180/81 (ΦΕΚ 293/Α/6-10-1981).

Από το διαθέσιμο χώρο στο προαύλιο του ΟΤΕ, θα διατίθεται για την εγκατάσταση του παραπάνω εξοπλισμού του Τ.Π. συγκεκριμένος τυποποιημένος χώρος ενός footprint, δηλαδή ενός ορθογωνίου εντός του οποίου να είναι δυνατή η κατασκευή του θεμελίου της καμπίνας. Θα διατίθεται χώρος για μία καμπίνα κατά το μέγιστο ανά Τ.Π. ανά Α/Κ.

Για την παροχή σύνδεσης της καμπίνας, μέσω συνδετικών καλωδίων, με τον Κεντρικό Καταναεμητή Μικτονόμησης του Α/Κ, η καμπίνα θα υποστηρίζεται από ένα φρεάτιο, για τη σύνδεση του συνδετικού καλωδίου του ΟΤΕ με το αντίστοιχο συνδετικό καλώδιο του Τ.Π.. Η καμπίνα, το φρεάτιο που την εξυπηρετεί, η υποδομή (σκυρόδεμα) για την εγκατάσταση του μετρητή της ΔΕΗ καθώς και η τάφρος για την όδευση των καλωδίων τροφοδοσίας θα κατασκευάζονται από τον Τ.Π.. Τα χαρακτηριστικά του φρεατίου αποτυπώνονται στον κάτωθι πίνακα (Πίνακας 1):

A/A	ΤΥΠΟΣ ΦΡΕΑΤΙΟΥ	ΚΑΘ. ΕΣΩΤ. ΔΙΑΣΤΑΣΕΙΣ (ΜxΠxB) σε εκ.	ΤΥΠΟΣ ΧΥΤΟΣΙΔΗΡΟΥ ΚΑΛΥΜΜΑΤΟΣ	ΧΩΡΗΤ/ΤΑ* (Ζεύγη)
1	Φ.ΙΑ	170x160x225	Μονό	4800”
2	Φ.ΙΙ	150x140x165	Διπλό	1600”
3	Φ.ΙΙΑ	150x140x115	Διπλό	1200”
4	Φ.ΙΙΙ	130x80x100	Διπλό	400”
5	Φ.ΙV	100x60x80	Μονό	200”

Πίνακας 1: Τύποι και χαρακτηριστικά ΦΥΤΠ-καμπίνα που δύναται να κατασκευάσει ο Τ.Π.

Ο χώρος εγκατάστασης της καμπίνας και του φρεατίου δεν θα πρέπει να διατρέχεται από υπόγειες εγκαταστάσεις του ΟΤΕ (σωληνώσεις διέλευσης τηλεπ/κών καλωδίων) ή άλλες υπόγειες εγκαταστάσεις οι οποίες εξυπηρετούν τη λειτουργία του Α/Κ, όπως καλώδια παροχής ενέργειας, σωληνώσεις ύδρευσης, παροχής αερίου ή αποχέτευσης κλπ.

B. Διαδικασία Τοποθέτησης Καμπίνας Σε Οικόπεδα ΟΤΕ -ESTATE – Θέματα Πολεοδομίας

Κατόπιν αιτήματος του Τ.Π. για να εγκατασταθεί καμπίνα σε προαύλιο χώρο του ΟΤΕ θα ακολουθείται η παρακάτω διαδικασία αδειοδότησης του έργου:

ΑΙΤΗΜΑ Τ.Π. ΠΡΟΣ ΟΤΕ

Κατατίθεται αίτημα του ΠΑΡΟΧΟΥ για εγκατάσταση καμπίνας στον ακάλυπτο χώρο συγκεκριμένου Α/Κ ΟΤΕ προς τον ΟΤΕ. Ο ΟΤΕ καταθέτει σχετικό αίτημα στην ΟΤΕ-ESTATE. Η ΟΤΕ – ESTATE σε συνεργασία με τον ΟΤΕ, ελέγχει την διαθεσιμότητα του αιτούμενου χώρου στο συγκεκριμένο οικόπεδο. Εφόσον υπάρχει τέτοιος, οριοθετείται ο χώρος εγκατάστασης του ΦΥΤΠ-καμπίνα, της καμπίνας, της υποδομής (σκυρόδεμα) για την τοποθέτηση του μετρητή ΔΕΗ και της τάφρου για την όδευση των ηλεκτροπαροχικών καλωδίων έως την καμπίνα, προκειμένου ο Τ.Π. να πραγματοποιήσει τις σχετικές εργασίες με επιστάσια ΟΤΕ και ενημερώνεται ο Τ.Π. από τον ΟΤΕ. Ακολουθεί αυτοψία του χώρου από εκπροσώπους του ενδιαφερομένου Τ.Π. με τη συνοδεία ΟΤΕ και μετά από την αποδοχή του χώρου, υποβολή από τον Τ.Π. πρότασης - μελέτης προς τον ΟΤΕ για έλεγχο και έγκριση.

ΕΛΕΓΧΟΣ ΜΕΛΕΤΗΣ ΑΠΟ ΟΤΕ

Στη διαδικασία ελέγχου και έγκρισης της μελέτης από τον ΟΤΕ, εξετάζεται η τήρηση των πολεοδομικών όρων και η επίδραση της εγκατάστασης της καμπίνας και όλων των επιπρόσθετων υποδομών που απαιτούνται στις υφιστάμενες εγκαταστάσεις και στη λειτουργία γενικότερα του προαυλίου χώρου του ΟΤΕ. Ακολουθεί ενημέρωση του ΟΤΕ προς την ΟΤΕ-ESTATE (με ταυτόχρονη ανακοίνωση στον ενδιαφερόμενο Τ.Π.), στην οποία αναφέρεται αν είναι εφικτή

σύμφωνα με τη μελέτη η κατασκευή της καμπίνας και αποδεκτή η θέση της ή (σε περίπτωση δυνατότητας κατασκευής σε άλλη θέση) προτείνεται αλλαγή της. Στην ενημέρωση του ΟΤΕ καθορίζεται επίσης η θέση κατασκευής του φρεατίου που υποστηρίζει την καμπίνα καθώς και η διαδρομή εντός του οικοπέδου του ΟΤΕ των σωληνώσεων που θα διασύνδεουν το φρεάτιο αυτό με τις εγκαταστάσεις του ΟΤΕ ή του Τ.Π..

ΥΠΟΓΡΑΦΗ ΙΔΙΩΤΙΚΟΥ ΣΥΜΦΩΝΗΤΙΚΟΥ ΚΑΙ ΥΠΟΒΟΛΗ ΦΑΚΕΛΟΥ ΓΙΑ ΠΟΛΕΟΔΟΜΙΚΗ ΑΔΕΙΑ

Σε περίπτωση έγκρισης, υπογράφεται ανάμεσα στον Τ.Π. και την ΟΤΕ-ESTATE το ιδιωτικό συμφωνητικό μίσθωσης για την καμπίνα της ενότητας 13.10. Μόλις υπογραφεί το συμφωνητικό, ο Τ.Π. ετοιμάζει, σύμφωνα με τα αποτελέσματα του ελέγχου και καταθέτει το φάκελο του έργου στην αρμόδια Πολεοδομία.

Ο ΟΤΕ υποχρεούται να συνδράμει άμεσα τον Τ.Π. με ότι πρόσθετο στοιχείο του ζητηθεί κατά τη διάρκεια της διαδικασίας έγκρισης από την αρμόδια Πολεοδομική υπηρεσία.

ΚΑΤΑΣΚΕΥΗ

Μετά τη λήψη της έγκρισης από την Πολεοδομία, ο Τ.Π. ενημερώνει τον ΟΤΕ, ώστε να προχωρήσει στη σύνταξη Τεχνικής Προμελέτης της εγκατάστασης κατασκευής ΟΤΕ που θα υποστηρίξει τη διασύνδεση της καμπίνας με τηλεπικοινωνιακά καλώδια (σωλήνωση εγκατάστασης συνδετικών καλωδίων μέχρι το φρεάτιο υποστήριξης της καμπίνας) και ο Τ.Π. προχωρεί στην κατασκευή της καμπίνας και του ΦΥΤΠ-καμπίνα εντός του προαύλιου χώρου, καθώς και της υποδομής για την εγκατάσταση του μετρητή ΔΕΗ και της τάφρου για την όδευση των ηλεκτροπαροχικών καλωδίων έως την καμπίνα, με επιστασία ΟΤΕ.

C. Δομικές Εργασίες

ΔΙΑΜΟΡΦΩΣΗ ΧΩΡΟΥ-ΓΕΝΙΚΑ

Η διαμόρφωση του χώρου εγκατάστασης θα γίνεται σύμφωνα με την υφιστάμενη κατάσταση του προαύλιου χώρου του Α/Κ ΟΤΕ και σύμφωνα με τις μελέτες που θα εκπονούνται.

Μέριμνα θα πρέπει να λαμβάνεται ώστε να μην παρεμποδίζεται η πρόσβαση σε υφιστάμενα ή και προγραμματισμένα καλώδια χαλκού ή και οπτικών ινών που οδεύουν ή πρόκειται να οδεύσουν μέσα από τον προαύλιο χώρο του συγκεκριμένου Α/Κ.

ΕΓΚΑΤΑΣΤΑΣΗ

Η καμπίνα θα εγκαθίσταται επί συμπαγούς βάσεως από οπλισμένο σκυρόδεμα από τον Τ.Π., εφαρμόζοντας ένα μεταλλικό πλαίσιο με κοχλίες αγκίστρωσης ενσωματωμένους σε κατάλληλες θέσεις στη βάση. Η βάση υποδοχής της καμπίνας θα κατασκευάζεται από οπλισμένο σκυρόδεμα με τη χρήση ξυλοτύπου («καλουπιού»). Το ίδιο ισχύει για την υποδομή εγκατάστασης του μετρητή ΔΕΗ που θα κατασκευάζει ο Τ.Π. με επιστασία ΟΤΕ.

D. Αντισεισμική Στήριξη Καμπίνας – Παραδοχές Υπολογισμού

Για τις δονήσεις απαιτείται:

- (α) Συμπεριφορά της Καμπίνας σε σεισμούς, Ζώνη 4 και για IP55 με πλήρη εξοπλισμό. Με σκοπό να μην δυσχεραίνεται η κατασκευή άλλων χωματουργικών έργων γύρω από τη θέση εγκατάστασης της καμπίνας, για την αντισεισμική συμπεριφορά της καμπίνας δεν θα λαμβάνεται υπόψη η συμμετοχή της ώθησης των γαιών (ή της επίχωσης) στην περιμετρική επιφάνεια του υπογείου τμήματος του θεμελίου της.
- (β) Χαμηλές Δονήσεις και Δονήσεις διαρκείας: Ο εγκατεστημένος εξοπλισμός μπορεί να βρίσκεται εκτεθειμένος σε χαμηλής έντασης δονήσεις προερχόμενες από γειτονικά σιδηροδρομικά ή οδικά δίκτυα, ή εργασίες που εκτελούνται σε γειτνιάζοντες χώρους ή κτίρια (ETSI 300 019-2-3 V.2.2.1).

E. Καταναμητές – Εγκατάσταση Καλωδίων

Η καμπίνα θα πρέπει να διαθέτει οπτικό καταναμητή κατάλληλης χωρητικότητας για τη διασύνδεση της είτε με το Α/Κ ΟΤΕ (backhaul μισθωμένη γραμμή) είτε με δίκτυο της ιδιοκτησίας του Τ.Π. (οπτική σύνδεση).

Περίπτωση backhaul μισθωμένης γραμμής: Η διασύνδεση της κάθε καμπίνας με το οικείο Α/Κ ΟΤΕ με οπτική ίνα (μισθωμένη γραμμή) θα γίνεται στο ΦΥΤΠ - καμπίνα. Από την πλευρά του ΟΤΕ θα τοποθετείται μέχρι το ΦΥΤΠ-καμπίνα Καλώδιο Οπτικής Ίνας (ΚΟΙ) κατάλληλης χωρητικότητας. Η κατασκευή του ΦΥΤΠ-καμπίνα είναι υπευθυνότητας του Τ.Π.. Για την όδευση του ΚΟΙ μεταξύ του ΦΥΤΠ-καμπίνα και της καμπίνας, ο Τ.Π., εφόσον απαιτείται, θα κατασκευάζει σωλήνωση μικρής διατομής μεταξύ καμπίνας και ΦΥΤΠ-καμπίνα με επιστασία ΟΤΕ, σε διαδρομή που θα ορίζει ο ΟΤΕ.

Περίπτωση Οπτικής Σύνδεσης: Σε περίπτωση όπου ο Τ.Π. δεν επιθυμεί να λάβει υπηρεσίες Μετάδοσης και Σύνδεσης μέσω του δικτύου ΟΤΕ, ο Τ.Π. κατασκευάζει σωλήνωση από το ΦΥΤΠ-καμπίνα μέχρι τα όρια του οικοπέδου του ΟΤΕ σε διαδρομή την οποία καθορίζει και υποδεικνύει ο ΟΤΕ, εντός του οικοπέδου του, ώστε να διασυνδέσει το ΦΥΤΠ-καμπίνα με τις εγκαταστάσεις του Τ.Π..

Επιπλέον, η καμπίνα θα πρέπει να διαθέτει καταναμητή καλωδίων χαλκού για τον τερματισμό των ζευγών των συνδετικών καλωδίων του Τ.Π. που θα απαιτηθούν. Ο καταναμητής θα πρέπει να είναι προσπελάσιμος για την πραγματοποίηση από τεχνικούς του ΟΤΕ ελέγχων γαλβανικής συνέχειας και αντιστοίχισης των ζευγών του Συνδετικού Καλωδίου του ΟΤΕ με το αντίστοιχο καλώδιο του

Τ.Π. με το οποίο διασυνδέεται στο φρεάτιο υποστήριξης της καμπίνας (εάν προκύψουν διαφορές κατά την αντιστοίχιση των ζευγών του καλωδίου, οι οποίες εντοπισθούν στο τμήμα του Συνδετικού Καλωδίου του ΟΤΕ, ο ΟΤΕ θα αναλαμβάνει την άρση τους. Σε περίπτωση που αυτές αφορούν το Συνδετικό Καλώδιο του Τ.Π. η άρση τους θα γίνεται από τον Τ.Π.). Ο κατανεμητής θα διασυνδέεται με το φρεάτιο υποστήριξης της καμπίνας με σωλήνωση κατάλληλης διατομής και διαμόρφωσης για την όδευση των συνδετικών καλωδίων του Τ.Π..

Ε. Ηλεκτρολογικές Εγκαταστάσεις

ΓΕΝΙΚΑ

Η τροφοδοσία της καμπίνας στον προαύλιο χώρο του Α/Κ ΟΤΕ θα γίνεται με εναλλασσόμενο τριφασικό ή μονοφασικό ρεύμα (400V, 50Hz ή 220V, 50Hz αντίστοιχα) από τη ΔΕΗ. Η διαδικασία ηλεκτροδότησης της καμπίνας από τη ΔΕΗ, γίνεται με ευθύνη και μέριμνα του Τ.Π.. Η καμπίνα θα πρέπει να διαθέτει ανεξάρτητο διαμέρισμα για την εισαγωγή της παροχής ΔΕΗ. Η σύνδεση του μετρητή της ΔΕΗ με το δίκτυο της ΔΕΗ είναι στην υποχρέωση της ΔΕΗ, ενώ από το μετρητή της ΔΕΗ μέχρι τον πίνακα διανομής είναι στην υποχρέωση του Τ.Π.. Εάν είναι εφικτό, η εγκατάσταση του μετρητή θα πραγματοποιείται σε εσοχή στο όριο του οικοπέδου στη ρυμοτομική γραμμή και πρέπει να είναι προσβάσιμος στον καταμετρητή της ΔΕΗ. Οποιαδήποτε κατασκευή υποδομής δύναται να απαιτηθεί για την εγκατάσταση του μετρητή, θα πραγματοποιείται από τον Τ.Π. με επιστασία ΟΤΕ σε θέση που θα υποδείξει ο ΟΤΕ. Το αντίστοιχο ανορθωτικό σύστημα της καμπίνας διατίθεται με ευθύνη του Τ.Π.. Η σύνδεση της καμπίνας με το δίκτυο της ΔΕΗ γίνεται με κατάλληλο καλώδιο που εγκαθιστά ο Τ.Π. με επιστασία ΟΤΕ διά μέσου σωλήνωσης, που κατασκευάζεται από τον Τ.Π. (διαδρομή από το όριο του οικοπέδου του ΟΤΕ μέχρι την καμπίνα του Τ.Π.).

ΓΕΙΩΣΕΙΣ

Η Γείωση της Καμπίνας θα πρέπει να συμμορφώνεται με το πρότυπο ETSI EN 300 253.

Η Κεντρική μπάρα γείωσης του ενεργού εξοπλισμού θα πρέπει να βρίσκεται στο Κεντρικό Διαμέρισμα στο κατώτερο σημείο του ή στον Πίνακα διανομής ηλεκτρικής τροφοδοσίας DC. Οποιαδήποτε θέση της μπάρας γείωσης είναι αποδεκτή αρκεί να διασφαλίζεται η ασφαλής λειτουργία του ενεργού εξοπλισμού και η εύκολη πρόσβασή του προσωπικού εγκατάστασης σε αυτή

Η αντίσταση γείωσης θα είναι μικρότερη των 5Ω (κατά προτίμηση μικρότερη των 2Ω).

Η διατομή του καλωδίου γείωσης θα είναι 4mm² το ελάχιστο.

Για λόγους ασφαλείας το μεταλλικό μέρος της Καμπίνας θα πρέπει να συνδεθεί με σύστημα γείωσης χαμηλής αντίστασης. Δε θα πρέπει να υπάρχουν προσβάσιμα μεταλλικά τμήματα που δεν θα είναι γειωμένα.

Όλα τα μηχανικά μεταλλικά μέρη της Καμπίνας θα πρέπει να είναι διασυνδεδεμένα έτσι ώστε να παρέχεται γαλβανική συνέχεια με το γειωμένο μέρος της Καμπίνας. Ο σκελετός της Καμπίνας θα

πρέπει να παρέχει μια διάταξη γείωσης, όπως ειδικό άγκιστρο, το οποίο θα είναι βιδωμένο και όχι πριτσινωμένο στον σκελετό και θα φέρει, επιγανωμένο ή επιψευδαργυρωμένο με κράμα χαλκού σύνδεσμο για την υποδοχή του καλωδίου γείωσης. Το καλώδιο γείωσης που θα συνδεθεί με τη βέργα γείωσης (που βρίσκεται εντός του εδάφους) θα διέρχεται μέσω κάποιου εύκαμπτου σωλήνα και θα τερματίζει στο σημείο γείωσης της καμπίνας.

ΦΩΤΙΣΜΟΣ – ΡΕΥΜΑΤΟΔΟΤΕΣ

Στα διαμερίσματα που φιλοξενούν τον ODF και HDF θα πρέπει να υπάρχει τουλάχιστον ένα φωτιστικό σώμα στην κατάλληλη θέση, ώστε να διασφαλίζεται ο επαρκής φωτισμός.

G. Πυρανίχνευση

Στην οροφή της καμπίνας θα πρέπει να υπάρχει ανιχνευτής καπνού. Το ηλεκτρικό σήμα κατάστασης του ανιχνευτή θα μεταδίδεται μέσω του συστήματος διαχείρισης της καμπίνας στις εγκαταστάσεις του Τ.Π..

**13.10. ΙΔΙΩΤΙΚΟ ΣΥΜΦΩΝΗΤΙΚΟ ΜΙΣΘΩΣΗΣ ΓΙΑ ΚΑΜΠΙΝΑ ΣΕ ΠΡΟΑΥΛΙΟ ΧΩΡΟ
Α/Κ ΟΤΕ**

ΙΔΙΩΤΙΚΟ ΣΥΜΦΩΝΗΤΙΚΟ ΜΙΣΘΩΣΗΣ

Στην Αθήνα σήμερα την 20....., μεταξύ:

- 1.- Της ανώνυμης εταιρείας με την επωνυμία «ΟΤΕ ΑΚΙΝΗΤΑ ΑΝΩΝΥΜΗ ΕΤΑΙΡΕΙΑ» και το διακριτικό τίτλο «ΟΤΕestate» που εδρεύει στην Αθήνα (Σταδίου αρ.15), με ΑΦΜ: 094436540 της Δ.Ο.Υ. ΦΑΕΕ ΑΘΗΝΩΝ και Αρ. ΜΑΕ 34185/01/Β/95/464(03), η οποία εκπροσωπείται νόμιμα από, αποκαλούμενης στο εξής «**η Εκμισθώτρια**» και
- 2.- Της ανώνυμης εταιρείας με την επωνυμία «.....» και το διακριτικό τίτλο «.....» που εδρεύει στην (..... αρ.), με ΑΦΜ: της Δ.Ο.Υ. Αθηνών και Αρ. ΜΑΕ, η οποία εκπροσωπείται νόμιμα από τον, αποκαλούμενης στο εξής «**η Μισθώτρια**»,
δηλώθηκαν αμοιβαία, έγιναν αποδεκτά, συνομολογήθηκαν και συμφωνήθηκαν τα ακόλουθα:

Με το παρόν συμφωνητικό, η Εκμισθώτρια εκμισθώνει στη Μισθώτρια τμήμα επιφανείας τετραγωνικών μέτρων (00,00 μ²) του προαύλιου χώρου ενός ...ορόφου κτιρίου, της κυριότητας νομής και κατοχής της, που βρίσκεται στην..... του Νομού και φέρει Αριθμό Μητρώου (ΑΜ) στα Αρχεία της Εκμισθώτριας: και το οποίο απεικονίζεται με τα κεφαλαία αλφαβητικά στοιχεία Α-..... στο από 20...σχέδιο του πολιτικού μηχανικού, το οποίο αφού μονογράφηκε από τους συμβαλλομένους, προσαρτάται στο παρόν και αποτελεί αναπόσπαστο τμήμα του και το οποίο θα αποκαλείται στο εξής «**Το Μίσθιο**», με τους ακόλουθους ειδικότερους όρους και συμφωνίες:

Άρθρο 1^ο: ΔΙΑΡΚΕΙΑ

- 1.1 Η διάρκεια της παρούσας μίσθωσης ορίζεται σε δώδεκα (12) έτη, αρχίζει την20..... και λήγει την 20.....
- 1.2. Αποκλείεται ρητώς η αναμίσθωση ή η σιωπηρή παράταση του χρόνου διάρκειας της μίσθωσης, έστω και αν η Μισθώτρια τυχόν παραμείνει στο Μίσθιο για οποιοδήποτε λόγο και μετά τη λήξη του χρόνου διάρκειας της μίσθωσης.

Άρθρο 2^ο: ΧΡΗΣΗ

2.1. Το Μίσθιο θα χρησιμοποιηθεί από τη Μισθώτρια αποκλειστικά και μόνο για την κατασκευή και λειτουργία σ' αυτό *καμπίνας* εξυπηρέτησης της Φυσικής Συνεγκατάστασής της, ως Τηλεπικοινωνιακού Παρόχου, στα πλαίσια της, από τον νόμο, παροχής σ' αυτήν από τον ΟΤΕ αδεσμοποίητης πρόσβασης στον τοπικό βρόγχο σταθερής τηλεφωνίας.

2.2. Η Μισθώτρια, θα κατασκευάσει την ανωτέρω καμπίνα στο Μίσθιο και θα εγκαταστήσει και λειτουργεί τα μηχανήματά της σ' αυτήν, με ευθύνη της και με αποκλειστικές δαπάνες της. Για την εκτέλεση των δομικών εργασιών κατασκευής της υπόψη καμπίνας η Μισθώτρια υποχρεούται να λάβει από την αρμόδια Πολεοδομία, με μέριμνα και αποκλειστικές της δαπάνες, την τυχόν απαιτούμενη άδεια κατασκευής. Σε περίπτωση τυχόν υπέρβασης ή πλημμελούς εφαρμογής και εκτέλεσης, με οποιοδήποτε τρόπο, της εκδοθησομένης πολεοδομικής άδειας, η Μισθώτρια υποχρεούται, χωρίς κάτι άλλο, να αποζημιώσει την Εκμισθώτρια για οποιαδήποτε τυχόν θετική ή αποθετική της ζημία, καθώς και να καταβάλει στην Εκμισθώτρια οποιοδήποτε τυχόν ποσό υποχρεωθεί αυτή να καταβάλει σε τρίτους, για κεφάλαιο τόκους και έξοδα, με εκτελεστή δικαστική απόφαση, υποχρεούμενη να παρέμβει στη σχετική δίκη υπέρ της Εκμισθώτριας.

Ρητώς διευκρινίζεται ότι η Μισθώτρια δεν δικαιούται να προβεί σε καμία εργασία πριν τη λήψη της ανωτέρω απαιτούμενης πολεοδομικής άδειας.

2.3. Για τη σύνδεση της ανωτέρω καμπίνας της Μισθώτριας, με το Γενικό Καταναμητή του Αστικού Κέντρου (Α/Κ) του ΟΤΕ, που λειτουργεί στο κτίριο, η καμπίνα θα υποστηρίζεται από φρεατίο για τη σύνδεση του συνδετικού καλωδίου του ΟΤΕ με το αντίστοιχο συνδετικό καλώδιο της Μισθώτριας, το οποίο θα κατασκευαστεί, με ευθύνη και αποκλειστικές δαπάνες της Μισθώτριας, στον υπόλοιπο προαύλιο χώρο του ακινήτου της Εκμισθώτριας και συγκεκριμένα στη θέση που αποτυπώνεται με τα στοιχεία.... στο προσαρτημένο στο παρόν από σχέδιο του πολιτικού μηχανικού

2.4. Όλες οι εργασίες κατασκευής και λειτουργίας της ανωτέρω καμπίνας και των μηχανημάτων που θα εγκατασταθούν σ' αυτήν, καθώς και οι εργασίες κατασκευής και λειτουργίας του φρεατίου που θα υποστηρίζει την ανωτέρω καμπίνα και των κάθε είδους καλωδιώσεων διασύνδεσης ή ρευματοδότησης, καθώς και κάθε άλλη λεπτομέρεια λειτουργίας του Μισθίου, θα εκτελεστούν σύμφωνα με όσα αναγράφονται στο Παράρτημα της με αριθμό...../.....20... έγγραφης σύμβασης (πλαίσιου), μεταξύ του ΟΤΕ και της Μισθώτριας, για την αδεσμοποίητη πρόσβαση στον τοπικό βρόχο, ως ισχύει κάθε φορά, το οποίο (παράρτημα) ρητώς συμφωνούν οι συμβαλλόμενοι ότι έχει άμεση εφαρμογή στην παρούσα σύμβαση μίσθωσης, δεσμευοντάς τους.

2.5. Για την άσκηση των δραστηριοτήτων της, η Μισθώτρια υποχρεούται, με αποκλειστικές της δαπάνες, να κατέχει όλες τις απαιτούμενες από την εκάστοτε ισχύουσα νομοθεσία, γενικές ή ειδικές Άδειες. Αν, για την άσκηση των δραστηριοτήτων της Μισθώτριας, απαιτείται η έκδοση οποιοδήποτε είδους Άδειας στο όνομα της Εκμισθώτριας, ως ιδιοκτήτριας του ακινήτου, η Άδεια θα εκδοθεί με μέριμνα της Μισθώτριας και με αποκλειστικές της δαπάνες.

2.6. Για πράξεις ή παραλείψεις που έχουν σχέση με την κατασκευή και λειτουργία της ανωτέρω καμπίνας στο Μίσθιο και των μηχανημάτων που θα εγκατασταθούν σ' αυτήν, του φρεατίου υποστήριξης και των καλωδιώσεων διασύνδεσης και δημιουργούν ποινικές ή αστικές ευθύνες έναντι της Εκμισθώτριας ή και τρίτων, οι ευθύνες αυτές ανήκουν αποκλειστικά και μόνο στη Μισθώτρια. Ειδικά η Μισθώτρια υποχρεούται να

καταβάλει στην Εκμισθώτρια οποιοδήποτε τυχόν ποσό για κεφάλαιο, τόκους, δικαστική δαπάνη, αμοιβές δικηγόρων και λοιπά έξοδα, υποχρεωθεί αυτή να καταβάλει με εκτελεστική δικαστική απόφαση, σε οποιοδήποτε τρίτο, εξ αιτίας ή εξ αφορμής της κατασκευής και λειτουργίας της ανωτέρω καμπίνας και του φρεατίου και των καλωδιώσεων διασύνδεσης, υποχρεούμενη να παρέμβει στη σχετική δίκη υπέρ της Εκμισθώτριας.

2.7. Απαγορεύεται οποιαδήποτε μετατροπή της χρήσης του Μισθίου, καθώς και η ολική ή μερική υπομίσθωση ή με οποιοδήποτε τρόπο, με ή χωρίς αντάλλαγμα, παραχώρηση της χρήσης του Μισθίου σε τρίτους, χωρίς την προηγούμενη έγγραφη συναίνεση της Εκμισθώτριας.

Άρθρο 3^ο: ΜΙΣΘΩΜΑ

3.1 Για το πρώτο (1^ο) μισθωτικό έτος, δηλ. για τη χρονική περίοδο από έως....., το μηνιαίο μίσθωμα συμφωνείται στο ποσό των Ευρώ (€).

3.2. Από το δεύτερο (2^ο) μισθωτικό έτος και μετά, το μίσθωμα θα προσαυξάνεται ετησίως την πρώτη (1^η) ημέρα κάθε μισθωτικού έτους, δηλαδή την κάθε έτους, κατά ποσοστό ίσο με την αύξηση του Δείκτη Τιμών Καταναλωτή (όπως καθορίζεται από το Υπουργείο Οικονομικών), του προηγούμενου δωδεκαμήνου, πλέον δύο (2) ποσοστιαίων μονάδων, επί του τελευταίου, προ της αναπροσαρμογής, μηνιαίου καταβαλλόμενου μισθώματος, σε κάθε περίπτωση δε το ποσοστό της προσαύξησης δεν θα είναι μικρότερο των πέντε (5) ποσοστιαίων μονάδων (5%), επί του τελευταίου, προ της αναπροσαρμογής, καταβαλλομένου μηνιαίου μισθώματος.

3.3. Σε περίπτωση παράτασης του χρόνου διάρκειας της μίσθωσης, με οποιοδήποτε τρόπο, το μηνιαίο μίσθωμα θα εξακολουθεί να προσαυξάνεται κάθε χρόνο, όπως ορίζεται παραπάνω στην παράγραφο 3.2.

3.4. Το μηνιαίο μίσθωμα θα προκαταβάλλεται από την Μισθώτρια εντός των πρώτων πέντε (5) ημερών κάθε μισθωτικού μήνα, στην έδρα της Εκμισθώτριας ή στον με αρ. τραπεζικό λογαριασμό της τελευταίας στην Ε.Τ.Ε. ΑΕ. Η Εκμισθώτρια οφείλει να ειδοποιεί εγγράφως τη Μισθώτρια, για κάθε τυχόν μεταβολή του πιο πάνω λογαριασμού της.

3.5. Επιπλέον του ως άνω μισθώματος η Μισθώτρια υποχρεούται να καταβάλλει μηνιαίως στην Εκμισθώτρια ολόκληρο το αναλογούν τέλος χαρτοσήμου (3,6%) επί του εκάστοτε καταβαλλόμενου μισθώματος.

3.6. Οι συμβαλλόμενοι θεωρούν το μίσθωμα δίκαιο, εύλογο και ανάλογο με τη μισθωτική αξία του Μισθίου και παραιτούνται από τώρα από κάθε τυχόν δικαίωμα αμφισβήτησης του.

Άρθρο 4^ο: ΕΓΓΥΗΣΗ:

4.1. Για την ακριβή τήρηση των όρων της παρούσας μίσθωσης και την εκπλήρωση των υποχρεώσεών της από αυτήν, η Μισθώτρια κατέβαλε σήμερα στην Εκμισθώτρια, σαν εγγύηση, το ποσό των Ευρώ..... (€), που αντιστοιχεί στο ποσό δύο (2) μηνιαίων μισθωμάτων.

4.2. Το ποσό αυτό θα παραμείνει στα χέρια της Εκμισθώτριας άτοκα, καθ' όλη τη διάρκεια της μίσθωσης, και θα επιστραφεί στη Μισθώτρια, μετά την εμπρόθεσμη, κατά την λήξη ή λύση της μίσθωσης, αποχώρησή της από το Μίσθιο, και μόνον εφόσον έχουν προηγηθεί: α) η απόδοση από τη Μισθώτρια στην Εκμισθώτρια του Μισθίου στην ίδια κατάσταση που το παρέλαβε και β) η εξόφληση από τη Μισθώτρια κάθε τυχόν εκκρεμούσας δαπάνης που την βαρύνει και έχει, η Μισθώτρια, εκπληρώσει όλες τις συναφείς, από την παρούσα σύμβαση, υποχρεώσεις της.

4.3. Το ποσό της εγγύησης θα αναπροσαρμόζεται σε κάθε αύξηση του μισθώματος κατά το ίδιο ποσοστό, ώστε να αντιστοιχεί πάντοτε στο ποσό δύο (2) μηνιαίων μισθωμάτων.

4.4. Συμφωνείται ότι η πιο πάνω εγγύηση σε καμία περίπτωση δεν θα συμψηφίζεται με μισθώματα ή άλλες οφειλές του Μισθίου.

4.5. Σε κάθε περίπτωση παράβασης των όρων του παρόντος συμφωνητικού, η εγγύηση θα καταπίπτει αυτοδικαίως, χωρίς όχληση ή κάτι άλλο, υπέρ της Εκμισθώτριας, ως ποινική ρήτρα ρητώς συνομολογούμενη.

Άρθρο 5^ο: ΠΑΡΑΛΑΒΗ ΤΟΥ ΜΙΣΘΙΟΥ

5.1. Η Μισθώτρια παρέλαβε το Μίσθιο σήμερα, αφού προηγουμένως το εξέτασε και το βρήκε της αρεσκείας της, σε άριστη κατάσταση και απόλυτα κατάλληλο για τη χρήση που μισθώθηκε.

5.2. Σε όλη τη διάρκεια της μίσθωσης η Εκμισθώτρια δεν έχει καμία απολύτως υποχρέωση επισκευής ζημιών ή βλαβών του Μισθίου ακόμη και αναγκαίων, από οποιαδήποτε αιτία κι αν προέρχονται, ακόμη και από ανωτέρω βία, για τις οποίες αποκλειστικά υπεύθυνη είναι η Μισθώτρια με αποκλειστικές της δαπάνες.

Άρθρο 6^ο: ΚΑΛΗ ΧΡΗΣΗ ΤΟΥ ΜΙΣΘΙΟΥ

6.1. Η Μισθώτρια υποχρεούται σε όλη τη διάρκεια της μίσθωσης να κάνει καλή χρήση του Μισθίου και να το χρησιμοποιεί με επιμέλεια και κατά τρόπο ώστε να μην θίγει την ησυχία, υγεία, εργασία και ασφάλεια των κατοίκων της περιοχής ή των λοιπών ενοίκων του κτιρίου ή οικοπέδου, καθώς και να συμμορφώνεται με τις διατάξεις του Κανονισμού του κτιρίου, όποτε αυτός θεσπιστεί.

6.2. Η Μισθώτρια ευθύνεται σε αποζημίωση για φθορές ή βλάβες που θα προξενηθούν στο Μίσθιο, ακόμη κι αν προέρχονται από τη συνηθισμένη χρήση.

Άρθρο 7^ο: ΠΡΟΣΘΗΚΕΣ – ΜΕΤΑΡΡΥΘΜΙΣΕΙΣ

7.1. Απαγορεύεται οποιαδήποτε διαρρύθμιση, προσθήκη, βελτίωση ή τροποποίηση του Μισθίου, χωρίς την προηγούμενη έγγραφη συναίνεση της Εκμισθώτριας. Οι δαπάνες για όποιες διαρρυθμίσεις, προσθήκες, βελτιώσεις ή τροποποιήσεις γίνουν με έγγραφη συναίνεση της Εκμισθώτριας, βαρύνουν αποκλειστικά τη Μισθώτρια, η οποία αναλαμβάνει την υποχρέωση να εφαρμόσει πιστά τους νόμους και να μην εκθέσει την Εκμισθώτρια σε οποιαδήποτε ευθύνη για τις εργασίες αυτές.

7.2. Σε κάθε περίπτωση, τις όποιες προσθήκες, βελτιώσεις, τροποποιήσεις ή μεταρρυθμίσεις που τυχόν θα γίνουν, με ή χωρίς την έγγραφη συναίνεση της Εκμισθώτριας, υποχρεούται η Μισθώτρια, κατά την απόδοση του Μισθίου, να τις αφαιρέσει, επαναφέροντας τα πράγματα στην προηγούμενη κατάσταση με αποκλειστικές δαπάνες της, αποδίδοντας αυτό στην ελεύθερη χρήση της Εκμισθώτριας και στην κατάσταση που της παραδόθηκε, άλλως υποχρεούται σε αποζημίωση της Εκμισθώτριας για κάθε ζημία αυτής.

Άρθρο 8^ο: ΛΕΙΤΟΥΡΓΙΚΕΣ ΔΑΠΑΝΕΣ ΜΙΣΘΙΟΥ

8.1. Η Μισθώτρια υποχρεούται να εξασφαλίσει για το Μίσθιο, με αποκλειστικές της δαπάνες, ιδιαίτερη παροχή ηλεκτρικού ρεύματος από τη ΔΕΗ και να εξοφλεί ολοσχερώς και εγκαίρως τους εκδιδόμενους λογαριασμούς κατανάλωσης ηλεκτρικού ρεύματος.

8.2. Οι παντός είδους δημόσιοι και δημοτικοί φόροι και τέλη του Μισθίου υπέρ οιουδήποτε (ενδεικτικά ΤΑΠ, ΕΡΤ, ΦΠΑ, δημοτικός φόρος κλπ), βαρύνουν αποκλειστικά τη Μισθώτρια.

Άρθρο 9^ο: ΚΑΤΑΓΓΕΛΙΑ

Η μη εμπρόθεσμη καταβολή του μισθώματος και του αναλογούντος τέλους χαρτοσήμου, καθώς και η παράβαση από τη Μισθώτρια οιοουδήποτε όρου του συμφωνητικού αυτού, οι οποίοι θεωρούνται όλοι ουσιώδεις, ή του Νόμου, δίνει το δικαίωμα στην Εκμισθώτρια να καταγγείλει τη μίσθωση και να ζητήσει την απόδοση του Μισθίου, σύμφωνα με το Νόμο.

Άρθρο 10^ο: ΕΙΔΙΚΟΙ ΟΡΟΙ

10.1. Η Μισθώτρια αναλαμβάνει την υποχρέωση να ασφαλίσει με αποκλειστικές της δαπάνες τα μηχανήματα και κάθε εγκατάστασή της, κατά παντός κινδύνου.

10.2. Η Μισθώτρια δικαιούται να έχει πρόσβαση στο Μίσθιο, ανά πάσα στιγμή, διερχόμενη από την είσοδο του αύλειου χώρου του κτιρίου.

Άρθρο 11^ο: ΙΣΧΥΟΝ ΔΙΚΑΙΟ

Η παρούσα μίσθωση, ως εμπορική, υπάγεται στις διατάξεις του Π.Δ. 34/1995 ως ισχύει σήμερα και σε όσες νομικές ρυθμίσεις γίνουν στο μέλλον ειδικά για τις εμπορικές μισθώσεις.

Άρθρο 12^ο: ΤΡΟΠΟΠΟΙΗΣΕΙΣ

Κάθε τυχόν τροποποίηση των όρων του παρόντος συμφωνητικού καταρτίζεται και αποδεικνύεται αποκλειστικά και μόνο εγγράφως, αποκλεισμένου οποιουδήποτε άλλου αποδεικτικού μέσου. Η τυχόν μη έγκαιρη ενάσκηση από την Εκμισθώτρια οποιουδήποτε δικαιώματός της, είτε μία φορά είτε κατ' επανάληψη, δεν σημαίνει παραίτηση της από το δικαίωμα, το οποίο μπορεί να ασκήσει όποτε θελήσει, σύμφωνα με τα συμφέροντά της.

Άρθρο 13^ο: ΔΩΣΙΔΙΚΙΑ

Αποκλειστικά αρμόδια για να δικάσουν οποιαδήποτε τυχόν διαφορά προκύψει στο μέλλον μεταξύ των συμβαλλομένων εξ αιτίας ή εξ αφορμής του παρόντος συμφωνητικού ορίζονται τα δικαστήρια των Αθηνών.

Σε πιστοποίηση των ανωτέρω συντάχθηκε το παρόν σε τέσσερα (4) όμοια αντίτυπα, το οποίο αφού αναγνώσθηκε, βεβαιώθηκε και υπογράφεται από τους συμβαλλόμενους όπως ακολουθεί, καθένας δε από αυτούς λαμβάνει ανά ένα (1) όμοιο, των υπολοίπων κατατεθεισών στην αρμόδια Δ.Ο.Υ.

**ΟΙ ΣΥΜΒΑΛΛΟΜΕΝΟΙ
ΓΙΑ ΤΗΝ ΕΚΜΙΣΘΩΤΡΙΑ**

ΓΙΑ ΤΗ ΜΙΣΘΩΤΡΙΑ

Για την ΟΤΕEstate

Για την

ΠΑΡΑΡΤΗΜΑ 14. ΠΡΟΣΒΑΣΗ ΣΕ ΑΓΩΓΟΥΣ – ΠΑΡΟΧΗ ΣΚΟΤΕΙΝΗΣ ΙΝΑΣ**14.1. ΔΙΑΧΕΙΡΙΣΗ ΑΙΤΗΜΑΤΩΝ ΓΙΑ ΠΑΡΟΧΗ ΠΡΟΣΒΑΣΗΣ ΣΕ ΣΩΛΗΝΕΣ/ΑΓΩΓΟΥΣ**

Ο Τ.Π. υποβάλλει εγγράφως με σχετική επιστολή προς την αρμόδια Εμπορική Δ/ση του ΟΤΕ (σε περίπτωση που δεν είναι διαθέσιμη η σχετική αίτηση στο Π.Σ. ΟΤΕ), αίτημα για εκπόνηση τεχνικής προμελέτης που αφορά την παροχή πρόσβασης σε αγωγό από τον Τοπικό Καταναμητή Μικτονόμησης έως το Α/Κ στο οποίο ανήκει ο Τοπικός Καταναμητής Μικτονόμησης. Στην αίτησή του αυτή ο Τ.Π. περιλαμβάνει τις ακόλουθες πληροφορίες

1. Το Α/Κ και τον Τοπικό Καταναμητή Μικτονόμησης μεταξύ των οποίων ο Τ.Π. επιθυμεί να αποκτήσει πρόσβαση.
2. Πληροφορίες σχετικά με το είδος του υπόγειου εξοπλισμού που θα χρησιμοποιήσει, καθώς και τις αντίστοιχες τεχνικές προδιαγραφές.
3. Τα στοιχεία του ΦΥΤΠ που χρησιμοποιεί στην υπηρεσία ΑΣ για ΤοΥΒ, δεδομένου ότι το ΦΥΤΠ αυτό είναι εκείνο που χρησιμοποιείται και για τη σύνδεση του παρεχόμενου αγωγού με το πλησιέστερο στον Τοπικό Καταναμητή Μικτονόμησης φρεάτιο του ΟΤΕ.
4. Τα στοιχεία του τεχνικού υπεύθυνου του Τ.Π. για οποιαδήποτε περαιτέρω πληροφορία χρειαστεί.

Ο ΟΤΕ πραγματοποιεί εντός τριάντα (30) ΕΗ από την αποστολή της αίτησης την κατάλληλη τεχνική προμελέτη, η οποία περιλαμβάνει τις ακόλουθες πληροφορίες:

- Ενημέρωση εάν η επιθυμητή πρόσβαση είναι εφικτή τεχνικά και σε περίπτωση που δεν είναι, εάν υπάρχει εναλλακτικός τρόπος πρόσβασης (παροχή σκοτεινής ίνας εφόσον υπάρχει διαθέσιμη ελεύθερη υποδομή οπτικών ινών στο δίκτυο πρόσβασης του ΟΤΕ).
- Το εκτιμώμενο μήκος της διαδρομής μεταξύ των δύο προορισμών. Σκαρίφημα των αγωγών για την προτεινόμενη διαδρομή.
- Το πλήθος, οι τύποι και η καταληψιμότητα των υφιστάμενων φρεατίων που απαιτούνται.
- Εάν είναι απαραίτητο να πραγματοποιηθεί υποδιαίρεση υφιστάμενης ελεύθερης σωλήνωσης προκειμένου να εξυπηρετηθεί το αίτημα του Τ.Π..

Ο ΟΤΕ αποστέλλει την τεχνική προμελέτη στον Τ.Π. εντός τριάντα (30) ΕΗ από την ημερομηνία που υπέβαλε το σχετικό αίτημα. Η διάρκεια ισχύος της τεχνικής προμελέτης είναι τριάντα (30) ΕΗ από την ημερομηνία αποστολής της στον Τ.Π. από τον ΟΤΕ.

Εφόσον υπάρχει διαθέσιμη υποδομή αγωγών για να ικανοποιηθεί το αίτημα του Τ.Π.:

Ο Τ.Π., εφόσον επιθυμεί, υποβάλλει εγγράφως αίτημα με επιστολή προς την αρμόδια Εμπορική Δ/ση του ΟΤΕ (σε περίπτωση που δεν είναι διαθέσιμη η σχετική αίτηση στο Π.Σ. ΟΤΕ), εντός τριάντα (30) ΕΗ από την ημερομηνία που έλαβε την τεχνική προμελέτη, για πρόσβαση στους αγωγούς που υποδεικνύονται στην τεχνική προμελέτη. Το αίτημα αυτό του Τ.Π. συνοδεύεται από

πρόταση κατασκευής που περιγράφει τις κατασκευαστικές εργασίες που πρόκειται να πραγματοποιήσει.

Εφόσον οι πληροφορίες που συνοδεύουν την ανωτέρω αίτηση του Τ.Π. δεν είναι επαρκείς, ο ΟΤΕ ενημερώνει άμεσα τον Τ.Π. ότι πρέπει εντός πέντε (5) ΕΗ να υποβάλει εκ νέου αίτηση, στην οποία θα περιλαμβάνονται και οι επιπλέον πληροφορίες.

Εφόσον ο Τ.Π. έχει δώσει όλες τις απαιτούμενες πληροφορίες:

- i. Ο ΟΤΕ ορίζει εντός δέκα (10) ΕΗ από την ημερομηνία αποστολής του αιτήματος του Τ.Π., την ημερομηνία στην οποία θα πραγματοποιηθούν οι απαιτούμενες εργασίες από τον Τ.Π. με επιστασία ΟΤΕ, εκτός αν συμφωνηθεί διαφορετικά μεταξύ ΟΤΕ και Τ.Π..
- ii. Ο Τ.Π. πραγματοποιεί τις απαιτούμενες εργασίες παρουσία εκπροσώπου του ΟΤΕ. Σε κάθε περίπτωση οι εκτελούμενες εργασίες πρέπει: α). Να είναι σύμφωνες με τις τεχνικές προδιαγραφές του ΟΤΕ που περιγράφονται στο Παράρτημα και β). να περιλαμβάνουν όλους τους περιορισμούς που περιγράφονται στην τεχνική προμελέτη που έχει αποστείλει στον Τ.Π. ο ΟΤΕ.
- iii. Σε περίπτωση που κατά τη διάρκεια των εργασιών διαπιστωθεί ότι υπάρχει πρόβλημα με το συγκεκριμένο σωλήνα και δεν μπορεί να πραγματοποιηθεί η διέλευση των καλωδίων, ο ΟΤΕ εξετάζει τη δυνατότητα εναλλακτικής μη εφεδρικής όδευσης μέσω πιθανού άλλου ελεύθερου σωλήνα, έτσι ώστε να ολοκληρωθεί το έργο. Σε περίπτωση αδυναμίας εύρεσης εναλλακτικής όδευσης μέσω υφιστάμενων αγωγών, ο ΟΤΕ ενημερώνει με επιστολή τον Τ.Π. ότι είναι απαραίτητη η εκπόνηση εργασιών για την αποκατάσταση του προβλήματος, μαζί με εκτίμηση του απαιτούμενου κόστους. Ο ΟΤΕ θα προβεί ο ίδιος σε αποκατάσταση του προβλήματος με επιβάρυνση του Τ.Π., μόνο μετά από σχετική γραπτή συναίνεση του Τ.Π.. Όταν ολοκληρωθεί η αποκατάσταση, ο ΟΤΕ ενημερώνει άμεσα τον Τ.Π., προκειμένου να συνεχίσει τις εργασίες του με επιστασία ΟΤΕ. Εφόσον κατά τις εργασίες αυτές ο ΟΤΕ προβεί σε αποκατάσταση προβλημάτων και σε σωλήνες που δύναται να χρησιμοποιήσει ο ίδιος, το κόστος επιμερίζεται στον Τ.Π. και στον ΟΤΕ. Σε περίπτωση που ο Τ.Π. δε συναινέσει στη συνέχιση των εργασιών, επιβαρύνεται με το κόστος των μέχρι εκείνου του σημείου εργασιών του ΟΤΕ.
- iv. Η χρονική διάρκεια των εργασιών που πραγματοποιεί ο Τ.Π. δεν πρέπει να ξεπερνά τις τριάντα (30) ΕΗ. Σε περίπτωση που οι εργασίες προβλέπεται να διαρκέσουν περισσότερο, πρέπει να υπάρχει επαρκής αιτιολόγηση από τον Τ.Π. καθώς και ακριβής ενημέρωση για τη χρονική διάρκεια των εργασιών.
- v. Αμέσως μόλις ολοκληρωθούν οι εργασίες, ο Τ.Π. ενημερώνει τον ΟΤΕ για το πέρας των εργασιών. Επιπρόσθετα, ο Τ.Π. αποστέλλει στον ΟΤΕ ηλεκτρονικά και με επιστολή επικαιροποιημένα σχέδια των αγωγών όπου εκτελέστηκαν οι εργασίες εντός δεκαπέντε (15) ΕΗ από το πέρας των εργασιών.
- vi. Ο ΟΤΕ πραγματοποιεί με εκπρόσωπο του Τ.Π. από κοινού αυτοψία για επιθεώρηση των εκτελούμενων εργασιών, ώστε να διαπιστωθεί εάν έχουν πραγματοποιηθεί σύμφωνα με όλες τις απαιτούμενες προδιαγραφές και να υπογραφεί από κοινού το ΠΠΠ. Η αυτοψία αυτή πραγματοποιείται το αργότερο έως δεκαπέντε (15) ΕΗ από την αποστολή των σχεδίων

που σηματοδοτούν την ολοκλήρωση των εργασιών, σύμφωνα με τα αναφερόμενα παραπάνω

- vii. Εφόσον ο ΟΤΕ διαπιστώσει ότι ο Τ.Π. δεν έχει ακολουθήσει τις απαιτούμενες προδιαγραφές, ενημερώνεται σχετικά ο Τ.Π. προκειμένου να πραγματοποιήσει τις απαιτούμενες εργασίες, ορίζεται νέα ημερομηνία για την υπογραφή του ΠΠΠ και η διαδικασία συνεχίζεται με το παρακάτω βήμα viii.
- viii. Εφόσον ο Τ.Π. έχει ακολουθήσει όλες τις προδιαγραφές, υπογράφεται από κοινού το σχετικό ΠΠΠ.
- ix. Εφόσον δεν είναι εφικτή η ικανοποίηση του αιτήματος επειδή δεν υπάρχει η αντίστοιχη υποδομή αγωγών, α) ο ΟΤΕ ενημερώνει τον Τ.Π. ότι δεν υπάρχει διαθέσιμη υποδομή και β) ο Τ.Π. αποσύρει το ενδιαφέρον του ή καταθέτει αίτημα για σκοτεινή ίνα (dark fiber). Σε περίπτωση που ο Τ.Π. καταθέσει αίτημα σκοτεινής ίνας ο ΟΤΕ εξετάζει εάν είναι εφικτή η ικανοποίηση του αιτήματος και απαντά στον Τ.Π. εντός πέντε (5) εργάσιμων ημερών και ακολουθείται η διαδικασία που περιγράφεται στην παράγραφο 14.2..

14.2. ΔΙΑΧΕΙΡΙΣΗ ΑΙΤΗΜΑΤΩΝ ΓΙΑ ΠΑΡΟΧΗ ΣΚΟΤΕΙΝΗΣ ΙΝΑΣ

14.2.1. Αρχική Παροχή Σκοτεινής Ίνας

1. Προϋπόθεση για την παροχή από τον ΟΤΕ σκοτεινής ίνας, αποτελεί η αδυναμία παροχής πρόσβασης σε αγωγό της αντίστοιχης διαδρομής. Εφόσον ο Τ.Π. επιθυμεί παροχή ζεύγους σκοτεινής ίνας, υποβάλει εγγράφως αίτημα για αρχική παροχή σκοτεινής ίνας από το Α/Κ μέχρι τον Τοπικό Καταμεμητή Μικτονόμησης της επιλογής του, που αντιστοιχεί στο συγκεκριμένο Α/Κ. Το αίτημα υποβάλλεται με επιστολή στην αρμόδια Εμπορική Δ/ση του ΟΤΕ (σε περίπτωση που δεν είναι διαθέσιμη η αίτηση μέσω του Π.Σ. ΟΤΕ). Ο Τ.Π. δύναται να αιτηθεί ένα (1) ζεύγος οπτικών ινών. Το αίτημα του Τ.Π. ικανοποιείται εντός είκοσι (20) ΕΗ από την υποβολή του από τον Τ.Π.. Σε περίπτωση περισσότερων του ενός αιτημάτων από διαφορετικούς Τ.Π. για την ίδια διαδρομή, τα αιτήματα ικανοποιούνται κατά χρονική προτεραιότητα εντός του ως άνω οριζόμενου χρονικού διαστήματος (20 ΕΗ).
2. Ο ΟΤΕ πραγματοποιεί τεχνική προμελέτη, όπου εξετάζει εάν για τη συγκεκριμένη διαδρομή υπάρχει κατάλληλη υποδομή οπτικών ινών και ικανός αριθμός ζευγών σκοτεινής ίνας, ώστε να ικανοποιηθεί το αίτημα του Τ.Π..
3. Εφόσον δεν υπάρχει η κατάλληλη υποδομή οπτικών ινών ή ικανός αριθμός ζευγών σκοτεινής ίνας, ο ΟΤΕ αποστέλλει ενημερωτική επιστολή στον Πάροχο εντός πέντε (5) ΕΗ από την λήψη του αιτήματος, ενημερώνοντας τον ότι το αίτημα δεν είναι εφικτό να ικανοποιηθεί, παρέχοντας επιπλέον την κατάλληλη αιτιολογία, η οποία πρέπει να ακολουθείται από ανάλυση των αντικειμενικών λόγων που αφορούν το τεχνικώς μη εφικτό και η διαδικασία τερματίζεται.
4. Εφόσον υπάρχει υποδομή οπτικών ινών και ικανός αριθμός ζευγών σκοτεινής ίνας ώστε να ικανοποιηθεί το αίτημα του Τ.Π., ο ΟΤΕ ενημερώνει τον Πάροχο εντός πέντε (5) ΕΗ από

την λήψη του αιτήματος, ότι το αίτημα του μπορεί να ικανοποιηθεί μόνο με παροχή σκοτεινής ίνας από τον Τοπικό Καταναμητή Μικτονόμησης έως το Α/Κ και ακολουθείται η διαδικασία που περιγράφεται στην παράγραφο 14.2.1.5..

5. Ο ΟΤΕ ορίζει την ημερομηνία που θα πραγματοποιηθεί η σύνδεση του αιτούμενου ζεύγους. Σε περίπτωση που ο Τ.Π. δηλώσει αδυναμία ή δεν παραστεί στη συμφωνημένη ημερομηνία, το χρονικό διάστημα μέχρι να πραγματοποιηθεί η συνάντηση θεωρείται ανενεργός χρόνος. Ο ΟΤΕ πραγματοποιεί τη σύνδεση της οπτικής ίνας του Τ.Π. από τον Οπτικό Καταναμητή της Υπαίθριας Καμπίνας Οπτικού Δικτύου (ONU) στο ΦΥΤΠ του Τ.Π. μέσω του φρεατίου που υπάρχει στη βάση του Τοπικού Καταναμητή Μικτονόμησης. Το ΦΥΤΠ είναι εκείνο που χρησιμοποιεί ο Τ.Π. στην υπηρεσία ΑΣ για ΤοΥΒ. Όταν πραγματοποιηθεί η σύνδεση, υπογράφεται από κοινού το σχετικό ΠΠΠ για την παράδοση της σκοτεινής ίνας.

14.2.2. Επαύξηση ζευγών σκοτεινής ίνας

Σε περίπτωση που ένας Τ.Π. διαθέτει ήδη ζεύγος σκοτεινής ίνας και επιθυμεί την παροχή επιπλέον ζεύγους, υποβάλλει σχετικό αίτημα επαύξησης ζεύγους σκοτεινής ίνας στο Π.Σ. ΟΤΕ (είτε εγγράφως με επιστολή σε περίπτωση που δεν είναι ακόμα διαθέσιμη η αίτηση μέσω του Π.Σ. ΟΤΕ) και ακολουθείται η διαδικασία που περιγράφεται στα βήματα 14.2.1.2 έως 14.2.1.5 της παραγράφου 14.2.. Σε επαύξηση ο Τ.Π. δύναται να αιτηθεί ένα (1) επιπλέον ζεύγος σκοτεινής ίνας.

14.3. ΔΙΑΧΕΙΡΙΣΗ ΑΙΤΗΜΑΤΩΝ ΓΙΑ ΑΠΟΔΕΣΜΕΥΣΗ ΣΩΛΗΝΩΝ ΚΑΙ ΣΚΟΤΕΙΝΩΝ ΙΝΩΝ

Οι Πάροχοι δύνανται οποιαδήποτε στιγμή να υποβάλουν εγγράφως αίτηση με σχετική επιστολή προς την αρμόδια Εμπορική Δ/ση του ΟΤΕ (σε περίπτωση που δεν είναι διαθέσιμη η σχετική αίτηση στο Π.Σ. ΟΤΕ) για αποδέσμευση του σωλήνα ή της σκοτεινής ίνας που τους είχε διατεθεί. Στην περίπτωση αυτή ακολουθείται η κάτωθι διαδικασία:

14.3.1. Διαχείριση αιτημάτων για αποδέσμευση αγωγών

1. Ο Τ.Π. υποβάλλει αίτημα για αποδέσμευση του εν λόγω σωλήνα.
2. Ορίζεται ανάμεσα στον ΟΤΕ και τον Τ.Π. η ημερομηνία όπου θα πραγματοποιηθεί η αφαίρεση των καλωδίων από τον Τ.Π., με επιστασία ΟΤΕ.
3. Πραγματοποιείται η αφαίρεση των καλωδίων από τον Τ.Π. και υπογράφεται από κοινού το σχετικό ΠΠΠ για την αποδέσμευση του σωλήνα.
4. Τυχόν ζημιές που προκύπτουν κατά την αφαίρεση των καλωδίων επιβαρύνουν τον Τ.Π.

14.3.2. Διαχείριση Αιτημάτων για αποδέσμευση ζευγών σκοτεινής ίνας

Ο Τ.Π. υποβάλει αίτημα για αποδέσμευση του ζεύγους/ζευγών που διαθέτει. Όταν υπογραφεί το κατάλληλο Πρωτόκολλο αποδέσμευσης ανάμεσα στον Τ.Π. και τον ΟΤΕ, παύει να χρεώνεται με το αντίστοιχο μηνιαίο τέλος από την ημερομηνία υπογραφής του Πρωτοκόλλου.

14.4. ΣΗΜΕΙΑ ΟΡΙΟΘΕΤΗΣΗΣ

14.4.1. Πρόσβαση σε σωληνώσεις/αγωγούς

Τα σημεία οριοθέτησης περιγράφονται στην παράγραφο 11.7.1. και συγκεκριμένα είναι:

- a. το φρεάτιο (ΦΥΠ ή ΦΥΤΠ) πλησίον του Α/Κ και
- b. το ΦΥΤΠ που έχει κατασκευάσει ο Τ.Π. προκειμένου να λάβει την υπηρεσία Απομακρυσμένης Συνεγκατάστασης για Τοπικό Υποβρόχο (ΑΣ-ΥΒ)

14.4.2. Παροχή Σκοτεινής Ίνας

Το σημείο οριοθέτησης είναι η πλευρά τερματισμού του καλωδίου οπτικών ινών στον Οπτικό Καταναμητή στο χώρο ΦΣ και η πλευρά τερματισμού του καλωδίου οπτικών ινών στον Οπτικό Καταναμητή των Παρόχων στην ΟΝΥ ή εντός του ΦΥΤΠ κατασκευής Τ.Π..

14.5. ΤΡΟΠΟΣ ΧΡΕΩΣΗΣ ΥΠΗΡΕΣΙΑΣ

Για τα τέλη των υπηρεσιών πρόσβασης σε αγωγούς και παροχής σκοτεινής ίνας, ισχύουν τα όσα αναφέρονται στην παράγραφο περί τελών του Παραρτήματος 4.

14.6. ΤΕΧΝΙΚΗ ΠΕΡΙΓΡΑΦΗ ΠΑΡΟΧΗΣ ΠΡΟΣΒΑΣΗΣ ΣΕ ΣΩΛΗΝΕΣ/ΑΓΩΓΟΥΣ ΚΑΙ ΣΚΟΤΕΙΝΗ ΙΝΑ

14.6.1. Τεχνική Περιγραφή Παροχής Σωληνώσεων

Στα πλαίσια παροχής ευκολιών στην υλοποίηση του Τοπικού Υποβρόχου από τους Τ.Π. ο ΟΤΕ παρέχει πρόσβαση σε αγωγούς/σωληνώσεις και σε φρεατία του στη διαδρομή (Α-Β) από το φρεάτιο Τ.Π. πλησίον της υπαίθριας καμπίνας (ΚV) ή ΟΝΥ του ΟΤΕ μέχρι το ΦΥΠ κοντά στο Αστικό Κέντρο.

Ως σημείο Α ορίζεται το ΦΥΠ (εάν υπάρχει Συνεγκατάσταση στο Α/Κ) ή το ΦΥΤΠ (φρεάτιο που κατασκευάζει ο Τ.Π.), ενώ ως σημείο Β ορίζεται το φρεάτιο ΦΥΤΠ που χρησιμοποιείται στην Υπηρεσία της ΑΣ για ΤοΥΒ, που είναι κοντά στο πλησιέστερο στο ΤΚΜ φρεάτιο του ΟΤΕ στην υπόψη διαδρομή. Προκειμένου να αποφεύγεται και νέα διάτρηση του φρεατίου του ΟΤΕ σε περίπτωση εμφάνισης και άλλου Τ.Π. προτείνεται η σύνδεση του ΦΥΤΠ με το φρεάτιο του ΟΤΕ με περισσότερες σωληνώσεις.

Η πρόσβαση του Τ.Π. στους αγωγούς/σωληνώσεις ΟΤΕ περιγράφεται στο Σχήμα 1.

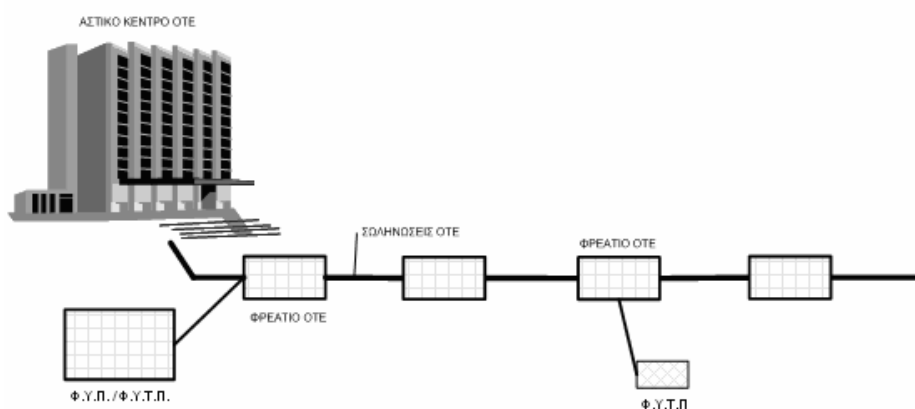

Σχήμα 1. Διάγραμμα παροχής σωληνώσεων ΟΤΕ σε Πάροχο. Ο Τ.Π. παραλαμβάνει τμήματα σωλήνωση από ΦΥΤΠ (σημείο Β) κοντά στο πλησιέστερο φρεάτιο του ΟΤΕ στον ΤΚΜ του Οπτικού Δικτύου ΟΤΕ μέχρι το ΦΥΠ/ΦΥΤΠ στο Αστικό Κέντρο του ΟΤΕ (σημείο Α).

- Ο ΟΤΕ διαθέτει μόνο ελεύθερες μη εφεδρικές σωληνώσεις των τύπων Φ40 ή Φ32 στη διαδρομή από το ΦΥΠ μέχρι το ΦΥΤΠ (Α-Β).
- Σε περίπτωση που δεν υφίσταται διαθέσιμη σωλήνωση του μεγέθους αυτού ο ΟΤΕ έχει τη δυνατότητα να υποδιαιρέσει υφιστάμενη στην ίδια διαδρομή, ελεύθερη και μη εφεδρική σωλήνωση Φ110 (2 σωληνώσεις Φ40 ή 3 σωληνώσεις Φ32 ή 2 σωληνώσεις Φ32 και 1 Φ40), ώστε να ικανοποιήσει το αίτημα του Τ.Π..
- Η περαιτέρω υποδιείρεση των διατιθέμενων σωληνώσεων του ΟΤΕ με χρήση πολυσωληνίων θα εξετάζεται από τον ΟΤΕ ανά περίπτωση και τυχόν απόρριψη για τεχνικούς λόγους θα είναι ρητά τεκμηριωμένη.
- Η υποδομή που διατίθεται στον Πάροχο περιλαμβάνει τμήματα ελεύθερων σωληνώσεων και δικαίωμα διέλευσης καλωδίου μέσα από τα φρεάτια, που συνδέουν τα τμήματα σωληνώσεων στην εν λόγω διαδρομή.
- Δεν επιτρέπεται για τεχνικούς λόγους η γεφύρωση των διατιθέμενων στον Πάροχο σωληνώσεων διαμέσου των φρεατίων.
- Η τοποθέτηση εντός του φρεατίου του ΟΤΕ οπτικού συνδέσμου του Τ.Π. επιτρέπεται μόνο υπό προϋποθέσεις (διαθεσιμότητα χώρου) και μόνο για λόγους αποκατάστασης βλαβών στο ΚΟΙ του Τ.Π.. Τα Φρεάτια που θα τοποθετηθούν σύνδεσμοι αυτοί, θα αποφασίζονται σε συνεργασία με τον ΟΤΕ, ανάλογα την κατάσταση και τη χωρητικότητα των φρεατίων. Δεν επιτρέπεται η τοποθέτηση διακλαδωτικού συνδέσμου ΚΟΙ εντός του φρεατίου ΟΤΕ.

- Η σύνδεση (σωλήνωση) του ΦΥΤΠ με το φρεάτιο του ΟΤΕ υλοποιείται από τον ΟΤΕ. Σε περίπτωση που υπάρχει ενδιαφέρον και από άλλο Τ.Π., αυτός δύναται να παραλαμβάνει την διατιθέμενη υποδομή στο φρεάτιο αυτό.
- Σε κάθε περίπτωση, η χρήση του περιορισμένου χώρου των φρεατίων γίνεται με τον τρόπο που χρησιμοποιεί τα φρεάτια ο ίδιος ο ΟΤΕ, προκειμένου να μην προκύπτουν ζητήματα αναφορικά με τη δυνατότητα πραγματοποίησης εργασιών συντήρησης και επέκτασης στο σύνολο του δικτύου.

14.6.2. Τεχνική Περιγραφή Παροχής Σκοτεινής ίνας

Στην περίπτωση όπου δεν υπάρχει διαθέσιμη υποδομή σωληνώσεων για την κάλυψη των αναγκών των Παρόχων, ενώ υπάρχει διαθέσιμη υποδομή οπτικών ινών, από τον Τοπικό Καταναμητή Μικτονόμησης (καμπίνα εγκατάστασης ενεργού εξοπλισμού) ως το Αστικό Κέντρο, τότε ο ΟΤΕ θα παρέχει σκοτεινή ίνα στο τμήμα του δικτύου από την υπαίθρια καμπίνα ως το Αστικό Κέντρο (διαδρομή Α-Β).

Η πρόσβαση του Τ.Π. στη σκοτεινή ίνα του ΟΤΕ περιγράφεται από το Σχήμα 2.

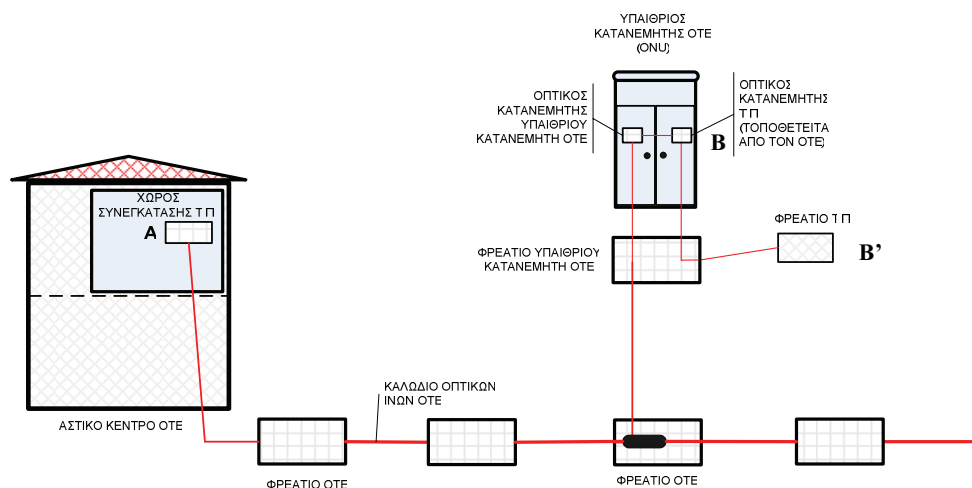

Σχήμα 2. Διάγραμμα παροχής Οπτικής ίνας ΟΤΕ σε Τ.Π.. Ο Τ.Π. παραλαμβάνει την Οπτική Ίνα στα σημεία Α και Β.

Η διάθεση σκοτεινής ίνα από τον ΟΤΕ, είναι δυνατή μόνο σε περιοχές που έχει αναπτυχθεί οπτικό δίκτυο πρόσβασης του ΟΤΕ και υφίσταται Υπαίθρια Καμπίνα ΟΤΕ (ONU) με τερματισμένο Οπτικό δίκτυο σε αυτή. Εξαιρούνται οι Τοπικό Καταναμητή Μικτονόμησης χαλκού του ΟΤΕ (KV), επειδή δεν υπάρχει σε αυτούς τερματισμένο οπτικό δίκτυο.

Ύστερα από αίτημα του Τ.Π. ελέγχεται από τον ΟΤΕ η διαθεσιμότητα ζεύγους Ο.Ι. στη διαδρομή από την ONU μέχρι το Αστικό Κέντρο ΟΤΕ. Στην περίπτωση που υπάρχει διαθέσιμο ζεύγος Ο.Ι. η Σκοτεινή Ίνα παραδίδεται στον Πάροχο στα σημεία Α και Β του Σχήματος 2.

Ως σημείο Α θεωρείται ο Οπτικός Καταναμητής ΟΤΕ στο χώρο συνεγκατάστασης του Τ.Π. στο Αστικό Κέντρο ΟΤΕ.

Ως σημείο Β ορίζεται ο Οπτικός Καταναμητής Παρόχων μέσα στην ONU (εγκαθίσταται από τον ΟΤΕ). Ο Τ.Π. στη συνέχεια συνδέει το προσφερόμενο ζεύγος Ο.Ι με το Οπτικό Δίκτυό του, μέσω ΚΟΙ το οποίο οδεύει στην ONU μέσω του Φρεατίου που υπάρχει στη βάση της και η σύνδεση (σωλήνωση φρεατίου ΟΤΕ – ΦΥΤΠ) του οποίου έχει υλοποιηθεί από τον ΟΤΕ. Οι εργασίες στο Φρεάτιο της ONU, η όδευση του Κ.Ο.Ι., καθώς και ο τερματισμός του στον Οπτικό Καταναμητή Παρόχων της ONU, γίνεται από τον ΟΤΕ, παρουσία εκπροσώπου του Τ.Π.. Μετά τον τερματισμό του Κ.Ο.Ι στον Οπτικό Καταναμητή Παρόχων, γίνονται οι απαραίτητες μικτονομήσεις (με χρήση οπτικών κορδονιών ΟΤΕ) με τον Οπτικό Καταναμητή της ONU.

14.7. ΟΠΙΣΘΟΖΕΥΞΗ ΔΙΕΠΑΦΗΣ ETHERNET

Εναλλακτικά της πρόσβασης σε αγωγούς ή παροχής σκοτεινής ίνας, οι Τ.Π. δύνανται να αιτηθούν από τον ΟΤΕ την παροχή οπισθόζευξης με διεπαφή Ethernet, σύμφωνα με τα αναφερόμενα στο Παράρτημα 21.

ΠΑΡΑΡΤΗΜΑ 15. ΒΑΣΙΚΗ ΣΥΜΦΩΝΙΑ ΕΠΙΠΕΔΟΥ ΥΠΗΡΕΣΙΩΝ (BASIC SLA) ΣΥΝΕΓΚΑΤΑΣΤΑΣΕΩΝ

15.1. ΓΕΝΙΚΑ

Η παρούσα συμφωνία περιγράφει τους βασικούς / ελάχιστους υποχρεωτικούς όρους (ποιότητας / παραμέτρων υπηρεσιών) και τα χρονοδιαγράμματα εντός των οποίων, ο ΟΤΕ δεσμεύεται να παρέχει φυσική / απομακρυσμένη / σύμμικτη / εικονική συνεγκατάσταση & απομακρυσμένη συνεγκατάσταση με καμπίνα σε προαύλιο χώρο ΑΚ ΟΤΕ και να αποκαθιστά τις βλάβες, καθώς και τους συγκεκριμένους τρόπους υπολογισμού του χρηματικού ποσού το οποίο δεσμεύεται να καταβάλει ο ΟΤΕ ως ποινική ρήτρα στον Τ.Π., σε περίπτωση μη προσήκουσας, ιδίως μη έγκαιρης εκπλήρωσης της συμφωνηθείσας παροχής, σύμφωνα με τα αναφερόμενα στην παρούσα σύμβαση.

Δια της παρούσας συμφωνείται ρητά ότι η ποινική ρήτρα προβλέπεται για την περίπτωση της μη προσήκουσας, ιδίως της μη έγκαιρης εκπλήρωσης της παροχής από τον ΟΤΕ, ήτοι στα προβλεπόμενα στην παρούσα προσφορά χρονοδιαγράμματα και με τους προβλεπόμενους στην παρούσα προσφορά όρους.

Οι χρόνοι που αναφέρονται στην παρούσα συμφωνία, αφορούν εργάσιμες ημέρες και ώρες.

Η αίτηση / αναγγελία εισάγεται από τον Τ.Π. στο Π.Σ. ΟΤΕ. Η αίτηση εισάγεται οποιαδήποτε ημέρα και ώρα (24 * 7 * 365).

Οι αιτήσεις / αναγγελίες που εισάγονται σε μη ΕΗ & ΕΩ (Εργάσιμες Ώρες), θεωρείται ότι κατατέθηκαν την επόμενη ΕΗ.

15.2. ΟΡΙΣΜΟΙ

Χρόνος παράδοσης: Είναι το χρονικό διάστημα που μεσολαβεί από την επόμενη εργάσιμη ημέρα αποστολής της αίτησης στον ΟΤΕ, μέχρι την ημερομηνία πλήρους υλοποίησής της, όπως αυτές (ημερομηνίες) εμφανίζονται στα σχετικά πεδία αναζήτησης της αίτησης στο Π.Σ. ΟΤΕ.

Ανενεργός χρόνος SLA (parked time): Είναι ο συνολικός χρόνος καθυστέρησης, ο οποίος αποδεδειγμένα δεν οφείλεται σε υπαιτιότητα του ΟΤΕ.

Πραγματικός χρόνος παράδοσης: Ο χρόνος παράδοσης της υπηρεσίας μείον τον Ανενεργό Χρόνο SLA.

Χρόνος παράδοσης Συνδετικού Καλωδίου: Είναι το χρονικό διάστημα που μεσολαβεί από την επόμενη ΕΗ αποστολής της αίτησης στον ΟΤΕ, μέχρι την ημερομηνία κατασκευής της, όπως αυτές (ημερομηνίες) εμφανίζονται στα σχετικά πεδία αναζήτησης της αίτησης στο Π.Σ. ΟΤΕ.

Ανενεργός χρόνος παράδοσης Συνδετικού Καλωδίου (parked time): Είναι το άθροισμα των χρόνων καθυστέρησης, μη υπαιτιότητας ΟΤΕ, όπως περιγράφεται παρακάτω (15.4).

Πραγματικός χρόνος παράδοσης Συνδετικού Καλωδίου: Ο χρόνος παράδοσης του Συνδετικού Καλωδίου μείον τον ανενεργό χρόνο παράδοσης του Συνδετικού Καλωδίου.

Χρόνος άρσης βλάβης (repair fault): Το χρονικό διάστημα που μεσολαβεί από τις 07:20 π.μ. της πρώτης εργασίμου ημέρας μετά την αναγγελία της βλάβης μέσω του Π.Σ. ΟΤΕ, μέχρι την ώρα που θα εμφανιστεί η άρση της βλάβης στο Π.Σ. ΟΤΕ.

Ανεργός χρόνος βλάβης (out of service): Το συνολικό χρονικό διάστημα καθυστέρησης άρσης της βλάβης «μη υπαιτιότητας ΟΤΕ, όπως περιγράφεται παρακάτω (15.4)».

Πραγματικός χρόνος άρσης βλάβης: Ο χρόνος άρσης βλάβης μείον ο ανεργός χρόνος βλάβης.

Ώρες εκτός λειτουργίας (out of service): Το χρονικό διάστημα από την εισαγωγή της αναγγελίας της βλάβης στο Π.Σ. ΟΤΕ, μέχρι την ώρα που θα εμφανισθεί στο Π.Σ. ΟΤΕ η άρση της συγκεκριμένης βλάβης.

Συμφωνία βλαβών: Η συμφωνία μεταξύ ΟΤΕ & Τ.Π., σχετικά με το συνολικό αριθμό των βλαβών που ανήγγειλε ο Τ.Π., σε σχέση το συνολικό αριθμό βλαβών που διαχειρίστηκε ο ΟΤΕ και οφείλονται σε υπαιτιότητά του.

Εργάσιμες ημέρες (ΕΗ): Από τη Δευτέρα έως και την Παρασκευή, πλην των επισήμων αργιών.

Εργάσιμες ώρες (ΕΩ): Από 07.20 πμ έως 15.00 μμ (ωράριο 5νθήμερης εργασίας)

Ανεπίβλεπτο Κέντρο: Το κέντρο εγκαταστάσεων ΟΤΕ, στο οποίο δεν υπάρχει τεχνικό προσωπικό και η επίβλεψη εργασιών καθώς και η διαχείριση τους γίνεται από απομακρυσμένο κεντρικό σημείο.

15.3. ΑΝΤΙΚΕΙΜΕΝΟ ΤΗΣ ΣΥΜΦΩΝΙΑΣ

Λόγω της γεωγραφικής ιδιαιτερότητας και της ευρείας διασποράς των Α/Κ ΟΤΕ και των Υπηρεσιών του, για την αποτελεσματικότερη υλοποίηση της Βασικής Συμφωνίας Επιπέδου Υπηρεσιών Τοπικού Βρόχου / Υποβρόχου & Σχετικών Υπηρεσιών, τα Α/Κ ΟΤΕ ομαδοποιήθηκαν σε τέσσερις ευρύτερες περιοχές, όπως αυτές ορίζονται στον ακόλουθο πίνακα:

A/A	Περιοχές	A/K ΟΤΕ
1	A	Νομοί: Αττικής, Θες/νίκης
2	B	Πρωτεύουσες Νομών Ηπειρωτικής Ελλάδας συμπεριλαμβανομένων των Νομών της Κρήτης
3	Γ / Δ	Τα Α/Κ τα οποία δεν περιλαμβάνονται στις Α και Β περιοχές

Για τα Α/Κ που εντάσσονται στις περιοχές Γ & Δ του πίνακα, λόγω της έλλειψης απαραίτητων προϋποθέσεων (όπως πχ., ανεπίβλεπτα κέντρα, μεγάλες αποστάσεις έδρας τμήματος διαχείρισης της βλάβης από τα κέντρα) οι ρήτρες διαφοροποιούνται από τις αντίστοιχες ρήτρες στις περιοχές Α και Β.

15.4. ΛΟΓΟΙ ΚΑΘΥΣΤΕΡΗΣΗΣ «ΜΗ ΥΠΑΙΤΙΟΤΗΤΑΣ ΟΤΕ»

Για τον υπολογισμό του χρόνου καθυστέρησης για τον οποίο οφείλεται ρήτρα κατ' εφαρμογή της παρούσας, δεν υπολογίζεται το άθροισμα του χρόνου των συμβάντων τα οποία αποδεδειγμένα δεν οφείλονται σε υπαιτιότητα (δόλο ή / και αμέλεια) του ΟΤΕ, καθώς και αυτών που συνιστούν ανωτέρα βία, στην έννοια της οποίας, κατά τις συναφείς διατάξεις του νόμου, συμπεριλαμβάνονται

περιστατικά, τα οποία σαφώς και αποδεδειγμένα βρίσκονται υπεράνω του ελέγχου και της ευθύνης των συμβαλλομένων μερών.

Ως συμβάντα τα οποία δύνανται να συνιστούν λόγο καθυστέρησης, σύμφωνα με την παράγραφο 1 της παρούσας διάταξης, εφόσον δεν οφείλονται σε υπαιτιότητα ΟΤΕ», ορίζονται, τα παρακάτω:

Για την Παροχή των Υπηρεσιών:

- i. Ζημιά που προκλήθηκε από τρίτο σε υπόγειο ή εναέριο καλώδιο του ΟΤΕ
- ii. Ζημιά που προκλήθηκε εκτός δικτύου του ΟΤΕ από τρίτους, αλλά επηρεάζει την παροχή της σχετικής υπηρεσίας.
- iii. Όταν δεν υπάρχει διαθεσιμότητα της υπηρεσίας λόγω προγραμματισμένων εργασιών σύμφωνα με την ισχύουσα προσφορά.
- iv. Μη έγκαιρη συνεργασία με το προσωπικό του Τ.Π. ή του πελάτη του Τ.Π, η οποία αποδεδειγμένα δεν οφείλεται σε υπαιτιότητα ΟΤΕ
- v. Ανωτέρα βία (σύμφωνα με τα ανωτέρω)

Για την Άρση της Βλάβης των υπηρεσιών:

- i. Ζημιά που προκλήθηκε από τρίτο σε υπόγειο ή εναέριο καλώδιο του ΟΤΕ
- ii. Ζημιά που προκλήθηκε εκτός δικτύου του ΟΤΕ από τρίτους, αλλά επηρεάζει την παροχή της σχετικής υπηρεσίας
- iii. Ζημιά που προκλήθηκε από τερματικό του πελάτη
- iv. Όταν έχει αναφερθεί βλάβη αλλά αποδεδειγμένα δεν ανιχνεύεται από τον ΟΤΕ σε end to end test
- v. Μη έγκαιρη συνεργασία με το προσωπικό του Τ.Π. ή του πελάτη του Τ.Π. η οποία αποδεδειγμένα δεν οφείλεται σε υπαιτιότητα ΟΤΕ,
- vi. Ανωτέρα βία (σύμφωνα με τα ανωτέρω)
- vii. Όταν δεν καθίσταται δυνατή η πρόσβαση του ΟΤΕ στο χώρο του Τ.Π./πελάτη του στην περίπτωση που αυτό είναι αναγκαίο για την άρση της βλάβης.
- viii. Όταν δεν αναφερθεί η βλάβη σύμφωνα με τη διαδικασία που προβλέπεται στην παρούσα.

15.5. ΒΑΣΙΚΗ ΣΥΜΦΩΝΙΑ ΕΠΙΠΕΔΟΥ ΥΠΗΡΕΣΙΩΝ (BASIC SLA) ΦΥΣΙΚΗΣ ΣΥΝΕΓΚΑΤΑΣΤΑΣΗΣ

15.5.1. ΠΑΡΑΔΟΣΗ ΧΩΡΟΥ (ΝΕΟΥ Ή ΕΠΕΚΤΑΣΗΣ)

Οι παραδόσεις των χώρων φυσικής συνεγκατάστασης σε Α/Κ ΟΤΕ (νέων ή επεκτάσεων υφισταμένων) θα παραδίδονται στους αιτηθέντες Τ.Π. σύμφωνα με τα οριζόμενα στο Παράρτημα 6 - Φυσική Συνεγκατάσταση.

Στις περιπτώσεις ad-hoc αιτημάτων, οι παραδόσεις των χώρων ΦΣ σε Α/Κ ΟΤΕ (νέων ή επεκτάσεων υφισταμένων) και των σχετικών ευκολιών στους αιτηθέντες Τ.Π. θα πραγματοποιούνται σύμφωνα με τον ακόλουθο πίνακα:

Χρόνοι Παράδοσης Διαμορφωμένου Χώρου για ad-hoc αιτήματα (νέου ή επέκτασης)

Περιοχές του πίνακα 1	A,B, Γ, Δ
1	Καταβολή σχετικής προκαταβολής
Χώρος / Επέκταση χώρου ΦΣ	75 ΕΗ από την επομένη ΕΗ του 1

15.5.2. ΡΗΤΡΕΣ

Σε περίπτωση καθυστέρησης από τον ΟΤΕ των παραδοτέων χώρων συνεγκατάστασης (είτε βάση του ετήσιου χρονοπρογραμματισμού, είτε βάση ad-hoc αιτημάτων), σε σχέση τους συμφωνημένους κατά την ανωτέρω διαδικασία χρόνους, υπολογίζεται σε βάρος του και υπέρ του ή των Τ.Π., ο/οι οποίοι έχουν επιβεβαιώσει δεσμευτικά (με την παροχή εγγυητικών επιστολών και προκαταβολών σύμφωνα με τους όρους της παρούσας Προσφοράς Αναφοράς) ρήτρα, ως ακολούθως:

Παράδοση Διαμορφωμένου Χώρου (νέου ή επέκτασης)

Περιοχές του πίνακα	A,B	Γ,Δ
ΚΑΘΥΣΤΕΡΗΣΗ ΣΕ ΕΡΓΑΣΙΜΕΣ ΗΜΕΡΕΣ	ΡΗΤΡΑ*	ΡΗΤΡΑ*
Για κάθε ΕΗ	1% του συνολικού κόστους διαμόρφωσης του χώρου συνεγκατάστασης	0,8% του συνολικού κόστους διαμόρφωσης του χώρου συνεγκατάστασης

*Το ποσόν της ρήτρας αφορά στο σύνολο των Τ.Π. οι οποίοι έχουν δεσμευθεί για την υλοποίηση του χώρου συνεγκατάστασης. Το ποσό της ρήτρας επιμερίζεται μεταξύ των εν λόγω Τ.Π.

15.5.3. ΤΑΚΤΟΠΟΙΗΣΗ (ΕΚΚΑΘΑΡΙΣΗ ΡΗΤΡΩΝ)

Σύμφωνα με τα αναφερόμενα στους Οικονομικούς όρους, (Κεφάλαιο 4) της παρούσας Προσφοράς Αναφοράς.

Οι ρήτρες υπολογίζονται σε ετήσια βάση.

15.6. ΒΑΣΙΚΗ ΣΥΜΦΩΝΙΑ ΕΠΙΠΕΔΟΥ ΥΠΗΡΕΣΙΩΝ (BASIC SLA) ΣΥΜΜΙΚΤΗΣ ΣΥΝΕΓΚΑΤΑΣΤΑΣΗΣ**15.6.1. ΠΑΡΑΔΟΣΗ ΧΩΡΟΥ (ΝΕΟΥ ή ΕΠΕΚΤΑΣΗΣ)**

Οι παραδόσεις των χώρων σύμμικτης συνεγκατάστασης σε Α/Κ ΟΤΕ (νέων ή επεκτάσεων υφισταμένων) θα παραδίδονται στους αιτηθέντες Τ.Π. σύμφωνα με τα οριζόμενα στο Παράρτημα 7 - Σύμμικτη Συνεγκατάσταση.

Στις περιπτώσεις ad-hoc αιτημάτων, οι παραδόσεις των χώρων σύμμικτης συνεγκατάστασης σε Α/Κ ΟΤΕ (νέων ή επεκτάσεων υφισταμένων) και των σχετικών ευκολιών στους αιτηθέντες Τ.Π. θα πραγματοποιούνται σύμφωνα με τον ακόλουθο πίνακα:

Χρόνοι Παράδοσης Διαμορφωμένου Χώρου για ad-hoc αιτήματα (νέου ή επέκτασης)

Περιοχές του πίνακα 1	A,B, Γ, Δ
1	Καταβολή σχετικής προκαταβολής
Χώρος / Επέκταση χώρου Σύμμικτης Συνεγκατάστασης	20 ΕΗ από την επομένη ΕΗ του 1

15.6.2. ΡΗΤΡΕΣ

Σε περίπτωση καθυστέρησης από τον ΟΤΕ των παραδοτέων χώρων συνεγκατάστασης, σε σχέση τους συμφωνημένους κατά την ανωτέρω διαδικασία χρόνους, καταπίπτει μετά από αίτημα του Τ.Π. σε βάρος του και υπέρ του ή των Τ.Π. ο/οι οποίοι έχουν επιβεβαιώσει δεσμευτικά (με την παροχή εγγυητικών επιστολών και προκαταβολών σύμφωνα με τους όρους της παρούσας) ρήτρα, η οποία υπολογίζεται ως ακολούθως:

Παράδοση Χώρου στη Σύμμικτη Συνεγκατάσταση

Περιοχές του πίνακα	A,B	Γ,Δ
ΚΑΘΥΣΤΕΡΗΣΗ ΣΕ ΕΡΓΑΣΙΜΕΣ ΗΜΕΡΕΣ	ΡΗΤΡΑ*	ΡΗΤΡΑ*
Για κάθε ΕΗ	1% του συνολικού κόστους διαμόρφωσης του χώρου συνεγκατάστασης	0,8% του συνολικού κόστους διαμόρφωσης του χώρου συνεγκατάστασης

*Το ποσόν της ρήτρας αφορά στο σύνολο των Τ.Π. οι οποίοι έχουν δεσμευθεί για την υλοποίηση του χώρου συνεγκατάστασης. Το ποσό της ρήτρας επιμερίζεται μεταξύ των εν λόγω Τ.Π.

Οι ρήτρες υπολογίζονται σε ετήσια βάση.

15.6.3. ΤΑΚΤΟΠΟΙΗΣΗ (ΕΚΚΑΘΑΡΙΣΗ ΡΗΤΡΩΝ)

Σύμφωνα με τα αναφερόμενα στους Οικονομικούς όρους (Κεφάλαιο 4) της παρούσας Προσφοράς Αναφοράς.

15.7. ΒΑΣΙΚΗ ΣΥΜΦΩΝΙΑ ΕΠΙΠΕΔΟΥ ΥΠΗΡΕΣΙΩΝ (BASIC SLA) ΕΙΚΟΝΙΚΗΣ ΣΥΝΕΓΚΑΤΑΣΤΑΣΗΣ**15.7.1. ΠΑΡΑΔΟΣΗ ΧΩΡΟΥ (ΝΕΟΥ ή ΕΠΕΚΤΑΣΗΣ)**

Οι παραδόσεις των χώρων εικονικής συνεγκατάστασης και των συναφών ευκολιών σε Α/Κ ΟΤΕ (νέων ή επεκτάσεων υφισταμένων) θα παραδίδονται στους αιτηθέντες Τ.Π. σύμφωνα με τα οριζόμενα στο Παράρτημα Περιγραφή υπηρεσίας Εικονικής Συνεγκατάστασης.

Στις περιπτώσεις ad-hoc αιτημάτων, οι παραδόσεις των χώρων Εικονικής Συνεγκατάστασης σε Α/Κ ΟΤΕ (νέων ή επεκτάσεων υφισταμένων) και των σχετικών ευκολιών στους αιτηθέντες Τ.Π. θα πραγματοποιούνται σύμφωνα με τον ακόλουθο πίνακα:

Χρόνοι Παράδοσης Διαμορφωμένου Χώρου για ad-hoc αιτήματα (νέου ή επέκτασης)

Περιοχές του πίνακα 1			A,B, Γ, Δ
1			Καταβολή σχετικής προκαταβολής
Χώρος/Επέκταση Συνεγκατάστασης	χώρου	Εικονικής	20 ΕΗ από την επομένη ΕΗ του 1

15.7.2. ΡΗΤΡΕΣ

Σε περίπτωση καθυστέρησης από τον ΟΤΕ των παραδοτέων χώρων συνεγκατάστασης, σε σχέση τους συμφωνημένους κατά την ανωτέρω διαδικασία χρόνους, καταπίπτει αυτοδικαίως σε βάρος του και υπέρ του ή των Τ.Π. ο/οι οποίοι έχουν επιβεβαιώσει δεσμευτικά (με την παροχή εγγυητικών επιστολών και προκαταβολών σύμφωνα με τους όρους της παρούσας) ρήτρα και καταβάλλεται μόνο κατόπιν αιτήματος του Τ.Π. σύμφωνα με την προβλεπόμενη σχετικά διαδικασία. Η εν λόγω ποινική ρήτρα υπολογίζεται ως ακολούθως:

Παράδοση Χώρου στην Εικονική Συνεγκατάσταση

Περιοχές του πίνακα	A,B	Γ,Δ
ΚΑΘΥΣΤΕΡΗΣΗ ΣΕ ΕΡΓΑΣΙΜΕΣ ΗΜΕΡΕΣ	ΡΗΤΡΑ*	ΡΗΤΡΑ*
Για κάθε ΕΗ	1% του συνολικού κόστους διαμόρφωσης του χώρου συνεγκατάστασης	0,8% του συνολικού κόστους διαμόρφωσης του χώρου συνεγκατάστασης

*Το ποσόν της ρήτρας αφορά στο σύνολο των Τ.Π. οι οποίοι έχουν δεσμευθεί για την υλοποίηση του χώρου συνεγκατάστασης. Το ποσό της ρήτρας επιμερίζεται μεταξύ των εν λόγω Τ.Π.

Οι ρήτρες υπολογίζονται σε ετήσια βάση.

15.7.3. ΧΡΟΝΟΙ ΑΡΣΗΣ ΒΛΑΒΗΣ

Η παρούσα συμφωνία αφορά σε βλάβες DSLAM που είναι εγκατεστημένο σε Εικονική Συνεγκατάσταση.

Η αναγγελία της βλάβης γίνεται όπως περιγράφεται στην παράγραφο 8.8.

Ο πραγματικός χρόνος άρσης βλάβης, ορίζεται ως: Η χρονική διάρκεια άρσης βλάβης μείον τη χρονική καθυστέρηση μη υπαιτιότητας ΟΤΕ, σύμφωνα με τα αναφερόμενα στην ενότητα 15.4 του παρόντος παραρτήματος. Οι βλάβες διακρίνονται σε:

Κρίσιμες βλάβες: οι βλάβες οι οποίες έχουν σαν αποτέλεσμα την διακοπή των υπηρεσιών που παρέχονται από τον Τ.Π προς τους τελικούς χρήστες. Για τις εν λόγω βλάβες η άρση τους (πραγματικός χρόνος άρσης της βλάβης) πραγματοποιείται

- εντός 6 ωρών από την αναγγελία της βλάβης, όταν η αναγγελία γίνεται σε εργάσιμες ώρες
- εντός της επόμενης εργάσιμης ημέρας, όταν η αναγγελία γίνεται σε μη εργάσιμες ώρες.

Δευτερεύουσας σημασίας βλάβες (όλες οι υπόλοιπες βλάβες πλην των κρίσιμων βλαβών). Για τις εν λόγω βλάβες η άρση τους (πραγματικός χρόνος άρσης της βλάβης) πραγματοποιείται

- εντός της επόμενης εργάσιμης ημέρας (1 ΕΗ) από την αναγγελία της βλάβης, όταν η αναγγελία γίνεται σε εργάσιμες ώρες
- εντός των επόμενων δύο (2) εργάσιμων ημερών, όταν η αναγγελία γίνεται σε μη εργάσιμες ώρες.

Επίσης ισχύουν τα παρακάτω:

- Άσκοπη μετακίνηση και απασχόληση προσωπικού του ΟΤΕ θα βαρύνει τον Τ.Π.
- Οι προαναφερόμενοι χρόνοι δεν ισχύουν στην περίπτωση συμβάντων που εμπίπτουν στην έννοια της ανωτέρας βίας.

15.7.4. ΡΗΤΡΕΣ ΑΡΣΗΣ ΒΛΑΒΗΣ

Σε περίπτωση που υπάρξει υπέρβαση από τον ΟΤΕ του συμφωνημένου χρόνου άρσης βλάβης, καταπίπτει αυτοδικαίως σε βάρος του και υπέρ του Τ.Π, ποινική ρήτρα, η οποία υπολογίζεται, για κάθε Τ.Π. ως ακολούθως.

ΚΡΙΣΙΜΕΣ ΒΛΑΒΕΣ

Υπέρβαση πραγματικού χρόνου άρσης των αναγγελθεισών βλαβών	Ρήτρα* για τις περιοχές Α&Β του πίνακα 1	Ρήτρα* για τις περιοχές Γ&Δ του πίνακα 1
6 έως 30 ώρες	1/11 για κάθε 6 ώρες καθυστέρησης	1/22 για κάθε 6 ώρες καθυστέρησης
μεγαλύτερη των 30 ωρών	1/6 για κάθε ΕΗ καθυστέρησης	1/11 για κάθε ΕΗ καθυστέρησης

*Επί του μηνιαίου παγίου τέλους όλων των λειτουργούντων ΤοΒ που επηρεάζονται από τη βλάβη

ΔΕΥΤΕΡΕΥΟΥΣΑΣ ΣΗΜΑΣΙΑΣ ΒΛΑΒΕΣ

Υπέρβαση πραγματικού χρόνου άρσης των αναγγελθεισών βλαβών σε ΕΗ	Ρήτρα* για τις περιοχές Α&Β του πίνακα 1	Ρήτρα* για τις περιοχές Γ&Δ του πίνακα 1
1η- 4η	1/11 για κάθε ΕΗ καθυστέρησης	1/22 για κάθε ΕΗ καθυστέρησης
Για την 5η και μετά	1/6 για κάθε ΕΗ καθυστέρησης	1/11 για κάθε ΕΗ καθυστέρησης

*Επί του μηνιαίου παγίου τέλους όλων των λειτουργούντων ΤοΒ που επηρεάζονται από τη βλάβη.

Ο υπολογισμός των ρητρών θα γίνεται σε ετήσια βάση (ετήσιο διάστημα παρακολούθησης).

15.7.5. ΤΑΚΤΟΠΟΙΗΣΗ (ΕΚΚΑΘΑΡΙΣΗ ΡΗΤΡΩΝ)

Σύμφωνα με τα αναφερόμενα στους Οικονομικούς όρους, (Κεφάλαιο 4) της παρούσας Προσφοράς Αναφοράς.

15.8. ΒΑΣΙΚΗ ΣΥΜΦΩΝΙΑ ΕΠΙΠΕΔΟΥ ΥΠΗΡΕΣΙΩΝ (BASIC SLA) ΕΣΚ ΦΣ/ΣΣ/ΕΣ

15.8.1. ΠΑΡΑΔΟΣΗ / ΕΠΑΥΞΗΣΕΙΣ ΣΥΝΔΕΤΙΚΩΝ ΚΑΛΩΔΙΩΝ

Για την καλή εκτέλεση της συμφωνίας, ορίζονται οι παρακάτω χρόνοι παράδοσης επαυξήσεων των συνδετικών καλωδίων.

Ο ΟΤΕ θα παραδίδει τα Εσωτερικά Συνδετικά Καλώδια στους πραγματικούς χρόνους που φαίνονται στον πιο κάτω Πίνακα.

A/A	ΥΠΗΡΕΣΙΑ	ΠΡΑΓΜΑΤΙΚΟΣ ΧΡΟΝΟΣ ΠΑΡΑΔΟΣΗΣ ΣΕ ΕΗ	ΕΝΑΡΞΗ ΠΡΟΘΕΣΜΙΑΣ
1	Αίτηση παράδοσης	auto	Προς ΟΤΕ
2	Παράδοση ζευγών καλωδίου από υφιστάμενο ΕΣΚ	10	Από την επόμενη ΕΗ του 1
3	Παράδοση ζευγών καλωδίου στην περίπτωση όπου απαιτείται υλοποίηση νέου ΕΣΚ χωρίς επέκταση / σύμπτυξη ΚΚΜ	20	Από την επόμενη ΕΗ του 1
4	Παράδοση ζευγών καλωδίου στην περίπτωση όπου απαιτείται: α). υλοποίηση νέου ΕΣΚ και επέκταση ΚΚΜ ή β). κατασκευή νέας εσχάρας όδευσης καλωδίων μεταξύ ΚΚΜ και HDF	30	Από την επόμενη ΕΗ του 1
5	Παράδοση ζευγών καλωδίου στην περίπτωση όπου απαιτείται υλοποίηση νέου ΕΣΚ και σύμπτυξη ΚΚΜ	40	Από την επόμενη ΕΗ του 1

6	Παράδοση ζευγών καλωδίου στην περίπτωση όπου απαιτείται υλοποίηση νέου ΕΣΚ και επέκταση HDF	30	Από την επόμενη ΕΗ του 1
---	---	----	--------------------------

Σημειώνεται ότι τα σχετικά αιτήματα του Τ.Π. για παράδοση ΕΣΚ θα πρέπει να συνάδουν με τις αντίστοιχες προβλέψεις του Τ.Π. για παροχή ΤοΒ.

Εάν ο Τ.Π. δεν υποβάλλει τις προβλέψεις του για παροχή ΤοΒ σύμφωνα με τα οριζόμενα στο σχετικό Παράρτημα 4 ή τα αντίστοιχα αιτήματα ΕΣΚ δε συνάδουν με αυτές, τότε τα αντίστοιχα αιτήματα του Τ.Π. για ΕΣΚ δεν περιλαμβάνονται στην παρούσα συμφωνία και θα ικανοποιούνται στο συντομότερο δυνατό χρόνο.

15.8.2. ΡΗΤΡΕΣ

Σε περίπτωση υπέρβασης από τον ΟΤΕ του πραγματικού χρόνου παράδοσης των υπηρεσιών ΕΣΚ, υπολογίζεται σε βάρος του και υπέρ του Τ.Π, ρήτρα, για κάθε Τ.Π, ανά ημέρα καθυστέρησης, σύμφωνα με τον Πίνακα που φαίνεται παρακάτω.

Η υπέρβαση υπολογίζεται επί του πραγματικού χρόνου παράδοσης.

	ΠΕΡΙΟΧΕΣ		Α, Β	Γ, Δ
Α/Α	ΥΠΗΡΕΣΙΑ	Καθυστέρηση σε ΕΗ	ΡΗΤΡΕΣ	ΡΗΤΡΕΣ
1	Παράδοση ζευγών καλωδίου από υφιστάμενο ΕΣΚ	Για κάθε ΕΗ	1/11 του γινομένου του αριθμού των ΤοΒ που παραδόθηκαν τον επόμενο μήνα επί το αντίστοιχο μηνιαίο πάγιο τέλος	1/22 του γινομένου του αριθμού των ΤοΒ που παραδόθηκαν τον επόμενο μήνα επί το αντίστοιχο μηνιαίο πάγιο τέλος
2	Παράδοση ζευγών καλωδίου στην περίπτωση όπου απαιτείται υλοποίηση νέου ΕΣΚ χωρίς επέκταση / σύμπτυξη ΚΚΜ	Για κάθε ΕΗ	1/11 του γινομένου του αριθμού των ΤοΒ που παραδόθηκαν τον επόμενο μήνα επί το αντίστοιχο μηνιαίο πάγιο τέλος	1/22 του γινομένου του αριθμού των ΤοΒ που παραδόθηκαν τον επόμενο μήνα επί το αντίστοιχο μηνιαίο πάγιο τέλος
3	Παράδοση ζευγών καλωδίου στην περίπτωση όπου απαιτείται υλοποίηση νέου ΕΣΚ και επέκταση / σύμπτυξη ΚΚΜ / κατασκευή νέας εσχάρας οδεύσης	Για κάθε ΕΗ	1/11 του γινομένου του αριθμού των ΤοΒ που παραδόθηκαν τον επόμενο μήνα επί το αντίστοιχο μηνιαίο πάγιο τέλος	1/22 του γινομένου του αριθμού των ΤοΒ που παραδόθηκαν τον επόμενο μήνα επί το αντίστοιχο μηνιαίο πάγιο τέλος

	καλωδίων μεταξύ ΚΚΜ και HDF			
4	Παράδοση ζευγών καλωδίου στην περίπτωση όπου απαιτείται υλοποίηση νέου ΕΣΚ και επέκταση HDF	Για κάθε ΕΗ	1/11 του γινομένου του αριθμού των ΤοΒ που παραδόθηκαν τον επόμενο μήνα επί το αντίστοιχο μηνιαίο πάγιο τέλος	1/22 του γινομένου του αριθμού των ΤοΒ που παραδόθηκαν τον επόμενο μήνα επί το αντίστοιχο μηνιαίο πάγιο τέλος

Οι ρήτρες υπολογίζονται σε ετήσια βάση.

15.8.3. ΒΛΑΒΕΣ ΕΣΚ

ΠΡΑΓΜΑΤΙΚΟΙ ΧΡΟΝΟΙ ΑΡΣΗΣ ΒΛΑΒΗΣ ΕΣΚ

Τοπικός Βρόχος	Πραγματικοί Χρόνοι άρσης βλάβης στο 85% των αναγγελθεισών βλαβών
Εσωτερικό Συνδετικό Καλώδιο	2 ΕΗ

Στο ποσοστό 85%, περιλαμβάνονται και οι αναγγελθείσες βλάβες που διαπιστωμένα δεν οφείλονται σε «παισιότητα ΟΤΕ».

15.8.4. ΡΗΤΡΕΣ ΥΠΕΡΒΑΣΗΣ ΧΡΟΝΟΥ ΑΡΣΗΣ ΒΛΑΒΗΣ ΕΣΚ

Σε περίπτωση υπέρβασης του πραγματικού χρόνου άρσης βλάβης του ΕΣΚ από τον ΟΤΕ, υπολογίζεται σε βάρος του και υπέρ του Τ.Π, ρήτρα, η οποία υπολογίζεται για κάθε Τ.Π, σύμφωνα με τον παρακάτω πίνακα.

Η υπέρβαση υπολογίζεται επί του πραγματικού χρόνου άρσης των αναγγελθεισών βλαβών σε ΕΗ των ΤοΒ, ως εξής:

ΕΣΚ (στο 85% των αναγγελθεισών βλαβών με την μικρότερη καθυστέρηση)

Υπέρβαση πραγματικού χρόνου άρσης των αναγγελθεισών βλαβών σε ΕΗ	Ρήτρα* για τις περιοχές Α&Β του πίνακα 1	Ρήτρα* για τις περιοχές Γ&Δ του πίνακα 1
1η- 4η	1/11 για κάθε ΕΗ καθυστέρησης	1/22 για κάθε ΕΗ καθυστέρησης
Για την 5η και μετά	1/6 για κάθε ΕΗ καθυστέρησης	1/11 για κάθε ΕΗ καθυστέρησης

*Επί του μηνιαίου παγίου τέλους όλων των ΤοΒ που λειτουργούν πάνω στο ΕΣΚ.

Ο υπολογισμός των ρητρών θα γίνεται σε ετήσια βάση (ετήσιο διάστημα παρακολούθησης).

15.8.5. ΤΑΚΤΟΠΟΙΗΣΗ (ΕΚΚΑΘΑΡΙΣΗ) ΡΗΤΡΩΝ

Σύμφωνα με τα αναφερόμενα στους Οικονομικούς όρους, (Κεφάλαιο 4) της παρούσας Προσφοράς Αναφοράς.

15.9. ΒΑΣΙΚΗ ΣΥΜΦΩΝΙΑ ΕΠΙΠΕΔΟΥ ΥΠΗΡΕΣΙΩΝ (BASIC SLA) ΚΟΙ ΣΥΝΕΓΚΑΤΑΣΤΑΣΗΣ

15.9.1. ΠΑΡΑΔΟΣΗ / ΕΠΑΥΞΗΣΕΙΣ ΚΟΙ

Ο ΟΤΕ θα παραδίδει το ΚΟΙ στους πραγματικούς χρόνους που φαίνονται στον πιο κάτω Πίνακα:

A/A	ΥΠΗΡΕΣΙΑ	ΠΡΑΓΜΑΤΙΚΟΣ ΧΡΟΝΟΣ ΠΑΡΑΔΟΣΗΣ ΣΕ ΕΗ	ΕΝΑΡΞΗ ΠΡΟΘΕΣΜΙΑΣ
1	Αίτηση παράδοσης	auto	Προς ΟΤΕ
2	Παροχή ΚΟΙ και σύνδεση ίνας	15	Από την επόμενη ΕΗ του 1
3	Σύνδεση Ίνας σε υφιστάμενο ΚΟΙ	10	Από την επόμενη ΕΗ του 1

15.9.2. ΡΗΤΡΕΣ

Σε περίπτωση υπέρβασης από τον ΟΤΕ του πραγματικού χρόνου παράδοσης της υπηρεσίας σύνδεσης ΚΟΙ, υπολογίζεται σε βάρος του και υπέρ του Τ.Π, ρήτρα, η οποία υπολογίζεται, για κάθε Τ.Π., ανά ημέρα καθυστέρησης, σύμφωνα με τον παρακάτω Πίνακα.

Η υπέρβαση υπολογίζεται επί του πραγματικού χρόνου παράδοσης.

	ΠΕΡΙΟΧΕΣ		A, B	Γ,Δ
A/A	ΥΠΗΡΕΣΙΑ	Καθυστερήση σε ΕΗ	ΡΗΤΡΕΣ	ΡΗΤΡΕΣ
1	Παροχή ΚΟΙ και σύνδεση ίνας	Για κάθε ΕΗ	1/11 του γινομένου του αριθμού των ΤοΒ που παραδόθηκαν τον επόμενο μήνα επί το αντίστοιχο μηνιαίο πάγιο τέλος, για τον αντίστοιχο χώρο συνεγκατάστασης	1/22 του γινομένου του αριθμού των ΤοΒ που παραδόθηκαν τον επόμενο επί το αντίστοιχο μηνιαίο πάγιο τέλος
2	Σύνδεση Ίνας σε	Για κάθε ΕΗ	1/11 του γινομένου του	1/22 του γινομένου του

	υφιστάμενο ΚΟΙ		αριθμού των ΤοΒ που παραδόθηκαν τον επόμενο μήνα επί το αντίστοιχο μηνιαίο πάγιο τέλος για τον αντίστοιχο χώρο συνεγκατάστασης	αριθμού των ΤοΒ που παραδόθηκαν τον επόμενο μήνα επί το αντίστοιχο μηνιαίο πάγιο τέλος
--	----------------	--	--	--

Οι ρήτρες υπολογίζονται σε ετήσια βάση.

15.9.3. ΒΛΑΒΕΣ ΚΟΙ

ΠΡΑΓΜΑΤΙΚΟΙ ΧΡΟΝΟΙ ΑΡΣΗΣ ΒΛΑΒΗΣ ΚΟΙ

Τοπικός Βρόχος	Πραγματικοί Χρόνοι άρσης βλάβης στο 85% των αναγγελθεισών βλαβών
Καλώδιο Οπτικών ιών συνεγκατάστασης-ΦΥΠ	1 ΕΗ

Στο ποσοστό 85%, περιλαμβάνονται και οι αναγγελθείσες βλάβες που διαπιστωμένα δεν οφείλονται σε «υπαιτιότητα ΟΤΕ».

15.9.4. ΡΗΤΡΕΣ ΥΠΕΡΒΑΣΗΣ ΧΡΟΝΟΥ ΑΡΣΗΣ ΒΛΑΒΗΣ ΚΟΙ

Σε περίπτωση υπέρβασης του πραγματικού χρόνου άρσης βλάβης του ΚΟΙ από τον ΟΤΕ, υπολογίζεται σε βάρος του και υπέρ του Τ.Π. ρήτρα, η οποία υπολογίζεται για κάθε Τ.Π., σύμφωνα με τον παρακάτω πίνακα:

Η υπέρβαση υπολογίζεται επί του πραγματικού χρόνου άρσης των αναγγελθεισών βλαβών σε ΕΗ των τοπικών βρόχων, ως εξής:

ΚΟΙ (στο 85% των αναγγελθεισών βλαβών με την μικρότερη καθυστέρηση)

Υπέρβαση πραγματικού χρόνου άρσης των αναγγελθεισών βλαβών σε ΕΗ	Ρήτρα* για τις περιοχές Α & Β του πίνακα Ι	Ρήτρα* για τις περιοχές Γ & Δ του πίνακα Ι
1η- 4η	1/11 για κάθε ΕΗ καθυστέρησης	1/22 για κάθε ΕΗ καθυστέρησης
Για την 5η και μετά	1/6 για κάθε ΕΗ καθυστέρησης	1/11 για κάθε ΕΗ καθυστέρησης

*Επί του μηνιαίου παγίου τέλους όλων των ΤοΒ που λειτουργούν πάνω στο ΚΟΙ.

Ο υπολογισμός των ρητρών θα γίνεται σε ετήσια βάση (ετήσιο διάστημα παρακολούθησης).

15.9.5. ΤΑΚΤΟΠΟΙΗΣΗ (ΕΚΚΑΘΑΡΙΣΗ) ΡΗΤΡΩΝ

Σύμφωνα με τα αναφερόμενα στους Οικονομικούς όρους (Κεφάλαιο 4) της παρούσας Προσφοράς Αναφοράς.

**15.10. ΒΑΣΙΚΗ ΣΥΜΦΩΝΙΑ ΕΠΙΠΕΔΟΥ ΥΠΗΡΕΣΙΩΝ (BASIC SLA)
ΑΠΟΜΑΚΡΥΣΜΕΝΗΣ ΣΥΝΕΓΚΑΤΑΣΤΑΣΗΣ ΓΙΑ ΤΟΒ****15.10.1. ΠΑΡΑΔΟΣΗ / ΕΠΑΥΞΗΣΕΙΣ ΣΥΝΔΕΤΙΚΩΝ ΚΑΛΩΔΙΩΝ
ΤΕΡΜΑΤΙΣΜΟΥ**

Οι εργασίες επέκτασης / σύμπτυξης ΚΚΜ που απαιτούνται προκειμένου να ικανοποιηθούν αιτήματα παροχής ή αύξησης ζευγών ΕΣΚ & ΕΣΚΤ είναι ίδιες τόσο στην περίπτωση της ΦΣ όσο και στην περίπτωση της ΑΣ. Επομένως η διαφοροποίηση του πραγματικού χρόνου παράδοσης σε 30 ΕΗ & 40 ΕΗ πρέπει να εφαρμόζεται και στα αιτήματα ζευγών ΕΣΚΤ εάν συντρέχουν οι παραπάνω λόγοι.

Στις περιπτώσεις αιτημάτων ΑΣ < 5.000 για τα οποία απαιτείται κατασκευή ΦΥΤΠ, ο πραγματικός χρόνος για την παράδοση του νέου ΕΣΚΤ εκκινεί από την επόμενη ΕΗ που ο Τ.Π. ενημερώνει γραπτώς τον ΟΤΕ για την ολοκλήρωση κατασκευής του. Στο μεσοδιάστημα προηγείται η ολοκλήρωση εργασιών ευθύνης του Τ.Π. που αποτελούν ανενεργό χρόνο για τον ΟΤΕ. Από τη στιγμή που ο Τ.Π. ενημερώσει για την κατασκευή του ΦΥΤΠ, ο ΟΤΕ πραγματοποιεί τον έλεγχο του ΦΥΤΠ και τη σύνδεση των ζευγών ΕΣΚΤ – ΕΞΣΚ εντός εικοσιπέντε 25 ΕΗ, υπό την προϋπόθεση ότι ο Τ.Π. έχει ολοκληρώσει εγκαίρως (εντός 5 ΕΗ από την ειδοποίηση του ΟΤΕ σχετικά με την προβλεπόμενη ημερομηνία περάτωσης των εργασιών) τις απαιτούμενες εργασίες όδευσης του ΕΞΣΚ στο ΦΥΤΠ.

Στις περιπτώσεις παροχής ζευγών ΕΣΚΤ σε υπάρχον ΦΥΠ (ΦΥΠ-ΟΤΕ ή ΦΥΤΠ), στην περίπτωση που υπάρχουν διαθέσιμα ζεύγη ΕΣΚΤ ή απαιτείται όδευση νέου καλωδίου για τη διάθεση ζευγών ΕΣΚΤ, ο ΟΤΕ πραγματοποιεί τη σύνδεση ΕΞΣΚ - ΕΣΚΤ ή την παράδοση του νέου καλωδίου σύμφωνα με τον παρακάτω πίνακα.

Στην περίπτωση που ο Τ.Π. δεν έχει ολοκληρώσει τις εργασίες όδευσης του ΕΞΣΚ στο ΦΥΠ (ΦΥΠ-ΟΤΕ ή ΦΥΤΠ), ο χρόνος ολοκλήρωσης των εργασιών του Τ.Π. θεωρείται ανενεργός χρόνος για τον ΟΤΕ και ο πραγματικός χρόνος σύνδεσης ΕΞΣΚ-ΕΣΚΤ εκκινεί από την επομένη ΕΗ από την ημερομηνία που ο Τ.Π. ενημερώνει γραπτώς τον ΟΤΕ ότι είναι έτοιμος για τη σύνδεση του ΕΞΣΚ με το ΕΣΚΤ. Σε κάθε περίπτωση, η σύνδεση των ζευγών ΕΣΚΤ – ΕΞΣΚ από τον ΟΤΕ θα πραγματοποιείται εντός δέκα 10 ΕΗ από τη γραπτή ενημέρωση ετοιμότητας από τον Τ.Π.

Για την καλή εκτέλεση της συμφωνίας, ορίζονται οι παρακάτω χρόνοι παράδοσης επαυξήσεων των συνδετικών καλωδίων.

Ο ΟΤΕ θα παραδίδει τα Συνδετικά Καλώδια στους πραγματικούς χρόνους που φαίνονται στον πιο κάτω Πίνακα. Για τις αναφερόμενες προθεσμίες ισχύουν όσα παραπάνω (15.4) περιγράφονται.

A/A	ΥΠΗΡΕΣΙΑ	ΠΡΑΓΜΑΤΙΚΟΣ ΧΡΟΝΟΣ ΠΑΡΑΔΟΣΗΣ ΣΕ ΕΗ	ΕΝΑΡΞΗ ΠΡΟΘΕΣΜΙΑΣ
1	Αίτηση παράδοσης	auto	Προς ΟΤΕ
2	Παράδοση Νέου ΕΣΚΤ - ΦΥΠ (για A/K > 5.000)	45	Από την επόμενη ΕΗ του 1
3	Παράδοση Νέου ΕΣΚΤ σε Υφιστάμενο ΦΥΠ (για A/K > 5.000)	25	Από την επόμενη ΕΗ του 1
4	Σύνδεση ΕΞΣΚ-ΕΣΚΤ (για A/K > 5.000)	10	Από την επόμενη ΕΗ του 1
5	Προσδιορισμός θέσης και αποστολή προδιαγραφών ΦΥΤΠ (για A/K < 5000)	10	Από την επόμενη ΕΗ του 1
6	Παράδοση Νέου ΕΣΚΤ (για A/K < 5.000) όπου απαιτείται κατασκευή ΦΥΤΠ	25	Από την επόμενη ΕΗ της ενημέρωσης του Τ.Π. για την ολοκλήρωση κατασκευής του ΦΥΤΠ
7	Παράδοση Νέου ΕΣΚΤ (για A/K < 5.000) όπου δεν απαιτείται κατασκευή ΦΥΤΠ	25	Από την επόμενη ΕΗ του 1
8	Σύνδεση ΕΞΣΚ - ΕΣΚΤ (για A/K < 5.000)	10	Από την επόμενη ΕΗ του 1
9	Παράδοση ζευγών καλωδίου στην περίπτωση όπου απαιτείται υλοποίηση νέου ΕΣΚΤ και επέκταση ΚΚΜ (για A/K > 5.000)	30	Από την επόμενη ΕΗ του 1
10	Παράδοση ζευγών καλωδίου στην περίπτωση όπου απαιτείται υλοποίηση νέου ΕΣΚΤ και σύμπτυξη ΚΚΜ (για A/K > 5.000)	40	Από την επόμενη ΕΗ του 1
11	Παράδοση ζευγών καλωδίου στην περίπτωση όπου απαιτείται υλοποίηση νέου ΕΣΚΤ και επέκταση ΚΚΜ (για A/K < 5.000) και κατασκευή νέου ΦΥΤΠ	30	Από την επόμενη ΕΗ της ενημέρωσης του Τ.Π. για την ολοκλήρωση κατασκευής του ΦΥΤΠ
12	Παράδοση ζευγών καλωδίου στην περίπτωση όπου απαιτείται υλοποίηση νέου ΕΣΚΤ και σύμπτυξη ΚΚΜ (για A/K < 5.000) και κατασκευή νέου ΦΥΤΠ	40	Από την επόμενη ΕΗ της ενημέρωσης του Τ.Π. για την ολοκλήρωση κατασκευής του ΦΥΤΠ
13	Παράδοση ζευγών καλωδίου στην περίπτωση όπου απαιτείται υλοποίηση νέου ΕΣΚΤ και επέκταση ΚΚΜ (για A/K < 5.000) σε υφιστάμενο ΦΥΤΠ	30	Από την επόμενη ΕΗ του 1

14	Παράδοση ζευγών καλωδίου στην περίπτωση όπου απαιτείται υλοποίηση νέου ΕΣΚΤ και σύμπτυξη ΚΚΜ (για $A/K < 5.000$) σε υφιστάμενο ΦΥΠΠ	40	Από την επόμενη ΕΗ του 1
----	--	----	--------------------------

Σημειώνεται ότι τα σχετικά αιτήματα του Τ.Π. για παράδοση ΕΣΚΤ θα πρέπει να συνάδουν με τις αντίστοιχες προβλέψεις του Τ.Π. για παροχή ΤοΒ.

Εάν ο Τ.Π. δεν υποβάλλει τις προβλέψεις του για παροχή ΤοΒ σύμφωνα με τα οριζόμενα στο σχετικό Παράρτημα 4, ή τα αντίστοιχα αιτήματα ΕΣΚΤ δε συνάδουν με αυτές, τότε τα αντίστοιχα αιτήματα του Τ.Π. για ΕΣΚΤ δεν περιλαμβάνονται στην παρούσα συμφωνία και θα ικανοποιούνται στο συντομότερο δυνατό χρόνο.

15.10.2. ΡΗΤΡΕΣ

Σε περίπτωση υπέρβασης από τον ΟΤΕ του πραγματικού χρόνου παράδοσης των υπηρεσιών του Πίνακα, υπολογίζεται σε βάρος του και υπέρ του Τ.Π, ρήτρα, για κάθε Τ.Π., ανά ημέρα καθυστέρησης, σύμφωνα με τον Πίνακα που φαίνεται παρακάτω.

Η υπέρβαση υπολογίζεται επί του πραγματικού χρόνου παράδοσης των αιτούμενων υπηρεσιών.

	ΠΕΡΙΟΧΕΣ		A, B	Γ,Δ
A/A	ΥΠΗΡΕΣΙΑ	Καθυστέρηση σε ΕΗ	ΡΗΤΡΕΣ	ΡΗΤΡΕΣ
1	Παράδοση Νέου ΕΣΚΤ - ΦΥΠ (για $A/K > 5.000$)	Για κάθε ΕΗ	1/11 του γινομένου του αριθμού των ΤοΒ που παραδόθηκαν τον επόμενο μήνα επί το αντίστοιχο μηνιαίο πάγιο τέλος	1/22 του γινομένου του αριθμού των ΤοΒ που παραδόθηκαν τον επόμενο μήνα επί το αντίστοιχο μηνιαίο πάγιο τέλος
2	Παράδοση Νέου ΕΣΚΤ σε Υφιστάμενο ΦΥΠ (για $A/K > 5.000$)	Για κάθε ΕΗ	1/11 του γινομένου του αριθμού των ΤοΒ που παραδόθηκαν τον επόμενο μήνα επί το αντίστοιχο μηνιαίο πάγιο τέλος	1/22 του γινομένου του αριθμού των ΤοΒ που παραδόθηκαν τον επόμενο μήνα επί το αντίστοιχο μηνιαίο πάγιο τέλος
3	Σύνδεση ΕΞΣΚ-ΕΣΚΤ(για $A/K > 5.000$)	Για κάθε ΕΗ	1/11 του γινομένου του αριθμού των ΤοΒ που παραδόθηκαν τον επόμενο μήνα επί το αντίστοιχο μηνιαίο πάγιο τέλος	1/22 του γινομένου του αριθμού των ΤοΒ που παραδόθηκαν τον επόμενο μήνα επί το αντίστοιχο μηνιαίο πάγιο τέλος
4	Παράδοση Νέου ΕΣΚΤ (για $A/K < 5.000$) όπου	Για κάθε ΕΗ	1/11 του γινομένου του αριθμού των ΤοΒ που παραδόθηκαν τον	1/22 του γινομένου του αριθμού των ΤοΒ που παραδόθηκαν τον επόμενο

	απαιτείται ή δεν απαιτείται η κατασκευή ΦΥΤΠ		επόμενο μήνα επί το αντίστοιχο μηνιαίο πάγιο τέλος	μήνα επί το αντίστοιχο μηνιαίο πάγιο τέλος
5	Σύνδεση ΕΞΣΚ-ΕΣΚΤ (για Α/Κ <5.000)	Για κάθε ΕΗ	1/11 του γινομένου του αριθμού των ΤοΒ που παραδόθηκαν τον επόμενο μήνα επί το αντίστοιχο μηνιαίο πάγιο τέλος	1/22 του γινομένου του αριθμού των ΤοΒ που παραδόθηκαν τον επόμενο μήνα επί το αντίστοιχο μηνιαίο πάγιο τέλος
6	Παράδοση ζευγών καλωδίου στην περίπτωση όπου απαιτείται υλοποίηση νέου ΕΣΚΤ και επέκταση ή σύμπτυξη ΚΚΜ (για Α/Κ > 5.000)	Για κάθε ΕΗ	1/11 του γινομένου του αριθμού των ΤοΒ που παραδόθηκαν τον επόμενο μήνα επί το αντίστοιχο μηνιαίο πάγιο τέλος	1/22 του γινομένου του αριθμού των ΤοΒ που παραδόθηκαν τον επόμενο μήνα επί το αντίστοιχο μηνιαίο πάγιο τέλος
7	Παράδοση ζευγών καλωδίου στην περίπτωση όπου απαιτείται υλοποίηση νέου ΕΣΚΤ και επέκταση ή σύμπτυξη ΚΚΜ (για Α/Κ < 5.000) και κατασκευή νέου ΦΥΤΠ	Για κάθε ΕΗ	1/11 του γινομένου του αριθμού των ΤοΒ που παραδόθηκαν τον επόμενο μήνα επί το αντίστοιχο μηνιαίο πάγιο τέλος	1/22 του γινομένου του αριθμού των ΤοΒ που παραδόθηκαν τον επόμενο μήνα επί το αντίστοιχο μηνιαίο πάγιο τέλος
8	Παράδοση ζευγών καλωδίου στην περίπτωση όπου απαιτείται υλοποίηση νέου ΕΣΚΤ και επέκταση ή σύμπτυξη ΚΚΜ (για Α/Κ < 5.000) σε υφιστάμενο ΦΥΤΠ	Για κάθε ΕΗ	1/11 του γινομένου του αριθμού των ΤοΒ που παραδόθηκαν τον επόμενο μήνα μειωμένο επί το αντίστοιχο μηνιαίο πάγιο τέλος	1/22 του γινομένου του αριθμού των ΤοΒ που παραδόθηκαν τον επόμενο μήνα επί το αντίστοιχο μηνιαίο πάγιο τέλος

Οι ρήτρες υπολογίζονται σε ετήσια βάση.

15.10.3. ΒΛΑΒΕΣ ΕΣΚΤ

ΠΡΑΓΜΑΤΙΚΟΙ ΧΡΟΝΟΙ ΑΡΣΗΣ ΒΛΑΒΗΣ ΕΣΚΤ

Τοπικός Βρόχος	Πραγματικοί Χρόνοι άρσης βλάβης στο 85% των αναγγελθεισών βλαβών
Εσωτερικό Συνδετικό Καλώδιο Τερματισμού	2 ΕΗ

Στο ποσοστό 85%, περιλαμβάνονται και οι αναγγελθείσες βλάβες που διαπιστωμένα δεν οφείλονται σε «υπαιτιότητα ΟΤΕ».

15.10.4. ΡΗΤΡΕΣ ΥΠΕΡΒΑΣΗΣ ΧΡΟΝΟΥ ΑΡΣΗΣ ΒΛΑΒΗΣ ΕΣΚΤ

Σε περίπτωση υπέρβασης του πραγματικού χρόνου άρσης βλάβης του ΕΣΚΤ από τον ΟΤΕ, καταπίπτει αυτοδικαίως σε βάρος του και υπέρ του Τ.Π., ρήτρα, η οποία υπολογίζεται για κάθε Τ.Π., σύμφωνα με τον παρακάτω πίνακα.

Η υπέρβαση υπολογίζεται επί του πραγματικού χρόνου άρσης των αναγγελθεισών βλαβών σε ΕΗ των τοπικών βρόχων, ως εξής:

ΕΣΚΤ (στο 85% των αναγγελθεισών βλαβών με την μικρότερη καθυστέρηση)

Υπέρβαση πραγματικού χρόνου άρσης των αναγγελθεισών βλαβών σε ΕΗ	Ρήτρα* για τις περιοχές Α&Β του πίνακα 1	Ρήτρα* για τις περιοχές Γ&Δ του πίνακα 1
1η- 4η	1/11 για κάθε ΕΗ καθυστέρησης	1/22 για κάθε ΕΗ καθυστέρησης
Για την 5η και μετά	1/6 για κάθε ΕΗ καθυστέρησης	1/11 για κάθε ΕΗ καθυστέρησης

*Επί του μηνιαίου παγίου τέλους όλων των ΤοΒ που λειτουργούν πάνω στο ΕΣΚΤ.

15.10.5. ΤΑΚΤΟΠΟΙΗΣΗ (ΕΚΚΑΘΑΡΙΣΗ) ΡΗΤΡΩΝ

Σύμφωνα με τα αναφερόμενα στους Οικονομικούς όρους (Κεφάλαιο 4) της παρούσας Προσφοράς Αναφοράς.

15.11. ΒΑΣΙΚΗ ΣΥΜΦΩΝΙΑ ΕΠΙΠΕΔΟΥ ΥΠΗΡΕΣΙΩΝ (BASIC SLA) ΦΥΣΙΚΗΣ ΣΥΝΕΓΚΑΤΑΣΤΑΣΗΣ ΜΕ ΚΑΜΠΙΝΑ ΣΕ ΠΡΟΑΥΛΙΟ ΧΩΡΟ

15.11.1. ΠΑΡΑΔΟΣΗ / ΕΠΑΥΞΗΣΕΙΣ ΣΥΝΔΕΤΙΚΩΝ ΚΑΛΩΔΙΩΝ

Οι εργασίες επέκτασης / σύμπτυξης ΚΚΜ που απαιτούνται προκειμένου να ικανοποιηθούν αιτήματα παροχής ή αύξησης ζευγών ΕΣΚ, ΕΣΚΤ και ΕΣΚΤ για ΦΣ-καμπίνα είναι ίδιες τόσο στην περίπτωση της ΦΣ και ΦΣ-καμπίνα όσο και στην περίπτωση της ΑΣ.. Επομένως η διαφοροποίηση του πραγματικού χρόνου παράδοσης σε 30 ΕΗ & 40 ΕΗ πρέπει να εφαρμόζεται και στα αιτήματα ζευγών ΕΣΚΤ για ΦΣ-καμπίνα εάν συντρέχουν οι παραπάνω λόγοι.

Στις περιπτώσεις αιτημάτων για ΦΣ-καμπίνα για τα οποία απαιτείται κατασκευή ΦΥΤΠ-καμπίνα, ο πραγματικός χρόνος για την παράδοση του νέου ΕΣΚΤ εκκινεί από την επόμενη ΕΗ που ο Τ.Π. ενημερώνει γραπτώς τον ΟΤΕ για την ολοκλήρωση κατασκευής του. Στο μεσοδιάστημα προηγείται η ολοκλήρωση εργασιών ευθύνης του Τ.Π. οι οποίες αποτελούν ανενεργό χρόνο για τον ΟΤΕ. Από τη στιγμή που ο Τ.Π. ενημερώσει για την κατασκευή του ΦΥΤΠ-καμπίνα, ο ΟΤΕ πραγματοποιεί τον έλεγχο του ΦΥΤΠ-καμπίνα και τη σύνδεση των ζευγών ΕΣΚΤ – ΕΞΣΚ εντός εικοσιπέντε 25 ΕΗ, υπό την προϋπόθεση ότι ο Τ.Π. έχει ολοκληρώσει εγκαίρως (εντός 5 ΕΗ από την ειδοποίηση του ΟΤΕ σχετικά με την προβλεπόμενη ημερομηνία περάτωσης των εργασιών) τις απαιτούμενες εργασίες όδευσης του ΕΞΣΚ στο ΦΥΤΠ-καμπίνα.

Στις περιπτώσεις παροχής ζευγών ΕΣΚΤ σε υπάρχον ΦΥΤΠ - καμπίνα, στην περίπτωση που υπάρχουν διαθέσιμα ζεύγη ΕΣΚΤ ή απαιτείται όδευση νέου καλωδίου για τη διάθεση ζευγών ΕΣΚΤ, ο ΟΤΕ πραγματοποιεί τη σύνδεση ΕΞΣΚ - ΕΣΚΤ ή την παράδοση του νέου καλωδίου σύμφωνα με τον παρακάτω πίνακα.

Στην περίπτωση που ο Τ.Π. δεν έχει ολοκληρώσει τις εργασίες όδευσης του ΕΞΣΚ στο ΦΥΤΠ - καμπίνα, ο χρόνος ολοκλήρωσης των εργασιών του Τ.Π. θεωρείται ανενεργός χρόνος για τον ΟΤΕ και ο πραγματικός χρόνος σύνδεσης ΕΞΣΚ - ΕΣΚΤ εκκινεί από την επόμενη ΕΗ από την ημερομηνία που ο Τ.Π. ενημερώνει γραπτώς τον ΟΤΕ ότι είναι έτοιμος για τη σύνδεση του ΕΞΣΚ με το ΕΣΚΤ. Σε κάθε περίπτωση, η σύνδεση των ζευγών ΕΣΚΤ – ΕΞΣΚ από τον ΟΤΕ θα πραγματοποιείται εντός δέκα 10 ΕΗ από τη γραπτή ενημέρωση ετοιμότητας από τον Τ.Π.

Για την καλή εκτέλεση της συμφωνίας, ορίζονται οι παρακάτω χρόνοι παράδοσης επαυξήσεων των συνδετικών καλωδίων.

Ο ΟΤΕ θα παραδίδει τα Συνδετικά Καλώδια στους πραγματικούς χρόνους που φαίνονται στον πιο κάτω Πίνακα. Για τις αναφερόμενες προθεσμίες ισχύουν όσα παραπάνω (15.4) περιγράφονται.

A/A	ΥΠΗΡΕΣΙΑ	ΠΡΑΓΜΑΤΙΚΟΣ ΧΡΟΝΟΣ ΠΑΡΑΔΟΣΗΣ ΣΕ ΕΗ	ΕΝΑΡΞΗ ΠΡΟΘΕΣΜΙΑΣ
1	Αίτηση παράδοσης	auto	Προς ΟΤΕ
2	Προσδιορισμός θέσης και αποστολή προδιαγραφών ΦΥΤΠ - καμπίνα	10	Από την επόμενη ΕΗ του 1
3	Παράδοση Νέου ΕΣΚΤ για ΦΣ – καμπίνα όπου απαιτείται κατασκευή	25	Από την επόμενη ΕΗ της ενημέρωσης του Τ.Π. για

	ΦΥΤΠ		την ολοκλήρωση κατασκευής του ΦΥΤΠ
4	Παράδοση Νέου ΕΣΚΤ (για κέντρα < 5.000) όπου δεν απαιτείται κατασκευή ΦΥΤΠ	25	Από την επόμενη ΕΗ του 1
5	Σύνδεση ΕΞΣΚ - ΕΣΚΤ	10	Από την επόμενη ΕΗ του 1
6	Παράδοση ζευγών καλωδίου στην περίπτωση όπου απαιτείται υλοποίηση νέου ΕΣΚΤ και επέκταση ΚΚΜ και κατασκευή νέου ΦΥΤΠ	30	Από την επόμενη ΕΗ της ενημέρωσης του Τ.Π. για την ολοκλήρωση κατασκευής του ΦΥΤΠ
7	Παράδοση ζευγών καλωδίου στην περίπτωση όπου απαιτείται υλοποίηση νέου ΕΣΚΤ και σύμπτυξη ΚΚΜ και κατασκευή νέου ΦΥΤΠ	40	Από την επόμενη ΕΗ της ενημέρωσης του Τ.Π. για την ολοκλήρωση κατασκευής του ΦΥΤΠ
8	Παράδοση ζευγών καλωδίου στην περίπτωση όπου απαιτείται υλοποίηση νέου ΕΣΚΤ και επέκταση ΚΚΜ σε υφιστάμενο ΦΥΤΠ	30	Από την επόμενη ΕΗ του 1
9	Παράδοση ζευγών καλωδίου στην περίπτωση όπου απαιτείται υλοποίηση νέου ΕΣΚΤ και σύμπτυξη ΚΚΜ σε υφιστάμενο ΦΥΤΠ	40	Από την επόμενη ΕΗ του 1

Σημειώνεται ότι τα σχετικά αιτήματα του Τ.Π. για παράδοση ΕΣΚΤ θα πρέπει να συνάδουν με τις αντίστοιχες προβλέψεις του Τ.Π. για παροχή ΤοΒ.

Εάν ο Τ.Π. δεν υποβάλλει τις προβλέψεις του για παροχή ΤοΒ σύμφωνα με τα οριζόμενα στο σχετικό Παράρτημα 4, ή τα αντίστοιχα αιτήματα ΕΣΚΤ δε συνάδουν με αυτές, τότε τα αντίστοιχα αιτήματα του Τ.Π. για ΕΣΚΤ δεν περιλαμβάνονται στην παρούσα συμφωνία και θα ικανοποιούνται στο συντομότερο δυνατό χρόνο.

15.11.2. ΡΗΤΡΕΣ

Σε περίπτωση υπέρβασης από τον ΟΤΕ του πραγματικού χρόνου παράδοσης των υπηρεσιών του Πίνακα, υπολογίζεται σε βάρος του και υπέρ του Τ.Π. ρήτρα, για κάθε Τ.Π., ανά ημέρα καθυστέρησης, σύμφωνα με τον Πίνακα που φαίνεται παρακάτω.

Η υπέρβαση υπολογίζεται επί του πραγματικού χρόνου παράδοσης των αιτούμενων υπηρεσιών.

	ΠΕΡΙΟΧΕΣ		Α, Β	Γ, Δ
Α/Α	ΥΠΗΡΕΣΙΑ	Καθυστέρηση σε ΕΗ	ΡΗΤΡΕΣ	ΡΗΤΡΕΣ
1	Παράδοση Νέου ΕΣΚΤ για ΦΥΤΠ - καμπίνα	Για κάθε ΕΗ	1/11 του γινομένου του αριθμού των ΤοΒ που παραδόθηκαν τον επόμενο μήνα επί το αντίστοιχο μηνιαίο πάγιο τέλος	1/22 του γινομένου του αριθμού των ΤοΒ που παραδόθηκαν τον επόμενο μήνα επί το αντίστοιχο μηνιαίο πάγιο τέλος

2	Σύνδεση ΕΞΣΚ - ΕΣΚ για ΦΥΤΠ-καμπίνα	Για κάθε ΕΗ	1/11 του γινομένου του αριθμού των ΤοΒ που παραδόθηκαν τον επόμενο μήνα επί το αντίστοιχο μηνιαίο πάγιο τέλος	1/22 του γινομένου του αριθμού των ΤοΒ που παραδόθηκαν τον επόμενο μήνα επί το αντίστοιχο μηνιαίο πάγιο τέλος
---	-------------------------------------	-------------	---	---

Οι ρήτρες υπολογίζονται σε ετήσια βάση.

15.11.3. ΒΛΑΒΕΣ ΕΣΚΤ

ΠΡΑΓΜΑΤΙΚΟΙ ΧΡΟΝΟΙ ΑΡΣΗΣ ΒΛΑΒΗΣ ΕΣΚ

Τοπικός Βρόχος	Πραγματικοί Χρόνοι άρσης βλάβης στο 85% των αναγγελθεισών βλαβών
Εσωτερικό Συνδετικό Καλώδιο για ΦΣ-καμπίνα	2 ΕΗ

Στο ποσοστό 85%, περιλαμβάνονται και οι αναγγελθείσες βλάβες που διαπιστωμένα δεν οφείλονται σε «υπαιτιότητα ΟΤΕ».

15.11.4. ΡΗΤΡΕΣ ΥΠΕΡΒΑΣΗΣ ΧΡΟΝΟΥ ΑΡΣΗΣ ΒΛΑΒΗΣ ΕΣΚΤ

Σε περίπτωση υπέρβασης του πραγματικού χρόνου άρσης βλάβης του ΕΣΚΤ για ΦΣ-καμπίνα από τον ΟΤΕ, καταπίπτει αυτοδικαίως σε βάρος του και υπέρ του ΤΠ, ρήτρα, η οποία υπολογίζεται για κάθε Τ.Π., σύμφωνα με τον παρακάτω πίνακα.

Η υπέρβαση υπολογίζεται επί του πραγματικού χρόνου άρσης των αναγγελθεισών βλαβών σε ΕΗ των τοπικών βρόχων, ως εξής:

ΕΣΚΤ (στο 85% των αναγγελθεισών βλαβών με τη μικρότερη καθυστέρηση)

Υπέρβαση πραγματικού χρόνου άρσης των αναγγελθεισών βλαβών σε ΕΗ	Ρήτρα* για τις περιοχές Α&Β του πίνακα 1	Ρήτρα* για τις περιοχές Γ&Δ του πίνακα 1
1η- 4η	1/11 για κάθε ΕΗ καθυστέρησης	1/22 για κάθε ΕΗ καθυστέρησης
Για την 5η και μετά	1/6 για κάθε ΕΗ καθυστέρησης	1/11 για κάθε ΕΗ καθυστέρησης

*Επί του μηνιαίου παγίου τέλους όλων των ΤοΒ που λειτουργούν πάνω στο ΕΣΚΤ.

15.11.5. ΤΑΚΤΟΠΟΙΗΣΗ (ΕΚΚΑΘΑΡΙΣΗ) ΡΗΤΡΩΝ

Σύμφωνα με τα αναφερόμενα στους Οικονομικούς όρους, (Κεφάλαιο 4) της παρούσας Προσφοράς Αναφοράς.

**15.12. ΒΑΣΙΚΗ ΣΥΜΦΩΝΙΑ ΕΠΙΠΕΔΟΥ ΥΠΗΡΕΣΙΩΝ (BASIC SLA)
ΑΠΟΜΑΚΡΥΣΜΕΝΗΣ ΣΥΝΕΓΚΑΤΑΣΤΑΣΗΣ ΓΙΑ ΤΟΥΒ**

**15.12.1. ΠΑΡΑΔΟΣΗ / ΕΠΑΥΞΗΣΕΙΣ ΣΥΝΔΕΤΙΚΩΝ ΚΑΛΩΔΙΩΝ
ΤΕΡΜΑΤΙΣΜΟΥ**

Στις περιπτώσεις αιτημάτων παροχής ΑΣ για ΤοΥΒ για τα οποία απαιτείται κατασκευή ΦΥΤΠ - ΥΒ, ο πραγματικός χρόνος για την παράδοση του νέου ΕΣΚΤ εκκινεί από την επόμενη ΕΗ που ο Τ.Π. ενημερώνει γραπτώς τον ΟΤΕ για την ολοκλήρωση κατασκευής του. Στο μεσοδιάστημα προηγείται η ολοκλήρωση εργασιών ευθύνης του Τ.Π. που αποτελούν ανενεργό χρόνο για τον ΟΤΕ. Από τη στιγμή που ο Τ.Π. ενημερώσει για την κατασκευή του ΦΥΤΠ, ο ΟΤΕ πραγματοποιεί τον έλεγχο του ΦΥΤΠ και τη σύνδεση των ζευγών ΕΣΚΤ – ΕΞΣΚ εντός εικοσιπέντε 25 ΕΗ, υπό την προϋπόθεση ότι ο Τ.Π. έχει ολοκληρώσει εγκαίρως (εντός 5 ΕΗ από την ειδοποίηση του ΟΤΕ σχετικά με την προβλεπόμενη ημερομηνία περάτωσης των εργασιών) τις απαιτούμενες εργασίες όδευσης του ΕΞΣΚ στο ΦΥΤΠ.

Στις περιπτώσεις παροχής ζευγών ΕΣΚΤ σε υπάρχον ΦΥΤΠ - ΥΒ, στην περίπτωση που υπάρχουν διαθέσιμα ζεύγη ΕΣΚΤ ή απαιτείται όδευση νέου καλωδίου για τη διάθεση ζευγών ΕΣΚΤ, ο ΟΤΕ πραγματοποιεί τη σύνδεση ΕΞΣΚ - ΕΣΚΤ ή την παράδοση του νέου καλωδίου σύμφωνα με τον παρακάτω πίνακα.

Στην περίπτωση που ο Τ.Π. δεν έχει ολοκληρώσει τις εργασίες όδευσης του ΕΞΣΚ στο ΦΥΤΠ - ΥΒ, ο χρόνος ολοκλήρωσης των εργασιών του Τ.Π. θεωρείται ανενεργός χρόνος για τον ΟΤΕ και ο πραγματικός χρόνος σύνδεσης ΕΞΣΚ - ΕΣΚΤ εκκινεί από την επομένη ΕΗ από την ημερομηνία που ο Τ.Π. ενημερώνει γραπτώς τον ΟΤΕ ότι είναι έτοιμος για τη σύνδεση του ΕΞΣΚ με το ΕΣΚΤ. Σε κάθε περίπτωση, η σύνδεση των ζευγών ΕΣΚΤ – ΕΞΣΚ από τον ΟΤΕ θα πραγματοποιείται εντός δέκα 10 ΕΗ από τη γραπτή ενημέρωση ετοιμότητας από τον Τ.Π.

Για την καλή εκτέλεση της συμφωνίας, ορίζονται οι παρακάτω χρόνοι παράδοσης επαυξήσεων των συνδετικών καλωδίων.

Ο ΟΤΕ θα παραδίδει τα Συνδετικά Καλώδια στους πραγματικούς χρόνους που φαίνονται στον πιο κάτω Πίνακα. Για τις αναφερόμενες προθεσμίες ισχύουν όσα περιγράφονται παραπάνω.

A/A	ΥΠΗΡΕΣΙΑ	ΠΡΑΓΜΑΤΙΚΟΣ ΧΡΟΝΟΣ ΠΑΡΑΔΟΣΗΣ ΣΕ ΕΗ	ΕΝΑΡΞΗ ΠΡΟΘΕΣΜΙΑΣ
1	Αίτηση παράδοσης	auto	Προς ΟΤΕ
2	Προσδιορισμός θέσης και αποστολή προδιαγραφών ΦΥΤΠ - ΥΒ	10	Από την επόμενη ΕΗ του 1
3	Παράδοση Νέου ΕΣΚΤ όπου απαιτείται κατασκευή ΦΥΤΠ - ΥΒ	25	Από την επόμενη ΕΗ της ενημέρωσης του Παρόχου για την ολοκλήρωση κατασκευής του ΦΥΤΠ
4	Παράδοση Νέου ΕΣΚΤ όπου δεν	25	Από την επόμενη ΕΗ του 1

	απαιτείται κατασκευή ΦΥΤΠ - ΥΒ		
5	Σύνδεση ΕΞΣΚ - ΕΣΚΤ	10	Από την επόμενη ΕΗ του 1

Σημειώνεται ότι τα σχετικά αιτήματα του Τ.Π. για παράδοση ΕΣΚΤ θα πρέπει να συνάδουν με τις αντίστοιχες προβλέψεις του Τ.Π. για παροχή ΤοΥΒ.

Εάν ο Τ.Π. δεν υποβάλλει τις προβλέψεις του για παροχή ΤοΒ σύμφωνα με τα οριζόμενα στο σχετικό Παράρτημα 4, ή τα αντίστοιχα αιτήματα ΕΣΚΤ δε συνάδουν με αυτές, τότε τα αντίστοιχα αιτήματα του Τ.Π. για ΕΣΚΤ για ΤοΥΒ δεν περιλαμβάνονται στην παρούσα συμφωνία και θα ικανοποιούνται στο συντομότερο δυνατό χρόνο.

15.12.2. ΡΗΤΡΕΣ

Σε περίπτωση υπέρβασης από τον ΟΤΕ του πραγματικού χρόνου παράδοσης των υπηρεσιών του Πίνακα, υπολογίζεται σε βάρος του και υπέρ του Τ.Π, ρήτρα, για κάθε Τ.Π., ανά ημέρα καθυστέρησης, σύμφωνα με τον Πίνακα που φαίνεται παρακάτω.

Η υπέρβαση υπολογίζεται επί του πραγματικού χρόνου παράδοσης των αιτούμενων υπηρεσιών.

	ΠΕΡΙΟΧΕΣ		A, B	Γ,Δ
A/A	ΥΠΗΡΕΣΙΑ	Καθυστέρηση σε ΕΗ	ΡΗΤΡΕΣ	ΡΗΤΡΕΣ
1	Παράδοση Νέου ΕΣΚΤ όπου απαιτείται κατασκευή ΦΥΤΠ - ΥΒ	Για κάθε ΕΗ	1/11 του γινομένου του αριθμού των ΤοΥΒ που παραδόθηκαν τον επόμενο μήνα επί το αντίστοιχο μηνιαίο πάγιο τέλος	1/22 του γινομένου του αριθμού των ΤοΥΒ που παραδόθηκαν τον επόμενο μήνα επί το αντίστοιχο μηνιαίο πάγιο τέλος
2	Παράδοση Νέου ΕΣΚΤ όπου δεν απαιτείται κατασκευή ΦΥΤΠ - ΥΒ	Για κάθε ΕΗ	1/11 του γινομένου του αριθμού των ΤοΥΒ που παραδόθηκαν τον επόμενο μήνα επί το αντίστοιχο μηνιαίο πάγιο τέλος	1/22 του γινομένου του αριθμού των ΤοΥΒ που παραδόθηκαν τον επόμενο μήνα επί το αντίστοιχο μηνιαίο πάγιο τέλος
3	Σύνδεση ΕΞΣΚ - ΕΣΚΤ	Για κάθε ΕΗ	1/11 του γινομένου του αριθμού των ΤοΥΒ που παραδόθηκαν τον επόμενο μήνα επί το αντίστοιχο μηνιαίο πάγιο τέλος	1/22 του γινομένου του αριθμού των ΤοΥΒ που παραδόθηκαν τον επόμενο μήνα επί το αντίστοιχο μηνιαίο πάγιο τέλος

Οι ρήτρες υπολογίζονται σε ετήσια βάση.

15.12.3. ΒΛΑΒΕΣ ΕΣΚΤ

ΠΡΑΓΜΑΤΙΚΟΙ ΧΡΟΝΟΙ ΑΡΣΗΣ ΒΛΑΒΗΣ ΕΣΚΤ

Τοπικός Βρόχος	Πραγματικοί Χρόνοι άρσης βλάβης στο 85% των αναγγελθεισών βλαβών
Εσωτερικό Συνδετικό Καλώδιο Τερματισμού	2 ΕΗ

Στο ποσοστό 85%, περιλαμβάνονται και οι αναγγελθείσες βλάβες που διαπιστωμένα δεν οφείλονται σε «υπαιτιότητα ΟΤΕ».

15.12.4. ΡΗΤΡΕΣ ΥΠΕΡΒΑΣΗΣ ΧΡΟΝΟΥ ΑΡΣΗΣ ΒΛΑΒΗΣ ΕΣΚΤ

Σε περίπτωση υπέρβασης του πραγματικού χρόνου άρσης βλάβης του ΕΣΚΤ από τον ΟΤΕ, καταπίπτει αυτοδικαίως σε βάρος του και υπέρ του Τ.Π, ρήτρα, η οποία υπολογίζεται για κάθε Τ.Π., σύμφωνα με τον παρακάτω πίνακα.

Η υπέρβαση υπολογίζεται επί του πραγματικού χρόνου άρσης των αναγγελθεισών βλαβών σε ΕΗ των τοπικών βρόχων, ως εξής:

ΕΣΚΤ (στο 85% των αναγγελθεισών βλαβών με τη μικρότερη καθυστέρηση)

Υπέρβαση πραγματικού χρόνου άρσης των αναγγελθεισών βλαβών σε ΕΗ	Ρήτρα* για τις περιοχές Α&Β του πίνακα 1	Ρήτρα* για τις περιοχές Γ&Δ του πίνακα 1
1η- 4η	1/11 για κάθε ΕΗ καθυστέρησης	1/22 για κάθε ΕΗ καθυστέρησης
Για την 5η και μετά	1/6 για κάθε ΕΗ καθυστέρησης	1/11 για κάθε ΕΗ καθυστέρησης

*Επί του μηνιαίου παγίου τέλους όλων των ΤοΥΒ που λειτουργούν πάνω στο ΕΣΚΤ.

15.12.5. ΡΗΤΡΕΣ ΜΗ ΔΙΑΘΕΣΙΜΟΤΗΤΑΣ ΕΗΖ

Σε περίπτωση μη διαθεσιμότητας του ΕΗΖ , στα Α/Κ όπου αυτό παρέχεται, καταπίπτει αυτοδικαίως σε βάρος του και υπέρ του Τ.Π, ρήτρα, η οποία υπολογίζεται για κάθε Τ.Π., σύμφωνα με τον παρακάτω πίνακα.

Μη διαθεσιμότητα ΕΗΖ σε ώρες	Ρήτρα
1 ^η - 3 ^η	½ του μηνιαίου τέλους της παραγράφου 23.2.3
Για την 4 ^η και μετά	1 μηνιαίο τέλος της παραγράφου 23.2.3

15.12.6. ΤΑΚΤΟΠΟΙΗΣΗ (ΕΚΚΑΘΑΡΙΣΗ) ΡΗΤΡΩΝ

Σύμφωνα με τα αναφερόμενα στους Οικονομικούς όρους (Κεφάλαιο 4) της παρούσας Προσφοράς Αναφοράς.

ΠΑΡΑΡΤΗΜΑ 16. ΔΙΑΔΙΚΑΣΙΑ ΥΠΟΒΟΛΗΣ ΑΙΤΗΣΕΩΝ ΑΠΟ ΤΟΝ ΣΥΝΔΡΟΜΗΤΗ

Οι αιτήσεις υποβάλλονται από τον συνδρομητή στον Τ.Π. από τον οποίο επιθυμούν να πάρουν υπηρεσίες ΑΠΤοΒ με τους ακόλουθους τρόπους:

- εγγράφως, με την επισύναψη φωτοτυπίας ταυτότητας,
- με τηλεομοιοτυπία, με την επισύναψη και αποστολή φωτοτυπίας ταυτότητας,
- ηλεκτρονικά, μόνο με χρήση ηλεκτρονικής υπογραφής,

Η εν λόγω αίτηση αποτελεί ταυτόχρονα και αίτηση διακοπής των παρεχόμενων από τον ΟΤΕ υπηρεσιών (και ανά περίπτωση από άλλους παρόχους) και συνιστά καταγγελία των σχετικών συμβάσεων τις οποίες ο συνδρομητής έχει συνάψει με τον ΟΤΕ και ανά περίπτωση με άλλους παρόχους, των οποίων τα έννομα αποτελέσματα εκκινούν από την ημερομηνία παράδοσης του τοπικού βρόχου.

Ο τελικός χρήστης δεσμεύεται να εξοφλήσει απολογιστικά τον τελικό λογαριασμό που θα εκδοθεί για τις υπηρεσίες που ελάμβανε από τους παρόχους (ΤΠ1, τον ΟΤΕ ή τον πάροχο / τους παρόχους προεπιλογής) μέχρι την ημερομηνία διακοπής και αναλαμβάνει την υποχρέωση να επιτρέψει στους εν λόγω παρόχους τις οποιαδήποτε τερματικές διατάξεις (κυριότητας των εν λόγω παρόχων) που αυτοί είχαν τυχόν εγκαταστήσει στο χώρο του για την υποστήριξη της παροχής των λαμβανομένων υπηρεσιών. Η καταβολή των οφειλομένων του συνδρομητή προς τους εν λόγω παρόχους δεν αποτελεί προϋπόθεση για τη διακοπή των υπηρεσιών που λαμβάνει από αυτούς και την παροχή υπηρεσιών ΑΠΤοΒ.

Ο Τ.Π. υποχρεούται να καταχωρήσει το αίτημα του καταναλωτή στο ΠΣ ΟΤΕ εντός μίας (1) εργάσιμης ημέρας από την ημερομηνία υποβολής της εξουσιοδότησης/δήλωσης του καταναλωτή.

Ο νόμιμος κάτοχος της γραμμής είναι το φυσικό πρόσωπο στο όνομα του οποίου εκδίδεται από τον ΟΤΕ ή τον Τ.Π. ο λογαριασμός για τις υπηρεσίες που παρέχονται πάνω από τον ΤοΒ ή ΤοΥΒ. Η ταυτοποίηση του νόμιμου κατόχου επιτυγχάνεται με την προσκόμιση πρόσφατου λογαριασμού του συνδρομητή.

16.1. ΑΙΤΗΣΗ / ΕΞΟΥΣΙΟΔΟΤΗΣΗ ΚΑΤΑΝΑΛΩΤΗ

Εγώ ο/η υποφαινόμενος/η του
, με ΑΔΤ....., Εκδ. Αρχή, με ΑΦΜ
 και ΔΟΥ κάτοικος της
 Πόλης:....., Περιοχή:....., Οδός:....., Αριθμ.....
 και κάτοχος της τηλεφωνικής σύνδεσης:

(ΣΥΜΠΛΗΡΩΣΗ ΕΝΟΣ ΜΟΝΟ ΕΙΔΟΥΣ ΑΝΑ ΑΙΤΗΣΗ)

<input type="checkbox"/> Απλή Τηλεφωνική Σύνδεση PSTN	ΑΡΙΘΜΟΣ: (10ψήφιο)
<input type="checkbox"/> Βασική Σύνδεση ISDN-BRA	ΑΡΙΘΜΟΣ:(10ψήφιο)

Δηλώνω υπεύθυνα ότι εξουσιοδοτώ την εταιρείανόμιμα εκπροσωπούμενη από τον συνυπογράφοντα την παρούσα εξουσιοδότηση εκπρόσωπό της, να προβεί αντ' εμού και για λογαριασμό μου σε όλες τις δέουσες ενέργειες προκειμένου να λάβω την υπηρεσία που έχω επιλέξει στον παρακάτω Πίνακα.

Παροχή υπηρεσίας πλήρους τοπικού βρόχου	
Παροχή υπηρεσίας μεριζόμενου τοπικού βρόχου	
Παροχή υπηρεσίας Ενεργού Τοπικού Βρόχου με παράλληλη Φορητότητα Αριθμού	
Παροχή υπηρεσίας μετάβασης από Χονδρική Ευρυζωνική Πρόσβαση σε Πλήρη Αδεσμοποίητη Πρόσβαση στον Τοπικό Βρόχο	
Παροχή υπηρεσίας μετάβασης από Χονδρική Ευρυζωνική Πρόσβαση σε Πλήρη Αδεσμοποίητη Πρόσβαση στον Τοπικό Βρόχο με παράλληλη αίτηση φορητότητας	
Παροχή υπηρεσίας μετάβασης από Χονδρική Ευρυζωνική Πρόσβαση σε Μεριζόμενη Πρόσβαση στον Τοπικό Βρόχο	
Παροχή υπηρεσίας μετάβασης από Μεριζόμενη Πρόσβαση σε Πλήρη Αδεσμοποίητη Πρόσβαση	
Παροχή υπηρεσίας μετάβασης από Μεριζόμενη Πρόσβαση σε Πλήρη Αδεσμοποίητη Πρόσβαση με παράλληλη αίτηση φορητότητας	
Παροχή υπηρεσίας μετάβασης από Μεριζόμενη Πρόσβαση που παρέχεται από τον Πάροχο Α σε Μεριζόμενη Πρόσβαση που παρέχεται από τον Πάροχο Β	
Παροχή υπηρεσίας μετάβασης από Πλήρη Πρόσβαση που παρέχεται από τον Πάροχο Α σε Πλήρη Πρόσβαση που παρέχεται από τον Πάροχο Β	

Δηλώνω επίσης ότι είμαι γνώστης ότι η παρούσα εξουσιοδότηση ισοδυναμεί με καταγγελία της/των σχετικής/κών σύμβασης/σεων μου και διακοπή ορισμένων εκ των υπηρεσιών που περιγράφονται κατωτέρω και είναι αναγκαίο να τερματιστούν προκειμένου να λάβω την υπηρεσία που έχω δηλώσει στον ανωτέρω πίνακα:

- Υπηρεσία μεριζόμενης πρόσβασης

- Υπηρεσία πλήρους τοπικού βρόχου την οποία λάμβανα από την εταιρεία «.....»
[Συμπληρώνεται από τον αιτούντα]
- Υπηρεσία PSTN/ISDN καθώς και όλων των υπηρεσιών και διευκολύνσεων φωνητικής τηλεφωνίας που μου παρέχονται
- Υπηρεσία προεπιλογής που μου παρέχεται για την ανωτέρω τηλεφωνική σύνδεση
- Υπηρεσία επιλογής που μου παρέχεται για την ανωτέρω τηλεφωνική σύνδεση από τον πάροχο από τον οποίο επιθυμώ να πάρω την υπηρεσία που δηλώνεται στον ανωτέρω πίνακα
- Υπηρεσία πρόσβασης ADSL

Δεσμεύομαι να εξοφλήσω τον τελικό λογαριασμό που θα εκδοθεί για τις υπηρεσίες που ελάμβανα μέχρι σήμερα και των οποίων την διακοπή αιτούμαι δια της παρούσης καθώς και να επιστρέψω οιοσδήποτε τερματικές διατάξεις [κυριότητας του παρόχου] που μου έχουν δοθεί στα πλαίσια της μεταξύ μας σύμβασης και έχουν τυχόν εγκατασταθεί στον χώρο μου για την παροχή των λαμβανομένων υπηρεσιών. Σε περίπτωση που δεν τις επιστρέψω, δέχομαι να χρεωθώ για τις διατάξεις αυτές.

Τόπος & Ημερ/νία:

Ο Εξουσιοδοτών

Ο Εξουσιοδοτούμενος

Όνοματεπώνυμο :

Όνοματεπώνυμο :

Υπογραφή

Υπογραφή

ΠΑΡΑΡΤΗΜΑ 17. ΣΥΜΒΑΣΗ ΕΜΠΙΣΤΕΥΤΙΚΟΤΗΤΑΣ

Στα πλαίσια παροχής κάθε είδους υπηρεσίας Αδεσμοποίητης Πρόσβασης στον Τοπικό Βρόχο ή Συνεγκατάστασης ή και λοιπών συναφών υπηρεσιών δυνάμει της εκάστοτε ισχύουσας Προσφοράς Αναφοράς Αδεσμοποίητης Πρόσβασης στον Τοπικό Βρόχο, ο ΟΤΕ καθώς και η εταιρεία σας προτίθενται να γνωστοποιήσουν η μία προς την άλλη ορισμένες εμπιστευτικές και απόρρητες πληροφορίες στοιχεία και δεδομένα, εφεξής καλούμενα χάριν συντομίας ως «Εμπιστευτικές Πληροφορίες», οι οποίες είναι ιδιαίτερα ευαίσθητες και σημαντικές σε σχέση με το αντικείμενο δραστηριότητας που σχετίζεται με την επικείμενη συνεργασία τους.

Στα πλαίσια των ανωτέρω, δια του παρόντος ρητά συμφωνούνται και γίνονται αμοιβαία αποδεκτά τα ακόλουθα:

Τα συμβαλλόμενα μέρη συμφωνούν ότι απαγορεύεται η κοινοποίηση κάθε πληροφορίας η οποία φέρει εγγράφως τον χαρακτηρισμό <<εμπιστευτική>> ή <<απόρρητη>>. Σε περίπτωση προφορικής κοινοποίησης πληροφοριών οι οποίες χαρακτηρίζονται ως εμπιστευτικές, η εμπιστευτικότητα αυτών θα πρέπει να επιβεβαιωθεί και εγγράφως μέσα σε δέκα (10) ημέρες από την γνωστοποίηση αυτών στο άλλο συμβαλλόμενο μέρος. Ειδικότερα, για όσο χρονικό διάστημα οι συγκεκριμένες πληροφορίες παραμένουν εμπιστευτικές και απόρρητες και πάντως καθ' όλη τη διάρκεια της συνεργασίας τους απαγορεύεται σε κάθε μέρος να ανακοινώνει, αποκαλύπτει ή δημοσιοποιεί τις Εμπιστευτικές Πληροφορίες σε οποιονδήποτε τρίτο χωρίς την προηγούμενη έγγραφη και ρητή συγκατάθεση του άλλου μέρους.

Η ως άνω απαγόρευση κοινοποίησης δεν ισχύει εάν (α) οι εν λόγω Εμπιστευτικές Πληροφορίες έχουν ήδη δημοσιοποιηθεί, χωρίς παραβίαση υποχρέωσης εμπιστευτικότητας ή των όρων της παρούσης Συμβάσεως Εμπιστευτικότητας ιδίως επειδή είτε αυτές έχουν ήδη γίνει δημόσια γνωστές από το ίδιο το μέρος ή (β) η εν λόγω δημοσιοποίηση επιβάλλεται από την κείμενη Ελληνική Νομοθεσία ή με πράξη αρμόδιας Διοικητικής Αρχής ή με σχετική απόφαση Δικαστικής ή Εισαγγελικής Αρχής.

Κάθε μέρος εγγυάται ότι, για όσο χρονικό διάστημα οι συγκεκριμένες πληροφορίες παραμένουν εμπιστευτικές και απόρρητες και πάντως καθ' όλη τη διάρκεια της συνεργασίας του με το άλλο μέρος, θα χρησιμοποιούνται αποκλειστικά για τους σκοπούς για τους οποίους αρχικά διατέθηκαν ή/και για να επιτρέψουν στα Συμβαλλόμενα μέρη να εκπληρώσουν τις υποχρεώσεις τους στο πλαίσιο της Προσφοράς ή/και της μεταξύ τους σύμβασης ή/και να διεκδικήσουν τα δικαιώματά τους από τη σύμβαση. Κάθε μέρος εγγυάται ότι δεν θα κοινοποιήσει σε οποιονδήποτε τρίτο και δεν θα χρησιμοποιήσει καθ' οποιοδήποτε τρόπο προς όφελός του ή για οποιοδήποτε άλλο σκοπό πέραν της υλοποίησης της συμφωνίας Αδεσμοποίητης Πρόσβασης στον Τοπικό Βρόχο, μυστικά ή πληροφορίες, στοιχεία και δεδομένα που αφορούν την οργάνωση, την λειτουργία, τις υπηρεσίες, τα προϊόντα, τα πνευματικά ή οιασδήποτε άλλης φύσεως δικαιώματα και την πελατεία του. Ειδικά ο ΟΤΕ ρητά εγγυάται ότι οι πληροφορίες που λαμβάνονται από το χονδρικό του άκρο στα πλαίσια παροχής στον Τ.Π. υπηρεσιών Αδεσμοποίητης Πρόσβασης / Συνεγκατάστασης και λοιπών

συναφών υπηρεσιών δυνάμει της εν ισχύ Προσφοράς Αναφοράς δεν χρησιμοποιούνται (με οποιονδήποτε τρόπο) από το λιανικό άκρο του ΟΤΕ.

Οι ως άνω υποχρεώσεις καλύπτουν τα συμβαλλόμενα μέρη, τους υπαλλήλους και το προσωπικό αυτών, καθώς και κάθε τυχόν κάθε τυχόν εξωτερικό συνεργάτη ή οποιοδήποτε άλλο πρόσωπο δρα για λογαριασμό τους προς το σκοπό ή επ' ευκαιρίας υλοποίησης της συμφωνίας ΑΠΤΒ / Συνεγκατάστασης ή και λοιπών συναφών υπηρεσιών. Τα συμβαλλόμενα μέρη υπόσχονται και εγγυώνται ότι θα λάβουν κάθε απαραίτητο μέτρο προκειμένου να διασφαλιστεί η τήρηση της ως άνω δέσμευσης, από τα εν λόγω πρόσωπα (πρώην τελευταίο εδάφιο παραγράφου 2) Κατά την τήρηση του απορρήτου των Εμπιστευτικών Πληροφοριών αμφοτέρων των μερών, τα δεσμευόμενα πρόσωπα (σύμφωνα με το προηγούμενο εδάφιο), οφείλουν να καταβάλλουν τουλάχιστον την επιμέλεια που καταβάλλουν για τις Εμπιστευτικές Πληροφορίες του ιδίου μέρους και σε κάθε περίπτωση την επιμέλεια που επιβάλλεται από τις συναλλαγές.

Σε περίπτωση που κάποιο από τα συμβαλλόμενα μέρη παραβιάσει την ως άνω συνομολογηθείσα υποχρέωση προστασίας της εμπιστευτικότητας, είτε από αμέλεια είτε από δόλο, θα ευθύνεται έναντι του αντισυμβαλλόμενου για κάθε τυχόν ζημία που αυτός ήθελε υποστεί συνέπεια της ως άνω παραβίασης.

Οι συμβαλλόμενοι αναγνωρίζουν ότι η γνωστοποίηση εμπιστευτικών πληροφοριών μεταξύ τους, αφ' αυτής δεν συνιστά πρόταση συνεργασίας μεταξύ τους, ούτε συνιστά βάση οιασδήποτε άλλης συμφωνίας μεταξύ των μερών.

Στην περίπτωση που η συνεργασία μεταξύ των συμβαλλομένων μερών δεν προχωρήσει, τα συμβαλλόμενα μέρη οφείλουν να παύσουν άμεσα οιαδήποτε χρήση των εμπιστευτικών πληροφοριών, οι οποίες έχουν περιέλθει εν γνώσει τους σχετικά και να επιστρέψουν ή να καταστρέψουν όλες τις παραπάνω πληροφορίες, συμπεριλαμβανομένων τυχόν αντιγράφων ή άλλων εγγράφων και στοιχείων που εμπεριέχουν ή ενσωματώνουν αυτές τις εμπιστευτικές πληροφορίες.

Οι υποχρεώσεις των συμβαλλομένων μερών οι οποίες απορρέουν από την παρούσα σύμβαση παραμένουν ισχυρές επί δύο (2) έτη μετά τη με οποιαδήποτε τρόπο λύση της συμβατικής σχέσης ή της συνεργασίας που συνδέει τα μέρη. Ειδικά δε, τα στοιχεία που αφορούν την ακεραιότητα του δικτύου οποιουδήποτε εκ των συμβαλλομένων μερών, τα μέρη υποχρεούνται να μη τα γνωστοποιήσουν οποτεδήποτε μετά την καθ' οιονδήποτε τρόπο λύση της παρούσας.

Αποδέχομαι τους ως άνω όρους

ΠΑΡΑΡΤΗΜΑ 18. ΑΙΤΗΣΗ ΠΡΟΣΒΑΣΗΣ ΣΤΟ ΣΥΣΤΗΜΑ

Αρχική σελίδα

Αίτηση Πρόσβασης στο Ηλεκτρονικό Σύστημα Κατάθεσης Αιτήσεων Συνεγκατάστασης & Τοπικού Βρόχου του ΟΤΕ			
Στοιχεία Παρόχου		Στοιχεία Υπευθύνου	
Επωνυμία Παρόχου *	<input type="text"/>	Όνομα	<input type="text"/>
Διακριτικός Τίτλος *	<input type="text"/>	Επώνυμο *	<input type="text"/>
Α.Φ.Μ. *	<input type="text"/>	Αριθμός Τηλεφώνου 1 *	<input type="text"/>
Δ.Ο.Υ. *	-- Επιλέξτε ΔΟΥ --	Αριθμός Τηλεφώνου 2	<input type="text"/>
Διεύθυνση 1 *	<input type="text"/>	Αριθμός Τηλεφώνου 3	<input type="text"/>
Διεύθυνση 2	<input type="text"/>	Email *	<input type="text"/>
Διεύθυνση 3	<input type="text"/>	Username *	<input type="text"/>
Περιοχή & Νομός	<input type="text"/>		
Τ.Κ.	<input type="text"/>		
Αριθμός Τηλεφώνου 1 *	<input type="text"/>		
Αριθμός Τηλεφώνου 2	<input type="text"/>		
Αριθμός Τηλεφώνου 3	<input type="text"/>		
Φ.Α.Χ. *	<input type="text"/>		
Νόμιμος Εκπρόσωπος *	<input type="text"/>		
Αριθμός Μητρώου *	<input type="text"/>		
<input type="button" value="Αποστολή"/>		<input type="button" value="Καθαρισμός Πεδίων"/>	

ΠΑΡΑΡΤΗΜΑ 19. ΠΙΝΑΚΑΣ ΠΑΡΕΧΟΜΕΝΩΝ ΠΛΗΡΟΦΟΡΙΩΝ ΑΠΟ ΤΟΝ ΟΤΕ**19.1. ΓΕΝΙΚΕΣ ΠΛΗΡΟΦΟΡΙΕΣ ΣΤΟΝ ΔΙΚΤΥΑΚΟ ΤΟΠΟ ΤΟΥ ΟΤΕ**

1. Κατάλογος των Αστικών Κέντρων (ΑΚ.) ΟΤΕ.
2. Όρια ΑΚ: τα ελάχιστα ψηφία που, σύμφωνα με το ΕΣΑ, απαιτούνται για τον καθορισμό του ΑΚ που ανήκει ο συνδρομητής.
3. Τυπικές πληροφορίες για το τηλεπικοινωνιακό δίκτυο (π.χ. ονομαστικές τιμές χαρακτηριστικών Τοπικού Βρόχου).
4. Πληροφορίες αναφορικά με τα τυπικά χαρακτηριστικά των καλωδίων, συμπεριλαμβανομένου του τύπου και της ποιότητας αυτών.
5. Περιγραφή διαδικασιών παροχής Τοπικού Βρόχου & Συνεγκατάστασης.

19.2. ΓΕΝΙΚΕΣ ΠΛΗΡΟΦΟΡΙΕΣ ΣΤΟ ΠΛΗΡΟΦΟΡΙΑΚΟ ΣΥΣΤΗΜΑ ΤΟΥ ΟΤΕ

1. Πίνακας κέντρων Συνεγκατάστασης, ανά τύπο συνεγκατάστασης: Χαρακτηριστικά (κλιματισμός, παροχή εναλλασσόμενου ή και συνεχούς ρεύματος, κλπ), χωρητικότητα (εγκατεστημένη/κατειλημμένη/ελεύθερη) και αριθμός Παρόχων ανά τύπο συνεγκατάστασης, αρχικό κόστος κατασκευής χώρου ΦΣ (Κα) και κόστος επεκτάσεων ΦΣ (Κε).
2. Τυπική τεχνική περιγραφή των έργων που τυχόν απαιτούνται για τη διαμόρφωση υπηρεσιών συνεγκατάστασης (χώρος φυσικής συνεγκατάστασης, ΦΥΠ).
3. Ειδικές πληροφορίες ανά θέση φυσικής συνεγκατάστασης για το συγκεκριμένο κέντρο, ενδιαφέροντος του Τ.Π. (κατόψεις, σχέδια, κλπ).
4. Τεχνικές προδιαγραφές συνεγκατάστασης.
5. Συνολικό αριθμό Τοπικών Βρόχων Αστικού Κέντρου, αριθμός βρόχων που χρησιμοποιούνται, ποσοστό ελεύθερων βρόχων ΑΚ, Ενεργοί / Ανενεργοί βρόχοι ΑΚ.
6. Επικαιροποιημένο διευθυνσιολόγιο για όλη την Επικράτεια.
7. Φυσική τοποθεσία Κεντρικού Κατανεμητή Μικτονόμησης ΟΤΕ.
8. Μέσο/μέγιστο μήκος Τοπικού βρόχου ανά ΑΚ.
9. Όρια ΑΚ: Γεωγραφικά όρια Αστικού Κέντρου (ΑΚ.)

19.3. ΕΙΔΙΚΕΣ ΠΛΗΡΟΦΟΡΙΕΣ

1. Φυσική τοποθεσία (διεύθυνση) του Τοπικού Κατανεμητή Μικτονόμησης ΟΤΕ και γεωγραφική κάλυψη. Ως γεωγραφική κάλυψη Τοπικού Κατανεμητή Μικτονόμησης ΟΤΕ ορίζονται οι δρόμοι /οδοί στους οποίους τερματίζουν οι τοπικοί υπο-βρόχοι, οι οποίοι εκκινούν από τον εν λόγω τοπικό κατανεμητή.
2. Πληροφορίες σχετικά με τις PCM γραμμές ανά ΑΚ
3. Μέσο/μέγιστο Μήκος ΤοΥΒ ανά ΤΚΜ.
4. Μήκος από ΑΚ έως ΤΚΜ ανά ΤΚΜ.
5. Συνολικό αριθμό ΤοΥΒ ανά ΤΚΜ.

6. Πληροφορίες ΚΚΜ και Ενδιάμεσου Κατανεμητή ανά Αστικό Κέντρο (χωρητικότητα, ποσοστό που χρησιμοποιείται, κλπ.).

19.4. ΠΛΗΡΟΦΟΡΙΕΣ ΓΙΑ ΔΙΑΧΕΙΡΙΣΗ ΦΑΣΜΑΤΟΣ ΚΑΙ ΕΓΧΥΣΗ ΙΣΧΥΟΣ ΣΤΟ ΔΙΚΤΥΟ ΠΡΟΣΒΑΣΗΣ.

Σύμφωνα με τον κανονισμό Διαχείρισης φάσματος και έγχυσης ισχύος στο δίκτυο πρόσβασης, και για την παροχή των απαιτούμενων πληροφοριών, θα αναρτώνται οι εξής πίνακες στο Π.Σ. ΟΤΕ:

1. Πίνακας με την Προσαρμοσμένη ηλεκτρική απόσταση (σε dB) των σημείων εισαγωγής σημάτων τοπικού υποβρόχου, για τα σημεία όπου έχει ήδη εγκατασταθεί ενεργός εξοπλισμός παροχής ευρυζωνικών υπηρεσιών με χρήση της τεχνολογίας xDSL ή πρόκειται να εγκατασταθεί και έχουν πραγματοποιηθεί οι σχετικές μετρήσεις. Ο Πίνακας θα περιλαμβάνει, κατ' ελάχιστον, τον κωδικό του σημείου εισαγωγής σημάτων τοπικού υποβρόχου που μετρήθηκε, την τιμή της προσαρμοσμένης ηλεκτρικής απόστασης και τις τιμές των μετρήσεων από τις οποίες προέκυψε, τη διεύθυνση στην οποία έχει τοποθετηθεί το συγκεκριμένο σημείο ή τις γεωγραφικές συντεταγμένες αν δεν υπάρχει διεύθυνση και την ημερομηνία και την ώρα διενέργειας της μέτρησης.
2. Πίνακας με το χρονοπρογραμματισμό διενέργειας μετρήσεων σε σημεία εισαγωγής σημάτων τοπικού υποβρόχου. Ο Πίνακας θα περιλαμβάνει, κατ' ελάχιστον, τον αριθμό του σημείου εισαγωγής σημάτων τοπικού υποβρόχου που πρόκειται να μετρηθεί, τη διεύθυνση στην οποία έχει τοποθετηθεί ή τις γεωγραφικές συντεταγμένες αν δεν υπάρχει διεύθυνση, την ημερομηνία και την ώρα διενέργειας της μέτρησης.

ΠΑΡΑΡΤΗΜΑ 20. ΔΙΑΔΙΚΑΣΙΑ ΕΝΗΜΕΡΩΣΗΣ Τ.Π. ΓΙΑ ΜΕΤΑΖΕΥΞΕΙΣ ΣΥΝΔΡΟΜΗΤΩΝ

- 20.1.** Σε περίπτωση κατά την οποία ο ΟΤΕ σχεδιάζει τη μεταφορά συνδρομητών από ΑΚ σε υφιστάμενο ΑΚ, άλλως σε ΑΚ το οποίο θα συσταθεί, οφείλει να ενημερώνει εγγράφως τους Τ.Π. που είναι συνεγκατεστημένοι- ανεξάρτητα από τον τύπο συνεγκατάστασης- στο ΑΚ από το οποίο θα μεταφερθούν οι συνδρομητές. Την ίδια ενημέρωση οφείλει να απευθύνει ο ΟΤΕ και προς τους Τ.Π. που έχουν εκδηλώσει ενδιαφέρον να συνεγκατασταθούν με οποιοδήποτε τρόπο (Φυσική Συνεγκατάσταση μέσω ετήσιου χρονοπρογραμματισμού ή ad-hoc, Εικονική Συνεγκατάσταση, Απομακρυσμένη Συνεγκατάσταση) στο εν λόγω ΑΚ. Συγκεκριμένα, ακολουθείται η κάτωθι διαδικασία:
- 20.2.** Ο ΟΤΕ ενημερώνει εγγράφως τους συνεγκατεστημένους Τ.Π. ότι σχεδιάζει τη μεταφορά των συνδρομητών του τουλάχιστον ένα χρόνο πριν την εκτιμώμενη έναρξη της διαδικασίας μεταφοράς, αναφέροντας τις ακόλουθες πληροφορίες:
- 20.2.1.** Το ΑΚ στο οποίο έχει προγραμματιστεί μεταφορά.
 - 20.2.2.** Το πλήθος των μεταφερόμενων συνδρομητών των Τ.Π. και στοιχεία προσδιορισμού τους (π.χ. όρια δρόμων, KV/ONU, κλπ)
 - 20.2.3.** Τον προγραμματισμένο χρόνο έναρξης της διαδικασίας μεταφοράς.
 - 20.2.4.** Τον εκτιμώμενο απαιτούμενο χρόνο για την ολοκλήρωση της διαδικασίας μεταφοράς.
- Στην ενημέρωση του ο ΟΤΕ θα αναφέρει επιπλέον ότι εφόσον οι Τ.Π. επιθυμούν, έχουν τη δυνατότητα να αιτηθούν συνεγκατάσταση στο νέο ΑΚ αναλαμβάνοντας το σχετικό κόστος συνεγκατάστασης. Για το χρονικό διάστημα του ενός έτους και μέχρι να πραγματοποιηθεί η μεταφορά, οι τοπικοί βρόχοι των Τ.Π. θα παραμείνουν ενεργοί στο ΑΚ από το οποίο θα γίνει η μεταφορά και οι Τ.Π. θα εξακολουθούν να μπορούν να καταθέτουν αιτήματα τοπικών βρόχων στο εν λόγω ΑΚ.
- 20.3.** Ο ΟΤΕ θα επιβεβαιώνει εγγράφως στους συνεγκατεστημένους Τ.Π., ότι θα πραγματοποιηθεί η μεταφορά των συνδρομητών τουλάχιστον έξι μήνες πριν την προγραμματισμένη έναρξη της διαδικασίας μεταφοράς
- 20.4.** Ειδικά, σε κατ' επείγουσες περιπτώσεις, το χρονικό διάστημα, ενός έτους, υποχρέωσης του ΟΤΕ να ενημερώσει τους Τ.Π., μπορεί να περιοριστεί σε έξι μήνες. Στην περίπτωση αυτή, η έγγραφη ενημέρωση του ΟΤΕ προς τους Τ.Π., η οποία θα κοινοποιείται υποχρεωτικά και στην ΕΕΤΤ, θα πρέπει να είναι πλήρως αιτιολογημένη αναφορικά με το κατ' επείγον της διαδικασίας.

ΠΑΡΑΡΤΗΜΑ 21. ΟΠΙΣΘΟΖΕΥΞΗ ΔΙΕΠΑΦΗΣ ETHERNET

Ο ΟΤΕ παρέχει την υπηρεσία οπισθόζευξης Ethernet από Τοπικό Καταμεμητή Μικτονόμησης του ΟΤΕ, στο οποίο ο Τ.Π. διαθέτει υπηρεσίες συνεγκατάστασης, έως το ΑΚ στο οποίο ανήκει ο Τοπικό Καταμεμητή Μικτονόμησης. Προϋπόθεση για την παροχή από τον ΟΤΕ σκοτεινής ίνας, αποτελεί η αδυναμία παροχής πρόσβασης σε αγωγή της αντίστοιχης διαδρομής.

Η αρχιτεκτονική οπισθόζευξης οπτικής ίνας σε εξοπλισμό Τ.Π. για την παροχή οπισθόζευξης διεπαφής Ethernet περιγράφεται στο Σχήμα 1.

Ειδικότερα, για την σύνδεση του εξοπλισμού του Τ.Π. θα παρέχεται από τον ΟΤΕ ζευγάρι οπτικών ινών μέχρι την καμπίνα του Τ.Π., μέσω του φρεατίου καμπίνας ΟΤΕ και του ΦΥΠ που έχει κατασκευαστεί πλησίον αυτού. Ο Τ.Π. θα είναι υπεύθυνος για την κατασκευή της απαραίτητης υποδομής σωληνώσεως μεταξύ του ΦΥΠ και του χώρου εγκατάστασης της καμπίνας του, συμπεριλαμβανομένης και της εισαγωγής σε αυτή. Ο ΟΤΕ θα εισάγει οπτικό καλώδιο στην καμπίνα του Τ.Π., μέσω της ως άνω υποδομής σωληνώσεως ΦΥΠ-καμπίνας Τ.Π., και θα τερματίζει ζεύγος οπτικών ινών σε οπτικό καταμεμητή ιδιοκτησίας του εντός της καμπίνας του Τ.Π..

Το εν λόγω ζεύγος οπτικών ινών θα οδηγείται μέσω των υποδομών του ΟΤΕ στο κέντρο του ΟΤΕ και καταλαμβάνει μία διεπαφή Ethernet στο Ethernet Switch, που συγκεντρώνει και την κίνηση των συνδρομητών ΟΤΕ. Στον πάροχο θα παρέχεται μία ανεξάρτητη διεπαφή Ethernet στο ίδιο switch, μέσω της οποίας θα του δίδεται η δυνατότητα να συγκεντρώσει την κίνηση από πολλαπλές οπισθοζεύξεις οπτικής ίνας διεπαφής Ethernet.

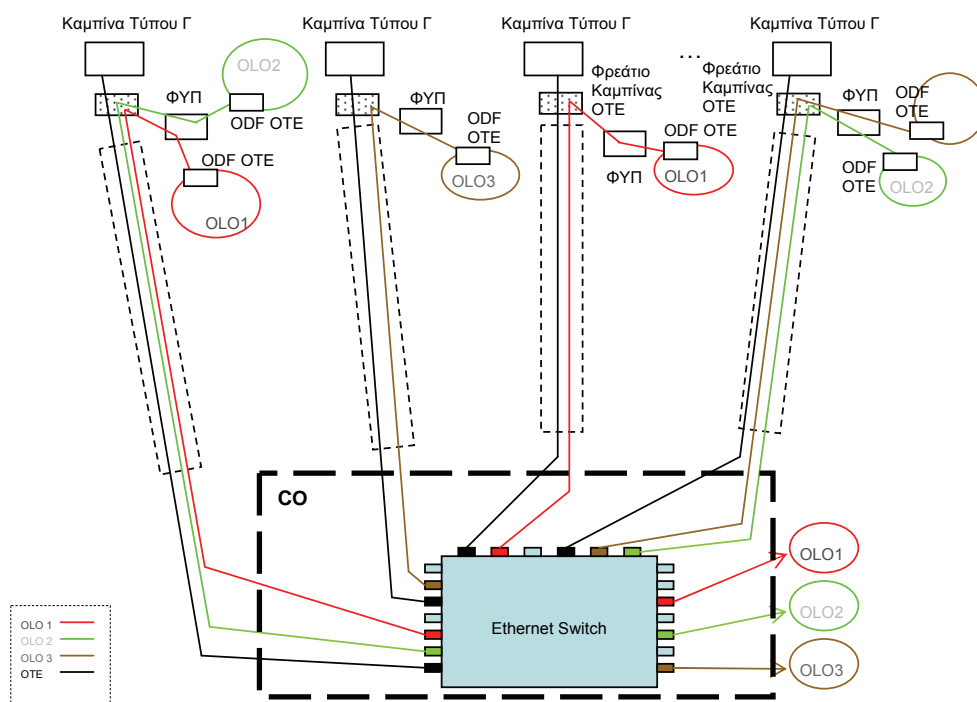

Σχήμα 1: Οπισθόζευξη διεπαφής Ethernet

Στην καμπίνα του παρόχου ο ΟΤΕ δεν θα εγκαθιστά ενεργό εξοπλισμό αλλά θα παρέχει μόνο οπτική διεπαφή 1GE. Οποιαδήποτε μετατροπή απαιτείται για την σύνδεση σε αυτή του ενεργού εξοπλισμού του παρόχου (π.χ. από ηλεκτρική σε οπτική κλπ) αυτή θα επιβαρύνει τον Τ.Π.

ΠΑΡΑΡΤΗΜΑ 22. ΥΠΟΔΕΙΓΜΑΤΑ ΕΓΓΥΗΤΙΚΩΝ ΕΠΙΣΤΟΛΩΝ**22.1. ΕΓΓΥΗΤΙΚΗ ΕΠΙΣΤΟΛΗ ΓΙΑ ΤΗΝ ΟΜΑΛΗ ΕΞΟΦΛΗΣΗ ΛΗΞΙΠΡΟΘΕΣΜΩΝ
ΟΦΕΙΛΩΝ ΑΠΟ ΣΥΜΒΑΣΗ ΠΛΗΡΩΣ ΑΔΕΣΜΟΠΟΙΗΤΗΣ Η / ΚΑΙ ΜΕΡΙΖΟΜΕΝΗΣ
ΠΡΟΣΒΑΣΗΣ ΣΤΟΝ ΤΟΠΙΚΟ ΒΡΟΧΟ / Η ΣΥΝΕΓΚΑΤΑΣΤΑΣΗΣ**

ΤΙΤΛΟΣ ΤΡΑΠΕΖΑΣ ΚΑΙ
ΠΛΗΡΗΣ ΔΙΕΥΘΥΝΣΗ ΤΗΣ

ΠΡΟΣ: Τον ΟΡΓΑΝΙΣΜΟ ΤΗΛΕΠΙΚΟΙΝΩΝΙΩΝ ΤΗΣ ΕΛΛΑΔΟΣ Α.Ε.

ΕΓΓΥΗΤΙΚΗ ΕΠΙΣΤΟΛΗ ΑΡΙΘΜ. :

Με την παρούσα εγγυητική επιστολή εγγυόμαστε ανέκκλητα και ανεπιφύλακτα παραιτούμενοι του δικαιώματος της διαιρέσεως και διζήσεως ως αυτοφειλέτες, υπέρ της εταιρίας μέχρι του ποσού των Ευρώ για την από αυτόν προς εσάς ομαλή εξόφληση οφειλών που απορρέουν από την υπ' αριθμόν/(ημερομηνία)..... μεταξύ σας Σύμβαση Πλήρως Αδεσμοποίητης ή / και Μεριζόμενης Πρόσβασης στον Τοπικό Βρόχο / ή Συνεγκατάστασης {συμπληρώνεται κατά περίπτωση ανάλογα με την παρεχόμενη υπηρεσία}.

Η εγγύηση αυτή παρέχεται υπέρ της εν λόγω Εταιρίας προς εσάς από σήμερα και μέχρι την..... και καλύπτει καθόλο το χρόνο της ισχύος της όλες τις κύριες οφειλές, τόκους υπερημερίας και δαπάνες και εν γένει όλες τις υποχρεώσεις της, οι οποίες απορρέουν από την ως άνω σύμβαση.

Σε όλη τη διάρκεια ισχύος της δικαιούστε με εξώδικη επιστολή σας επιδιδόμενη με δικαστικό επιμελητή, που θα μας απευθύνετε, συνοδευόμενη από υπεύθυνη δήλωση του νομίμου εκπροσώπου σας, ότι οι οφειλές της πρωτοφειλέτριας, για τις οποίες καταπίπτει η παρούσα, προέρχονται αποκλειστικά και μόνο από την ως άνω σύμβαση (προσδιορίζεται κατά περίπτωση σύμφωνα με την παράγραφο 1) τιμολογηθείσες σύμφωνα με τις εκάστοτε εν ισχύ αποφάσεις της Εθνικής Επιτροπής Τηλεπικοινωνιών και Ταχυδρομείων (Ε.Ε.Τ.Τ.) και τη σχετική νομοθεσία, την οποία επιστολή θα πρέπει να έχετε προηγουμένως και προ τριάντα (30) ημερών κοινοποιήσει με δικαστικό επιμελητή στη πρωτοφειλέτρια, προσκομίζοντας μας το σχετικό αποδεικτικό επίδοσης, να κηρύσσετε την κατάπτωση της παρούσας, οπότε εμείς υποχρεούμαστε να σας καταβάλουμε ολικά ή μερικά εντός τριών (3) ημερών χωρίς από μέρους μας καμίας αντίρρησης ή ένστασης και χωρίς να ερευνηθεί το βάσιμο ή μη της απαίτησης, το ποσό που δηλώνεται ότι καταπίπτει τοις μετρητοίς.

Η παρούσα ισχύει μέχρις ότου αυτή μας επιστραφεί ή μέχρις ότου λάβουμε έγγραφη δήλωση σας ότι μπορούμε να θεωρήσουμε την Τράπεζα μας απαλλαγμένη από κάθε σχετική υποχρέωση και σε κάθε περίπτωση μέχρι την

Αποδεχόμαστε δε να εξετάσουμε αίτημα παράτασης της ισχύος της εγγύησης, ύστερα από σχετικό έγγραφο της πρωτοφειλέτριας, με την προϋπόθεση ότι το σχετικό αίτημα θα μας υποβληθεί πριν την ημερομηνία λήξης της και σε κάθε περίπτωση μέχρι την.....

Κάθε διαφορά που προκύπτει μεταξύ σας και αναφέρεται στην ανωτέρω εγγύηση ή στη δηλούμενη κατάπτωση δεν αναιρεί ούτε αναστέλλει την υποχρέωση μας για την καταβολή του ποσού που καταπίπτει.

Σε περίπτωση κατάπτωσης της εγγύησης το ποσό της κατάπτωσης υπόκειται στο εκάστοτε ισχύον τέλος χαρτοσήμου.

Βεβαιώνουμε ότι το ποσό των εγγυήσεων μας που έχουν δοθεί, μαζί με το ποσό της εγγύησης αυτής, δεν υπερβαίνει το όριο των εγγυήσεων που έχει καθορισθεί από το Υπουργείο Οικονομίας και Οικονομικών για την Τράπεζά μας.

Εξουσιοδοτημένη υπογραφή

22.2. ΟΜΑΛΗ ΕΞΟΦΛΗΣΗ ΑΜΦΙΣΒΗΤΟΥΜΕΝΩΝ ΟΦΕΙΛΩΝ

ΤΙΤΛΟΣ ΤΡΑΠΕΖΑΣ ΚΑΙ
ΠΛΗΡΗΣ ΔΙΕΥΘΥΝΣΗ ΤΗΣ

ΠΡΟΣ: Τον ΟΡΓΑΝΙΣΜΟ ΤΗΛΕΠΙΚΟΙΝΩΝΙΩΝ ΤΗΣ ΕΛΛΑΔΟΣ Α.Ε.

ΕΓΓΥΗΤΙΚΗ ΕΠΙΣΤΟΛΗ ΑΡΙΘΜ.:

- 1) Με την παρούσα εγγυητική επιστολή εγγυόμαστε ανέκκλητα και ανεπιφύλακτα παραιτούμενοι του δικαιώματος της διαιρέσεως και διζήσεως ως αυτοφειλέτες, υπέρ της εταιρείας μέχρι του ποσού των Ευρώ για την από αυτήν προς εσάς ομαλή εξόφληση των αμφισβητούμενων οφειλών που απορρέουν από την υπ' αριθμόν/(ημερομηνία)..... μεταξύ σας Σύμβαση Πλήρως Αδεσμοποίητης ή / και Μεριζόμενης Πρόσβασης στον Τοπικό Βρόχο / ή Συνεγκατάστασης {*συμπληρώνεται κατά περίπτωση ανάλογα με την παρεχόμενη υπηρεσία*}. οι οποίες έχουν υπαχθεί προς επίλυση στην Μικτή Επιτροπή Εμπειρογνομόνων του άρθρουτης ισχύουσας Προσφοράς Αναφοράς Πλήρως Αδεσμοποίητης Πρόσβασης στον Τοπικό Βρόχο και τις Συναφείς ευκολίες του ΟΤΕ και οι οποίες αφορούν χρεώσεις για, ή και (ΜΟΝΟ ΣΤΗΝ ΠΕΡΙΠΤΩΣΗ ΠΟΥ Η ΕΓΓΥΗΤΙΚΗ ΠΑΡΕΧΕΤΑΙ ΑΠΟ ΤΟΝ ΟΤΕ) ρήτρες για την τήρηση από τον ΟΤΕ των όρων της Συμφωνίας Βασικού Επιπέδου Υπηρεσιών του Παραρτήματοςτης ισχύουσας Προσφοράς Αναφοράς Πλήρως Αδεσμοποίητης Πρόσβασης στον Τοπικό Βρόχο και Συναφών Ευκολιών και της υπ' αριθμόν μεταξύ σας Σύμβασης,
- 2) {ΑΝΑΛΥΤΙΚΟΣ ΚΑΤΑΛΟΓΟΣ ΟΦΕΙΛΟΜΕΝΩΝ ΠΟΣΩΝ ΚΑΙ ΑΙΤΙΑ ΟΦΕΙΛΗΣ}.
- 3) Η εγγύηση αυτή παρέχεται υπέρ της εν λόγω Εταιρίας προς εσάς από σήμερα και μέχρι την {ελάχιστη διάρκεια ορίζεται σε τέσσερις (4) μήνες από την έκδοσή της} και καλύπτει, καθόλο το χρόνο της ισχύος της, όλες τις κύριες οφειλές, τόκους υπερημερίας και δαπάνες αναφορικά με τα ποσά που αναφέρονται στην παράγραφο 2 της παρούσας.
- 4) Σε όλη τη διάρκεια ισχύος της δικαιούστε με εξώδικη επιστολή σας επιδιδόμενη με δικαστικό επιμελητή, που θα μας απευθύνετε, συνοδευόμενη από υπεύθυνη δήλωση του νομίμου εκπροσώπου σας, ότι οι οφειλές της πρωτοφειλέτριας, για τις οποίες καταπίπτει η παρούσα αφορούν αποκλειστικά και μόνο τις υπό αμφισβήτηση οφειλές που ορίζονται στην παράγραφο 2 της παρούσας την οποία επιστολή θα πρέπει να έχετε προηγουμένως και προ δέκα (10) ημερών κοινοποιήσει με δικαστικό επιμελητή στην πρωτοφειλέτρια, προσκομίζοντάς μας το σχετικό αποδεικτικό επίδοσης, να κηρύσσετε την κατάπτωση της παρούσας, οπότε εμείς υποχρεούμαστε να σας καταβάλουμε ολικά ή μερικά εντός τριών (3) ημερών χωρίς από μέρους μας καμίας αντίρρησης ή ένστασης και χωρίς να ερευνηθεί το βάσιμο ή μη της απαίτησης, το ποσό που δηλώνεται ότι καταπίπτει τοις μετρητοίς.
- 5) Η παρούσα ισχύει μέχρις {ελάχιστη διάρκεια ορίζεται σε τέσσερις (4) μήνες από την έκδοσή της}. Αποδεχόμαστε δε να παρατείνουμε την ισχύ της εγγύησης, ύστερα από σχετικό έγγραφο

της πρωτοφειλέτριας, με την προϋπόθεση ότι το σχετικό αίτημα θα μας υποβληθεί πριν την ημερομηνία λήξης.

- 6) Σε περίπτωση κατάπτωσης της εγγύησης, το ποσό της κατάπτωσης υπόκειται στο εκάστοτε ισχύον τέλος χαρτοσήμου.
- 7) Βεβαιώνουμε ότι το ποσό των εγγυήσεων μας που έχουν δοθεί, μαζί με το ποσό της εγγύησης αυτής, δεν υπερβαίνει το όριο των εγγυήσεων που έχει καθορισθεί από το Υπουργείο Οικονομίας και Οικονομικών για την Τράπεζα μας.

22.3. ΕΓΓΥΗΤΙΚΗ ΕΠΙΣΤΟΛΗ ΠΡΟΣ ΟΤΕ ΓΙΑ ΤΗΝ ΠΑΡΟΧΗ ΥΠΗΡΕΣΙΩΝ ΣΥΝΕΓΚΑΤΑΣΤΑΣΗΣ ΟΠΟΥ ΑΠΑΙΤΕΙΤΑΙ Η ΔΙΑΜΟΡΦΩΣΗ ΧΩΡΩΝ

ΤΙΤΛΟΣ ΤΡΑΠΕΖΑΣ ΚΑΙ
ΠΛΗΡΗΣ ΔΙΕΥΘΥΝΣΗ ΤΗΣ

ΠΡΟΣ ΤΟΝ:

ΟΡΓΑΝΙΣΜΟ ΤΗΛΕΠΙΚΟΙΝΩΝΙΩΝ ΤΗΣ ΕΛΛΑΔΟΣ Α.Ε.

Κηφισίας 99, Μαρούσι Αττικής

ΕΓΓΥΗΤΙΚΗ ΕΠΙΣΤΟΛΗ ΑΡΙΘΜ. :

Με την παρούσα εγγυητική επιστολή εγγυόμαστε ανέκκλητα και ανεπιφύλακτα παραιτούμενοι του δικαιώματος της διαιρέσεως και διζήσεως ως αυτοφειλέτες, υπέρ της εταιρίαςμέχρι του ποσού των Ευρώ για την από αυτήν προς εσάς ομαλή εξόφληση οφειλών που απορρέουν από την υπ' αριθμόν/(ημερομηνία).....μεταξύ σας Σύμβαση Πλήρως Αδεσμοποίητης ή / και Μεριζόμενης Πρόσβασης στον Τοπικό Βρόχο / ή Συνεγκατάστασης {συμπληρώνεται κατά περίπτωση ανάλογα με την παρεχόμενη υπηρεσία} και συγκεκριμένα για επέκταση / κατασκευή / διαμόρφωση (συμπληρώνεται κατά περίπτωση) χώρου στο Αστικό Κέντρο.....

Η εγγύηση αυτή παρέχεται υπέρ της εν λόγω Εταιρίας προς εσάς από σήμερα και μέχρι την..... και καλύπτει καθόλο το χρόνο της ισχύος της όλες τις κύριες οφειλές, τόκους υπερημερίας και δαπάνες και εν γένει όλες τις υποχρεώσεις της, οι οποίες απορρέουν από την ως άνω σύμβαση. Σε όλη τη διάρκεια ισχύος της δικαιούστε με επιστολή σας, που θα μας απευθύνετε, συνοδευόμενη από υπεύθυνη δήλωση του νομίμου εκπροσώπου σας ότι οι οφειλές της πρωτοφειλέτριας, για τις οποίες καταπίπτει η παρούσα προέρχονται αποκλειστικά και μόνο από την ως άνω σύμβαση {προσδιορίζεται κατά περίπτωση σύμφωνα με την παράγραφο 1} να κηρύσσετε την κατάπτωση της παρούσας, οπότε εμείς υποχρεούμαστε να σας καταβάλουμε ολικά ή μερικά (ανάλογα με την απαίτησή σας) εντός τριών (3) ημερών χωρίς από μέρους μας καμία αντίρρηση ή ένσταση και χωρίς να ερευνηθεί το βάσιμο ή μη της απαίτησης, το ποσό που δηλώνεται ότι καταπίπτει τοις μετρητοίς.

Η παρούσα ισχύει μέχρις ότου αυτή μας επιστραφεί ή μέχρις ότου λάβουμε έγγραφη δήλωση σας ότι μπορούμε να θεωρήσουμε την Τράπεζα μας απαλλαγμένη από κάθε σχετική υποχρέωση και πάντως όχι πέραν της.....

Αποδεχόμαστε να παρατείνουμε την ισχύ δε της εγγύησης ύστερα από σχετικό έγγραφο της πρωτοφειλέτριας με την προϋπόθεση ότι το σχετικό αίτημα θα μας υποβληθεί πριν την ημερομηνία λήξης της και σε κάθε περίπτωση μέχρι την...../...../.....

Κάθε διαφορά που προκύπτει μεταξύ σας και αναφέρεται στην ανωτέρω εγγύηση ή στη δηλούμενη κατάπτωση δεν αναιρεί ούτε αναστέλλει την υποχρέωση μας για την καταβολή του ποσού που καταπίπτει.

Σε περίπτωση κατάπτωσης της εγγύησης το ποσό της κατάπτωσης υπόκειται στο εκάστοτε ισχύον τέλος χαρτοσήμου.

Βεβαιώνουμε ότι το ποσό των εγγυήσεων μας που έχουν δοθεί, μαζί με το ποσό της εγγύησης αυτής, δεν υπερβαίνει το όριο των εγγυήσεων που έχει καθορισθεί από το Υπουργείο Οικονομίας και Οικονομικών για την Τράπεζά μας.

Εξουσιοδοτημένη Υπογραφή

ΠΑΡΑΡΤΗΜΑ 23. ΔΙΑΘΕΣΗ ΕΗΖ ΣΕ ΧΩΡΟΥΣ ΦΣ**23.1. ΠΕΡΙΓΡΑΦΗ ΔΙΑΘΕΣΗΣ ΕΗΖ**

- 23.1.1. Η υποστήριξη από ΕΗΖ θα παρέχεται στα ΑΚ όπου υπάρχει επάρκεια. Ο κατάλογος των ΑΚ όπου υπάρχει επάρκεια με βάση τα στοιχεία καταναλώσεων του ΟΤΕ και προβλέψεις κατανάλωσης για τους Τ.Π. θα καταρτίζεται ετησίως και θα ενημερώνονται επ' αυτού οι Τ.Π..
- 23.1.2. Για τα ΑΚ που έχουν επάρκεια σε ΕΗΖ θα δημιουργηθεί μία υπηρεσία υποστήριξης από ΕΗΖ, η οποία θα περιλαμβάνει εφάπαξ και μηνιαίο τέλος.
- 23.1.3. Προϋπόθεση για να λάβει κάποιος Τ.Π. την υπηρεσία, είναι η αποστολή σχετικού αιτήματος προς τον ΟΤΕ με ταυτόχρονη κοινοποίηση και στους υπόλοιπους Τ.Π.
- 23.1.4. Επειδή για τεχνικούς λόγους δεν είναι δυνατή η παροχή από τον ΟΤΕ ηλεκτρικής ισχύος από ΕΗΖ σε κάθε Τ.Π. μεμονωμένα, αλλά αυτή είναι δυνατή μόνο ταυτόχρονα σε όλους τους Τ.Π. που είναι εγκατεστημένοι με ΦΣ στο συγκεκριμένο ΑΚ, η υποστήριξη χώρου ΦΣ από ΕΗΖ σε ένα ΑΚ, συνεπάγεται την παροχή της υπηρεσίας σε όλους ανεξαιρέτως τους Τ.Π. που διαθέτουν ΦΣ στο εν λόγω ΑΚ. Εφόσον εισέλθει ένας νέος Πάροχος στο χώρο ΦΣ ενός ΑΚ, όπου οι Τ.Π. που είναι ήδη εγκατεστημένοι έχουν λάβει την υπηρεσία υποστήριξης από ΕΗΖ, ο Τ.Π. αυτός λαμβάνει επίσης υποχρεωτικά την υπηρεσία.
- 23.1.5. Οι Τ.Π. θα υποβάλλουν ανά εξάμηνο, (Ιούνιο και Δεκέμβριο), προβλέψεις των καταναλώσεων ηλεκτρικού ρεύματος για κάθε χώρο ΦΣ με χρονικό ορίζοντα τριετίας. Οι Τ.Π. οφείλουν να εξασφαλίζουν ότι οι προβλέψεις αυτές είναι κατά το δυνατό ρεαλιστικές και δεν αποκλίνουν σημαντικά από την πραγματική κατανάλωση.
- 23.1.6. Οι συνδέσεις των ΑΚ στο ΕΗΖ του ΟΤΕ, θα πραγματοποιούνται με ρυθμό πέντε (5) περίπου το μήνα, εκτός της πρώτης ομάδας, όπου θα πραγματοποιείται η σύνδεση στο ΕΗΖ περίπου δέκα (10) ΑΚ. Η σύνδεση καθεμιάς από τις ομάδες των πέντε (5) ΑΚ θα πραγματοποιείται έως το τέλος του επόμενου ημερολογιακού μήνα από εκείνου που πραγματοποιήθηκαν οι συνδέσεις των χώρων ΦΣ των ΑΚ της προηγούμενης ομάδας.
- 23.1.7. Η σύνδεση στο ΕΗΖ για τα ΑΚ της πρώτης δεκάδας, αναμένεται να έχει ολοκληρωθεί εντός χρονικού διαστήματος 60 ημερολογιακών ημερών από την αποστολή των σχετικών αιτημάτων των Τ.Π. προς τον ΟΤΕ. Οι υπόλοιπες πεντάδες θα παραδίδονται ανά μήνα.
- 23.1.8. Για κάθε χώρο ΦΣ που αναφέρεται ανωτέρω η ημερομηνία έναρξης της παροχής της υπηρεσίας στον Τ.Π., είναι η ημερομηνία που υλοποιείται η σύνδεση του χώρου ΦΣ στο ΕΗΖ του ΟΤΕ. Ο ΟΤΕ θα ενημερώνει εγγράφως τον Τ.Π. για την ημερομηνία σύνδεσης του χώρου ΦΣ για κάθε ΑΚ.

23.2. ΟΙΚΟΝΟΜΙΚΗ ΠΕΡΙΓΡΑΦΗ ΥΠΗΡΕΣΙΑΣ ΔΙΑΘΕΣΗΣ ΕΗΖ

23.2.1. Η υπηρεσία παροχής ηλεκτρικής ισχύος από ΕΗΖ σε χώρους ΦΣ, περιλαμβάνει εφάπαξ και μηνιαίο τέλος που οφείλει να καταβάλει ο Τ.Π. από την έναρξη της υπηρεσίας, δηλαδή από τη σύνδεση του με το ΕΗΖ του ΟΤΕ, για την οποία ο ΟΤΕ ενημερώνει εγγράφως τους Τ.Π.

23.2.2. Εφάπαξ τέλος.

Το εφάπαξ τέλος της υπηρεσίας αφορά στο κόστος της σύνδεσης του χώρου ΦΣ στο υφιστάμενο ΕΗΖ του ΟΤΕ και καταβάλλεται από το σύνολο των συνεγκαταστημένων Τ.Π. στο χώρο ΦΣ. Ο επιμερισμός του τέλους γίνεται με βάση τα ικρίωματα που διαθέτει ο κάθε Τ.Π. Στη συνέχεια, κάθε Τ.Π. που εισέρχεται για πρώτη φορά στο χώρο ΦΣ, θα καταβάλλει στους ήδη εγκαταστημένους Τ.Π. το ποσό που του αναλογεί για τη σύνδεση του χώρου ΦΣ στο ΕΗΖ, με βάση τα ικρίωματα που διαθέτει σε σχέση με τα συνολικά κατειλημμένα ικρίωματα του χώρου ΦΣ.

23.2.3. Μηνιαίο τέλος

Το μηνιαίο τέλος αφορά στην παροχή της υπηρεσίας υποστήριξης χώρου ΦΣ από ΕΗΖ ΟΤΕ και θα έχει μονάδα χρέωσης το ικρίωμα.

Κάθε Τ.Π. θα καταβάλει το μηνιαίο τέλος με βάση τα ικρίωματα που διαθέτει κατά τη διάρκεια έκαστου μήνα.

23.2.4. Ειδική περίπτωση: ΑΚ χωρίς αυτονομία ανορθωτικού

Για τα ΑΚ όπου δεν υπάρχει αυτονομία ανορθωτικού και οι χώροι είναι ακόμα συνδεδεμένοι στο ΕΗΖ του ΟΤΕ, δε θα καταβληθεί εφάπαξ τέλος από τους Τ.Π. που έχουν ήδη συνεγκατάσταση, αντιθέτως θα καταβάλλεται μηνιαίο τέλος.

23.3. ΑΚ ΟΠΟΥ ΔΕΝ ΥΠΑΡΧΕΙ ΕΠΑΡΚΕΙΑ ΕΗΖ

23.3.1. Η υπηρεσία υποστήριξης χώρου ΦΣ από ΕΗΖ ΟΤΕ δε διατίθεται άμεσα σε ΑΚ όπου δεν υπάρχει επάρκεια.

23.3.2. Για τις περιπτώσεις των χώρων ΦΣ που έχει προκύψει ανάγκη από πλευράς του ΟΤΕ, αντικατάστασης ΕΗΖ σε χώρο ΦΣ χωρίς επάρκεια σύμφωνα με τον προγραμματισμό των αρμοδίων υπηρεσιών του ΟΤΕ, ο ΟΤΕ θα λάβει υπόψη τις ήδη υποβληθείσες προβλέψεις κατανάλωσης ηλεκτρικού ρεύματος των παρόχων και θα προβαίνει σε εγκατάσταση ΕΗΖ το οποίο και θα υποστηρίξει την αδιάλειπτη τροφοδοσία ηλεκτρικής ισχύος σε χώρο ΦΣ και για τους παρόχους. Ο ΟΤΕ θα ενημερώνει εγγράφως τους Τ.Π. ότι το εν λόγω ΑΚ θα εντάσσεται πλέον στη κατηγορία των ΑΚ με επάρκεια για την παροχή υπηρεσίας υποστήριξης ΕΗΖ.

ΠΑΡΑΡΤΗΜΑ 24. Υπηρεσίες VPU

24.1. ΟΡΙΣΜΟΙ-ΣΥΝΤΜΗΣΕΙΣ

Ορισμοί **Δίκτυο Πρόσβασης Νέας Γενιάς (NGA)**: ενσύρματο δίκτυο πρόσβασης το οποίο αποτελείται εξολοκλήρου ή εν μέρει από οπτικά στοιχεία δικτύου (optical elements) ικανό να παρέχει ευρυζωνικές υπηρεσίες πρόσβασης σε πολύ υψηλές ταχύτητες.

VDSL (Very-High-bitrate Digital Subscriber Line – Ασύμμετρη Ψηφιακή Συνδρομητική Γραμμή): Τεχνολογία πρόσβασης μέσω της οποίας παρέχονται υπηρεσίες που απαιτούν πολύ υψηλές ταχύτητες λήψης και αποστολής δεδομένων.

ΕΕΑΠ – Ευρυζωνικός Εξυπηρετητής Απομακρυσμένης Πρόσβασης (BRAS – Broadband Remote Access Server)

Το στοιχείο του Δικτύου DSL του ΟΤΕ που αποτελεί το λογικό σημείο σύνδεσης του ΠΑΡΟΧΟΥ, στις περιπτώσεις χρήσης των τύπων προσβάσεων Α και Β, με το δίκτυο DSL του ΟΤΕ και το οποίο εξυπηρετεί την παροχή της υπηρεσίας και την επιλογή ΠΑΡΟΧΟΥ και υπηρεσιών από τον τελικό Χρήστη.

V-A.PY.Σ._{BRAS}[KV]: Η Ασύμμετρου Ρυθμού Σύνδεση (τεχνολογίας VDSL) του VDSL modem στον χώρο του Τελικού Χρήστη με τον ΕΕΑΠ, στον οποίο υπάγεται το DSLAM, το οποίο βρίσκεται σε υπαίθρια καμπίνα του ΟΤΕ και το οποίο εξυπηρετεί τον Τελικό Χρήστη και χρησιμοποιείται για μεταφορά κίνησης από και προς το δίκτυο του ΠΑΡΟΧΟΥ.

V-A.PY.Σ._{DSLAM}[KV]: Η Ασύμμετρου Ρυθμού Σύνδεση (τεχνολογίας VDSL) του VDSL modem στον χώρο του Τελικού Χρήστη με τον αντίστοιχο κόμβο πολυπλεξίας, στον οποίο υπάγεται το DSLAM, το οποίο βρίσκεται σε υπαίθρια καμπίνα του ΟΤΕ και το οποίο εξυπηρετεί τον Τελικό Χρήστη και χρησιμοποιείται για μεταφορά κίνησης από και προς το δίκτυο του ΠΑΡΟΧΟΥ.

Εικονικά Μερικά Αδεσμοποίητος Βρόχος VPU (Virtual Partially Unbundled, VPU)

Τύπου Β: Ο Τοπικός Βρόχος, από τον οποίο παρέχονται στον ΠΑΡΟΧΟ υπηρεσίες φωνής (μέσω της υπηρεσίας βρόχου) και υπηρεσίες VDSL (μέσω της υπηρεσίας V-A.PY.Σ._{BRAS}[KV]).

Εικονικά Μερικά Αδεσμοποίητος Βρόχος VPU (Virtual Partially Unbundled, VPU)

Τύπου Γ: Ο Τοπικός Βρόχος, από τον οποίο παρέχονται στον ΠΑΡΟΧΟ υπηρεσίες φωνής

(μέσω της υπηρεσίας βρόχου) και υπηρεσίες VDSL (μέσω της υπηρεσίας V-A.PY.Σ.DSLAM[KV]).

Π/Σ WCRM-VDSL: Ολοκληρωμένο Πληροφοριακό Σύστημα σχεδιασμένο για τις ανάγκες πώλησης των υπηρεσιών Χονδρικής Α.ΠΥ.Σ. τεχνολογίας VDSL.

Ο.Κ.ΣΥ.Α.ΒΡΑΣ - Ολοκληρωμένη Κεντρική Σύνδεση στο δίκτυο DSL του ΟΤΕ – ΒΡΑΣ: Η σύνδεση με φυσικά μέσα και πρωτόκολλα επικοινωνίας του εξοπλισμού του ΠΑΡΟΧΟΥ με τους ΕΕΑΠ του ΟΤΕ, με σκοπό τη μεταφορά κίνησης από/προς το Δίκτυο DSL του ΟΤΕ προς/από το δίκτυο του ΠΑΡΟΧΟΥ.

Ο.Κ.ΣΥ.Α.DSLAM - Ολοκληρωμένη Κεντρική Σύνδεση στο δίκτυο DSL του Ο.Τ.Ε.– DSLAM: Η σύνδεση, με φυσικά μέσα και πρωτόκολλα επικοινωνίας, του εξοπλισμού του ΠΑΡΟΧΟΥ με τον κόμβο πολυπλεξίας στο Α/Κ του ΟΤΕ, με σκοπό τη μεταφορά κίνησης από/προς το Δίκτυο DSL του ΟΤΕ προς/από το δίκτυο του ΠΑΡΟΧΟΥ.

ΣΥ.ΜΕ.Φ.Σ.ΒΡΑΣ: Σύνδεση Μετάδοσης Φυσικής Συνεγκατάστασης – ΒΡΑΣ: Η σύνδεση με φυσικά μέσα και πρωτόκολλα επικοινωνίας του εγκατεστημένου στο χώρο Φυσικής συνεγκατάστασης εξοπλισμού του ΠΑΡΟΧΟΥ με τους ΕΕΑΠ του ΟΤΕ, με σκοπό τη μεταφορά κίνησης από/προς το Δίκτυο DSL του ΟΤΕ προς/από το δίκτυο του ΠΑΡΟΧΟΥ

ΣΥ.ΜΕ.Φ.Σ.DSLAM – Σύνδεση Μετάδοσης Φυσικής Συνεγκατάστασης – DSLAM: Η σύνδεση, με φυσικά μέσα και πρωτόκολλα επικοινωνίας, του εγκατεστημένου στο χώρο Φυσικής Συνεγκατάστασης εξοπλισμού του ΠΑΡΟΧΟΥ με τον κόμβο πολυπλεξίας στο Α/Κ του ΟΤΕ, με σκοπό τη μεταφορά κίνησης από/προς το Δίκτυο DSL του ΟΤΕ προς/από το δίκτυο του ΠΑΡΟΧΟΥ.

24.1.2 Συντμήσεις

A/K	Αστικό Κέντρο
VPU	Εικονικά Μερικά Αδεσμοποίητος Βρόχος
Π/Σ	Πληροφοριακό Σύστημα
T/Σ	Τηλεφωνική Σύνδεση
ΠΤοΒ	Πλήρης Τοπικός Βρόχος
ΤοΒ	Τοπικός Βρόχος
Ο.Κ.ΣΥ.Α.	Ολοκληρωμένη Κεντρική Σύνδεση στο δίκτυο DSL
ΣΥ.ΜΕ.Φ.Σ.	Σύνδεση Μετάδοσης Φυσικής Συνεγκατάστασης

V-A.PY.Σ.[K/V]	Ασύμμετρου Ρυθμού Σύνδεση Τεχνολογίας VDSL όπου το DSLAM είναι εγκατεστημένο στην υπαίθρια καμπίνα ΟΤΕ – Υπηρεσία Χονδρικής στα πλαίσια της Αγοράς 5. Παρέχεται ως V-A.PY.Σ.-BRAS[KV] ή V-A.PY.Σ.-DSLAM[KV] .
-----------------------	---

24.2. ΠΕΡΙΓΡΑΦΗ ΥΠΗΡΕΣΙΑΣ

24.2.1. Παρεχόμενη Υπηρεσία

Η υπηρεσία **VPU** δίνει τη δυνατότητα στον ΠΑΡΟΧΟ να παρέχει στον Τελικό Χρήστη VDSL συνδέσεις μέσω του αντίστοιχου εξοπλισμού του ΟΤΕ (DSLAM ΟΤΕ) και υπηρεσίες φωνής μέσω του αντίστοιχου ΠΤοΒ και προκύπτει από τον συνδυασμό των υφιστάμενων υπηρεσιών χονδρικής **ΠΤοΒ** και **V-A.P.Y.Σ [K/V]**.

Αναλυτικότερα, η υπηρεσία **VPU** στην περίπτωση που περιλαμβάνει την παροχή υπηρεσίας **V-A.PY.Σ.-BRAS[KV]** (**VPU τύπου Β**), παρέχει συνδέσεις τεχνολογίας **VDSL** μεταξύ:

- του σημείου τερματισμού του ακραίου δικτύου (escalit ή χαλύβδινο) στο χώρο του Τελικού Χρήστη και
- του αντίστοιχου BRAS του NGA δικτύου, στο οποίο δρομολογείται η κίνηση από το V-DSLAM (όπου συνδέεται ο Τελικός Χρήστης)

σε συνδυασμό με **υπηρεσίες φωνής**, μέσω του υφιστάμενου **ΠΤοΒ**.

Στην περίπτωση που η υπηρεσία **VPU** περιλαμβάνει την παροχή υπηρεσίας **V-A.PY.Σ.-DSLAM[KV]** (**VPU τύπου Γ**) παρέχει συνδέσεις τεχνολογίας **VDSL** μεταξύ:

- του σημείου τερματισμού του ακραίου δικτύου (escalit ή χαλύβδινο) στο χώρο του Τελικού Χρήστη και
- του κόμβου πολυπλεξίας (L2 / L3 Switch) που βρίσκεται στο Α/Κ στο οποίο συγκεντρώνεται η κίνηση των V-DSLAMs (όπου συνδέεται ο Τελικός Χρήστης)

σε συνδυασμό με **υπηρεσίες φωνής**, μέσω του υφιστάμενου **ΠΤοΒ**.

Η υπηρεσία παρέχεται μόνο στα σημεία όπου ο VDSL εξοπλισμός είναι εγκατεστημένος στην υπαίθρια καμπίνα (όπως αυτά επεκτείνονται σταδιακά στα πλαίσια παροχής της υφιστάμενης υπηρεσίας V-A.PY.Σ.[KV]). Η πληροφορία σχετικά με τη σταδιακή επέκταση (roll-out) του δικτύου VDSL [KV], παρέχεται μέσω του Π/Σ W-VDSL και ενημερώνεται τουλάχιστον τέσσερις (4) μήνες προ της ενεργοποίησης των DSLAMs σε υπαίθριες καμπίνες σε νέα Α/Κ σύμφωνα με τα

οριζόμενα στο άρθρο 3.3 σημείο 10 της Προσφοράς Αναφοράς Χονδρικής Ευρυζωνικής Πρόσβασης, ΑΠ ΕΕΤΤ 654/11/2012, ΦΕΚ 1846/Β/13-6-2012.

Ειδικότερα για την πρόσβαση τύπου Γ (πρόσβαση τύπου DSLAM), διευκρινίζεται ότι σε συγκεκριμένες περιπτώσεις, το Α/Κ στο οποίο τερματίζουν οι ΠΤοΒ ενδέχεται να είναι διαφορετικό από το Α/Κ συγκέντρωσης της κίνησης από τα V-DSLAMs. Συνεπώς, για τα εν λόγω Α/Κ η ευρυζωνική κίνηση θα παραδίδεται στον Πάροχο σε διαφορετικό από το οικείο Α/Κ, ενώ η αντιστοίχιση μεταξύ των Α/Κ στα οποία υπάγονται τα εν λόγω V-DSLAMs και των σημείων συγκέντρωσης της κίνησης θα κοινοποιείται από τον ΟΤΕ στους Παρόχους μέσω του Π.Σ. WCRM-VDSL, σύμφωνα με τα ανωτέρω.

24.2.2. Προϋποθέσεις διάθεσης της υπηρεσίας VPU

Για την παροχή της υπηρεσίας VPU, ισχύουν οι παρακάτω προϋποθέσεις:

- **Προϋπόθεση 1:** Ο ΠΑΡΟΧΟΣ θα πρέπει να υπογράψει Σύμβαση RUO (ή να διαθέτει Σύμβαση RUO ήδη σε ισχύ) η οποία να του δίνει την δυνατότητα να λαμβάνει υπηρεσίες Πλήρους Τοπικού Βρόχου (ΠΤοΒ).
- **Προϋπόθεση 2:** Ο ΠΑΡΟΧΟΣ θα πρέπει να υπογράψει Σύμβαση RBO η οποία να προβλέπει παροχή υπηρεσιών τεχνολογίας VDSL (ή να διαθέτει Σύμβαση RBO ήδη σε ισχύ) η οποία να του δίνει την δυνατότητα να λαμβάνει υπηρεσίες VDSL
- **Προϋπόθεση 3:** Ο ΠΑΡΟΧΟΣ θα πρέπει να λαμβάνει ήδη τουλάχιστον έναν από τους διαθέσιμους τύπους Ο.Κ.ΣΥ.Α. ή ΣΥ.ΜΕ.Φ.Σ. οι οποίοι εξυπηρετούν το Α/Κ στο οποίο ανήκει το V-DSLAM. Ειδικότερα, για την περίπτωση της υπηρεσίας V-A.PY.Σ.BRAS[KV], θα πρέπει να λαμβάνει ήδη υπηρεσία Ο.Κ.ΣΥ.Α. (τύπου Α ή Β) ή ΣΥ.ΜΕ.Φ.Σ. (τύπου Β) ενώ για την περίπτωση της υπηρεσίας V-A.PY.Σ.DSLAM[KV] να λαμβάνει ήδη Ο.Κ.ΣΥ.Α. τύπου Γ ή ΣΥ.ΜΕ.Φ.Σ. τύπου Γ.
- **Προϋπόθεση 4:** Ο Τελικός Χρήστης να βρίσκεται εντός περιοχής κάλυψης της υπαίθριας καμπίνας ΟΤΕ που έχει εγκατασταθεί VDSL-DSLAM. Η διαθεσιμότητα αυτή ανακοινώνεται στον Πάροχο ηλεκτρονικά μέσω του Π/Σ WCRM-VDSL.

24.2.3. Περιορισμοί στη διάθεση της υπηρεσίας VPU

Η ενεργοποίηση ή/και η παροχή της υπηρεσίας EMA δεν είναι εφικτή στις περιπτώσεις όπου δεν είναι αντιστοίχως εφικτή η ενεργοποίηση ή/και η παροχή τόσο της υπηρεσίας V-A.PY.Σ.[KV] (όπως οι περιπτώσεις αυτές αναφέρονται στην ισχύουσα Προσφορά Αναφοράς ΧΕΠ) όσο και της

υπηρεσίας ΑΠΤοΒ (όπως οι περιπτώσεις αυτές αναφέρονται στην ισχύουσα Προσφορά Αναφοράς ΑΠΤοΒ). Η δυνατότητα παροχής της υπηρεσίας VPU δεν είναι εξασφαλισμένη στις περιπτώσεις όπου δεν είναι αντιστοίχως εξασφαλισμένη και η δυνατότητα παροχής της υπηρεσίας V-A.PY.Σ.[KV] (όπως οι περιπτώσεις αυτές αναφέρονται στην ισχύουσα Προσφορά Αναφοράς Χονδρικής Ευρυζωνικής Πρόσβασης του ΟΤΕ).

24.3. ΛΕΙΤΟΥΡΓΙΚΗ ΠΕΡΙΓΡΑΦΗ & ΔΙΑΔΙΚΑΣΙΕΣ

24.3.1. Στοιχεία Υπηρεσίας

Η υπηρεσία VPU, διατίθεται με την ίδια μορφή πακέτων ταχυτήτων με την οποία παρέχεται η υπηρεσία V-A.PY.Σ.[KV].

Ειδικότερα η υπηρεσία VPU παρέχεται υπό τη μορφή των παρακάτω πακέτων ταχυτήτων:

Υπηρεσία	Πακέτο	Ταχύτητα Πρόσβασης Down/Up (Mbps)
VPU	Standard	έως 30 / έως 2,5
	Premium	έως 50 / έως 5

24.3.2. Εξαρτήσεις από άλλες Υπηρεσίες

Η υπηρεσία VPU, στην περίπτωση που περιλαμβάνει την παροχή υπηρεσίας V-A.PY.Σ.BRAS[KV], (VPU τύπου Β), παρέχεται σε συνδυασμό με την υφιστάμενη υπηρεσία Ο.Κ.ΣΥ.Α. (τύπου Α ή Β) ή την υφιστάμενη υπηρεσία ΣΥ.ΜΕ.Φ.Σ. (τύπου Β) ενώ, στην περίπτωση που περιλαμβάνει την παροχή υπηρεσίας V-A.PY.Σ.DSLAM[KV] (VPU τύπου Γ), παρέχεται σε συνδυασμό με την υφιστάμενη υπηρεσία Ο.Κ.ΣΥ.Α. τύπου Γ ή την υφιστάμενη υπηρεσία ΣΥ.ΜΕ.Φ.Σ. τύπου Γ όπως αυτές περιγράφονται στην ισχύουσα Προσφορά Αναφοράς Χονδρικής Ευρυζωνικής Πρόσβασης του ΟΤΕ. Το ευρυζωνικό της μέρος (V-A.PY.Σ.[KV]) της υπηρεσίας VPU, παρέχεται στις ίδιες ταχύτητες και με την ίδια ποιότητα & τεχνικά χαρακτηριστικά που παρέχεται και η αντίστοιχη υπηρεσία V-A.PY.Σ.[KV]

24.3.3. Διαδικασία Παροχής VPU

Η υπηρεσία VPU συνίσταται στον συνδυασμό των επιμέρους υφιστάμενων υπηρεσιών ΠΤοΒ και V-A.PY.Σ.[KV].

Η παραγγελιοληψία της υπηρεσίας VPU γίνεται μέσα από το Π/Σ WCRM-LLU ως ακολούθως:

- 24.3.3.1 Ο ΠΑΡΟΧΟΣ επιλέγει τον λειτουργούντα βρόχο (Π/Σ WCRM-LLU), από τον οποίο επιθυμεί να παρέχει την υπηρεσία V-A.PY.Σ.[KV] και αιτείται μετατροπή ΠΤοΒ σε VPU.
- 24.3.3.2 Εναλλακτικά ο ΠΑΡΟΧΟΣ θα μπορεί να υποβάλει μέσω του Π/Σ WCRM-LLU, νέο αίτημα ΠΤοΒ συνδυασμένο με V-A.PY.Σ.[KV], δηλαδή νέο αίτημα VPU. Το νέο αίτημα VPU θα υποβάλλεται μέσω του Π/Σ WCRM-LLU από τον ΠΑΡΟΧΟ μέσω των υφιστάμενων αιτημάτων «ENTοB / ANToB / ENTοB με Φορητότητα».
- 24.3.3.3 Το αίτημα μέσω του Π/Σ WCRM-LLU δημιουργεί αυτόματα νέο αίτημα χορήγησης V-A.PY.Σ.[KV] στο WCRM-VDSL, χαρακτηρισμένο μέσω κατάλληλου πεδίου που υποδεικνύει ότι παρέχεται σε συνδυασμό με την υπηρεσία ΠΤοΒ.
- 24.3.3.4 Για τις περιπτώσεις ENTοB και ENTοB με Φορητότητα, πριν την υποβολή του αιτήματος θα γίνεται έλεγχος για τη δυνατότητα ή όχι παροχής V-A.P.Y.Σ.[KV], ανάλογα με το αν υπάρχει διαθέσιμη υποδομή. Σε περίπτωση που κατά τον έλεγχο ύπαρξης διαθεσιμότητας πόρτας στο DSLAM, διαπιστωθεί ότι δεν υπάρχει διαθέσιμη ελεύθερη πόρτα, το αίτημα του V-A.P.Y.Σ. απορρίπτεται και ταυτόχρονα απορρίπτεται και το σχετιζόμενο αίτημα βρόχου.
- 24.3.3.5 Αν υπάρχει σε εκκρεμότητα ήδη άλλο αίτημα για τον συγκεκριμένο βρόχο, ο ΠΑΡΟΧΟΣ δε μπορεί να καταχωρήσει κανένα αίτημα (αίτημα κατάργησης, μετατροπής, αλλαγής ορίου).
- 24.3.3.6 Το αντίστοιχο αίτημα V-A.PY.Σ.[KV] ακολουθεί την πορεία που αναφέρεται στην ισχύουσα Προσφορά Αναφοράς Χονδρικής Ευρυζωνικής Πρόσβασης του ΟΤΕ παράγραφος 2.2.2. Η ενημέρωση του ΠΑΡΟΧΟΥ σχετικά με την πορεία του αιτήματος V-A.PY.Σ.[KV] πραγματοποιείται μέσα από το Π/Σ WCRM-VDSL.
- 24.3.3.6.1. Με την ολοκλήρωση του αιτήματος V-A.PY.Σ.[KV] στο Π/Σ WCRM-VDSL, ενημερώνεται ο σχετιζόμενος βρόχος, μέσω κατάλληλου πεδίου με την πληροφορία ότι παρέχεται η συγκεκριμένη υπηρεσία μέσω αυτού.

24.3.4. Μεταβάσεις Υπηρεσιών

24.3.4.1 Οι μεταβάσεις που θα υποστηρίζονται από την υπηρεσία VPU είναι σε αντιστοιχία με τις υφιστάμενες μεταβάσεις των επιμέρους υπηρεσιών ΠΤοΒ και V-A.PY.Σ.[KV], όπως αυτές περιγράφονται στην παρούσα Προσφορά Αναφοράς και στην ισχύουσα Προσφορά Αναφοράς Χονδρικής Ευρυζωνικής Πρόσβασης του ΟΤΕ, καθώς και μεταβάσεις μεταξύ των διαφορετικών τύπων προϊόντων EMA⁹ (VPU τύπου Β/Γ ΤΠ1→VPU τύπου Γ/Β ΤΠ2).

24.3.4.2 Συγκεκριμένα:

- **VPU ΤΠ1→ΠΤοΒ ΤΠ2** : Γίνονται κατ' αντιστοιχία τα βήματα που περιγράφονται στο παράρτημα 1 , της παρούσας Προσφοράς Αναφοράς § 1.4.7, με προσθήκη των ελέγχων παραπάνω (§24.3.3) . Η αυτόματη Κατάργηση του ΠΤοΒ του ΤΠ1 που δημιουργείται, θα καθιστά το V-APYΣ του ΤΠ1 ελλιπή (ευρυζωνικό κομμάτι της VPU).
- **ΠΤοΒ ΤΠ1→VPU ΤΠ2**: Γίνονται κατ' αντιστοιχία τα βήματα που περιγράφονται στο παράρτημα 1 , § 1.4.7 της παρούσας Προσφοράς Αναφοράς με προσθήκη των ελέγχων παραπάνω (§24.3.3).
- **ΜΤοΒ ΤΠ1 → VPU ΤΠ2**: Γίνονται κατ' αντιστοιχία τα βήματα που περιγράφονται στο παράρτημα 1, § 1.4.4 της παρούσας Προσφοράς Αναφοράς με προσθήκη των ελέγχων παραπάνω (§24.3.3). Κατά τη μετάβαση αυτή θα δημιουργείται στο W-VDSL αίτημα χορήγησης V-A.P.Y.Σ.[KV] στον ΤΠ 2 με λόγο κατασκευής «Αίτηση Πελάτη» ενώ στο νέο πεδίο θα καταγράφεται «Λόγω Αίτησης Μετάβασης από Μεριζόμενο Βρόχο σε VPU» και θα χρεώνεται εφάπαξ τέλος μετάβασης υπηρεσίας ΜΤοΒ σε υπηρεσία LLU & εφάπαξ τέλος παροχής V-A.PY.Σ.[KV]
- **ΜΤοΒ ΤΠ1→VPU ΤΠ1** : Γίνονται κατ' αντιστοιχία τα βήματα που περιγράφονται στο παράρτημα 1 , § 1.4.4 με προσθήκη των ελέγχων παραπάνω (§24.3.3), με λόγο κατασκευής «Αίτηση Πελάτη» ενώ στο νέο πεδίο θα καταγράφεται «Λόγω Αίτησης Μετάβασης από Μεριζόμενο Βρόχο σε VPU» και θα χρεώνεται εφάπαξ τέλος μετάβασης υπηρεσίας ΜΤοΒ σε υπηρεσία LLU & εφάπαξ τέλος παροχής V-A.PY.Σ.[KV]
- **A.P.Y.Σ. ΤΠ1 → VPU ΤΠ2** : Γίνονται κατ' αντιστοιχία τα βήματα που περιγράφονται στο παράρτημα 1 , § 1.4.1 με προσθήκη των ελέγχων παραπάνω (§24.3.3). Κατά τη μετάβαση αυτή, αφενός στο W-ADSL ο A.P.Y.Σ. του ΤΠ1 θα

⁹ Οι συγκεκριμένες μεταβάσεις θα είναι διαθέσιμες από 5-2-2013.

καθίσταται ελλειπής, αφετέρου θα δημιουργείται στο W-VDSL αίτημα χορήγησης V-A.P.Y.Σ.[KV] στον ΤΠ2.

- **ADSL ΟΤΕ→VPU:** Γίνονται κατ' αντιστοιχία τα βήματα που περιγράφονται στο παράρτημα 1, § 1.2, με προσθήκη των παραπάνω ελέγχων.
- **V-A.P.Y.Σ ΤΠ1 → VPU ΤΠ2 :** Γίνονται κατ' αντιστοιχία τα βήματα που περιγράφονται στο Παράρτημα 1, §1.4.1 με προσθήκη των ελέγχων παραπάνω (§24.3.3). Κατά τη μετάβαση αυτή, στο W-VDSL, αφενός ο V-A.P.Y.Σ του ΤΠ1 θα καθίσταται ελλειπής, αφετέρου θα δημιουργείται αίτημα χορήγησης V-A.P.Y.Σ.[KV] στον ΤΠ2.
- **VDSL ΟΤΕ → VPU:** Γίνονται κατ' αντιστοιχία τα βήματα που περιγράφονται στο παράρτημα 1, § 1.2, με προσθήκη των ελέγχων παραπάνω (§24.3.3).
- **VPU ΤΠ1→ VPU ΤΠ2:** Γίνονται κατ' αντιστοιχία τα βήματα που περιγράφονται στο παράρτημα 1, § 1.4.7 με προσθήκη των ελέγχων παραπάνω (§24.3.3). Η αυτο κατάργηση του ΠΤοΒ ΤΠ1 που δημιουργείται, θα καθιστά τον V-A.P.Y.Σ. του ΤΠ1 ελλειπή (ευρυζωνικό κομμάτι του VPU).

24.3.5. Κατάργηση της υπηρεσίας VPU

24.3.5.1 Η κατάργηση της υπηρεσίας VPU είναι δυνατή, είτε μέσω κατάργησης του φωνητικού της μέρους (κατάργηση του ΠΤοΒ), είτε μέσω κατάργησης του ευρυζωνικού της μέρους (κατάργηση του V-A.P.Y.Σ.[KV]):

- Κατάργηση φωνητικού μέρους: Πραγματοποιείται μέσω της κατάργησης του ΠΤοΒ. Στην περίπτωση αυτή ο V-A.P.Y.Σ.[KV] (ευρυζωνικό μέρος της VPU) καθίσταται ελλειπής και πραγματοποιείται αποσυσχέτιση του λειτουργούντος V-A.P.Y.Σ. από τον ΠΤοΒ.
- Κατάργηση ευρυζωνικού μέρους: Πραγματοποιείται μέσω κατάργησης της υπηρεσίας V-A.P.Y.Σ.[KV]. Ο ΠΑΡΟΧΟΣ δύναται να ζητήσει την κατάργηση της παροχής της σύνδεσης V-A.P.Y.Σ.[KV] μετά την παρέλευση του πρώτου μήνα υποχρεωτικής παροχής της υπηρεσίας V-A.P.Y.Σ.[KV]. Στην περίπτωση αυτή, πραγματοποιείται αποσυσχέτιση του λειτουργούντος ΠΤοΒ από τον V-A.P.Y.Σ.[KV].

24.3.6. Διάρκεια Παροχής της υπηρεσίας VPU

24.3.6.1 Η διάρκεια παροχής της υπηρεσίας VPU είναι αορίστου χρόνου. Ο ΠΑΡΟΧΟΣ δύναται οποιαδήποτε στιγμή επιθυμεί να καταργήσει την υπηρεσία VPU, υποβάλλοντας σχετικό αίτημα, σύμφωνα με τη διαδικασία του ανωτέρου άρθρου «Κατάργηση της υπηρεσίας VPU».

24.3.7. Διαδικασία Βλαβοληψίας / Βλαβοδιαχείρισης

24.3.7.1 Ο ΟΤΕ δέχεται αναφορές βλαβών από τον ΠΑΡΟΧΟ για τις υπηρεσίες που παρέχει, ως ακολούθως:

- για την υπηρεσία ToB (φωνητικό μέρος της υπηρεσίας VPU), μέσω του Π/Σ WCRM-LLU.
- για την υπηρεσία V-A.PY.Σ.[KV] (ευρυζωνικό μέρος της υπηρεσίας VPU), μέσω του Π/Σ WCRM-VDSL.

24.3.7.2 Η αναγγελία βλάβης των επιμέρους υπηρεσιών, πραγματοποιείται σύμφωνα με τα οριζόμενα του Παραρτήματος «Βλαβοδιαχείριση ToB/ToYB» της παρούσας Προσφοράς Αναφοράς και της Ενότητας 2.4 «Βλάβες» της Προσφοράς Αναφοράς Χονδρικής Ευρυζωνικής Πρόσβασης.

24.3.7.3 Η εξέλιξη της πορείας βλάβης της κάθε επιμέρους υπηρεσίας (ΠToB ή V-A.PY.Σ.[KV]), γίνεται μέσω του αντίστοιχου Π/Σ WCRM.

24.3.7.4 Σε περίπτωση βλάβης μόνο στη φωνή (ΠToB), ακολουθείται η διαδικασία που περιγράφεται στο Παράρτημα «Βλαβοδιαχείριση ToB/ToYB» παρούσας Προσφοράς Αναφοράς, με την εξής διαφοροποίηση: «Στη δήλωση βλάβης, ο ΠΑΡΟΧΟΣ δύναται να επιλέγει μόνο το πεδίο «Τηλεφωνία», και όχι το πεδίο «ADSL». Αν κατά τη διαδικασία άρσης βλάβης VPU, δεν διαπιστωθεί βλάβη στον ΠToB, η βλάβη κλείνει με υπαιτιότητα ΠΑΡΟΧΟΥ, ενώ δεν πραγματοποιείται έλεγχος της ευρυζωνικότητας.

24.3.7.5 Σε περίπτωση βλάβης, μόνο στην ευρυζωνικότητα, ενώ λειτουργεί κανονικά η υπηρεσία φωνής, ο Πάροχος υποβάλει αναφορά βλάβης για την υπηρεσία V-A.PY.Σ.[KV], μέσω του Π/Σ WCRM-VDSL, σύμφωνα με τα οριζόμενα στην Ενότητα 2.4 «Βλάβες» της Προσφοράς Αναφοράς Χονδρικής Ευρυζωνικής Πρόσβασης. Αν κατά τη διαδικασία άρσης βλάβης V-APYΣ [KV] (ο οποίος αποτελεί μέρος της VPU υπηρεσίας), δεν διαπιστωθεί βλάβη στην ευρυζωνικότητα, η βλάβη κλείνει με υπαιτιότητα ΠΑΡΟΧΟΥ¹⁰.

24.3.7.6 Σε περίπτωση βλάβης ταυτόχρονα στη φωνή και στην ευρυζωνικότητα:

- Ο ΠΑΡΟΧΟΣ, υποβάλει αρχικά αναφορά βλάβης για την υπηρεσία ΠToB μέσω του Π/Σ WCRM-LLU, σύμφωνα με το Παράρτημα 5 «Βλαβοδιαχείριση ToB/ToYB», §5.2 της παρούσας Προσφοράς Αναφοράς.
- Σε περίπτωση που, ενώ έχει πραγματοποιηθεί άρση της βλάβης στον ΠToB (φωνητικό μέρος της υπηρεσίας VPU), εξακολουθεί να υφίσταται βλάβη στο ευρυζωνικό της μέρος, τότε ο ΠΑΡΟΧΟΣ υποβάλει αναφορά βλάβης για την υπηρεσία V-A.PY.Σ.[KV], μέσω του Π/Σ WCRM-VDSL, σύμφωνα με τα οριζόμενα στην Ενότητα 2.4 «Βλάβες» της Προσφοράς Αναφοράς Χονδρικής Ευρυζωνικής Πρόσβασης. Αν κατά τη διαδικασία

¹⁰ Για την περίπτωση παρόχων που δεν χρησιμοποιούν το φωνόσυχο τμήμα του χαλκού για παροχή υπηρεσιών φωνής η διαδικασία βλαβοδιαχείρισης θα γίνεται μόνο μέσα από το WCRM-VDSL και θα περιλαμβάνει όλες τις βλάβες της υπηρεσίας EMA συμπεριλαμβανομένου και αυτών που αφορούν το φυσικό φορέα.

άρσης βλάβης V-APYΣ [KV] (ο οποίος αποτελεί μέρος της VPU υπηρεσίας), δεν διαπιστωθεί βλάβη στην ευρυζωνικότητα, η βλάβη κλείνει ως υπαιτιότητα ΠΑΡΟΧΟΥ.

24.3.8. Θέματα Τιμολόγησης

Ο ΠΑΡΟΧΟΣ τιμολογείται ως ακολούθως:

- Μηνιαίο τέλος: Για το μέρος της υπηρεσίας VPU που αφορά την ευρυζωνικότητα, δηλαδή την υπηρεσία V-A.PY.Σ [KV], η τιμολόγηση γίνεται σύμφωνα με τα οριζόμενα στην Ενότητα «Τέλη – Χρεώσεις» της ισχύουσας Προσφοράς Αναφοράς Χονδρικής Ευρυζωνικής Πρόσβασης του ΟΤΕ. Για το μέρος της υπηρεσίας VPU που αφορά τη φωνή (ΠΤοΒ), η τιμολόγηση γίνεται σύμφωνα με τα οριζόμενα στο Παράρτημα 1 «Διαδικασίες Παροχής ΤοΒ» Ενότητα 1.12- «Τρόπος Χρέωσης» και στο Κεφάλαιο 4 «Οικονομικοί Όροι» της Προσφοράς Αναφοράς Αδεσμοποίητης Πρόσβασης στον Τοπικό Βρόχο. Η χρέωση των υπηρεσιών EMA που αφορά τη φωνή θα εμφανίζεται στο τιμολόγιο των υπηρεσιών ΑΠΤοΒ ως έκπτωση σε σχέση με την τιμή του πλήρους βρόχου.
- Εκπτωτική πολιτική για την υπηρεσία VPU :
 - Η έκπτωση αφορά ποσό το οποίο μεταβάλλεται ανεξάρτητα από το τίμημα του μηνιαίου τέλους ΠΤοΒ.
 - Η έκπτωση θα απεικονίζεται ως ξεχωριστή εγγραφή τιμολόγησης στο τιμολόγιο LLU για κάθε σχετιζόμενο ΤοΒ (φωνητικό μέρος του VPU) με τη μορφή πίστωσης.
 - Η παροχή από τον ΟΤΕ της ανωτέρω έκπτωσης άρχεται με την ενεργοποίηση του VPU.
 - Η παροχή από τον ΟΤΕ της ανωτέρω έκπτωσης παύει με την ολοκλήρωση της κατάργησης είτε του V-A.PY.Σ.[KV] είτε με την ολοκλήρωση της κατάργησης του σχετιζόμενου ΠΤοΒ.
 - Το λεκτικό που θα εμφανίζεται στο τιμολόγιο είναι «Έκπτωση VPU - <Φανταστικός Αριθμός Σχετιζόμενου ΤοΒ>».

Για τα υπόλοιπα τέλη ισχύουν

- Για το μέρος της υπηρεσίας VPU που αφορά την ευρυζωνικότητα, δηλαδή την υπηρεσία V-A.PY.Σ.[KV], η τιμολόγηση γίνεται σύμφωνα με τα οριζόμενα στην ισχύουσα Προσφοράς Αναφοράς Χονδρικής Ευρυζωνικής Πρόσβασης του ΟΤΕ.
- Για το μέρος της υπηρεσίας VPU που αφορά τη φωνή (ΠΤοΒ), η τιμολόγηση γίνεται σύμφωνα με τα οριζόμενα στην παρούσα Προσφορά Αναφοράς.

24.4. SLA ΥΠΗΡΕΣΙΑΣ VPU

24.4.1. Παράδοση υπηρεσίας VPU

Αναφορικά με την εφαρμογή ρητρών, θα ισχύουν τα ακόλουθα:

- Στην περίπτωση που το αίτημα VPU γίνεται σε υφιστάμενο βρόχο, για το αίτημα θα ισχύει το υφιστάμενο SLA της υπηρεσίας V-A.PY.Σ[KV] σύμφωνα με το κεφάλαιο 6 «Βασική Συμφωνία (Basic SLA) – Α.ΠΥ.Σ.» της σχετικής Προσφοράς Αναφοράς Χονδρικής Ευρυζωνικής Πρόσβασης.
- Στην περίπτωση που το αίτημα VPU γίνεται σε συνδυασμό με αίτημα νέου βρόχου, θα ισχύει το υφιστάμενο SLA της υπηρεσίας με το μεγαλύτερο χρόνο παράδοσης. Σε περίπτωση που η κατασκευή του αιτήματος VPU ξεπεράσει το χρονικό διάστημα που ορίζει το αντίστοιχο SLA της υπηρεσίας με το μεγαλύτερο χρόνο παράδοσης, ο ΟΤΕ για κάθε ΕΗ καθυστέρησης μετά τον προβλεπόμενο χρόνο θα καταβάλει τις ρήτρες που αναλογούν για τις επιμέρους υπηρεσίες LLU και V-A.PY.Σ, σύμφωνα με τα οριζόμενα στο Παράρτημα 4 της παρούσας Προσφοράς Αναφοράς και στο κεφάλαιο 6 «Βασική Συμφωνία (Basic SLA) – Α.ΠΥ.Σ.» της σχετικής Προσφοράς Αναφοράς για τη Χονδρική Ευρυζωνική Πρόσβαση αντίστοιχα.

Άρθρο 5
Έναρξη Ισχύος

1. Η ισχύς της παρούσας απόφασης αρχίζει από τη δημοσίευσή της στην Εφημερίδα της Κυβερνήσεως, εκτός αν άλλως ορίζεται σε επιμέρους διατάξεις αυτής.

Η απόφαση αυτή να δημοσιευθεί στην Εφημερίδα της Κυβερνήσεως.

Μαρούσι, 11 Δεκεμβρίου 2012

Ο Πρόεδρος
ΛΕΩΝΙΔΑΣ Ι. ΚΑΝΕΛΛΟΣ

