



ΕΦΗΜΕΡΙΣ ΤΗΣ ΚΥΒΕΡΝΗΣΕΩΣ

ΤΗΣ ΕΛΛΗΝΙΚΗΣ ΔΗΜΟΚΡΑΤΙΑΣ

ΤΕΥΧΟΣ ΔΕΥΤΕΡΟ

Αρ. Φύλλου 3330

12 Δεκεμβρίου 2012

ΠΕΡΙΕΧΟΜΕΝΑ

ΑΠΟΦΑΣΕΙΣ

Ανάθεση αρμοδιοτήτων στις Υ.Δ.Ε. για την εκκαθάριση και ενταλματοποίηση ληξιπρόθεσμων οφειλών του ν. 4093/2012.....

Έγκριση του τροποποιημένου κοστολογικού οικονομοτεχνικού μοντέλου (Bottom Up pure LRIC) για τον καθορισμό του Τέλους Τερματισμού στην Αγορά Τερματισμού Φωνητικών Κλήσεων σε Μεμονωμένα Δίκτυα Κινητών Επικοινωνιών, Επικαιροποίηση της Τιμής Στόχου για τα Τέλη Τερματισμού, σε εφαρμογή της Απόφασης της ΕΕΤΤ ΑΠ 661/07/19.7.2012 «Ορισμός Αγοράς Τερματισμού Φωνητικών Κλήσεων σε Μεμονωμένα Δίκτυα Κινητών Επικοινωνιών, Καθορισμός Επιχειρήσεων με Σημαντική Ισχύ στην εν λόγω αγορά και Υποχρεώσεις αυτών (3ος γύρος ανάλυσης)» - Τροποποίηση της ΑΠ ΕΕΤΤ 661/07/19.7.2012, (ΦΕΚ 2167/Β'/19.7.2012).....

της νομοθεσίας για την Κυβέρνηση και τα κυβερνητικά όργανα» (Α' 98).

2. Την αριθ. Υ.48/9-7-2012 (ΦΕΚ 2105/Β') απόφαση του Πρωθυπουργού «Καθορισμός αρμοδιοτήτων του Αναπληρωτή Υπουργού Οικονομικών Χρήστου Σταϊκούρα» (Β' 2105).

3. Την αριθ. 2/86954/ΔΠΓΚ/29-11-2012 απόφαση του Υπουργού Οικονομικών «Εκκαθάριση ληξιπρόθεσμων υποχρεώσεων».

4. Την αριθ. οικ.2/88284/ΔΠΓΚ/5-12-2012 απόφαση του Υπουργού Οικονομικών «Τροποποίηση κώδικα κατάταξης εσόδων - εξόδων του κρατικού προϋπολογισμού».

5. Το γεγονός ότι από τις διατάξεις της απόφασης αυτής δεν προκαλείται δαπάνη σε βάρος του Κρατικού Προϋπολογισμού.

6. Την υφιστάμενη υπηρεσιακή ανάγκη για την ομαλή εκτέλεση του Κρατικού Προϋπολογισμού και ειδικότερα για την ενταλματοποίηση των δαπανών που αφορούν στην πληρωμή ληξιπρόθεσμων υποχρεώσεων παρελθόντων οικονομικών ετών των Υπουργείων των οποίων ο Π/Υ εκτελείται από περισσότερες της μιας Υπηρεσίες Δημοσιονομικού Ελέγχου, αποφασίζουμε:

Αναθέτουμε στις κατωτέρω Υπηρεσίες Δημοσιονομικού Ελέγχου (Υ.Δ.Ε.) την αρμοδιότητα ελέγχου, εκκαθάρισης και εντολής πληρωμής των δαπανών για την πληρωμή ληξιπρόθεσμων υποχρεώσεων παρελθόντων οικονομικών ετών, που καταλογίζονται σε βάρος των πιστώσεων όλων των Κ.Α.Ε. του Ειδικού Φορέα 990 «Εξόφληση ληξιπρόθεσμων οφειλών του ν. 4093/2012», του προϋπολογισμού εξόδων (Τακτικού και Δημοσίων Επενδύσεων) των παρακάτω Υπουργείων, ως ακολούθως:

1. Στην Υ.Δ.Ε. στο Υπουργείο Πολιτισμού και Τουρισμού (τέως Πολιτισμού) όσον αφορά στις δαπάνες που βαρύνουν τις πιστώσεις του Ειδικού Φορέα 21-990 του εκτελούμενου προϋπολογισμού του Υπουργείου τέως Πολιτισμού και Τουρισμού.

2. Στην Υ.Δ.Ε. στο Υπουργείο Ανάπτυξης, Ανταγωνιστικότητας και Ναυτιλίας (τέως Εθνικής Οικονομίας), όσον αφορά στις δαπάνες που βαρύνουν τις πιστώσεις του Ειδικού Φορέα 35-990 του εκτελούμενου προϋπολογισμού του Υπουργείου τέως Ανάπτυξης, Ανταγωνιστικότητας και Ναυτιλίας.

ΑΠΟΦΑΣΕΙΣ

Αριθ. 2/92423/0026 (1)

Ανάθεση αρμοδιοτήτων στις Υ.Δ.Ε. για την εκκαθάριση και ενταλματοποίηση ληξιπρόθεσμων οφειλών του ν. 4093/2012.

Ο ΑΝΑΠΛΗΡΩΤΗΣ ΥΠΟΥΡΓΟΣ ΟΙΚΟΝΟΜΙΚΩΝ

Έχοντας υπόψη:

1. Τις διατάξεις:

α) Του άρθρου 23 παρ. 4 περ. η' του ν.2362/1995 «Περί Δημοσίου Λογιστικού, ελέγχου των δαπανών του Κράτους και άλλες διατάξεις» (Α' 247).

β) Της υποπαραγράφου Γ2 του άρθρου πρώτου του ν.4093/2012 «Έγκριση Μεσοπρόθεσμου Πλαισίου Δημοσιονομικής Στρατηγικής 2013-2016 - επείγοντα μέτρα εφαρμογής του ν. 4046/2012 και του Μεσοπρόθεσμου Πλαισίου Δημοσιονομικής Στρατηγικής 2013-2016» (Α' 222).

γ) Του άρθρου 90 του Κώδικα, ο οποίος κυρώθηκε με το άρθρο πρώτο του π.δ/τος 63/2005 «Κωδικοποίηση

3. Στην Υ.Δ.Ε. στο Υπουργείο Οικονομικών, όσον αφορά στις δαπάνες που βαρύνουν τις πιστώσεις του Ειδικού Φορέα 23-990 του εκτελούμενου προϋπολογισμού του Υπουργείου Οικονομικών.

4. Στην Υ.Δ.Ε. στο Υπουργείο τέρως Εσωτερικών, Αποκέντρωσης και Ηλεκτρονικής Διακυβέρνησης, όσον αφορά στις δαπάνες που βαρύνουν τις πιστώσεις των Ειδικών Φορέων 05-990 και 07-990 του εκτελούμενου προϋπολογισμού των Υπουργείων Διοικητικής Μεταρρύθμισης και Ηλεκτρονικής Διακυβέρνησης και Εσωτερικών.

Η απόφαση αυτή να δημοσιευθεί στην Εφημερίδα της Κυβερνήσεως.

Αθήνα, 11 Δεκεμβρίου 2012

Ο ΑΝΑΠΛΗΡΩΤΗΣ ΥΠΟΥΡΓΟΣ
ΧΡΗΣΤΟΣ ΣΤΑΪΚΟΥΡΑΣ

Αριθ. απόφ. 675/10 (2)

Έγκριση του τροποποιημένου κοστολογικού οικονομοτεχνικού μοντέλου (Bottom Up pure LRIC) για τον καθορισμό του Τέλους Τερματισμού στην Αγορά Τερματισμού Φωνητικών Κλήσεων σε Μεμονωμένα Δίκτυα Κινητών Επικοινωνιών, Επικαιροποίηση της Τιμής Στόχου για τα Τέλη Τερματισμού, σε εφαρμογή της Απόφασης της ΕΕΤΤ ΑΠ 661/07/19.7.2012 «Ορισμός Αγοράς Τερματισμού Φωνητικών Κλήσεων σε Μεμονωμένα Δίκτυα Κινητών Επικοινωνιών, Καθορισμός Επιχειρήσεων με Σημαντική Ισχύ στην εν λόγω αγορά και Υποχρεώσεις αυτών (3ος γύρος ανάλυσης)» - Τροποποίηση της ΑΠ ΕΕΤΤ 661/07/19.7.2012, (ΦΕΚ 2167/Β'/19.7.2012).

Η ΕΘΝΙΚΗ ΕΠΙΤΡΟΠΗ ΤΗΛΕΠΙΚΟΙΝΩΝΙΩΝ ΚΑΙ ΤΑΧΥΔΡΟΜΕΙΩΝ (ΕΕΤΤ)

Αφού έλαβε υπόψη:

α. Τις διατάξεις του Ν. 4070/2012 «Ρυθμίσεις Ηλεκτρονικών Επικοινωνιών, Μεταφορών, Δημοσίων Έργων και άλλες διατάξεις» (ΦΕΚ 82/Α'/10.4.2012), ιδίως τα άρθρα 3, 12, στοιχ. (α), (ι), (ια), (ιβ), 16, 17, 38, 41 έως 54, και 79, παρ. 3 αυτού.

β. Την Οδηγία 2002/21/ΕΚ του Ευρωπαϊκού Κοινοβουλίου και του Συμβουλίου της 7ης Μαρτίου 2002, σχετικά με ένα κοινό κανονιστικό πλαίσιο για Δίκτυα και Υπηρεσίες Ηλεκτρονικών Επικοινωνιών (Οδηγία Πλαίσιο), όπως ισχύει τροποποιηθείσα με την Οδηγία 2009/140/ΕΚ του Ευρωπαϊκού Κοινοβουλίου και του Συμβουλίου της 25ης Νοεμβρίου 2009, «για την τροποποίηση των Οδηγιών 2002/21/ΕΚ σχετικά με κοινό κανονιστικό πλαίσιο για δίκτυα και υπηρεσίες ηλεκτρονικών επικοινωνιών, 2002/19/ΕΚ σχετικά με την πρόσβαση σε δίκτυα ηλεκτρονικών επικοινωνιών και συναφείς ευκολίες καθώς και με τη διασύνδεσή τους, και 2002/20/ΕΚ για την αδειοδότηση δικτύων και υπηρεσιών ηλεκτρονικών επικοινωνιών», L337/37, 18.12.2009, ιδίως δε τα άρθρα 6, 7, 14, 15 και 16 αυτής,

γ. την Οδηγία 2002/19/ΕΚ του Ευρωπαϊκού Κοινοβουλίου και του Συμβουλίου της 7ης Μαρτίου 2002, σχετικά με την πρόσβαση σε Δίκτυα Ηλεκτρονικών Επικοινωνιών και συναφείς ευκολίες, καθώς και με τη διασύνδεσή τους

(Οδηγία για την Πρόσβαση), όπως ισχύει τροποποιηθείσα με την Οδηγία 2009/140/ΕΚ του Ευρωπαϊκού Κοινοβουλίου και του Συμβουλίου της 25ης Νοεμβρίου 2009, «για την τροποποίηση των οδηγιών 2002/21/ΕΚ σχετικά με κοινό κανονιστικό πλαίσιο για δίκτυα και υπηρεσίες ηλεκτρονικών επικοινωνιών, 2002/19/ΕΚ σχετικά με την πρόσβαση σε δίκτυα ηλεκτρονικών επικοινωνιών και συναφείς ευκολίες καθώς και με τη διασύνδεσή τους, και 2002/20/ΕΚ για την αδειοδότηση δικτύων και υπηρεσιών ηλεκτρονικών επικοινωνιών», L 337/37, 18.12.2009, ιδίως δε το άρθρο 7 αυτής,

δ. τη Σύσταση της Επιτροπής της 17ης Δεκεμβρίου 2007 αναφορικά με σχετικές Αγορές Προϊόντων και Υπηρεσιών στον Τομέα των Ηλεκτρονικών Επικοινωνιών οι οποίες επιδέχονται εκ των προτέρων κανονιστική ρύθμιση, σύμφωνα με την Οδηγία 2002/21/ΕΚ του Ευρωπαϊκού Κοινοβουλίου και του Συμβουλίου σχετικά με κοινό κανονιστικό πλαίσιο για Δίκτυα και Υπηρεσίες Ηλεκτρονικών Επικοινωνιών [κοινοποιηθείσα υπό τον αριθμό Ε(2007) 5406], (ΟJ L344/65, 28-12-2007), (εφεξής Νέα Σύσταση),

ε. τις Κατευθυντήριες Γραμμές για την ανάλυση αγοράς και την εκτίμηση της σημαντικής ισχύος στην αγορά βάσει του κοινοτικού πλαισίου κανονιστικών ρυθμίσεων για τα Δίκτυα και τις Υπηρεσίες Ηλεκτρονικών Επικοινωνιών (2002/С 165/0, ΕΕ C165/6, 11-7-2002),

στ. τη Σύσταση της Επιτροπής σχετικά με τις κοινοποιήσεις, τις προθεσμίες και τις διαβουλεύσεις που προβλέπονται στο άρθρο 7 της οδηγίας 2002/21/ΕΚ του Ευρωπαϊκού Κοινοβουλίου και του Συμβουλίου της 7ης Μαρτίου 2002 σχετικά με κοινό κανονιστικό πλαίσιο για δίκτυα και υπηρεσίες ηλεκτρονικών επικοινωνιών, όπως εκάστοτε ισχύει,

ζ. τη Σύσταση 2009/396/ΕΚ της Επιτροπής της 7ης Μαΐου 2009 σχετικά με την κανονιστική ρύθμιση των τελών τερματισμού σταθερών και κινητών επικοινωνιών στην ΕΕ (ΕΕ L 124/67, 20.5.2009),

η. την Απόφαση της ΕΕΤΤ ΑΠ 498/046/15-10-2008 «Ορισμός Αγοράς Τερματισμού Φωνητικών Κλήσεων σε Μεμονωμένα Δίκτυα Κινητών Επικοινωνιών, Καθορισμός Επιχειρήσεων με Σημαντική Ισχύ στην εν λόγω Αγορά και Υποχρεώσεις αυτών (2ος Γύρος Ανάλυσης)» (ΦΕΚ 2260/Β/5-11-2008),

θ. την Απόφαση της ΕΕΤΤ ΑΠ 375/10/14-2-2006 «Κανονισμός Διαδικασίας Δημόσιας Διαβούλευσης» (ΦΕΚ 314/Β'/16.3.2006),

ι. την Απόφαση της ΕΕΤΤ ΑΠ 656/05/12-06-2012 με θέμα: «Κοινοποίηση προς την Ευρωπαϊκή Επιτροπή, το BEREC και τις Εθνικές Ρυθμιστικές Αρχές (Ε.Ρ.Α.) άλλων Κρατών - Μελών της Ευρωπαϊκής Ένωσης του Σχεδίου Μέτρων της ΕΕΤΤ αναφορικά με τον Ορισμό, την Ανάλυση του επιπέδου ανταγωνισμού και τις προτεινόμενες κανονιστικές υποχρεώσεις στην αγορά τερματισμού φωνητικών κλήσεων σε μεμονωμένα κινητά δίκτυα [ΑΓΟΡΑ 7 Νέας Σύστασης Ευρωπαϊκής Επιτροπής (3ος γύρος ανάλυσης)] σύμφωνα με το Άρθρο 7 της Οδηγίας 2002/21/ΕΚ, όπως ισχύει τροποποιηθείσα, Άρθρο 16 του Ν. 4070/2012 [ΦΕΚ 82/Α/10.04.2012],

- ια. την υπ' αριθμ. πρωτ. ΕΕΤΤ 26989/16.07.2012 επιστολή της Ευρωπαϊκής Επιτροπής προς την ΕΕΤΤ, με θέμα «Απόφαση της Επιτροπής σχετικά με την υπόθεση EL/2012/1343: Τερματισμός κλήσεων σε μεμονωμένα κινητά δίκτυα στην Ελλάδα. Παρατηρήσεις σύμφωνα με τις διατάξεις του άρθρου 7 παράγραφος 3 της οδηγίας 2002/21/ΕΚ»,
- ιβ. την Απόφαση της ΕΕΤΤ ΑΠ 661/07/19-07-2012 «Ορισμός Αγοράς Τερματισμού Φωνητικών Κλήσεων σε Μεμονωμένα Δίκτυα Κινητών Επικοινωνιών, Καθορισμός Επιχειρήσεων με Σημαντική Ισχύ στην εν λόγω Αγορά και Υποχρεώσεις αυτών (3ος Γύρος Ανάλυσης)» (ΦΕΚ 2167/Β/19-07-2012),
- ιγ. την με αριθμ. 10/4 από 23.3.2012 υπογεγραμμένη Σύμβαση Παροχής Υπηρεσιών Συμβούλου για το Έργο «Υποστήριξη της ΕΕΤΤ για την τροποποίηση τεχνοοικονομικού μοντέλου (LRIC Bottom Up) υπολογισμού τελών τερματισμού σε κινητά δίκτυα» μεταξύ της ΕΕΤΤ και του ν.π.δ.δ. «Εθνικό και Καποδιστριακό Πανεπιστήμιο Αθηνών (ΕΚΠΑ) – Ειδικός Λογαριασμός Κονδυλίων Έρευνας (ΕΛΚΕ)» (εφεξής Ανάδοχος),
- ιδ. την επιστολή της ΕΕΤΤ με αριθμ. πρωτ. 19558/22.5.2012 προς τις εταιρίες COSMOTE, VODAFONE και WIND με θέμα «Στοιχεία για το μοντέλο γνήσιου μακροπρόθεσμου επαυξητικού κόστους (ΜΕΚ – “Pure LRIC”) των παρόχων δικτύων κινητής τηλεφωνίας»,
- ιε. την με αρ. πρωτ. ΕΕΤΤ 28134/24.07.2012 επιστολή της εταιρίας COSMOTE με θέμα «Υποβολή στοιχείων για το μοντέλο γνήσιου μακροπρόθεσμου επαυξητικού κόστους (ΜΕΚ – pure LRIC) των παρόχων δικτύων κινητής τηλεφωνίας»,
- ιστ. τις με αριθ. πρωτ. ΕΕΤΤ 28168/24.07.2012 και 28321/25.07.2012 επιστολές της εταιρίας WIND με θέμα «BU LRIC Παροχή στοιχείων WIND»,
- ιζ. τις με αριθ. πρωτ. ΕΕΤΤ 28075/23.07.2012 και 28449/26.07.2012 επιστολές της εταιρίας VODAFONE με θέμα «Στοιχεία για το μοντέλο γνήσιου μακροπρόθεσμου επαυξητικού κόστους (ΜΕΚ – pure LRIC),
- ιη. το με αριθ. πρωτ. ΕΕΤΤ 37881/12.10.2012 υποβληθέν Παραδοτέο με θέμα «Κείμενο τεκμηρίωσης του τροποποιημένου μοντέλου και Εγχειρίδιο χρήσης» από τον Ανάδοχο του Έργου της παροχής συμβουλευτικών υπηρεσιών στην ΕΕΤΤ αναφορικά με το έργο «Υποστήριξη της ΕΕΤΤ για την τροποποίηση τεχνικοοικονομικού μοντέλου (LRIC Bottom Up) υπολογισμού τελών τερματισμού σε κινητά δίκτυα»,
- ιθ. την Απόφαση της ΕΕΤΤ ΑΠ 669/009/18.10.2012 «Διεξαγωγή Δημόσιας Διαβούλευσης σχετικά με το οικονομοτεχνικό μοντέλο

- γνήσιου μακροπρόθεσμου επαυξητικού κόστους (Bottom Up pure LRIC) υπολογισμού τελών τερματισμού, σύμφωνα με τον ορισμό της Αγοράς Τερματισμού Φωνητικών Κλήσεων σε Μεμονωμένα Δίκτυα Κινητών Επικοινωνιών, Καθορισμός Επιχειρήσεων με Σημαντική Ισχύ στην εν λόγω Αγορά και Υποχρεώσεις αυτών (3ος Γύρος Ανάλυσης)» και τη Σύσταση 2009/396/EK, η οποία διήρκεσε συνολικά, κατόπιν Απόφασης του Προέδρου της ΕΕΤΤ περί χορήγησης παράτασης της προθεσμίας υποβολής απαντήσεων, από την 18η.10.2012 έως την 26η.11.2012,
- κ. το με αριθ. πρωτ. ΕΕΤΤ 36893/05.10.2012 υποβληθέν Παραδοτέο με θέμα Εγχειρίδιο χρήσης αναφορικά με το οικονομοτεχνικό μοντέλο Bottom Up pure LRIC από τον Ανάδοχο του Έργου της παροχής συμβουλευτικών υπηρεσιών στην ΕΕΤΤ αναφορικά με το έργο «Υποστήριξη της ΕΕΤΤ για την τροποποίηση τεχνικοοικονομικού μοντέλου (LRIC Bottom Up) υπολογισμού τελών τερματισμού σε κινητά δίκτυα»,
- κα. την με αρ. πρωτ. 4546/31.10.2012 επιστολή της ΕΕΤΤ συνοδευόμενη με CD με την οποία δόθηκε στις εταιρίες VODAFONE, WIND και COSMOTE το τεχνοοικονομικό μοντέλο (LRIC Bottom Up) υπολογισμού τελών τερματισμού σε κινητά δίκτυα καθώς και το αντίστοιχο Εγχειρίδιο χρήσης του μοντέλου,
- κβ. τις από 16.11.2012 συναντήσεις εργασίας εκπροσώπων της ΕΕΤΤ και των εταιρειών WIND, COSMOTE και VODAFONE με θέμα το τεχνικοοικονομικό μοντέλο (Bottom Up pure LRIC) υπολογισμού τελών τερματισμού σε κινητά δίκτυα (μεμονωμένες συναντήσεις ανά πάροχο),
- κγ. τα υπ' αριθ. πρωτ. ΕΕΤΤ: 44153/26.11.2012, 44136/26.11.2012 και 4247/26.11.2012 έγγραφα/ παρατηρήσεις των εταιριών COSMOTE, VODAFONE και WIND αντίστοιχα, επί της από 18.11.2012 Εθνικής Δημόσιας Διαβούλευσης αναφορικά με το οικονομοτεχνικό μοντέλο καθαρού μακροπρόθεσμου επαυξητικού κόστους (Bottom Up pure LRIC) υπολογισμού τελών τερματισμού,
- κδ. τις υπ' αριθ. πρωτ. 4283/ 11.12.2012, 4284/ 11.12.2012 και 4285/ 11.12.2012 Επιστολές της ΕΕΤΤ προς τις εταιρείες κινητής τηλεφωνίας με θέμα «Απάντηση στις παρατηρήσεις και τα σχόλια επί της Δημόσιας Διαβούλευσης σχετικά με τη μεθοδολογία και τις αρχές του οικονομοτεχνικού μοντέλου γνήσιου μακροπρόθεσμου επαυξητικού κόστους (Bottom Up pure LRIC) υπολογισμού τελών τερματισμού κινητής τηλεφωνίας.»,
- κε. την Εισήγηση αριθ. 26236/Φ. 600/11-12-2012 της αρμόδιας Υπηρεσίας της ΕΕΤΤ και ύστερα από προφορική εισήγηση των Προέδρου και Αντιπροέδρου της ΕΕΤΤ (κ. Α. Κανέλλου και κ. Κ. Δεληκωστόπουλου),

κστ. το γεγονός ότι από τις διατάξεις της παρούσας Απόφασης δεν προκαλείται δαπάνη σε βάρος του κρατικού προϋπολογισμού,

ΕΠΕΙΔΗ:

1 ΝΟΜΙΚΟ ΠΛΑΙΣΙΟ

Την 10^η Απριλίου 2012 δημοσιεύθηκε στην Εφημερίδα της Κυβερνήσεως και έλαβε αριθμό ΦΕΚ 82/Α', ο νέος νόμος περί ηλεκτρονικών επικοινωνιών, ν. 4070/2012 «Ρυθμίσεις Ηλεκτρονικών Επικοινωνιών, Μεταφορών, Δημοσίων Έργων και άλλες διατάξεις» (στο εξής ο Νόμος).

1.1 Με τις διατάξεις του νεοθεσπισθέντος νόμου ρυθμίζεται εκ νέου το κανονιστικό πλαίσιο των ηλεκτρονικών επικοινωνιών στην Ελλάδα, α) με την ενσωμάτωση των Οδηγιών 2009/136/ΕΚ του Ευρωπαϊκού Κοινοβουλίου και του Συμβουλίου της 25ης Νοεμβρίου 2009, «για την τροποποίηση της Οδηγίας 2002/22/ΕΚ του Ευρωπαϊκού Κοινοβουλίου και του Συμβουλίου της 7ης Μαρτίου 2002 σχετικά με την καθολική υπηρεσία και τα δικαιώματα των χρηστών όσον αφορά δίκτυα και υπηρεσίες ηλεκτρονικών επικοινωνιών, της Οδηγίας 2002/58/ΕΚ σχετικά με την επεξεργασία των δεδομένων προσωπικού χαρακτήρα και την προστασία της ιδιωτικής ζωής στον τομέα των ηλεκτρονικών επικοινωνιών και του Κανονισμού (ΕΚ) αριθ. 2006/2004 για τη συνεργασία μεταξύ των εθνικών αρχών που είναι αρμόδιες για την επιβολή της νομοθεσίας για την προστασία των καταναλωτών», (ΕΕ L 337/11, 18.12.2009), και 2009/140/ΕΚ του Ευρωπαϊκού Κοινοβουλίου και του Συμβουλίου της 25ης Νοεμβρίου 2009, «για την τροποποίηση των οδηγιών 2002/21/ΕΚ σχετικά με κοινό κανονιστικό πλαίσιο για δίκτυα και υπηρεσίες ηλεκτρονικών επικοινωνιών, 2002/19/ΕΚ σχετικά με την πρόσβαση σε δίκτυα ηλεκτρονικών επικοινωνιών και συναφείς ευκολίες καθώς και με τη διασύνδεσή τους, και 2002/20/ΕΚ για την αδειοδότηση δικτύων και υπηρεσιών ηλεκτρονικών επικοινωνιών», L 337/37, 18.12.2009, και β) με την τροποποίηση και συμπλήρωση των διατάξεων του ν. 3431/2006 «περί ηλεκτρονικών επικοινωνιών και άλλες διατάξεις», ο οποίος καταργήθηκε δια του νέου ως άνω νόμου¹.

1.2 Η Οδηγία Πλαίσιο (Οδηγία 2002/21/ΕΚ), όπως ισχύει τροποποιηθείσα με την Οδηγία 2009/140/ΕΚ², ιδίως το άρθρο 8 αυτής, (άρθρο 3 του ν. 4070/2012, ΦΕΚ 82/Α/2012) θέτει ως στόχους πολιτικής που διέπουν τη δράση της ΕΕΤΤ κατά την άσκηση των καθηκόντων της στον τομέα παροχής δικτύων ή/και υπηρεσιών ηλεκτρονικών επικοινωνιών την προώθηση του ανταγωνισμού, τη συμβολή στην ανάπτυξη της εσωτερικής

¹ Από την έναρξη ισχύος του ν. 4070/2012, καταργήθηκε ο ν. 3431/2006 (Α'13), όπως είχε τροποποιηθεί και ίσχυε μέχρι τη δημοσίευσή του ν. 4070/2012, με εξαίρεση την παράγραφο 2 του άρθρου 70, το άρθρο 73 και τις διατάξεις που αφορούν τον τομέα παροχής ταχυδρομικών υπηρεσιών

² Οδηγία 2009/140/ΕΚ του Ευρωπαϊκού Κοινοβουλίου και του Συμβουλίου της 25^{ης} Νοεμβρίου 2009, για την τροποποίηση των οδηγιών 2002/21/ΕΚ σχετικά με κοινό κανονιστικό πλαίσιο για δίκτυα και υπηρεσίες ηλεκτρονικών επικοινωνιών, 2002/19/ΕΚ σχετικά με την πρόσβαση σε δίκτυα ηλεκτρονικών επικοινωνιών και συναφείς ευκολίες καθώς και με τη διασύνδεσή τους, και 2002/20/ΕΚ για την αδειοδότηση δικτύων και υπηρεσιών ηλεκτρονικών επικοινωνιών, L 337/37, 18.12.2009

αγοράς και, την προώθηση των συμφερόντων των χρηστών εντός της Ευρωπαϊκής Ένωσης.

- 1.3 Πιο συγκεκριμένα, το άρθρο 8, παρ. 5³ της Οδηγίας Πλαίσιο, όπως αυτή κατά τα ως άνω τροποποιηθείσα, ισχύει, ορίζει ότι «Οι εθνικές ρυθμιστικές αρχές εφαρμόζουν προς επίτευξη των στόχων πολιτικής που αναφέρονται στις παραγράφους 2, 3 και 4, αντικειμενικές, διαφανείς, αμερόληπτες και αναλογικές ρυθμιστικές αρχές, ιδίως μέσω: α) της προαγωγής της κανονιστικής προβλεψιμότητας μέσω της διασφάλισης συνεπούς κανονιστικής προσέγγισης κατά τη διάρκεια ενδεδειγμένων περιόδων ανασκόπησης, β) της εξασφάλισης ότι, σε παρόμοιες περιπτώσεις, δεν γίνεται διάκριση στην αντιμετώπιση των επιχειρήσεων που παρέχουν δίκτυα και υπηρεσίες ηλεκτρονικών επικοινωνιών, γ) της εξασφάλισης του ανταγωνισμού προς όφελος των καταναλωτών και της προώθησης, κατά περίπτωση, ανταγωνισμού υποδομών, δ) της προώθησης αποτελεσματικών επενδύσεων και καινοτομιών όσον αφορά νέες και ενισχυμένες υποδομές, συνυπολογίζοντας τη μέριμνα ότι οιαδήποτε υποχρέωση πρόσβασης λαμβάνει δεόντως υπόψη τους κινδύνους που αναλαμβάνουν οι επιχειρήσεις που πραγματοποιούν την επένδυση και επιτρέποντας διάφορες ρυθμίσεις συνεργασίας μεταξύ επενδυτών και φορέων που ζητούν πρόσβαση προκειμένου να επιμεριστεί ο επενδυτικός κίνδυνος με ταυτόχρονη διασφάλιση του ανταγωνισμού στην αγορά και της αρχής της μη εισαγωγής διακρίσεων, ε) του δέοντος συνυπολογισμού των ποικίλων συνθηκών όσον αφορά τον ανταγωνισμό και τους καταναλωτές που υφίστανται στις διάφορες γεωγραφικές ζώνες του ίδιου κράτους μέλους, στ) της επιβολής ex ante ρυθμιστικών υποχρεώσεων μόνον εφόσον δεν υφίσταται αποτελεσματικός και βιώσιμος ανταγωνισμός και της άρσης των υποχρεώσεων αυτών αφ' ης στιγμής πληρούται αυτή η προϋπόθεση.»

Στο πλαίσιο της παρούσας, και προς επίτευξη των ανωτέρω στόχων, η ΕΕΤΤ εφαρμόζει αντικειμενικές, διαφανείς, αμερόληπτες και αναλογικές ρυθμιστικές αρχές για την προώθηση του ανταγωνισμού και τη διασφάλιση, του κατά το μέγιστο, οφέλους για τους τελικούς χρήστες σε επίπεδο τιμής, επιλογών και ποιότητας.

- 1.4 Σύμφωνα με το νέο εθνικό και ευρωπαϊκό νομοθετικό και κανονιστικό πλαίσιο περί Ηλεκτρονικών Επικοινωνιών αναφορικά με τον ορισμό σχετικών αγορών προϊόντων και υπηρεσιών στον τομέα των ηλεκτρονικών επικοινωνιών που επιδέχονται εκ των προτέρων ρύθμιση, η ΕΕΤΤ βάσει των αρμοδιοτήτων της δυνάμει του άρθρου 12 παρ.1 στοιχείο (α) του νέου Νόμου (ως άνω), καλείται να ορίσει σχετικές αγορές στον τομέα των ηλεκτρονικών επικοινωνιών λαμβάνοντας υπόψη τις εθνικές συνθήκες, ιδίως να ορίσει τις σχετικές γεωγραφικές αγορές στην Ελληνική

³ Η παράγραφος 5 προστέθηκε στο άρθρο 8 δια του άρθρου 1, της παραγράφου (8), στοιχείου η) της ως άνω τροποποιητικής της Οδηγίας Πλαίσιο Οδηγίας 2009/140/ΕΚ, L 337/51, 18.12.2009

επικράτεια, ακολουθώντας τη διαδικασία ταυτοποίησης και ορισμού αγορών που περιγράφεται στην Οδηγία Πλαίσιο (άρθρο 15), όπως ισχύει, και το Νόμο (άρθρο 42), τηρουμένων των άρθρων 16 και 17 του ίδιου Νόμου (και άρθρα 6 και 7 της Οδηγίας Πλαίσιο, ως ισχύει τροποποιηθείσα).

- 1.5 Σύμφωνα με το άρθρο 16, παρ. 1 και 2⁴ της Οδηγίας Πλαίσιο «1. Οι εθνικές ρυθμιστικές αρχές διεξάγουν ανάλυση των σχετικών αγορών βασιζόμενες στις αγορές που ταυτοποιούνται στη σύσταση και λαμβάνοντας ιδιαιτέρως υπόψη τους τις κατευθυντήριες γραμμές. Τα κράτη μέλη μεριμνούν ώστε η ανάλυση αυτή να διεξάγεται, κατά περίπτωση, σε συνεργασία με τις εθνικές ρυθμιστικές αρχές ανταγωνισμού. 2. Όταν εθνική ρυθμιστική αρχή, δυνάμει των παραγράφων 3 ή 4 του παρόντος άρθρου, του άρθρου 17 της Οδηγίας 2002/22/EK (οδηγία για την καθολική υπηρεσία) ή του άρθρου 8 της οδηγίας 2002/19/EK (οδηγία για την πρόσβαση), πρέπει να καθορίσει εάν θα επιβληθούν, θα διατηρηθούν, θα τροποποιηθούν ή θα αρθούν υποχρεώσεις επιχειρήσεων, καθορίζει με βάση την ανάλυση αγοράς κατά την παράγραφο 1 του παρόντος άρθρου, κατά πόσον μία σχετική αγορά είναι όντως ανταγωνιστική».
- 1.6 Σύμφωνα με το άρθρο 41 παράγραφος 3 του Ν.4070/2012: «41. 3. Η διαδικασία ανάλυσης της αγοράς περιλαμβάνει τον ορισμό των σχετικών αγορών, τη διενέργεια ανάλυσης του επιπέδου του ανταγωνισμού, τον ορισμό επιχειρήσεων με Σημαντική Ισχύ και τον προσδιορισμό των κατά περίπτωση κατάλληλων και αναλογικών ειδικών κανονιστικών υποχρεώσεων. Κατά τη διαδικασία ανάλυσης των σχετικών αγορών, καθώς και κάθε φορά που το κρίνει αναγκαίο, για την άσκηση των αρμοδιοτήτων της από τον παρόντα νόμο, η ΕΕΤΤ μπορεί να ζητά τη συνδρομή της Επιτροπής Ανταγωνισμού».
- 1.7 Η Οδηγία Πλαίσιο (άρθρα 15 και 16), όπως ισχύει, και ο Ν.4070/2012 (άρθρα 41 και 43) ορίζουν περαιτέρω ότι κατόπιν της ολοκλήρωσης του ορισμού των σχετικών αγορών, σύμφωνα με τις προβλεπόμενες διαδικασίες, η ΕΕΤΤ υποχρεούται να διεξάγει ανάλυση της αποτελεσματικότητας του ανταγωνισμού στις ως άνω αγορές σύμφωνα με το κοινοτικό δίκαιο, λαμβάνοντας ιδιαιτέρως υπόψη τις Κατευθυντήριες Γραμμές της Ευρωπαϊκής Επιτροπής, καθώς και τη Σύσταση της Ευρωπαϊκής Επιτροπής για τις αγορές προϊόντων και υπηρεσιών στον τομέα των ηλεκτρονικών επικοινωνιών που επιδέχονται εκ των προτέρων ρύθμιση [(E(2007) 5406, (OJ L344/65, 28-12-2007)] (εφεξής «Νέα Σύσταση»).

⁴ Οι παράγραφοι 1 και 2 του άρθρου 16 αντικαταστάθηκαν δια του άρθρου 1, της παραγράφου (18), στοιχείου α) της ως άνω τροποποιητικής της Οδηγίας Πλαίσιο Οδηγίας 2009/140/EK, L 337/ 37, 18.12.2009

- 1.8 Βάσει των απαιτήσεων του άρθρου 43 και του άρθρου 47 παρ. 3 του Νόμου καθώς και του άρθρου 16, παρ. 4 της Οδηγίας Πλαίσιο, η ΕΕΤΤ εφόσον διαπιστώσει, με βάση την ανάλυση του ανταγωνισμού, ότι μια συγκεκριμένη σχετική αγορά δεν είναι επαρκώς ανταγωνιστική, ορίζει την επιχείρηση ή τις επιχειρήσεις με ΣΙΑ στην εν λόγω αγορά και επιβάλλει τις ενδεδειγμένες ειδικές κανονιστικές υποχρεώσεις που επιλέγονται από μια λίστα που περιλαμβάνεται στα άρθρα 9, 10, 11 και 13 της οδηγίας 2002/19/ΕΚ (Οδηγία για την Πρόσβαση) ή διατηρεί ή τροποποιεί τις εν λόγω υποχρεώσεις, εφόσον αυτές υφίστανται ήδη. Σύμφωνα με το Άρθρο 8, παρ. 2 της Οδηγίας για την Πρόσβαση, όπως ισχύει τροποποιηθείσα, και το Ν. 4070/2012, η ΕΕΤΤ υποχρεούται να επιβάλει κάποια υποχρέωση ή υποχρεώσεις σε επιχειρήσεις με Σημαντική Ισχύ στην Αγορά (ΣΙΑ)⁵ στις προσδιορισθείσες σχετικές αγορές. Ειδικά το άρθρο 47 παρ. 4 του Ν. 4070/2012 ορίζει μεταξύ άλλων ότι: *«4. Η Ε.Ε.Τ.Τ., μετά από ανάλυση της αγοράς, η οποία πραγματοποιείται σύμφωνα με το άρθρο 43 του παρόντος, μπορεί να επιβάλει, κατά περίπτωση, σε φορείς εκμετάλλευσης με σημαντική ισχύ σε συγκεκριμένη αγορά τις υποχρεώσεις των άρθρων 50, 51 και 52 του παρόντος. Οι υποχρεώσεις αυτές είναι αναλογικές και δικαιολογημένες και επιβάλλονται κατόπιν διαβούλευσης σύμφωνα με τα άρθρα 16, 17 και 45 του παρόντος»*.
- 1.9 Σύμφωνα με το άρθρο 12 στοιχείο ιβ και το άρθρο 17 του Ν. 4070/2012, η ΕΕΤΤ προβαίνει σε διαβούλευση σε κάθε περίπτωση πριν από τη λήψη μέτρων που έχουν σημαντική επίπτωση στη σχετική αγορά, κατ' εφαρμογή του Νόμου, δίδοντας στα ενδιαφερόμενα μέρη τη δυνατότητα να υποβάλουν τις παρατηρήσεις τους στο προτεινόμενο μέτρο, εντός εύλογου χρονικού διαστήματος.
- 1.10 Περαιτέρω, σύμφωνα με το σημείο 18 του Προοιμίου της νέας Σύστασης της Επιτροπής της 17ης Δεκεμβρίου 2007 αναφορικά με σχετικές Αγορές Προϊόντων και Υπηρεσιών στον Τομέα των Ηλεκτρονικών Επικοινωνιών οι οποίες επιδέχονται εκ των προτέρων κανονιστική ρύθμιση, σύμφωνα με την Οδηγία 2002/21/ΕΚ του Ευρωπαϊκού Κοινοβουλίου και του Συμβουλίου σχετικά με κοινό κανονιστικό πλαίσιο για Δίκτυα και Υπηρεσίες Ηλεκτρονικών Επικοινωνιών: *«Το γεγονός ότι η παρούσα σύσταση προσδιορίζει τις αγορές προϊόντων και υπηρεσιών για τις οποίες δικαιολογείται εκ των προτέρων κανονιστική ρύθμιση δεν σημαίνει ότι δικαιολογείται πάντοτε κανονιστική ρύθμιση, ούτε ότι στις εν λόγω αγορές θα επιβληθούν οι κανονιστικές υποχρεώσεις που προβλέπονται στις ειδικές οδηγίες. Συγκεκριμένα, δεν μπορεί να επιβληθεί, ή πρέπει να αποσυρθεί, ρύθμιση εάν υπάρχει αποτελεσματικός ανταγωνισμός στις αγορές αυτές χωρίς ρύθμιση, εάν δηλαδή κανένας φορέας δεν διαθέτει σημαντική ισχύ στην αγορά κατά την έννοια του άρθρου 14 της οδηγίας 2002/21/ΕΚ. Οι κανονιστικές υποχρεώσεις πρέπει να είναι ενδεδειγμένες και να βασίζονται στο χαρακτήρα του εντοπιζόμενου προβλήματος, να είναι αναλογικές και*

⁵ Βλέπε σχετικά και παράγραφο 114 των Κατευθυντήριων Αρχών.

αιτιολογημένες σύμφωνα με τους στόχους της οδηγίας 2002/21/EK, και, συγκεκριμένα, να μεγιστοποιούν τα οφέλη για τους καταναλωτές, να διασφαλίζουν ότι δεν θα υπάρχει στρέβλωση ή περιορισμός του ανταγωνισμού, να ενθαρρύνουν αποδοτικές επενδύσεις στις υποδομές, να προάγουν την καινοτομία και να ενθαρρύνουν την αποτελεσματική χρήση και διαχείριση των ραδιοσυχνοτήτων και των πόρων αριθμοδότησης.»

- 1.11 Ειδικότερα, και αναφορικά με την αγορά τερματισμού φωνητικών κλήσεων σε μεμονωμένα κινητά δίκτυα, εφαρμόζεται και η υπ' αριθ. 2009/396/EK Σύσταση της Επιτροπής σχετικά με την κανονιστική ρύθμιση των τελών τερματισμού σταθερών και κινητών επικοινωνιών. Ratio της ανωτέρω Σύστασης αποτελεί η αντιμετώπιση της υφιστάμενης έλλειψης εναρμόνισης στην εφαρμογή αρχών λογιστικής κόστους σε αγορές τερματισμού. Η ΕΕ θεωρεί ότι η εφαρμογή κοινής προσέγγισης στα Κράτη Μέλη θα παρέχει μεγαλύτερη ασφάλεια δικαίου και τα κατάλληλα κίνητρα για δυνητικούς επενδυτές, ενώ θα μειώσει επίσης το ρυθμιστικό φόρτο για τους υπάρχοντες φορείς εκμετάλλευσης. Σύμφωνα με την ανωτέρω Σύσταση, τα τέλη τερματισμού πρέπει να καθορίζονται με βάση τις δαπάνες ενός αποδοτικού φορέα εκμετάλλευσης και να είναι συμμετρικά. Η αξιολόγηση των αποδοτικών δαπανών πρέπει να βασίζεται σε τρέχον κόστος και στη χρήση προσέγγισης από τα κάτω προς τα επάνω με μοντέλα μακροπρόθεσμου οριακού κόστους (LRIC) ως σχετική μέθοδο κόστους. Σχετικά με το χρόνο εφαρμογής της Σύστασης, η Ευρωπαϊκή Επιτροπή θεωρεί ότι μια μεταβατική περίοδος έως την 31η Δεκεμβρίου 2012 είναι επαρκής ώστε οι ΕΡΑ να εισαγάγουν το μοντέλο κόστους και οι φορείς εκμετάλλευσης να προσαρμόσουν αναλόγως τα επιχειρηματικά τους σχέδια, αναγνωρίζοντας ταυτόχρονα την επιτακτική ανάγκη να εξασφαλιστεί για τους καταναλωτές το μέγιστο όφελος όσον αφορά αποδοτικά κοστοστρεφή τέλη τερματισμού. Παράλληλα, η Επιτροπή αναγνωρίζει ότι μπορεί να απαιτηθεί κατ' εξαίρεση πρόσθετη μεταβατική περίοδος για την προετοιμασία του συνιστώμενου μοντέλου κόστους ειδικά για τις ΕΡΑ που διαθέτουν περιορισμένους πόρους. Στις περιπτώσεις αυτές, εφόσον μια ΕΡΑ είναι σε θέση να αποδείξει ότι μια μέθοδος (π.χ. συγκριτική αξιολόγηση), διαφορετική από το μοντέλο LRIC από τα κάτω προς τα επάνω με βάση τις τρέχουσες δαπάνες, συνεπάγεται αποτελέσματα που συμβαδίζουν με την παρούσα σύσταση και παράγει αποδοτικά αποτελέσματα συμβατά με τα αντίστοιχα σε μian ανταγωνιστική αγορά, θα μπορούσε να εξετάσει το ενδεχόμενο καθορισμού μεταβατικών τιμών βασισμένων σε εναλλακτική προσέγγιση, έως την 1η Ιουλίου 2014. Κάθε τέτοιο αποτέλεσμα που προκύπτει από εναλλακτικές τεχνολογίες δεν πρέπει να υπερβαίνει το μέσο όρο των τελών τερματισμού που καθορίζονται από τις ΕΡΑ που εφαρμόζουν τη συνιστώμενη μέθοδο κοστολόγησης.

2 ΙΣΤΟΡΙΚΟ – ΤΡΙΤΟΣ ΓΥΡΟΣ ΑΝΑΛΥΣΗΣ ΤΗΣ ΕΘΝΙΚΗΣ ΑΓΟΡΑΣ ΤΕΡΜΑΤΙΣΜΟΥ ΚΛΗΣΕΩΝ ΣΕ ΜΕΜΟΝΩΜΕΝΑ ΚΙΝΗΤΑ ΔΙΚΤΥΑ

2.1 Κατ' εφαρμογή των διατάξεων του Ν. 4070/2012 και σύμφωνα με την Οδηγία Πλαίσιο (2002/21/ΕΚ), την Οδηγία για την Πρόσβαση (2002/19/ΕΚ), όπως τροποποιηθείσες ισχύουν, τη «Νέα Σύσταση» Ε(2007) 5406, (ΟJ L344/65, 28-12-2007), την υπ' αριθ. 2009/396/ΕΚ Σύσταση της Επιτροπής σχετικά με την κανονιστική ρύθμιση των τελών τερματισμού σταθερών και κινητών επικοινωνιών καθώς και τις «Κατευθυντήριες Γραμμές» της Ευρωπαϊκής Επιτροπής (2002/С 165/03), η ΕΕΤΤ προχώρησε σε νέα διαδικασία ορισμού και ανάλυσης των σχετικών αγορών που ανταποκρίνονται στις συνθήκες της εθνικής αγοράς, λαμβάνοντας υπόψη τις επικρατούσες νομικές και πραγματικές συνθήκες και προέβη στην έκδοση της Απόφασης 661/7/19.07.2012 «Ορισμός Αγοράς Τερματισμού Φωνητικών Κλήσεων σε Μεμονωμένα Δίκτυα Κινητών Επικοινωνιών, Καθορισμός Επιχειρήσεων με Σημαντική Ισχύ στην εν λόγω Αγορά και Υποχρεώσεις αυτών (3ος Γύρος Ανάλυσης)» (ΦΕΚ 2167/19.07.2012).

Εθνική Δημόσια Διαβούλευση για τον τρίτο γύρο ανάλυσης της Εθνικής Αγοράς Τερματισμού Κλήσεως σε μεμονωμένα Κινητά Δίκτυα

2.2 Η ΕΕΤΤ, στο πλαίσιο της διαδικασίας ορισμού της αγοράς, λαμβάνοντας ιδιαιτέρως υπόψη τη «Νέα Σύσταση» της Ευρωπαϊκής Επιτροπής, την υπ' αριθ. 2009/396/ΕΚ Σύσταση της Επιτροπής σχετικά με την κανονιστική ρύθμιση των τελών τερματισμού σταθερών και κινητών επικοινωνιών και τις «Κατευθυντήριες Γραμμές» αυτής, κατέληξε στο αρχικό συμπέρασμα ότι, ενόψει των εθνικών συνθηκών, εξακολουθούν να υφίστανται διακριτές σχετικές αγορές που περιλαμβάνουν τον τερματισμό (φωνητικών) κλήσεων ανά μεμονωμένο κινητό δίκτυο. Συγκεκριμένα, η ΕΕΤΤ πρότεινε τον ορισμό μιας διακριτής αγοράς τερματισμού κλήσεων στο δίκτυο κινητής της εταιρείας COSMOTE, μιας διακριτής αγοράς τερματισμού κλήσεων στο δίκτυο κινητής της εταιρείας VODAFONE και μιας διακριτής αγοράς τερματισμού κλήσεων στο δίκτυο κινητής της εταιρείας WIND. Το γεωγραφικό εύρος της κάθε αγοράς, σύμφωνα με τα αρχικά συμπεράσματα της ΕΕΤΤ, είναι η Ελληνική Επικράτεια.

2.3 Σε συνέχεια του ορισμού διακριτών σχετικών αγορών αναφορικά με τον Τερματισμό Φωνητικών Κλήσεων σε Μεμονωμένα Κινητά Δίκτυα, η ΕΕΤΤ διεξήγαγε ανάλυση σχετικά με το εάν οι εν λόγω αγορές είναι επαρκώς ανταγωνιστικές και συγκεκριμένα εάν κάποια επιχείρηση ή επιχειρήσεις εξακολουθούν να κατέχουν ΣΙΑ στις σχετικές αγορές. Προκειμένου να εκτιμήσει το επίπεδο του ανταγωνισμού στις ορισθείσες σχετικές αγορές και να εξετάσει την ύπαρξη ΣΙΑ, η ΕΕΤΤ έλαβε υπόψη της μια σειρά κριτηρίων, συμπεριλαμβανομένων μεταξύ άλλων και των εξής: μερίδια αγοράς, ύπαρξη φραγμών εισόδου και πιθανότητα δυνητικού ανταγωνισμού, ύπαρξη ή μη αντισταθμιστικής αγοραστικής δύναμης,

ισχύς επί των τιμών, ικανότητα των Παρόχων Δικτύων Κινητής (ΠΔΚ) - εν απουσία κανονιστικής ρύθμισης - να προβαίνουν σε πρακτικές που βλάπτουν τον ανταγωνισμό σε σχέση με τον Τερματισμό Κλήσεων σε μεμονωμένα Κινητά Δίκτυα (όπως για παράδειγμα σε υπερβολική ή διακριτική τιμολόγηση και συμπίεση τιμών), ιδιαίτερα ενόψει των ιστορικών τάσεων των τελών τερματισμού και της σύγκρισής τους σε διεθνές επίπεδο.

2.4 Στο πλαίσιο της ανωτέρω ανάλυσής της, η ΕΕΤΤ κατέληξε στο αρχικό συμπέρασμα ότι η αγορά Τερματισμού Φωνητικών Κλήσεων σε Μεμονωμένα Κινητά Δίκτυα εξακολουθεί να χαρακτηρίζεται από έλλειψη αποτελεσματικού ανταγωνισμού και ότι οι εταιρείες VODAFONE, COSMOTE και WIND εξακολουθούν να κατέχουν Σημαντική Ισχύ (ΣΙΑ) στις ορισθείσες σχετικές αγορές.

2.5 Ενόψει των ανωτέρω, η ΕΕΤΤ εξέτασε την ανάγκη διατήρησης ή/ και τροποποίησης των κανονιστικών υποχρεώσεων που είχαν επιβληθεί στις κατέχουσες ΣΙΑ στη σχετική αγορά τερματισμού κλήσεων στο δίκτυό τους εταιρείες κινητής τηλεφωνίας, στο πλαίσιο του δεύτερου γύρου ανάλυσης αγορών (2008), και πρότεινε τη διατήρηση και σε κάποιες περιπτώσεις την τροποποίηση αυτών, σύμφωνα με τα κατωτέρω. Ειδικότερα, η ΕΕΤΤ πρότεινε τη διατήρηση των κάτωθι κανονιστικών υποχρεώσεων:

2.5.1 *Υποχρέωση Παροχής πρόσβασης και χρήσης συγκεκριμένων ευκολιών δικτύου*

2.5.2 *Υποχρέωση Μη Διακριτικής Μεταχείρισης*

2.5.3 *Υποχρέωση Διαφάνειας, συμπεριλαμβανομένης της υποχρέωσης Δημοσίευσης Προσφοράς Αναφοράς Διασύνδεσης (ΠΑ) με συγκεκριμένο ελάχιστο περιεχόμενο*

2.5.4 *Υποχρέωση Λογιστικού Διαχωρισμού, και*

2.5.5 *Υποχρέωση Ελέγχου Τιμών και Κοστολόγησης*

2.5.6 Ειδικά για την υποχρέωση ελέγχου τιμών και κοστολόγησης, η ΕΕΤΤ σκέφθηκε ως ακολούθως:

2.5.6.1 Η ΕΕΤΤ θεώρησε ότι, μια μέθοδος τιμολόγησης η οποία λαμβάνει υπόψη το κόστος είναι η καταλληλότερη υποχρέωση που μπορεί να επιβληθεί στον τερματισμό κλήσεων σε κινητά στην Ελλάδα. Ειδικότερα, η ΕΕΤΤ εξέφρασε την άποψη ότι τα τέλη τερματισμού πρέπει να καθορίζονται με βάση τις δαπάνες ενός αποδοτικού φορέα εκμετάλλευσης και να είναι συμμετρικά, σύμφωνα και με τη Σύσταση της ΕΕ για τα τέλη τερματισμού. Επιπρόσθετα, η ΕΕΤΤ συμφώνησε με τη θέση της ΕΕ ότι η αξιολόγηση των αποδοτικών δαπανών πρέπει να βασίζεται σε τρέχον κόστος και στη χρήση προσέγγισης από τα κάτω προς τα επάνω με μοντέλα

μακροπρόθεσμου οριακού κόστους (LRIC) ως σχετική μέθοδος κόστους.

2.5.6.2 Δεδομένης όμως της θέσης της ΕΕ ότι η εισαγωγή του νέου μοντέλου κόστους πρέπει να έχει ολοκληρωθεί έως την 31η Δεκεμβρίου 2012, η ΕΕΤΤ θεώρησε εύλογο και αναλογικό να εφαρμόσει τη μέθοδο της συγκριτικής αξιολόγησης (benchmarking) μέχρις ότου ολοκληρωθεί το έργο τροποποίησης του μοντέλου, όπως προβλέπεται και στην ανωτέρω Σύσταση. Για την εφαρμογή της μεθόδου benchmarking, η ΕΕΤΤ έλαβε υπόψη της τις χώρες Βέλγιο, Γαλλία, Ηνωμένο Βασίλειο, Ισπανία, Ιταλία, Πορτογαλία και Ολλανδία.

2.5.6.3 Η ΕΕΤΤ πρότεινε αρχικά τη διάρθρωση της επιβληθείσας υποχρέωσης ελέγχου τιμών, όπου για κάθε περίοδο ορίζεται μια ανώτατη τιμή για τα τέλη τερματισμού. Το αρχικά προτεινόμενο σχήμα μείωσης τιμών είχε χρονική διάρκεια πέντε (5) μηνών, με αποτέλεσμα να φτάνει την τιμή στόχου την 1η Ιανουαρίου 2013.

Κοινοποίηση στην ΕΕ και το BEREC του Σχεδίου Μέτρων της ΕΕΤΤ αναφορικά με τον τρίτο γύρο ανάλυσης της Εθνικής Αγοράς Τερματισμού Κλήσεως σε μεμονωμένα Κινητά Δίκτυα και Έγκριση της Ευρωπαϊκής Επιτροπής

2.6 Η ΕΕΤΤ προχώρησε στις 13-06-2012 σε κοινοποίηση στην ΕΕ, το BEREC και τις ΕΡΑ των λοιπών Κρατών Μελών της Ευρωπαϊκής Ένωσης, του Σχεδίου Μέτρων για το τρίτο γύρο ανάλυσης της αγοράς τερματισμού κλήσεων σε μεμονωμένα κινητά δίκτυα (ΑΠ ΕΕΤΤ 656/05/12-06-2012), στο οποίο είχαν ληφθεί υπόψη και τα σχόλια των συμμετεχόντων στη Δημόσια Διαβούλευση.

2.7 Έπειτα από σχετικό αίτημα των παρόχων στο πλαίσιο της ως άνω δημόσιας διαβούλευσης, η ΕΕΤΤ στο πλαίσιο του Σχεδίου Μέτρων το οποίο κοινοποίησε στην ΕΕ, μετέβαλλε τη χρονική διάρκεια της επιβληθείσας υποχρέωσης ελέγχου τιμών, και την επέκτεινε κατά τρεις (3) μήνες. Το νέο προτεινόμενο σχήμα μείωσης τιμών έφτανε την τιμή στόχου την 1η Απριλίου 2013.

2.8 Κατόπιν της προβλεπόμενης κατ' άρθρο 5, παρ. 2 της Οδηγίας Πλαίσιο, όπως ισχύει (άρθρο 45, παρ.1 του ν. 4070/2012), ανταλλαγείσας αλληλογραφίας ανάμεσα στην Ευρωπαϊκή Επιτροπή και την ΕΕΤΤ, την 13.07.2012, η Ευρωπαϊκή Επιτροπή απέστειλε στην ΕΕΤΤ επιστολή με αριθ. πρωτ. ΕΕΤΤ 26989/16.07.2012 με θέμα «Κοινοποίηση EL/2012/1343: Τερματισμός Κλήσεων σε μεμονωμένα Κινητά Δίκτυα - Σχόλια σύμφωνα με το Άρθρο 7 παράγραφος 3 της Οδηγίας 2002/21/ΕΚ», με την οποία έκανε αποδεκτά τα προτεινόμενα από την ΕΕΤΤ μέτρα, ενώ παράλληλα γνωστοποίησε στην ΕΕΤΤ τις παρατηρήσεις της επί του κοινοποιημένου Σχεδίου Μέτρων οι οποίες συνοψίζονται στα ακόλουθα:

- i. Η ΕΕ «παρατηρεί ότι το ΤΤΚ στόχος που προτείνει η ΕΕΤΤ σύμφωνα με τη συγκριτική αξιολόγηση υπολογίζεται με βάση τα τέλη βάσει του μοντέλου αμιγώς BU-LRIC, τα οποία κοινοποιήθηκαν στην Επιτροπή χωρίς να έχουν ληφθεί υπόψη τα ΤΤΚ βάσει μοντέλου αμιγώς BU-LRIC που εφαρμόζονται σήμερα στα κράτη μέλη.

Σχετικά με το θέμα αυτό η Επιτροπή κάλεσε την ΕΕΤΤ να ελέγξει αν τα προτεινόμενα τέλη αναφοράς αντιστοιχούν πράγματι στα τέλη βάσει του μοντέλου αμιγώς BU-LRIC που καθορίζουν οι ΕΡΑ με τελικές αποφάσεις στα αντίστοιχα κράτη-μέλη⁶ και, αν διαπιστωθούν αποκλίσεις, να διορθώσει τα τέλη αναφοράς»⁷.

- ii. Επιπρόσθετα, η Επιτροπή κάλεσε την ΕΕΤΤ να τροποποιήσει τον μηχανισμό σταδιακής μείωσης κατά τρόπο ώστε να καταλήγει ήδη από την 1η Ιανουαρίου 2013 (προθεσμία εφαρμογής που προβλέπεται στη σύσταση για τα τέλη τερματισμού) σε ΤΤΚ που αντιστοιχούν σε τέλη βάσει του μοντέλου αμιγώς BU-LRIC. Εν πάση περιπτώσει, η Επιτροπή κάλεσε την ΕΕΤΤ να οριστικοποιήσει το οικείο μοντέλο αμιγώς BU-LRIC το ταχύτερο δυνατόν εντός του 2012, ώστε να καταστεί δυνατή η εφαρμογή του ήδη από την 1η Ιανουαρίου 2013.

2.9 Η ΕΕΤΤ λαμβάνοντας πλήρως υπόψη την παρατήρηση της ΕΕ και στο πλαίσιο της εξασφάλισης συνεκτικής ρυθμιστικής πρακτικής έκρινε ως επιτακτική την ανάγκη τροποποίησης του μηχανισμού σταδιακής μείωσης κατά τρόπο ώστε να καταλήγει ήδη από την 1η Ιανουαρίου 2013 σε ΤΤΚ που αντιστοιχούν σε τέλη βάσει του μοντέλου αμιγώς BU-LRIC.

2.10 Με γνώμονα τον ανωτέρω συλλογισμό, μετά των σχετικών ως άνω τροποποιήσεων, ο μηχανισμός σταδιακής μείωσης και η τιμή στόχος των ΤΤΚ διαμορφώθηκαν ως εξής:

	- 31/7/2012	1/8/2012- 15/10/2012	16/10/2012- 31/12/2012	1/1/2013-
ΤΤΚ (c€/min)	4,95	3,60	2,30	1,01

⁶ Βλ. παρατηρήσεις της επιτροπής στις υποθέσεις IT/2008/0779, SK/2012/1313, BG/2012/1318, CZ/2012/1327, GI/2011/1248 και MT/2012/1330

⁷ Η ΕΕΤΤ, λαμβάνοντας υπόψη την Σύσταση της ΕΕ και δεδομένου ότι η Απόφαση της ΟΡΤΑ δε συνάδει με τη Σύσταση της ΕΕ που αναφέρει ότι οι ΕΡΑ πρέπει να υιοθετήσουν μια μέθοδο συγκριτικής αξιολόγησης βάσει του μέσου όρου των τελών τερματισμού των Κρατών Μελών που έχουν υιοθετήσει την προτεινόμενη μεθοδολογία κόστους pure BU LRIC (Σύσταση της ΕΕ σχετικά με την Case NL/2012/1285 της 13ης Ιουνίου 2012), θεωρεί ότι η εξαίρεση της Ολλανδίας από τη μέθοδο συγκριτικής αξιολόγησης είναι απαραίτητη, στο πλαίσιο της εξασφάλισης της αποτελεσματικότητας των ρυθμίσεων και ταυτόχρονα της ανάγκης συνεκτικής ρυθμιστικής πρακτικής. Η εξαίρεση της Ολλανδίας από τη μέθοδο της συγκριτικής αξιολόγησης, επαναπροσδιόριζε την τιμή στόχο των ΤΤΚ στα 1,01 λεπτά του ευρώ ανά λεπτό (από τα 1,03 λεπτά του ευρώ ανά λεπτό που είχε οριστεί στην Κοινοποίηση).

- 2.11 Η Απόφαση 661/07/19.07.2012 (ΦΕΚ 2167/19.07.2012) βασίστηκε στο Σχέδιο Μέτρων της ΕΕΤΤ αναφορικά με τον ορισμό, την ανάλυση και τις ρυθμιστικές υποχρεώσεις για την αγορά τερματισμού κλήσεων σε μεμονωμένα κινητά δίκτυα, όπως αυτό διαμορφώθηκε στο πλαίσιο των διαβουλεύσεων που διεξήγαγε η ΕΕΤΤ τόσο σε εθνικό (ΑΠ ΕΕΤΤ 646/04/05-04-2012) όσο και σε Κοινοτικό επίπεδο (ΑΠ ΕΕΤΤ 656/05/12.06.12). Επιπρόσθετα, για την έκδοση της εν λόγω Απόφασης, η ΕΕΤΤ έλαβε υπόψη της στο μέγιστο δυνατό βαθμό τις παρατηρήσεις της Ευρωπαϊκής Επιτροπής, σύμφωνα με τα αναφερόμενα ανωτέρω, καθώς και τα σχόλια των παρόχων που συμμετείχαν στην εθνική δημόσια διαβούλευση.
- 2.12 Στο πλαίσιο αυτό, και δεδομένου ότι σύμφωνα με τα οριζόμενα στο Κεφάλαιο Α, Ενότητα III, παράγραφο 7.4. της Απόφασης της ΕΕΤΤ ΑΠ 661/7/19.07.2012 ορίζεται ότι *«Δεδομένης της θέσης της ΕΕ σχετικά με το χρόνο εφαρμογής των τιμών που προκύπτουν από το προαναφερθέν μοντέλο pure Bottom Up LRIC (BU-LRIC) όπως ορίζεται στη Σύσταση, συγκεκριμένα ότι η εισαγωγή του νέου μοντέλου κόστους πρέπει να έχει ολοκληρωθεί έως την 31η Δεκεμβρίου 2012, η ΕΕΤΤ προέβη στην εφαρμογή της μεθόδου της συγκριτικής αξιολόγησης (benchmarking), κατά τα οριζόμενα στη Σύσταση, για τον υπολογισμό της τιμής των τελών τερματισμού, η οποία θα ισχύσει μέχρις ότου ολοκληρωθεί το έργο τροποποίησης του ως άνω μοντέλου»* η ΕΕΤΤ προέβη στην τροποποίηση του κοστολογικού μοντέλου, όπως αυτό είχε εγκριθεί και προσαρμοσθεί στο δεύτερο κύκλο ανάλυσης της υπό εξέτασης αγοράς.
- 3 **ΕΘΝΙΚΗ ΔΗΜΟΣΙΑ ΔΙΑΒΟΥΛΕΥΣΗ ΓΙΑ ΤΗΝ ΕΓΚΡΙΣΗ ΤΟΥ ΤΡΟΠΟΠΟΙΗΜΕΝΟΥ ΟΙΚΟΝΟΜΟΤΕΧΝΙΚΟΥ ΜΟΝΤΕΛΟΥ ΒΟΤΤΟΜ UP PURE LRIC ΓΙΑ ΤΟΝ ΚΑΘΟΡΙΣΜΟ ΚΟΣΤΟΣΤΡΕΦΟΥΣ ΤΕΛΟΥΣ ΤΕΡΜΑΤΙΣΜΟΥ - ΤΡΟΠΟΠΟΙΗΣΗ ΤΗΣ ΑΠΟΦΑΣΗΣ ΤΗΣ ΕΕΤΤ 661/07/19.07.2012 ΑΝΑΦΟΡΙΚΑ ΜΕ ΤΟΝ ΚΑΘΟΡΙΣΜΟ ΚΟΣΤΟΣΤΡΕΦΟΥΣ ΤΕΛΟΥΣ ΤΕΡΜΑΤΙΣΜΟΥ ΒΑΣΕΙ ΤΟΥ ΟΙΚΟΝΟΜΟΤΕΧΝΙΚΟΥ ΜΟΝΤΕΛΟΥ ΒΟΤΤΟΜ UP PURE LRIC**
- 3.1 Κατ' εφαρμογή των διατάξεων του εθνικού και κοινοτικού δικαίου, ιδίως δε της Σύστασης της Ευρωπαϊκής Επιτροπής σχετικά με την κανονιστική ρύθμιση των τελών τερματισμού σταθερών και κινητών επικοινωνιών, σύμφωνα με την οποία η αξιολόγηση των αποδοτικών δαπανών πρέπει να βασίζεται σε τρέχον κόστος και στη χρήση προσέγγισης από τα κάτω προς τα επάνω με μοντέλα μακροπρόθεσμου οριακού κόστους (LRIC) ως σχετική μέθοδο κόστους, και σε συνέχεια της επιταγής της Ευρωπαϊκής Επιτροπής περί τροποποίησης του μηχανισμού σταδιακής μείωσης κατά τρόπο ώστε να καταλήγει ήδη από την 1η Ιανουαρίου 2013 σε ΤΤΚ που αντιστοιχούν σε τέλη βάσει του μοντέλου αμιγώς BU-LRIC, η ΕΕΤΤ ενήργησε ως ακολούθως: Σε εφαρμογή των ανωτέρω, η ΕΕΤΤ προέβη

στην τροποποίηση του κοστολογικού μοντέλου, όπως αυτό είχε υιοθετηθεί στο πλαίσιο του δεύτερου κύκλου ανάλυσης της υπό εξέταση αγοράς ώστε να καταστεί δυνατός ο υπολογισμός συμμετρικών τελών τερματισμού που θα βασίζονται στο κόστος ενός ενιαίου, αποτελεσματικού παρόχου με σκοπό τον υπολογισμό του «καθαρά επαυξητικού» κόστους τερματισμού φωνητικών κλήσεων. Στο συγκεκριμένο έργο, η ΕΕΤΤ χρησιμοποίησε τις υπηρεσίες εξωτερικού συμβούλου, όπως αυτές προσδιορίστηκαν δυνάμει της υπ' αριθ. Σ13/10.04.2012 Σύμβασης για την παροχή συμβουλευτικών υπηρεσιών με αντικείμενο την «Υποστήριξη της Ε.Ε.Τ.Τ. για την τροποποίηση τεχνοοικονομικού μοντέλου (LRIC Bottom - Up) υπολογισμού τελών τερματισμού σε κινητά δίκτυα»».

- 3.2 Στο πλαίσιο αυτό, η ΕΕΤΤ απέστειλε ερωτηματολόγια (Αρ. Πρωτ. ΕΕΤΤ 19558/22.05.2012) στους 3 παρόχους κινητής τηλεφωνίας COSMOTE, VODAFONE και WIND με θέμα «Στοιχεία για το μοντέλο γνήσιου μακροπρόθεσμου επαυξητικού κόστους (MEK – «Pure LRIC») των παρόχων Δικτύων Κινητής Τηλεφωνίας όπου κάλεσε τους ΠΔΚ να της προσκομίσουν τα απαιτούμενα στοιχεία των ερωτηματολογίων.
- 3.3 Στη συνέχεια, οι πάροχοι COSMOTE, WIND και VODAFONE προσκόμισαν στην ΕΕΤΤ τα απαιτούμενα στοιχεία στα ερωτηματολόγια της ΕΕΤΤ.
- 3.4 Η ΕΕΤΤ, στο πλαίσιο των εκ του Νόμου αρμοδιοτήτων της, διεξήγαγε εθνική δημόσια διαβούλευση αναφορικά με τις αρχές του οικονομοτεχνικού μοντέλου καθαρού μακροπρόθεσμου επαυξητικού κόστους (Bottom UP pure LRIC) υπολογισμού τελών τερματισμού(ΑΠ ΕΕΤΤ 669/009/18-10-2012), η οποία διήρκεσε από την 18η-10-2012 έως και την 26η -11-2012.
- 3.5 Στη συνέχεια, η ΕΕΤΤ απέστειλε επιστολή συνοδευόμενη με CD προς τους παρόχους COSMOTE, VODAFONE και WIND αναφορικά με το τεχνοοικονομικό μοντέλο (LRIC Bottom Up) υπολογισμού τελών τερματισμού σε κινητά δίκτυα καθώς και το αντίστοιχο Εγχειρίδιο χρήσης του μοντέλου.
- 3.6 Στις 16.11.2012, πραγματοποιήθηκαν συναντήσεις εργασίας εκπροσώπων της ΕΕΤΤ και των εταιρειών WIND, COSMOTE και VODAFONE (μεμονωμένες συναντήσεις ανά εταιρεία) με θέμα το τεχνικοοικονομικό μοντέλο (LRIC Bottom Up) υπολογισμού τελών τερματισμού σε κινητά δίκτυα.
- 3.7 Κατόπιν υποβολής των σχολίων των συμμετεχόντων στην ως άνω διαβούλευση η ΕΕΤΤ παρείχε αναλυτικές απαντήσεις επί των κυριότερων σημείων των παρατηρήσεών τους (σχετ. κδ').
- 3.8 Η ΕΕΤΤ, αφού συνέλεξε το σύνολο των σχολίων των συμμετεχόντων στην ως άνω Διαβούλευση και έλαβε υπόψη τις απαντήσεις και πληροφορίες αυτών στα επιμέρους υποβληθέντα ερωτηματολόγια,

δύναται να εγκρίνει το τεχνοοικονομικό μοντέλο (LRIC Bottom Up), μετά των τροποποιήσεων αυτού, για τον καθορισμό των τελών τερματισμού σε κινητά δίκτυα. Για την έγκριση και τροποποίηση του ανωτέρω μοντέλου ακολουθούνται οι γενικές αρχές και μεθοδολογίες, όπως αυτές αποτυπώνονται στο Παράρτημα Ι της παρούσης.

- 3.9 Στο πλαίσιο αυτό, και δεδομένου ότι σύμφωνα με τη διάταξη της παραγράφου 7.13, της Ενότητας ΙΙΙ, του Κεφαλαίου Α, της Απόφασης της ΕΕΤΤ ΑΠ 661/7/19.07.2012 ορίζεται ότι «*Η ΕΕΤΤ μετά τον καθορισμό κοστοστρεφούς τέλους τερματισμού από το προαναφερθέν μοντέλο, θα εκδώσει άμεσα απόφαση με την οποία θα επικαιροποιεί την τιμή στόχου για τα τέλη τερματισμού, ώστε να υπάρξει εναρμόνιση με το τέλος τερματισμού του μοντέλου. Η εν λόγω απόφαση της ΕΕΤΤ θα κοινοποιηθεί στην ΕΕ*», η ΕΕΤΤ δύναται δια της παρούσης να επικαιροποιήσει την τιμή στόχου για τα τέλη τερματισμού για το έτος 2013 και να καθορίσει τα τέλη τερματισμού για το έτος 2014 καθώς και για το διάστημα από 1^η-1-2015 έως την έκδοση νεότερης απόφασης της ΕΕΤΤ για την αγορά τερματισμού φωνητικών κλήσεων σε μεμονωμένα δίκτυα κινητών επικοινωνιών.

Αποφασίζει:

Α. Την έγκριση του κοστολογικού οικονομοτεχνικού μοντέλου (Bottom Up pure LRIC), μετά των τροποποιήσεων αυτού, για τον καθορισμό των Τελών Τερματισμού στην Αγορά Τερματισμού Φωνητικών Κλήσεων σε Μεμονωμένα Δίκτυα Κινητών Επικοινωνιών. Οι γενικές αρχές και η μεθοδολογία του οικονομοτεχνικού μοντέλου (Bottom Up pure LRIC), παρουσιάζονται στο Παράρτημα Ι.

Β. Την επικαιροποίηση της τιμής στόχου για το τέλος τερματισμού για το έτος 2013 και **τον καθορισμό** των τελών τερματισμού για το έτος 2014 καθώς και για το διάστημα από 1η-1-2015 έως την έκδοση νεότερης απόφασης της ΕΕΤΤ για την αγορά τερματισμού φωνητικών κλήσεων σε μεμονωμένα δίκτυα κινητών επικοινωνιών.

Γ. Την τροποποίηση της διάταξης της παραγράφου 7, της Ενότητας ΙΙΙ, του Κεφαλαίου Α της Απόφασης της ΕΕΤΤ ΑΠ 661/7/19.07.2012, η οποία θα έχει ως ακολούθως:

7 Υποχρέωση Ελέγχου Τιμών και Κοστολόγησης

7.1 Με την παρούσα επιβάλλεται σε κάθε ΠΔΚ ο οποίος έχει οριστεί σύμφωνα με την Απόφαση της ΕΕΤΤ ΑΠ 661/7/19.07.2012 ότι κατέχει ΣΙΑ στην αγορά για τον τερματισμό φωνητικών κλήσεων στο δίκτυό του, η υποχρέωση ελέγχου τιμών σύμφωνα με τα αναφερόμενα στην παρούσα διάταξη.

7.2 Κάθε ΠΔΚ ο οποίος έχει οριστεί ότι κατέχει ΣΙΑ στη σχετική αγορά χονδρικής για τον τερματισμό φωνητικών κλήσεων στο δίκτυο του φέρει

την υποχρέωση να εφαρμόσει τέλη τερματισμού κλήσεων στο δίκτυό του τα οποία δεν θα υπερβαίνουν τις τιμές του Πίνακα 1:

Πίνακας 1: Τέλη τερματισμού

Χρονική περίοδος	1/1/2013-31/12/2013	1/1/2014-31/12/2014	1/1/2015-
ΤΤΚ (c€/min)	1,269	1,168	1,099

- 7.3. Κατά τη διάρκεια των ως άνω περιόδων για κάθε ΠΔΚ ο μέσος όρος των εσόδων τερματισμού φωνητικών κλήσεων του ΠΔΚ στο δίκτυο κινητής του, ανά λεπτό, δεν δύναται να υπερβαίνει την τιμή οροφής της αντίστοιχης περιόδου που παρουσιάζεται στον Πίνακα 1.
- 7.4. Τα εν λόγω τέλη θα εφαρμόζονται στην τιμή τερματισμού φωνητικών κλήσεων, σταθμισμένη μεταξύ κίνησης σε ώρες αιχμής και μη αιχμής, εφόσον γίνεται η εν λόγω διάκριση και θα εφαρμόζεται στον τερματισμό φωνητικών κλήσεων σε κινητά δίκτυα ανεξαρτήτως τεχνολογίας (δεύτερης (2G) ή τρίτης (3G) γενιάς).
- 7.5. Μετά την 01-01-2015 και έως ότου υπάρξει νεότερη Απόφαση της ΕΕΤΤ, για κάθε ΠΔΚ ο οποίος έχει οριστεί ότι κατέχει ΣΙΑ στην σχετική αγορά χονδρικής για τον τερματισμό φωνητικών κλήσεων στο δίκτυο κινητής του, ο μέσος όρος των εσόδων τερματισμού του ΠΔΚ ανά λεπτό από τον τερματισμό στο δίκτυο κινητής του δεν δύναται να υπερβαίνει την, με την παρούσα, ορισθείσα για την 1^η/01/2015 τιμή οροφής.
- 7.6. Οι ανωτέρω τιμές του Πίνακα 1, εκτός του τέλους τερματισμού για το έτος 2013¹, θα αναπροσαρμόζονται ετησίως λαμβάνοντας υπόψη τις μεταβολές στις τιμές του Δείκτη Τιμών Καταναλωτών. Συγκεκριμένα, το τέλος τερματισμού κάθε έτους εκτός από το έτος 2013, σύμφωνα με τον Πίνακα 1, θα αναπροσαρμόζεται λαμβάνοντας υπόψη την ποσοστιαία μεταβολή του μέσου δείκτη δωδεκαμήνου σε σχέση με τον αντίστοιχο δείκτη του προηγούμενου δωδεκαμήνου (μέση ετήσια μεταβολή) όπως αυτή ανακοινώνεται από Ελληνική Στατιστική Αρχή τον Οκτώβριο του προηγούμενου έτους και αφορά το δωδεκάμηνο Οκτώβριο-Σεπτέμβριο. Η ΕΕΤΤ, με επιστολή της, θα ενημερώνει το συντομότερο δυνατόν μετά την ανακοίνωση της Ελληνικής Στατιστικής Αρχής τους ΠΔΚ αναφορικά με το ύψος του τέλους τερματισμού που οφείλουν να εφαρμόσουν.
- 7.7. Δια της παρούσας ρυθμίζεται μόνο το μέσο τέλος (που εκφράζεται ως ο λόγος των εσόδων τερματισμού προς την κίνηση τερματισμού) προκειμένου να αξιολογείται η συμμόρφωση των ΠΔΚ με την επιβληθείσα υποχρέωση για κάθε περίοδο που περιλαμβάνεται στον Πίνακα 1, καθώς και για την περίοδο μετά την 1η Ιανουαρίου 2015, εκτός εάν άλλως οριστεί με νεότερα Απόφαση της ΕΕΤΤ.

- 7.8. Προκειμένου να διασφαλίζει ότι εφαρμόζονται οι μειώσεις τιμών και να παρέχει προειδοποίηση για οποιαδήποτε πιθανή αποτυχία συμμόρφωσης με την υποχρέωση ελέγχου τιμών, η ΕΕΤΤ δύναται, μεταξύ άλλων, να προβαίνει σε διμηνιαίους ελέγχους των τελών. Στο πλαίσιο αυτό, η ΕΕΤΤ δύναται να ζητά την υποβολή πληροφοριών από τους παρόχους σχετικά με τα έσοδα και την κίνηση των εισερχόμενων φωνητικών κλήσεων, οι οποίες πληροφορίες θα παρέχονται εντός της ορισθείσας από την ΕΕΤΤ προθεσμίας και πάντως το αργότερο εντός δέκα (10) ημερών από την κοινοποίηση του αιτήματος. Στην περίπτωση όπου για την παροχή των αιτηθέντων στοιχείων, απαιτείται οικονομική εκκαθάριση μεταξύ των παρόχων, τότε θα αποστέλλονται στην ΕΕΤΤ μη εκκαθαρισμένα στοιχεία το αργότερο εντός 10 ημερών από το τέλος του υπό εξέταση διμήνου, εντός της προθεσμίας του προηγούμενου εδαφίου, ενώ τα εκκαθαρισμένα στοιχεία θα αποστέλλονται στην ΕΕΤΤ το αργότερο τριάντα (30) ημέρες μετά το τέλος του υπό εξέταση διμήνου.
- 7.9. Κάθε ΠΔΚ ο οποίος έχει ορισθεί ότι κατέχει ΣΙΑ στην σχετική αγορά χονδρικής για τον τερματισμό φωνητικών κλήσεων στο δίκτυό του, απαγορεύεται να επιβάλει ελάχιστη χρέωση ή τέλος αποκατάστασης κλήσεων στις χρεώσεις τερματισμού φωνητικών κλήσεων σε κινητά δίκτυα.

Δ. Τελικές – Μεταβατικές διατάξεις

Η τεθείσα κατά τα οριζόμενα στην παρ. 5.2.1 της Ενότητας ΙΙΙ του Κεφαλαίου Α της ΑΠ ΕΕΤΤ 661/07/19.07.2012, προθεσμία στους ΠΔΚ ενημέρωσης όλων των παρόχων με τους οποίους υφίσταται συμφωνία διασύνδεσης, των τριάντα (30) ημερών πριν την εφαρμογή των τροποποιήσεων ή την εφαρμογή τελών για νέες υπηρεσίες παροχής πρόσβασης, περιορίζεται στις πέντε (5) πλήρεις ημέρες μόνο και αποκλειστικά για το, με την παρούσα ορισθέν, τέλος τερματισμού του έτους 2013.

Ε. Οι εταιρείες «COSMOTE Κινητές Τηλεπικοινωνίες Α.Ε.», «VODAFONE-Panafon Ανώνυμη Ελληνική Εταιρεία Τηλεπικοινωνιών», και «WIND Ελλάς Τηλεπικοινωνίες Α.Ε.Β.Ε» ως ορισθείσες επιχειρήσεις ηλεκτρονικών επικοινωνιών με Σημαντική Ισχύ στις σχετικές αγορές χονδρικής για τον τερματισμό φωνητικών κλήσεων στο δίκτυό τους, υποχρεούνται να εκπληρώσουν όλες τις υποχρεώσεις που επιβάλλονται με την παρούσα σύμφωνα με τα αναφερόμενα στην κείμενη Εθνική και Ευρωπαϊκή νομοθεσία.

ΣΤ. Από την έναρξη ισχύος της παρούσας Απόφασης καταργείται κάθε άλλη γενική ή ειδική διάταξη απόφασης της ΕΕΤΤ, που αντίκειται στις διατάξεις της παρούσας ή κατά το μέρος που ρυθμίζει κατά διάφορο τρόπο θέματα που ρυθμίζονται με την παρούσα.

Ζ. Η ισχύς της παρούσας Απόφασης ξεκινά με τη δημοσίευσή της στην Εφημερίδα της Κυβέρνησης.

- Η.** Η παρούσα Απόφαση, μετά του Παραρτήματος αυτής, να κοινοποιηθεί στις εταιρείες «COSMOTE Κινητές Τηλεπικοινωνίες Α.Ε.», «VODAFONE-Panafon Ανώνυμη Ελληνική Εταιρεία Τηλεπικοινωνιών», και «WIND Ελλάς Τηλεπικοινωνίες Α.Ε.Β.Ε.».
- Θ.** Η παρούσα Απόφαση, μετά του Παραρτήματος αυτής, να κοινοποιηθεί στην Ευρωπαϊκή Επιτροπή και το BEREC, σύμφωνα με το άρθρο 16 παρ.3, του Ν. 4070/2012, (ΦΕΚ 82/Α/2012).

Παράρτημα Ι

1 Αρχές για τον υπολογισμό των τελών τερματισμού κλήσεων σε κινητά δίκτυα

Σύμφωνα με το Παράρτημα της Σύστασης, το σχετικό οριακό κόστος (δηλαδή το κόστος που μπορεί να αποφευχθεί, avoidable cost (AC)) της υπηρεσίας τερματισμού κλήσεων χονδρικής είναι η διαφορά μεταξύ του συνολικού μακροπρόθεσμου κόστους ενός φορέα εκμετάλλευσης που παρέχει το πλήρες φάσμα των υπηρεσιών του και του συνολικού μακροπρόθεσμου κόστους του εν λόγω φορέα χωρίς παροχή υπηρεσιών τερματισμού κλήσεων χονδρικής σε τρίτους.

Το καθαρό κόστος μιας οποιασδήποτε υπηρεσίας-προϊόντος (i) είναι:

$$\text{Pure_LRIC}(i) = \text{TC} - \text{TCWO}(i) \quad \text{Εξ. 1}$$

Όπου:

TC: το ολικό κόστος του δικτύου κινητής τηλεφωνίας

TCWO(i): το ολικό κόστος του δικτύου κινητής τηλεφωνίας χωρίς την παραγωγή της συγκεκριμένης υπηρεσίας-προϊόντος (i)

Τα ως άνω κόστη έχουν υπολογιστεί με ένα μοντέλο bottom up LRIC και με προσέγγιση modified scorched node (βλέπε παρακάτω).

Επομένως το μοναδιαίο κόστος UC (Unit Cost) θα είναι

$$\text{UC}(i) = \text{Pure_LRIC}(i) / \text{Volume}(i) = (\text{TC} - \text{TCWO}(i)) / \text{Εξ. 0} \\ \text{Volume}(i)$$

Σύμφωνα με τη Σύσταση πρέπει να γίνει διάκριση μεταξύ των δαπανών που είναι σχετικές με την κίνηση και εκείνων που είναι ανεξάρτητες από αυτήν, ώστε να εξασφαλιστεί η κατάλληλη κατανομή των δαπανών αυτών. Το κόστος που δεν σχετίζεται με την κίνηση δεν λαμβάνεται υπόψη στον υπολογισμό των τελών τερματισμού χονδρικής. Από τις δαπάνες που σχετίζονται με την κίνηση, μόνο οι δαπάνες οι οποίες θα αποφεύγονταν σε περίπτωση μη παροχής της υπηρεσίας τερματισμού κλήσεων χονδρικής λογίζονται στη σχετική πρόσθετη παροχή τερματισμού. Αυτές οι δαπάνες που μπορούν να αποφευχθούν μπορούν να υπολογίζονται κατανέμοντας καταρχάς τις σχετικές με την κίνηση δαπάνες σε υπηρεσίες εκτός τερματισμού κλήσεων χονδρικής (π.χ. εκκίνηση κλήσεων, SMS, MMS, κ.λπ.) ενώ μόνο το υπόλοιπο κόστος των δαπανών που είναι

σχετικές με την κίνηση θα κατανεμηθεί στην υπηρεσία τερματισμού φωνητικών κλήσεων χονδρικής. Το κόστος της τερματικής συσκευής και της κάρτας SIM δεν σχετίζονται με την κίνηση και πρέπει να εξαιρούνται από κάθε μοντέλο κόστους για υπηρεσίες τερματισμού φωνητικών κλήσεων χονδρικής. Η κάλυψη μπορεί να περιγραφεί καλύτερα ως η ικανότητα ή επιλογή πραγματοποίησης κλήσης από οποιοδήποτε σημείο του δικτύου σε δεδομένη χρονική στιγμή, ενώ η χωρητικότητα αφορά τις πρόσθετες δαπάνες δικτύου που είναι απαραίτητες για τη διατήρηση αυξημένου επιπέδου κίνησης. Η ανάγκη παροχής αυτής της κάλυψης στους συνδρομητές θα προκαλέσει δαπάνες που δεν σχετίζονται με την κίνηση και δεν πρέπει να αποδοθούν στην πρόσθετη παροχή του τερματισμού κλήσεων χονδρικής. Οι επενδύσεις σε ώριμες αγορές κινητής τηλεφωνίας ωθούνται περισσότερο από την αύξηση της χωρητικότητας και από την ανάπτυξη νέων υπηρεσιών και τούτο πρέπει να αντανακλάται στο μοντέλο κόστους. Από το οριακό κόστος των υπηρεσιών τερματισμού φωνητικών κλήσεων χονδρικής πρέπει επομένως να εξαιρείται το κόστος κάλυψης, πρέπει όμως να περιλαμβάνονται οι πρόσθετες δαπάνες χωρητικότητας, στο βαθμό που οφείλονται στην παροχή υπηρεσιών τερματισμού φωνητικών κλήσεων χονδρικής.

2 Μεθοδολογία LRIC

Στο παρακάτω σχήμα 1 παρουσιάζεται ένα LRIC κοστολογικό σύστημα στο οποίο έστω ότι απεικονίζονται N το πλήθος τελικά προϊόντα-υπηρεσίες και γίνεται η παραδοχή ότι σε κάθε προϊόν-υπηρεσία αντιστοιχεί μία επαύξηση (increment, βήμα).

Καθένα από τα πλαίσια παριστάνει ένα στοιχείο κόστους και το σύνολο των πλαισίων παριστάνει το συνολικό κόστος του δικτύου που μοντελοποιείται. Ο όρος CC: (Common Costs) παριστάνει τα κοινά κόστη του παρόχου τα οποία οφείλουν να κατανεμηθούν μεταξύ όλων των προϊόντων (όπως κτίρια). Ο όρος JC(i,j) (Joint Costs) παριστά τα συζευγμένα κόστη μεταξύ των προϊόντων i και j δηλαδή τα κοινά κόστη μεταξύ όμως των δύο συγκεκριμένων προϊόντων (για να αποφεύγεται η πιθανότητα σύγχυσης με τα κοινά κόστη που αφορούν συνήθως όλα τα προϊόντα, χρησιμοποιείται ο όρος συζευγμένα κόστη).

Συνήθως κάθε προϊόν είναι συνδεδεμένο με ένα σταθερό κόστος το οποίο είναι ανεξάρτητο από τον όγκο του παραγόμενου προϊόντος και ο πάροχος το επωμίζεται έστω και εάν πωλεί μηδενικό όγκο από το συγκεκριμένο προϊόν (για παράδειγμα ένα τέτοιο κόστος είναι το αρχικό κόστος εγκατάστασης ενός σταθμού βάσης ο οποίος οφείλει υποχρεωτικά να αναπτυχθεί για να καλύψει μια περιοχή, ανεξάρτητα από τον αριθμό των πελατών – κλήσεων που πρόκειται να εξυπηρετήσει). Αυτό το κόστος το οποίο συνδέεται-αντιστοιχίζεται με το συγκεκριμένο προϊόν συμβολίζεται με ISFC(i) (Increment Specific Fixed Cost for product- i , Σταθερό αποκλειστικό κόστος για το προϊόν- i , πάντα υποθέτοντας ότι προϊόν και επαύξηση ταυτίζονται).

Τέλος, ένα τουλάχιστον τμήμα κόστους εξαρτάται αποκλειστικά από τον όγκο του πωλούμενου προϊόντος. Ένα τέτοιο κόστος είναι και το ίδιο το υπό μελέτη

προϊόν δηλαδή το χονδρικό κόστος. Για παράδειγμα ένας σταθερός πάροχος ο οποίος τερματίζει ένα λεπτό κίνησης σε έναν κινητό πάροχο οφείλει να του καταβάλλει πληρωμή ίση με $1 \times$ (τέλος τερματισμού). Εάν τερματίζει 100.000 λεπτά κίνησης οφείλει να του καταβάλλει πληρωμή ίση με $100.000 \times$ (τέλος τερματισμού). Αυτό το κόστος συνήθως είναι γραμμικά εξαρτώμενο από τον όγκο αλλά υπάρχουν και περιπτώσεις οικονομιών κλίμακας, εκπτώσεων όγκου και άλλων σχημάτων πληρωμών τα οποία καθιστούν την εξάρτηση από τον όγκο μη γραμμική. Το συγκεκριμένο κόστος συμβολίζεται ως ISVC(i) (Increment Specific Variable Cost for product-i, Μεταβλητό (δηλ. εξαρτώμενο από τον όγκο) αποκλειστικό κόστος για το προϊόν-i).

Από τα παραπάνω συνάγεται ότι το ολικό κόστος του προϊόντος-i υπολογίζεται ως εξής:

$$TC(i) = ISFC(i) + ISVC(i) + (x(i) \%) * JC(i,j) + (y(i) \%) * CC$$

όπου TC(i) είναι το Συνολικό κόστος του προϊόντος-i (Total Cost of product-i,) και $x(i)\%$, $y(i)\%$ είναι τα ποσοστά (κλειδές) επιμερισμού κόστους.

Συνήθως οι κλειδές παράγονται από κάποιους οδηγούς όπως έσοδα, πελάτες-γραμμές, λεπτά κίνησης, όγκοι δεδομένων (Mbps). Οι οδηγοί είναι κάποιες κοινά αποδεκτές παράμετροι οι οποίες χρησιμοποιούνται (πάντα σύμφωνα με την αρχή της πρόκλησης κόστους) για να επιμερίσουν τα κοινά και συζευγμένα κόστη μεταξύ διαφορετικών προϊόντων.

Για παράδειγμα εάν τα έσοδα των υπηρεσιών 1 και 2 είναι αντίστοιχα R(1) και R(2) τότε τα ποσοστά είναι:

$$x(1)=R(1)/(R(1)+R(2)) \quad \text{Εξ. 2}$$

και

$$x(2) =R(2)/(R(1)+R(2)) \quad \text{Εξ. 3}$$

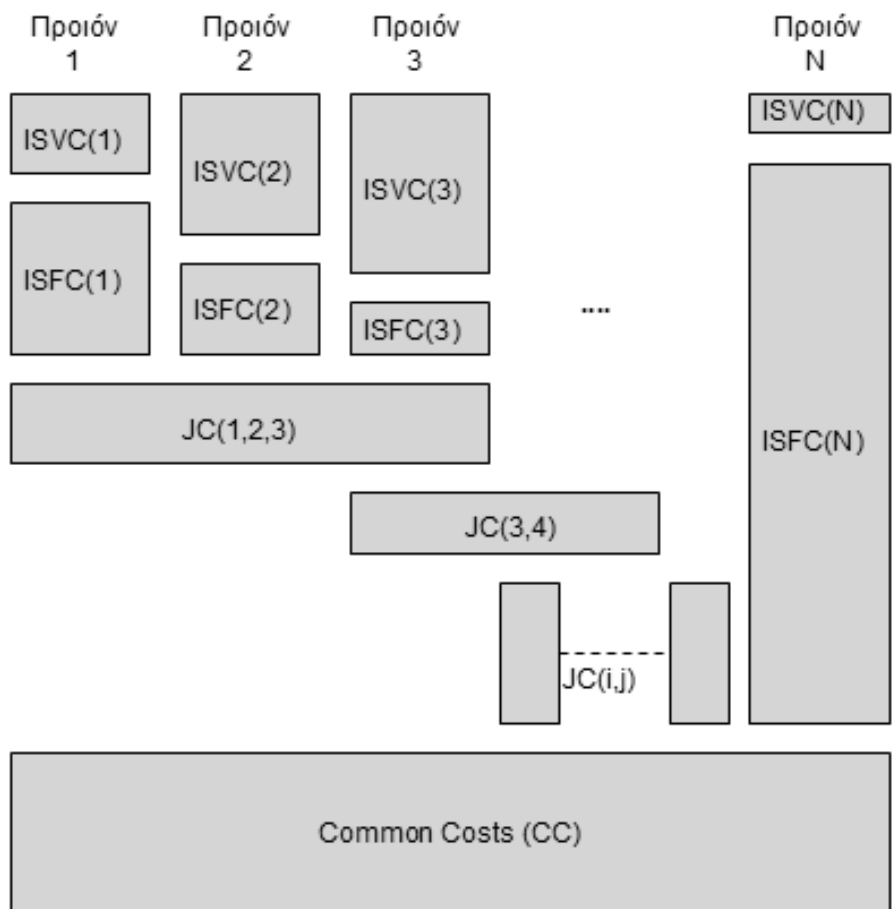

Σχήμα 1: Σχηματική αναπαράσταση ενός κοστολογικού συστήματος LRIC, ανά προϊόν και επιμέρους στοιχεία κόστους: Κοινά κόστη, Συζευγμένα κόστη, Σταθερά αποκλειστικά κόστη και Μεταβλητά αποκλειστικά κόστη.

Ανάλογα συμπεράσματα ισχύουν και στην περίπτωση που οριστούν οι επαυξήσεις με τέτοιο τρόπο ώστε να περιλαμβάνουν περισσότερα του ενός προϊόντα. (βλ. σχήμα 2). Στην περίπτωση αυτή, ο διαχωρισμός του κοινού κόστους ακολουθεί δύο βήματα αφού γίνεται πρώτα στις επαυξήσεις και μετά στα επιμέρους προϊόντα της ίδιας επαύξεσης.

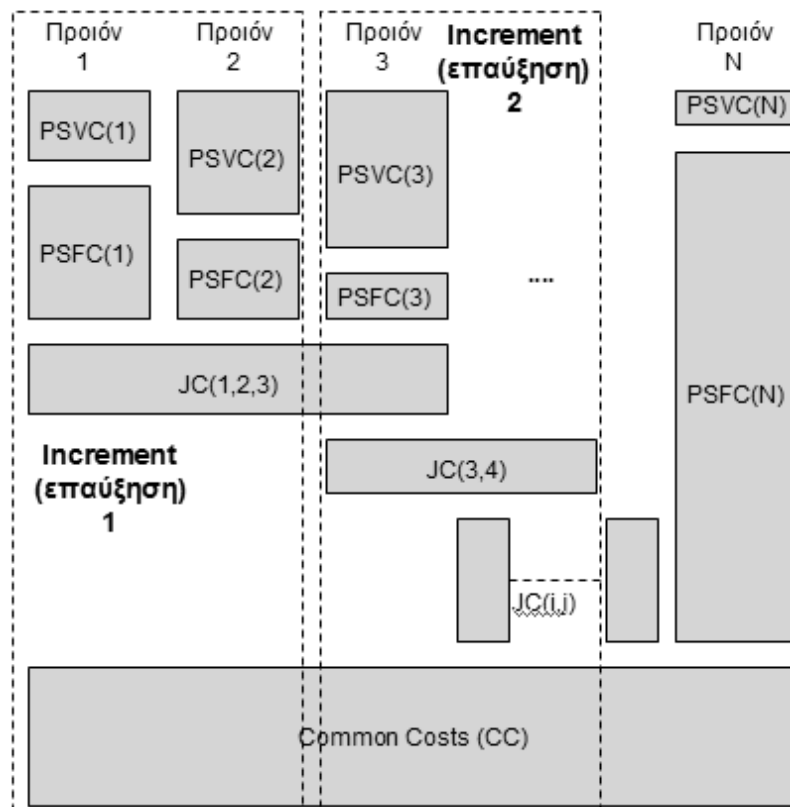

Σχήμα 2: Σχηματική αναπαράσταση ενός κοστολογικού συστήματος LRIC, ανά προϊόν και επιμέρους στοιχεία κόστους: Κοινά κόστη, Συζευγμένα κόστη, Σταθερά αποκλειστικά κόστη και Μεταβλητά αποκλειστικά κόστη.

Όπου PSFC(i): Product Specific Fixed Cost for product-i, Σταθερό αποκλειστικό κόστος για το προϊόν-i (υποθέτοντας ότι μία επαύξηση περιέχει πολλά προϊόντα) και PSVC(i): Product Specific Variable Cost for product-i, Μεταβλητό αποκλειστικό κόστος για το προϊόν-i.

3 Εναλλακτικοί τρόποι υπολογισμού του ολικού κόστους

Από τα ανωτέρω αναγραφόμενα στη Σύσταση γίνεται προφανές ότι το κόστος του (i) προϊόντος κατά τη λογική pure-LRIC είναι το μεταβλητό αποκλειστικό κόστος δηλαδή το ISVC(i) (ή PSVC(i)). Επομένως στόχος του οποιουδήποτε μοντέλου pure-LRIC είναι να φθάσει στον υπολογισμό του ISVC(i) (ή PSVC(i)). Μετά την καταγραφή των προϊόντων και επαυξήσεων, δυνητικά θα μπορούσαν να προταθούν δύο τρόποι υπολογισμού του:

(α) Να δοθεί έμφαση μόνο σε ένα προϊόν ή επαύξηση. Ακολούθως να μην μοντελοποιηθούν καθόλου τα κοινά κόστη και να γίνει εστίαση στα συζευγμένα, τα σταθερά αποκλειστικά και μεταβλητά αποκλειστικά κόστη που συσχετίζονται με το συγκεκριμένο προϊόν ή επαύξηση. Θα μπορούσε να υποθεθεί ότι εφόσον η Σύσταση εξαιρεί εκ των προτέρων πολλές συγκεκριμένες κατηγορίες κόστους (όπως τερματικές συσκευές και SIM) δίνονται σαφείς οδηγίες για το ποια είναι τα εναπομείναντα κόστη που πρέπει

να μοντελοποιηθούν. Είναι προφανές ότι το πλεονέκτημα αυτής της μεθόδου είναι η απλότητα. Όμως υπάρχει και ένα σοβαρό μειονέκτημα: μπορεί να αγνοηθούν κάποια στοιχεία κόστους από αυτή την «αφαιρετική» μέθοδο και κυρίως αυτό αφορά τα συζευγμένα κόστη. Η μέθοδος αυτή απεικονίζεται στο παρακάτω σχήμα:

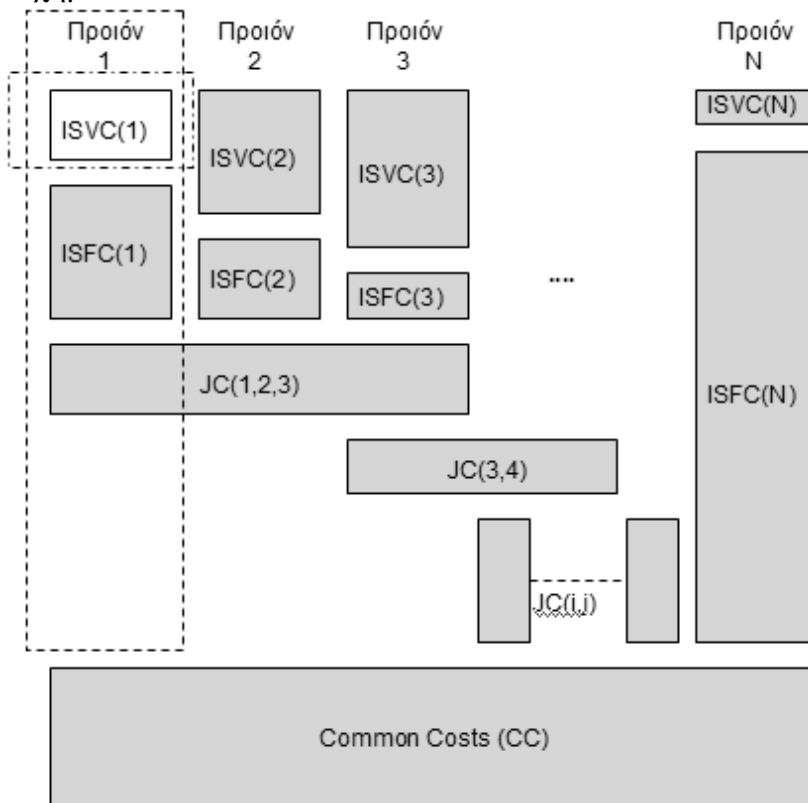

Σχήμα 3: Πρώτη μέθοδος υπολογισμού του ολικού κόστους του προϊόντος-1 σύμφωνα με τη μεθοδολογία pure LRIC

(β) Να μοντελοποιηθεί ολόκληρο το δίκτυο του παρόχου κινητής τηλεφωνίας με όλες τις υπηρεσίες που περνούν από αυτό. Στην περίπτωση αυτή γίνεται ο ορισμός των προϊόντων και των επαυξήσεων και αναλύονται όλα τα επιμέρους στοιχεία. Υπολογίζεται από το μοντέλο το συνολικό κόστος του δικτύου (TC). Ακολούθως γίνεται η υπόθεση ότι ο όγκος των τερματιζόμενων λεπτών κίνησης ισούται με το μηδέν και επαναυπολογίζεται το προκύπτον ολικό κόστος δικτύου. Αυτή είναι η μέθοδος υπολογισμού για το συνολικό κόστος κατά pure LRIC (TCWO) και κατά προέκταση για το μοναδιαίο κόστος βάσει του όγκου των τερματιζόμενων λεπτών κίνησης. Το μοντέλο κατά τον υπολογισμό του μοναδιαίου κόστους (κατά pure-LRIC) για τον τερματισμό κλήσεων λαμβάνει υπόψη το σύνολο των εξερχομένων κλήσεων (on-net και off-net κλήσεων).

Είναι προφανές ότι αυτή η μέθοδος εμφανίζει μεγαλύτερη πολυπλοκότητα κατά το σχεδιασμό από την προηγούμενη όμως περιέχει όλο το βαθμό λεπτομέρειας ώστε οι υπολογισμοί να είναι αντικειμενικοί, δίκαιοι και σύμφωνοι με τις αρχές της πρόκλησης κόστους, τη διαφάνειας και της μη σταυροειδούς επιδότησης. Η μέθοδος αυτή απεικονίζεται στο παρακάτω σχήμα:

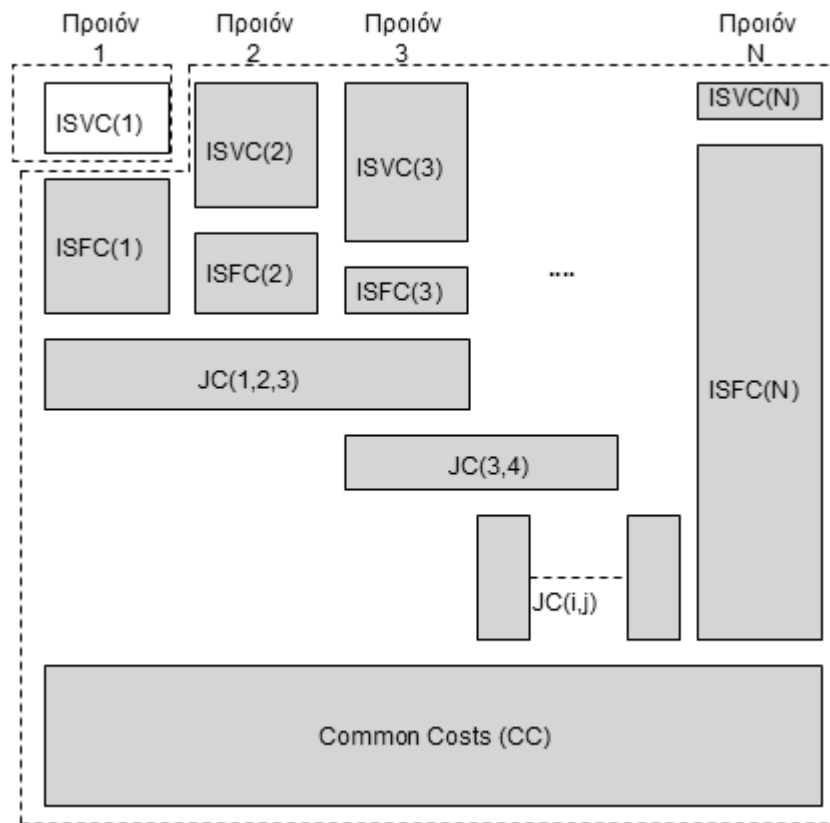

Σχήμα 4: Δεύτερη μέθοδος υπολογισμού του ολικού κόστους του προϊόντος-1 σύμφωνα με τη μεθοδολογία pure LRIC

4 Τελικός τρόπος υπολογισμού του ολικού κόστους

Λαμβάνοντας υπ' όψη τα πλεονεκτήματα και τα μειονεκτήματα των εναλλακτικών τρόπων υλοποίησης του μοντέλου Bottom Up pure LRIC η ΕΕΤΤ προτείνει να ακολουθηθεί η δεύτερη μέθοδος. Συγκεκριμένα να μοντελοποιηθεί ολόκληρο το δίκτυο του παρόχου κινητής τηλεφωνίας με όλες τις υπηρεσίες που περνούν από αυτό και να υπολογιστεί το συνολικό κόστος του δικτύου (TC). Στη συνέχεια να επαναυπολογιστεί το προκύπτον ολικό κόστος δικτύου με την υπόθεση ότι ο όγκος των χονδρικά τερματιζόμενων λεπτών κίνησης ισούται με το μηδέν.

Το κοστολογικό μοντέλο θα βασίζεται στο νέο τρόπο υπολογισμού του καθαρού μακροπρόθεσμου επαυξητικού κόστους (pure-LRIC) σύμφωνα με τις αρχές που περιγράφονται στη Σύσταση.

Αρχή 1: Η ΕΕΤΤ προτείνει τη μοντελοποίηση ολόκληρου του δικτύου ενός αποδοτικού παρόχου μέσα από το οποίο διατίθενται μια σειρά από υπηρεσίες συμπεριλαμβανομένων και των υπηρεσιών τερματισμού κλήσεων.

5 Μοντελοποίηση

Για τον προσδιορισμό του υπολογισμού του τέλους των συγκεκριμένων υπηρεσιών σύμφωνα με τη μεθοδολογία του pure LRIC, πρέπει να επιλεγεί ένα προφίλ αποδοτικού παρόχου και να μοντελοποιηθεί ένα αντιπροσωπευτικό δίκτυο για αυτόν.

Αρχή 2: Η ΕΕΤΤ προτείνει να μοντελοποιηθεί το δίκτυο ενός αποδοτικού παρόχου με εθνική κάλυψη.

6 Ειδικές αρχές

6.1 Τύπος Αποδοτικού Παρόχου

Υπάρχουν διάφορες προσεγγίσεις που μπορούν να ακολουθηθούν για τον μοντελοποιημένο αποδοτικό πάροχο (σύμφωνα με τις αρχές της Σύστασης). Οι επιλογές για τον τύπο του αποδοτικού παρόχου που εξετάζονται στην Ευρωπαϊκή αγορά περιλαμβάνουν:

- Πραγματικός πάροχος
- Μέσος πάροχος
- Υποθετικός νέο-εισερχόμενος πάροχος
- Υποθετικός υπάρχων πάροχος

Συνεκτιμώντας τις απαιτήσεις της Σύστασης, η ΕΕΤΤ θεωρεί ότι ο μοντελοποιημένος πάροχος πρέπει να είναι ένας υποθετικός υπάρχων πάροχος (ο όρος «υποθετικός» αναφέρεται στο ότι δεν θα είναι ένας εκ των πραγματικών τριών παρόχων), του οποίου η είσοδος στην αγορά προηγήθηκε πέντε (5) έτη του αρχικού έτους της τρέχουσας ρύθμισης (2013), και ο οποίος συνδυάζει χαρακτηριστικά προερχόμενα από τους πραγματικούς παρόχους της Ελληνικής αγοράς.

Η ΕΕΤΤ θεωρεί ότι η επιλογή ενός υποθετικού υφιστάμενου παρόχου αιτιολογείται δεδομένου ότι: α) το μερίδιο (20%) που προτείνει η Σύσταση διαφέρει από τα τωρινά μερίδια των παρόχων, β) υπάρχει αυξημένη πολυπλοκότητα για την εφαρμογή ίδιων αρχών κατά την μοντελοποίηση κάθε ενός από τους τρεις παρόχους με κίνδυνο να γίνουν λανθασμένες εκτιμήσεις και γ) ο κάθε πάροχος έχει αναπτυχθεί εφαρμόζοντας διαφορετική στρατηγική και αρχές λειτουργίας.

Αρχή 3: Ο μοντελοποιημένος πάροχος θα είναι ένας υποθετικός υπάρχων πάροχος, του οποίου η είσοδος στην αγορά προηγήθηκε πέντε (5) έτη του αρχικού έτους της τρέχουσας ρύθμισης (2013), και ο οποίος συνδυάζει χαρακτηριστικά προερχόμενα από τους πραγματικούς παρόχους της Ελληνικής αγοράς.

6.2 Μεριδίο Αγοράς

Μια από τις σημαντικότερες παραμέτρους που καθορίζει το μοναδιαίο κόστος του μοντελοποιημένου παρόχου είναι το μερίδιο αγοράς του καθώς η εξέλιξη του δικτύου του αποδοτικού παρόχου συνδέεται με την εξέλιξη του μεριδίου αγοράς του. Επομένως είναι πολύ σημαντικό να προσδιορισθεί η εξέλιξη του μεριδίου αγοράς του παρόχου στον χρόνο. Πιο ειδικά δύο είναι οι βασικές παράμετροι που πρέπει να καθορισθούν: η ανώτατη τιμή σταθεροποίησης και η εξέλιξη του μεγέθους του παρόχου προς την τιμή αυτή.

Σύμφωνα με την σύσταση, το μερίδιο αγοράς του μοντελοποιημένου παρόχου κατά τον πρώτο χρόνο της ρύθμισης (2013) θα πρέπει να είναι τουλάχιστον 20%.

Όσον αφορά την εξέλιξη του μεριδίου αγοράς υπάρχουν οι ακόλουθες επιλογές:

- Σταθερό μερίδιο αγοράς: ο αποδοτικός πάροχος επιτυγχάνει άμεσα σταθερή τιμή του μεριδίου αγοράς.
- Υποθετική εξέλιξη μεριδίου αγοράς: το μερίδιο αγοράς εξελίσσεται σταδιακά παράλληλα με την ανάπτυξη του δικτύου για την επίτευξη της τιμής στόχου.

Η πρώτη προσέγγιση δεν αντικατοπτρίζει τον πραγματικό χρόνο για την ανάπτυξη ενός δικτύου. Στην περίπτωση αυτή το μερίδιο αγοράς θα ήταν σταθερό και τουλάχιστον 20% από το πρώτο έτος λειτουργίας.

Η δεύτερη προσέγγιση πλησιάζει την πραγματική ανάπτυξη ενός δικτύου κινητής τηλεφωνίας και έχει επιλεγεί για την μοντελοποίηση που θα ακολουθηθεί. Όσον αφορά την ανώτατη τιμή σταθεροποίησης και με βάση τα χαρακτηριστικά της Ελληνικής αγοράς επιλέχθηκε η τιμή 33,3% που αντιστοιχεί στο $1/N$ όπου N το πλήθος των παρόχων κινητής τηλεφωνίας.

Συνοψίζοντας το μοντέλο βασίζεται στην παραδοχή ότι τον πρώτο χρόνο λειτουργίας του αποδοτικού παρόχου (2008), το μερίδιο αγοράς θα είναι 5% και θα αυξάνεται σταδιακά έως ότου στον πρώτο χρόνο ρύθμισης (2013) θα είναι 20%. Κατόπιν το μερίδιο αγοράς θα συνεχίσει να αυξάνεται έως ότου φτάσει στην τιμή στόχο (33,3%) το 2016 και στην συνέχεια θα παραμένει σταθερό (Σχήμα 5).

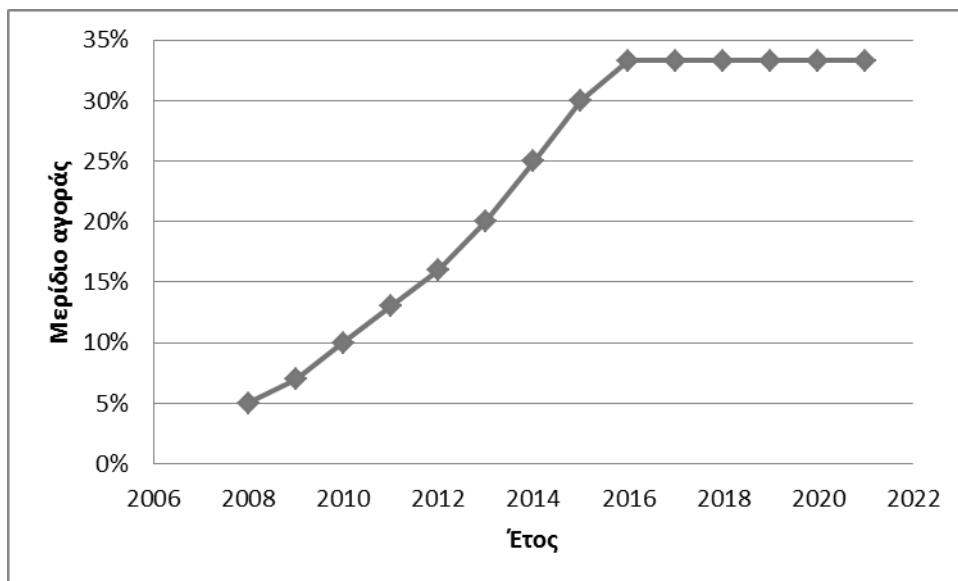

Σχήμα 5: Εξέλιξη του μεριδίου αγοράς

Αρχή 4: Ο μοντελοποιημένος πάροχος θα έχει υποθετική σταδιακή εξέλιξη του μεριδίου αγοράς του με τιμή 20% το 2013 και τιμή στόχου 33,3% από το 2016 και μετά, οπότε σταθεροποιείται.

6.3 Κάλυψη, Αδειοδότηση, Τεχνολογικό Προφίλ, Υπηρεσίες

Παρόλο που η βασική λειτουργία του μοντέλου είναι ο υπολογισμός του κόστους τερματισμού φωνητικών κλήσεων σε δίκτυα κινητής τηλεφωνίας, η προσέγγιση της ΕΕΤΤ στο αρχικό της μοντέλο καθώς και στο επικαιροποιημένο μοντέλο του 2008 ήταν να εξετάσει όλες τις δικτυακές υπηρεσίες που παρέχονται από τους παρόχους με σκοπό να επιμερίσει τα κόστη κατάλληλα στις διαφορετικές υπηρεσίες.

Η ΕΕΤΤ θα μοντελοποιήσει όλες τις δικτυακές υπηρεσίες που παρέχονται πάνω από δίκτυα 2^{ης} και 3^{ης} γενιάς, συμπεριλαμβάνοντας υπηρεσίες δεδομένων υψηλής ταχύτητας όπως HSDPA, οι οποίες χρησιμοποιούν από κοινού δικτυακούς πόρους με παραδοσιακές υπηρεσίες.

Αρχή 5: Ο μοντελοποιημένος πάροχος θα παρέχει όλες τις υπηρεσίες που παρέχονται από τους παρόχους στην Ελληνική αγορά.

Οι τρεις πάροχοι διαθέτουν φάσμα σε όλες τις φασματικές ζώνες (900MHz, 1800MHz, 2100MHz), όπως παρουσιάζεται στον παρακάτω πίνακα, άρα ο υποθετικός πάροχος έχει και αυτός αντίστοιχη παρουσία.

Πίνακας 0: Φασματικές Ζώνες

Φασματική Περιοχή	Cosmote	Vodafone	Wind
GSM900	2x10MHz	2x15MHz	2x10MHz
DCS1800	2x35MHz	2x25MHz	2x15MHz
UMTS2100	2x15MHz	2x20MHz	2x10MHz

Αρχή 6: Ο μοντελοποιημένος πάροχος θα διαθέτει φάσμα και στις 3 φασματικές περιοχές:
900MHz: 2x10 MHz
1800MHz: 2x25 MHz
2100MHz: 2x15 MHz

Ο αρχικός σχεδιασμός δικτύου του υποθετικού παρόχου οφείλει να καλύπτει τόσο τις απαιτήσεις κάλυψης (γεωγραφικά και πληθυσμιακά) που προβλέπει η άδεια για την εκπλήρωση της Εθνικής κάλυψης όσο και τις επιχειρησιακές ανάγκες του. Η κάλυψη ακολουθεί τις απαιτήσεις των αδειών του αποδοτικού παρόχου.

Αρχή 7: Ο μοντελοποιημένος πάροχος θα τηρεί τις υποχρεώσεις κάλυψης των αδειών φάσματος.

Όλοι οι πάροχοι που δραστηριοποιούνται στην Ελληνική αγορά διαθέτουν δίκτυα 2G και 3G, με τα δίκτυα 2G να βρίσκονται σε μεγαλύτερο επίπεδο ωρίμανσης σε σχέση με τα δίκτυα 3G που ακόμα αναπτύσσονται. Τα δίκτυα 2G και 3G μεταφέρουν το σύνολο της κίνησης φωνής και δεδομένων στην Ελλάδα και δεν υπάρχει ένδειξη ότι αυτό θα αλλάξει στο μεσοπρόθεσμο διάστημα. Παράλληλα παρατηρείται μια μετακίνηση των χρηστών προς τα δίκτυα 3G. Πιο συγκεκριμένα διαφαίνεται ότι:

- Οι πάροχοι θα διατηρήσουν τα δίκτυα 2G σε λειτουργία (μετά και την πρόσφατη ανανέωση των αδειών)
- Δεν υπάρχει σε λειτουργία εμπορικό δίκτυο LTE ούτε φαίνεται ότι θα υπάρξει στο άμεσο μέλλον. Αυτό επιβεβαιώνεται και από τις απαντήσεις των παρόχων στα σχετικά ερωτηματολόγια.

Ο μοντελοποιημένος πάροχος θα διαθέτει δίκτυα 2G και 3G. Ο σχεδιασμός δικτύου LTE δεν θα συμπεριληφθεί στο μοντέλο. Σημειώνεται ότι τα δίκτυα LTE μπορούν να επηρεάσουν το κοστολογικό μοντέλο εφόσον ο πάγιος εξοπλισμός που χρησιμοποιείται μπορεί να μοιραστεί το κόστος με άλλο πάγιο εξοπλισμό που μεταφέρει σημαντικούς όγκους κίνησης τερματισμού. Για παράδειγμα, οι σταθμοί βάσης του LTE μπορούν να χρησιμοποιήσουν τα ίδια radio sites με τα δίκτυα 2G / 3G καθώς και να χρησιμοποιήσουν τις υφιστάμενες συνδέσεις στο δίκτυο κορμού. Παρόλα αυτά, όπως προκύπτει από τη διεθνή πρακτική, η ενσωμάτωση δικτύων LTE σε ένα κοστολογικό μοντέλο έχει αμελητέα επίδραση στο κόστος τερματισμού που υπολογίζεται βάσει pure LRIC ενώ προκαλεί μια σχετικά μικρή μείωση της τιμής που προκύπτει βάσει LRAIC+.

Όσον αφορά τη μετακίνηση χρηστών από 2G σε 3G αυτή θα πραγματοποιείται κατά τη διάρκεια της χρονικής εξέλιξης του μοντέλου αλλά δε θα καταστεί πλήρης. Συγκεκριμένα η τελική αναλογία 2G και 3G χρηστών υπολογίζεται σε 30% και 70% αντίστοιχα το 2021.

Αρχή 8: Ο μοντελοποιημένος πάροχος θα διαθέτει δίκτυα 2G και 3G. Ο σχεδιασμός δικτύου LTE δεν θα συμπεριληφθεί στο μοντέλο.

Αρχή 9: Θα υπάρξει σταδιακή μετακίνηση χρηστών από το δίκτυο 2G στο 3G. Η τελική αναλογία θα είναι 30% και 70% αντίστοιχα το 2021.

Μια κρίσιμη επιλογή που πρέπει να γίνει κατά τη δημιουργία ενός bottom-up μοντέλου αφορά στη μέθοδο που θα χρησιμοποιηθεί για τη μοντελοποίηση του δικτύου (scorched earth ή scorched node). Η επιλογή αυτή έχει σημαντική επίδραση στα αποτελέσματα του μοντέλου.

Η μέθοδος scorched earth θεωρεί ότι βέλτιστα διαστασιοποιημένα στοιχεία δικτύου εγκαθίστανται σε σημεία που βελτιστοποιούν τη συνολική σχεδίαση του δικτύου. Με τον τρόπο αυτό προκύπτει ένα εντελώς νέο βέλτιστο δίκτυο σχεδιασμένο από την αρχή. Η μέθοδος αυτή έχει δύο προβλήματα. Το πρώτο είναι ότι απαιτείται η συμφωνία μεταξύ όλων των εμπλεκόμενων μερών σχετικά με τη βέλτιστη δομή του δικτύου. Το δεύτερο είναι ότι δεν επιτρέπει την ανάκτηση του κόστους που προκύπτει από την υπάρχουσα δομή του δικτύου ενός υφιστάμενου παρόχου καθώς δεν είναι λογικό να υποθεθεί ότι ο πάροχος αυτός έχει τη δυνατότητα να τροποποιήσει το δίκτυό του μέσα σε ένα λογικό χρονικό διάστημα.

Η μέθοδος scorched node υποθέτει ότι η δομή του δικτύου ενός υφιστάμενου (ή μέσου) παρόχου διατηρείται και αντικαθίστανται οι τεχνολογίες που χρησιμοποιούνται με βέλτιστες τεχνολογίες που έχουν την ίδια λειτουργικότητα. Επιπλέον, θεωρεί ότι χρησιμοποιούνται οι βέλτιστες τεχνολογίες διασύνδεσης των κόμβων του δικτύου. Η μέθοδος αυτή έχει το πλεονέκτημα ότι λαμβάνει υπόψη τη δομή των δικτύων που έχουν ήδη αναπτυχθεί.

Συχνά αντί της μεθόδου scorched node χρησιμοποιείται η μέθοδος modified scorched node. Η μέθοδος αυτή λαμβάνει υπόψη την υπάρχουσα δομή του δικτύου και τη θέση των διαφόρων κόμβων αλλά στη συνέχεια την τροποποιεί κατάλληλα ώστε να προκύψει ένα πιο αποδοτικό δίκτυο από αυτό που υφίσταται ήδη. Η μέθοδος αυτή ενθαρρύνει τους παρόχους να βελτιώσουν την αποδοτικότητά τους επανασχεδιάζοντας κατάλληλα το δίκτυό τους.

Για τη μοντελοποίηση του δικτύου του αποδοτικού παρόχου προτείνεται να χρησιμοποιηθεί η μέθοδος modified scorched node, λαμβάνοντας δηλαδή υπόψη τα στοιχεία από τους πραγματικούς παρόχους και κάνοντας τις απαιτούμενες αλλαγές έτσι ώστε να προκύψει ο αποδοτικός πάροχος. Τα σημεία παρουσίας του θα είναι, σε μεγάλο βαθμό, ανάλογα σε πλήθος με αυτά των πραγματικών παρόχων, αλλά τα επιμέρους δομικά στοιχεία του δικτύου του μπορεί να είναι διαφορετικής χωρητικότητας.

Αρχή 10: Ο μοντελοποιημένος πάροχος θα ακολουθήσει την προσέγγιση modified scorched node.

6.4 Προβλέψεις μελλοντικής ζήτησης αναφορικά με την κίνηση

Η κίνηση και ο αριθμός των συνδρομητών είναι σημαντικοί δείκτες της αγοράς και οδηγούν το κόστος μιας σειράς στοιχείων κόστους όπως HLR και MSC. Ωστόσο, σημαντικότερος οδηγός κόστους στο μοντέλο είναι η ζήτηση.

Όσον αφορά τον αριθμό των συνδρομητών, ισχύουν τα ακόλουθα:

- Σύμφωνα με την Ελληνική Στατιστική Αρχή, ο αριθμός των μόνιμων κατοίκων της χώρας το έτος 2011 είναι 10.787.690. Η εξέλιξη του πληθυσμού της χώρας εκτιμάται ότι θα είναι ελαφρά ανοδική με αποτέλεσμα στο τέλος του 2021 να αριθμεί σε 10.906.950 κατοίκους.
- Ο αριθμός των συνδρομητών που μοντελοποιούνται αντανakλά τους ενεργούς συνδρομητές και όχι τις εγγεγραμμένες SIM κάρτες. Ως ενεργός συνδρομητής λογίζεται ο συνδρομητής που έχει δημιουργήσει έσοδα είτε σε επίπεδο λιανικής (εκκίνηση κλήσεων, SMS κ.λπ.) είτε χονδρικής (τερματισμός κλήσεων, SMS κ.λπ.) κατά τη διάρκεια των τριών τελευταίων μηνών. Ο αριθμός αυτός υπολογίζεται βάσει επικαιροποιημένων στοιχείων που υποβλήθηκαν στην ΕΕΤΤ από τους παρόχους κινητής τηλεφωνίας.
- Το μοντέλο βασίζεται στην παραδοχή ότι η αύξηση της διείσδυσης των ενεργών συνδρομητών θα είναι ήπια, από 108% το 2012 στο 110% το 2021. Κατά συνέπεια, ο αριθμός των ενεργών συνδρομητών αυξάνεται από 11,7εκ το 2012 στα 12,0εκ το 2021.

Όσον αφορά στη μελλοντική ζήτηση των υπηρεσιών, έχουν γίνει οι ακόλουθες υποθέσεις:

- Τα εξερχόμενα λεπτά ομιλίας ανά μήνα ανά συνδρομητή αυξάνονται από περίπου 208 λεπτά το 2011 σε 250 λεπτά το 2021, όπως φαίνεται στο διάγραμμα που ακολουθεί.

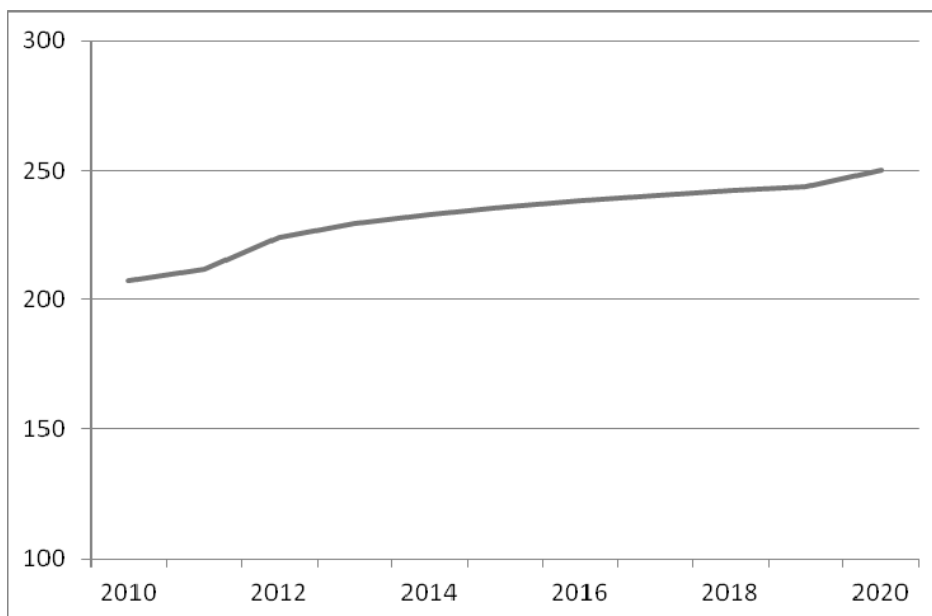

Σχήμα 6: Εξερχόμενα λεπτά ανά μήνα ανά συνδρομητή

- Ο αριθμός των SMS ανά μήνα ανά συνδρομητή αυξάνει από 48 το 2011 σε 150 μηνύματα το 2021, όπως φαίνεται στο διάγραμμα που ακολουθεί.

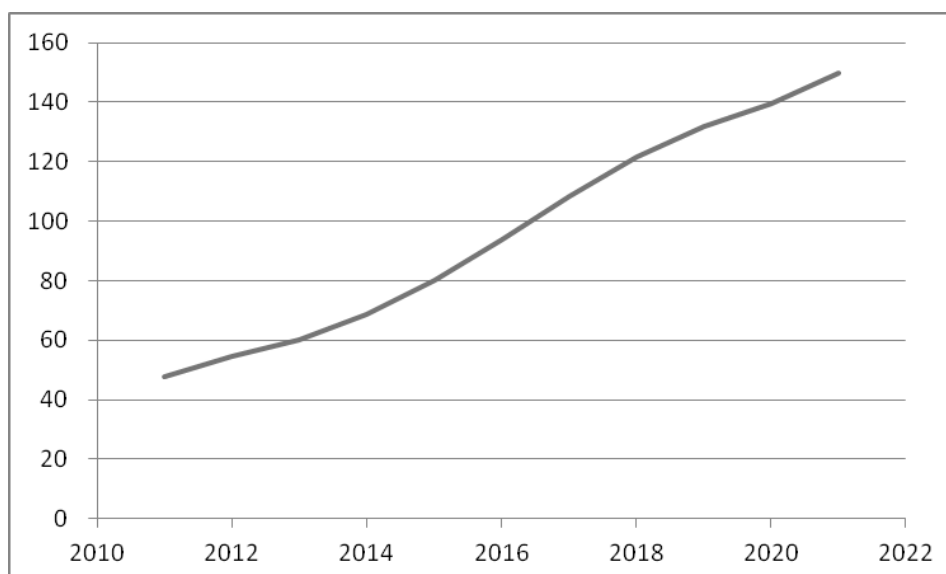

Σχήμα 7: Αριθμός SMS ανά μήνα ανά συνδρομητή

Σύμφωνα και με τα ανωτέρω, η ΕΕΤΤ αφού έλαβε υπόψη τον υπολογισμό του μέσου όρου της κίνησης ανά συνδρομητή βάση των στοιχείων που έλαβε από τους παρόχους, προέβη στις ακόλουθες υποθέσεις για την πρόβλεψη της κίνησης:

- Η μηνιαία εξερχόμενη τηλεφωνική κίνηση ανά συνδρομητή θα ανέρχεται σε 250 λεπτά το 2021.

- Τα μηνιαία εξερχόμενα SMS ανά συνδρομητή θα ανέρχονται σε 150 το 2021
- Ο μηνιαίος όγκος δεδομένων (αριθμός MB) ανά χρήστη αναφορικά με το δίκτυο GPRS θα ανέρχεται σε 20 MB το 2021
- Ο μηνιαίος όγκος δεδομένων (αριθμός MB) ανά χρήστη αναφορικά με το δίκτυο UMTS R-99 θα ανέρχεται σε 50 MB το 2021
- Ο μηνιαίος όγκος δεδομένων (αριθμός MB) ανά χρήστη αναφορικά με το δίκτυο UMTS HSPA θα ανέρχεται σε 1000 MB το 2021.

Αρχή 11: Η ΕΕΤΤ προέβη στις ως άνω προβλέψεις της μελλοντικής ζήτησης αναφορικά με τη κίνηση.

6.5 Ζεύξεις Δικτύου Κορμού

Η διασύνδεση μεταξύ των κόμβων του δικτύου (backhaul) θα γίνεται κυρίως με μικροκυματικές ζεύξεις ή μισθωμένων γραμμών σύμφωνα και με την κατάσταση στην Ελληνική αγορά (σύμφωνα και με τα δεδομένα των παρόχων). Επιπλέον στους υπολογισμούς κατά rule LRIC τα κόστη αδειοδότησης για το φάσμα απόκτησης των αδειών ως κοινά δε θα υπολογιστούν στον τερματισμό.

Αρχή 12: Προτείνεται μία υλοποίηση δικτύου κορμού αποτελούμενη από τις ανωτέρω είδους ζεύξεις.

6.6 Χρονικός ορίζοντας μοντελοποίησης και Αποσβέσεις

Η ΕΕΤΤ διατηρεί το συνολικό χρόνο υπολογισμού μέχρι το 2021 ως επαρκή ορίζοντα μοντελοποίησης για τις ανάγκες της υφιστάμενης ρύθμισης. Ως μέθοδο απόσβεσης χρησιμοποιείται η οικονομική απόσβεση για την ανάκτηση των εξόδων που πραγματοποιούνται ετησίως και η ανάκτηση του κόστους γίνεται λαμβάνοντας υπόψη τις τάσεις τιμών των MEA (Modern Equivalent Asset), την μακροπρόθεσμη χρήση πόρων του δικτύου και το επιτόκιο προεξόφλησης. Η χρήση της μεθόδου οικονομικής απόσβεσης είναι και η προτιμητέα με βάση τα αναφερόμενα στη σύσταση.

Αρχή 13: Θα γίνει χρήση της οικονομικής απόσβεσης (Economic Depreciation)

6.7 Υπολογισμός Κόστους κεφαλαίου (WACC)

Η μεθοδολογία του Μοντέλου Αποτίμησης Περιουσιακών Στοιχείων (CAPM) χρησιμοποιήθηκε για τον καθορισμό του μεσοσταθμικού κόστους κεφαλαίου για τους παρόχους κινητής τηλεφωνίας, κατά το πρότυπο της προηγούμενης ανάλυσης του 2008. Συγκεκριμένα, εφαρμόστηκε ο ακόλουθος τύπος:

$$WACC_{\text{Pre-Tax Real}} = \frac{1 + WACC_{\text{Pre-Tax Nominal}}}{1 + \text{Inflation}} - 1$$

όπου

$$WACC_{\text{Pre-Tax Nominal}} = [i_f + \beta_a * (i_m - i_f)] * [(1-d*t)/(1-t)] + [d*g(d)]$$

και

- i_f = risk free interest rate,
- β_a = asset beta,
- i_m = average return on the capital market, and
- $i_m - i_f$ = market equity risk premium
- d = share of debt in total capital - gearing
- t = corporate tax rate
- $g(d)$ = the debt premium

Οι συντελεστές που τροφοδοτούν το μοντέλο και το αποτέλεσμα αυτού παρουσιάζονται στον κάτωθι πίνακα 3.

	<i>WACC inputs</i>
Risk-free rate	1.63%
Market equity risk premium	11.88%
Equity beta	0.82
Debt premium	3.00%
Gearing	52.9%
Effective corporate tax rate	20%
WACC (pre-tax) % (nominal)	14.29%
Inflation	1.60%
WACC (pre-tax) % (real)	12.49%

Πίνακας 3: Είσοδος συντελεστών και υπολογισμός WACC [Πηγή: EETT]

Οι πηγές για τους συντελεστές εισόδου που χρησιμοποιούνται περιγράφονται ως εξής:

- Risk-free rate* Το 2008 είχε χρησιμοποιηθεί η απόδοση του 10-ετούς ομολόγου του Ελληνικού Δημοσίου. Λόγω των συνθηκών της οικονομικής κρίσης και της αναστολής πρωτογενούς έκδοσης περαιτέρω τίτλων συγκεκριμένης διάρκειας, χρησιμοποιείται ο μεσοσταθμικός όρος των αντίστοιχων εκδόσεων του Γερμανικού Δημοσίου (50% του 1,5%) και του Ηνωμένου Βασιλείου (50% του 1,75%). Η επιλογή αυτή ακολουθεί τη λογική της έδρας των μητρικών των αντίστοιχων εταιρειών Cosmote και Vodafone, οι οποίες και αντιπροσωπεύουν την πλειοψηφία των συνδρομητών στην Ελληνική αγορά.
- Equity risk premium* Βασίζεται στο premium του Συνολικού Κινδύνου Χώρας Ελλάδας, όπως αναφέρεται στους υπολογισμούς 2012 από την ιστοσελίδα του http://pages.stern.nyu.edu/~adamodar/New_Home_Page/datafile/ctryprem.html, του Dr. Damodaran, ο οποίος και στηρίζει την ανάλυση στην αξιολόγηση των χωρών από τον οίκο Moody's. Λόγω των εξαιρετικών συνθηκών της οικονομικής κρίσης, επιλέγεται πάλι η λύση του μεσοσταθμικού όρου των χωρών Γερμανία (25% συμμετοχή με ρίσκο 6%), Ηνωμένο Βασίλειο (25% συμμετοχή με ρίσκο 6%) και Ελλάδα (50% συμμετοχή με ρίσκο 17,75%, αξιολόγηση Ιουνίου Caa2). Η επιλογή των χωρών είναι πάλι αντιπροσωπευτική των μητρικών των εταιρειών κινητής τηλεφωνίας με αυξημένο συντελεστή βαρύτητας στην τελική χώρα δραστηριοποίησης, την Ελλάδα.
- Equity beta* Λόγω της έλλειψης στοιχείων για τον υπολογισμό του asset beta δεδομένου ότι καμία εταιρεία δεν είναι εισηγμένη στο Ελληνικό χρηματιστήριο πια, χρησιμοποιήθηκε τιμή benchmarking του κλάδου Telecommunication Services, από την ιστοσελίδα του Dr Damodaran (http://people.stern.nyu.edu/adamodar/New_Home_Page/datafile/Betas.html). Συγκεκριμένα, χρησιμοποιείται η τιμή *Unlevered Beta corrected for cash* (0,82), εφόσον απώτερος σκοπός είναι να υπολογιστεί η τιμή για levered asset beta.
- Debt premium* Εκτίμηση από την Έκθεση του IRG “Regulatory Accounting Principles of Implementation and Best Practice for WACC calculation”, February 2007, Πίνακας στη σελίδα 10. Το premium χρέους είναι ανάλογο της μόχλευσης (gearing) και της φύσης των επενδύσεων που αναλαμβάνουν οι εν λόγω εταιρείες. Διατηρείται η αρχική εκτίμηση του 2008. Το 2004 η τιμή για μόχλευση 23.5% ήταν 2%, ενώ το 2008 για μόχλευση 57% ήταν 3%. Στην παρούσα ανάλυση, ο μέσος όρος gearing (2011) των εταιρειών κινητής τηλεφωνίας βρίσκεται στο επίπεδο του 53%. Συγκεκριμένα, από τον πίνακα της έκθεσης του IRG φαίνεται

ότι πηγαίνοντας από μόχλευση 20% προς 53%, το premium χρέους αυξάνεται σχεδόν 1%, δηλαδή από 0,8% σε σχεδόν 1,7%. Η εν λόγω ευθεία γραμμή αναφέρεται σε εταιρείες που συνδυάζουν υπηρεσίες σταθερής και κινητής τηλεφωνίας, οπότε υιοθετείται η προσαύξηση κατά 1%, καθώς οι εταιρείες σταθερής τηλεφωνίας έχουν μικρότερο premium χρέους, λόγω του ότι έχουν πιο σταθερές ροές εσόδων και εξόδων.

Gearing

Υιοθετείται ο μέσος όρος του λόγου Μακροπρόθεσμες Υποχρεώσεις (μέσος όρος ετών 2010-2011) προς Ίδια Κεφάλαια (μέσος όρος 2010-2011) όπως αναφέρονται στους δημοσιευμένους ισολογισμούς των παρόχων για το έτος 2011. Επιπρόσθετη πηγή θα μπορούσε να αποτελέσει η τιμή Market D/E Ratio 34,1% του κλάδου Telecommunication Services, από την ιστοσελίδα του Dr Damodaran (http://people.stern.nyu.edu/adamodar/New_Home_Page/datafile/Betas.html).

Effective corporate tax rate

Μέσος όρος των πραγματικών φορολογικών συντελεστών όπως αναφέρονται στους δημοσιευμένους ισολογισμούς των παρόχων για το έτος 2011. Στις περιπτώσεις της Wind, η οποία είχε αρνητικά Αποτελέσματα Χρήσης 2011, και της Vodafone, η οποία παρουσίασε κατώτερο συντελεστή από τον ονομαστικό, χρησιμοποιήθηκε ο θεσπισμένος ονομαστικός συντελεστής 20%. Η αναφερόμενη τιμή τελικά είναι 19,8%

Inflation

Χρησιμοποιείται η σύγκριση εκτιμήσεων μέσου όρου πληθωρισμού 12-μηνο Σεπ'2011-'12 με αντίστοιχο 12-μηνο Σεπ'2010-'11, ήτοι 1,6%, όπως δημοσιεύεται στη σχετική αναφορά εξέλιξης πληθωρισμού Euro area Οκτωβρίου 2012, της Eurostat:

(http://epp.eurostat.ec.europa.eu/cache/ITY_PUBLIC/2-16102012-AP/EN/2-16102012-AP-EN.PDF), το οποίο μέγεθος χρησιμοποιείται για τη μέτρηση της σταθερότητας των τιμών στις Αναφορές Σύγκλισης των χωρών-μελών της Ευρωπαϊκής Επιτροπής, λόγω της χαμηλής ευαισθησίας σε παροδικές και μη επαναλαμβανόμενες μεταβολές στις τιμές.

Σύμφωνα με τα ανωτέρω, το πραγματικό προ-φόρων (pre-tax real) WACC μεγέθους 12,49% χρησιμοποιήθηκε ως δεδομένο εισόδου στο μοντέλο.

Αρχή 14: Χρήση του WACC κατά την ανωτέρω ανάλυση.

6.8 Διάφορες παράμετροι

Για τον προσδιορισμό του κεφαλαιουχικού κόστους για τον αποδοτικό πάροχο χρησιμοποιούνται τα μοναδιαία κόστη των δικτυακών στοιχείων και των λειτουργικών εξόδων αυτών, σύμφωνα με τις απαντήσεις των παρόχων στα σχετικά ερωτηματολόγια.. Η ΕΕΤΤ προτείνει τη χρήση ενός μέσου κόστους ανάμεσα στις τιμές που έδωσαν οι πάροχοι, λαμβάνοντας υπόψη διαφοροποιήσεις, όπως για παράδειγμα χωρητικότητες, τιμές αγοράς. Εφόσον οι πάροχοι έχουν ως στόχο την ελαχιστοποίηση του κόστους τους μακροπρόθεσμα, η χρήση των μέσων εκτιμήσεων αυτών θα προσεγγίσει το συνολικό κόστος δικτύου ενός αποδοτικού παρόχου. Στις περιπτώσεις που δεν έχουν δοθεί επαρκή στοιχεία από τους παρόχους γίνεται χρήση τιμών από συγκριτική αξιολόγηση (benchmarking) διαθέσιμων στοιχείων σε Ευρωπαϊκό επίπεδο (για παράδειγμα από άλλα κοστολογικά μοντέλα που είναι δημοσιευμένα).

Αρχή 15: Για τις μοναδιαίες τιμές κόστους (καθώς και την εξέλιξη αυτών στο χρόνο), η ΕΕΤΤ θα χρησιμοποιήσει κατά το δυνατό τα στοιχεία των παρόχων όπως προκύπτουν από τις απαντήσεις τους στα σχετικά ερωτηματολόγια. Στις περιπτώσεις που δεν έχουν δοθεί επαρκή στοιχεία από τους παρόχους, η ΕΕΤΤ θα τα προσδιορίσει βάσει διεθνών πρακτικών και συγκρίσιμων στοιχείων (benchmarking).

ⁱ Εξαιρείται το τέλος τερματισμού για το 2013 από τη διαδικασία της παραγράφου 7.6 γιατί το αναγραφόμενο τέλος τερματισμού στον πίνακα 1 περιλαμβάνει την σχετική αναπροσαρμογή, με μεταβολή (%) μέσου δείκτη τρέχοντος δωδεκαμήνου (Οκτ '11 – Σεπ '12) με αντίστοιχο δείκτη προηγούμενου δωδεκαμήνου (Οκτ '10 – Σεπ '11), ήτοι 1,913%.

Η απόφαση αυτή, μετά του Παραρτήματος αυτής, να δημοσιευθεί στην Εφημερίδα της Κυβερνήσεως.

Μαρούσι, 11 Δεκεμβρίου 2012

Ο Πρόεδρος
ΛΕΩΝΙΔΑΣ Ι. ΚΑΝΕΛΛΟΣ

ΕΘΝΙΚΟ ΤΥΠΟΓΡΑΦΕΙΟ

ΕΦΗΜΕΡΙΣ ΤΗΣ ΚΥΒΕΡΝΗΣΕΩΣ

ΤΙΜΗ ΠΩΛΗΣΗΣ ΦΥΛΛΩΝ ΤΗΣ ΕΦΗΜΕΡΙΔΑΣ ΤΗΣ ΚΥΒΕΡΝΗΣΕΩΣ

Σε έντυπη μορφή:

- Για τα Φ.Ε.Κ. από 1 έως 16 σελίδες σε 1 € προσαυξανόμενη κατά 0,20 € για κάθε επιπλέον οκτασέλιδο ή μέρος αυτού.
- Για τα φωτοαντίγραφα Φ.Ε.Κ. σε 0,15 € ανά σελίδα.

Σε μορφή DVD/CD:

Τεύχος	Ετήσια έκδοση	Τριμηνιαία έκδοση	Μηνιαία έκδοση	Τεύχος	Ετήσια έκδοση	Τριμηνιαία έκδοση	Μηνιαία έκδοση
Α΄	150 €	40 €	15 €	Α.Α.Π.	110 €	30 €	-
Β΄	300 €	80 €	30 €	Ε.Β.Ι.	100 €	-	-
Γ΄	50 €	-	-	Α.Ε.Δ.	5 €	-	-
Υ.Ο.Δ.Δ.	50 €	-	-	Δ.Δ.Σ.	200 €	-	20 €
Δ΄	110 €	30 €	-	Α.Ε.-Ε.Π.Ε.	-	-	100 €

- Η τιμή πώλησης μεμονωμένων Φ.Ε.Κ. σε μορφή cd-rom από εκείνα που διατίθενται σε ψηφιακή μορφή και μέχρι 100 σελίδες, σε 5 € προσαυξανόμενη κατά 1 € ανά 50 σελίδες.

ΕΤΗΣΙΕΣ ΣΥΝΔΡΟΜΕΣ Φ.Ε.Κ.

Τεύχος	Έντυπη μορφή	Τεύχος	Έντυπη μορφή	Τεύχος	Έντυπη μορφή
Α΄	225 €	Δ΄	160 €	Α.Ε.-Ε.Π.Ε.	2.250 €
Β΄	320 €	Α.Α.Π.	160 €	Δ.Δ.Σ.	225 €
Γ΄	65 €	Ε.Β.Ι.	65 €	Α.Σ.Ε.Π.	70 €
Υ.Ο.Δ.Δ.	65 €	Α.Ε.Δ.	10 €	Ο.Π.Κ.	-

- Το τεύχος Α.Σ.Ε.Π. (έντυπη μορφή) θα αποστέλλεται σε συνδρομητές ταχυδρομικά, με την επιβάρυνση των 70 €, ποσό το οποίο αφορά τα ταχυδρομικά έξοδα.

- Η καταβολή γίνεται σε όλες τις Δημόσιες Οικονομικές Υπηρεσίες (Δ.Ο.Υ.). Το πρωτότυπο διπλότυπο (έγγραφο αριθμ. πρωτ. 9067/28.2.2005 2η Υπηρεσία Επιτρόπου Ελεγκτικού Συνεδρίου) με φροντίδα των ενδιαφερομένων, πρέπει να αποστέλλεται ή να κατατίθεται στο Εθνικό Τυπογραφείο (Καποδιστρίου 34, Τ.Κ. 104 32 Αθήνα).
- Σημειώνεται ότι φωτοαντίγραφα διπλοτύπων, ταχυδρομικές Επιταγές για την εξόφληση της συνδρομής, δεν γίνονται δεκτά και θα επιστρέφονται.
- Οι οργανισμοί τοπικής αυτοδιοίκησης, τα νομικά πρόσωπα δημοσίου δικαίου, τα μέλη της Ένωσης Ιδιοκτητών Ημερησίου Τύπου Αθηνών και Επαρχίας, οι τηλεοπτικοί και ραδιοφωνικοί σταθμοί, η Ε.Σ.Η.Ε.Α, τα τριτοβάθμια συνδικαλιστικά όργανα και οι τριτοβάθμιες επαγγελματικές ενώσεις δικαιούνται έκπτωσης πενήντα τοις εκατό (50%) επί της ετήσιας συνδρομής.
- Το ποσό υπέρ Τ.Α.Π.Ε.Τ. (5% επί του ποσού συνδρομής), καταβάλλεται ολόκληρο (Κ.Α.Ε. 3512) και υπολογίζεται πριν την έκπτωση.
- Στην Ταχυδρομική συνδρομή του τεύχους Α.Σ.Ε.Π. δεν γίνεται έκπτωση.

Πληροφορίες για δημοσιεύματα που καταχωρίζονται στα Φ.Ε.Κ. στο τηλ.: 210 5279000.

Φωτοαντίγραφα παλαιών Φ.Ε.Κ.: τηλ.: 210 8220885.

Τα φύλλα όλων των τευχών της Εφημερίδας της Κυβερνήσεως διατίθενται δωρεάν σε ηλεκτρονική μορφή από την ιστοσελίδα του Εθνικού Τυπογραφείου (www.et.gr)

Ηλεκτρονική Διεύθυνση: <http://www.et.gr> - e-mail: webmaster.et@et.gr

ΟΙ ΥΠΗΡΕΣΙΕΣ ΕΞΥΠΗΡΕΤΗΣΗΣ ΠΟΛΙΤΩΝ ΛΕΙΤΟΥΡΓΟΥΝ ΚΑΘΗΜΕΡΙΝΑ ΑΠΟ 08:00 ΜΕΧΡΙ 13:30



* 0 2 0 3 3 3 0 1 2 1 2 1 2 0 0 4 0 *

ΑΠΟ ΤΟ ΕΘΝΙΚΟ ΤΥΠΟΓΡΑΦΕΙΟ

ΚΑΠΟΔΙΣΤΡΙΟΥ 34 * ΑΘΗΝΑ 104 32 * ΤΗΛ. 210 52 79 000 * FAX 210 52 21 004