

Κοινοποίηση προς την Ε.Ε. και τις Εθνικές Ρυθμιστικές Αρχές (Ε.Ρ.Α.) άλλων Κρατών – Μελών της Ευρωπαϊκής Ένωσης του Σχεδίου Μέτρων της ΕΕΤΤ αναφορικά με τον 3ο γύρο ανάλυσης της ΕΕΤΤ για τον Ορισμό, την Ανάλυση του επιπέδου ανταγωνισμού και τις προτεινόμενες κανονιστικές υποχρεώσεις στην Αγορά Χονδρικής Ευρυζωνικής Πρόσβασης (αγορά υπ' αρ. 5, Σύστασης Ευρωπαϊκής Επιτροπής), σύμφωνα με το Άρθρο 7 της Οδηγίας 2002/21/ΕΚ (Άρθρο 16 του Ν.3431/2006 [ΦΕΚ 13/Α/03.02.2006]) και διεξαγωγή Εθνικής Δημόσιας Διαβούλευσης της ΕΕΤΤ αναφορικά με τα ως άνω Μέτρα, σύμφωνα με το Άρθρο 6 της Οδηγίας 2002/21/ΕΚ (Άρθρο 17 του Ν.3431/2006 [ΦΕΚ13/Α/03.02.2006])

ΕΕΤΤ, Μάιος 2011

Πίνακας Περιεχομένων

1	Εισαγωγή.....	6
1.1	Στόχοι βάσει του Κανονιστικού Πλαισίου Ηλεκτρονικών Επικοινωνιών.....	6
1.2	Κανονιστικό Πλαίσιο.....	7
1.3	Αντικείμενο Εξέτασης.....	10
1.4	Η Διαδικασία της ΕΕΤΤ.....	15
1.5	Δομή του Κειμένου της Διαβούλευσης.....	18
1.6	Δημόσια Διαβούλευση.....	18
2	Ορισμός της Σχετικής Αγοράς Προϊόντων και της Σχετικής Γεωγραφικής Αγοράς.....	20
2.1	Τρέχουσα κατάσταση αγοράς ευρυζωνικής πρόσβασης.....	20
2.2	Υπηρεσίες χονδρικής ευρυζωνικής πρόσβασης μέσω δικτύου χαλκού.....	21
2.3	Δίκτυο πρόσβασης νέας γενιάς (NGA).....	26
2.4	Υπηρεσίες χονδρικής ευρυζωνικής πρόσβασης μέσω δικτύου οπτικών ινών.....	27
2.5	Μεθοδολογία Ορισμού αγοράς.....	28
2.6	Σχέση μεταξύ λιανικής και χονδρικής αγοράς.....	31
2.7	Ορισμός σχετικής λιανικής αγοράς.....	32
2.7.1	Υποκατάσταση μεταξύ ευρυζωνικής και στενοζωνικής πρόσβασης στο διαδίκτυο (dial up) 35	
2.7.2	Υποκατάσταση μεταξύ σταθερής ευρυζωνικής πρόσβασης και πρόσβασης στο διαδίκτυο μέσω δικτύου κινητών επικοινωνιών.....	36
2.7.3	Υποκατάσταση μεταξύ ευρυζωνικής πρόσβασης στο διαδίκτυο μέσω δικτύου χαλκού και ευρυζωνικής πρόσβασης στο διαδίκτυο μέσω δικτύου οπτικών ινών.....	45
2.7.4	Υποκατάσταση μεταξύ ευρυζωνικής πρόσβασης στο διαδίκτυο μέσω δικτύου χαλκού και πρόσβασης στο διαδίκτυο μέσω δικτύου ΣΑΠ.....	49
2.8	Επίπεδο Χονδρικής.....	53
2.8.1	Υποκατάσταση μεταξύ Χονδρικής Πρόσβασης σε Υποδομή Δικτύου σε Σταθερή Θέση (ΑΠΤΒ) και Χονδρικής Ευρυζωνικής Πρόσβασης (ΧΕΠ).....	54
2.8.2	Υποκατάσταση ΧΕΠ μέσω δικτύου χαλκού με ΧΕΠ μέσω δικτύου οπτικών ινών.....	55
2.9	Η σχετική γεωγραφική αγορά.....	57
2.10	Έμμεσοι τιμολογιακοί περιορισμοί.....	60
3	Ανάλυση Αγοράς.....	64
3.1	Ιστορικό.....	64
3.2	Μερίδια Αγοράς.....	65
3.3	Απουσία δυνητικού ανταγωνισμού και φραγμοί εισόδου και επέκτασης.....	66
3.4	Οικονομίες κλίμακος και σκοπού, κάθετη ολοκλήρωση και ιδιαίτερα αναπτυγμένα δίκτυα διανομής και πωλήσεων.....	68
3.5	Απουσία αντισταθμιστικής αγοραστικής ισχύος.....	69
3.6	Δυναμική της αγοράς.....	69

3.7	Πρακτικές που βλάπτουν τον ανταγωνισμό.....	71
3.8	Συμπεράσματα	74
4	Κανονιστικές Υποχρεώσεις.....	75
4.1	Ανάγκη Ex ante Ρύθμισης.....	75
4.2	Προβλήματα Ανταγωνισμού.....	79
4.3	Δυνατές κανονιστικές υποχρεώσεις βάσει της οδηγίας για την πρόσβαση.....	82
4.4	Δυνατές Κανονιστικές Υποχρεώσεις Βάσει της Σύστασης της Ευρωπαϊκής Επιτροπής της 20ης - 9-2010 σχετικά με τη ρυθμιζόμενη πρόσβαση σε δίκτυα πρόσβασης νέας γενιάς (NGA) (2010/572/ΕΕ)..	87
4.5	Υφιστάμενες Κανονιστικές Υποχρεώσεις.....	89
4.6	Κατευθύνσεις για την Επιλογή Υποχρεώσεων	92
4.7	Προτεινόμενες κανονιστικές υποχρεώσεις	94
4.7.1	Υποχρέωση πρόσβασης και χρήσης ειδικών ευκολιών δικτύου.....	94
4.7.2	Υποχρέωση Μη Διακριτικής Μεταχείρισης.....	103
4.7.3	Υποχρέωση Διαφάνειας.....	106
4.7.4	Υποχρέωση Λογιστικού διαχωρισμού.....	110
4.7.5	Υποχρέωση Ελέγχου Τιμών και Κοστολόγησης.....	113
4.7.6	Υποχρεώσεις σχετικά με τον περιορισμό φασματικών παρεμβολών των διαφόρων τεχνολογιών xDSL	119
4.8	Μεταβατικές διατάξεις.....	120
5	Ερωτήσεις Δημόσιας Διαβούλευσης.....	121
	Παράρτημα Ι –Ελάχιστο περιεχόμενο Προσφοράς Αναφοράς Χονδρικής Ευρυζωνικής Πρόσβασης (Reference Broadband Offer, RBO).....	123

ΕΥΡΕΤΗΡΙΟ ΠΙΝΑΚΩΝ

Πίνακας 1: : Εξέλιξη γραμμών ΑΠΤΒ και ΧΕΠ.....	20
Πίνακας 2: Υπηρεσίες ΑΡΥΣ.....	24
Πίνακας 3: Θεωρητικές ανώτατες ταχύτητες τεχνολογιών xDSL	27
Πίνακας 4: Υπηρεσίες ΑΡΥΣ Νέας Γενιάς.....	28
Πίνακας 5: Εξέλιξη αριθμού συνδρομητών	36
Πίνακας 6: Αριθμός συνδέσεων κινητής ευρυζωνικής πρόσβαση μέσω υπολογιστή.....	40
Πίνακας 7: Αριθμός συνδέσεων σταθερής ευρυζωνικής πρόσβασης	40
Πίνακας 8: Προγράμματα για κινητή ευρυζωνική πρόσβαση μέσω υπολογιστή με μηνιαίο πάγιο.....	41
Πίνακας 9: Προγράμματα για κινητή ευρυζωνική πρόσβαση μέσω υπολογιστή με χρήση προπληρωμένης κάρτας.....	42
Πίνακας 10: Χαρακτηριστικά πακέτων λιανικής σταθερής ευρυζωνικής πρόσβασης ΟΤΕ.....	42
Πίνακας 11: Χαρακτηριστικά πακέτων λιανικής σταθερής ευρυζωνικής πρόσβασης εναλλακτικών	42
Πίνακας 12: Χαρακτηριστικά πακέτων λιανικής ΟΤΕ προς οικιακούς χρήστες	47
Πίνακας 13: Χαρακτηριστικά πακέτων λιανικής ΟΤΕ μέσω δικτύου νέας γενιάς	47
Πίνακας 14: Εξέλιξη του αριθμού των πελατών ευρυζωνικής πρόσβασης στο διαδίκτυο μέσω ΣΑΠ.....	51
Πίνακας 15: Ιστορική εξέλιξη του αριθμού γραμμών ΑΠΤΒ & ΧΕΠ που παρέχονται από τον ΟΤΕ.....	66

ΕΥΡΕΤΗΡΙΟ ΣΧΗΜΑΤΩΝ

Σχήμα 1 Λειτουργικότητα Τύπου-Α, Τύπου-Β και Τύπου Γ	22
Σχήμα 2: Χονδρική Ευρυζωνική Πρόσβαση.....	23
Σχήμα 3: ΟΚΣΥΑ-Α	25
Σχήμα 4 Διάγραμμα Διαδικασίας Ανάλυσης Αγορών	32
Σχήμα 5: Έμμεση τιμολογιακή πίεση	61
Σχήμα 6. Τύποι πρόσβασης.....	97

1 Εισαγωγή

1.1 Στόχοι βάσει του Κανονιστικού Πλαισίου Ηλεκτρονικών Επικοινωνιών

Το Άρθρο 8 της Οδηγίας Πλαίσιο (άρθρο 3 του Ν. 3431/2006, ΦΕΚ 13/Α/2006) θέτει ως στόχους πολιτικής που διέπουν τη δράση της ΕΕΤΤ κατά την άσκηση των καθηκόντων της στον τομέα παροχής δικτύων ή/και υπηρεσιών ηλεκτρονικών επικοινωνιών:

- την προώθηση του ανταγωνισμού
- τη συμβολή στην ανάπτυξη της εσωτερικής αγοράς και,
- την προώθηση των συμφερόντων των χρηστών εντός της Ευρωπαϊκής Ένωσης.

Η παρούσα ανάλυση συνάδει με τους ανωτέρω στόχους, καθώς η ΕΕΤΤ επιδιώκει να προωθήσει τον ανταγωνισμό, διασφαλίζοντας το μέγιστο όφελος για τους τελικούς χρήστες σε επίπεδο τιμής, επιλογών και ποιότητας.

1.2 Κανονιστικό Πλαίσιο

Σύμφωνα με το ισχύον¹ εθνικό και κοινοτικό κανονιστικό πλαίσιο αναφορικά με τον ορισμό σχετικών αγορών προϊόντων και υπηρεσιών στον τομέα των ηλεκτρονικών επικοινωνιών που επιδέχονται εκ των προτέρων ρύθμιση σύμφωνα με την οδηγία 2002/21/EK του Ευρωπαϊκού Κοινοβουλίου και του Συμβουλίου, την ανάλυση του επιπέδου του ανταγωνισμού και την εκτίμηση της σημαντικής ισχύος στις ως άνω αγορές, βάσει του κοινοτικού πλαισίου κανονιστικών ρυθμίσεων για τα δίκτυα και τις υπηρεσίες ηλεκτρονικών επικοινωνιών, η ΕΕΤΤ καλείται να ορίσει σχετικές αγορές στον τομέα των ηλεκτρονικών επικοινωνιών λαμβάνοντας υπόψη τις εθνικές συνθήκες, ιδίως να ορίσει τις

¹ Το εν λόγω πλαίσιο αποτελείται ιδίως από τα κάτωθι νομοθετικά / κανονιστικά κείμενα:

Το Ν. 3431/2006 «Περί Ηλεκτρονικών Επικοινωνιών και άλλες διατάξεις» (ΦΕΚ 13/Α/03.02.2006), και ιδίως τα άρθρα 3, 12 περιπτώσεις α και ι, 16, 17, 35 έως και 45, και το άρθρο 69 παρ. 5 αυτού, (εφεξής ο Νόμος),

την Οδηγία 2002/21/EK του Ευρωπαϊκού Κοινοβουλίου και του Συμβουλίου της 7ης Μαρτίου 2002 σχετικά με κοινό κανονιστικό πλαίσιο για δίκτυα και υπηρεσίες ηλεκτρονικών επικοινωνιών (ΕΕ L 108/33, 24.4.2002), όπως ισχύει τροποποιηθείσα, (εφεξής Οδηγία Πλαίσιο),

την Οδηγία 2002/19/EK του Ευρωπαϊκού Κοινοβουλίου και του Συμβουλίου της 7ης Μαρτίου 2002 σχετικά με την πρόσβαση σε δίκτυα ηλεκτρονικών επικοινωνιών και συναφείς ευκολίες, καθώς και με τη διασύνδεσή τους (ΕΕ L 108/7, 24.4.2002), (εφεξής Οδηγία για την Πρόσβαση), όπως ισχύει τροποποιηθείσα, (εφεξής Οδηγία Πλαίσιο),

την Οδηγία 2002/22/EK του Ευρωπαϊκού Κοινοβουλίου και του Συμβουλίου της 7ης Μαρτίου 2002 σχετικά με την καθολική υπηρεσία και τα δικαιώματα των χρηστών όσον αφορά δίκτυα και υπηρεσίες ηλεκτρονικών επικοινωνιών (ΕΕ L 108/51, 24.4.2002), (εφεξής Οδηγία Καθολικής Υπηρεσίας), όπως ισχύει τροποποιηθείσα, (εφεξής Οδηγία Πλαίσιο),

την Οδηγία 2002/77/EK της Επιτροπής της 16ης Σεπτεμβρίου 2002 σχετικά με τον ανταγωνισμό στις αγορές δικτύων και υπηρεσιών ηλεκτρονικών επικοινωνιών (ΕΕ L 249/21, 17.9.2002), (εφεξής Οδηγία για τον Ανταγωνισμό),

τη Σύσταση E(2007)5406 της Επιτροπής της 17ης Δεκεμβρίου 2007, για τις αγορές προϊόντων και υπηρεσιών στον τομέα των ηλεκτρονικών επικοινωνιών που επιδέχονται εκ των προτέρων ρύθμιση σύμφωνα με την οδηγία 2002/21/EK του Ευρωπαϊκού Κοινοβουλίου και του Συμβουλίου σχετικά με κοινό κανονιστικό πλαίσιο για δίκτυα και υπηρεσίες ηλεκτρονικών επικοινωνιών, καθώς και την σχετική Αιτιολογική Έκθεση αυτής (εφεξής Νέα Σύσταση),

τις Κατευθυντήριες Γραμμές της Επιτροπής για την ανάλυση αγοράς και την εκτίμηση της σημαντικής ισχύος στην αγορά βάσει του κοινοτικού πλαισίου κανονιστικών ρυθμίσεων για τα δίκτυα και τις υπηρεσίες ηλεκτρονικών επικοινωνιών (2002/C 165/03) (εφεξής Κατευθυντήριες Γραμμές),

τη Σύσταση της Επιτροπής σχετικά με τις κοινοποιήσεις, τις προθεσμίες και τις διαβουλεύσεις που προβλέπονται στο άρθρο 7 της οδηγίας 2002/21/EK του Ευρωπαϊκού Κοινοβουλίου και του Συμβουλίου της 7ης Μαρτίου 2002 σχετικά με κοινό κανονιστικό πλαίσιο για δίκτυα και υπηρεσίες ηλεκτρονικών επικοινωνιών, όπως εκάστοτε ισχύει.

ERG 08 (20) final CP Geog Aspects 081016, ERG Common Position on Geographic Aspects of Market Analysis (definition and remedies),

σχετικές γεωγραφικές αγορές στην Ελληνική επικράτεια, ακολουθώντας τη διαδικασία ορισμού αγορών όπως αυτή τίθεται στην *Οδηγία Πλαίσιο*².

Σύμφωνα με το άρθρο 16 (1) της Οδηγίας Πλαίσιο «1. Το ταχύτερο δυνατό μετά την έκδοση ή οιαδήποτε ενημέρωση της Σύστασης, οι εθνικές κανονιστικές αρχές διεξάγουν ανάλυση των σχετικών αγορών, λαμβάνοντας ιδιαιτέρως υπόψη τις κατευθυντήριες γραμμές. Τα κράτη μέλη διασφαλίζουν ότι η ανάλυση αυτή διεξάγεται, όπου απαιτείται, σε συνεργασία με τις εθνικές αρχές για τον ανταγωνισμό». Σύμφωνα με το άρθρο 35 παράγραφος 3 του Ν. 3431/2006: «35. 3. Η διαδικασία ανάλυσης της αγοράς, η οποία περιλαμβάνει τον ορισμό των σχετικών αγορών, τη διενέργεια ανάλυσης του επιπέδου του ανταγωνισμού, τον ορισμό επιχειρήσεων με Σημαντική Ισχύ και τον προσδιορισμό των κατά περίπτωση κατάλληλων και αναλογικών ειδικών κανονιστικών υποχρεώσεων, διενεργείται από την ΕΕΤΤ ανά τακτά χρονικά διαστήματα τα οποία δεν μπορεί να υπερβαίνουν τα δύο χρόνια από την ολοκλήρωση της προηγούμενης ανάλυσης».

Κατ' εφαρμογή των οριζόμενων στο άρθρο 16 (1) της Οδηγίας Πλαίσιο (ως άνω) σε συνδυασμό με το σημείο 21 του Προοιμίου της Σύστασης 11ης Φεβρουαρίου 2003, εξεδόθη η Σύσταση της Επιτροπής της 17ης Δεκεμβρίου 2007, για τις αγορές προϊόντων και υπηρεσιών στον τομέα των ηλεκτρονικών επικοινωνιών που επιδέχονται εκ των προτέρων ρύθμιση σύμφωνα με την οδηγία 2002/21/ΕΚ του Ευρωπαϊκού Κοινοβουλίου και του Συμβουλίου σχετικά με κοινό κανονιστικό πλαίσιο για δίκτυα και υπηρεσίες ηλεκτρονικών επικοινωνιών, καθώς και την σχετική Αιτιολογική Έκθεση αυτής, (E(2007)5406), (εφεξής Νέα Σύσταση).

Σύμφωνα με το άρθρο 1 της νέας Σύστασης: «Κατά τον καθορισμό σχετικών αγορών κατάλληλων για τα εθνικά δεδομένα σύμφωνα με το άρθρο 15 παράγραφος 3 της Οδηγίας 2002/21/ΕΚ, οι εθνικές ρυθμιστικές αρχές αναλύουν τις αγορές προϊόντων και υπηρεσιών που προσδιορίζονται στο Παράρτημα της παρούσας σύστασης».

Η διαδικασία ορισμού αγορών στοχεύει στο να προσδιορίσει με συστηματικό τρόπο τις ανταγωνιστικές πιέσεις που υφίστανται οι πάροχοι υπηρεσιών ηλεκτρονικών επικοινωνιών και δικτύων για την αποτελεσματική ανάλυση της αγοράς. Μια «σχετική αγορά προϊόντων» αποτελείται από το σύνολο των προϊόντων ή υπηρεσιών που είναι επαρκώς εναλλάξιμα ή υποκατάστατα, όχι μόνο από την άποψη των αντικειμενικών

² Οδηγία Πλαίσιο, Άρθρο 15.

χαρακτηριστικών τους, της τιμής ή της επιδιωκόμενης χρήσης τους, αλλά και τις συνθήκες ανταγωνισμού ή/ και τη διάρθρωση της προσφοράς και της ζήτησης στην εν λόγω αγορά³.

Σύμφωνα με τη νέα Σύσταση⁴, «αφετηρία προσδιορισμού αγορών αποτελεί ο καθορισμός αγορών λιανικής σε μια μελλοντική προοπτική, με συνεκτίμηση της δυνατότητας υποκατάστασης από πλευράς ζήτησης και από πλευράς προσφοράς. Από τη στιγμή που θα έχουν οριστεί αγορές λιανικής, ενδείκνυται εν συνεχεία ο προσδιορισμός σχετικών αγορών χονδρικής. Εάν η αγορά στα κατάντη εφοδιάζεται από μία ή περισσότερες καθετοποιημένες επιχειρήσεις, ενδέχεται να μην υπάρξει (εμπορική) αγορά ελλείψει κανονιστικών ρυθμίσεων. Κατά συνέπεια, εάν η αγορά δικαιολογεί προσδιορισμό, ενδεχομένως να απαιτηθεί η σύσταση πλασματικής αγοράς χονδρικής στα ανάντη. [...]». Ο ορισμός της σχετικής αγοράς προσδιορίζει τους περιορισμούς που υφίστανται οι πάροχοι κατά τον καθορισμό των τιμών τους λόγω υποκατάστασης από πλευράς προσφοράς και ζήτησης. Για το σκοπό ορισμού της σχετικής αγοράς, η ΕΕΤΤ θα λάβει υπόψη μια σειρά μεθόδων κατά την αξιολόγηση της υποκατάστασης της ζήτησης και της προσφοράς, συμπεριλαμβανομένου και του SSNIP τεστ, όπου αυτό είναι πρακτικά δυνατό.⁵

Μια «σχετική γεωγραφική αγορά» περιλαμβάνει την περιοχή όπου οι σχετικές επιχειρήσεις δραστηριοποιούνται στην παροχή και προμήθεια προϊόντων ή/ και υπηρεσιών, στην οποία οι συνθήκες του ανταγωνισμού είναι επαρκώς ομοιογενείς και διακριτές από γειτονικές περιοχές, όπου οι συνθήκες του ανταγωνισμού είναι ουσιαστικά διαφορετικές.

Περαιτέρω, σύμφωνα με τη Νέα Σύσταση⁶, για τον προσδιορισμό των αγορών που επιδέχονται εκ των προτέρων κανονιστική ρύθμιση ενδείκνυται η σωρευτική εφαρμογή τριών κριτηρίων και συγκεκριμένα:

- Η παρουσία υψηλών και μη παροδικών φραγμών εισόδου (διαρθρωτικού, νομικού ή ρυθμιστικού χαρακτήρα),
- Η δομή της αγοράς να μην τείνει προς αποτελεσματικό ανταγωνισμό μέσα στο σχετικό χρονικό ορίζοντα και

³ Βλ., παραδείγματος χάριν, Υπόθεση Michelin v. Commission [1983] ECR 3461, Ανακοίνωση της Επιτροπής σχετικά με τον ορισμό σχετικών αγορών για τους σκοπούς του Κοινοτικού δικαίου του ανταγωνισμού (“Η Ανακοίνωση της Επιτροπής σχετικά με τον Ορισμό Αγορών”), ΕΕ 1997 C 372/3, και τις Κατευθυντήριες Γραμμές.

⁴ Σημείο 4 του Προοιμίου

⁵ Βλέπε την Ανακοίνωση της Επιτροπής σχετικά με τον Ορισμό Αγορών και τις Κατευθυντήριες Γραμμές.

⁶ σημείο 5 του Προοιμίου

- Η εφαρμογή των κανόνων του ανταγωνισμού να μην επαρκεί αφεαυτής για την αντιμετώπιση των αστοχιών της υπόψη αγοράς.

Σημειώνεται ότι οι αγορές που απαριθμούνται στο Παράρτημα της Νέας Σύστασης έχουν προσδιορισθεί βάσει των τριών υπόψη σωρευτικών κριτηρίων.

1.3 Αντικείμενο Εξέτασης

Η «Νέα Σύσταση» προβλέπει ότι σε επίπεδο χονδρικής υφίσταται μια διακριτή σχετική αγορά και συγκεκριμένα η «Ευρυζωνική πρόσβαση χονδρικής» (Αγορά 5) η οποία αντιστοιχεί στην αγορά υπ' αριθ. 12 της Σύστασης της Επιτροπής της 11ης Φεβρουαρίου 2003. Σύμφωνα με τη νέα Σύσταση (Παράρτημα), *«Η αγορά αυτή καλύπτει τη μη φυσική ή εικονική δικτυακή πρόσβαση, συμπεριλαμβανομένης της πρόσβασης διφυορεύματος σε σταθερή θέση. Η αγορά αυτή βρίσκεται στα κατάντη της φυσικής πρόσβασης που καλύπτεται από την ανωτέρω αγορά 4, με την έννοια ότι η ευρυζωνική πρόσβαση χονδρικής μπορεί να δομηθεί με χρησιμοποίηση της φυσικής πρόσβασης σε συνδυασμό με άλλα στοιχεία».*

Όπως αναφέρει η Αιτιολογική Έκθεση της νέας Σύστασης της Ευρωπαϊκής Επιτροπής⁷: *«Η αρχική Σύσταση προσδιόριζε δύο αγορές σε επίπεδο χονδρικής οι οποίες συνδέονται με τη λιανική ευρυζωνική αγορά: τη χονδρική αδεσμοποίητη πρόσβαση (συμπεριλαμβανομένης της μεριζόμενης πρόσβασης) σε μεταλλικούς βρόχους και υποβρόχους) και τη χονδρική ευρυζωνική πρόσβαση. Ως προς την πρώτη αγορά, όπως ειπώθηκε ανωτέρω, η τεχνολογική αλλαγή επιβάλλει να συμπεριληφθεί κάθε σχετική φυσική υποδομή η οποία είναι αναγκαία προκειμένου να επιτευχθεί πρόσβαση στον τελικό καταναλωτή, σε αντίθεση με τον αυστηρό περιορισμό στον μεταλλικό βρόχο ή υπο- βρόχο. Ο λόγος προσδιορισμού μιας δεύτερης χωριστής αγοράς χονδρικής βασίστηκε στην άποψη ότι, ακόμα και η ρυθμιζόμενη πρόσβαση στον τοπικό βρόχο θα ήταν ανεπαρκής, στα περισσότερα*

⁷Staff Working Document “Explanatory Note” SEC (2007) 1483 final, σελίδα 32: *«The initial Recommendation identified two wholesale markets that were linked to the broadband retail market: wholesale unbundled access (including shared access) to metallic loops and sub-loops, and wholesale broadband access. As regards the first market, as set out above technological change implies including all relevant physical infrastructure necessary to reach the end consumer, as opposed to a strict limitation to the metallic loop or sub-loops. The reason for identifying a second separate wholesale market was based on the view that even regulated local loop access would be insufficient in most Member States to constrain potential market power at the retail level and a significant entry barrier would still exist. The fact that the two wholesale markets are linked in this way to the same broadband retail market implies that it is logical for national authorities to undertake a single overall analysis of the broadband market which examines in sequence the impact that (a) regulated infrastructure-based access and (b) regulated (non-physical) network-based access could be expected to have on any significant market power that is identified. [...]»*

Κράτη Μέλη, προκειμένου να περιορίσει την πιθανή αγοραστική δύναμη σε επίπεδο λιανικής και θα εξακολουθούσε να υφίσταται ένα σημαντικό εμπόδιο εισόδου. Το γεγονός ότι οι δύο αγορές χονδρικής συνδέονται κατ'αυτό τον τρόπο στην ίδια λιανική ευρυζωνική αγορά υποδηλώνει ότι είναι λογικό για τις εθνικές ρυθμιστικές αρχές να διεξάγουν μια ενιαία ανάλυση της αγοράς ευρυζωνικής πρόσβασης, η οποία εξετάζει διαδοχικά τον αντίκτυπο που θα αναμενόταν να έχει α) η ρυθμιζόμενη πρόσβαση που βασίζεται στην υποδομή (infrastructure based access) και β) η ρυθμιζόμενη πρόσβαση που βασίζεται στο (μη φυσικό) δίκτυο ((non physical) network-based access), σε οιαδήποτε Σημαντική Ισχύ στην αγορά τυχόν διαπιστωθεί.[...]»

Η Ευρωπαϊκή Επιτροπή υιοθετεί την άποψη⁸ ότι, μετά την έκδοση της αρχικής Σύστασης, έχουν μεσολαβήσει σημαντικές εξελίξεις σχετικά με τα δίκτυα επόμενης γενιάς (Next Generation Networks (NGAs)). Στα πλαίσια παροχής ευρυζωνικών υπηρεσιών, πολλές εταιρείες οι οποίες έχουν εγκαταστήσει δίκτυο, εξετάζουν το ενδεχόμενο να εγκαταστήσουν οπτική ίνα πιο κοντά στους τελικούς χρήστες, τόσο προκειμένου να αυξήσουν τη χωρητικότητα και τις ευρυζωνικές ταχύτητες, όσο και προκειμένου να μειώσουν τα λειτουργικά κόστη. Τέτοιου είδους αλλαγές, οι οποίες αναμένεται να διαφέρουν μεταξύ Κρατών Μελών, τόσο ως προς τον τύπο επένδυσης στο δίκτυο, όσο και την ταχύτητα στην οποία συμβαίνουν, είναι πιθανό να μεταβάλουν τα υφιστάμενα χαρακτηριστικά προσφοράς και ζήτησης. Στα πλαίσια αυτά⁹, αναγνωρίζοντας ότι στο παρόν στάδιο που οι εν λόγω μεταβολές δικτύου βρίσκονται σε εξέλιξη είναι δύσκολο να είναι κανείς απολύτως ακριβής αναφορικά με τα όρια των σχετικών προβλεπόμενων αγορών χονδρικής που συνδέονται με τη λιανική ευρυζωνική αγορά, υπό την έννοια ότι

⁸ Staff Working Document “Explanatory Note” SEC (2007) 1483 final , σελίδα 32: «*Since the initial Recommendation, there have been significant developments concerning next generation networks, as described in section 3.3. In the context of supplying broadband (and related services), many undertakings with established infrastructures envisage installing fibre closer to end-users, both to increase capacity and broadband speeds, and to reduce operational costs. Such changes, which are expected to vary between Member States in terms of the type of network investments and the speed at which they occur, are likely to modify the demand and supply characteristics described above.*»

⁹ Staff Working Document “Explanatory Note” SEC (2007) 1483 final , σελίδα 33: «*However, at this stage, given that these network changes are still taking place, it is difficult to be absolutely precise about the boundaries of the relevant prospective wholesale markets that are linked to the retail broadband market, in terms of their various possible technical characteristics. This suggests a more generic and forward-looking approach to market identification in this area at EU level (based on the two currently defined wholesale markets), within which regulatory authorities can analyse markets, with the twin aim of facilitating as much infrastructure-based competition as is economically efficient and addressing market power via appropriate access regulation.*»

υφίστανται διάφορα πιθανά τεχνικά χαρακτηριστικά, η Ευρωπαϊκή Επιτροπή προτείνει μια πιο γενική και μελλοντοστρεφή (forward looking) προσέγγιση στον προσδιορισμό των σχετικών αγορών στο επίπεδο της Ευρωπαϊκής Ένωσης, εντός του οποίου οι επιμέρους Εθνικές Ρυθμιστικές Αρχές έχουν τη δυνατότητα να αναλύσουν τις αγορές, με το διττό στόχο αφενός να διευκολύνουν, με βάση την οικονομική αποτελεσματικότητα, όσο το δυνατό μεγαλύτερο βαθμό ανταγωνισμού υποδομών και αφετέρου να αντιμετωπίσουν ισχύ στην αγορά, μέσω κατάλληλης ρύθμισης της πρόσβασης.

Η νέα Σύσταση επίσης ορίζει ότι η αγορά της Ευρυζωνικής Πρόσβασης Χονδρικής περιλαμβάνει τη μη φυσική ή εικονική δικτυακή πρόσβαση, συμπεριλαμβανομένης της πρόσβασης διφυορευμάτος σε σταθερή θέση και ότι η αγορά αυτή βρίσκεται στα κατάντη της φυσικής πρόσβασης που καλύπτεται από την ανωτέρω αγορά 4, με την έννοια ότι η ευρυζωνική πρόσβαση χονδρικής μπορεί να δομηθεί με χρησιμοποίηση της φυσικής πρόσβασης σε συνδυασμό με άλλα στοιχεία.

Στην Αιτιολογική Έκθεση της νέας Σύστασης, αναφέρεται ότι η αγορά της αδεσμοποίητης πρόσβασης στον τοπικό βρόχο βρίσκεται στα ανάντη της αγοράς της χονδρικής ευρυζωνικής πρόσβασης και η κανονιστική ρύθμιση στην πρώτη αγορά, δύναται να διευκολύνει την είσοδο στην δεύτερη. Ωστόσο, ρητά ορίζεται ότι: *«...λαμβάνοντας υπόψη την απαιτούμενη επένδυση για την αδεσμοποίητη πρόσβαση στον τοπικό βρόχο, καθώς και τα απόλυτα πλεονεκτήματα κόστους του πρώην μονοπωλιακού παρόχου, όπως αυτά πηγάζουν από τις οικονομίες κλίμακας, οι υψηλοί φραγμοί εισόδου στην αγορά της χονδρικής ευρυζωνικής πρόσβασης παραμένουν παρά την παρουσία ρύθμισης στην αγορά της αδεσμοποίητης πρόσβασης στον τοπικό βρόχο.»*. Υπ' αυτήν την έννοια, η Ευρωπαϊκή Επιτροπή κατέληξε στο συμπέρασμα ότι¹⁰ επί του παρόντος πληρούνται και τα τρία κριτήρια, ώστε οι εν λόγω αγορές επιδέχονται ex ante ρύθμισης.

Σύμφωνα με την Αιτιολογική Έκθεση της νέας Σύστασης για τις Σχετικές Αγορές, δεν υφίσταται υποκαταστασιμότητα μεταξύ της χονδρικής ευρυζωνικής πρόσβασης και της αδεσμοποίητης πρόσβασης στο τοπικό βρόχο (ακόμα και για την περίπτωση όπου οι ίδιες υπηρεσίες θα μπορούσαν να παρέχονται μέσω αδεσμοποίητης πρόσβασης στο τοπικό βρόχο) δεδομένου ότι η χρήση υπηρεσιών χονδρικής ευρυζωνικής πρόσβασης θα απαιτούσε *«οι τεχνολογίες DSL και οι ισοδύναμες με αυτές υπηρεσίες να είναι συμβατές σε*

¹⁰ Staff Working Document “Explanatory Note” SEC (2007) 1483 final , σελίδα 34

κάθε επίπεδο του δικτύου». Περαιτέρω, η *Αιτιολογική Έκθεση της νέας Σύστασης για τις Σχετικές Αγορές* θεωρεί ότι είναι αμφίβολο ότι ένας Πάροχος ο οποίος χρησιμοποιεί υπηρεσίες χονδρικής ευρυζωνικής πρόσβασης για την παροχή στον τελικό χρήστη λιανικών ευρυζωνικών υπηρεσιών, θα μπορούσε να μεταβεί με ευκολία στην χρήση αδεσμοποίητης πρόσβασης στο τοπικό βρόχο για την παροχή ισοδύναμης υπηρεσίας (ή υπηρεσιών) λιανικής. Η Ευρωπαϊκή Επιτροπή καταλήγει ότι, από πλευράς ζήτησης, ένας πάροχος λιανικής πρόσβασης που χρησιμοποιεί χονδρική ευρυζωνική πρόσβαση θα θεωρούσε τη χονδρική αδεσμοποίητη πρόσβαση ως υποκατάστατο μόνο εάν διέθετε /ή μπορούσε να αποκτήσει γρήγορα και με χαμηλό κόστος πρόσβαση σε άλλα στοιχεία δικτύου / υποδομής που απαιτούνται για την αυτοπαροχή (self supply) αντίστοιχων υπηρεσιών χονδρικής. Η δυνατότητα υποκαταστασιμότητας από πλευράς προσφοράς εξαρτάται, σύμφωνα με την Επιτροπή, από την ίδια προϋπόθεση. Επί της βάσης αυτής, η Ευρωπαϊκή Επιτροπή έχει την άποψη ότι η χονδρική αδεσμοποίητη πρόσβαση και η χονδρική ευρυζωνική πρόσβαση εμπίπτουν σε χωριστές και διακριτές σχετικές αγορές προϊόντων.

Εντούτοις, η Ευρωπαϊκή Επιτροπή¹¹ συστήνει στα Κράτη Μέλη να αναλύσουν από κοινού τις ως άνω αγορές λαμβάνοντας υπόψη ότι *«το σημείο του δικτύου στο οποίο ορίζεται η προσφορά και η ζήτηση κάθε μίας από τις εν λόγω χωριστές αγορές, θα εξαρτάται από την ανάλυση της αγοράς και ιδίως στην τοπολογία του δικτύου και την κατάσταση του ανταγωνισμού σε επίπεδο δικτύου. Ανάλογα με τον τρόπο με τον οποίο λαμβάνουν χώρα οι αναβαθμίσεις δικτύου, ή τον τρόπο με τον οποίο εξελίσσονται οι επιμέρους συνθήκες προσφοράς και ζήτησης στα Κράτη Μέλη, οι ως άνω αγορές χονδρικής μπορεί να παραμείνουν διακριτές ή να συγχωνευθούν εν τέλει σε μία»*.

Στο πλαίσιο του δεύτερου γύρου ανάλυσης αγορών, η ΕΕΤΤ λαμβάνοντας υπόψη τη «Νέα Σύσταση» εξέδωσε τη με αριθμό 531/066/2009 Απόφασή της, δημοσιευθείσα στο τεύχος Β' της Εφημερίδας της Κυβερνήσεως, με αριθμό 1549, την 28η-7-2009, με την οποία κατέληξε στο συμπέρασμα ότι, εν όψει των εθνικών συνθηκών, υφίσταται μια διακριτή σχετική αγορά που περιλαμβάνει την παροχή χονδρικών υπηρεσιών ευρυζωνικής

¹¹ Staff Working Document “Explanatory Note” SEC (2007) 1483 final , σελίδα 35: *«The point in the network at which the demand and supply of either of these separate markets is defined will depend on the market analysis and in particular on the network topology and the state of network competition. Depending on the way in which network upgrades occur or the particular demand and supply conditions evolve in Member States, these two wholesale markets may remain distinct, or conceivably merge into one. Consequently and for the reasons outlined above, it is recommended that the markets be analysed together.»*

πρόσβασης, με γεωγραφικό εύρος την Ελληνική Επικράτεια, στην οποία η εταιρεία Οργανισμός Τηλεπικοινωνιών της Ελλάδος κατείχε Σημαντική Ισχύ (ΣΙΑ) και της επέβαλε μια σειρά κατάλληλων και αναλογικών κανονιστικών υποχρεώσεων, οι οποίες παρουσιάζονται στην Ενότητα 4.5 της παρούσας Κοινοποίησης.

Περαιτέρω, σύμφωνα με τη Σύσταση σχετικά με τη ρυθμιζόμενη πρόσβαση σε δίκτυα πρόσβασης νέας γενιάς (NGA), κεφάλαιο με τίτλο «Χονδρική Αγορά ευρυζωνικής πρόσβασης (Αγορά 5)», παράγραφοι 31- 33 και 35 – 36, της ως άνω Σύστασης:

31. Εφόσον διαπιστωθεί ΣΙΑ στην Αγορά 5, πρέπει να διατηρηθούν ή να τροποποιηθούν τα επανορθωτικά μέτρα στη χονδρική αγορά ευρυζωνικής πρόσβασης για τις υπάρχουσες υπηρεσίες και τα υποκατάστατά τους στην αλυσίδα. Οι ΕΡΑ οφείλουν να εξετάσουν το ενδεχόμενο χονδρικής ευρυζωνικής πρόσβασης μέσω VDSL ως υποκατάστατο στην υφιστάμενη χονδρική ευρυζωνική πρόσβαση μέσω αποκλειστικά χάλκινων βρόχων.

32. Οι ΕΡΑ πρέπει να υποχρεώνουν τον φορέα εκμετάλλευσης με ΣΙΑ να διαθέτει νέα προϊόντα χονδρικής ευρυζωνικής πρόσβασης, καταρχήν τουλάχιστον έξι μήνες πριν ο φορέας εκμετάλλευσης με ΣΙΑ ή η θυγατρική του διαθέσουν στην αγορά τις δικές τους αντίστοιχες υπηρεσίες NGA λιανικής, εκτός εάν υπάρχουν άλλες αποτελεσματικές εγγυήσεις για την εξασφάλιση της ισότιμης μεταχείρισης.[...]

33. Οι ΕΡΑ πρέπει να επιβάλλουν την παροχή διαφόρων προϊόντων χονδρικής που αντικατοπτρίζουν καλύτερα, ως προς εύρος ζώνης και ποιότητα, τις τεχνολογικές ικανότητες που ενυπάρχουν στην υποδομή NGA, ώστε να δοθεί σε εναλλακτικούς φορείς εκμετάλλευσης η δυνατότητα αποτελεσματικού ανταγωνισμού, συμπεριλαμβανομένων των υπηρεσιών για επιχειρήσεις.

35. Οι ΕΡΑ οφείλουν καταρχήν να επιβάλουν κοστοστρέφεια για προϊόντα υποχρεωτικής χονδρικής ευρυζωνικής πρόσβασης σύμφωνα με το παράρτημα I, λαμβάνοντας υπόψη τις διαφορές, ως προς εύρος ζώνης και ποιότητα, των διαφόρων χονδρικών προσφορών.

36. Οι ΕΡΑ πρέπει να αναλύσουν κατά πόσο είναι απαραίτητη η επιβολή υποχρέωσης κοστοστρέφειας στην υποχρεωτική χονδρική ευρυζωνική πρόσβαση για την επίτευξη αποτελεσματικού ανταγωνισμού, σε περίπτωση που ο λειτουργικός διαχωρισμός ή άλλες μορφές διαχωρισμού έχουν αποδειχθεί αποτελεσματικές στην εξασφάλιση ισοδυναμίας πρόσβασης. Ελλείψει κοστοστρέφειας οι ΕΡΑ πρέπει να παρακολουθούν την τιμολογιακή πολιτική του φορέα εκμετάλλευσης με ΣΙΑ με εφαρμογή μιας ορθά προσδιορισμένης δοκιμής συμπίεσης των περιθωρίων κέρδους.».

Στη παρ. 41 της ίδιας Σύστασης ορίζεται ότι: «Οι ΕΡΑ οφείλουν να χρησιμοποιούν τις εξουσίες τους βάσει του άρθρου 5 της Οδηγίας 2002/21/ΕΚ για να λαμβάνουν πληροφορίες από το φορέα εκμετάλλευσης με ΣΙΑ όσον αφορά τυχόν σχέδια τροποποίησης του δικτύου που είναι πιθανό να επηρεάσουν τις συνθήκες ανταγωνισμού σε συγκεκριμένη αγορά ή επιμέρους αγορά. ...».

Τα ανωτέρω αποτελούν το σημείο εκκίνησης της ΕΕΤΤ για τον ορισμό και την ανάλυση της σχετικής αγορά χονδρικής ευρυζωνικής πρόσβασης.

1.4 Η Διαδικασία της ΕΕΤΤ

Για τις ανάγκες της διαδικασίας ορισμού και ανάλυσης αγορών, η ΕΕΤΤ χρησιμοποίησε στοιχεία από εσωτερικές και εξωτερικές πηγές, συμπεριλαμβανομένων στοιχείων χρηστών και παρόχων δικτύων και υπηρεσιών ηλεκτρονικών επικοινωνιών.

Η ΕΕΤΤ πραγματοποιεί τον ορισμό και την ανάλυση της αγοράς σύμφωνα με το Νόμο 3431/2006 'Περί Ηλεκτρονικών Επικοινωνιών και Άλλες Διατάξεις' [ΦΕΚ 13 /03.02.2006] (ο «Νόμος») που αποτελεί τον Ελληνικό Νόμο για τις Ηλεκτρονικές Επικοινωνίες που τέθηκε σε ισχύ την 3η Φεβρουαρίου 2006. Ο Νόμος μεταφέρει στην Ελληνική νομοθεσία τη δέσμη Οδηγιών της ΕΕ του 2002 (Οδηγίες 2002/19/ΕΚ, 2002/20/ΕΚ, 2002/21/ΕΚ, 2002/22/ΕΚ και 2002/77/ΕΚ).

Το Άρθρο 12 παρ.1 (α) του Νόμου παρέχει στην ΕΕΤΤ τη γενική αρμοδιότητα σχετικά με την ανάλυση αγορών (συμπεριλαμβανομένου του ορισμού των σχετικών αγορών προϊόντων/υπηρεσιών ηλεκτρονικών επικοινωνιών, της ανάλυσης της αποτελεσματικότητας του ανταγωνισμού, καθώς και τον Ορισμό των Παρόχων με ΣΙΑ και την επιβολή κανονιστικών υποχρεώσεων σε μια ορισμένη σχετική αγορά), σύμφωνα με τις διατάξεις του.

Το Άρθρο 12 παρ.1 (ι) σε συνδυασμό με το άρθρο 16 του Νόμου, καθώς και το άρθρο 12 παράγραφος 1, περίπτωση (ιβ) σε συνδυασμό με το άρθρο 17 του ιδίου, παρέχουν στην ΕΕΤΤ την αρμοδιότητα να διενεργεί δημόσιες διαβουλεύσεις, σύμφωνα με τις διατάξεις της ισχύουσας εθνικής και Κοινοτικής νομοθεσίας, τόσο σε Ευρωπαϊκό επίπεδο, με άλλα Κράτη Μέλη της ΕΕ και την Επιτροπή σύμφωνα με το άρθρο 7 της Οδηγίας Πλαίσιο, όσο και σε εθνικό, σύμφωνα με το άρθρο της ως άνω Οδηγίας.

Το Άρθρο 12 παρ.1 (ιστ) σε συνδυασμό με το άρθρο 64 παρ.1 παρέχει στην ΕΕΤΤ ευρείες αρμοδιότητες σχετικά με τη συλλογή στοιχείων, τόσο για τους σκοπούς ex ante ρύθμισης του τομέα των ηλεκτρονικών επικοινωνιών, όσο και για ex post έρευνα και εφαρμογή. Ειδικότερα, το άρθρο 64 παρ.1 του Νόμου επιβάλλει σε όλες τις επιχειρήσεις που παρέχουν δίκτυα και υπηρεσίες ηλεκτρονικών επικοινωνιών υπό καθεστώς Γενικής Άδειας να παρέχουν όλες τις πληροφορίες, συμπεριλαμβανομένων των χρηματοοικονομικών πληροφοριών που απαιτούνται προκειμένου η ΕΕΤΤ να διασφαλίζει τη συμμόρφωση με τις διατάξεις ή τις αποφάσεις που εκδίδονται σύμφωνα με τη νομοθεσία για τις ηλεκτρονικές επικοινωνίες, συμπεριλαμβανομένων (άρθρο 64 παρ.1, εδ.(στ)) όλων των πληροφοριών που απαιτούνται για την ανάλυση αγοράς και τον προσδιορισμό των επιχειρήσεων με ΣΙΑ. Σύμφωνα με το άρθρο 64 παρ.4 του Νόμου, οι επιχειρήσεις αυτές θα πρέπει να παρέχουν τις αιτούμενες πληροφορίες άμεσα κατόπιν αιτιολογημένου αιτήματος, σύμφωνα με το χρονοδιάγραμμα και το βαθμό λεπτομέρειας που καθορίζει η ΕΕΤΤ και εφόσον δεν ορίζεται άλλη προθεσμία, εντός είκοσι (20) εργασίμων ημερών από το αίτημα. Ο Νόμος ορίζει ένα ελάχιστο χρονικό διάστημα πέντε (5) εργασίμων ημερών για την παροχή πληροφοριών.

Επίσης, σύμφωνα με το Άρθρο 12 παρ.1(στ) του Νόμου, οι αρμοδιότητες σχετικά με το δίκαιο του Ανταγωνισμού όσον αφορά τον τομέα των Ηλεκτρονικών Επικοινωνιών ανήκει στην ΕΕΤΤ και όχι στην Επιτροπή Ανταγωνισμού. Στα πλαίσια των αρμοδιοτήτων της σχετικά με το δίκαιο του ανταγωνισμού, το άρθρο 14 του Νόμου παρέχει στην ΕΕΤΤ ευρείες αρμοδιότητες σχετικά με τη συλλογή στοιχείων που είναι απαραίτητα για την εφαρμογή του Νόμου 703/1977, συμπεριλαμβανομένης της εξουσίας ελέγχου βιβλίων και άλλων εγγράφων των τηλεπικοινωνιακών παρόχων και της έρευνας των στα γραφεία και λοιπές εγκαταστάσεις τους.

Η ΕΕΤΤ, σύμφωνα με το Άρθρο 17 του Νόμου 3431/2006 δύναται να προβαίνει σε διαβούλευση πριν από τη λήψη μέτρων που έχουν σημαντική επίπτωση στη σχετική αγορά δίνοντας στα ενδιαφερόμενα μέρη τη δυνατότητα να υποβάλλουν τις παρατηρήσεις τους στο προτεινόμενο μέτρο εντός εύλογου χρονικού διαστήματος.

Επίσης, εάν η ΕΕΤΤ, μετά τη διαβούλευση που προβλέπει το Άρθρο 17 του Ν.3431/2006, σκοπεύει να λάβει κάποιο μέτρο το οποίο εμπίπτει στο πεδίο εφαρμογής των Άρθρων 36 ή 37 ή 42 του Νόμου 3431/2006 και το εν λόγω μέτρο θα μπορούσε να επηρεάσει το εμπόριο μεταξύ Κρατών Μελών, κοινοποιεί και θέτει με την επιφύλαξη του επιχειρηματικού απορρήτου, σχέδιο αιτιολογημένης απόφασης (Σχέδιο Μέτρων) στη

διάθεση της Ευρωπαϊκής Επιτροπής και των Εθνικών Ρυθμιστικών Αρχών (ΕΡΑ) των λοιπών Κρατών Μελών¹².

Η Ευρωπαϊκή Επιτροπή και οι άλλες Εθνικές Ρυθμιστικές Αρχές δύνανται να στείλουν σχόλια και προτάσεις στην ΕΕΤΤ κατά τη διάρκεια μιας χρονικής περιόδου ενός μήνα από την ημέρα της κοινοποίησης. Η Ευρωπαϊκή Επιτροπή αναλύει τα προτεινόμενα μέτρα και μεταφέρει την άποψή της στην ΕΕΤΤ, δημοσιεύοντάς την στην ιστοσελίδα της Επιτροπής. Η ΕΕΤΤ είναι υποχρεωμένη να λάβει επαρκώς υπόψη τα σχόλια και τις προτάσεις κατά την υιοθέτηση των προτεινόμενων μέτρων.

Σε περίπτωση κατά την οποία:

- από το προτεινόμενο μέτρο προκύπτει ο ορισμός μιας σχετικής αγοράς, η οποία διαφέρει από αυτές που περιγράφονται στη Σύσταση ή
- εάν διαπιστωθεί ότι μια επιχείρηση διαθέτει ή όχι ΣΙΑ (ατομικά είτε από κοινού με άλλες επιχειρήσεις) σύμφωνα με τις παραγράφους 1 ή 2 του Άρθρου 37 του Ν. 3431/2006 και αυτό θα επηρέαζε το εμπόριο μεταξύ Κρατών Μελών

και παράλληλα η Ευρωπαϊκή Επιτροπή (Ε.Ε) έχει δηλώσει στην ΕΕΤΤ ότι το Σχέδιο Μέτρων θα δημιουργούσε εμπόδια στην ενιαία ευρωπαϊκή αγορά ή έχει σοβαρές επιφυλάξεις ως προς τη συμβατότητά του με το Κοινοτικό δίκαιο και ιδίως όσον αφορά στους στόχους που αναφέρονται στο Άρθρο 3 του Ν. 3431/2006, το Σχέδιο Μέτρων αυτό δεν θα πρέπει να υιοθετηθεί για δύο μήνες, χωρίς τη δυνατότητα παράτασης της προθεσμίας αυτής.

Κατά τη διάρκεια της περιόδου αυτής¹³, η Ευρωπαϊκή Επιτροπή δύνανται να αποφασίσει να καλέσει την ΕΕΤΤ με ειδικές προτάσεις της να τροποποιήσει ή μετά από λεπτομερή και αντικειμενική ανάλυση να αποσύρει το σχέδιο της απόφασης (προταθέν Σχέδιο Μέτρων).

12 άρθρο 16, παρ. 3 του ν. 3431/2006

13 Στην ανωτέρω προθεσμία περιλαμβάνεται και η μηνιαία προθεσμία της παραγράφου 3 του άρθρου 16 του ν. 3431/2006.

1.5 Δομή του Κειμένου της Διαβούλευσης

Η Ενότητα 2 του παρόντος κειμένου Διαβούλευσης παρουσιάζει την τρέχουσα κατάσταση της αγοράς ευρυζωνικής πρόσβασης στην Ελλάδα, καθώς και τον αρχικό ορισμό από την ΕΕΤΤ της σχετικής αγοράς χονδρικής ευρυζωνικής πρόσβασης.

Η Ενότητα 3 εξετάζει σε ποιο βαθμό η σχετική αγορά προϊόντων είναι αποτελεσματικά ανταγωνιστική (ανάλυση αγοράς) και παρουσιάζει τα αρχικά συμπεράσματα της ΕΕΤΤ σχετικά.

Η Ενότητα 4 παρουσιάζει την ανάλυση των κανονιστικών υποχρεώσεων που προτείνεται να επιβληθούν στους παρόχους που ορίζονται ως έχοντες ΣΙΑ, ή να διατηρηθούν, εφόσον πρόκειται για ήδη ισχύουσες υποχρεώσεις.

Η Ενότητα 5 παρουσιάζει τις ερωτήσεις της Διαβούλευσης της ΕΕΤΤ σχετικά με τον ορισμό, την ανάλυση αγοράς και τις κανονιστικές υποχρεώσεις που προτείνονται στις Ενότητες 2, 3 και 4 της παρούσας Διαβούλευσης.

Στο Παράρτημα Ι παρουσιάζεται το ελάχιστο περιεχόμενο της Προσφοράς Αναφοράς για ΧΕΓ.

1.6 Δημόσια Διαβούλευση

Όλες οι παρατηρήσεις επί της Διαβούλευσης αυτής είναι ευπρόσδεκτες. Ωστόσο, θα διευκόλυνε το έργο της ΕΕΤΤ που συνίσταται στην ανάλυση των απαντήσεων, εάν οι παρατηρήσεις υποβάλλονταν με παραπομπή στον αριθμό της σχετικής ερώτησης του παρόντος εγγράφου στην ενότητα «Ερωτήσεις Διαβούλευσης».

Η παρούσα διαβούλευση εκκινεί **την Τετάρτη, 25 Μαΐου 2011 και θα διαρκέσει έως την Δευτέρα, 27 Ιουνίου 2011**. Οι ενδιαφερόμενοι καλούνται να υποβάλουν τις παρατηρήσεις τους γραπτώς και επώνυμα στη διεύθυνση της ΕΕΤΤ (Λεωφ. Κηφισίας 60, 15125 – Μαρούσι Αθήνα) καθώς και ηλεκτρονικά (σε επεξεργάσιμη μορφή) στη διεύθυνση **market.analysis@eett.gr**, μέχρι και την **Δευτέρα, 27 Ιουνίου 2011, ώρα 16:30**.

Η ΕΕΤΤ εκτιμά ότι πολλά από τα ζητήματα που τίθενται στο παρόν έγγραφο πιθανόν να απαιτούν από κάποιους την παροχή εμπιστευτικών πληροφοριών προς υποστήριξη των παρατηρήσεών τους. Οι συμμετέχοντες θα πρέπει να προσδιορίζουν σαφώς το τμήμα των απαντήσεων που είναι εμπιστευτικό και, εάν είναι εφικτό, να το

παρέχουν σε χωριστό παράρτημα της απάντησής τους. Η ΕΕΤΤ θα διαχειριστεί τις πληροφορίες αυτές ως αυστηρά εμπιστευτικές.

2 Ορισμός της Σχετικής Αγοράς Προϊόντων και της Σχετικής Γεωγραφικής Αγοράς

2.1 Τρέχουσα κατάσταση αγοράς ευρυζωνικής πρόσβασης

Ο ΟΤΕ λειτουργεί το μοναδικό ολοκληρωμένο δίκτυο πρόσβασης χαλκού στην Ελλάδα και παρέχει υπηρεσίες λιανικής και χονδρικής ευρυζωνικής πρόσβασης στο διαδίκτυο μέσω χάλκινων βρόχων από το 2003. Το 2009, στην προηγούμενη αναθεώρηση (δεύτερος γύρος ανάλυσης) των αγορών χονδρικής πρόσβασης σε φυσικές υποδομές (αγορά 4 της Νέας Σύστασης) και χονδρικής ευρυζωνικής πρόσβασης (αγορά 5 της Νέας Σύστασης), με τις Αποφάσεις της ΕΕΤΤ 531/65/23-7-2009 και 531/66/23-7-2009, ο ΟΤΕ ορίστηκε πάροχος με ΣΙΑ και του επεβλήθησαν κατάλληλες και αναλογικές κανονιστικές υποχρεώσεις.

Η εξέλιξη του όγκου των γραμμών ΑΠΤΒ και ΧΕΠ κατά το διάστημα 2008 – 2010 φαίνεται στον ακόλουθο πίνακα 1:

Πίνακας 1: : Εξέλιξη γραμμών ΑΠΤΒ και ΧΕΠ

	Σύνολο Γραμμών ΑΠΤοΒ	Γραμμές ΑΠΤοΒ μέσω των οποίων παρέχονται ευρυζωνικές υπηρεσίες	Γραμμές ΑΠΤοΒ μεριζόμενης πρόσβασης	Γραμμές ΟΤΕ λιανικής ευρυζωνικής πρόσβασης (αυτοπαροχή ΧΕΠ)	Γραμμές ΧΕΠ από ΟΤΕ προς άλλους παρόχους	Γραμμές ΧΕΠ από άλλους Παρόχους
2008 Α	465.333	302.917	53.440	722.693	161.098	16.940
2008 Β	646.124	485.030	56.890	864.021	94.413	30.100
2009 Α	828.243	654.993	55.133	970.153	65.621	31.698
2009 Β	987.310	745.246	49.432	1.060.821	52.625	22.948
2010 Α	1.201.123	923.879	41.141	1.087.788	43.907	22.631
2010 Β	1.379.743	1.070.918	33.250	1.102.396	37.493	21.680

Όπως φαίνεται στον παραπάνω πίνακα, την τελευταία τριετία υπάρχει αύξηση τόσο των γραμμών ΑΠΤΒ μέσω των οποίων παρέχουν οι εναλλακτικοί ευρυζωνικές αλλά και υπηρεσίες φωνής, καθώς και των γραμμών λιανικής ευρυζωνικής πρόσβασης του ΟΤΕ. Αντίθετα παρατηρείται μείωση των γραμμών ΧΕΠ.

Σημαντική εξέλιξη της αγοράς από τον προηγούμενο κύκλο ανάλυσης αποτελεί αναμφισβήτητα η ανάπτυξη από τον ΟΤΕ δικτύου πρόσβασης Νέας Γενιάς. Συγκεκριμένα, τον Οκτώβριο του 2010, ο ΟΤΕ ανακοίνωσε με δελτίο τύπου ότι αναπτύσσει Δίκτυο

Πρόσβασης Νέας Γενιάς (New Generation Access – NGA) με την μορφή FTTC (Fiber to the Cabinet – Οπτικές ίνες έως το KV) μέσω του οποίου θα παρέχει υπηρεσίες VDSL. Η ανάπτυξη θα λάβει χώρα την τριετία 2010-2012 και με το πέρας αυτής ο ΟΤΕ θα είναι σε θέση να προσφέρει την δυνατότητα ευρυζωνικής πρόσβασης με αναβαθμισμένες ταχύτητες σε 125.000 σπίτια και επιχειρήσεις¹⁴.

Στην παρακάτω ενότητα περιγράφονται οι υπηρεσίες χονδρικής ευρυζωνικής πρόσβασης που προσφέρει ο ΟΤΕ στους εναλλακτικούς παρόχους.

2.2 Υπηρεσίες χονδρικής ευρυζωνικής πρόσβασης μέσω δικτύου χαλκού

Σημεία / Τύποι πρόσβασης των εναλλακτικών παρόχων στην υποδομή του ΟΤΕ

Ο ΟΤΕ, δυνάμει των κανονιστικών υποχρεώσεων πρόσβασης που του επεβλήθησαν κατά το δεύτερο γύρο ανάλυσης της σχετικής αγοράς (ΑΠ ΕΕΤΤ 531/66/23-7-2009 (ΦΕΚ 1549/Β/2009)) παρέχει σήμερα τρεις (3) τύπους πρόσβασης: Τύπου-Α, Τύπου-Β και Τύπου Γ¹⁵ οι οποίοι περιγράφονται στο παρακάτω σχήμα.

Οι εν λόγω δυνατότητες πρόσβασης παρέχονται μέσω των υπηρεσιών / προϊόντων με τις εμπορικές ονομασίες:

(α) Ασύμμετρου ΡΥθμού Σύνδεση (ΑΡΥΣ_{BRAS} ή ΑΡΥΣ_{DSLAM}) και

(β) Ολοκληρωμένη Κεντρική ΣΥνδεση στο δίκτυο ADSL (ΟΚΣΥΑ_{OLO} ή ΟΚΣΥΑ_{ΦΥΠ}).

¹⁴ Πηγή: ΟΤΕ

http://www.ote.gr/portal/page/portal/OTEGR/MediaOffice/PressReleasesAnnouncements/2010_press_releases_announcements_basket/111010_pr_ote_nga_network_gr

¹⁵ Πηγή: ΕΕΤΤ, ΟΤΕ (www.otewholesale.gr, www.ote.gr)

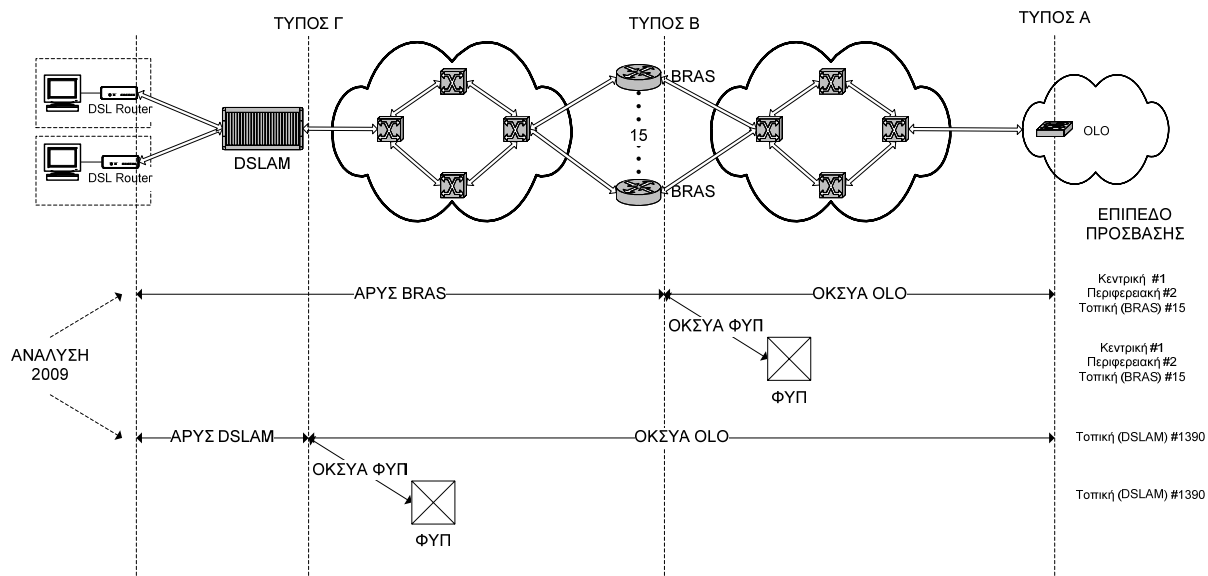

Σχήμα 1 Λειτουργικότητα Τύπου-Α, Τύπου-Β και Τύπου Γ

Πρόσβαση τύπου-Α:

Πρόκειται για συνδυασμό του κυκλώματος του τελικού χρήστη (κίνηση ADSL) μέχρι το BRAS ($ΑΠΥΣ_{BRAS}$) με συναφείς ευκολίες πέρα από το BRAS μέχρι το σημείο παρουσίας του εναλλακτικού παρόχου (προϊόντα ευκολιών $ΟΚΣΥΑ_{OLO}$). Το BRAS έχει την δυνατότητα να εκτελεί οποιονδήποτε από τους τύπους συγκέντρωσης (τοπική, περιφερειακή, κεντρική).

Πρόσβαση τύπου-Β:

Ο ΟΤΕ παρέχει τα κυκλώματα των τελικών χρηστών (κίνηση ADSL) μέχρι το BRAS ($ΑΠΥΣ_{BRAS}$) και τις απαραίτητες συναφείς ευκολίες, ώστε οι εναλλακτικοί πάροχοι να παραλαμβάνουν την κίνηση μετά το BBRAS σε φρεάτιο, έξω από το κτήριο του BBRAS ($ΟΚΣΥΑ_{ΦΥΠ}$). Η κίνηση μεταφέρεται από τους παρόχους (κατ'επιλογή τους) είτε με δικά τους μέσα (αυτό-παροχή), ή μέσω προϊόντων (συναφών ευκολιών) του ΟΤΕ, ή μέσω οποιουδήποτε παρόχου προσφέρει τέτοιες υπηρεσίες. Το BRAS έχει την δυνατότητα να εκτελεί οποιονδήποτε από τους τύπους συγκέντρωσης (τοπική, περιφερειακή, κεντρική).

Πρόσβαση τύπου-Γ:

Αφορά στην πρόσβαση στο DSLAM (κίνηση ADSL), το οποίο βρίσκεται είτε εντός Αστικού Κέντρου του ΟΤΕ ή και σε υπαίθρια καμπίνα του ΟΤΕ ($ΑΠΥΣ_{DSLAM}$). Οι εναλλακτικοί πάροχοι έχουν τη δυνατότητα να παραλαμβάνουν την κίνηση μετά το

DSLAM και να τη μεταφέρουν με δικά τους μέσα (αυτό-παροχή) ή μέσω προϊόντων του ΟΤΕ ή μέσω οποιουδήποτε παρόχου προσφέρει τέτοιες υπηρεσίες.

Στην περίπτωση που το DSLAM βρίσκεται εντός Αστικού Κέντρου του ΟΤΕ, το $ΑΡΥΣ_{DSLAM}$ παρέχεται μόνο στα Αστικά Κέντρα, όπου ο ΟΤΕ δεν δύναται (υπό την έννοια του τεχνικά εφικτού κατ' εύλογα αντικειμενική κρίση) να παρέχει συνεγκατάσταση στα πλαίσια των υποχρεώσεών του στην αγορά ΑΠΤοΒ, όπως εκάστοτε ισχύουν.

Στην περίπτωση που το DSLAM βρίσκεται σε υπαίθρια καμπίνα του ΟΤΕ, παρέχεται πρόσβαση στο αμέσως ανώτερο ιεραρχικό επίπεδο του δικτύου πρόσβασης (κόμβο πολυπλεξιάς), το οποίο βρίσκεται στο Αστικό Κέντρο του ΟΤΕ.

Υπηρεσία ΑΡΥΣ

Η υπηρεσία ΑΡΥΣ του ΟΤΕ απευθύνεται σε εναλλακτικούς παρόχους και παρέχει Ασύμμετρου Ρυθμού Σύνδεση μεταξύ του σημείου σύνδεσης του ADSL modem (στον χώρο του Τελικού Χρήστη) με τον αντίστοιχο BRAS του δικτύου ευρυζωνικής πρόσβασης του ΟΤΕ, στην περίπτωση του $ΑΡΥΣ_{BRAS}$, ή με τον αντίστοιχο DSLAM του δικτύου ευρυζωνικής πρόσβασης του ΟΤΕ, στην περίπτωση του $ΑΡΥΣ_{DSLAM}$ και χρησιμοποιείται για μεταφορά κίνησης από και προς το διαδίκτυο. Για την παροχή ολοκληρωμένης υπηρεσίας ευρυζωνικής πρόσβασης (Πρόσβαση ADSL + Fast Internet) σε Τελικούς Χρήστες, πρέπει να συνυπάρχουν οι υπηρεσίες ΑΡΥΣ και ΟΚΣΥΑ. Ο ρόλος και η λειτουργικότητα της υπηρεσίας φαίνεται στο Σχήμα 2:

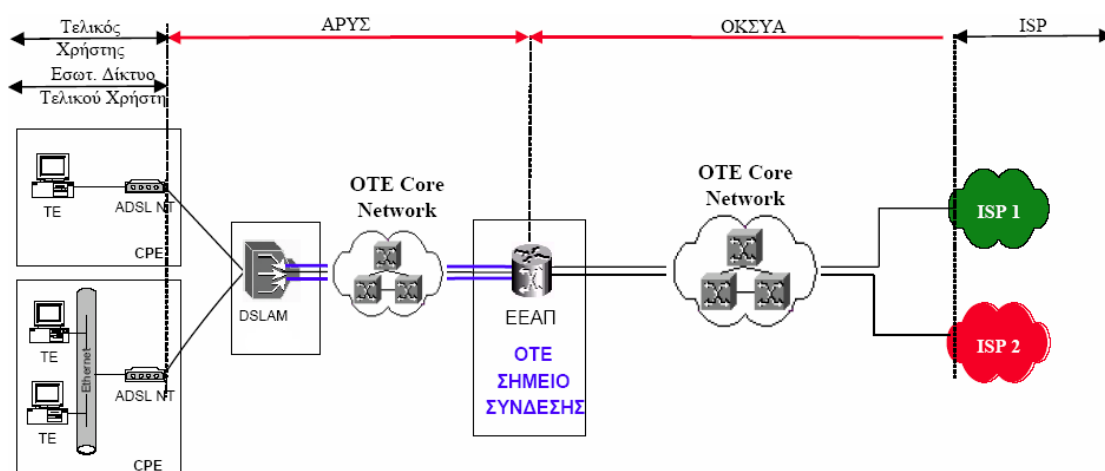

Σχήμα 2: Χονδρική Ευρυζωνική Πρόσβαση

Η Υπηρεσία APYΣ προσφέρεται με δύο (2) επιλογές ταχύτητας (προϊόντα), με τους αντίστοιχους ρυθμούς καθόδου και ανόδου:

Πίνακας 2: Υπηρεσίες APYΣ

Πακέτο (Προϊόν)	Ρυθμός Καθόδου (Kbps)	Ρυθμός Ανόδου (Kbps)	Τιμή*
Υψηλό	2.048	512	6,77
Premium 3	Έως 24.576	1.024	7,35

* ισχύουσα τιμή τον Μάιο 2011 χωρίς ΦΠΑ (με βάση κοστολογικό έλεγχο 2010-2008)

Υπηρεσία OKΣΥΑ

Η υπηρεσία OKΣΥΑ διασυνδέει το κτήριο BRAS ή τα DSLAM του ΟΤΕ με το σημείο παρουσίας του εναλλακτικού και παραδίδεται από τον ΟΤΕ είτε στον χώρο του εναλλακτικού παρόχου (OKΣΥΑ_{ΟΛΟ}), είτε σε φρεάτιο έξω από το κτήριο του ΟΤΕ (OKΣΥΑ_{ΦΥΠ}). Ειδικότερα:

i) OKΣΥΑ_{ΦΥΠ}:

Στην περίπτωση της OKΣΥΑ_{ΦΥΠ}, ο ΟΤΕ οφείλει να παραδίδει στον συνδεδεμένο εναλλακτικό πάροχο, σε φρεάτιο έξω από το κτίριο ΟΤΕ, ένα κύκλωμα (ή και περισσότερα) το οποίο να μεταφέρει (-ουν) πολλαπλές διόδους (sessions) κίνησης διαδικτύου, η καθεμιά εκ των οποίων να αντιστοιχεί σε έναν τελικό χρήστη DSL. Το κύκλωμα παρέχεται μέσω οπτικής ίνας και συμπεριλαμβάνει ορισμένες ευκολίες (facilities) χωρίς ωστόσο να περιλαμβάνει τερματικό εξοπλισμό στο κτίριο παρόχου. Ο εναλλακτικός πάροχος για να παραλάβει αυτή την κίνηση Διαδικτύου οφείλει να συνδέσει οπτική ίνα στο φρεάτιο έξω από το κτίριο του ΟΤΕ.

Η υπηρεσία περιλαμβάνει εξοπλισμό μετάδοσης και διαχείρισης δικτύου, υλικά οπτικών ινών και σχετιζομένων κατασκευαστικών έργων/έργων υλοποίησης μέχρι το ΦΥΠ. Η υπηρεσία αυτή αποτελεί συναφή ευκολία.

ii) OKΣΥΑ_{ΟΛΟ}:

Στην περίπτωση της OKΣΥΑ_{ΟΛΟ}, ο ΟΤΕ υποχρεούται να παραδίδει την κίνηση στο χώρο του εναλλακτικού παρόχου (ΟΛΟ) με ταυτόχρονη παροχή του απαραίτητου τερματικού εξοπλισμού. Η υπηρεσία αυτή συνδέει τις πόρτες εξόδου των BRAS του ΟΤΕ με το κτήριο του συνδεδεμένου παρόχου. Περιλαμβάνει εξοπλισμό μετάδοσης (Ethernet Switch, IP Aggregation Switch, θύρα BBRAS, Rack/frame, ODF κλπ.), εξοπλισμό διαχείρισης

δικτύου, τη γραμμή μετάδοσης από το σημείο παρουσίας BRAS του ΟΤΕ μέχρι το αντίστοιχο σημείο παρουσίας BRAS του εναλλακτικού παρόχου και τέλος τον τερματικό εξοπλισμό του ΟΤΕ, ο οποίος τίθεται εντός του κτιρίου του εναλλακτικού. (Βλ. Σχήμα 3)

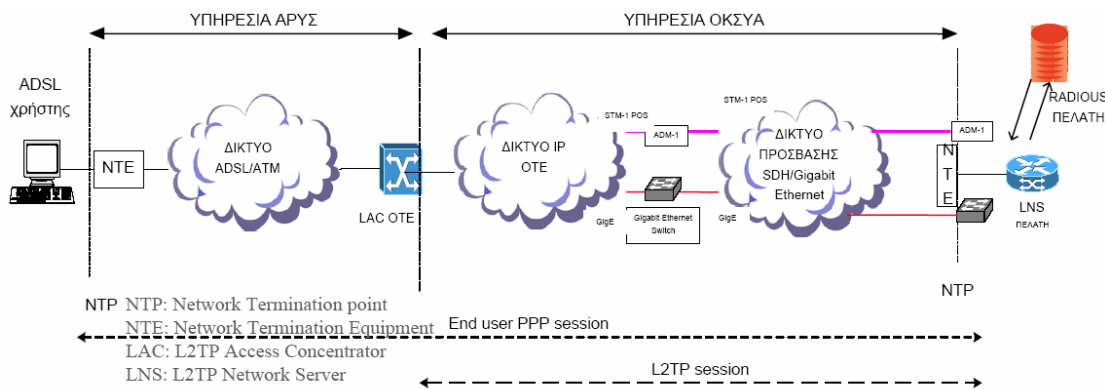

Σχήμα 3: ΟΚΣΥΑ-Α

Ανάλογα με τον τύπο πρόσβασης που εξυπηρετούν και τον βαθμό συγκέντρωσης που επιτυγχάνουν, τα προϊόντα ΟΚΣΥΑ δύναται να εμφανίζουν τις παρακάτω παραλλαγές:

- i) **Πρόσβαση Γ:** διακρίνονται οι περιπτώσεις κυκλωμάτων ΟΚΣΥΑ_{ΦΥΠΙ-DSLAM} και ΟΚΣΥΑ_{ΟΛΟ-DSLAM}. Το τοπικό κύκλωμα ΟΚΣΥΑ συγκεντρώνει την κίνηση από τους συνδρομητές ενός ή περισσότερων DSLAM σε ένα κύκλωμα και είτε την παραδίδει σε φερέατιο είτε στους χώρους του παρόχου.
- ii) **Πρόσβαση Β:** διακρίνονται οι περιπτώσεις κυκλωμάτων ΟΚΣΥΑ_{ΦΥΠΙ-BRAS} και ΟΚΣΥΑ_{ΟΛΟ-BRAS}. Λαμβάνοντας υπ'όψιν το γεγονός ότι τα BRAS ενδεχομένως να εκτελούν συγκέντρωση η οποία δύναται να είναι είτε τοπική, είτε περιφερειακή, είτε κεντρική¹⁶, οι ανωτέρω ευκολίες υποδιαιρούνται περαιτέρω σε ΟΚΣΥΑ_{ΦΥΠΙ-BRAS-ΤΟΠ}, ΟΚΣΥΑ_{ΦΥΠΙ-BRAS-ΠΕΡ}, ΟΚΣΥΑ_{ΦΥΠΙ-BRAS-ΕΘΝ}, ΟΚΣΥΑ_{ΟΛΟ-BRAS-ΕΘΝ}, ΟΚΣΥΑ_{ΟΛΟ-BRAS-ΠΕΡ}, ΟΚΣΥΑ_{ΟΛΟ-BRAS-ΤΟΠ}.

¹⁶ Η κεντρική συγκέντρωση αναφέρεται στην περίπτωση που ένα BRAS συγκεντρώνει την κίνηση από όλα τα BBRASs του δικτύου του ΟΤΕ.

2.3 Δίκτυο πρόσβασης νέας γενιάς (NGA)



Σύμφωνα με την Σύσταση της ΕΕ σχετικά με τη ρυθμιζόμενη πρόσβαση σε δίκτυα πρόσβασης νέας γενιάς (NGA) ως «*δίκτυα πρόσβασης επόμενης γενιάς (NGA)*» νοούνται ενσύρματα δίκτυα που αποτελούνται στο σύνολό τους ή εν μέρει από οπτικά στοιχεία και που είναι ικανά να παρέχουν ευρυζωνικές υπηρεσίες πρόσβασης με βελτιωμένα χαρακτηριστικά (όπως υψηλότερη διεκπεραιωτικότητα) σε σύγκριση με τις υπηρεσίες που παρέχουν τα υφιστάμενα δίκτυα χαλκού. Στις περισσότερες περιπτώσεις τα NGA είναι αποτέλεσμα αναβάθμισης ήδη υφιστάμενου χάλκινου ή ομοαξονικού δικτύου πρόσβασης.»

Αν και με την ανάπτυξη των οπτικών ινών σε επίπεδο δικτύου πρόσβασης μεταβάλλεται η λειτουργικότητα του υφισταμένου δικτύου, η μορφή των υπηρεσιών ΧΕΠ που παρέχονται μέσω των δικτύων πρόσβασης νέας γενιάς είναι παρόμοια με αυτή των υφισταμένων υπηρεσιών ΧΕΠ του δικτύου χαλκού. Οι υπηρεσίες ΧΕΠ για τα δίκτυα πρόσβασης νέας γενιάς, όπως και οι υπηρεσίες ΧΕΠ πάνω από το δίκτυο χαλκού, αφορούν συλλογή κίνησης δεδομένων που υλοποιείται μεταξύ του σημείου τερματισμού του ακραίου δικτύου στο χώρο του τελικού χρήστη και του αντίστοιχου Ευρυζωνικού Εξυπηρετητή Απομακρυσμένης Πρόσβασης (BRAS) του δικτύου ΟΤΕ, ή αντίστοιχης υποδομής.

Επιπλέον, οι υπηρεσίες ΧΕΠ δικτύων πρόσβασης νέας γενιάς, όπως και οι υπηρεσίες ΧΕΠ πάνω από το δίκτυο χαλκού, προσφέρουν πολύ μικρότερη δυνατότητα παροχής διαφοροποιημένων λιανικών υπηρεσιών από τους εναλλακτικούς παρόχους προς τον τελικό χρήστη συγκριτικά με τις χονδρικές υπηρεσίες αδεσμοποίητης πρόσβασης.

Οι θεωρητικές ανώτατες ταχύτητες των τεχνολογιών xDSL παρατίθενται στον παρακάτω πίνακα:

Πίνακας 3: Θεωρητικές ανώτατες ταχύτητες τεχνολογιών xDSL

	ADSL	ADSL2+	VDSL	VDSL2
Μέγιστος ρυθμός (down)	8 Mbit/s (<1 Km)	24 Mbit/s (<1 Km)	52 Mbit/s (300m) 26 Mbit/s (συμμετρική)	>200 Mbit/s (<300m)
Μέγιστος ρυθμός (up)	256kbps	3.5 Mbit/s	16 Mbit/s 26 Mbit/s (συμμετρική)	>200 Mbit/s (<300m)
Επιδόσεις (down)		18 Mbit/s (2 Km) 3 Mbit/s (3 Km) 4 Mbit/s (4Km) 2 Mbit/s (5Km)	25 Mbit/s (800m) 13 Mbit/s (1.3 Km) 10 Mbit/s (2 Km)	100 Mbit/s (500m) 50 Mbit/s (1 Km) ADSL2+ (>1.6 Km)
				
	Δίκτυα Χαλκού		Δίκτυα Νέας Γενιάς	

2.4 Υπηρεσίες χονδρικής ευρυζωνικής πρόσβασης μέσω δικτύου οπτικών ινών

Κατά την χρονική περίοδο της προηγούμενης ανάλυσης, η χρήση οπτικών ινών περιοριζόταν σχεδόν αποκλειστικά στους χρήστες «υψηλών δυνατοτήτων» (οι οποίοι στην πλειονότητά τους αφορούσαν μη-οικιακούς χρήστες) και αποτελούσαν μέρος ενός εταιρικού δικτύου. Από το 2010, η εταιρεία ΟΤΕ αναπτύσσει Δίκτυα Πρόσβασης Νέας Γενιάς με δύο αρχιτεκτονικές:

- Fiber to the Cabinet – Οπτικές ίνες έως τον υπαίθριο κατανομητή (KV) (εφεξής FTTC) για τους οικιακούς χρήστες και
- Fiber to the Building – Οπτικές ίνες ως το κτήριο (εφεξής FTTB) για τους επιχειρησιακούς χρήστες

Οι δύο αυτές αρχιτεκτονικές έχουν την δυνατότητα παροχής υπηρεσιών ευρυζωνικής πρόσβασης με την αναβάθμιση του υπάρχοντος δικτύου χαλκού.

Σύμφωνα με τον ΟΤΕ¹⁷, το αναπτυσσόμενο δίκτυο FTTC του ΟΤΕ καλύπτει τους Δήμους Ζωγράφου, Ξάνθης, Κομοτηνής, Αλεξανδρούπολης και Σερρών. Ο ΟΤΕ

¹⁷ Το από 15-2-2011, με αριθ. πρωτ. 6411 καθώς και το από 20-4-2011 με αριθ. πρωτ. ΕΕΤΤ 16355 έγγραφο του ΟΤΕ προς την ΕΕΤΤ

ανακοίνωσε ότι οι ταχύτητες ευρυζωνικής πρόσβασης που θα προσφέρει μέσω αυτής της τεχνολογίας θα φτάνουν έως τα 50 Mbps. Με την τεχνολογία FTTB, οι παρεχόμενες ταχύτητες μπορούν να είναι σημαντικά μεγαλύτερες των 50 Mbps. Όπως και στην τεχνολογία ADSL, η προσφερόμενη ταχύτητα στον τελικό χρήστη εξαρτάται σημαντικά από την απόσταση του χρήστη από το Αστικό Κέντρο. Η Υπηρεσία APYΣ NG προσφέρεται με δύο (2) επιλογές ταχύτητας (προϊόντα), με τους αντίστοιχους ρυθμούς καθόδου και ανόδου:

Πίνακας 4: Υπηρεσίες APYΣ Νέας Γενιάς

Πακέτο (Προϊόν)	Ρυθμός Καθόδου (Mbps)	Ρυθμός Ανόδου (Mbps)
Standard	Έως 30	2,5
Premium	Έως 50	5

Η κίνηση δεδομένων των τελικών χρηστών από τον Ευρυζωνικό Εξυπηρετητή Απομακρυσμένης Πρόσβασης (BRAS), μέχρι το σημείο παρουσίας του Παρόχου, θα παραδίδεται μέσω της υφιστάμενης δικτυακής υποδομής του ΟΤΕ.

2.5 Μεθοδολογία Ορισμού αγοράς

Ο ορισμός μιας σχετικής αγοράς έχει δύο βασικές παραμέτρους: τα σχετικά προϊόντα που περιλαμβάνονται στην αγορά και τη γεωγραφική έκταση της αγοράς. Τα όρια της αγοράς προσδιορίζονται εξετάζοντας την υποκατάσταση ζήτησης και την υποκατάσταση της προσφοράς.

A. Υποκατάσταση Ζήτησης & Υποκατάσταση Προσφοράς

Στην παράγραφο 51 των Κατευθυντηρίων Γραμμών της ΕΕ αναφέρεται ότι «*Η υποκατάσταση της ζήτησης επικεντρώνεται στον εναλλάξιμο χαρακτήρα των προϊόντων ή των υπηρεσιών από την σκοπιά του αγοραστή. Η κατάλληλη οριοθέτηση της αγοράς προϊόντων μπορεί, ωστόσο, να απαιτεί περαιτέρω εξέταση της δυναμικής υποκαταστασιμότητας από την πλευρά της προσφοράς*».

Από την πλευρά της υποκατάστασης της ζήτησης εξετάζεται το ενδεχόμενο ο πάροχος που προμηθεύεται τις υπηρεσίες ΧΕΠ να μεταστραφεί στην προμήθεια άλλων χονδρικών υπηρεσιών προκειμένου να προσφέρει λιανικές υπηρεσίες ευρυζωνικής

πρόσβασης στην περίπτωση που υπάρξει αύξηση τιμής της χονδρικής ευρυζωνικής πρόσβασης από έναν υποθετικό μονοπωλιακό πάροχο της τάξεως του 5 έως 10%.

Αναφορικά με την υποκατάσταση της προσφοράς, οι Κατευθυντήριες Γραμμές στην παράγραφο 52 αναφέρουν ότι *«Εκτιμώντας τη δυνατότητα υποκατάστασης από την πλευρά της προσφοράς, οι ΕΡΑ μπορούν επίσης να λάβουν υπόψη την περίπτωση επιχειρήσεις που δεν δραστηριοποιούνται στη σχετική αγορά προϊόντων να εισέλθουν στην εν λόγω αγορά, εντός λογικού χρονικού διαστήματος, μετά από αύξηση της σχετικής τιμής, μικρής αλλά ουσιώδους και διαρκούς. Σε περιπτώσεις όπου το συνολικό κόστος αλλαγής της παραγωγής προκειμένου να παραχθεί το εν λόγω προϊόν είναι σχετικά αμελητέο, το προϊόν αυτό μπορεί να περιληφθεί στον ορισμό της αγοράς προϊόντων. Το γεγονός ότι μία ανταγωνίστρια επιχείρηση διαθέτει ορισμένα από τα στοιχεία του ενεργητικού τα οποία απαιτούνται για την παροχή συγκεκριμένης υπηρεσίας είναι άνευ σημασίας εάν χρειάζονται σημαντικές πρόσθετες επενδύσεις για την εμπορία και επικερδή παροχή των υπό εξέταση υπηρεσιών. Οι ΕΡΑ πρέπει να αξιολογήσουν επίσης αν ένας δεδομένος προμηθευτής θα χρησιμοποιούσε ή θα άλλαζε το παραγωγικό του δυναμικό για την παραγωγή του σχετικού προϊόντος ή θα πρόσφερε τη σχετική υπηρεσία (για παράδειγμα, αν η παραγωγική τους ικανότητα δεσμεύεται από μακροπρόθεσμες συμφωνίες προμήθειας κ.λπ.). Η υποθετική υποκατάσταση από την πλευρά της προσφοράς δεν επαρκεί σε ό,τι αφορά τον ορισμό της αγοράς».*

Στην περίπτωση της εξέτασης της δυνατότητας υποκατάστασης από την πλευρά της προσφοράς, το βασικό ερώτημα είναι το ενδεχόμενο κάποιοι πάροχοι να μεταστραφούν στην παροχή χονδρικής υπηρεσιών ευρυζωνικής πρόσβασης, ως συνέπεια μιας αύξησης της τιμής της χονδρικής ευρυζωνικής πρόσβασης από έναν υποθετικό μονοπωλιακό πάροχο της τάξεως του 5 έως 10%. Εν προκειμένω εξετάζεται εάν είναι εφικτή η μεταστροφή, χωρίς σημαντικό επιπρόσθετο κόστος και σε μεσοπρόθεσμο χρονικό διάστημα. Στην περίπτωση που το συνολικό κόστος της μεταστροφής της παραγωγής είναι σχετικά αμελητέο και μπορεί να γίνει σε σύντομο χρονικό διάστημα, οι εναλλακτικές υπηρεσίες δύνανται να συμπεριληφθούν στη σχετική αγορά¹⁸.

¹⁸ Η εξέταση του «υποθετικού μονοπωλιακού παρόχου» (Hypothetical Monopolist Test) είναι ένα χρήσιμο εργαλείο που χρησιμοποιείται συχνά για να προσδιορίσει τα στενά υποκατάστατα από πλευράς ζήτησης και προσφοράς. Ένα προϊόν θεωρείται ότι αποτελεί μια ξεχωριστή αγορά εάν ένας υποθετικός μονοπωλιακός πάροχος θα μπορούσε να επιβάλει μία μικρή αλλά σημαντική, μη μεταβατική αύξηση στην τιμή του προϊόντος – έως και 10% - (Small but Significant, non Transitory Increase in Price - SSNIP) πάνω από το ανταγωνιστικό επίπεδο τιμών χωρίς απώλεια των πωλήσεων, σε τέτοιο βαθμό ώστε αυτή η άνοδος τιμών να

Οι δύο κύριοι περιορισμοί στον καθορισμό των τιμών αφορούν

- στη δυνατότητα των καταναλωτών να υποκαταστήσουν τα σχετικά προϊόντα με άλλα (υποκατάσταση της ζήτησης) και
- στη δυνατότητα των προμηθευτών να μεταστρέψουν, ή να αυξήσουν την παραγωγή για την παροχή των σχετικών προϊόντων (υποκατάσταση της προσφοράς), ανταποκρινόμενοι σε μια αύξηση τιμών της τάξεως του 5 έως 10%.

Στην παρούσα ενότητα, αρχικά εξετάζεται η αγορά από την πλευρά της ζήτησης. Η ανάλυση της υποκατάστασης της πλευράς ζήτησης έχει πραγματοποιηθεί με την εξέταση εάν άλλα προϊόντα θα μπορούσαν να θεωρηθούν ως υποκατάστατα από τους καταναλωτές, σε περίπτωση που ο υποθετικός μονοπωλιακός πάροχος επιβάλει μία μικρή αλλά σημαντική, μη μεταβατική αύξηση στην τιμή του προϊόντος (SSNIP) πάνω από το ανταγωνιστικό επίπεδο τιμών. Στη συνέχεια εξετάζονται οι δυνατότητες υποκατάστασης από την πλευρά της προσφοράς προκείμενου να αξιολογηθεί εάν υπάρχουν επιπλέον περιορισμοί στην διαμόρφωση της τιμολογιακής πολιτικής του υποθετικού μονοπωλιακού παρόχου που δεν έχουν περιληφθεί στο στάδιο της ανάλυσης της υποκατάστασης της ζήτησης. Βασική υπόθεση για τον ορισμό της υποκατάστασης της προσφοράς είναι ότι η είσοδος στην αγορά είναι χαμηλού κόστους και μπορεί να πραγματοποιηθεί μέσα σε ένα εύλογο χρονικό διάστημα (π.χ. μέχρι 12 μήνες). Βασικό κριτήριο για να θεωρηθεί η υποκατάσταση της προσφοράς σχετική, είναι οι προμηθευτές / πάροχοι να είναι σε θέση να εισέλθουν στην αγορά γρήγορα και με χαμηλό κόστος λόγω της παρούσας θέσης τους στην παροχή άλλων υπηρεσιών. Επιπλέον, από την είσοδο ενός προμηθευτή στην παροχή της εν λόγω υπηρεσίας πρέπει επίσης να δημιουργείται και πρόσθετος περιορισμός του ανταγωνισμού.

B. Κοινός Περιορισμός τιμολόγησης – Ομοιογενείς συνθήκες ανταγωνισμού

Ένας άλλος παράγοντας στον καθορισμό των ορίων της σχετικής αγοράς αφορά στην εξέταση της ύπαρξης κοινών περιορισμών στην τιμολόγηση πελατών, υπηρεσιών ή γεωγραφικών περιοχών (δηλ. περιοχών εντός των οποίων ένας πάροχος προσφέρει εκουσίως τα προϊόντα του με όμοια τιμή). Εάν παρατηρούνται κοινός περιορισμοί

καταστεί ασύμφορη. Εάν μια τέτοια άνοδος τιμών ήταν ασύμφορη, επειδή οι καταναλωτές θα μεταπηδούσαν σε άλλα προϊόντα, ή επειδή οι προμηθευτές άλλων προϊόντων θα άρχιζαν να ανταγωνίζονται με τον υποθετικό μονοπωλιακό πάροχο, ο ορισμός της αγοράς θα έπρεπε να επεκταθεί για να περιλάβει τα υποκατάστατα προϊόντα.

τιμολόγησης, οι γεωγραφικές περιοχές στις οποίες ισχύουν οι τιμές αυτές θα μπορούσαν να περιληφθούν στην ίδια σχετική αγορά. Ως εκ τούτου, στην περίπτωση που υπάρχουν γεωγραφικές περιοχές όπου οι όροι του ανταγωνισμού είναι ομοιογενείς, ο ορισμός της σχετικής γεωγραφικής αγοράς θα πρέπει να περιλαμβάνει όλες εκείνες τις περιοχές στην ίδια αγορά. Στις Κατευθυντήριες γραμμές, στην παράγραφο 56 αναφέρεται ότι «σύμφωνα με την πάγια νομολογία, η σχετική γεωγραφική αγορά περιλαμβάνει μία περιοχή στην οποία οι ενδιαφερόμενες επιχειρήσεις δραστηριοποιούνται στην προσφορά και την ζήτηση των σχετικών προϊόντων ή υπηρεσιών, και όπου οι συνθήκες του ανταγωνισμού είναι παρόμοιες ή επαρκώς ομοιογενείς και που μπορεί να διακριθεί από γειτονικές περιοχές στις οποίες οι συνθήκες ανταγωνισμού είναι ουσιωδώς διαφορετικές. Ο ορισμός της γεωγραφικής αγοράς δεν απαιτεί να είναι απολύτως ομοιογενείς οι συνθήκες ανταγωνισμού μεταξύ παραγωγών ή παρόχων υπηρεσιών. Αρκεί να είναι παρόμοιες ή επαρκώς ομοιογενείς, και συνεπώς, μόνο οι περιοχές όπου οι συνθήκες του ανταγωνισμού είναι ετερογενείς δεν μπορεί να θεωρηθεί ότι αποτελούν μια ενιαία αγορά».

Γ. Προσέγγιση greenfield (Modified Greenfield approach)

Για τον ορισμό των σχετικών λιανικών και χονδρικών αγορών ακολουθείται η προσέγγιση greenfield (Modified Greenfield approach)¹⁹. Δηλαδή, πραγματοποιείται η υπόθεση εργασίας ότι δεν υφίστανται ρυθμιστικές υποχρεώσεις για την υπό εξέταση αγορά. Στην συγκεκριμένη ανάλυση θεωρούμε ότι υπάρχουν ρυθμιστικές υποχρεώσεις στην Αγορά 4 και όχι στην Αγορά 5.

2.6 Σχέση μεταξύ λιανικής και χονδρικής αγοράς

Αν και η παρούσα ανάλυση αφορά στην αναθεώρηση της χονδρικής αγοράς ευρυζωνικής πρόσβασης, βασική παράμετρος στην ανάλυση αποτελεί ο ορισμός της σχετικής λιανικής αγοράς. Αυτό συμβαίνει διότι προϋπόθεση για την ύπαρξη χονδρικής

¹⁹Σχετικά αναφέρεται ότι σύμφωνα με το επεξηγηματικό σημείωμα της Επιτροπής στην Νέα Σύσταση: “In general, the market to be analysed first is the one that is most upstream in the vertical supply chain. Taking into account the ex ante regulation imposed on that market (if any), an assessment should be made as to whether there is still SMP on a forward-looking basis on the related downstream market(s). This methodology has become known as the “modified Greenfield approach”. Thus the NRA should work its way along the vertical supply chain until it reaches the stage of the retail market(s). A downstream market should only be subject to direct regulation if competition on that market still exhibits SMP in the presence of wholesale regulation on the related upstream market(s)”

υπηρεσίας αποτελεί η ζήτηση για την λιανική υπηρεσία. Η διαδικασία που ακολουθείται από την ΕΕΤΤ στα πλαίσια της παρούσας ανάλυσης παρουσιάζεται στο παρακάτω σχήμα:

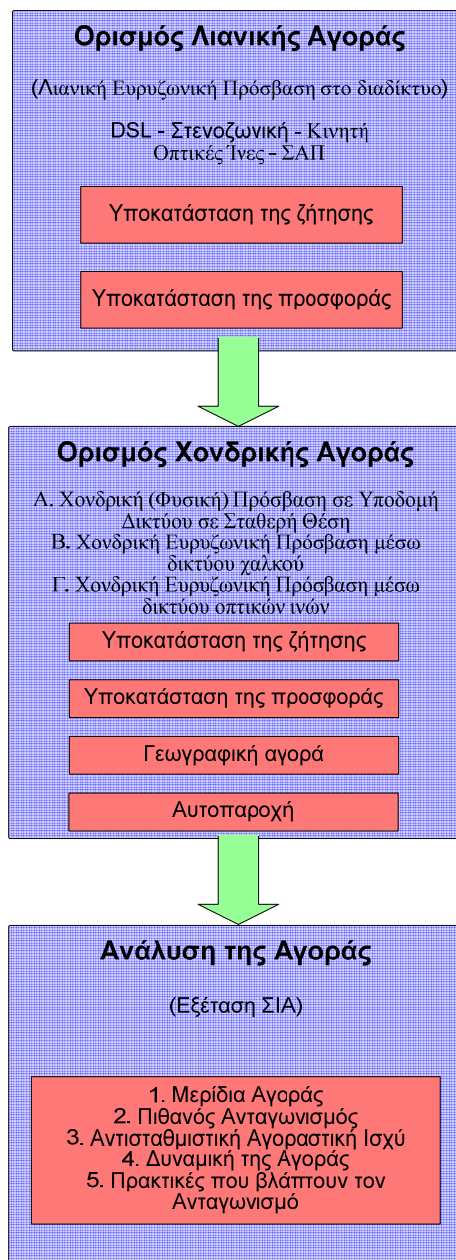

Σχήμα 4 Διάγραμμα Διαδικασίας Ανάλυσης Αγορών

2.7 Ορισμός σχετικής λιανικής αγοράς

Στην προηγούμενη αναθεώρηση αγοράς, η ΕΕΤΤ όρισε ως σχετική κατάντη αγορά στην χονδρική ευρυζωνική πρόσβαση την (ασύμμετρη) ευρυζωνική πρόσβαση μέσω δικτύου χαλκού που κατ' ελάχιστον περιλαμβάνει μόνιμη σύνδεση στο διαδίκτυο,

επιτρέπει την ταυτόχρονη χρήση υπηρεσιών φωνής και διαδικτύου και την μεταφορά δεδομένων με ταχύτητα μεγαλύτερη αυτής της σύνδεσης dial up.

Η εξέλιξη των ταχυτήτων της ευρυζωνικής πρόσβασης στο διαδίκτυο έδωσε στους τελικούς χρήστες τη δυνατότητα να κάνουν χρήση υπηρεσιών που απαιτούν μεγαλύτερες ταχύτητες όπως: επικοινωνία με video-κλήσεις, ανέβασμα και κατέβασμα αρχείων περιεχομένου, video streaming, peer to peer, διαδραστικά παιχνίδια στο διαδίκτυο (interactive gaming) αλλά και παρακολούθηση τηλεόρασης σε πραγματικό χρόνο ή μέσω τηλεοπτική αρχειοθήκης (catch-up TV).

Οι υφιστάμενες ταχύτητες ευρυζωνικότητας μέσω της τρέχουσας τεχνολογίας μπορούν να εξυπηρετήσουν τις παρούσες ανάγκες των χρηστών. Τα προσεχή έτη αναμένεται να υπάρξουν αυξημένες ανάγκες χωρητικότητας (bandwidth) των οικιακών χρηστών, λόγω διαφόρων παραγόντων: πχ η ταυτόχρονη χρήση σε ένα σπίτι πολλαπλών υπολογιστών, παιχνιδιοκονσόλων, καθώς και η χρήση συσκευών όπως εγγραφής video – PVRs. Επίσης, μεγαλύτερος αριθμός συσκευών οικιακής χρήσης αναμένεται να έχει ενσωματωμένα WiFi και Ethernet chipsets. Τα δίκτυα πρόσβασης νέας γενιάς θα δώσουν τη δυνατότητα στον τελικό χρήστη να έχει σύνδεση με ταχύτητα τουλάχιστον 30 Mbps που διευκολύνουν την παροχή των προαναφερθέντων υπηρεσιών. Αντιστοίχως, η ζήτηση για υψηλότερες ταχύτητες αναμένεται να αυξηθεί και από τις επιχειρήσεις λόγω χρήσεως νέων μεθόδων τρόπων εργασίας (τηλε-εργασία) και επικοινωνίας μεταξύ των εργαζομένων σε διάφορες τοποθεσίες με αύξηση των video conference καθώς και ανταλλαγής αρχείων (file hosting & sharing) μέσω της χρήσης υπηρεσιών εικονικού ιδιωτικού δικτύου (Virtual Private Network - VPN).

Η επιλογή ενός καταναλωτή για τη χρήση ενός προϊόντος συνήθως εξαρτάται από τα λειτουργικά χαρακτηριστικά και την τιμή του προϊόντος. Αυτό δεν σημαίνει ότι προϊόντα με διαφορές στα λειτουργικά χαρακτηριστικά δεν είναι δυνατό να χρησιμοποιούνται από τον καταναλωτή για τον ίδιο σκοπό. Στην περίπτωση αυτή είναι δυνατό τα διαφορετικά αυτά προϊόντα να περιληφθούν στην ίδια αγορά.

Επιπλέον, η διαφορά στην τιμή μεταξύ διαφορετικών προϊόντων δεν σημαίνει ότι ανήκουν σε διαφορετική αγορά. Σημαντικός παράγοντας για την ένταξη ή μη στην ίδια σχετική αγορά είναι η αντίδραση των καταναλωτών σε περίπτωση σχετικής αύξησης της τιμής και η πιθανότητα να τα θεωρήσουν ως υποκατάστατα. Επίσης, στην εξέταση της υποκατάστασης θα πρέπει να ληφθεί υπόψη το πιθανό κόστος (ή άλλα εμπόδια)

μεταστροφής σε άλλο προϊόν, το οποίο εάν είναι σημαντικό, είναι πιθανό να περιορίζει τη δυνατότητα ορισμού του εναλλακτικού προϊόντος ως υποκατάστατου.

Παρόλο που υπάρχουν διάφορες μορφές ευρυζωνικής σύνδεσης που αφορούν διαφορετικές τεχνολογίες (σταθερά δίκτυα μέσω χαλκού και οπτικών ινών, κινητά, δορυφορικά, κλπ) και φέρουν διαφορετικά χαρακτηριστικά (ασύμμετρη, συμμετρική πρόσβαση, κλπ), η συντριπτική πλειοψηφία των συνδέσεων πρόσβασης στο διαδίκτυο πραγματοποιείται μέσω ασύμμετρης ευρυζωνικής πρόσβασης στο διαδίκτυο.

Επομένως, η ανάλυση της EETT για τον ορισμό της σχετικής λιανικής αγοράς ευρυζωνικής πρόσβασης στο διαδίκτυο έχει ως αφετηρία τις διαφορετικές επιλογές του καταναλωτή για την χρήση αυτής της υπηρεσίας. Δεδομένου ότι οι συνδέσεις πρόσβασης στο διαδίκτυο μέσω ασύμμετρης ευρυζωνικής πρόσβασης είναι ο βασικός τρόπος σύνδεσης, η υπηρεσία στην οποία θα βασιστεί ο ορισμός της λιανικής αγοράς είναι αυτή της ασύμμετρης ευρυζωνικής πρόσβασης μέσω δικτύου χαλκού. Τα βασικά χαρακτηριστικά αυτής της υπηρεσίας αφορούν στα παρακάτω:

- Ασύμμετρία

Η φύση της υπηρεσίας αυτής σημαίνει ότι η μέγιστη χωρητικότητα λήψης δεδομένων (downstream capacity) είναι μεγαλύτερη από αυτή της αποστολής δεδομένων (upstream capacity).

- Ευρυζωνικότητα

Η ασύμμετρη ευρυζωνική πρόσβαση στο διαδίκτυο έχει τρία ιδιαίτερα χαρακτηριστικά γνωρίσματα / λειτουργίες που δεν είναι διαθέσιμες στην στενοζωνική πρόσβαση στο διαδίκτυο. Επομένως, δύναται να χαρακτηριστεί υπηρεσία που διαφοροποιείται ποιοτικά από αυτήν της στενοζωνικής πρόσβασης:

- η σύνδεση είναι μόνιμη και επομένως δεν απαιτείται dial up. Το χαρακτηριστικό αυτό επιτρέπει στον χρήστη να κάνει χρήση των υπηρεσιών σε πραγματικό χρόνο όπως η λήψη / αποστολή ηλεκτρονικού ταχυδρομείου.

- είναι δυνατή η ταυτόχρονη χρήση των υπηρεσιών φωνής και υπηρεσιών δεδομένων

- έχει μεγαλύτερη ταχύτητα λήψης δεδομένων (μέχρι 100 Mbps) από αυτή της υπηρεσίας dial up (μέχρι 128 Kbps)

Τα παραπάνω τρία χαρακτηριστικά θα πρέπει να είναι ταυτόχρονα διαθέσιμα ώστε η υπηρεσία πρόσβασης να οριστεί ως ευρυζωνική.

Η ΕΕΤΤ θα εξετάσει την υποκατάσταση της λιανικής υπηρεσίας ασύμμετρης ευρυζωνικής πρόσβασης στο διαδίκτυο μέσω δικτύου χαλκού σε σχέση με τα παρακάτω:

- στενοζωνική πρόσβαση στο διαδίκτυο (dial up)
- ευρυζωνική πρόσβαση στο διαδίκτυο μέσω κινητής σύνδεσης
- ευρυζωνική πρόσβαση στο διαδίκτυο μέσω δικτύου οπτικών ινών
- ευρυζωνική πρόσβαση στο διαδίκτυο μέσω δικτύου ΣΑΠ

Η δυνατότητα πρόσβασης μέσω καλωδιακής υποδομής (ομοαξονικό καλώδιο) δεν υφίσταται επί του παρόντος στην Ελλάδα. Επιπλέον, δεν προβλέπεται στο εγγύς ή μακρινό μέλλον η ανάπτυξη καλωδιακής υποδομής στην Ελληνική επικράτεια.

Η σχετική αγορά χονδρικής ευρυζωνικής πρόσβασης θα οριστεί βάσει των συμπερασμάτων της παραπάνω ανάλυσης.

2.7.1 Υποκατάσταση μεταξύ ευρυζωνικής και στενοζωνικής πρόσβασης στο διαδίκτυο (dial up)

Η ΕΕΤΤ θεωρεί ότι, σχετικά με τη δυνατότητα υποκατάστασης μεταξύ ευρυζωνικής και στενοζωνικής πρόσβασης στο διαδίκτυο, εξακολουθούν να ισχύουν τα συμπεράσματα του δευτέρου γύρου ανάλυσης. Συγκεκριμένα, η στενοζωνική πρόσβαση δεν πληροί τα τρία κύρια χαρακτηριστικά της ευρυζωνικής πρόσβασης ώστε να μπορεί να θεωρηθεί ως λειτουργικό υποκατάστατο αυτής. Κατά συνέπεια μία στενοζωνική σύνδεση δεν μπορεί να υποστηρίξει την αυξημένη ανάγκη των χρηστών για ταχύτητα και ακρίβεια, η οποία επιβάλλεται από τις διαθέσιμες υπηρεσίες (επικοινωνία με video-κλήσεις, ανέβασμα και κατέβασμα αρχείων περιεχομένου, video streaming, διαδραστικά παιχνίδια στο διαδίκτυο (interactive gaming), παρακολούθηση τηλεόρασης σε πραγματικό χρόνο ή μέσω τηλεοπτική αρχειοθήκης (catch-up TV)). Σημειώνεται δε ότι οι ανάγκες των χρηστών κατά τη διάρκεια της παρούσας εξέτασης αναμένεται να αυξηθούν περαιτέρω λόγω της εξέλιξης των υπηρεσιών προς τους τελικούς χρήστες (βελτίωση της ποιότητας εικόνας - HD TV, tele-working, κλπ.).

Τα παραπάνω στοιχειοθετούνται και αριθμητικώς από τον σημαντικότερο περιορισμό των συνδρομητών dial up από 771.417 το α' εξάμηνο του 2005 σε μόλις

50.000 στο τέλος του πρώτου εξαμήνου του 2010 (Πίνακας 5). Σύμφωνα με τα στοιχεία που παρουσιάζονται στον πίνακα, η ισχυρά πτωτική τάση του αριθμού συνδρομητών dial-up, η οποία είχε διαπιστωθεί στο δεύτερο κύκλο ανάλυσης, ενισχύθηκε ακόμα περισσότερο κατά την τελευταία διετία.

Πίνακας 5: Εξέλιξη αριθμού συνδρομητών

	2005	2006	2007	2008	2009 ²⁰	2010A
Αριθμός συνδρομητών dial-up	725.437	463.603	239.836	160.514	70.000	50.000

Σε σχέση με τη τιμολογιακή πολιτική, η μείωση των τιμών στις ευρυζωνικές συνδέσεις, η οποία παρατηρείται παρά την αύξηση στην ταχύτητα που απολαμβάνουν οι τελικοί χρήστες δεν αλλάζει το συμπέρασμα του δεύτερου γύρου ανάλυσης, δηλαδή ότι υπάρχουν σαφείς διαφοροποιήσεις στο επίπεδο τιμολόγησης μεταξύ στενοζωνικής και ευρυζωνικής πρόσβασης.

Γίνεται άμεσα αντιληπτό ότι όσον αφορά στη ζήτηση σε επίπεδο λιανικής, οι δύο υπηρεσίες δεν αποτελούν υποκατάστατα, ώστε να μπορούν να συμπεριληφθούν στην ίδια σχετική αγορά. Παράλληλα, η ΕΕΤΤ θεωρεί ότι εξακολουθεί να μην υφίσταται δυνατότητα υποκατάστασης ούτε σε επίπεδο προσφοράς, δεδομένου ότι μία πιθανή είσοδος παρόχου στενοζωνικής πρόσβασης στην αγορά ευρυζωνικής πρόσβασης θα απαιτούσε -κατ' ελάχιστον- υψηλές επενδύσεις στη μορφή μη ανακτήσιμου κόστους.

Συμπερασματικά, η ΕΕΤΤ θεωρεί ότι η ασύμμετρη ευρυζωνική πρόσβαση στο διαδίκτυο μέσω χαλκού αποτελεί διακριτή σχετική αγορά από την στενοζωνική πρόσβαση στο διαδίκτυο τόσο από πλευράς ζήτησης όσο και από πλευράς προσφοράς στο λιανικό επίπεδο και θα παραμείνει ως έχει κατά τον χρονικό ορίζοντα της παρούσας ανάλυσης .

2.7.2 Υποκατάσταση μεταξύ σταθερής ευρυζωνικής πρόσβασης και πρόσβασης στο διαδίκτυο μέσω δικτύου κινητών επικοινωνιών

Η ανάπτυξη των δικτύων τρίτης γενιάς (3G) και η διαθεσιμότητα σχετικών συσκευών κατέστησαν εφικτή την ευρυζωνική πρόσβαση στο διαδίκτυο καθώς και την πρόσβαση σε άλλες υπηρεσίες πολυμέσων πάνω από τα δίκτυα κινητών επικοινωνιών. Με

²⁰ Ο αριθμός συνδρομητών dial-up για τα έτη 2009 και 2010^A είναι κατ' εκτίμηση της ΕΕΤΤ, με βάση τα στοιχεία που υπέβαλαν οι πάροχοι

το δίκτυο τρίτης γενιάς επιτυγχάνονται ταχύτητες ως και 384 Kbps, ενώ ο ρυθμός δεδομένων αυξάνει έως και αρκετά Mbps με την εισαγωγή νέων τεχνολογιών (HSDPA, HSUPA). Ήδη με τις νέες συσκευές τύπου PDA, οι τελικοί χρήστες μπορούν να έχουν πρόσβαση υψηλής ταχύτητας στο διαδίκτυο, ενώ με την εγκατάσταση ειδικής κάρτας στο φορητό ηλεκτρονικό υπολογιστή, αποκτούν πρόσβαση σε ευρεία γκάμα ευρυζωνικών εφαρμογών. Τα δίκτυα τρίτης γενιάς αναβαθμίζονται σταδιακά προσφέροντας προηγμένες υπηρεσίες διαδικτύου και πολυμέσων, ανάλογα με τη ζήτηση που παρουσιάζεται ανά περιοχή (π.χ. αστικές περιοχές, βασικές οδικές αρτηρίες).

2.7.2.1 Υποκατάσταση Ζήτησης

Κατά τις δύο προηγούμενες αναλύσεις της αγοράς ΧΕΠ, η ΕΕΤΤ κατέληξε στο συμπέρασμα ότι η πρόσβαση στο διαδίκτυο μέσω δικτύου κινητών επικοινωνιών ανήκε σε χωριστή αγορά από την σταθερή ευρυζωνική πρόσβαση.

Η παροχή υπηρεσιών μέσω δικτύων κινητών επικοινωνιών παρουσιάζει εξέλιξη από την προηγούμενη ανάλυση της αγοράς. Οι πάροχοι κινητής τηλεφωνίας προσφέρουν υπηρεσίες πρόσβασης στο διαδίκτυο μέσω υπολογιστή ή κινητού τηλεφώνου σε συνδυασμό με τις υπηρεσίες κινητής τηλεφωνίας. Οι ταχύτητες των δικτύων εξαρτώνται από τον τρόπο κάλυψης της περιοχής που βρίσκεται ο τελικός χρήστης. Οι μέγιστες θεωρητικές ταχύτητες, για δίκτυο δεύτερης γενιάς, φθάνουν έως 56kbps, για δίκτυο τρίτης γενιάς, έως 384kbps και για δίκτυο τρίτης γενιάς με τεχνολογία HSPA+ ταχύτητες λήψης έως 42,2 Mbps και αποστολής έως 5,8 Mbps. Οι μέγιστες θεωρητικές ταχύτητες ισχύουν εφόσον υποστηρίζονται τόσο από το δίκτυο όσο και από το τερματικό του χρήστη. Οι ταχύτητες ενδέχεται να διαφέρουν ανάλογα με την γεωγραφική περιοχή που γίνεται χρήση. Η πλειονότητα των πακέτων κινητής πρόσβασης στο διαδίκτυο περιλαμβάνει χρεώσεις ανάλογα με τον όγκο χρήσης. Σε αυτά τα πακέτα ο χρήστης, έναντι ενός μηνιαίου παγίου, έχει στη διάθεση του ένα συγκεκριμένο αριθμό Mbytes ενώ, μετά την κατανάλωση του ορίου που περιλαμβάνεται στο πάγιο του πακέτου, πραγματοποιείται χρέωση αναλόγως του επιπλέον καταναλισκόμενου όγκου δεδομένων. Οι εταιρείες κινητής τηλεφωνίας, αναγνωρίζοντας τις διαφορετικές ανάγκες των χρηστών, προσφέρουν διαφορετικά προγράμματα για υπηρεσίες μέσω κινητού τηλεφώνου και υπηρεσίες μέσω υπολογιστή. Επιπλέον, παρέχουν τη δυνατότητα στους χρήστες να προμηθεύονται mobile internet, μόνο όταν το χρειάζονται, με χρήση προπληρωμένης κάρτας. Επιπροσθέτως, πολλά από τα νέα

προγράμματα ομιλίας των εταιρειών κινητής τηλεφωνίας που περιλαμβάνουν, έναντι ενός παγίου, ενσωματωμένο χρόνο ομιλίας, περιλαμβάνουν και ενσωματωμένο όγκο MB τον οποίο μπορεί ο συνδρομητής να χρησιμοποιήσει για να έχει πρόσβαση στο διαδίκτυο από το κινητό του.

Η EETT θεωρεί ότι στο πλαίσιο της παρούσας εξέτασης θα πρέπει να εστιάσει στην εξέταση της υποκαταστασιμότητας των υπηρεσιών σταθερής ευρυζωνικής πρόσβασης με τις υπηρεσίες κινητής ευρυζωνικής πρόσβασης μέσω υπολογιστή, καθώς τα κινητά τηλέφωνα δε δίνουν την δυνατότητα πρόσβασης σε γκάμα ευρυζωνικών εφαρμογών, αντίστοιχης ευρύτητας με τις υπηρεσίες στις οποίες έχουν πρόσβαση οι χρήστες σταθερού δικτύου ευρυζωνικής πρόσβασης στο διαδίκτυο.

Λειτουργική υποκατάσταση

Η κύρια λειτουργική διαφορά μεταξύ των υπηρεσιών κινητής ευρυζωνικής πρόσβασης και σταθερής ευρυζωνικής πρόσβασης αφορά στην κινητικότητα που ενυπάρχει σε όλες τις υπηρεσίες κινητής. Ενώ οι τεχνολογικές εξελίξεις επιτρέπουν ήδη την παροχή παρόμοιων υπηρεσιών είτε ως σταθερές είτε ως κινητές υπηρεσίες (με δεδομένη την αύξηση της ταχύτητας πρόσβασης στο διαδίκτυο, στην περίπτωση των κινητών δικτύων, η οποία είναι πλέον παραπλήσια της ταχύτητας των σταθερών δικτύων), οι σταθερές υπηρεσίες δεν μπορούν να προσφέρουν κινητικότητα. Επομένως, ενδέχεται να υπάρχει λειτουργική υποκατάσταση μόνο προς την μία κατεύθυνση, δηλαδή με την υποκατάσταση σταθερών κλήσεων από κινητές υπηρεσίες.

Η πρόσβαση στο διαδίκτυο μέσω δικτύων κινητών επικοινωνιών δεν μπορεί να θεωρηθεί αποτελεσματικό υποκατάστατο από την πλευρά της ζήτησης με την ευρυζωνική πρόσβαση στο διαδίκτυο από σταθερά δίκτυα, αλλά ως συμπληρωματική υπηρεσία αυτής. Η πρόσβαση στο διαδίκτυο μέσω δικτύου κινητών επικοινωνιών αξιοποιείται βασικά εκτός κατοικίας, ενώ σε πολλές περιπτώσεις οι χρήστες κινητής πρόσβασης διαθέτουν και σταθερή πρόσβαση στο διαδίκτυο εντός της κατοικίας για την χρήση εφαρμογών που απαιτούν υψηλές ταχύτητες και χωρητικότητες (εφαρμογές για ανέβασμα και κατέβασμα αρχείων περιεχομένου, video streaming, διαδραστικά παιχνίδια στο διαδίκτυο (interactive gaming) αλλά και παρακολούθηση τηλεόρασης σε πραγματικό χρόνο ή μέσω τηλεοπτική αρχειοθήκης (catch-up TV)). Αυτό συμβαίνει διότι η πρόσβαση στο διαδίκτυο μέσω δικτύου κινητής εντός της οικίας ενδεχομένως να μην είναι πάντοτε ποιότητας αντίστοιχης του σταθερού δικτύου, λόγω της υποβάθμισης του σήματος κινητής διαμέσου των τοίχων.

Σημειώνεται επίσης ότι η τελική ταχύτητα πρόσβασης εξαρτάται και από τον αριθμό των χρηστών που εξυπηρετούνται ταυτόχρονα από τις ίδιες υποδομές δικτύου (δηλαδή κεραία κινητής). Λόγω των ενδεχόμενων περιορισμών στην ταχύτητα, τη χωρητικότητα αλλά και τη διαφορά του κόστους (ογκοχρέωση) που έχει η πρόσβαση μέσω δικτύου κινητών επικοινωνιών, οι χρήστες χρησιμοποιούν την πρόσβαση μέσω δικτύων κινητών επικοινωνιών, συνήθως στις διακοπές ή στην εξοχική κατοικία.

Σύμφωνα με την Έρευνα Καταναλωτών Ιουν-Ιουλ 2009 που διενεργήθηκε για λογαριασμό της ΕΕΤΤ²¹, το 74,1% των ερωτηθέντων που δήλωσαν ότι έχουν ευρυζωνική σύνδεση στο νοικοκυριό, θεωρούν τις «χαμηλές χρεώσεις» σημαντικό παράγοντα που λαμβάνουν υπόψη τους προκειμένου να επιλέξουν/αλλάξουν εταιρεία ευρυζωνικής σύνδεσης. Ο δεύτερος πιο σημαντικός παράγοντας για τους ερωτηθέντες, μετά τις «χαμηλές χρεώσεις», είναι η «ταχύτητα πρόσβασης» (για το 67,2% των ερωτηθέντων) και ο τρίτος είναι η «ποιότητα των ευρυζωνικών υπηρεσιών» (για το 47,5% των ερωτηθέντων). Η «δυνατότητα μετακίνησης» που προσφέρει η πρόσβαση στο διαδίκτυο μέσω δικτύων κινητών επικοινωνιών θεωρήθηκε σημαντικός παράγοντας μόνο από το 2% των ερωτηθέντων.

Εδώ θα πρέπει να παρατηρήσουμε ότι τα προσεχή έτη αναμένεται να υπάρξουν αυξημένες ανάγκες χωρητικότητας (bandwidth) λόγω διαφόρων παραγόντων όπως η ταυτόχρονη χρήση σε ένα σπίτι πολλαπλών υπολογιστών, παιχνιδιοκονσόλων, καθώς και λοιπές συσκευές όπως εγγραφής video – PVRs. Επίσης, μεγαλύτερος αριθμών συσκευών οικιακής χρήσης αναμένεται να έχει ενσωματωμένα WiFi και Ethernet chipset. Επομένως, για να υπάρξει υποκατάσταση μεταξύ σταθερής πρόσβασης στο διαδίκτυο και μέσω δικτύου κινητών επικοινωνιών θα πρέπει να αυξηθούν σημαντικά οι ταχύτητες και οι χωρητικότητες των κινητών προσβάσεων αλλά κυριότερα να διαφοροποιηθεί το κόστος (ογκοχρέωση).

Εξέλιξη του αριθμού συνδέσεων

²¹ Σημειώνεται ότι η έρευνα αφορούσε την παροχή ηλεκτρονικών επικοινωνιών στην ελληνική επικράτεια, και διενεργήθηκε από την εταιρεία Metron Analysis, με την μορφή προσωπικών συνεντεύξεων στα νοικοκυριά των ερωτώμενων (ένας ερωτώμενος ανά νοικοκυριό, τον Ιούνιο- Ιούλιο 2009, σε πανελλαδικό δείγμα 2008 ατόμων, ηλικίας 18 ετών και άνω).

Η ΕΕΤΤ εξέτασε την εξέλιξη του όγκου των συνδέσεων κινητής ευρυζωνικής πρόσβασης μέσω υπολογιστή και των συνδέσεων σταθερής ευρυζωνικής πρόσβασης, προκειμένου να ελέγξει αν υπάρχουν ενδείξεις ότι οι μεταβολές του όγκου των σταθερών συνδέσεων σχετίζονται με τις μεταβολές του όγκου των κινητών συνδέσεων και αντίστροφα. Ο Πίνακας 6 παρουσιάζει την εξέλιξη του αριθμού των συνδέσεων κινητής ευρυζωνικής πρόσβασης μέσω υπολογιστή, ενώ στον Πίνακα 7 εμφανίζεται ο αριθμός των συνδέσεων σταθερής ευρυζωνικής πρόσβασης.

Πίνακας 6: Αριθμός συνδέσεων κινητής ευρυζωνικής πρόσβαση μέσω υπολογιστή

	30/6/2009	31/12/2009	31/12/2010
Συνδέσεις κινητής ευρυζωνικής πρόσβασης	180.372	225.325	289.316
Μεταβολή σε απόλυτους αριθμούς από προηγούμενη περίοδο		44.953	63.991

Πίνακας 7: Αριθμός συνδέσεων σταθερής ευρυζωνικής πρόσβασης

	30/6/2009	31/12/2009	31/12/2010
Συνδέσεις σταθερής ευρυζωνικής πρόσβασης	1.867.060	2.104.440	2.525.203
Μεταβολή σε απόλυτους αριθμούς από προηγούμενη περίοδο		237.380	420.763

Η ΕΕΤΤ δεν θεωρεί ότι αυτή η αλλαγή στον όγκο συνδέσεων αντανακλά κάποιο βαθμό υποκατάστασης και εξακολουθεί να θεωρεί την πρόσβαση στο διαδίκτυο μέσω δικτύων κινητών επικοινωνιών ως συμπληρωματική υπηρεσία της ευρυζωνικής πρόσβαση στο διαδίκτυο από σταθερά δίκτυα .

Τιμολόγηση

Όπως αναφέρθηκε και ανωτέρω η πλειονότητα των πακέτων κινητής πρόσβασης στο διαδίκτυο περιλαμβάνει χρεώσεις ανάλογα με τον όγκο χρήσης. Παράλληλα, οι εταιρείες κινητής τηλεφωνίας έχουν εισάγει με επιτυχία προγράμματα προπληρωμένης ευρυζωνικής πρόσβασης στο διαδίκτυο μέσω υπολογιστή, που δίνουν την δυνατότητα στο χρήστη να λαμβάνει τέτοιου είδους υπηρεσίες για περιορισμένο χρονικό διάστημα (π.χ. 15 μέρες). Στους ακόλουθους πίνακες παρουσιάζονται τα βασικά προγράμματα κινητής

ευρυζωνικής πρόσβασης μέσω υπολογιστή που διατίθενται από τις εταιρίες κινητής τηλεφωνίας.

Πίνακας 8: Προγράμματα για κινητή ευρυζωνική πρόσβαση μέσω υπολογιστή με μηνιαίο πάγιο

	Ονομασία Προγράμματος	Πάγιο	Ενοματωμένη χρήση	Χρέωση μετά την κατανάλωση των δωρεάν MB/ωρών
COSMOTE	Internet On The Go 100MB	5 €	100 MB	0,1034 €/MB
	Internet On The Go 300MB	15 €	300 MB	0,1034 €/MB
	Internet On The Go 1GB	20 €	1 GB	0,0307 €/MB
	Internet On The Go 5GB	30 €	5 GB	0,0307 €/MB
	Internet On The Go 10GB	40 €	10 GB	0,0307 €/MB
	Internet On The Go Unlimited	50 €	30 GB	
VODAFONE	300 MB	15 €	300 MB	0,02 €/MB
	1 GB	20 €	1 GB	0,02 €/MB
	5 GB	30 €	5 GB	0,02 €/MB
	10 GB	40 €	10 GB	0,02 €/MB
	Time 30	20 €	30 ώρες	2,07 €/ώρα
	Time 100	30 €	100 ώρες	2,07 €/ώρα
WIND	Αρχή φόρμας			
	Basic			1MB – 20MB: 0,724€ 20MB-250MB:0,52€, <250MB:0,103€
	Τέλος φόρμας	3,62 €	1 MB	
	300MB	15,5 €	300 MB	0,1034 €/MB
	1GB	20 €	1 GB	0,02 €/MB
	5GB	30,49 €	5 GB	0,0214 €/MB
	10GB	40,31 €	10 GB	0,0214 €/MB
	Non-Stop	50,65 €	30 GB	0,0001€/KB
	Αρχή φόρμας			
	Clock 30			
Τέλος φόρμας	20,68 €	30 ώρες	2,0664 €/ώρα	

	Clock 100	31,01 €	100 ώρες	2,0664 €/ώρα
	Clock 200	40,31 €	200 ώρες	2,0664 €/ώρα

Πίνακας 9: Προγράμματα για κινητή ευρυζωνική πρόσβαση μέσω υπολογιστή με χρήση προπληρωμένης κάρτας

	Χρόνος πρόσβασης στο Internet	Χρέωση (€)	Μέγιστος Όγκος Χρήσης (GB)
COSMOTE	1 ημέρα	5	1GB
	10 ημέρες	15	3GB
	30 ημέρες	40	5GB
VODAFONE	30 λεπτά	2	500 MB
	1 ημέρα	5	1GB
	15 ημέρες	20	1GB
WIND	1 ημέρα	5	1GB
	7 ημέρες	10	2GB
	30 ημέρες	30	3GB

Τα υφιστάμενα πακέτα λιανικής σταθερής ευρυζωνικής πρόσβασης που προσφέρει ο ΟΤΕ προς οικιακούς χρήστες έχουν τα ακόλουθα χαρακτηριστικά:

Πίνακας 10: Χαρακτηριστικά πακέτων λιανικής σταθερής ευρυζωνικής πρόσβασης ΟΤΕ

Υπηρεσία	Ταχύτητα Πρόσβασης	Μηνιαίο Πάγιο (€) με ΦΠΑ 23%
conn-x	έως 2 Mbps	17,06
conn-x	έως 24 Mbps	23,26

Στον ακόλουθο Πίνακα παρουσιάζονται τα πακέτα λιανικής σταθερής ευρυζωνικής πρόσβασης που προσφέρουν κάποιοι από τους ανταγωνιστές του ΟΤΕ:

Πίνακας 11: Χαρακτηριστικά πακέτων λιανικής σταθερής ευρυζωνικής πρόσβασης εναλλακτικών

Πάροχος	Υπηρεσία	Ταχύτητα Πρόσβασης	Μηνιαίο Πάγιο (€) με
---------	----------	--------------------	----------------------

			ΦΠΑ 23%
HOL	adsl internet 6 Mbps	έως 6 Mbps	17,00
HOL	adsl internet 24 Mbps	έως 24 Mbps	20,10
WIND	adsl internet	έως 24 Mbps	20,16
CYTA	1play 4Mbps	έως 4 Mbps	14
CYTA	1play 24Mbps	έως 24 Mbps	18

Από τα στοιχεία των ως άνω πινάκων προκύπτει ότι η τιμολόγηση των προγραμμάτων για κινητή ευρυζωνική πρόσβαση μέσω υπολογιστή με ενσωματωμένη χρήση άνω του 1GB ή άνω των 30 ωρών, τα οποία είναι και τα προγράμματα με τον μεγαλύτερο αριθμό συνδρομητών κινητής ευρυζωνικής πρόσβασης μέσω υπολογιστή, δεν φαίνεται να ασκεί ανταγωνιστική πίεση στις υπηρεσίες σταθερής ευρυζωνικής πρόσβασης.

Συνεπώς, στο πλαίσιο της παρούσας ανάλυσης δεν διαπιστώνεται δυνατότητα υποκατάστασης μεταξύ σταθερής πρόσβασης στο διαδίκτυο και πρόσβασης μέσω δικτύου κινητών επικοινωνιών, ιδίως δεδομένων των συνεχώς αυξανόμενων αναγκών χωρητικότητας των χρηστών, σε συνδυασμό με το επίπεδο και τον τρόπο χρέωσης (ογκοχρέωση) των υπηρεσιών κινητής ευρυζωνικής πρόσβασης.

2.7.2.2 Υποκατάσταση Προσφοράς

Στην παρούσα ανάλυση, η υποκατάσταση από την πλευρά της προσφοράς εξετάζεται αναφορικά με τη δυνατότητα των παρόχων κινητών επικοινωνιών να δραστηριοποιηθούν στην αγορά της σταθερής ευρυζωνικής πρόσβασης. Συγκεκριμένα, προκειμένου να δραστηριοποιηθούν στην αγορά της σταθερής ευρυζωνικής πρόσβασης, οι προμηθευτές της πρόσβασης στο διαδίκτυο μέσω δικτύου κινητών επικοινωνιών θα πρέπει να αποκτήσουν πρόσβαση σε δίκτυο σταθερής τηλεφωνίας, δηλαδή να προμηθευτούν τις σχετικές υπηρεσίες χονδρικής (π.χ.ΑΠΤΒ) ή να κατασκευάσουν ένα νέο δίκτυο πρόσβασης. Τόσο η χρήση υπηρεσιών ΑΠΤΒ όσο η δημιουργία ενός δικτύου πρόσβασης συνεπάγονται υψηλά μη ανακτήσιμα κόστη. Επομένως, είναι απίθανο ότι θα προκαλούσαν περιορισμό σε έναν υποθετικό προμηθευτή σταθερής ευρυζωνικής πρόσβασης.

Στο πλαίσιο μιας μελλοντοστρεφούς (forward looking) θεώρησης, η EETT σημειώνει ότι έχει εκκινήσει διαδικασία προκειμένου να χορηγηθούν με την διενέργεια ανοικτού διαγωνισμού τα δικαιώματα χρήσης ραδιοσυχνοτήτων στις ζώνες των 900MHz που λήγουν το 2012, εφαρμόζοντας παράλληλα απελευθέρωση των υφιστάμενων τεχνολογικών περιορισμών της ζώνης των 900 MHz και των 1800 MHz. Οι διαδικασίες αυτές είναι σύμφωνες με τις απαιτήσεις της Ευρωπαϊκής Ένωσης (ΕΕ) σχετικά με την εναρμόνιση των ζωνών συχνοτήτων των 900 MHz και των 1800 MHz για συστήματα GSM και UMTS καθώς και άλλων επίγειων συστημάτων ικανών να παρέχουν πανευρωπαϊκές υπηρεσίες ηλεκτρονικών επικοινωνιών, που μπορούν να συνυπάρχουν με τα συστήματα GSM. Η χρησιμοποίηση της ζώνης των 900 MHz για δίκτυα τρίτης γενιάς μπορεί να επιφέρει μειώσεις μέχρι και 30% του συνολικού κόστους, συγκρινόμενο με τη λειτουργία δικτύων τρίτης γενιάς στη ζώνη των 2100MHz. Παρά τα δυνητικά οφέλη της άρσης των περιορισμών της ζώνης συχνοτήτων των 900 MHz, η EETT δεν θεωρεί ότι, στο πλαίσιο της παρούσας εξέτασης, τα δίκτυα κινητών επικοινωνιών θα έχουν τη δυνατότητα να προβούν σε όλες τις απαραίτητες ενέργειες προκειμένου να παρέχουν ανταγωνιστικές υπηρεσίες ως προς την σταθερή ευρυζωνική πρόσβαση.

Τέλος, αναφορικά με τη χρήση τεχνολογίας LTE, η οποία αναμένεται να αυξήσει σημαντικά την ταχύτητα πρόσβασης, η EETT δεν θεωρεί ότι, στο πλαίσιο της παρούσας εξέτασης, θα υπάρξουν σχετικές επενδύσεις από τα δίκτυα κινητών επικοινωνιών. Σημειώνεται ότι στην Ελλάδα μόνο η εταιρεία COSMOTE έχει προβεί σε πιλοτική παρουσίαση της τεχνολογίας LTE, ενώ στο εξωτερικό είναι λίγες οι εταιρείες που προβαίνουν σε σχετικές επενδύσεις, οι οποίες συνήθως περιορίζονται σε περιοχές υψηλού οικονομικού ενδιαφέροντος

Συμπέρασμα

Με βάση τα ανωτέρω η EETT θεωρεί ότι, στο πλαίσιο της παρούσας ανάλυσης, η αγορά σταθερής ευρυζωνικής πρόσβασης δεν περιλαμβάνει την πρόσβαση στο διαδίκτυο μέσω δικτύου κινητών επικοινωνιών.

2.7.3 Υποκατάσταση μεταξύ ευρυζωνικής πρόσβασης στο διαδίκτυο μέσω δικτύου χαλκού και ευρυζωνικής πρόσβασης στο διαδίκτυο μέσω δικτύου οπτικών ινών

2.7.3.1 Υποκατάσταση Ζήτησης

Στο πλαίσιο του δεύτερου γύρου της ανάλυσης της αγοράς ΧΕΠ, η ΕΕΤΤ θεώρησε ότι οι υπηρεσίες ευρυζωνικής πρόσβασης στο διαδίκτυο μέσω χάλκινου τοπικού βρόχου (DSL) και οι υπηρεσίες ευρυζωνικής πρόσβασης στο διαδίκτυο μέσω δικτύου οπτικών ινών δεν ανήκαν στην ίδια σχετική λιανική αγορά. Η ΕΕΤΤ κατέληξε στο ως άνω συμπέρασμα λαμβάνοντας κυρίως υπόψη:

- την επίπτωση των προγραμμάτων κρατικής ενίσχυσης για την εγκατάσταση δικτύων οπτικών ινών (Πρόγραμμα «4.2 της ΚτΠ» και «Στρατηγική για τις ηλεκτρονικές επικοινωνίες και τις νέες τεχνολογίες 2008 – 2013, Ανάπτυξη υποδομών, Δίκτυα πρόσβασης επόμενης γενιάς», στην προσφορά λιανικής ευρυζωνικής πρόσβασης στο διαδίκτυο μέσω δικτύου οπτικών ινών, εντός του χρονικού πλαισίου της προηγούμενης ανάλυσης αγοράς,
- το γεγονός ότι το πιλοτικό πρόγραμμα VSDL του ΟΤΕ, βρισκόταν τότε σε εξαιρετικά πρώιμο στάδιο, με αποτέλεσμα να μην έχει αντίκτυπο στις σχετικές αγορές στο χρονικό ορίζοντα της προηγούμενης ανάλυσης.
- το γεγονός ότι οι λίγες υπάρχουσες γραμμές οπτικών ινών στην Ελλάδα προσφέρονταν κατά το χρονικό ορίζοντα της προηγούμενης ανάλυσης από εναλλακτικούς φορείς και έχουν εγκατασταθεί ως μέρος εταιρικών δικτύων που παρέχονται σε χρήστες «υψηλής χωρητικότητας», σε κόστος πολύ υψηλότερο από το κόστος της παραδοσιακής ευρυζωνικής πρόσβασης

Εντούτοις, η ΕΕΤΤ δεσμεύθηκε να παρακολουθεί τις μελλοντικές εξελίξεις στον τομέα των δικτύων πρόσβασης οπτικών ινών στην Ελλάδα και να διεξάγει νέα επανεξέταση της αγοράς αμέσως μόλις προκύψουν σημαντικές νέες εξελίξεις στην αγορά. Πράγματι, όπως ήδη αναφέρθηκε ανωτέρω, ο ΟΤΕ ανακοίνωσε ότι προχωρά στην ανάπτυξη δύο αρχιτεκτονικών Δικτύων Πρόσβασης Νέας Γενιάς:

- FTTC (Fiber to the Cabinet – Οπτικές ίνες έως το ΚV) για τους οικιακούς χρήστες
- FTTB (Fiber to the Building – Οπτικές ίνες ως το κτήριο) για τους επιχειρησιακούς χρήστες

Οι δύο αυτές αρχιτεκτονικές έχουν τη δυνατότητα παροχής υπηρεσιών ευρυζωνικής πρόσβασης υψηλών ταχυτήτων με αναβάθμιση του υπάρχοντος δικτύου χαλκού.

Λειτουργική υποκατάσταση

Από την πλευρά των καταναλωτών σημαντικό ρόλο στην επιλογή υπηρεσιών ευρυζωνικής πρόσβασης παίζουν οι ανάγκες τους σε ταχύτητα οι οποίες εξαρτώνται από τις εφαρμογές που επιθυμούν να χρησιμοποιήσουν. Σε περίπτωση υπηρεσιών ευρυζωνικής πρόσβασης που προσφέρονται στην ίδια ταχύτητα και δεδομένου ότι οι περισσότεροι καταναλωτές δεν είναι ενημερωμένοι για τεχνολογικά θέματα, δεν φαίνεται να παίζει ρόλο στην απόφαση τους εάν αυτές προσφέρονται μέσω δικτύου χαλκού (κυρίως ADSL, ADSL2, ADSL2+) ή μέσω δικτύου οπτικών ινών (κυρίως VDSL). Οι περισσότεροι τελικοί χρήστες δεν έχουν σημαντική γνώση αναφορικά με την αναβάθμιση της τεχνολογίας που χρησιμοποιείται για την παροχή της υπηρεσίας πρόσβασης στο διαδίκτυο. Για παράδειγμα, κατά την προηγούμενη αναβάθμιση των ταχυτήτων, η μετάβαση από την τεχνολογία ADSL σε ADSL2+ δεν έγινε αντιληπτή από την πλειονότητα των τελικών χρηστών, παρά μόνο έμμεσα ως αποτέλεσμα αύξησης της ταχύτητας πρόσβασης την οποία λαμβάνουν. Οι χρήστες αναμένεται να συμπεριφερθούν ανάλογα και στην περίπτωση της τεχνολογίας των δικτύων οπτικών ινών (FTTC/VDSL), ιδιαίτερα για τις υπηρεσίες παρομοίων ταχυτήτων. Η ως άνω ανάλυση συνάδει και με τα συμπεράσματα της Ευρωπαϊκής Επιτροπής στην Αιτιολογική Έκθεση της Νέας Σύστασης²².

Επομένως, οι υπηρεσίες μπορούν να θεωρηθούν ως λειτουργικά υποκατάστατες από την πλευρά της ζήτησης. Στο συμπέρασμα αυτό συνηγορεί και το γεγονός ότι ο ίδιος ο ΟΤΕ δεν διαφοροποιεί σημαντικά την εμπορική επωνυμία (νέο conn-x) των νέων προϊόντων ευρυζωνικής πρόσβασης που παρέχει μέσω δικτύου FTTC/FTTB και των προϊόντων ευρυζωνικής πρόσβασης που παρέχει μέσω χαλκού (conn-x). Αντιθέτως και για τις δύο κατηγορίες προϊόντων χρησιμοποιεί την ονομασία conn-x, η οποία μέχρι σήμερα αντιπροσώπευε τη λιανική ευρυζωνική πρόσβαση μέσω δικτύου χαλκού.

Οι πάροχοι που δραστηριοποιούνται ήδη στην αγορά προσφέρουν ένα εύρος συνδυασμών ταχυτήτων/ τιμών, ώστε οι παρεχόμενες στην αγορά υπηρεσίες να καλύπτουν τις περισσότερες διαθέσιμες ταχύτητες (μέσω της υφιστάμενης τεχνολογίας). Τα πακέτα

²² Βλ. κεφάλαιο 4.2.2, σελίδα 30.

λιανικής που προσφέρει ο ΟΤΕ προς οικιακούς χρήστες έχουν τα ακόλουθα χαρακτηριστικά:

Πίνακας 12: Χαρακτηριστικά πακέτων λιανικής ΟΤΕ προς οικιακούς χρήστες

Υπηρεσία	Ταχύτητα Πρόσβασης	Μηνιαίο Πάγιο(€)
conn-x	έως 2 Mbps	13,87
conn-x	έως 24 Mbps	18,9

Στην πλειοψηφία τους οι εναλλακτικοί τηλεπικοινωνιακοί πάροχοι προσφέρουν υπηρεσίες πρόσβασης με διάφορες ταχύτητες έως και 24 Mbps. Η ταχύτητα των υπηρεσιών ευρυζωνικής πρόσβασης στο διαδίκτυο θα αυξηθεί με την εισαγωγή στην αγορά των υπηρεσιών πρόσβασης με τεχνολογία FTTC από τον ΟΤΕ στις περιοχές που αναβαθμίζεται το δίκτυο, ενώ οι υφιστάμενες υπηρεσίες θα συνεχίσουν να είναι διαθέσιμες. Πιο συγκεκριμένα, με σχετική επιστολή του προς την ΕΕΤΤ, ο ΟΤΕ ενημέρωσε ότι σκοπεύει να παρέχει υπηρεσίες σε συγκεκριμένες πόλεις μέσω του δικτύου νέας γενιάς σε λιανικούς πελάτες υπό τα εξής σχήματα:

Πίνακας 13: Χαρακτηριστικά πακέτων λιανικής ΟΤΕ μέσω δικτύου νέας γενιάς

Υπηρεσία	Ταχύτητα Πρόσβασης	Μηνιαίο Πάγιο(€)
Νέο conn-x (18μηνη παραμονή)	έως 30 Mbps/ 2,5 Mbps	24,31
Νέο conn-x (18μηνη παραμονή)	έως 50 Mbps/5 Mbps	28,37
Νέο conn-x (αορίστου)	έως 30 Mbps/2,5 Mbps	26,75
Νέο conn-x (αορίστου)	έως 50 Mbps/5 Mbps	31,63

Στην ίδια επιστολή αναφέρεται ότι θα διαμορφωθούν πακέτα conn-x@work (αορίστου χρόνου και 18μηνης παραμονής) τα οποία θα παρέχονται σε επιχειρησιακούς και εταιρικούς πελάτες. Η υποκατάσταση μεταξύ των ταχυτήτων εξαρτάται σημαντικά από την παράμετρο της τιμής του πακέτου. Όπως φαίνεται από τους παραπάνω πίνακες με τις υπηρεσίες του ΟΤΕ, οι υπηρεσίες με υψηλότερη ταχύτητα έχουν και υψηλότερη τιμή. Επομένως, συνέπεια μιας αύξησης του 5% έως 10% της τιμής της υπηρεσίας της χαμηλότερης ταχύτητας θα είναι η μείωση της διαφοράς μεταξύ της τιμής αυτής της υπηρεσίας και της τιμής της αμέσως επόμενης ταχύτητας. Οπότε εάν σημαντικός όγκος

χρηστών μεταστραφεί από πρώτη υπηρεσία σε αυτή της επόμενη ταχύτητας, τότε η αύξηση της τιμής θα αποδειχθεί ασύμφορη για τον πάροχο και επομένως μπορεί να θεωρηθεί ότι οι υπηρεσίες των δύο αυτών ταχυτήτων ανήκουν στην ίδια αγορά. Επιπλέον, οι χρήστες είναι πιθανό να μεταστραφούν τόσο στην αγορά υπηρεσίας μεγαλύτερης ταχύτητας όσο και μικρότερης, γεγονός που επιπροσθέτως υποδεικνύει ότι οι καταναλωτές αντιμετωπίζουν τις διαφορετικές επιλογές ταχυτήτων/τιμών των υπηρεσιών ως υποκατάστατα, στην περίπτωση της αύξησης της τιμής της υπηρεσίας που έχουν αγοράσει.

Ειδικότερα, εξετάζοντας τις διαφορές στην τιμολόγηση των υφιστάμενων υπηρεσιών και αυτών μέσω δικτύου οπτικών ινών, με βάση τις τιμές των νέων υπηρεσιών conn-x που ο ΟΤΕ ανακοίνωσε στην σχετική επιστολή του (επιστολή ΟΤΕ με αριθ. πρωτ. ΕΕΤΤ 6411/15-2-2011), η διαφορά στο μηνιαίο πάγιο του πακέτου χαμηλής ταχύτητας (30Mbps) από το υψηλής ταχύτητας του πακέτου conn-x (24Mbps) είναι μόλις 5,4€. Το πιθανότερο είναι οι πρώτοι χρήστες που θα αγοράσουν τα νέα πακέτα να τα χρησιμοποιήσουν κατά τον ίδιο τρόπο όπως τα υφιστάμενα, δηλαδή για να κατεβάσουν γρηγορότερα περιεχόμενο, να κάνουν streaming, να βλέπουν τηλεόραση και να παίζουν παιχνίδια. Σε μία αύξηση του 5% έως 10% της τιμής της υπηρεσίας πρόσβασης ADSL2+ είναι πιθανό ένας κρίσιμος όγκος χρηστών να μεταστραφεί στις νέες υπηρεσίες, οπότε η αύξηση της τιμής θα αποδειχθεί ασύμφορη για τον πάροχο και επομένως μπορεί να θεωρηθεί ότι οι υπηρεσίες διαφορετικών ταχυτήτων ανήκουν στην ίδια αγορά.

Από τα ανωτέρω προκύπτει ότι σε επίπεδο ζήτησης, οι υπηρεσίες ευρυζωνικής πρόσβασης στο διαδίκτυο μέσω χάλκινου τοπικού βρόχου και οι υπηρεσίες ευρυζωνικής πρόσβασης στο διαδίκτυο μέσω δικτύου οπτικών ινών είναι υποκατάστατες.

2.7.3.2 Υποκατάσταση Προσφοράς

Η υποκατάσταση από την πλευρά της προσφοράς εξετάζει εάν άλλοι πάροχοι, εκτός από αυτούς που προσφέρουν ήδη την υπηρεσία, θα μεταστρέφονταν (βραχυπρόθεσμα) στην προσφορά υποκατάστατων υπηρεσιών χωρίς να επιβαρυνθούν με σημαντικό πρόσθετο κόστος. Όταν το συνολικό κόστος μεταστροφής της παραγωγής είναι σχετικά αμελητέο, η εναλλακτική υπηρεσία μπορεί να ενταχθεί στον ορισμό της σχετικής αγοράς προϊόντων. Το γεγονός ότι κάποιος πάροχος κατέχει τα απαραίτητα στοιχεία για την παροχή μιας συγκεκριμένης υπηρεσίας δεν θεωρείται σχετικό εάν απαιτείται σημαντική πρόσθετη επένδυση για να εισέλθει επικερδώς στην αγορά παροχής της υπηρεσίας.

Συνεπώς, η ΕΕΤΤ εξέτασε το βαθμό στον οποίο οι πάροχοι υπηρεσιών λιανικής ευρυζωνικής πρόσβασης μέσω οπτικών ινών θα ανταποκρίνονταν σε μια αύξηση τιμών έως και 10% άνω του ανταγωνιστικού επιπέδου της υπηρεσίας λιανικής ευρυζωνικής πρόσβασης μέσω του δικτύου χαλκού.

Η ΕΕΤΤ θεωρεί ότι στις περιοχές όπου έχει αναπτυχθεί δίκτυο οπτικών ινών, μία αύξηση της τάξης του 5% έως 10% της τιμής της λιανικής ευρυζωνικής πρόσβασης στο διαδίκτυο θα είχε ως αποτέλεσμα την προσφορά λιανικής ευρυζωνικής πρόσβασης στο διαδίκτυο μέσω δικτύου οπτικών ινών. Σημειώνεται ότι ενώ η μεταστροφή ενός παρόχου ευρυζωνικής πρόσβασης μέσω χαλκού σε υπηρεσίες ευρυζωνικής πρόσβασης μέσω οπτικών ινών θεωρείται λογική, με την έννοια ότι ακολουθεί τις τεχνολογικές τάσεις, κάτι τέτοιο δεν μπορεί να θεωρηθεί ότι μπορεί να συμβεί άμεσα, δεδομένου ότι απαιτεί προσεκτικό σχεδιασμό και σημαντικές επενδύσεις.

Σε κάθε περίπτωση, με δεδομένο ότι η υποκατάσταση από την πλευρά της ζήτησης κατέληξε στο συμπέρασμα ότι οι υπηρεσίες ευρυζωνικής πρόσβασης μέσω χαλκού και μέσω οπτικών ινών ανήκουν στην ίδια αγορά, η ΕΕΤΤ σημειώνει ότι ένας πάροχος υπηρεσιών ευρυζωνικής πρόσβασης μέσω οπτικών ινών θα ήταν σε θέση να ανταγωνιστεί έναν πάροχο ευρυζωνικής πρόσβασης μέσω χαλκού χωρίς να αλλάξει καν την τεχνολογία των λιανικών του υπηρεσιών, σε περίπτωση που ο τελευταίος προέβαινε σε αύξηση έως και 10% άνω του ανταγωνιστικού επιπέδου.

Συμπέρασμα

Η ΕΕΤΤ θεωρεί η οι υπηρεσίες ευρυζωνικής πρόσβασης στο διαδίκτυο μέσω χάλκινου τοπικού βρόχου και οι υπηρεσίες ευρυζωνικής πρόσβασης στο διαδίκτυο μέσω δικτύου οπτικών ινών ανήκουν στην ίδια σχετική λιανική αγορά στο πλαίσιο της παρούσας ανάλυσης αγορών.

2.7.4 Υποκατάσταση μεταξύ ευρυζωνικής πρόσβασης στο διαδίκτυο μέσω δικτύου χαλκού και πρόσβασης στο διαδίκτυο μέσω δικτύου ΣΑΠ

Τα δίκτυα σταθερής ασύρματης πρόσβασης μέσω των οποίων προσφέρεται λιανική ευρυζωνική πρόσβαση στο διαδίκτυο είναι τεχνολογίας LMDS και WIMAX.

2.7.4.1 Υποκατάσταση ζήτησης

Λειτουργικότητα

Στην περίπτωση των τοπικών κυβελωτών δικτύων LMDS (Local to Multipoint Distribution Services) εφαρμόζεται τεχνική μετάδοσης ενός σημείου προς πολλαπλά σημεία (point to multipoint). Τα εν λόγω συστήματα λειτουργούν με τον περιορισμό οπτικής επαφής, ενώ η αξιοπιστία και η διαθεσιμότητά τους επηρεάζεται πολύ από τη βροχή.

Τα συστήματα LMDS λειτουργούν σε αδειοδοτημένη μπάντα συχνοτήτων (3.5 GHz, 26GHz) και οι ρυθμοί μετάδοσης που επιτυγχάνονται φτάνουν έως και 40Mbps (28MHz φάσμα). Η κάλυψη των δικτύων φτάνει σε ακτίνα τα 3,5km (26GHz). Τα δίκτυα LMDS βρίσκουν εφαρμογή τόσο για την παροχή λιανικών υπηρεσιών πρόσβασης στο διαδίκτυο, όσο και για άλλες εφαρμογές, όπως η διασύνδεση σταθμών βάσης στα δίκτυα κινητής.

Από την άλλη πλευρά, τα δίκτυα WIMAX (Worldwide Interoperability for Microwave Access) λειτουργούν σε αδειοδοτημένη μπάντα συχνοτήτων (2.5GHz ως 3.5GHz) και επιτυγχάνουν ρυθμούς μετάδοσης που φτάνουν τα 20 Mbps. Τα δίκτυα WIMAX έχουν μεγαλύτερη ακτίνα κάλυψης (φτάνει τα 15km), επιτυγχάνουν καλύτερη αξιοποίηση φάσματος και λειτουργούν χωρίς να υπάρχει ο περιορισμός της οπτικής επαφής (Non Line of Sight). Παράλληλα στα εν λόγω δίκτυα υπάρχει η δυνατότητα περιορισμένης κινητότητας.

Από τα παραπάνω χαρακτηριστικά γίνονται φανερές οι λειτουργικές διαφορές σε σχέση με τη σταθερή ευρυζωνική πρόσβαση στο διαδίκτυο, οι οποίες αφορούν στον αριθμό των χρηστών που μπορούν να εξυπηρετηθούν, τις απαιτήσεις σε εξοπλισμό και τις υπόλοιπες ιδιαιτερότητες (όπως η υποβάθμιση της πρόσβασης λόγω βροχής στην περίπτωση του LMDS).

Σημειώνεται επίσης ότι η υπηρεσία LMDS απευθύνεται σχεδόν αποκλειστικά σε επιχειρήσεις με υψηλές απαιτήσεις (διακίνηση μεγάλου όγκου δεδομένων ή τηλεφωνικών συνδιαλέξεων, απαίτηση διασύνδεσης τοπικών δικτύων (LAN-to-LAN) ή τηλεφωνικών κέντρων (PBX), πρόσβαση στο διαδίκτυο με υψηλές ταχύτητες). Η απαραίτητη εγκατάσταση εξοπλισμού γίνεται αποκλειστικά από το εξειδικευμένο προσωπικό του παρόχου της υπηρεσίας.

Εξέλιξη Αριθμού Συνδέσεων

Παρότι η πρώτη εκχώρηση των αδειών σταθερής ασύρματης πρόσβασης έγινε τον Ιανουάριο του 2001, η προσφορά υπηρεσιών πρόσβασης μέσω ΣΑΠ παραμένει εξαιρετικά περιορισμένη σε σχέση με τον συνολικό αριθμό ευρυζωνικών συνδέσεων, ενώ η κάλυψη που έχει επιτευχθεί απέχει πολύ από την πλήρη κάλυψη της Ελληνικής Επικράτειας. Η εξέλιξη του αριθμού των πελατών ευρυζωνικής πρόσβασης στο διαδίκτυο που χρησιμοποιούν συνδέσεις σταθερής ασύρματης πρόσβασης, από τον προηγούμενο γύρο ανάλυσης της σχετικής αγοράς, παρουσιάζεται στον παρακάτω Πίνακα.

Πίνακας 14: Εξέλιξη του αριθμού των πελατών ευρυζωνικής πρόσβασης στο διαδίκτυο μέσω ΣΑΠ

Ημερομηνία	Γραμμές ΣΑΠ
ΜΑΡΤΙΟΣ 2008	1.221
ΙΟΥΝΙΟΣ 2008	1.304
ΣΕΠΤΕΜΒΡΙΟΣ 2008	1.087
ΔΕΚΕΜΒΡΙΟΣ 2008	1.001
ΜΑΡΤΙΟΣ 2009	1.051
ΙΟΥΝΙΟΣ 2009	1.071
ΣΕΠΤΕΜΒΡΙΟΣ 2009	1.105
ΔΕΚΕΜΒΡΙΟΣ 2009	1.059
ΜΑΡΤΙΟΣ 2010	978
ΙΟΥΝΙΟΣ 2010	1.009
ΣΕΠΤΕΜΒΡΙΟΣ 2010	861
ΔΕΚΕΜΒΡΙΟΣ 2010	1.114

Τιμολόγηση

Το κόστος για την παροχή υπηρεσιών με δίκτυο ΣΑΠ προκύπτει κατά τη διάρκεια της μελέτης εφαρμογής για τις συγκεκριμένες απαιτήσεις του πελάτη. Είναι όμως γεγονός

ότι το λιανικό κόστος²³ των υπηρεσιών ευρυζωνικής πρόσβασης στο διαδίκτυο μέσω συνδέσεων σταθερής ασύρματης πρόσβασης εμφανίζεται εξαιρετικά αυξημένο σε σχέση με το κόστος των υπηρεσιών ευρυζωνικής πρόσβασης στο διαδίκτυο μέσω δικτύου χαλκού. Συγκεκριμένα, το τέλος σύνδεσης ανά γραμμή 2Mbps είναι περίπου 10.000€, ενώ το αντίστοιχο μηνιαίο κόστος κυμαίνεται περίπου στα 300€. Στο εν λόγω κόστος προστίθεται το δικτυακό μηνιαίο κόστος που εκτιμάται περίπου στα 100€. Σημειώνεται ότι η τιμή κόστους επηρεάζεται από την διάρκεια σύμβασης της υπηρεσίας.

Αντίστοιχα το ενδεικτικό λιανικό κόστος των υπηρεσιών ευρυζωνικής πρόσβασης στο διαδίκτυο μέσω χάλκινου τοπικού βρόχου είναι της τάξης των 70€ για το τέλος σύνδεσης και περίπου 20 € μηνιαίο τέλος για πρόσβαση στο διαδίκτυο με ταχύτητα μέχρι 24/1 Mbps

2.7.4.2 Υποκατάσταση Προσφοράς

Η υποκατάσταση από την πλευρά της προσφοράς εξετάζει εάν άλλοι πάροχοι, εκτός από αυτούς που προσφέρουν ήδη την υπηρεσία, θα μεταστρέφονταν (βραχυπρόθεσμα) στην προσφορά υποκατάστατων υπηρεσιών χωρίς να επιβαρυνθούν με σημαντικό πρόσθετο κόστος. Όταν το συνολικό κόστος μεταστροφής της παραγωγής είναι σχετικά αμελητέο, η εναλλακτική υπηρεσία μπορεί να ενταχθεί στον ορισμό της σχετικής αγοράς προϊόντων. Το γεγονός ότι κάποιος πάροχος κατέχει τα απαραίτητα στοιχεία για την παροχή μιας συγκεκριμένης υπηρεσίας δεν θεωρείται σχετικό εάν απαιτείται σημαντική πρόσθετη επένδυση για να εισέλθει επικερδώς στην αγορά παροχής της υπηρεσίας.

Συνεπώς, η ΕΕΤΤ εξέτασε το βαθμό στον οποίο οι πάροχοι υπηρεσιών χονδρικής ευρυζωνικής πρόσβασης μέσω ΣΑΠ θα ανταποκρίνονταν σε μια αύξηση τιμών έως και 10% άνω του ανταγωνιστικού επιπέδου της υπηρεσίας χονδρικής ευρυζωνικής πρόσβασης μέσω του δικτύου χαλκού, μεταστρεφόμενοι στην προσφορά της εν λόγω υπηρεσίας. Η ΕΕΤΤ θεωρεί πολύ περιορισμένη τη δυνατότητα υποκατάστασης της προσφοράς λιανικής ευρυζωνικής πρόσβασης στο διαδίκτυο μέσω σταθερής ασύρματης πρόσβασης με δεδομένο το υψηλό και μη ανακτήσιμο κόστος (sunk costs) το οποίο θα συνόδευε την εγκατάσταση ενός νέου σταθερού ευρυζωνικού δικτύου, ακόμα και σε τμήμα της

²³Το ανωτέρω κόστος είναι ενδεικτικό και έχει υπολογιστεί για υπηρεσίες που παραμένουν ενεργές για τουλάχιστον 2,5 χρόνια

Ελληνικής επικράτειας. Το εν λόγω κόστος, αυξάνει κατά σημαντικό βαθμό τους φραγμούς εισόδου για πιθανούς νεοεισερχόμενους παρόχους.

Συμπέρασμα

Η ΕΕΤΤ στηριζόμενη κυρίως στην τιμολογιακή διαφοροποίηση των εν λόγω υπηρεσιών σε συνδυασμό με την διαχρονικά περιορισμένη ανάπτυξη της υπηρεσίας ΣΑΠ, θεωρεί ότι δεν υφίσταται υποκατάσταση ζήτησης μεταξύ των υπηρεσιών ευρυζωνικής πρόσβασης στο διαδίκτυο μέσω δικτύου χαλκού και πρόσβασης στο διαδίκτυο μέσω δικτύου ΣΑΠ. Περαιτέρω διαπιστώθηκε ότι οι ως άνω υπηρεσίες δεν αποτελούν υποκατάστατα ούτε από την πλευρά της προσφοράς. Ενόψει των ανωτέρω οι υπηρεσίες ευρυζωνικής πρόσβασης μέσω σταθερής ασύρματης πρόσβασης δεν ανήκουν στην ίδια σχετική λιανική αγορά με τις υπηρεσίες ευρυζωνικής πρόσβασης στο διαδίκτυο.

Συμπέρασμα Ορισμού Λιανικής Αγοράς

Η ΕΕΤΤ συμπεραίνει ότι η σχετική αγορά για υπηρεσίες λιανικής ευρυζωνικής πρόσβασης στο διαδίκτυο σε σταθερή θέση περιλαμβάνει τη λιανική ευρυζωνική πρόσβαση στο διαδίκτυο μέσω δικτύου πρόσβασης χαλκού και οπτικών ινών.

2.8 Επίπεδο Χονδρικής

Μετά την οριοθέτηση της σχετικής αγοράς λιανικής η ΕΕΤΤ καλείται να ορίσει τις ανάντη αγορές χονδρικής που χρησιμοποιούνται για την κάλυψη της ζήτησης των προϊόντων / υπηρεσιών που περιλαμβάνονται στην ορισθείσα αγορά λιανικής.

Υποκατάσταση ζήτησης και προσφοράς

Οι υπηρεσίες χονδρικής πρόσβασης που αποτελούν πιθανά υποκατάστατα της χονδρικής ευρυζωνικής πρόσβασης μέσω δικτύου χαλκού θεωρούνται οι:

- i.** υπηρεσίες χονδρικής στενοζωνικής πρόσβασης στο διαδίκτυο (dial up),
- ii.** υπηρεσίες χονδρικής σταθερής ασύρματης πρόσβασης στο διαδίκτυο,
- iii.** υπηρεσίες χονδρικής πρόσβασης στο διαδίκτυο μέσω κινητών δικτύων ηλεκτρονικών επικοινωνιών,
- iv.** υπηρεσίες χονδρικής πρόσβασης στο διαδίκτυο μέσω Αδεσμοποίητης Πρόσβασης στον Τοπικό Βρόχο (ΑΠΤΒ),

v. υπηρεσίες χονδρικής πρόσβασης στο διαδίκτυο μέσω δικτύου οπτικών ινών.

Σημειώνεται ότι, ελλείψει δυνατότητας υποκατάστασης σε επίπεδο λιανικής, μεταξύ υπηρεσιών ευρυζωνικής πρόσβασης και των υπηρεσιών που εμπίπτουν στις ανωτέρω κατηγορίες i-iii, σύμφωνα με τα αναφερόμενα ανωτέρω, παρέλκει η εξέταση της δυνατότητας υποκατάστασης σε επίπεδο χονδρικής.

2.8.1 Υποκατάσταση μεταξύ Χονδρικής Πρόσβασης σε Υποδομή Δικτύου σε Σταθερή Θέση (ΑΠΤΒ) και Χονδρικής Ευρυζωνικής Πρόσβασης (ΧΕΠ)

2.8.1.1 Υποκατάσταση Ζήτησης

Εν προκειμένω εξετάζεται κατά πόσο σε περίπτωση της αύξησης 5-10% στην τιμή της χονδρικής ευρυζωνικής πρόσβασης, ο πάροχος που προμηθεύεται χονδρικές υπηρεσίες ΧΕΠ θα μπορούσε να μεταστραφεί στην αγορά χονδρικών υπηρεσιών ΑΠΤΒ προκειμένου να παρέχει τις υπηρεσίες / προϊόντα λιανικής ευρυζωνικής πρόσβασης στο διαδίκτυο και αντίστροφα.

Στην πρώτη περίπτωση, προκειμένου ο πάροχος που προμηθεύεται ΧΕΠ να μεταπηδήσει στην αγορά ΑΠΤΒ, θα πρέπει να προβεί σε σημαντικές κεφαλαιουχικές επενδύσεις που αφορούν στην ανάπτυξη υποδομών συνεγκατάστασης σε όλα τα αστικά κέντρα του ΟΤΕ που εξυπηρετούν τους λιανικούς πελάτες του. Η εν λόγω επένδυση, η οποία δεν είναι δυνατό να επιτευχθεί σε μεσοπρόθεσμο χρονικό διάστημα, αφορά μη ανακτήσιμα κόστη (sunk costs). Ενόψει των ανωτέρω η ΕΕΤΤ θεωρεί απίθανη την προοπτική της ανωτέρω μεταστροφής.

Στη δεύτερη περίπτωση, ένας πάροχος που προμηθεύεται ΑΠΤΒ δεν θα θεωρούσε τη ΧΕΠ ως υποκατάστατο στην ΑΠΤΒ προκειμένου να παρέχει τις υπηρεσίες / προϊόντα λιανικής ευρυζωνικής πρόσβασης στο διαδίκτυο, αφενός επειδή η ΧΕΠ επιτρέπει την παροχή μικρότερου εύρους λιανικών υπηρεσιών (πχ. υπηρεσίες φωνής) σε σχέση με τη ΧΕΠ και αφετέρου δεδομένου ότι ο συγκεκριμένος πάροχος έχει ήδη προβεί στις απαιτούμενες σημαντικές και μη ανακτήσιμες κεφαλαιουχικές επενδύσεις που αφορούν στην ανάπτυξη υποδομών συνεγκατάστασης σε όλα τα αστικά κέντρα του ΟΤΕ που εξυπηρετούν τους λιανικούς πελάτες του, με αποτέλεσμα η ενδεχόμενη δραστηριοποίησή του μέσω ΧΕΠ να απαξιώνει τις εν λόγω επενδύσεις. Ενόψει των ανωτέρω η ΕΕΤΤ θεωρεί απίθανη την προοπτική της ανωτέρω μεταστροφής.

2.8.1.2 Υποκατάσταση Προσφοράς

Η υποκατάσταση υπηρεσιών χονδρικής σε επίπεδο προσφοράς αφορά στην παροχή ΧΕΠ από κάποιον Πάροχο που δραστηριοποιείται μέσω ΑΠΤοΒ, και αντίστροφα.

Στην πρώτη περίπτωση προκειμένου ο πάροχος που παρέχει ΧΕΠ να μεταπηδήσει στην προσφορά ΑΠΤΒ, προαπαιτεί την ανάπτυξη ιδιόκτητου δικτύου με εθνική κάλυψη. Η απαιτούμενη επένδυση αφορά σημαντικά μη ανακτήσιμα κόστη (sunk costs) και δεν είναι δυνατό να επιτευχθεί σε μεσοπρόθεσμο χρονικό διάστημα. Ενόψει των ανωτέρω η ΕΕΤΤ θεωρεί απίθανη την προοπτική της ανωτέρω μεταστροφής.

Στην δεύτερη περίπτωση ο πάροχος ΑΠΤΒ δύναται να μεταπηδήσει στην προσφορά ΧΕΠ δεδομένου ότι διαθέτει τις απαραίτητες υποδομές και στοιχεία δικτύου ενώ παράλληλα οι απαιτούμενες προσαρμογές δικτύου (πχ. στο δίκτυο κορμού) είναι μεσοπρόθεσμα υλοποιήσιμες με όχι αποτρεπτικό κόστος. Εντούτοις το γεγονός ότι δύο υπηρεσίες δεν είναι υποκατάστατες από πλευράς ζήτησης και η υποκατάσταση από πλευράς προσφοράς ισχύει μόνο από την μία πλευρά ΕΕΤΤ καταλήγει στο συμπέρασμα ότι οι δύο υπηρεσίες δεν είναι υποκατάστατες.

Συμπέρασμα

Η ΕΕΤΤ θεωρεί ότι οι δυνατότητες υποκατάστασης από πλευράς ζήτησης και προσφοράς δεν οδηγούν σε διεύρυνση της σχετικής χονδρικής αγοράς χονδρικής ευρυζωνικής πρόσβασης.

2.8.2 Υποκατάσταση ΧΕΠ μέσω δικτύου χαλκού με ΧΕΠ μέσω δικτύου οπτικών ινών

2.8.2.1 Υποκατάσταση Ζήτησης

Κατά την εξέταση των υπηρεσιών / προϊόντων που περιλαμβάνονται στην αγορά λιανικής ευρυζωνικής πρόσβασης στο διαδίκτυο, η ΕΕΤΤ κατέληξε στο συμπέρασμα ότι οι υπηρεσίες ευρυζωνικής πρόσβασης μέσω χαλκού και μέσω οπτικών ινών ανήκουν στην ίδια αγορά. Σύμφωνα με την Αιτιολογική Έκθεση της Ευρωπαϊκής Επιτροπής για τη Νέα Σύσταση (παρ. 4.2.2, σελ. 35²⁴), προκειμένου να ικανοποιηθεί η λιανική ζήτηση

24 «To satisfy retail demand, wholesale broadband access services over any DSL technology appear to be substitutable, (subject to any constraints imposed by network capabilities or the speeds enabled by the prevailing technology), provided that any actual or perceived switching costs for end-users are not excessive.

υπηρεσιών ευρυζωνικής πρόσβασης στο διαδίκτυο, η χονδρική ευρυζωνική πρόσβαση μέσω οποιασδήποτε τεχνολογίας DSL, θεωρείται ως υποκατάστατο, με την επιφύλαξη ότι το υφιστάμενο κόστος μετατροφής των τελικών χρηστών, δεν θα είναι αποτρεπτικό. Όπως έχει εξετασθεί αναλυτικά στην υποκατάσταση ζήτησης σε επίπεδο λιανικής, η διαφορά στο ανακοινωθέν από τον ΟΤΕ, μηνιαίο πάγιο του πακέτου (VDSL) χαμηλής ταχύτητας (30Mbps) από το υψηλής ταχύτητας (ADSL) του πακέτου conn-x (24Mbps), είναι μόλις 5,4€, η οποία δε θεωρείται αποτρεπτική, δεδομένου ότι ο τελικός πελάτης αποκτά καλύτερη πρόσβαση (μεγαλύτερης ταχύτητας). Η ΕΕΤΤ θεωρεί ότι το επιπλέον λιανικό κόστος μετατροφής από ευρυζωνική πρόσβαση στο διαδίκτυο μέσω δικτύου χαλκού (κυρίως ADSL, ADSL2, ADSL2+), σε ευρυζωνική πρόσβαση στο διαδίκτυο μέσω δικτύου οπτικών ινών (κυρίως VDSL), αφορά σχεδόν αποκλειστικά²⁵ στην προμήθεια καινούργιου modem (συμβατού με την τεχνολογία VDSL). Η μέχρι τώρα εμπειρία δείχνει ότι τόσο ο ΟΤΕ, όσο και οι εναλλακτικοί παρέχουν το modem δωρεάν στους τελικούς χρήστες με την υπογραφή 12-μηνιαίας σύμβασης. Σε κάθε περίπτωση το κόστος του Modem δε φαίνεται να λειτουργεί αποτρεπτικά.

Ενόψει των ανωτέρω, η ΕΕΤΤ θεωρεί ότι οι εθνικές συνθήκες στην ελληνική επικράτεια δεν υπαγορεύουν διαφοροποίηση από την ως άνω θέση της Ευρωπαϊκής Επιτροπής.

2.8.2.2 Υποκατάσταση Προσφοράς

Στην υποκατάσταση από την πλευρά της προσφοράς εξετάζεται κατά πόσο σε περίπτωση της αύξησης 5-10% στην τιμή της χονδρικής ευρυζωνικής πρόσβασης μέσω δικτύου χαλκού, ο πάροχος που προσφέρει υπηρεσίες ΧΕΠ μέσω δικτύου οπτικών ινών θα μπορούσε να μεταστραφεί στην αγορά υπηρεσιών ΧΕΠ μέσω χαλκού και αντίστροφα.

Στην πρώτη περίπτωση ένας πάροχος ΧΕΠ μέσω δικτύου οπτικών ινών (κυρίως VDSL), μπορεί άμεσα και χωρίς κανένα κόστος να μεταστραφεί στην παροχή υπηρεσιών

It remains open to individual NRAs to examine this issue in further detail on the basis of national circumstances.»

²⁵ Ανά περίπτωση ενδεχομένως να υπάρχει επιπρόσθετο κόστος για αλλαγή της εσωτερικής καλωδίωσης του κτηρίου.

ΧΕΠ τεχνολογίας ADSL, ADSL2, ADSL2+, οι οποίες υποστηρίζονται κυρίως στην περίπτωση ΧΕΠ μέσω δικτύου χαλκού.

Στη δεύτερη περίπτωση, ο πάροχος ΧΕΠ μέσω δικτύου χαλκού θα έπρεπε να προβεί σε αναβάθμιση του δικτύου του με οπτικές ίνες, ώστε να καταστεί δυνατή η προσφορά υπηρεσιών ΧΕΠ τεχνολογίας VDSL. Η ΕΕΤΤ θεωρεί ότι μία τέτοια επιδίωξη, παρότι τεχνολογικά και επιχειρηματικά εύλογη, εντούτοις δεν είναι άμεσα υλοποιήσιμη.

Συμπέρασμα

Η ΕΕΤΤ θεωρεί ότι, όπως και στην περίπτωση της κατάντη αγοράς λιανικής, οι υπηρεσίες χονδρικής ευρυζωνικής πρόσβασης μέσω χαλκού και μέσω οπτικών ινών ανήκουν στην ίδια αγορά.

2.9 Η σχετική γεωγραφική αγορά

Στις Κατευθυντήριες Γραμμές, στο σημείο 56, αναφέρεται ότι «σύμφωνα με την πάγια νομολογία, η σχετική γεωγραφική αγορά περιλαμβάνει μία περιοχή στην οποία οι ενδιαφερόμενες επιχειρήσεις δραστηριοποιούνται στην προσφορά και την ζήτηση των σχετικών προϊόντων ή υπηρεσιών και όπου οι συνθήκες του ανταγωνισμού είναι παρόμοιες ή επαρκώς ομοιογενείς και που μπορεί να διακριθεί από γειτονικές περιοχές στις οποίες οι συνθήκες ανταγωνισμού είναι ουσιωδώς διαφορετικές. Ο ορισμός της γεωγραφικής αγοράς δεν απαιτεί να είναι απολύτως ομοιογενείς οι συνθήκες ανταγωνισμού μεταξύ παραγωγών ή παρόχων υπηρεσιών. Αρκεί να είναι παρόμοιες ή επαρκώς ομοιογενείς, και συνεπώς, μόνο οι περιοχές όπου οι συνθήκες του ανταγωνισμού είναι ετερογενείς δεν μπορεί να θεωρηθεί ότι αποτελούν μια ενιαία αγορά».

Στο σημείο 59 αναφέρεται ότι «Στον τομέα των ηλεκτρονικών επικοινωνιών, η γεωγραφική εμβέλεια της σχετικής αγοράς ορίζεται παραδοσιακά με αναφορά σε δύο κύρια κριτήρια: α) την περιοχή που καλύπτει ένα δίκτυο και β) την ύπαρξη νομικών και άλλων κανονιστικών μέτρων».

Όπως αναλύεται στο κείμενο Κοινής Θέσης των Ευρωπαϊών Ρυθμιστών²⁶, οι ΕΡΑ θα πρέπει να εξετάσουν συγκεκριμένα κριτήρια με σκοπό να διαπιστώσουν εάν οι συνθήκες ανταγωνισμού δικαιολογούν τον ορισμό μιας αγοράς σε Εθνικό επίπεδο. Τα κριτήρια που εξετάζονται για να διαπιστωθεί εάν οι συνθήκες της αγοράς είναι επαρκώς ομοιογενείς περιλαμβάνουν, μεταξύ άλλων, τα ακόλουθα:

- Φραγμούς εισόδου
- Αριθμό προμηθευτών
- Κατανομή μεριδίων αγοράς
- Τιμολόγηση και διαφορές επί των τιμών

Σύμφωνα με το προαναφερθέν κείμενο Κοινής Θέσης των Ευρωπαϊών Ρυθμιστών, για τον ορισμό της γεωγραφικής αγοράς θα πρέπει να αξιολογηθούν οι πραγματικές συνθήκες του ανταγωνισμού, οι οποίες αντικατοπτρίζονται στην συμπεριφορά των υφιστάμενων παρόχων (π.χ. στην τιμολόγηση που εφαρμόζουν) και στην επίδραση της συμπεριφοράς τους στην δομή της αγοράς (π.χ. στα μερίδια αγοράς). Η ανάλυση των παραπάνω κριτηρίων θα πρέπει να είναι μελλοντοστρεφής (forward-looking) λαμβάνοντας υπόψη τις αναμενόμενες εξελίξεις μέχρι την επόμενη αναθεώρησή της.

Φραγμοί εισόδου

Η ΕΕΤΤ επιδίωξε να προσδιορίσει εάν υπάρχουν ενδείξεις για την ύπαρξη τοπικών ή μιας ενιαίας εθνικής γεωγραφικής αγοράς.

Η είσοδος στην αγορά ΧΕΠ, ακόμα και σε τοπικό επίπεδο απαιτεί ανάπτυξη δικτύου αντίστοιχης γεωγραφικής κάλυψης με αυτό του ΟΤΕ, ή έλεγχο δικτυακών υποδομών πρόσβασης μέσω χονδρικών υπηρεσιών, όπως η ΑΠΤΒ και παράλληλα δυνατότητα παροχής υπηρεσιών οι οποίες είναι απαραίτητες για την ΧΕΠ (π.χ. υπηρεσίες σύνδεσης και μετάδοσης, κλπ.).

Οι υφιστάμενοι φραγμοί εισόδου τόσο για την ανάπτυξη μίας νέας δικτυακής υποδομής, όσο και για την δραστηριοποίηση μέσω της ΑΠΤΒ είναι εν γένει πολύ υψηλοί, ενώ και

²⁶ ERG Κοινή Θέση σχετικά με τις γεωγραφικές πλευρές της Ανάλυσης Αγορών (ορισμός και κανονιστικές υποχρεώσεις)-Common Position on Geographic Aspects of Market Analysis (definition and remedies), Οκτώβριος 2008

στις δύο περιπτώσεις είναι διαρθρωτικού χαρακτήρα και σχετίζονται με υψηλά, μη ανακτήσιμα, κόστη και μεγάλα χρονικά διαστήματα για την ανάπτυξη του δικτύου.

Η ΕΕΤΤ αναγνωρίζει ότι ο βαθμός των οικονομιών κλίμακας ενδέχεται να διαφοροποιείται μεταξύ διαφορετικών γεωγραφικών περιοχών, καθιστώντας έτσι τους φραγμούς εισόδου σε κάποιες γεωγραφικές περιοχές υψηλότερους και σε άλλες χαμηλότερους. Ως εκ τούτου, θεωρείται λογική και δικαιολογημένη η είσοδος/εμπορική δραστηριοποίηση των εναλλακτικών παρόχων αρχικά στις περιοχές με τους χαμηλότερους φραγμούς εισόδου, π.χ. σε περιοχές που χαρακτηρίζονται από μεγαλύτερη ζήτηση και όπου, συνεπώς, οι οικονομίες κλίμακας μπορεί να επιτευχθούν πιο εύκολα. Η ανάπτυξη των υποδομών των παρόχων αποτελεί δυναμική παράμετρο που μεταβάλλεται με την πάροδο του χρόνου. Από την εξέλιξη της μέχρι σήμερα σημειωθείσας ανάπτυξης του δικτύου πρόσβασης των παρόχων, μέσω ΑΠΤΒ, συμπεραίνουμε ότι αυτή υπολείπεται χρονικά και γεωγραφικά του δικτύου xDSL του ΟΤΕ, εξαιτίας του υψηλού κόστους και χρόνου που απαιτείται για την επέκταση του δικτύου τους. Όπως αναφέρθηκε, οι πάροχοι επενδύουν σταδιακά, ενώ υπάρχουν περιοχές πολύ αραιού πληθυσμού που δεν είναι ελκυστικές για επενδύσεις, λόγω του εξαιρετικά υψηλού κόστους και των ελαχίστων οικονομιών κλίμακας. Η επέκταση δικτύου πρόσβασης μέσω ΑΠΤΒ σε διαδοχικά αστικά κέντρα εξαρτάται: α) από τον αριθμό συνδρομητών που εξυπηρετεί το αστικό κέντρο, δηλαδή την προσδοκώμενη συνδρομητική βάση από πλευράς παρόχου, β) το κόστος συνεγκατάστασης και την απόσταση από το δίκτυο του παρόχου και γ) το κόστος των υπηρεσιών ΑΠΤΒ και ΧΕΠ που οι πάροχοι λαμβάνουν από τον ΟΤΕ.

Σημειώνεται ότι οι πάροχοι αγοράζουν υπηρεσίες ΑΠΤΒ σχεδόν αποκλειστικά προκειμένου να δραστηριοποιηθούν στην κατάντη αγορά λιανικής και σε πολύ περιορισμένο βαθμό για την παροχή υπηρεσιών χονδρικής ευρυζωνικής πρόσβασης σε άλλους παρόχους.

Μερίδια αγοράς και αριθμός παρόχων

Μέχρι σήμερα στην αγορά της χονδρικής ευρυζωνικής πρόσβασης, ο ΟΤΕ αποτελεί ουσιαστικά τον μοναδικό προμηθευτή της συγκεκριμένης υπηρεσίας και το ποσοστό του προσεγγίζει το 100% (όπως αναλυτικά φαίνεται ανωτέρω στην παράγραφο αναφορικά με τα Μερίδια Αγοράς). Ο ΟΤΕ παρέχει την υπηρεσία σε εθνικό επίπεδο ενώ δεν υπάρχει ουσιαστική παρουσία τοπικών παρόχων στην χώρα.

Τιμολογιακοί περιορισμοί

Η τυχόν ύπαρξη κοινών τιμολογιακών περιορισμών μπορεί να υποδεικνύει γεωγραφικά όρια της αγοράς. Οι διαφορές στην τιμολόγηση συνήθως προκύπτουν ως συνέπεια των ανταγωνιστικών πιέσεων σε μία περιοχή. Τόσο ο ΟΤΕ, όσο και οι πάροχοι προσφέρουν τις υπηρεσίες λιανικής ευρυζωνικής πρόσβασης στο διαδίκτυο σε ενιαία τιμή (εξαιρουμένων τυχόν αρχικών εκπτώσεων για την προσέλκυση νέων πελατών). Αντίστοιχα σε επίπεδο χονδρικής, ο ΟΤΕ προσέφερε την υπηρεσία σε εθνική βάση και σε τιμή που όριζε σε εθνικό επίπεδο, ακόμα και πριν του επιβληθεί για πρώτη φορά υποχρέωση ελέγχου τιμών και κοστολόγησης, δυνάμει της Απόφασης 389/051/2006 (ΦΕΚ 891/Β/12-7-2006).

Βάσει των ανωτέρω, η ΕΕΤΤ θεωρεί ότι η σχετική γεωγραφική αγορά για την παροχή υπηρεσιών χονδρικής ευρυζωνικής πρόσβασης είναι Εθνική και συνίσταται στην Ελληνική Επικράτεια.

2.10 Έμμεσοι τιμολογιακοί περιορισμοί

Η ΕΕΤΤ εξετάζει εάν ενδείκνυται, ως αποτέλεσμα έμμεσης τιμολογιακής πίεσης από το επίπεδο λιανικής, να συμπεριλάβει την αυτοπαρεχόμενη υπηρεσία ΧΕΠ μέσω τοπικών βρόχων (οι τοπικοί βρόχοι που παρέχει ο ΟΤΕ στο λιανικό του τμήμα καθώς και οι τοπικοί βρόχοι τους οποίους οι εναλλακτικοί πάροχοι αγοράζουν από τον ΟΤΕ και μέσω των οποίων προσφέρουν λιανικές υπηρεσίες).

Η ανάλυση της ΕΕΤΤ πραγματοποιείται επί τη βάση ότι οι δύο υπηρεσίες παρέχονται από διαφορετικά μέρη. Στα πλαίσια αυτά εξετάζεται κατά πόσο η δυνατότητα ενός μονοπωλιακού παρόχου χονδρικής ευρυζωνικής πρόσβασης, να αυξήσει τις τιμές του προς τρίτα μέρη, θα περιοριζόταν από κάποιον άλλο πάροχο μιας -λειτουργικά παρόμοιας- υπηρεσίας σε κάθετα ενοποιημένο ή συνδεδεμένο λιανικό τμήμα. Η υποθετική αυτή κατάσταση είναι ένα εργαλείο ανάλυσης που χρησιμοποιείται αποκλειστικά για τους σκοπούς διεξαγωγής της ανάλυσης. Δεν αντανακλά ούτε την ύπαρξη ενός δεύτερου παρόχου (ο οποίος δεν είναι καθετοποιημένος) ούτε την υπόθεση ότι ένας τέτοιος πάροχος θα εισέλθει στην αγορά εντός του χρονικού πλαισίου της παρούσας εξέτασης. Η διάρθρωση αυτή περιγράφεται στο Σχήμα 5 κατωτέρω.

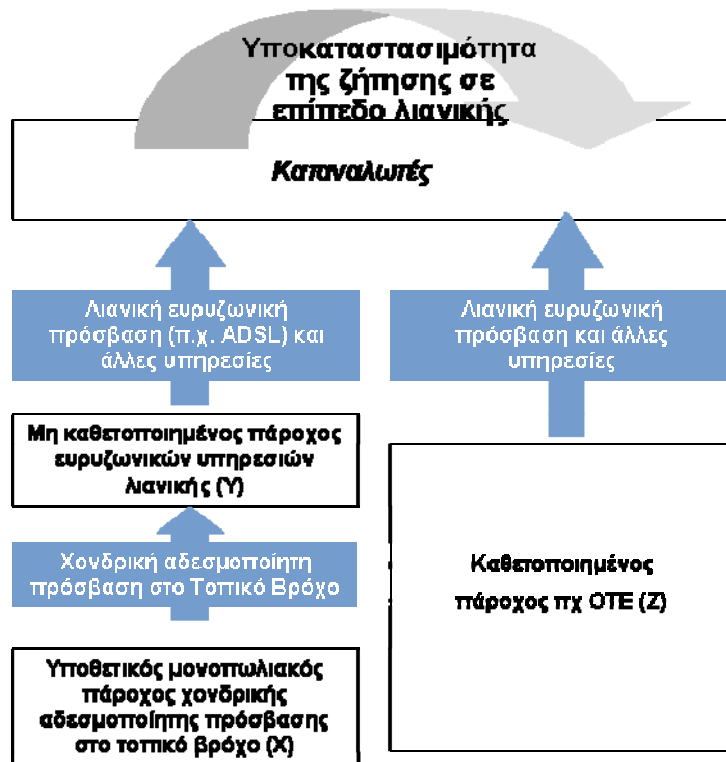

Σχήμα 5: Έμμεση τιμολογιακή πίεση

Στο ως άνω πλαίσιο η ΕΕΤΤ εξετάζει το κατά πόσο:

- i. Ο υποθετικός πάροχος λιανικών ευρυζωνικών υπηρεσιών θα ήταν αναγκασμένος να περάσει στο επίπεδο λιανικής μία υποθετική αύξηση στις τιμές χονδρικής, βάσει του λόγου χονδρικής προς λιανική τιμή.
- ii. Θα υπήρχε ικανή υποκαταστασιμότητα από την πλευρά ζήτησης στο επίπεδο λιανικής προς υπηρεσίες που ασκούν έμμεσους περιορισμούς, έτσι ώστε να καταστεί μη επικερδής η αύξηση της τιμής χονδρικής.
- iii. Οι λιανικοί πελάτες των παρόχων που αγοράζουν χονδρικές υπηρεσίες από τον υποθετικό μονοπωλιακό πάροχο δε θα μεταστρέφονταν σε σημαντικό βαθμό προς τον υποθετικό καθετοποιημένο πάροχο σε περίπτωση που ο τελευταίος δεν αύξανε τις τιμές λιανικής.

Για να είναι σε θέση ένας πάροχος να δώσει λιανικές υπηρεσίες ευρυζωνικής πρόσβασης στο διαδίκτυο μέσω χονδρικής ευρυζωνικής πρόσβασης χρειάζεται:

1. Μία σύνδεση ΑΡΥΣ ανά λιανικό πελάτη
2. Τουλάχιστον μία σύνδεση ΟΚΣΥΑ
3. Σύνδεση που εξασφαλίζει την διασύνδεση με το διαδίκτυο.

Με βάση τις τρέχουσες τιμές χονδρικής ευρυζωνικής πρόσβασης του ΟΤΕ²⁷, σε δύο ενδεικτικές περιπτώσεις παρόχων που προσφέρουν λιανικές υπηρεσίες μέσω ΧΕΠ, προκύπτει ότι ο λόγος της τιμής χονδρικής προς την αντίστοιχη τιμή λιανικής είναι 69% και 80%, χωρίς μάλιστα να ληφθεί υπόψη το επιπρόσθετο κόστος που επιβάλλει η σύνδεση διασύνδεσης με το διαδίκτυο. Τα υψηλά ποσοστά του λόγου της χονδρικής τιμής προς την αντίστοιχη λιανική (μεγαλύτερα από 70%) οδηγούν στο συμπέρασμα ότι οι εναλλακτικοί πάροχοι δεν θα είχαν τη δυνατότητα να απορροφήσουν την αύξηση σε επίπεδο χονδρικής του υποθετικού μονοπωλιακού παρόχου, αλλά θα την μετακυλούσαν στους λιανικούς πελάτες τους. Βάσει των ανωτέρω, η ΕΕΤΤ θεωρεί ότι, δεδομένης της αύξησης του τελικού λιανικού προϊόντος που παρέχεται μέσω του μονοπωλιακού παρόχου χονδρικής, θα υπήρχε μετακίνηση λιανικών πελατών προς τον καθετοποιημένο πάροχο και κατά συνέπεια η αύξηση σε επίπεδο χονδρικής θα καθίστατο μη επικερδής.

Επομένως, η ΕΕΤΤ υιοθετεί την άποψη ότι, αναφορικά με τις υποκατάστατες χονδρικές υπηρεσίες, φαίνεται να υπάρχει επαρκής τιμολογιακή πίεση από το λιανικό επίπεδο που να δικαιολογεί την ένταξη των αυτο-παρεχόμενων συνδέσεων χονδρικής ευρυζωνικής πρόσβασης στην σχετική αγορά χονδρικής.

Επιπρόσθετα, η ΕΕΤΤ εξετάζει εάν θα πρέπει να συμπεριληφθεί η αυτοπαροχή όλων των παρόχων ή αποκλειστικά του ΟΤΕ.

Σύμφωνα με την αιτιολογική έκθεση της ΕΕ για τη Νέα Σύσταση των σχετικών αγορών, η αυτοπαροχή των παρόχων δεν θα πρέπει να λαμβάνεται υπόψη κατά τον υπολογισμό των μεριδίων αγοράς στις περιπτώσεις όπου οι εναλλακτικοί πάροχοι αντιμετωπίζουν περιορισμούς στη διαθέσιμη χωρητικότητα, δεν έχουν την καθολική κάλυψη που απαιτείται για την προσφορά της υπηρεσίας σε Εθνικό επίπεδο ή αντιμετωπίζουν δυσκολίες για την αποτελεσματική είσοδο στην αγορά.

Επί του παρόντος στην Ελλάδα ισχύουν και οι τρεις προαναφερθέντες περιορισμοί. Συγκεκριμένα, η παροχή υπηρεσιών χονδρικής ευρυζωνικής πρόσβασης από εναλλακτικούς παρόχους βασίζεται αποκλειστικά στην χονδρική υπηρεσία αδεσμοποίητης πρόσβασης σε φυσικές υποδομές που παρέχεται από τον ΟΤΕ. Συνεπώς, η διαθέσιμη χωρητικότητα για την παροχή των υπηρεσιών χονδρικής ευρυζωνικής πρόσβασης των παρόχων δε βασίζεται αποκλειστικά σε δικές τους υποδομές, αλλά εξαρτάται από τη διαθεσιμότητα των χονδρικών υπηρεσιών του ΟΤΕ. Σημειώνεται δε ότι μέσω των ίδιων

²⁷ www.otewholesale.gr

υπηρεσιών αδεσμοποίητης πρόσβασης οι εναλλακτικοί πάροχοι καλύπτουν και τις ανάγκες εξυπηρέτησης του δικού τους λιανικού άκρου, γεγονός που περιορίζει περαιτέρω τη διαθέσιμη χωρητικότητα για την παροχή χονδρικών υπηρεσιών προς τρίτους.

Επιπρόσθετα, δεν υπάρχει επί του παρόντος εναλλακτικός πάροχος με πλήρη γεωγραφική κάλυψη. Παρά το γεγονός ότι το σύνολο των παρόχων καλύπτει πληθυσμιακά ποσοστό μεγαλύτερο του 85%, δεν υπάρχει πάροχος που να έχει σχεδόν πλήρη γεωγραφική κάλυψη της Ελλάδας, η οποία επιτυγχάνεται από τον ΟΤΕ. Συγκεκριμένα, το δίκτυο του ΟΤΕ αποτελείται (στο τέλος του 2010) από 2339 Α/Κ και για να μπορέσει ένας εναλλακτικός να επιτύχει πλήρη εθνική κάλυψη στην βάση της ΑΠΤΒ θα πρέπει να εγκαταστήσει εξοπλισμό σε κάθε ένα από αυτά. Στο τέλος του 2010 οι εναλλακτικοί πάροχοι προσέφεραν λιανικές υπηρεσίες μέσω ΑΠΤΒ σε 888 σημεία παρουσίας (38% του συνόλου των Α/Κ του ΟΤΕ).

Τέλος, πέραν της γεωγραφικής κάλυψης στο δίκτυο πρόσβασης που επιτυγχάνεται μέσω της συνεγκατάστασης στα κέντρα του ΟΤΕ, η αποτελεσματική παροχή χονδρικών υπηρεσιών απαιτεί και άλλες ενέργειες, όπως τον πιθανό επανασχεδιασμό του δικτύου κορμού ώστε να καταστεί δυνατή η προσφορά υπηρεσιών backhaul και την ανάπτυξη εργαλείων απαραίτητων για την εμπορική διάθεση της υπηρεσίας, οι οποίες καθιστούν την αποτελεσματική είσοδο στην αγορά αμφίβολη.

Για τους παραπάνω λόγους η ΕΕΤΤ καταλήγει στο αρχικό συμπέρασμα ότι θα πρέπει να ληφθεί υπόψη μόνο η αυτοπαροχή του ΟΤΕ για την ανάλυση του επιπέδου του ανταγωνισμού στην αγορά χονδρικής ευρυζωνικής πρόσβασης.

3 Ανάλυση Αγοράς

3.1 Ιστορικό

Έχοντας ήδη ορίσει τη σχετική αγορά αναφορικά με την χονδρική ευρυζωνική πρόσβαση στην Ελλάδα, η ΕΕΤΤ υποχρεούται να διεξάγει ανάλυση σχετικά με το εάν η εν λόγω αγορά είναι επαρκώς ανταγωνιστική και συγκεκριμένα εάν κάποια επιχείρηση ή επιχειρήσεις κατέχουν ΣΙΑ στην σχετική αγορά. Στο σημείο 27 του Προοιμίου της Οδηγίας Πλαίσιο ορίζεται ότι μια σχετική αγορά δεν είναι επαρκώς ανταγωνιστική *“όταν υπάρχουν μία ή περισσότερες επιχειρήσεις με σημαντική ισχύ στην αγορά”*. Το Άρθρο 14 της Οδηγίας Πλαίσιο, το οποίο αντανακλά την υπάρχουσα νομολογία του Δικαστηρίου των Ευρωπαϊκών Κοινοτήτων και του Πρωτοδικείου, και το οποίο μεταφέρεται αυτούσιο στην παράγραφο 1 του άρθρου 35 του Νόμου, ορίζει ότι: *“Μια επιχείρηση θεωρείται ότι κατέχει σημαντική ισχύ στην αγορά εφόσον, είτε ατομικά είτε σε συνεργασία με άλλες επιχειρήσεις, ευρίσκεται σε θέση ισοδύναμη προς δεσπόζουσα θέση, ήτοι σε θέση οικονομικής ισχύος που της επιτρέπει να συμπεριφέρεται, σε σημαντικό βαθμό, ανεξάρτητα από τους ανταγωνιστές, τους πελάτες και, τελικά, τους καταναλωτές”*.

Επιπλέον, σύμφωνα με το δεύτερο εδάφιο της ως άνω διάταξης, στις περιπτώσεις εκείνες όπου μια επιχείρηση έχει σημαντική ισχύ σε μια συγκεκριμένη αγορά, δύναται να θεωρηθεί ως έχουσα σημαντική ισχύ σε μια στενά συνδεδεμένη αγορά, εάν οι δεσμοί μεταξύ των δύο αγορών είναι τέτοιοι ώστε να είναι δυνατή η επέκταση της ισχύος της επιχείρησης στην συνδεδεμένη αγορά και άρα η ενίσχυση της δύναμης στην αγορά.²⁸

Σύμφωνα με το άρθρο 37, παράγραφος 1 του Νόμου και την Οδηγία Πλαίσιο, η ΕΕΤΤ υποχρεούται να εκτιμήσει τη ΣΙΑ σύμφωνα με το Ευρωπαϊκό Κοινοτικό δίκαιο και να λάβει υπόψη «στο μέγιστο δυνατό βαθμό» τις Κατευθυντήριες Γραμμές²⁹. Τα κριτήρια, τα οποία θα πρέπει να ερευνηθεί εάν πληρούνται, προκειμένου να εξεταστεί η ύπαρξη ΣΙΑ σε σχέση με την παροχή χονδρικής ευρυζωνικής πρόσβασης αναλύονται κατωτέρω και περιλαμβάνουν τα εξής:

- Τα μερίδια αγοράς του ΟΤΕ τόσο σε σχέση με άλλους παρόχους που δραστηριοποιούνται στην αγορά όσο και εν όψει της εξέλιξης της αγοράς.

²⁸ Οδηγία Πλαίσιο, Άρθρο 14(3).

²⁹ Οδηγία Πλαίσιο, Άρθρο 16(1).

- Την πιθανότητα δυνητικού ανταγωνισμού, ικανού να ασκήσει πίεση στον ΟΤΕ, ιδίως εν όψει των φραγμών εισόδου και ανάπτυξης της αγοράς.
- Την ύπαρξη ή μη αντισταθμιστικής αγοραστικής δύναμης προερχόμενης από πελάτες χονδρικής.
- Την δυνατότητα εύκολης ή προνομιακής πρόσβαση σε κεφαλαιαγορές/ χρηματοδοτικούς πόρους.
- Την ύπαρξη διαφοροποίησης προϊόντων/υπηρεσιών (π.χ. δέσμες προϊόντων ή υπηρεσιών).
- Την ύπαρξη οικονομιών κλίμακος, οικονομιών φάσματος, ιδιαίτερα αναπτυγμένων δικτύων διανομής και πωλήσεων.
- Την ύπαρξη κάθετης ολοκλήρωσης.

3.2 Μεριδία Αγοράς

Ο υπολογισμός των μεριδίων αγοράς αποτελεί πολύ σημαντικό παράγοντα για τη διαπίστωση της ύπαρξης σημαντικής ισχύος στην αγορά, ώστε τα υψηλά μερίδια αγοράς χρησιμοποιούνται συχνά ως ενδείξεις της ύπαρξης ισχύος στην αγορά. Μολονότι το μεγάλο μερίδιο στην αγορά δεν επαρκεί αφ' εαυτού για τη διαπίστωση της κατοχής σημαντικής ισχύος στην αγορά (δεσπόζουσα θέση), είναι πάντως απίθανο μια εταιρεία που δεν διαθέτει σημαντικό μερίδιο της σχετικής αγοράς να κατέχει δεσπόζουσα θέση. Όπως αναφέρεται στις Κατευθυντήριες Γραμμές, μεγάλα μερίδια αγοράς άνω του 50% της σχετικής αγοράς, αποτελούν αυτά καθαυτά, εκτός εξαιρετικών περιπτώσεων, τεκμήριο δεσπόζουσας θέσης³⁰. Ωστόσο οι Κατευθυντήριες Γραμμές ορίζουν επίσης ότι η ύπαρξη ΣΙΑ δεν μπορεί να διαπιστωθεί με μοναδική βάση μεγάλο μερίδιο στην αγορά, με αποτέλεσμα οι Εθνικές Ρυθμιστικές Αρχές (ΕΡΑ) να καλούνται να προβούν σε εκτενή ανάλυση των οικονομικών χαρακτηριστικών της σχετικής αγοράς πριν καταλήξουν σε κάποιο συμπέρασμα σχετικά με την ύπαρξη ΣΙΑ.³¹

Στην προηγούμενη ενότητα, η ΕΕΤΤ κατέληξε στο συμπέρασμα ότι υφίσταται μία ενιαία αγορά χονδρικής ευρυζωνικής πρόσβασης στην επικράτεια της Ελλάδας. Ο παρακάτω

³⁰ Κατευθυντήριες Γραμμές για τη ΣΙΑ, Παράγραφος 75.

³¹ Κατευθυντήριες Γραμμές για τη ΣΙΑ, Παράγραφος 78.

πίνακας δίνει τα μερίδια αγοράς όπως εξελίχθηκαν στο χρονικό διάστημα από την προηγούμενη ανάλυση της σχετικής αγοράς.

Πίνακας 15: Ιστορική εξέλιξη του αριθμού γραμμών ΑΠΤΒ & ΧΕΠ που παρέχονται από τον ΟΤΕ

	Σύνολο Γραμμών ΑΠΤοΒ	Σύνολο γραμμών ΧΕΠ	Γραμμές Λιανική Ευρυζωνικής Πρόσβασης ΟΤΕ (αυτοπαροχή ΟΤΕ)	Γραμμές ΧΕΠ από ΟΤΕ σε άλλους παρόχους	Γραμμές από άλλους Παρόχους	Μερίδιο ΟΤΕ στην ΧΕΠ
2008 Α	465.333	900.731	722.693	161.098	16.940	97,13%
2008 Β	646.124	988.534	864.021	94.413	30.100	96,96%
2009 Α	828.243	1.067.472	970.153	65.621	31.698	97,03%
2009 Β	987.310	1.136.394	1.060.821	52.625	22.948	97,98%
2010 Α	1.201.123	1.154.326	1.087.788	43.907	22.631	98,04%
2010 Β	1.379.743	1.161.569	1.102.396	37.493	21.680	98,13%

Από τον παραπάνω πίνακα φαίνεται ότι ο ΟΤΕ εξακολουθεί να διατηρεί εξαιρετικά μεγάλο μερίδιο στην αγορά ΧΕΠ, το οποίο προσεγγίζει το 100%. Επισημαίνεται ότι παρότι οι γραμμές ΧΕΠ μέσω οπτικών ινών και τα σχετικά μερίδια αγοράς δεν είναι επί του παρόντος διαθέσιμα, στην χρονική περίοδο που καλύπτει την παρούσα αναθεώρηση της αγοράς, ο ΟΤΕ είναι ο μόνος πάροχος που αναπτύσσει δίκτυο πρόσβασης νέας γενιάς.

Αξίζει δε να σημειωθεί ότι, το μερίδιο του ΟΤΕ διατηρείται παρόλη την ανάπτυξη που απαντάται τα τελευταία χρόνια στην αγορά ΑΠΤοΒ, η οποία αποτελεί συσχετιζόμενη αγορά ανωτέρου επιπέδου.

3.3 Απουσία δυνητικού ανταγωνισμού και φραγμοί εισόδου και επέκτασης

Ακόμη και στην περίπτωση κατά την οποία τα μερίδια αγοράς προσεγγίζουν το 100%, όπως είναι αυτό του ΟΤΕ, δύναται να υφίστανται κάποιοι ανταγωνιστικοί περιορισμοί, εάν είναι εφικτό να πραγματοποιηθεί σημαντική είσοδος στην αγορά. Επομένως, η απειλή εισόδου στην αγορά, είτε μακροπρόθεσμα είτε για ένα σύντομο χρονικό διάστημα, είναι ένας από τους βασικούς ανταγωνιστικούς περιορισμούς των κοινοποιημένων φορέων εκμετάλλευσης, τουλάχιστον όπου η είσοδος αυτή είναι πιθανή

(και όχι υποθετική), έγκαιρη και ουσιαστική. Η απειλή εισόδου μειώνεται όταν υπάρχουν σημαντικοί φραγμοί εισόδου.

Η EETT θεωρεί ότι η είσοδος στην αγορά χονδρικής ευρυζωνικής πρόσβασης θα απαιτούσε πολύ μεγάλες επενδύσεις, οι οποίες δημιουργούν μη ανακτήσιμα κόστη. Αυτά τα σημαντικά μη ανακτήσιμα κόστη, όταν συνδυάζονται με οικονομίες κλίμακος και τη φυσική πυκνότητα που χαρακτηρίζει τα δίκτυα τοπικής πρόσβασης, αυξάνουν σημαντικά τους φραγμούς εισόδου για μια επιχείρηση που εξετάζει τη δυνατότητα κατασκευής νέου δικτύου τοπικής πρόσβασης ικανού να υποστηρίξει την παροχή ευρυζωνικής πρόσβασης.

Όπως φαίνεται από τον ορισμό της αγοράς ΧΕΠ, δυνατότητα εισόδου στην αγορά υπάρχει μόνο στην περίπτωση παρόχου που αναπτύσσει δίκτυο ή επεκτείνει το υφιστάμενο δίκτυό του. Έτσι, ο πάροχος αφενός θα δύναται να καλύπτει όλη την Ελληνική Επικράτεια για να μπορεί να ανταγωνιστεί τον ΟΤΕ σε εθνικό επίπεδο και αφετέρου να είναι σε θέση να προσφέρει χονδρικές υπηρεσίες ευρυζωνικής πρόσβασης. Η EETT δεν γνωρίζει κάποιους παρόχους εναλλακτικών δικτύων που προτίθενται ή είναι σε θέση να κάνουν τέτοιου είδους επενδύσεις, τουλάχιστον κατά την διάρκεια της παρούσας εξέτασης. Επιπλέον, η EETT θεωρεί ότι κανένας από τους υφιστάμενους εναλλακτικούς παρόχους που διαθέτουν δίκτυο, δεν έχει επί του παρόντος πλήρη γεωγραφική κάλυψη προκειμένου να είναι σε θέση να εισέλθει στην αγορά και να ανταγωνιστεί τον ΟΤΕ, ή να επιτύχει επαρκείς οικονομίες κλίμακας προκειμένου να υλοποιήσει τις επενδύσεις που απαιτούνται για την παροχή υπηρεσιών ευρυζωνικής πρόσβασης. Η εν λόγω θεώρηση της EETT αφορά στα υφιστάμενα δίκτυα πρόσβασης μέσω χαλκού καθώς και στα δίκτυα πρόσβασης μέσω οπτικών ινών.

Πιθανή είσοδος στην αγορά ΧΕΠ θα μπορούσε να υπάρξει από πάροχο που δραστηριοποιείται στην αγορά ΑΠΤοΒ, η οποία αποτελεί αγορά ανωτέρου επιπέδου της αγοράς ΧΕΠ. Η ΑΠΤοΒ δίνει στους Παρόχους τη δυνατότητα να χρησιμοποιήσουν το υφιστάμενο δίκτυο πρόσβασης πλήρους κάλυψης του ΟΤΕ, ώστε να προσφέρουν είτε τις σχετικές λιανικές ευρυζωνικές υπηρεσίες ή/και χονδρικές υπηρεσίες σε άλλους Παρόχους. Σήμερα, οι πάροχοι στο σύνολό τους, διαθέτουν πρόσβαση μέσω συνεγκατάστασης σε 888 αστικά κέντρα και καλύπτουν το 86% ποσοστό του πληθυσμού. Οι εναλλακτικοί πάροχοι που θα επιλέξουν να επενδύσουν σε ΑΠΤΒ σε μικρού μεγέθους αστικά κέντρα θα πρέπει να απορροφήσουν το κεφαλαιουχικό κόστος, αφού ο αριθμός των πελατών τους στα κέντρα αυτά θα είναι εξαιρετικά μικρός. Το κόστος ανά συνδρομητή είναι αντιστρόφως

ανάλογο με το μέγεθος του αστικού κέντρου και αυξάνεται σημαντικά για τα μικρά αστικά κέντρα. Επομένως, σε μικρού μεγέθους κέντρα, η επένδυση σε ΑΠΤΒ γίνεται λιγότερο ελκυστική, όσο μειώνεται ο αριθμός των συνδρομητών που εξυπηρετεί το αστικό κέντρο.

Ακόμα όμως και σ' αυτή την περίπτωση, παρότι το απαιτούμενο κόστος επένδυσης για την κάλυψη σε Πανελλαδικό επίπεδο είναι σημαντικά μικρότερο από το κόστος ανάπτυξης/ επέκτασης δικτύου, όπως αναφέρθηκε παραμένει υπερβολικά μεγάλο και σε σημαντικό βαθμό μη ανακτήσιμο. Επιπρόσθετα, πέραν της κατασκευής δικτύου πρόσβασης, απαιτούνται και πρόσθετες σημαντικές επενδύσεις για την παροχή των απαιτούμενων συναφών υπηρεσιών (λ.χ. backhaul). Επομένως, τα μη ανακτήσιμα κόστη καθιστούν την συγκεκριμένη προσέγγιση σχεδόν απαγορευτική. Αυτό προκύπτει και από την έλλειψη σημαντικής προσφοράς υπηρεσιών ΧΕΠ μεταξύ των παρόχων, παρά την μεγάλη ανάπτυξη σε αριθμό αδεσμοποίητων τοπικών βρόχων.

Από τα ανωτέρω προκύπτει ότι δεν υφίστανται πιθανότητες δυνητικού ανταγωνισμού από τους εναλλακτικούς παρόχους ενώ υπάρχουν σημαντικοί φραγμοί εισόδου στην αγορά παροχής υπηρεσιών ΧΕΠ.

3.4 Οικονομίες κλίμακος και σκοπού, κάθετη ολοκλήρωση και ιδιαίτερα αναπτυγμένα δίκτυα διανομής και πωλήσεων

Ο ΟΤΕ διαθέτει πλεονεκτήματα κόστους σε σχέση με τους νεοεισερχόμενους παρόχους στην αγορά χονδρικής ευρυζωνικής πρόσβασης ακόμη και κατά την πραγματοποίηση ίδιων επενδύσεων. Αυτό συμβαίνει διότι, λόγω της υφιστάμενης υποδομής και της μεγάλης πελατειακής του βάσης, έχει μεγαλύτερες δυνατότητες οικονομιών κλίμακος και σκοπού. Επομένως, μπορεί να αξιοποιήσει αποτελεσματικότερα τις νέες επενδύσεις σε ευρυζωνικές υποδομές. Επιπλέον, ο ΟΤΕ έχει ευκολότερη πρόσβαση σε πιθανούς πελάτες λιανικής για τις νέες υπηρεσίες κατωτέρων σταδίων. Οι ανωτέρω παράγοντες σε συνδυασμό με άλλες διαφορές, όπως το επίπεδο κινδύνου που αναλαμβάνεται από τους νεοεισερχόμενους παρόχους, οδηγούν στο συμπέρασμα ότι πιθανόν να απαιτείται μεγαλύτερη απόδοση της επένδυσης για τους παρόχους αυτούς. Επομένως, οι παράγοντες αυτοί, τόσο χωριστά, όσο και σωρευτικά, συνιστούν σημαντικό φραγμό εισόδου.

Ο ΟΤΕ είναι καθιερωμένος πάροχος που δραστηριοποιείται στην ανάντη και κατάντη αγορά. Οι οικονομίες κλίμακος που προκύπτουν από την παραγωγή υπηρεσιών για την

λιανική αγορά επηρεάζουν το κόστος της χονδρικής υπηρεσίας. Δεδομένου του σημαντικότερου όγκου των υπηρεσιών λιανικής πρόσβασης που παράγεται από τον ΟΤΕ, (δηλαδή των οικονομιών κλίμακος και της κάθετης ολοκλήρωσης), η απουσία της εκ των προτέρων ρύθμισης, εκτιμάται ότι θα ενισχύσει την δυνατότητα του ΟΤΕ να συμπεριφέρεται ανεξάρτητα από τους λιανικούς πελάτες και τους παρόχους στην χονδρική αγορά.

3.5 Απουσία αντισταθμιστικής αγοραστικής ισχύος

Εάν ένας πάροχος ακολουθεί στην αγορά πρακτικές οι οποίες είναι καταχρηστικές, οι πελάτες του δύνανται θεωρητικά να ασκήσουν αντισταθμιστική αγοραστική ισχύ. Για παράδειγμα, όταν οι αγοραστές είναι μεγάλοι και ισχυροί, μπορούν να αντιδράσουν αποτελεσματικά σε μια απόπειρα αύξησης των τιμών από τους προμηθευτές. Σημειώνεται ωστόσο, ότι η αντισταθμιστική αγοραστική ισχύς δύναται να υφίσταται μόνο όταν μεγάλοι πελάτες χονδρικής (όπως οι εναλλακτικοί πάροχοι) έχουν τη δυνατότητα (εντός εύλογου χρονικού πλαισίου) να στραφούν σε αξιόπιστες εναλλακτικές (π.χ. να μην αγοράσουν ή να αλλάξουν πάροχο), συνεπεία μιας υφιστάμενης ή επαπειλούμενης αύξησης τιμών.

Η ΕΕΤΤ εξέτασε την πιθανότητα και/ ή την ύπαρξη τέτοιας αντισταθμιστικής αγοραστικής ισχύος στην υπό εξέταση αγορά και δεν θεωρεί ότι ένας αγοραστής χονδρικής ευρυζωνικής πρόσβασης έχει αξιόπιστες εναλλακτικές όσον αφορά στις υπηρεσίες ΧΕΠ που παρέχονται από τον ΟΤΕ. Ειδικότερα, η ΕΕΤΤ δεν θεωρεί ότι υφίσταται αγοραστής που μπορεί να ασκήσει αντισταθμιστική αγοραστική ισχύ, η οποία θα μπορούσε να αντισταθμίσει την τεράστια ισχύ του ΟΤΕ στη σχετική αγορά. Πράγματι, η ύπαρξη ενός μεριδίου αγοράς περίπου 100% του ΟΤΕ, χωρίς πιθανότητα σημαντικής νέας εισόδου στην αγορά (λόγω των υψηλών και μη παροδικών φραγμών εισόδου), υποδεικνύει ότι η αντισταθμιστική αγοραστική ισχύς είναι απίθανο να λειτουργήσει ως μηχανισμός πειθάρχησης της συμπεριφοράς του ΟΤΕ.

3.6 Δυναμική της αγοράς

Η πορεία της ευρυζωνικής αγοράς στην Ελλάδα κατά τα προηγούμενα έτη, μπορεί να χαρακτηριστεί ανοδική από την άποψη της εξέλιξης του αριθμού των γραμμών.

Συγκεκριμένα, ο αριθμός ευρυζωνικών συνδέσεων από 1.351.768 το πρώτο εξάμηνο του 2008, έφτασε τις 2.525.203 συνδέσεις το δεύτερο εξάμηνο του 2010. Παρά τη σημειωθείσα ανάπτυξη, η διείσδυση της ευρυζωνικότητας στην Ελλάδα υπολείπεται σημαντικά του Ευρωπαϊκού μέσου όρου. Σύμφωνα με την Επιτροπή³², ο Ευρωπαϊκός μέσος όρος διείσδυσης ανήλθε 25,6% τον Ιούνιο του 2010, με την Ολλανδία να έχει την υψηλότερη διείσδυση σε Κοινοτικό επίπεδο (38.7%). Η Ελλάδα, με διείσδυση 18,6% είναι η εικοστή τρίτη χώρα σε σύνολο είκοσι επτά. Η απόσταση της Ελλάδας από την Ολλανδία είναι 20.1 μονάδες. Στο ίδιο έγγραφο, αναφορικά με την κάλυψη και στοιχεία τέλους 2009, παρουσιάζεται σε σχετικό διάγραμμα ότι η Ελλάδα βρίσκεται στην εικοστή πρώτη θέση και υπολείπεται του ευρωπαϊκού μέσου όρου. Ειδικότερα στις αγροτικές περιοχές το ποσοστό της κάλυψης ανέρχεται στο 60% περίπου ενώ ο μέσος όρος είναι 80%.

Σε επίπεδο ΕΕ κατά μέσο όρο, η τεχνολογία DSL συνεχίζει να είναι η επικρατέστερη με 78%, τα ομοαξονικά καλώδια 15,6% και οι λοιπές τεχνολογίες 6,5%. Για την Ελλάδα, το ποσοστό του DSL ανέρχεται στο 100%. Με την ανάπτυξη δικτύου πρόσβασης νέας γενιάς από τον ΟΤΕ (FTTN/VDSL), το ποσοστό της τεχνολογίας αναμένεται να παραμείνει σε εξαιρετικά υψηλά επίπεδα που θα αγγίζουν το 100%. Παράλληλα, κανένας άλλος πάροχος δεν έχει ανακοινώσει την πρόθεση του να αναπτύξει δίκτυα πρόσβασης νέας γενιάς.

Από τα παραπάνω γίνεται φανερό ότι η αγορά στην Ελλάδα απέχει πολύ από το να χαρακτηριστεί ως ανταγωνιστική. Παράλληλα, η χαμηλή ανάπτυξη της ευρυζωνικότητας στην Ελλάδα σε σχέση με άλλα Ευρωπαϊκά κράτη υποδεικνύει ότι η έλλειψη επαρκούς ανταγωνισμού μπορεί να αντιμετωπιστεί μόνο με ειδικές *ex ante* ρυθμίσεις (βλ. Ενότητα 4).

Πέραν όλων των ανωτέρω, στα πλαίσια εξέτασης της δυναμικής της αγοράς (ιδίως όσον αφορά τη σχέση της ΧΕΠ με σχετικές λιανικές αγορές) αξίζει να επισημανθεί ότι είναι δύσκολο να προσδιορισθεί η σχέση μεταξύ μιας αποτυχίας στην χονδρική αγορά και στην ανταγωνιστικότητα στην λιανική, ιδίως όταν το στοιχείο που παρέχεται στην χονδρική μπορεί να χρησιμοποιηθεί για την παροχή πολλών διαφορετικών λιανικών υπηρεσιών (που ενδεχομένως αφορούν διαφορετικές λιανικές αγορές).

Επιπλέον, θα πρέπει να ληφθεί υπόψη ότι η συντριπτική πλειοψηφία των ευρυζωνικών υπηρεσιών οι οποίες παρέχονται από τους εναλλακτικούς παρόχους

³² Communications Committee, Working Document “**Broadband access in the EU: situation at 1 July 2010**”, Brussels 21/11/2010, DG INFSO / C4..

παρέχονται μέσω της χρήσης του δικτύου πρόσβασης του ΟΤΕ (είτε μέσω ΑΠΤΒ είτε μέσω της ΧΕΠ). Η ανάπτυξη δικτύου νέας γενιάς από τον ΟΤΕ με την τεχνολογία FTTC/VDSL αναμένεται να οδηγήσει σε αύξηση του αριθμού των γραμμών ΧΕΠ, σε απόλυτα μεγέθη, ενώ η δυνατότητα πρόσβασης των παρόχων σε υπηρεσίες ΧΕΠ οπτικών ινών αναμένεται να εξασφαλίσει τη δυνατότητα άμεσης παροχής λιανικών υπηρεσιών χωρίς να απαιτείται η σύνδεση στον υπο-βρόχο.

Ενόψει των ανωτέρω η ΕΕΤΤ θεωρεί ότι με την ανάπτυξη των δικτύων νέας γενιάς η αγορά χονδρικής ευρυζωνικής πρόσβασης μπαίνει σε νέα φάση ανάπτυξης κατά την οποία ο εγκατεστημένος πάροχος δύναται να αποκτήσει σημαντικό ανταγωνιστικό πλεονέκτημα δεδομένων των υψηλών φραγμών εισόδου στην αγορά, γεγονός που επιβεβαιώνει τη σημαντική ισχύ του στη σχετική αγορά και ενισχύει την ανάγκη ρύθμισής της. Όπως αναφέρεται στην Σύσταση (σημείο 5 του προοιμίου): *«Οι όροι ζήτησης και προσφοράς αναμένεται να αλλάξουν σημαντικά τόσο σε επίπεδο χονδρικής όσο και λιανικής, μετά την εγκατάσταση των δικτύων NGA. Συνεπώς, ενδεχομένως να χρειαστεί να επιβληθούν νέα επανορθωτικά μέτρα καθώς και ένας νέος συνδυασμός ενεργητικών και παθητικών επανορθωτικών μέτρων παροχής πρόσβασης στις αγορές 4 και 5»*.

3.7 Πρακτικές που βλάπτουν τον ανταγωνισμό

Μία σημαντική ένδειξη της ύπαρξης ΣΙΑ είναι η ικανότητα ενός παρόχου να υιοθετεί πρακτικές που βλάπτουν τον ανταγωνισμό. Η ύπαρξη τέτοιων πρακτικών ενισχύει την άποψη ότι η *ex ante* ρύθμιση είναι αναγκαία προκειμένου να ξεπεραστεί η έλλειψη αποτελεσματικού ανταγωνισμού.

Προκειμένου να υπάρξει υγιής ανταγωνισμός στην αγορά και να αποφευχθούν στρεβλώσεις κατά την μετάβαση σε δίκτυα νέας γενιάς θα πρέπει να δοθεί στους εναλλακτικούς φορείς εκμετάλλευσης πρόσβαση σε προϊόντα χονδρικής ευρυζωνικής πρόσβασης, υπό όρους και συνθήκες που θα εξασφαλίζουν ισότιμη μεταχείριση με το λιανικό άκρο του ΟΤΕ. Σε διαφορετική περίπτωση είναι εξαιρετικά πιθανό να οδηγηθούμε σε αποτυχία της αγοράς και εμφάνιση αντιανταγωνιστικών πρακτικών. Ήδη ως αναφέρθη ανωτέρω, η ΕΕΤΤ προχώρησε στην λήψη προσωρινών μέτρων σύμφωνα με το άρθρο 7 παρ. 6 της Οδηγίας Πλαίσιο και το άρθρο 16 παρ. 5 του Ν. 3431/2006 αναφορικά με την παροχή υπηρεσιών χονδρικής ευρυζωνικής πρόσβασης από τον ΟΤΕ στο δίκτυο πρόσβασης FTTN/VDSL προκειμένου να αποτρέψει την άμεση έναρξη της λιανικής

παροχής των υπηρεσιών VDSL από αυτόν, χωρίς ακόμη να έχουν καθορισθεί οι βασικοί όροι (συμβατικοί, οικονομικοί, τεχνικοί) της χονδρικής παροχής των σχετικών υπηρεσιών. Η ΕΕΤΤ θεώρησε ότι μια τέτοια εξέλιξη θα οδηγούσε σε εδραίωση των ανταγωνιστικών πλεονεκτημάτων του ΟΤΕ στη σχετική αγορά. Η λήψη των ως άνω μέτρων από την ΕΕΤΤ κατέστη αναγκαία δεδομένου ότι η χρονικά έγκαιρη παρέμβαση της ΕΕΤΤ –ακολουθώντας τη διαδικασία αναθεώρησης των υφιστάμενων αγορών (4 και 5) καθώς και των εκεί επιβληθέντων υποχρεώσεων- κατέστη εκ των πραγμάτων αδύνατη ακριβώς εξαιτίας της συμπεριφοράς της ΟΤΕ ΑΕ, η οποία δεν συμμορφώθηκε προσηκόντως με τις υποχρεώσεις της για την υποβολή των αναγκαίων για την ανάλυση αγορών στοιχείων με την απαιτούμενη ακρίβεια και πληρότητα, όπως περιγράφεται στη συνέχεια. Στο πλαίσιο αυτό, η παρέμβαση της ΕΕΤΤ μετά από πλήρη ανάλυση της σχετικής αγοράς, σύμφωνα με τις περιγραφείσες ανωτέρω στο νομικό πλαίσιο, διαδικασίες, καθιστούσε στην ουσία μη εφαρμοστέες δύο εκ των βασικών προβλέψεων της 20-09-2010 Σύστασης της Ευρωπαϊκής Επιτροπής σχετικά με τη ρυθμιζόμενη πρόσβαση σε δίκτυα νέας γενιάς. Οι προβλέψεις αυτές αφορούν στην υποχρέωση του φορέα εκμετάλλευσης με ΣΙΑ να διαθέτει νέα προϊόντα χονδρικής ευρυζωνικής πρόσβασης, καταρχήν τουλάχιστον έξι (6) μήνες πριν ο φορέας εκμετάλλευσης με ΣΙΑ ή η θυγατρική του διαθέσουν στην αγορά τις δικές τους αντίστοιχες υπηρεσίες NGA λιανικής, καθώς και την υποχρέωση κοστοστρέφειας για τα προϊόντα υποχρεωτικής χονδρικής ευρυζωνικής πρόσβασης.

Παρότι δεν αποτελεί αντικείμενο του παρόντος, πρέπει να σημειωθεί ότι η ΕΕΤΤ με πλήθος επιστολών της (αριθ. πρωτ. ΕΕΤΤ 42167/Φ.300/31-07-2008, 65161/Φ.305/15-12-2008, 10139/Φ.300/24-02-2009, 2302/Φ.960/30-04-2009, 24628/14-06-2010, 47955/Φ.300/20-10-2009, 39687/Φ.305/24-09-2010 και 48093/22-11-2010) ζήτησε επανειλημμένως από την εταιρεία ΟΤΕ Α.Ε, να της παράσχει τεχνικές πληροφορίες αναφορικά με την υφιστάμενη και τη μελλοντική υποδομή του δικτύου πρόσβασης της εταιρείας, καθώς και τυχόν (πilotικά ή και εμπορικά) προγράμματα ανάπτυξης δικτύου πρόσβασης νέας γενιάς.

Ο ΟΤΕ δεν ανταποκρίθηκε, ως όφειλε με την απαιτούμενη λεπτομέρεια και πληρότητα, στη ως άνω ρυθμιστική της υποχρέωση παροχής πληροφοριών αναφορικά τόσο με την υφιστάμενη, όσο και με την μελλοντική υποδομή του (αστικού) δικτύου πρόσβασης. Ειδικότερα απάντησε μερικώς μόνο αναφορικά με τις αιτούμενες πληροφορίες για το υφιστάμενο αστικό δίκτυο πρόσβασής του, σύμφωνα με τα οριζόμενα στο Παράρτημα ΙΙ της με αριθ. πρωτ. 531/065/23-07-2009 Απόφασης της Ε.Ε.Τ.Τ, ενώ

αναφορικά με την υποχρέωση παροχής πληροφόρησης εκ μέρους του ΟΤΕ για τη μελλοντική υποδομή του δικτύου πρόσβασής του και την υποβολή στην ΕΕΤΤ, μετά το πέρας κάθε ημερολογιακού εξαμήνου, των προβλέψεών του για το επόμενο εξάμηνο, τα προσκομισθέντα μέχρι σήμερα στοιχεία υπήρξαν είτε ελλιπή, είτε υποβλήθηκαν μεταγενέστερα, μετά την διαπίστωση της ύπαρξής τους από την ΕΕΤΤ. Τέλος και σχετικά με τη λειτουργία δικτύου πρόσβασης νέας γενιάς – εμπορική διάθεση υπηρεσιών νέας γενιάς, τονίζεται ότι δεν έχει παρασχεθεί εγκαίρως και με πληρότητα εκ μέρους του ΟΤΕ η απαιτούμενη πληροφόρηση, δυνάμει των σχετικών διατάξεων και των, εγγράφως διατυπωμένων και κατ' επανάληψη, αιτημάτων της ΕΕΤΤ, για τον σχεδιασμό της ανάπτυξης δικτύου NGA βασισμένου στη χρήση της τεχνολογίας FTTC/B + VDSL2 (βλ. την με αριθ. πρωτ. ΕΕΤΤ 357/5-01-2009 αρχική έγγραφη ενημέρωση του ΟΤΕ προς την ΕΕΤΤ).

Ειδικότερα, την 19η-05-2010 ο ΟΤΕ δήλωσε εγγράφως στην ΕΕΤΤ (αριθ. πρωτ. ΕΕΤΤ 21241/21-05-2010) την πρόθεσή του να αναπτύξει Δίκτυα Πρόσβασης Νέας Γενιάς για την κάλυψη των Δήμων Ζωγράφου, Ξάνθης, Κομοτηνής, Αλεξανδρούπολης και Σερρών, χωρίς να προβεί σε παράθεση και ανάλυση των αναγκαίων στοιχείων για την ανάπτυξη και λειτουργία των δικτύων αυτών. Δύο (2) μήνες αργότερα και συγκεκριμένα την 22α-07-2010, σε έγγραφη επικοινωνία του με την ΕΕΤΤ (αριθ. πρωτ. ΕΕΤΤ 2975/Φ.960/23-07-2010), ο ΟΤΕ ανέφερε χαρακτηριστικά: *«Αναφορικά με την παροχή πληροφόρησης για την ανάπτυξη του δικτύου πρόσβασης νέας γενιάς θα θέλαμε να σημειώσουμε ότι το δίκτυο αυτό βρίσκεται ακόμα σε στάδιο σχεδιασμού ...»*, αφήνοντας να εννοηθεί προφανώς ότι λόγω του πρώιμου σταδίου στο οποίο βρίσκεται ο σχεδιασμός του δικτύου δεν μπορεί να παρασχεθεί περαιτέρω αναλυτική επ' αυτού πληροφόρηση. Εντούτοις, δύο (2) μήνες αργότερα, με την με αριθ. πρωτ. ΟΤΕ 283426/28-09-2010 επιστολή του προς την ΕΕΤΤ, ο ΟΤΕ ενημέρωσε για πρώτη φορά την ΕΕΤΤ ότι η θέση σε λειτουργία του νέου δικτύου στις προαναφερθείσες πέντε αστικές περιοχές *«αναμένεται περί τα τέλη του τρέχοντος έτους οπότε και θα ξεκινήσει η εμπορική διάθεση των υπηρεσιών»* (εμπορική διάθεση της υπηρεσίας χονδρικής «NG Access L3», η οποία μάλιστα, σε αντίθεση με τα προβλεπόμενα στην από 20-09-2010 Σύσταση της Ευρωπαϊκής Επιτροπής σχετικά με τη ρυθμιζόμενη πρόσβαση σε δίκτυα πρόσβασης νέας γενιάς (NGA), θα ξεκινούσε παράλληλα με την εμπορική διάθεση υπηρεσιών λιανικής).

Καθ' όλο το διάστημα, από τη με αριθ. πρωτ. ΕΕΤΤ 357/5-01-2009 αρχική έγγραφη ενημέρωσή του προς την ΕΕΤΤ για την υλοποίηση περιορισμένης έκτασης πιλοτικού έργου

ανάπτυξης δικτύου NGA μέχρι και σήμερα, ο ΟΤΕ, όχι μόνο δεν συμμορφώθηκε προς την υποχρέωση παροχής πληροφόρησης ανά εξάμηνο σε σχέση με την ανάπτυξη δικτύου πρόσβασης νέας γενιάς, σύμφωνα και με το βαθμό λεπτομέρειας που καθόριζε πάντα η ΕΕΤΤ στη σχετική μεταξύ τους αλληλογραφία, αντιθέτως συνέχισε την πρακτική γενικών και επιγραμματικών ενημερώσεων της ΕΕΤΤ για τις επόμενες ενέργειές του.

Με την ΑΠ 596/08/17-3-2011 (ΦΕΚ 534/Β/2011), η ΕΕΤΤ προέβη στην επιβολή προσωρινών κανονιστικών υποχρεώσεων στην εταιρεία ΟΤΕ ΑΕ, που εφαρμόζονται στο τμήμα του δικτύου πρόσβασης του ΟΤΕ, στο οποίο έχει εγκατασταθεί και λειτουργεί οπτική ίνα μέχρι τον υπαίθριο κατανεμητή (FTTN/VDSL).

3.8 Συμπεράσματα

Η εξέταση των στοιχείων της αγοράς από την ΕΕΤΤ οδηγεί στο αρχικό συμπέρασμα ότι η σχετική αγορά για την παροχή χονδρικής ευρυζωνικής πρόσβασης στην Ελληνική Επικράτεια, ελλείπει κανονιστικής ρύθμισης, εξακολουθεί να χαρακτηρίζεται από έλλειψη αποτελεσματικού ανταγωνισμού και ο ΟΤΕ θα πρέπει να οριστεί ως κατέχων ΣΙΑ σε αυτή.

Οι κρίσιμοι παράγοντες που οδήγησαν την ΕΕΤΤ στα συμπεράσματα αυτά είναι οι εξής:

1. Ο ΟΤΕ είναι καθετοποιημένος πάροχος και ουσιαστικά ο μοναδικός προμηθευτής της σχετικής αγοράς χονδρικής ευρυζωνικής πρόσβασης.
2. Ο ΟΤΕ δεν υπόκειται σε σημαντικούς ανταγωνιστικούς περιορισμούς από εναλλακτικά δίκτυα. Η δομή της αγοράς και η ανάπτυξη εναλλακτικών δικτύων και υποδομών είναι τέτοια που παρουσιάζονται υψηλοί φραγμοί εισόδου, με αποτέλεσμα τον περιορισμό πιθανών εναλλακτικών παρόχων που θα πρόσφεραν μια ανταγωνιστική επιλογή.
3. Η ΕΕΤΤ δεν θεωρεί ότι κάποιος φορέας που προμηθεύεται χονδρική ευρυζωνική πρόσβαση έχει αξιόπιστες εναλλακτικές έναντι του ΟΤΕ. Επομένως, η ΕΕΤΤ δεν θεωρεί ότι κάποιος αγοραστής ή ομάδα αγοραστών έχει αντισταθμιστική αγοραστική ισχύ που θα αντισταθμίζε την τεράστια ισχύ του ΟΤΕ στη σχετική αγορά.

4 Κανονιστικές Υποχρεώσεις

4.1 Ανάγκη Ex ante Ρύθμισης

Οι Κατευθυντήριες Γραμμές της Επιτροπής για την ανάλυση αγοράς και την εκτίμηση της σημαντικής ισχύος στην αγορά βάσει του κοινοτικού πλαισίου κανονιστικών ρυθμίσεων για τα δίκτυα και τις υπηρεσίες ηλεκτρονικών επικοινωνιών» (εφεξής *Κατευθυντήριες Γραμμές*³³) ορίζουν ότι ο σκοπός επιβολής *ex ante* υποχρεώσεων σε παρόχους που έχουν οριστεί ως έχοντες ΣΙΑ είναι να διασφαλισθεί ότι αυτοί δεν μπορούν να χρησιμοποιήσουν την ισχύ τους στην αγορά με σκοπό, είτε να περιορίσουν ή να στρεβλώσουν τον ανταγωνισμό στη σχετική αγορά, είτε να επεκτείνουν την ισχύ τους αυτή σε γειτονικές αγορές. Η ΕΕΤΤ μπορεί να επιβάλει *ex ante* υποχρεώσεις μόνο σε αγορές όπου υπάρχουν μία ή περισσότερες επιχειρήσεις με ΣΙΑ και όπου τα μέτρα που λαμβάνονται βάσει του Εθνικού και Κοινοτικού Δικαίου του ανταγωνισμού δεν κρίνονται ως επαρκή προκειμένου να αντιμετωπισθούν πιθανές «αποτυχίες» της αγοράς. Όταν οι αγορές είναι επαρκώς ανταγωνιστικές, η *ex post* εφαρμογή του δικαίου του ανταγωνισμού μπορεί να θεωρηθεί σε γενικές γραμμές επαρκής για την αποτροπή συμπεριφορών καταχρηστικής εκμετάλλευσης δεσπόζουσας θέσης από έναν ή περισσότερους παρόχους.

Αυτό είναι το πνεύμα της Σύστασης της 17ης Δεκεμβρίου 2007, για τις αγορές προϊόντων και υπηρεσιών η οποία αναφέρει³⁴: «Το γεγονός ότι η παρούσα σύσταση προσδιορίζει τις αγορές προϊόντων και υπηρεσιών για τις οποίες δικαιολογείται εκ των προτέρων κανονιστική ρύθμιση δεν σημαίνει ότι δικαιολογείται πάντοτε κανονιστική ρύθμιση, ούτε ότι στις εν λόγω αγορές θα επιβληθούν οι κανονιστικές υποχρεώσεις που προβλέπονται στις ειδικές οδηγίες. Συγκεκριμένα, δεν μπορεί να επιβληθεί, ή πρέπει να αποσυρθεί, ρύθμιση εάν υπάρχει αποτελεσματικός ανταγωνισμός στις αγορές αυτές χωρίς ρύθμιση, εάν δηλαδή κανένας φορέας δεν διαθέτει σημαντική ισχύ στην αγορά κατά την έννοια του άρθρου 14 της οδηγίας 2002/21/EK. Οι κανονιστικές υποχρεώσεις πρέπει να είναι ενδεδειγμένες και να βασίζονται στον χαρακτήρα του εντοπιζόμενου προβλήματος, να είναι αναλογικές και αιτιολογημένες σύμφωνα με τους στόχους της οδηγίας 2002/21/EK, και, συγκεκριμένα, να μεγιστοποιούν τα οφέλη για τους καταναλωτές, να διασφαλίζουν ότι δεν θα υπάρχει στρέβλωση ή περιορισμός του ανταγωνισμού, να ενθαρρύνουν αποδοτικές

³³ Κατευθυντήριες Γραμμές, Παράγραφος 16.

³⁴ Σημείο 18 του Προοιμίου

επενδύσεις στις υποδομές, να προάγουν την καινοτομία και να ενθαρρύνουν την αποτελεσματική χρήση και διαχείριση των ραδιοσυχνοτήτων και των πόρων αριθμοδότησης.»

Όπου, για ιστορικούς, ή άλλους λόγους, μια αγορά δεν είναι επαρκώς ανταγωνιστική και/ ή υπάρχουν υψηλοί μη παροδικοί φραγμοί εισόδου, το δίκαιο του ανταγωνισμού δεν θεωρείται επαρκές για να προωθήσει την ανάπτυξη ανταγωνισμού. Οι *ex ante* υποχρεώσεις που επιβάλλονται από ΕΡΑ σε επιχειρήσεις με ΣΙΑ αποσκοπούν στην εκπλήρωση των συγκεκριμένων στόχων που τίθενται στις σχετικές οδηγίες, ενώ οι ρυθμίσεις που επιβάλλονται βάσει του δικαίου του ανταγωνισμού αποσκοπούν στην επιβολή κυρώσεων για συμφωνίες ή καταχρηστικές συμπεριφορές που περιορίζουν ή στρεβλώνουν τον ανταγωνισμό στη σχετική αγορά.

Οι *Κατευθυντήριες Γραμμές* καθιστούν σαφές ότι μόνο ο ορισμός μιας επιχείρησης ως κατέχουσας ΣΙΑ σε μια συγκεκριμένη αγορά, χωρίς την επιβολή των κατάλληλων κανονιστικών υποχρεώσεων δεν συνάδει με τις διατάξεις του νέου κανονιστικού πλαισίου και ιδίως με το Άρθρο 16 (4) της *Οδηγίας Πλαίσιο*³⁵. Το συγκεκριμένο άρθρο μεταφέρει στην εθνική νομοθεσία το άρθρο 37 παρ. 1 περίπτωση γ του Νόμου. Το Άρθρο 8 (2) της *Οδηγίας για την Πρόσβαση* ορίζει ότι οι ΕΡΑ θα πρέπει να επιβάλουν τουλάχιστον μία (1) κανονιστική υποχρέωση στην επιχείρηση που έχει ορισθεί ως κατέχουσα ΣΙΑ.

Στη Σύσταση της Ευρωπαϊκής Επιτροπής της 20^{ης} -9-2010 σχετικά με την ρυθμιζόμενη πρόσβαση σε δίκτυα πρόσβασης νέας γενιάς (NGA) (2010/572/ΕΕ), ορίζεται κοινή προσέγγιση για την προώθηση συνεπούς εφαρμογής των επανορθωτικών μέτρων όσον αφορά στα Δίκτυα Πρόσβασης Νέας Γενιάς βάσει της διαδικασίας ανάλυσης αγοράς σύμφωνα με τις οδηγίες 2002/19/ΕΚ και 2002/21/ΕΚ. Στο προοίμιο της Σύστασης στα σημεία 3 - 5 του Προοιμίου αναφέρεται ότι: «3. Οι εθνικές ρυθμιστικές αρχές (ΕΡΑ), δυνάμει του άρθρου 16 παράγραφος 4 της οδηγίας 2002/21/ΕΚ, ανταποκρίνονται με ρυθμιστικά μέτρα στα προβλήματα που θέτει η μετάβαση από τα χάλκινα δίκτυα στα δίκτυα οπτικής ίνας. Οι σχετικές αγορές στο πλαίσιο αυτό είναι οι αγορές χονδρικής πρόσβασης σε υποδομή δικτύου (Αγορά 4) και χονδρικής ευρυζωνικής πρόσβασης (Αγορά 5). Η συνέπεια των ρυθμιστικών προσεγγίσεων των ΕΡΑ είναι θεμελιώδους σημασίας για να αποφευχθούν στρεβλώσεις της ενιαίας αγοράς και για να δημιουργηθεί ασφάλεια δικαίου για όλες τις

³⁵ Κατευθυντήριες Γραμμές, Παράγραφος 114.

επιχειρήσεις που επενδύουν. Επομένως, ενδείκνυται να δοθούν κατευθύνσεις στις ΕΡΑ που θα στοχεύουν στην πρόληψη τυχόν ακατάλληλων αποκλίσεων στις ρυθμιστικές προσεγγίσεις, επιτρέποντας παράλληλα στις ΕΡΑ να λαμβάνουν δεόντως υπόψη τις εθνικές συνθήκες κατά το σχεδιασμό των κατάλληλων επανορθωτικών μέτρων. Το κατάλληλο φάσμα επανορθωτικών μέτρων που επιβάλλονται από μια ΕΡΑ οφείλει να αντανακλά την αναλογική εφαρμογή της αρχής της επενδυτικής κλίμακας.

4. Το πεδίο εφαρμογής της παρούσας σύστασης καλύπτει κυρίως τα επανορθωτικά μέτρα που πρέπει να επιβληθούν σε φορείς που έχουν χαρακτηριστεί ως κατέχοντες σημαντική ισχύ στην αγορά (ΣΙΑ) με βάση διαδικασία ανάλυσης της αγοράς που διεξάγεται βάσει του άρθρου 16 της οδηγίας 2002/21/ΕΚ. Ωστόσο, όπου δικαιολογείται με βάση το γεγονός ότι ο διπλασιασμός της υποδομής είναι οικονομικά αναποτελεσματικός ή φυσικά ανέφικτος, τα κράτη μέλη μπορούν επίσης να επιβάλλουν υποχρεώσεις αμοιβαίου μερισμού εγκαταστάσεων σε επιχειρήσεις που λειτουργούν δίκτυα ηλεκτρονικών επικοινωνιών, σύμφωνα με το άρθρο 12 της οδηγίας, που θα ήταν σκόπιμο για την αντιμετώπιση σημείων συμφόρησης σε τεχνικά έργα υποδομής και σε τερματικά τμήματα.

5. Οι όροι ζήτησης και προσφοράς αναμένεται να αλλάξουν σημαντικά τόσο σε επίπεδο χονδρικής όσο και λιανικής, μετά την εγκατάσταση των δικτύων ΝGA. Συνεπώς, ενδεχομένως να χρειαστεί να επιβληθούν νέα επανορθωτικά μέτρα καθώς και ένας νέος συνδυασμός ενεργητικών και παθητικών επανορθωτικών μέτρων παροχής πρόσβασης στις αγορές 4 και 5.».

Για τους λόγους που εξηγούνται στην Ενότητα 4 ανωτέρω, η ΕΕΤΤ διαπίστωσε ότι ο ΟΤΕ έχει ΣΙΑ στην αγορά χονδρικής ευρυζωνικής πρόσβασης. Στην Ελλάδα, η χονδρική ευρυζωνική πρόσβαση παρέχεται από το τμήμα δικτύου του ΟΤΕ στο λιανικό τμήμα του ΟΤΕ και σε εναλλακτικούς παρόχους προκειμένου να τους επιτρέψει να διαμορφώσουν τις λιανικές υπηρεσίες τους. Για ένα πάροχο, ανταγωνιστή του ΟΤΕ, η χονδρική ευρυζωνική πρόσβαση παρέχει έμμεση πρόσβαση σε ένα λιανικό πελάτη που είναι συνδεδεμένος με το δίκτυο του ΟΤΕ. Λαμβάνοντας υπόψη τους σημαντικούς και μη παροδικούς φραγμούς εισόδου στην αγορά, ιδιαίτερα κατά την μετάβαση σε δίκτυα πρόσβασης νέας γενιάς, είναι ζωτικής σημασίας να παρέχεται στους παρόχους που ανταγωνίζονται τον ΟΤΕ, είτε άμεση είτε έμμεση πρόσβαση στο δίκτυο του ΟΤΕ. Περαιτέρω, η δομή της σχετικής αγοράς, ανεξάρτητα από τους εν λόγω φραγμούς εισόδου, δεν τείνει προς τον αποτελεσματικό ανταγωνισμό, τουλάχιστον στο σχετικό χρονικό ορίζοντα της παρούσας ανάλυσης [βλ. Αιτιολογική Έκθεση, σελ. 31 τελευταία παράγραφος]. Τέλος, όπως

αναφέρεται στην Αιτιολογική Έκθεση της Νέας Σύστασης της Επιτροπής (σελ 34) «Επιπρόσθετα, όπου δεν υφίσταται αποτελεσματικός ανταγωνισμός, το δίκαιο του ανταγωνισμού είναι ανεπαρκές προκειμένου να αντιμετωπίσει την αποτυχία της αγοράς, εφόσον, σύμφωνα με το δίκαιο του ανταγωνισμού, η παροχή χονδρικών ευρυζωνικών υπηρεσιών δεν θα μπορούσε κατ' αρχήν να καταστεί υποχρεωτική, δεδομένου ότι οι απαιτήσεις συμμόρφωσης της παρέμβασης στην εν λόγω αγορά είναι εκτενείς (συμπεριλαμβάνοντας την ανάγκη ελέγχου του κόστους και των προϋποθέσεων, συμπεριλαμβανομένων των τεχνικών παραμέτρων).³⁶ [...]»

Οι αδεσμοποίητοι τοπικοί βρόχοι (συμπεριλαμβανομένης της μεριζώμενης πρόσβασης) παρέχουν στους ανταγωνιστές παρόχους έναν εναλλακτικό τρόπο εξυπηρέτησης του πελάτη. Ωστόσο, η EETT θεωρεί ότι οι αδεσμοποίητοι τοπικοί βρόχοι και οι υπηρεσίες χονδρικής ευρυζωνικής πρόσβασης είναι συμπληρωματικές και ότι αμφότερες χρειάζονται *ex ante* ρύθμιση προκειμένου να ενθαρρύνουν τον ανταγωνισμό προς όφελος των τελικών χρηστών.

Κατά την μετάβαση σε δίκτυα πρόσβασης νέας γενεάς πρέπει να εξασφαλιστεί η πρόσβαση σε υπηρεσίες χονδρικής ευρυζωνικής πρόσβασης στους εναλλακτικούς παρόχους υπό τέτοιους όρους ώστε να υπάρχει η δυνατότητα αποτελεσματικού ανταγωνισμού στην κατάντη αγορά και η ενθάρρυνση της καινοτομίας στις ευρυζωνικές υπηρεσίες. Άλλωστε, και σύμφωνα με την Αιτιολογική Έκθεση της νέας Σύστασης για τις Σχετικές Αγορές «...είναι σημαντικό να διατηρηθεί συνοχή και συνέπεια ανάμεσα στη ρύθμιση της αγοράς της χονδρικής ευρυζωνικής πρόσβασης και σε αυτήν της αγοράς της αδεσμοποίητης πρόσβασης στον τοπικό βρόχο»³⁷. Η διαθεσιμότητα προϊόντος χονδρικής ευρυζωνικής πρόσβασης διευκολύνει την είσοδο στην αγορά των ανταγωνιστών παρόχων διότι μειώνει σημαντικά τους υψηλούς φραγμούς εισόδου στην αγορά τοπικής πρόσβασης και επιτρέπει στους ανταγωνιστές παρόχους να μοιράζονται τις οικονομίες κλίμακος και σκοπού που απολαμβάνει ο ΟΤΕ. Με την πάροδο του χρόνου, καθώς οι ανταγωνιστές πάροχοι θα δημιουργούν μερίδιο αγοράς και ένα σημαντικό αριθμό πελατών, θα πρέπει να ενθαρρύνονται να ανέβουν τη λεγόμενη «κλίμακα επένδυσης» (“ladder of investment”) και

³⁶ «Competition law is not sufficient to redress the market failure as under competition law, the provision of wholesale broadband access services could not in principle be mandated, and compliance requirements would in any case be high (including detailed monitoring of cost and technical conditions).»

³⁷ Staff Working Document “Explanatory Note” SEC (2007) 1483 final , σελίδα 34

να κινηθούν προς την κατεύθυνση της επένδυσης σε υποδομές δικτύου, προκειμένου να ανανεώσουν και να διαφοροποιήσουν τις λιανικές υπηρεσίες τους από αυτές του ΟΤΕ³⁸.

Όταν εξετάζεται η επιβολή *ex ante* ρύθμισης, η ΕΕΤΤ έχει την υποχρέωση να ενθαρρύνει την αποδοτική επένδυση σε υποδομή, να προωθεί την καινοτομία και να λαμβάνει υπόψη τους κινδύνους που σχετίζονται με την επένδυση αυτή. Εν όψει των ανωτέρω, η *ex ante* ρύθμιση της αγοράς χονδρικής ευρυζωνικής πρόσβασης καθίσταται αναγκαία προκειμένου να διασφαλισθεί ότι ο ΟΤΕ δεν δύναται να καταχραστεί την ισχύ του σε επίπεδο χονδρικής είτε για να περιορίσει και να στρεβλώσει τον ανταγωνισμό στην αγορά αυτή είτε για να επεκτείνει την ισχύ του αυτή σε συνδεδεμένες (κυρίως λιανικές) αγορές.

4.2 Προβλήματα Ανταγωνισμού

Τα ζητήματα που αναφέρονται στη συνέχεια περιγράφουν τα πιθανά προβλήματα ανταγωνισμού τα οποία εν όλω ή εν μέρει έχουν εμφανισθεί ή ενδέχεται να εμφανισθούν στη σχετική αγορά, απουσία *ex ante* ρύθμισης και εφόσον προκύπτει ότι η αγορά δεν είναι επαρκώς ανταγωνιστική. Ορισμένα από τα εν λόγω προβλήματα ανταγωνισμού έχουν ήδη προκύψει σε αγορές ευρυζωνικής πρόσβασης στο παρελθόν. Η απαρίθμηση των προβλημάτων αυτών δεν είναι αποκλειστική, αλλά ενδεικτική των προβλημάτων ανταγωνισμού που εντόπισε η ΕΕΤΤ κατά την ανάλυση της αγοράς και εμπίπτουν, κατά κύριο λόγο, στην γενικότερη κατηγορία της «κάθετης επέκτασης» της ισχύος στην αγορά. Σημειώνεται ότι, στο χρονικό διάστημα που έχει μεσολαβήσει από τον 2^ο γύρο ανάλυσης αγορών, η ΕΕΤΤ έχει δεχθεί αναφορές κατά του ΟΤΕ σχετικά με την ενέργεια του για την έναρξη παροχής υπηρεσιών ευρυζωνικής πρόσβασης δικτύων νέας γενιάς με τεχνολογία FTTC/VDSL, ταυτόχρονα σε λιανικό και χονδρικό επίπεδο, χωρίς την πρότερη αποσαφήνιση των τεχνικών και οικονομικών όρων. Η συμπεριφορά του αυτή σε συνδυασμό με το γεγονός ότι δεν υπέβαλε στην ΕΕΤΤ εγκαίρως και με την απαιτούμενη ακρίβεια και πληρότητα τα αιτηθέντα με βάση τις κείμενες διατάξεις στοιχεία³⁹,

³⁸ Βλέπε, "Broadband market competition report", ERG (05)23, 25 May 2005.

³⁹ Σύμφωνα με την παράγραφο 4 της Σύστασης για τα δίκτυα νέας γενιάς: «Οι ΕΡΑ πρέπει να χρησιμοποιούν τις εξουσίες τους βάσει του άρθρου 5 της Οδηγίας 2002/21/ΕΚ για να εξασφαλίζουν ότι ο φορέας εκμετάλλευσης με ΣΙΑ παρέχει όλες τις απαραίτητες πληροφορίες για το σχεδιασμό των κατάλληλων

προκειμένου η ΕΕΤΤ να προβεί σε πλήρη ανάλυση της σχετικής αγοράς, σύμφωνα με τις περιγραφείσες ανωτέρω στο νομικό πλαίσιο, διαδικασίες, για την *ex ante* ρύθμισή της, φέρει τα χαρακτηριστικά ανταγωνιστικής πρακτικής στην αγορά της χονδρικής ευρυζωνικής πρόσβασης και όπως ήδη ειπώθηκε, οδήγησε την ΕΕΤΤ στη λήψη προσωρινών μέτρων.

Άρνηση συναλλαγής και άρνηση πρόσβασης

Χωρίς την υποχρεωτική παροχή χονδρικής ευρυζωνικής πρόσβασης, καθώς και της απαιτούμενης πρόσβασης σε συναφείς εγκαταστάσεις (ευκολίες) οι ανταγωνιστές πάροχοι του ΟΤΕ δεν θα είναι σε θέση να εισέλθουν και να δραστηριοποιηθούν αποτελεσματικά στην αγορά. Η διαπραγματευτική ισχύς τους για την απόκτηση της πρόσβασης αυτής υπό εύλογους εμπορικούς όρους είναι πολύ περιορισμένη. Η μόνη επιλογή τους θα είναι η είσοδος στην αγορά βάσει μη οικονομικά βιώσιμης επένδυσης.

Επέκταση ισχύος με άλλα μέσα πέραν της τιμολόγησης

Ελλείψει *ex ante* ρύθμισης, δύναται να ανακύψει μια σειρά προβλημάτων ανταγωνισμού (διά άλλων μέσων πέραν της τιμολόγησης των προσφερόμενων υπηρεσιών πρόσβασης), τα οποία έχουν ως εξής:

- Μη παροχή, σε πελάτες χονδρικής, πληροφοριών που παρέχονται στο λιανικό τμήμα ή σε συνδεδεμένες επιχειρήσεις του κοινοποιημένου φορέα εκμετάλλευσης.
- Μη παροχή, σε πελάτες χονδρικής, της ίδιας ποιότητας υπηρεσίας που παρέχεται στο λιανικό κλάδο του κοινοποιημένου φορέα εκμετάλλευσης ή σε συνδεδεμένη επιχείρηση.
- Τακτικές καθυστερήσεις, όπως χρονοβόρες διαπραγματεύσεις συμβάσεων ή παροχή βασικών υπηρεσιών και πληροφοριών μόνο μετά από διαπραγματεύσεις ή αποφάσεις της ρυθμιστικής αρχής.
- Μη εύλογες απαιτήσεις που σχετίζονται, παραδείγματος χάριν, με τους όρους των συμβάσεων, υπέρμετρες απαιτήσεις για εγγυήσεις, πιστοληπτικοί έλεγχοι και συμβάσεις εμπιστευτικότητας, περιορισμός προσφερόμενων υπηρεσιών ή επιτρεπόμενων σημείων πρόσβασης και μη εύλογες υποχρεώσεις σύζευξης.

ρυθμιστικών επανορθωτικών μέτρων για τη μετάβαση σε ΝGA, όπως πληροφορίες σχετικά με σχεδιαζόμενες αλλαγές στην τοπολογία δικτύου ή σχετικά με τη διαθεσιμότητα αγωγών».

- Σχεδιασμός σημείων πρόσβασης και προϊόντων ανάλογα με την τοπολογία δικτύου του κοινοποιημένου φορέα εκμετάλλευσης και τους περιορισμούς των προμηθευτών του, που απαιτούν από τους ανταγωνιστές τη χρήση των ίδιων προτύπων, πρωτοκόλλων ή σχεδίων.
- Διακριτική χρήση πληροφοριών που συγκεντρώνονται όταν παρέχεται σε ένα νεοεισερχόμενο χονδρική πρόσβαση προκειμένου να στοχεύσει στους λιανικούς του πελάτες (παραδείγματος χάριν για το σκοπό της επαναπροσέλκυσης ή προκειμένου να προωθηθεί ένα ανταγωνιστικό προϊόν).

Από τα ανωτέρω προκύπτει ότι ελλείπει ρύθμισης δύναται να παρέχονται υπηρεσίες υπό ευνοϊκότερους όρους στο λιανικό κλάδο του οργανισμού με ΣΙΑ, με αποτέλεσμα οι αντίστοιχες παρεχόμενες υπηρεσίες στους νεοεισερχόμενους παρόχους να υπολείπονται σε ποιότητα. Παράλληλα ο οργανισμός με ΣΙΑ βρίσκεται σε πλεονεκτικότερη θέση λόγω της ιστορικής του παρουσίας στη σχετική αγορά. Συνέπεια των ανωτέρω είναι η αύξηση του κόστους των αντίστοιχων παρεχόμενων υπηρεσιών από τους νεοεισερχόμενους, γεγονός που οδηγεί σε μείωση των πωλήσεων.

Επέκταση Ισχύος Μέσω Τιμολόγησης των προσφερόμενων υπηρεσιών

Προβλήματα τιμολόγησης δύναται να προκύψουν συνεπεία της υποχρέωσης παροχής πρόσβασης στην αγορά. Τα εν λόγω προβλήματα οδηγούν σε αύξηση του κόστους των ανταγωνιστών, και αναποτελεσματικότητα και επιφέρουν αρνητικές συνέπειες στην κοινωνική ευημερία. Τα προβλήματα δύναται να περιλαμβάνουν, μεταξύ άλλων, τα εξής:

- ***Υπερβολικές τιμές/ σταυροειδής επιδότηση:*** Όταν επιβάλλεται υποχρέωση παροχής πρόσβασης, ο πάροχος με ΣΙΑ μπορεί να επιδιώξει να ορίσει υπερβολικά υψηλές τιμές στην αγορά χονδρικής. Αυτό μπορεί να πραγματοποιηθεί με πολλούς τρόπους. Ελλείπει ex ante υποχρέωσης ελέγχου τιμών, η ως άνω συμπεριφορά μπορεί να εκδηλωθεί απλώς αυξάνοντας τις τιμές σε επίπεδο ανώτερο του κοστοστρεφούς. Ακόμη και με μηχανισμούς ελέγχου τιμών, όπως η κοστοστρέφεια, στρέβλωση στον ανταγωνισμό μπορεί να επιτευχθεί με εσφαλμένο επιμερισμό του κόστους στο προϊόν χονδρικής ή όταν η υποχρέωση κοστοστρέφειας καλύπτει την ανάκτηση αυξημένου κόστους που προέκυψε λόγω αναποτελεσματικότητας. Το ως άνω πρόβλημα θα απαιτούσε περαιτέρω την επιβολή υποχρεώσεων κοστολόγησης και λογιστικού διαχωρισμού.

- **Τιμολογιακές διακρίσεις:** Ένας καθετοποιημένος πάροχος με ΣΙΑ στην αγορά χονδρικής θα μπορούσε να προβαίνει σε τιμολογιακές διακρίσεις, αυξάνοντας με τον τρόπο αυτό το κόστος χονδρικής των πελατών χονδρικής ή επιβάλλοντας σε αυτούς κόστος που δεν επιβαρύνουν το δικό του τμήμα λιανικής ή τις συνδεδεμένες επιχειρήσεις με αυτόν, θέτοντας τους εξωτερικούς πελάτες σε ανταγωνιστικά μειονεκτική θέση.
- **Ληστρική (επιθετική) τιμολόγηση:** οι πάροχοι με ΣΙΑ μπορούν να προσφέρουν υπερβολικά χαμηλές τιμές στους τελικούς χρήστες με σκοπό να αποκλείσουν την είσοδο των ανταγωνιστών τους στην αγορά λιανικής. Μπορεί να υπάρχει κίνητρο επέκτασης ισχύος στις λιανικές αγορές κατώτερων σταδίων στην προσπάθεια εξάλειψης ή περιορισμού ανταγωνιστικών πιέσεων μακροπρόθεσμα.
- **Συμπίεση περιθωρίου:** Μια καθετοποιημένη εταιρία με ΣΙΑ στην αγορά χονδρικής ευρυζωνικής πρόσβασης μπορεί να επεκτείνει την ισχύ την οποία κατέχει σε λιανικές αγορές αφήνοντας χαμηλό περιθώριο μεταξύ των τιμών για παροχή λιανικών υπηρεσιών και των αντίστοιχων τιμών για παροχή ευρυζωνικής πρόσβασης χονδρικής, ώστε οι άλλες εταιρίες μέσω της χονδρικής ευρυζωνικής πρόσβασης να μην έχουν τη δυνατότητα λόγω συμπίεσης περιθωρίου, να την ανταγωνιστούν αποτελεσματικά στη λιανική αγορά υπηρεσιών. Η συμπίεση περιθωρίου έχει αποτελέσει μια από τις πιο συνήθεις μορφές πρακτικών που βλάπτουν τον ανταγωνισμό σε διάφορα Κράτη Μέλη της ΕΕ.

4.3 Δυνατές κανονιστικές υποχρεώσεις βάσει της οδηγίας για την πρόσβαση

Η ΕΕΤΤ υποχρεούται σύμφωνα με το άρθρο 37 παράγραφος 1 του Νόμου και το Άρθρο 8 (2) της Οδηγίας Πλαίσιο, να επιβάλει κάποια υποχρέωση ή υποχρεώσεις σε επιχειρήσεις με ΣΙΑ. Η ΕΕΤΤ έχει επίσης την υποχρέωση να διασφαλίσει επαρκή πρόσβαση, διασύνδεση και διαλειτουργικότητα υπηρεσιών με την επιφύλαξη οποιωνδήποτε άλλων υποχρεώσεων που μπορούν να επιβληθούν σε επιχειρήσεις που ορίζονται ως πάροχοι με ΣΙΑ σύμφωνα με τα Άρθρα 9-13 της Οδηγίας για την Πρόσβαση και τα άρθρα 41 έως 45 του Νόμου. Οι υποχρεώσεις αυτές είναι οι εξής:

Υποχρέωση πρόσβασης και χρήσης ειδικών υποδομών δικτύου

Το Άρθρο 44 του Νόμου, ερμηνευόμενο σύμφωνα με το άρθρο 12 της Οδηγίας για την Πρόσβαση την οποία μεταφέρει στην εθνική μας νομοθεσία, ορίζει τις βασικές προϋποθέσεις σχετικά με την επιβολή από τη ρυθμιστική αρχή της υποχρέωσης για πρόσβαση και χρήση ειδικών στοιχείων (ευκολιών) του δικτύου και συναφών υποδομών (ευκολιών) και περιλαμβάνει τα εξής ζητήματα:

α. Την αρμοδιότητα της ΕΕΤΤ να επιβάλει σε έναν πάροχο την υποχρέωση να ικανοποιεί εύλογα αιτήματα πρόσβασης και χρήσης ειδικών στοιχείων (ευκολιών) του δικτύου και συναφών υποδομών (ευκολιών), η οποία περιλαμβάνει (άρθρο 44 παρ. 3 του Νόμου):

α) την παροχή σε τρίτους πρόσβασης σε καθορισμένα στοιχεία και/ή ευκολίες του δικτύου, συμπεριλαμβανομένης της αδεσμοποίητης πρόσβασης στον τοπικό βρόχο,

β) την καλόπιστη διαπραγμάτευση με επιχειρήσεις που ζητούν πρόσβαση,

γ) τη μη ανάκληση ήδη χορηγηθείσας πρόσβασης σε ευκολίες,

δ) την παροχή συγκεκριμένων υπηρεσιών χονδρικής για μεταπώληση από τρίτους,

ε) τη χορήγηση ανοικτής πρόσβασης σε τεχνικές διεπαφές, πρωτόκολλα ή άλλες βασικές τεχνολογίες που είναι απαραίτητες για τη διαλειτουργικότητα των υπηρεσιών ή των υπηρεσιών εικονικού δικτύου,

στ) την παροχή συνεγκατάστασης ή άλλων μορφών από κοινού χρήσης ευκολιών, συμπεριλαμβανομένων αγωγών, κτιρίων ή ιστών,

ζ) την παροχή συγκεκριμένων υπηρεσιών που είναι αναγκαίες για τη διασφάλιση της διαλειτουργικότητας διατεματικών υπηρεσιών που παρέχονται σε χρήστες, συμπεριλαμβανομένων των ευκολιών για υπηρεσίες ευφών δικτύων ή περιαγωγής σε κινητά δίκτυα,

- η) την παροχή πρόσβασης σε συστήματα επιχειρησιακής υποστήριξης ή παρόμοια συστήματα λογισμικού, απαραίτητα για την εξασφάλιση ισότιμου ανταγωνισμού στην παροχή των υπηρεσιών,
- θ) τη διασύνδεση δικτύων ή συναφών εγκαταστάσεων.
- β. Την αρμοδιότητα της ΕΕΤΤ να συνοδεύει την επιβληθείσα υποχρέωση ικανοποίησης αιτημάτων πρόσβασης με όρους ισότιμου, εύλογου και έγκαιρου χαρακτήρα.
- γ. Την υποχρέωση της ΕΕΤΤ, προκειμένου να διασφαλίζεται η αναλογικότητα, να εξετάζει την υποχρέωση ικανοποίησης εύλογων αιτημάτων πρόσβασης με βάση μια σειρά από παράγοντες , οι οποίοι περιλαμβάνουν ιδίως:
- α) την τεχνική και οικονομική βιωσιμότητα της χρήσης ή της εγκατάστασης ανταγωνιστικών ευκολιών, ανάλογα με τον ρυθμό ανάπτυξης της αγοράς, λαμβάνοντας υπόψη τη φύση και τον τύπο της διασύνδεσης και της πρόσβασης τις οποίες αφορά
- β) τη σκοπιμότητα παροχής της προτεινόμενης πρόσβασης σε συνάρτηση με τις διαθέσιμες δυνατότητες·
- γ) την αρχική επένδυση του κατόχου της ευκολίας, έχοντας υπόψη τους συναφείς επενδυτικούς κινδύνους·
- δ) την ανάγκη μακροπρόθεσμης διασφάλισης του ανταγωνισμού·
- ε) κατά περίπτωση, τα συναφή δικαιώματα πνευματικής και βιομηχανικής ιδιοκτησίας·
- στ) την παροχή πανευρωπαϊκών υπηρεσιών.

Υποχρέωση διαφάνειας

Το Άρθρο 43 παρ. 1^α) του Νόμου, ερμηνευόμενο σύμφωνα με το άρθρο 9 της Οδηγίας για την Πρόσβαση την οποία μεταφέρει στην εθνική μας νομοθεσία,, ορίζει τις απαιτήσεις σχετικά με την υποχρέωση διαφάνειας και καλύπτει τα εξής ζητήματα:

- α. Τη δημοσίευση πληροφοριών σχετικά με τη διασύνδεση και/ ή την πρόσβαση,

όπως πληροφορίες λογιστικής φύσεως, τεχνικές προδιαγραφές, χαρακτηριστικά δικτύου, όρους και προϋποθέσεις παροχής και χρήσης, καθώς και τιμές.

- β. Την δημοσίευση επαρκώς αναλυτικής Προσφοράς Αναφοράς.
- γ. Την αρμοδιότητα της ΕΕΤΤ να καθορίζει αναλυτικά τις πληροφορίες που πρέπει να διατίθενται στην Προσφορά Αναφοράς, με αναφορά στις απαιτούμενες λεπτομέρειες και τον τρόπο δημοσίευσής τους.
- δ. Την υποχρέωση υποβολής στην ΕΕΤΤ της Προσφοράς Αναφοράς και την αρμοδιότητα της ΕΕΤΤ να ελέγχει τη συμμόρφωσή της με τους όρους του Νόμου και να την για την εκπλήρωση υποχρεώσεων που επιβάλλονται από αυτόν, επιβάλλοντας στον πάροχο που έχει οριστεί ως κατέχων ΣΙΑ στη σχετική αγορά να δημοσιεύει την Προσφορά Αναφοράς με τις αλλαγές αυτές.

Υποχρέωση αμεροληψίας

Το Άρθρο 43 παρ. 1 β) του Νόμου, ερμηνευόμενο σύμφωνα με το 10 της Οδηγίας για την Πρόσβαση, την οποία μεταφέρει στην εθνική μας νομοθεσία, ορίζει τις απαιτήσεις σχετικά με την υποχρέωση αμεροληψίας και καλύπτει τα εξής ζητήματα:

- α. Την αρμοδιότητα της ΕΕΤΤ να επιβάλει υποχρέωση αμεροληψίας σχετικά με τη διασύνδεση και/ ή την πρόσβαση.
- β. Η εν λόγω υποχρέωση εξασφαλίζει ότι ο φορέας εκμετάλλευσης παρέχει αφενός μεν πρόσβαση ή/και διασύνδεση εφαρμόζοντας ισοδύναμους όρους, σε ισοδύναμες περιστάσεις, σε άλλες επιχειρήσεις που παρέχουν ισοδύναμες υπηρεσίες, και αφετέρου ότι ο εν λόγω πάροχος παρέχει υπηρεσίες και πληροφορίες σε τρίτους υπό τους ίδιους όρους και της ίδιας ποιότητας με τις αυτό-παρεχόμενες ή τις υπηρεσίες που προσφέρει στις θυγατρικές του ή στους εταίρους του.

Υποχρέωση λογιστικού διαχωρισμού

Το Άρθρο 43 παρ. 1 γ) του Νόμου, ερμηνευόμενο σύμφωνα με το άρθρο 11 της Οδηγίας για την Πρόσβαση, την οποία μεταφέρει στην εθνική μας νομοθεσία, ορίζει τις απαιτήσεις σχετικά με την υποχρέωση λογιστικού διαχωρισμού και καλύπτει τα εξής ζητήματα:

- α. Την αρμοδιότητα της ΕΕΤΤ να επιβάλλει υποχρεώσεις λογιστικού διαχωρισμού όσον αφορά καθορισμένες δραστηριότητες που αφορούν τη την πρόσβαση ή/ και τη διασύνδεση.
- β. Την αρμοδιότητα της ΕΕΤΤ να απαιτεί από μια καθετοποιημένη επιχείρηση να καθιστά διαφανείς τις τιμές χονδρικής πώλησης και τις εσωτερικές τιμολογήσεις προκειμένου να διασφαλίζεται η συμμόρφωση με όποια υποχρέωση επιβάλλεται σύμφωνα με το άρθρο 10 της Οδηγίας για την Πρόσβαση και να αποτρέπεται ενδεχόμενη άδικη σταυροειδής επιδότηση.

Υποχρεώσεις ελέγχου τιμών και κοστολόγησης

Το Άρθρο 45 του Νόμου, ερμηνευόμενο σύμφωνα με το άρθρο 13 της Οδηγίας για την Πρόσβαση την οποία μεταφέρει στην εθνική μας νομοθεσία, ορίζει τις απαιτήσεις σχετικά με την υποχρέωση ελέγχου τιμών και κοστολόγησης και καλύπτει τα εξής ζητήματα:

- α. Την αρμοδιότητα της ΕΕΤΤ να επιβάλει υποχρέωση ελέγχου τιμών, συμπεριλαμβανομένης της επιβληθείσης υποχρέωσης κοστοστρέφειας τιμών και υποχρεώσεις σχετικά με τα κοστολογικά συστήματα, για την παροχή ειδικών τύπων διασύνδεσης και/ή πρόσβασης, σε περιπτώσεις όπου από την ανάλυση αγοράς προκύπτει ότι υπάρχει έλλειψη αποτελεσματικού ανταγωνισμού με συνέπεια ένας φορέας εκμετάλλευσης να μπορεί να διατηρεί τις τιμές σε υπερβολικά υψηλά επίπεδα ή να συμπίεζει τις τιμές, σε βάρος των τελικών χρηστών.
- β. Την υποχρέωση της ΕΕΤΤ να επιτρέπει στον πάροχο που έχει οριστεί ως έχων ΣΙΑ έναν εύλογο συντελεστή απόδοσης επί του επαρκούς επενδεδυμένου κεφαλαίου, για την επιβολή υποχρέωσης ελέγχου τιμών, συμπεριλαμβανομένων τιμών προσανατολισμένων στο κόστος.
- γ. Την υποχρέωση της ΕΕΤΤ να διασφαλίζει ότι ο μηχανισμός ανάκτησης του κόστους ή η επιβαλλόμενη μεθοδολογία τιμολόγησης προάγει την οικονομική απόδοση και τον βιώσιμο ανταγωνισμό, και μεγιστοποιεί το όφελος για τους καταναλωτές.
- δ. Την αρμοδιότητα της ΕΕΤΤ να απαιτεί από έναν πάροχο να αιτιολογεί πλήρως τις τιμές που επιβάλλει και να απαιτεί προσαρμογή των εν λόγω τιμών.

- ε. Τον κανόνα ότι ο πάροχος που έχει οριστεί ως κατέχων ΣΙΑ φέρει το βάρος της απόδειξης ότι τα τέλη υπολογίζονται βάσει του κόστους, λαμβανομένου υπόψη ενός εύλογου συντελεστή απόδοσης της επένδυσης.
- στ. Την υποχρέωση της ΕΕΤΤ να εξασφαλίσει ότι όταν η εφαρμογή του συστήματος κοστολόγησης επιβάλλεται για λόγους υποστήριξης του ελέγχου τιμών, πρέπει να τίθεται στην διάθεση του κοινού περιγραφή του συστήματος κοστολόγησης στην οποία να περιγράφονται τουλάχιστον οι βασικές κατηγορίες κόστους και οι κανόνες για την κατανομή του.
- ζ. Την υποχρέωση της ΕΕΤΤ να εξασφαλίσει ότι η συμμόρφωση με το σύστημα κοστολόγησης ελέγχεται από αρμόδιο ανεξάρτητο φορέα και ότι δημοσιεύεται σε ετήσια βάση δήλωση σχετικά με τη εν λόγω συμμόρφωση.

Η ΕΕΤΤ δύναται να επιβάλει υποχρεώσεις εκτός αυτών που αναφέρονται ανωτέρω ή, σε εξαιρετικές περιπτώσεις, υποχρεώσεις εκτός των οριζόμενων στην Οδηγία για την Πρόσβαση, υπό την προϋπόθεση ότι λαμβάνει προηγουμένως την έγκριση της Ευρωπαϊκής Επιτροπής.⁴⁰

4.4 Δυνατές Κανονιστικές Υποχρεώσεις Βάσει της Σύστασης της Ευρωπαϊκής Επιτροπής της 20ης -9-2010 σχετικά με τη ρυθμιζόμενη πρόσβαση σε δίκτυα πρόσβασης νέας γενιάς (NGA) (2010/572/ΕΕ)

Στο κεφάλαιο με τίτλο «Χονδρική Αγορά ευρυζωνικής πρόσβασης (Αγορά 5)», παράγραφοι 31- 33 και 35 – 36, της ως άνω Σύστασης, προβλέπονται τα εξής:

«31. Εφόσον διαπιστωθεί ΣΙΑ στην Αγορά 5, πρέπει να διατηρηθούν ή να τροποποιηθούν τα επανορθωτικά μέτρα στη χονδρική αγορά ευρυζωνικής πρόσβασης για τις υπάρχουσες υπηρεσίες και τα υποκατάστατά τους στην αλυσίδα. Οι ΕΡΑ οφείλουν να εξετάσουν το ενδεχόμενο χονδρικής ευρυζωνικής πρόσβασης μέσω VDSL ως υποκατάστατο στην υφιστάμενη χονδρική ευρυζωνική πρόσβαση μέσω αποκλειστικά χάλκινων βρόχων.

32. Οι ΕΡΑ πρέπει να υποχρεώνουν τον φορέα εκμετάλλευσης με ΣΙΑ να διαθέτει νέα προϊόντα χονδρικής ευρυζωνικής πρόσβασης, καταρχήν τουλάχιστον έξι μήνες πριν ο φορέας

⁴⁰ Οδηγία για την Πρόσβαση, Άρθρο 8(3).

εκμετάλλευσης με ΣΙΑ ή η θυγατρική του διαθέσουν στην αγορά τις δικές τους αντίστοιχες υπηρεσίες NGA λιανικής, εκτός εάν υπάρχουν άλλες αποτελεσματικές εγγυήσεις για την εξασφάλιση της ισότιμης μεταχείρισης.[...]

33. Οι EPA πρέπει να επιβάλλουν την παροχή διαφόρων προϊόντων χονδρικής που αντικατοπτρίζουν καλύτερα, ως προς εύρος ζώνης και ποιότητα, τις τεχνολογικές ικανότητες που ενυπάρχουν στην υποδομή NGA, ώστε να δοθεί σε εναλλακτικούς φορείς εκμετάλλευσης η δυνατότητα αποτελεσματικού ανταγωνισμού, συμπεριλαμβανομένων των υπηρεσιών για επιχειρήσεις.

35. Οι EPA οφείλουν καταρχήν να επιβάλουν κοστοστρέφεια για προϊόντα υποχρεωτικής χονδρικής ευρυζωνικής πρόσβασης σύμφωνα με το παράρτημα I, λαμβάνοντας υπόψη τις διαφορές, ως προς εύρος ζώνης και ποιότητα, των διαφόρων χονδρικών προσφορών.

36. Οι EPA πρέπει να αναλύσουν κατά πόσο είναι απαραίτητη η επιβολή υποχρέωσης κοστοστρέφειας στην υποχρεωτική χονδρική ευρυζωνική πρόσβαση για την επίτευξη αποτελεσματικού ανταγωνισμού, σε περίπτωση που ο λειτουργικός διαχωρισμός ή άλλες μορφές διαχωρισμού έχουν αποδειχθεί αποτελεσματικές στην εξασφάλιση ισοδυναμίας πρόσβασης. Ελλείψει κοστοστρέφειας οι EPA πρέπει να παρακολουθούν την τιμολογιακή πολιτική του φορέα εκμετάλλευσης με ΣΙΑ με εφαρμογή μιας ορθά προσδιορισμένης δοκιμής συμπίεσης των περιθωρίων κέρδους.».

Στη παρ. 41 της ίδιας Σύστασης ορίζεται ότι «Οι EPA οφείλουν να χρησιμοποιούν τις εξουσίες τους βάσει του άρθρου 5 της Οδηγίας 2002/21/EK για να λαμβάνουν πληροφορίες από το φορέα εκμετάλλευσης με ΣΙΑ όσον αφορά τυχόν σχέδια τροποποίησης του δικτύου που είναι πιθανό να επηρεάσουν τις συνθήκες ανταγωνισμού σε συγκεκριμένη αγορά ή επιμέρους αγορά. ...».

Σημειώνεται ότι η ως άνω Σύσταση εξεδόθη κατ'εφαρμογή του άρθρου 19 της Οδηγίας Πλαίσιο, σύμφωνα με το οποίο τα κράτη μέλη μεριμνούν ώστε οι εθνικές ρυθμιστικές αρχές να λαμβάνουν ιδιαίτερος υπόψη τους τις εν λόγω συστάσεις κατά την άσκηση των καθηκόντων τους⁴¹. Εφόσον μια εθνική ρυθμιστική αρχή επιλέγει να μην ακολουθήσει μια σύσταση, ενημερώνει σχετικά την Επιτροπή, αιτιολογώντας τη θέση της.

⁴¹ Υπογράμμιση δική μας

4.5 Υφιστάμενες Κανονιστικές Υποχρεώσεις

Προκειμένου να αξιολογηθεί καλύτερα η ανάγκη για διατήρηση, τροποποίηση ή επιβολή νέων συγκεκριμένων κανονιστικών υποχρεώσεων είναι σημαντικό να ληφθούν υπόψη οι κανονιστικές υποχρεώσεις που έχουν ήδη επιβληθεί στον ΟΤΕ. Ειδικότερα, στο πλαίσιο του δεύτερου γύρου ανάλυσης αγορών, η ΕΕΤΤ με την υπ' αριθ. 531/066/2009 Απόφασή της δημοσιευθείσα στο τεύχος Β' της Εφημερίδας της Κυβερνήσεως με αριθμό 1549, την 28η-7-2009, κατέληξε στο συμπέρασμα ότι, ενόψει των εθνικών συνθηκών, υφίσταται μια διακριτή σχετική αγορά που περιλαμβάνει την παροχή χονδρικών υπηρεσιών ευρυζωνικής πρόσβασης με γεωγραφικό εύρος την Ελληνική Επικράτεια, στην οποία η εταιρεία Οργανισμός Τηλεπικοινωνιών της Ελλάδος κατέχει Σημαντική Ισχύ (ΣΙΑ). Περαιτέρω εξέτασε την ανάγκη διατήρησης ή / και τροποποίησης των κανονιστικών υποχρεώσεων που είχαν επιβληθεί στον ΟΤΕ, ως κατέχοντα ΣΙΑ στη σχετική αγορά, στα πλαίσια του πρώτου γύρου ανάλυσης αγορών (2006) και πρότεινε τη διατήρηση και σε κάποιες περιπτώσεις την τροποποίηση αυτών. Οι επιβληθείσες κανονιστικές υποχρεώσεις περιλαμβάνουν τις κάτωθι:

- i. Υποχρέωση παροχής πρόσβασης και χρήσης συγκεκριμένων ευκολιών δικτύου, και συγκεκριμένα υποχρέωση παροχής Χονδρικής Ευρυζωνικής Πρόσβασης και Πρόσβασης σε Συναφείς ευκολίες συμπεριλαμβανομένης της συνεγκατάστασης, η οποία περιλαμβάνει ιδίως:
 - a. Διατήρηση υφισταμένου τύπου πρόσβασης (τύπος Α) μέχρι το σημείο παρουσίας παρόχου.
 - b. Διατήρηση υφισταμένου τύπου πρόσβασης (τύπος Β) μέχρι το σημείο παρουσίας BRAS του ΟΤΕ.
 - c. Εισαγωγή του νέου τύπου πρόσβασης (τύπος Γ) μέχρι το σημείο παρουσίας DSLAM (ή multiplexing node) του ΟΤΕ.
 - d. Υποχρέωση πρόσβασης σε τεχνικές διεπαφές, πρωτόκολλα και άλλες τεχνολογίες που είναι απαραίτητες για τη διαλειτουργικότητα των υπηρεσιών ή των εικονικών υπηρεσιών δικτύου.
 - e. Υποχρέωση Πρόσβασης σε συστήματα λειτουργικής υποστήριξης ή, αντίστοιχα συστήματα λογισμικού που είναι απαραίτητα για τη διασφάλιση του ανταγωνισμού υπό δίκαιους όρους στην παροχή υπηρεσιών.

- f. Υποχρέωση διαπραγμάτευσης με καλή πίστη και ικανοποίησης εύλογων αιτημάτων των παρόχων αναφορικά με επιπρόσθετα προϊόντα πρόσβασης, συνεγκατάστασης και συναφείς ευκολίες.
 - g. Υποχρέωση παροχής σε επιχειρήσεις της δυνατότητας μετάβασης μεταξύ των διαφορετικών τύπων ευρυζωνικής πρόσβασης καθώς και μεταξύ οποιουδήποτε τύπου ευρυζωνικής πρόσβασης και προϊόντων πλήρους ή μεριζόμενης πρόσβασης στον τοπικό βρόχο.
 - h. Υποχρέωση σύναψης Συμφωνιών Επιπέδου Υπηρεσίας (SLAs) αναφορικά με τις προαναφερόμενες υπηρεσίες και ευκολίες.
- ii. Υποχρέωση Αμεροληψίας (μη διακριτικής μεταχείρισης προς όφελος του λιανικού τμήματος του ΟΤΕ (συμπεριλαμβανομένων των θυγατρικών και συνδεδεμένων με αυτόν επιχειρήσεων)) σύμφωνα με την οποία ο ΟΤΕ υποχρεούται να εφαρμόζει ισοδύναμους όρους (συμπεριλαμβανομένων των τεχνικών και τιμολογιακών), σε ισοδύναμες περιστάσεις, σε άλλες επιχειρήσεις που παρέχουν ισοδύναμες υπηρεσίες και να παρέχει υπηρεσίες και πληροφορίες σε τρίτους υπό τους ίδιους όρους και της ίδιας ποιότητας με τις παρεχόμενες για τις δικές του υπηρεσίες ή τις υπηρεσίες των θυγατρικών του ή των συνδεδεμένων με αυτόν επιχειρήσεων. Η υποχρέωση μη διακριτικής μεταχείρισης περιλαμβάνει και τα πληροφοριακά συστήματα ΟΤΕ.
- iii. Υποχρέωση Διαφάνειας, η οποία περιλαμβάνει:
- a. Υποχρέωση δημοσίευσης Προσφοράς Αναφοράς Διασύνδεσης με ορισμένο ελάχιστο περιεχόμενο.
 - b. Υποχρέωση εξακολούθησης παροχής πρόσβασης σύμφωνα με τους όρους και προϋποθέσεις που προβλέπονται στην ισχύουσα προσφορά αναφοράς.
 - c. Υποχρέωση δημοσιοποίησης συγκεκριμένων πληροφοριών, ιδίως λογιστικής φύσεως, τεχνικών προδιαγραφών, χαρακτηριστικών δικτύου, όρων και προϋποθέσεων παροχής και χρήσης καθώς και τιμών.
 - d. Υποχρέωση εξακολούθησης δημοσίευσης των πληροφοριών που προβλέπονται στην ισχύουσα προσφορά αναφοράς.
 - e. Υποχρέωση κοινοποίησης στην ΕΕΤΤ όλων των συμβάσεων ΧΕΠ που συνάπτει με παρόχους σύμφωνα με την Προσφορά Αναφοράς ΧΕΠ, καθώς και τις «πέραν του βασικού» Συμφωνίες Επιπέδου Υπηρεσιών (“advanced” SLAs) που τυχόν προσφέρονται από τον ΟΤΕ βάσει εμπορικής συμφωνίας.

- f. Δημοσιότητα όσον αφορά τους δείκτες αποδοτικότητας (Key Performance Indicators (KPI)).
 - g. Υποχρέωση δημοσιοποίησης πληροφοριών σε σχέση με την ποιότητα υπηρεσίας (Quality Of Service, QOS).
- iv. Υποχρέωση Λογιστικού Διαχωρισμού, σύμφωνα με τα όσα περιγράφονται στην απόφαση της ΕΕΤΤ 482/051/26-05-2008 με θέμα «Μεθοδολογίες/ Αρχές Κοστολόγησης και Λογιστικού Διαχωρισμού για την υλοποίηση των επιβληθέντων στον ΟΤΕ ρυθμιστικών υποχρεώσεων ελέγχου τιμών, κοστολόγησης και λογιστικού διαχωρισμού στις επιμέρους ορισθείσες αγορές ηλεκτρονικών επικοινωνιών και λοιπές ρυθμίσεις».
- v. Υποχρέωση Ελέγχου Τιμών και κοστολόγησης η οποία αναλύεται ως εξής:
- a. Υποχρέωση ελέγχου τιμών για τις υπηρεσίες χονδρικής ευρυζωνικής πρόσβασης και συναφείς ευκολίες βάσει κοστοστρέφειας με μεθοδολογία Μέσου Μακροπρόθεσμου Επαυξητικού Κόστους με βάση το Τρέχον Κόστος των Παγίων (MMEK/TK (LRAIC/Current Cost)).
 - b. Έλεγχος και αποτροπή εφαρμογής από τον ΟΤΕ πρακτικής «ψαλιδίσματος» της κερδοφορίας (scissors effect)/ ή και συμπίεσης τιμών μεταξύ των υπηρεσιών ΧΕΠ και των υπηρεσιών της ΑΠΤΒ.
 - c. Έλεγχος και αποτροπή πρακτικών που αποκλείουν τη δυνατότητα των εναλλακτικών παρόχων να «επαναλάβουν» (replicate) τις αντίστοιχες σχετικές λιανικές προσφορές του ΟΤΕ, με βάση τις διαθέσιμες σε αυτούς, προσφορές στην αγορά χονδρικής.

Εντός του ανωτέρω πλαισίου, η ΕΕΤΤ έχει εξειδικεύσει επιπλέον τις ανωτέρω υποχρεώσεις, με την έγκριση και θέση σε ισχύ της Προσφοράς Αναφοράς του ΟΤΕ για την Παροχή υπηρεσιών Χονδρικής Ευρυζωνικής Πρόσβασης και Συναφών Ευκολιών σε εφαρμογή της ΑΠ ΕΕΤΤ 531/066/2009 (ΦΕΚ 1549/Β/28-7-2009)⁴² και σύμφωνα με τις γενικές υποχρεώσεις που ορίζονται σε αυτή, με την με αριθμό ΑΠ ΕΕΤΤ 573/012/22-07-2010 απόφασή της (ΦΕΚ 1364/Β/02.09.2010).

⁴² την Απόφαση ΕΕΤΤ Α.Π. 573/012/22.07.2010, «Έγκριση Προσφοράς Αναφοράς ΟΤΕ 2009 για την Παροχή υπηρεσιών Χονδρικής Ευρυζωνικής Πρόσβασης, σε εφαρμογή της απόφασης της ΕΕΤΤ ΑΠ 531/066/23-7-2009 (ΦΕΚ 1549/Β/28-7-2009)» (ΦΕΚ 1364/Β/2-9-2010)

Επιπρόσθετα, η ΕΕΤΤ με την υπ'αριθ. 596/08/17.03.2011 (ΦΕΚ 534/Β/6.4.2011), επέβαλε στην εταιρεία ΟΤΕ ΑΕ τις κάτωθι κανονιστικές υποχρεώσεις που εφαρμόζονται στο τμήμα του δικτύου πρόσβασης του ΟΤΕ στο οποίο έχει εγκατασταθεί και λειτουργεί οπτική ίνα μέχρι τον υπαίθριο καταναμητή (FTTN/VDSL):

- i. Υποχρέωση Παροχής Πρόσβασης και Χρήσης Ειδικών Ευκολιών Δικτύου, που αφορούν σε προϊόντα ΧΕΠ για το δίκτυο FTTN/VDSL του ΟΤΕ
- ii. Υποχρέωση Διαφάνειας, στο πλαίσιο της οποίας υποχρεούται να δημοσιεύσει στην ιστοσελίδα τους όρους παροχής, την τεχνική περιγραφή και τις τιμές διάθεσης των ανωτέρω υπηρεσιών.
- iii. Υποχρέωση Αμεροληψίας (Μη διακριτικής μεταχείρισης), στο πλαίσιο της οποίας ο ΟΤΕ υποχρεούται να απέχει από τη διάθεση λιανικών υπηρεσιών ευρυζωνικής πρόσβασης για διάστημα έξι (6) μηνών από την ημερομηνία έναρξης παροχής των ανωτέρω σχετικών υπηρεσιών χονδρικής.
- iv. Υποχρέωση Ελέγχου Τιμών και Κοστολόγησης υπό την μορφή κοστοστρεφούς τιμολόγησης για τις υπηρεσίες υποχρεωτικής χονδρικής ευρυζωνικής πρόσβασης και των συναφών ευκολιών. Στο ίδιο πλαίσιο ο ΟΤΕ υποχρεούται να υποβάλει προς έγκριση στην ΕΕΤΤ τις προτεινόμενες τιμές καθώς και τα σχετικά κοστολογικά μοντέλα που χρησιμοποίησε για τον καθορισμό τους, χωρίς να δύναται να εφαρμόσει τις εν λόγω τιμές πριν τη σχετική εγκριτική απόφαση της ΕΕΤΤ.
- v. Υποχρεώσεις σχετικά με τον περιορισμό φασματικών παρεμβολών των διαφόρων τεχνολογιών xDSL.

Τα μέτρα που επιβλήθηκαν με την ΑΠ ΕΕΤΤ 596/08/17.03.2011 είναι προσωρινά και ισχύουν μέχρι την έκδοση απόφασης της ΕΕΤΤ στο πλαίσιο του παρόντος τρίτου κύκλου ανάλυσης αγορών για την αγορά χονδρικής ευρυζωνικής πρόσβασης, ανάλογα με τα αποτελέσματα του οποίου, τα εν λόγω μέτρα δύναται να οριστικοποιηθούν (ενδεχομένως κατόπιν τροποποιήσεων), να αρθούν ή να παραταθεί η διάρκεια ισχύος αυτών.

4.6 Κατευθύνσεις για την Επιλογή Υποχρεώσεων

Οι υποχρεώσεις που θα επιβληθούν από την ΕΕΤΤ πρέπει να βασίζονται στη φύση του προβλήματος ανταγωνισμού που εντοπίζεται και να είναι αναλογικές και

αιτιολογημένες εν όψει των στόχων που τίθενται στο Άρθρο 8 (2), (3) και (4) της Οδηγίας Πλαίσιο και το άρθρο 3 του Νόμου (την προώθηση του ανταγωνισμού, τη συνεισφορά στην ανάπτυξη της εσωτερικής αγοράς και την προώθηση των συμφερόντων των χρηστών).

Η ΕΕΤΤ έχει εντοπίσει στην Ενότητα 4.2 ανωτέρω μια σειρά από πραγματικά και πιθανά προβλήματα ανταγωνισμού που μπορεί να ανακύψουν από τη δεσπίζουσα θέση του ΟΤΕ στην αγορά ευρυζωνικής πρόσβασης χονδρικής. Ελλείψει κανονιστικής ρύθμισης, η ΕΕΤΤ θεωρεί ότι είναι απίθανο, εντός των χρονικών πλαισίων της παρούσας εξέτασης και στο άμεσο μέλλον μετά από αυτή, να υπάρξει κάποια ρεαλιστική πιθανότητα ανάπτυξης αποτελεσματικού ανταγωνισμού στην Ελλάδα βάσει κάποιας ανταγωνιστικής υποδομής τοπικής πρόσβασης ούτως ώστε να καταργεί την ανάγκη οποιασδήποτε μορφής ρυθμιστικής παρέμβασης. Κατά τη διαμόρφωση των κατάλληλων και αναλογικών κανονιστικών υποχρεώσεων προκειμένου να ξεπεραστούν τα προβλήματα ανταγωνισμού στην τοπική πρόσβαση, η ΕΕΤΤ σημειώνει ότι οι επιβαλλόμενες νέες ή/ και οι διατηρηθείσες σε ισχύ κανονιστικές υποχρεώσεις σχετικά με την αδεσμοποίητη πρόσβαση στον τοπικό βρόχο πρέπει να είναι συμβατές με αυτές που έχουν ήδη επιβληθεί ή/ και επίκειται να επιβληθούν σχετικά με την παροχή Χονδρικής Ευρυζωνικής Πρόσβασης, με γνώμονα ιδίως με τα «μηνύματα», σε επίπεδο κυρίως τιμολογιακής πολιτικής, που ενδέχεται να δοθούν στην αγορά, δεδομένης της στενής τους σχέσης στα πλαίσια της «κλίμακας επένδυσης».

Στο ίδιο πλαίσιο, οι επιβαλλόμενες νέες ή και οι διατηρηθείσες σε ισχύ κανονιστικές υποχρεώσεις πρέπει να είναι κατάλληλες προκειμένου να διευκολύνουν την είσοδο των ανταγωνιστών στις λιανικές αγορές που επιλέγουν με την παροχή πρόσβασης στην υποδομή τοπικής πρόσβασης του ΟΤΕ υπό όρους και συνθήκες που προάγουν την αποδοτικότητα και ισχυροποιούν τον ανταγωνισμό, αλλά ιδίως την δραστηριοποίηση αυτών υπό όρους υγιούς και ανόθευτου ανταγωνισμού, λαμβάνοντας υπόψη και την ανάγκη να ενθαρρύνεται η αποδοτική επένδυση σε υποδομές και η προώθηση καινοτομιών. Όπως και στον δεύτερο γύρο ανάλυσης, η ΕΕΤΤ θεωρεί ότι οι διαπιστωθείσες και παραμένουσες αποτυχίες της αγοράς δεν δύνανται να αντιμετωπισθούν παρά μέσω σειράς κανονιστικών υποχρεώσεων οι οποίες θεωρούνται ως συμπληρωματικές ως προς τον τρόπο με τον οποίο η κάθε μία υποστηρίζει και ενισχύει τις υπόλοιπες και αντιστρόφως. Στο πλαίσιο αυτό προτείνει τη διατήρηση των ήδη

επιβληθεισών στον δεύτερο γύρο ανάλυσης, κανονιστικών υποχρεώσεων, κατόπιν τροποποιήσεων, σύμφωνα με τα αναφερόμενα στη συνέχεια:

4.7 Προτεινόμενες κανονιστικές υποχρεώσεις

Στην παρούσα Ενότητα, η ΕΕΤΤ παραθέτει τις κανονιστικές υποχρεώσεις που προτείνει να επιβληθούν στον ΟΤΕ και τις οποίες η ΕΕΤΤ κρίνει ως κατάλληλες, εύλογες και αναλογικές κατά την παρούσα χρονική περίοδο δεδομένων των συνθηκών της αγοράς όπως αυτές περιγράφονται στο παρόν κείμενο.

4.7.1 Υποχρέωση πρόσβασης και χρήσης ειδικών ευκολιών δικτύου

Η ΕΕΤΤ προκειμένου να εκτιμήσει αν θα πρέπει να διατηρηθούν/τροποποιηθούν οι υφιστάμενες υποχρεώσεις παροχής πρόσβασης (δυνάμει τόσο της ΑΠ ΕΕΤΤ 531/066/2009 (1549/B/28.7.2009), όσο και την απόφασης προσωρινών μέτρων ΑΠ ΕΕΤΤ 596/08/17.03.2011 (ΦΕΚ 534/B/6.4.2011)) και εάν αυτές κρίνονται ως αναλογικές, θα πρέπει να λάβει υπόψη της τους παράγοντες που αναφέρονται στο Άρθρο 44 Παρ. 2 του Νόμου (Άρθρο 12 (2) της Οδηγίας για την Πρόσβαση). Οι ως άνω παράγοντες περιλαμβάνουν μεταξύ άλλων: την τεχνική και οικονομική βιωσιμότητα της χρήσης ή της εγκατάστασης ανταγωνιστικών ευκολιών, ανάλογα με το ρυθμό ανάπτυξης της αγοράς, την δυνατότητα διάθεσης της προτεινόμενης πρόσβασης σε σχέση με την διαθέσιμη χωρητικότητα, την αρχική επένδυση του κατόχου της ευκολίας, έχοντας υπόψη τους συναφείς με την υλοποίηση της επένδυσης κινδύνους, καθώς και την ανάγκη μακροπρόθεσμης διασφάλισης του ανταγωνισμού.

Σημειώνεται ότι, η πρόσβαση στο βρόχο/υπο-βρόχο (αγορά 4 της Νέας Σύστασης) αποτελεί αγορά ανωτέρου επιπέδου (upstream) της αγοράς ΧΕΠ και ως εκ τούτου οφείλει να προηγείται και να ληφθεί υπόψη στην ανάλυση της αγοράς 5, στο βαθμό που οι κανονιστικές υποχρεώσεις που επιβάλλονται στην αγορά κατώτερου επιπέδου αντιμετωπίζουν προβλήματα ανταγωνισμού τα οποία δεν μπορούν να λυθούν με την επιβολή υποχρεώσεων στην αγορά ανωτέρου επιπέδου. Ως εκ τούτου, η ΕΕΤΤ εξέτασε εάν η πρόσβαση στον τοπικό βρόχο (που επιβάλλεται από την ΕΕΤΤ στα πλαίσια ανάλυσης της αγοράς 4) διαφυλάσσει επαρκώς τον ανταγωνισμό μακροπρόθεσμα και στην υπό εξέταση αγορά.

Γενικά η δραστηριοποίηση στη λιανική αγορά παροχής ευρυζωνικών υπηρεσιών μέσω της αγοράς αδεσμοποίητης απαιτεί μεγαλύτερες επενδύσεις από την πλευρά του παρόχου ώστε να καταστεί δυνατή η παροχή λιανικών υπηρεσιών (άνοδος στη σκάλα των επενδύσεων - ladder of investment). Στο βαθμό που ένας πάροχος επιθυμεί να ανταγωνιστεί τον ΟΤΕ παρέχοντας λιανικές υπηρεσίες σε πανελλαδικό επίπεδο, η ΧΕΠ μπορεί να εξασφαλίσει την παρουσία του στην Ελληνική Επικράτεια στο σύνολο των περιοχών που δραστηριοποιείται ο ΟΤΕ, χωρίς να απαιτείται εξαρχής η επέκταση του δικτύου του και κατά συνέπεια να προβεί σε τεράστιες επενδύσεις. Υπό αυτό το πρίσμα, η επιβολή υποχρεώσεων στην αγορά 5 λειτουργεί συμπληρωματικά με τη ρύθμιση της αγοράς 4.

Η ΕΕΤΤ θεωρεί ότι ένας καθετοποιημένος πάροχος με ισχύ στην αγορά χονδρικής, όπως ο ΟΤΕ, ενδέχεται να επεκτείνει την ισχύ του σε μια συνδεδεμένη αγορά προκειμένου να εμποδίσει ή να δυσχεράνει την εμφάνιση και την ανάπτυξη του ανταγωνισμού με τον de facto αποκλεισμό των εναλλακτικών παρόχων από την παροχή λιανικών υπηρεσιών. Ειδικότερα, χωρίς την επιβολή υποχρέωσης πρόσβασης στον ΟΤΕ είναι πιθανό ο ΟΤΕ να αρνείται να συναλλάσσεται με ανταγωνιστές του και επομένως να αρνείται την πρόσβαση στις υπηρεσίες Χονδρικής Ευρυζωνικής Πρόσβασης Αυτό ισχύει και στην περίπτωση της αγοράς λιανικής ευρυζωνικής πρόσβασης μέσω τεχνολογίας VDSL, η οποία εκτιμάται ότι θα αναπτυχθεί στο χρονικό ορίζοντα της παρούσας ανάλυσης. Η ΕΕΤΤ κρίνει αναγκαίο να μεριμνήσει προκειμένου να εξασφαλισθεί αποτελεσματική πρόσβαση για τους εναλλακτικούς παρόχους σε κοστοστρεφείς τιμές και να αποφευχθεί κάθε χρονικό ανταγωνιστικό πλεονέκτημα για το λιανικό σκέλος του ΟΤΕ, καθώς και κάθε δυνατότητα αυτού να επεκτείνει περαιτέρω τη δεσπόζουσα θέση του στις σχετικές αγορές νοθεύοντας περαιτέρω τη δομή του ανταγωνισμού (η εν λόγω προσέγγιση της ΕΕΤΤ συνάδει με τα αναφερόμενα στην από 20-09-2010 Σύσταση της Ευρωπαϊκής Επιτροπής).

Ενόψει των ανωτέρω, η διατήρηση της υποχρέωσης πρόσβασης αναφορικά με όλα τα προϊόντα / υπηρεσίες που κρίθηκαν ως υποκατάστατα στον ανωτέρω (Ενότητα 2) ορισμό της σχετικής αγοράς, είναι αναγκαία για την αντιμετώπιση της διαπιστωθείσας αποτυχίας, βασίζεται στη φύση του προβλήματος και είναι αναλογική και αιτιολογημένη με βάση τις υφιστάμενες συνθήκες.

Καθώς η Χονδρική Ευρυζωνική Πρόσβαση επιτρέπει στους νεοεισερχόμενους να ανταγωνίζονται τον ΟΤΕ σε ευρεία κλίμακα προφέροντας ευρυζωνικές υπηρεσίες, η ΕΕΤΤ

κατέληξε στο συμπέρασμα ότι η επιβαλλόμενη χονδρική ευρυζωνική πρόσβαση που παρέχεται μέσω ADSL ή VDSL διαφυλάττει την ανάπτυξη του ανταγωνισμού, συνάδει με αντίστοιχες εμπειρίες σε Κράτη Μέλη της ΕΕ και επιτρέπει στους νεοεισερχόμενους να ανέλθουν περαιτέρω στην «κλίμακα επένδυσης» για μεγαλύτερη ανάπτυξη υποδομών. Ωστόσο, η επιβολή Χονδρικής Ευρυζωνικής Πρόσβασης, εάν δεν συμπληρώνεται από άλλα κανονιστικά μέτρα, δεν δύναται από μόνη της να επιλύσει τα προσδιορισθέντα προβλήματα ανταγωνισμού. Ως εκ τούτου, η ΕΕΤΤ κρίνει ότι απαιτούνται συμπληρωματικά ρυθμιστικά μέτρα προκειμένου να αντιμετωπισθούν όλα τα πιθανά προβλήματα ανταγωνισμού, όπως η υπερβολική τιμολόγηση και οι τακτικές διακριτικής μεταχείρισης (τιμολογιακές ή μη). Τα ζητήματα αυτά αναλύονται παρακάτω στην παρούσα Ενότητα.

Αναφορικά με την παροχή πρόσβασης, η ΕΕΤΤ προτείνει την επιβολή των ακόλουθων υποχρεώσεων στον ΟΤΕ:

I. Τύπος Πρόσβασης Α –μέχρι το σημείο παρουσίας του παρόχου

Η ΕΕΤΤ προτείνει να διατηρηθεί η υποχρέωση του ΟΤΕ να προσφέρει πρόσβαση τύπου Α, η οποία συνδυάζει τα κυκλώματα (κίνηση ADSL ή VDSL) μέχρι το BRAS (ΑΡΥΣ_{BRAS}) μαζί με συναφείς ευκολίες σε επίπεδο πέρα από το BRAS και μέχρι το σημείο παρουσίας του εναλλακτικού παρόχου (προϊόντα ευκολιών ΟΚΣΥΑ_{ΟΛΟ}). Ο BRAS μπορεί να εκτελεί οποιονδήποτε από τους τύπους συγκέντρωσης τοπική, περιφερειακή, κεντρική.

II. Τύπος Πρόσβασης Β – Πρόσβαση στο BRAS

Η ΕΕΤΤ προτείνει να διατηρηθεί η υποχρέωση του ΟΤΕ να προσφέρει πρόσβαση τύπου Β (πρόσβαση στους εναλλακτικούς παρόχους στο επίπεδο BRAS), σε κάθε ένα σημείο παρουσίας BRAS το οποίο διαθέτει η ΟΤΕ ΑΕ σήμερα, ή το οποίο θα τοποθετήσει στο μέλλον, κατά το χρονικό ορίζοντα της παρούσας ανάλυσης. Στον συγκεκριμένο τύπο πρόσβασης, οι εναλλακτικοί πάροχοι έχουν τη δυνατότητα να παραλαμβάνουν την κίνηση (σε επίπεδο ΑΤΜ ή ΙΡ) μετά το ΒΒΡΑΣ και να τη μεταφέρουν (κατ'επιλογή τους) με δικά τους μέσα (αυτό-παροχή), ή μέσω προϊόντων (συναφών ευκολιών) του ΟΤΕ, ή μέσω οποιουδήποτε παρόχου προσφέρει τέτοιες υπηρεσίες. Το BRAS θα πρέπει να έχει τη δυνατότητα να εκτελεί οποιονδήποτε από τους τύπους συγκέντρωσης (τοπική, περιφερειακή, κεντρική). Η ασύμμετρη σύνδεση (κίνηση ADSL ή VDSL) στην περίπτωση της πρόσβασης τύπου Β ονομάζεται ΑΡΥΣ_{BRAS}, ώστε να υπάρχει διαφοροποίηση με το

όνομα του βασικού χονδρικού προϊόντος της πρόσβασης τύπου Γ, το οποίο καλείται $ΑΡΥΣ_{DSLAM}$ (βλ. σχήμα 6 κατωτέρω).

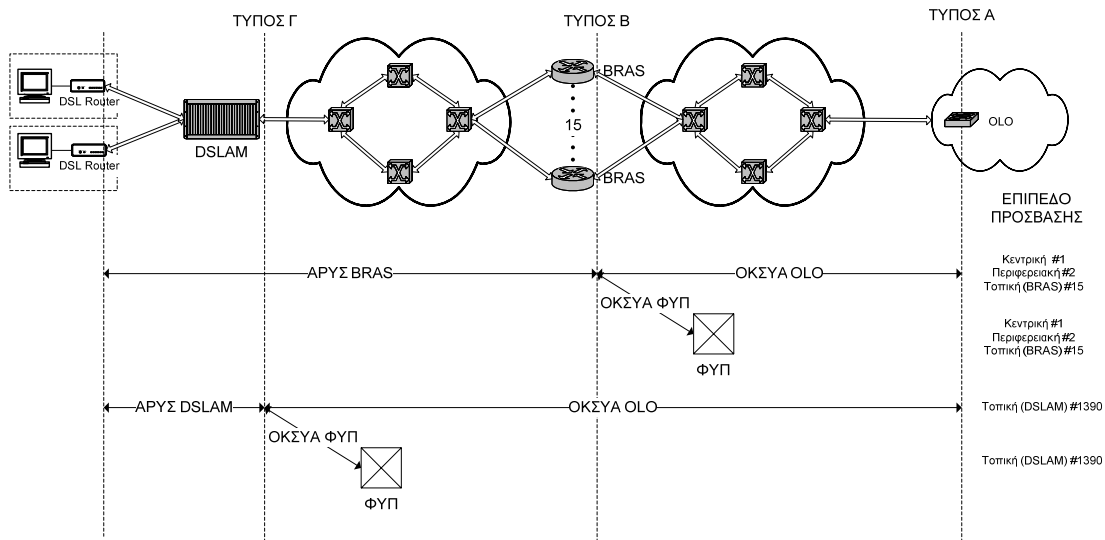

Σχήμα 6. Τύποι πρόσβασης

III. Τύπος πρόσβασης Γ – Πρόσβαση στο DSLAM ή σε επίπεδο πολυπλεκτικού κόμβου

Η EETT προτείνει να διατηρηθεί η υποχρέωση του ΟΤΕ να προσφέρει πρόσβαση τύπου Γ, η οποία αφορά πρόσβαση στο DSLAM, το οποίο δύναται να βρίσκεται είτε εντός Αστικού Κέντρου του ΟΤΕ ή και σε υπαίθρια καμπίνα του ΟΤΕ. Ο συγκεκριμένος τύπος πρόσβασης πρέπει να παρέχει στον εναλλακτικό πάροχο τη δυνατότητα να παραλαμβάνει την κίνηση ADSL ή VDSL μετά το DSLAM και να τη μεταφέρει (κατ'επιλογή του), είτε με δικά του μέσα (αυτό-παροχή) ή μέσω προϊόντων του ΟΤΕ ή μέσω οποιουδήποτε παρόχου προσφέρει τέτοιες υπηρεσίες. Το βασικό προϊόν στο συγκεκριμένο τύπο πρόσβασης ονομάζεται $ΑΡΥΣ_{DSLAM}$, αποτελεί ένα κανάλι ασύμμετρου ρυθμού (κίνηση ADSL ή VDSL) από το χώρο του πελάτη μέχρι το στοιχείο συγκέντρωσης DSLAM και παρέχει τη δυνατότητα στους εναλλακτικούς να ελέγχουν και να διαφοροποιούν την ποιότητα των παρεχόμενων από αυτούς υπηρεσιών στους τελικούς χρήστες.

Όπου η πρόσβαση σε επίπεδο DSLAM (τύπος Γ) δεν είναι τεχνικά εφικτή, ο ΟΤΕ υποχρεούται δυνάμει του παρόντος να παρέχει πρόσβαση στον εναλλακτικό πάροχο, στο επόμενο, από την πλευρά του δικτύου (κόμβος πολυπλεξίας), σημείο που βρίσκεται πλησιέστερα στο λιανικό πελάτη.

Στην περίπτωση όπου το DSLAM του ΟΤΕ είναι εγκατεστημένο σε Αστικό Κέντρο του ΟΤΕ, η υποχρέωση παροχής πρόσβασης τύπου Γ περιορίζεται μόνο στα Αστικά Κέντρα στα οποία ο ΟΤΕ δεν δύναται (υπό την έννοια του τεχνικά εφικτού, κατ' εύλογα αντικειμενική κρίση) να παρέχει συνεγκατάσταση στα πλαίσια των υποχρεώσεών του στην αγορά ΑΠΤοΒ, όπως εκάστοτε ισχύουν. Ο εν λόγω περιορισμός προστατεύει τις υπάρχουσες και μελλοντικές επενδύσεις των παρόχων σε ανάπτυξη υποδομών και είναι σύμφωνος με τη θεωρία της ανόδου των παρόχων στην «κλίμακα επένδυσης» (“ladder of investment”).

Στην περίπτωση όπου το DSLAM του ΟΤΕ είναι εγκατεστημένο σε υπαίθρια καμπίνα του ΟΤΕ (κίνηση ADSL ή VDSL), ο ΟΤΕ υποχρεούται να παρέχει πρόσβαση στο αμέσως ανώτερο ιεραρχικό επίπεδο του δικτύου πρόσβασης (κόμβος πολυπλεξίας), το οποίο βρίσκεται στο Αστικό Κέντρο του ΟΤΕ. Η συγκεκριμένη ρύθμιση λαμβάνει υπόψη, μεταξύ άλλων το γεγονός ότι η επένδυση σε υποδομές που απαιτούνται για να φτάσει ένας πάροχος σε επίπεδο υπαίθριου καταναμητή, ενδεχομένως να είναι αποτρεπτική, δεδομένης της υφιστάμενης οικονομικής κατάστασης.

IV. Συναφείς ευκολίες: Προϊόντα ΟΚΣΥΑ

Ο ΟΤΕ οφείλει να συνεχίσει να παρέχει τα προϊόντα τύπου ΟΚΣΥΑ, ώστε να καθίσταται δυνατή η παροχή πρόσβασης τύπου Α, Β και Γ. Συγκεκριμένα, όλα τα προϊόντα ΟΚΣΥΑ παραδίδονται από τον ΟΤΕ είτε στο χώρο του εναλλακτικού παρόχου (ΟΚΣΥΑ_{ΟΛΟ}), είτε σε φρεάτιο έξω από το κτίριο του ΟΤΕ (ΟΚΣΥΑ_{ΦΥΠ})⁴³.

Στην ΟΚΣΥΑ_{ΦΥΠ} ο ΟΤΕ οφείλει να παραδίδει σε φρεάτιο έξω από το δικό του κτίριο στον συνδεδεμένο εναλλακτικό ένα κύκλωμα (ή και περισσότερα) που μεταφέρει (-ουν) πολλαπλές διόδους (sessions) κίνησης διαδικτύου που η καθεμιά αντιστοιχεί σε έναν τελικό χρήστη DSL. Το κύκλωμα είναι μέσω οπτικής ίνας συμπεριλαμβάνει ορισμένες

⁴³ Σε επίπεδο αρχιτεκτονικής η ΟΚΣΥΑ_{ΟΛΟ} μπορεί να υποτεθεί ως αντίστοιχη της πλήρους ζεύξης (σε άλλες αγορές-προϊόντα) ενώ η ΟΚΣΥΑ_{ΦΥΠ} ως αντίστοιχη της ημι-ζεύξης ζεύξης (σε άλλες αγορές-προϊόντα)

ευκολίες (facilities) χωρίς ωστόσο να περιλαμβάνει τερματικό εξοπλισμό στο κτίριο παρόχου. Ο εναλλακτικός πάροχος για να παραλάβει αυτή την κίνηση διαδικτύου οφείλει να συνδέσει οπτική ίνα στο φρεάτιο έξω από το κτίριο του ΟΤΕ.

Στην ΟΚΣΥΑ_{ΟΛΟ} ο ΟΤΕ παραδίδει την κίνηση στο χώρο του εναλλακτικού (ΟΛΟ) με ταυτόχρονη παροχή του απαραίτητου τερματικού εξοπλισμού.

Ανάλογα με τον τύπο πρόσβασης που εξυπηρετούν και τη βαθμό συγκέντρωσης που επιτυγχάνεται, τα προϊόντα ΟΚΣΥΑ αναμένεται να εμφανίζουν τις παρακάτω παραλλαγές:

Πρόσβαση Γ: διακρίνονται οι περιπτώσεις κυκλωμάτων ΟΚΣΥΑ_{ΦΥΠ-DSLAM} και ΟΚΣΥΑ_{ΟΛΟ-DSLAM}. Το τοπικό κύκλωμα ΟΚΣΥΑ συγκεντρώνει την κίνηση από τους συνδρομητές ενός ή περισσότερων DSLAM σε ένα κύκλωμα και είτε την παραδίδει σε φρεάτιο είτε στους χώρους του παρόχου.

Πρόσβαση Β: διακρίνονται οι περιπτώσεις κυκλωμάτων ΟΚΣΥΑ_{ΦΥΠ-BRAS} και ΟΚΣΥΑ_{ΟΛΟ-BRAS}. Δεδομένου ότι οι BRAS ενδέχεται να εκτελούν είτε τοπική, είτε περιφερειακή είτε εθνική συγκέντρωση, οι ανωτέρω ευκολίες υποδιαιρούνται περαιτέρω σε ΟΚΣΥΑ_{ΦΥΠ-BRAS-ΤΟΠ}, ΟΚΣΥΑ_{ΦΥΠ-BRAS-ΠΕΡ}, ΟΚΣΥΑ_{ΦΥΠ-BRAS-ΕΘΝ}, ΟΚΣΥΑ_{ΟΛΟ-BRAS-ΕΘΝ}, ΟΚΣΥΑ_{ΟΛΟ-BRAS-ΠΕΡ}, ΟΚΣΥΑ_{ΟΛΟ-BRAS-ΤΟΠ}.

Προτείνεται να οριστούν από τον ΟΤΕ δύο περιφέρειες οι οποίες να καλύπτουν ολόκληρη την Ελληνική Επικράτεια, έτσι ώστε ένας πάροχος με δύο κυκλώματα περιφερειακής ΟΚΣΥΑ να είναι σε θέση να προσφέρει υπηρεσία σε πανελλαδικό επίπεδο.

Η εθνική συγκέντρωση αναφέρεται στην περίπτωση που ένας BRAS συγκεντρώνει την κίνηση από όλα τα BBRASs του δικτύου του ΟΤΕ. Ένας πάροχος με ένα κύκλωμα εθνικής ΟΚΣΥΑ είναι σε θέση να προσφέρει υπηρεσία σε πανελλαδικό επίπεδο.

Είναι σαφές ότι για λόγους μη διακριτικής μεταχείρισης ο ΟΤΕ δεν πρέπει να επιβάλει διαφορετική τεχνική σχεδίαση, υλοποίηση, φιλοσοφία μεταξύ των συγκεκριμένων προϊόντων που χρησιμοποιούνται για την υλοποίηση των τριών ξεχωριστών υπηρεσιών τύπου Α, Β, Γ.

Με βάση αυτή την αρχή η ΕΕΤΤ έχει επιβάλει επιπλέον υποχρεώσεις οι οποίες πρέπει να διατηρηθούν. Συγκεκριμένα:

- Ο ΟΤΕ διατηρεί το δικαίωμα να αλλάξει την υφή, τεχνολογία, τεχνική υλοποίηση των συγκεκριμένων χονδρικών προϊόντων (ΑΡΥΣ, ΟΚΣΥΑ) τα οποία καθιστούν εφικτή την ΧΕΠ ανάλογα με την εξέλιξη της τεχνολογίας κλπ αρκεί να εξασφαλίζεται πάντα η πρόσβαση τύπου Α, Β, Γ. Σε κάθε περίπτωση πάντως, ο ΟΤΕ οφείλει να παρέχει όλους τους τύπους ΧΕΠ. Στην περίπτωση αλλαγών ισχύουν τα όσα αναφέρονται παρακάτω περί υποχρεώσεων διαφάνειας και πιο συγκεκριμένα περί προσφοράς Αναφοράς, δημοσιοποίησης άλλων πληροφοριών πρότερης ειδοποίησης, δημοσιοποίησης τεχνολογικών πληροφοριών, κοινοποίησης στην ΕΕΤΤ διαφόρων πληροφοριών.
- Ο ΟΤΕ διατηρεί το δικαίωμα να εισάγει νέα προϊόντα πρόσβασης σε επίπεδα διαφορετικά από τα ανωτέρω οριζόμενα (τύπου Α, Β, Γ) καθώς και άλλες συναφείς ευκολίες.
- Διατηρείται η υποχρέωση του ΟΤΕ να παρέχει στους ανταγωνιστές του όλα τα επίπεδα ποιότητας υπηρεσίας που παρέχει στο λιανικό άκρο του καθώς και η γενική υποχρέωση στον ΟΤΕ να ικανοποιεί όλα τα εύλογα αιτήματα για περαιτέρω ποιοτική διαφοροποίηση.

V. Πρόσβαση σε άλλες συναφείς ευκολίες, όπως η συνεγκατάσταση

Είναι επίσης αναγκαίο να επιβληθεί η πρόσβαση σε επιπλέον ευκολίες που είναι απαραίτητες για να διασφαλισθεί η αποτελεσματική παροχή υπηρεσιών χονδρικής ευρυζωνικής πρόσβασης. Ο Νόμος (άρθρο 2 περίπτωση λστ) και η Οδηγία Πλαίσιο ορίζει τις ‘συναφείς ευκολίες’ ως *«τις ευκολίες που σχετίζονται με δίκτυο ηλεκτρονικών επικοινωνιών ή/ και υπηρεσία ηλεκτρονικών επικοινωνιών, οι οποίες καθιστούν δυνατή ή/ και υποστηρίζουν την παροχή υπηρεσιών μέσω του εν λόγω δικτύου και/ ή υπηρεσίας»*. Συγκεκριμένα η ΕΕΤΤ θεωρεί ότι, προκειμένου να εγκατασταθεί και να συνδεθεί κατάλληλα ο σχετικός εξοπλισμός ενός νέου παρόχου, απαιτείται και η διατήρηση της υποχρέωσης συνεγκατάστασης (υπό τη μορφή παροχής φυσικού χώρου και τεχνικών ευκολιών) σύμφωνα με το Άρθρο 44 παρ. 3, περίπτωση στ. του Νόμου (Άρθρο 12 (1) (στ) της Οδηγίας για την Πρόσβαση). Επομένως η ΕΕΤΤ προτείνει διατήρηση της υφιστάμενης υποχρέωσης στον ΟΤΕ για την παροχή συνεγκατάστασης. Η υποχρέωση παροχής συνεγκατάστασης, ανάλογα με την περίπτωση, πρέπει να περιλαμβάνει επιλογές όπως τη φυσική, την απομακρυσμένη ή και την εικονική συνεγκατάσταση. Η συγκεκριμένη μορφή

κάθε δυνατότητας συνεγκατάστασης θα πρέπει να δημοσιεύεται ως τμήμα της Προσφοράς Αναφοράς, σύμφωνα με το άρθρο 43, παρ. 1 του Νόμου και το Άρθρο 9(2) της Οδηγίας για την Πρόσβαση.

Επιπλέον η ΕΕΤΤ κρίνει ότι ο ΟΤΕ θα πρέπει να ικανοποιεί εύλογα αιτήματα συνεγκατάστασης και συναφών ευκολιών των εναλλακτικών παρόχων για προϊόντα Χονδρικής Ευρυζωνικής Πρόσβασης σε άλλα σημεία πρόσβασης στο δίκτυο του ΟΤΕ από αυτά που αναφέρονται ανωτέρω.

Επιπλέον, σύμφωνα με το Άρθρο 44 παρ. 3, περίπτωση ε του Νόμου (Άρθρο 12 (1) (ε) της Οδηγίας για την Πρόσβαση), η ΕΕΤΤ θεωρεί ότι ο ΟΤΕ πρέπει – στα πλαίσια της παροχής χονδρικής ευρυζωνικής πρόσβασης - να χορηγεί ανοικτή πρόσβαση σε τεχνικές διεπαφές, πρωτόκολλα ή άλλες βασικές τεχνολογίες που είναι απαραίτητες για τη διαλειτουργικότητα των υπηρεσιών ή των υπηρεσιών εικονικού δικτύου.

Αντίστοιχα, σύμφωνα με το Άρθρο 44 παρ. 3, περίπτωση η. του Νόμου (Άρθρο 12 (1) (η) της Οδηγίας για την Πρόσβαση), ο ΟΤΕ πρέπει να υποχρεωθεί να παρέχει πρόσβαση σε όλα τα συστήματα λογισμικού που είναι απαραίτητα για την εξασφάλιση ισότιμου ανταγωνισμού στην παροχή των υπηρεσιών.

Επιπλέον, σύμφωνα με το άρθρο 44 παρ.3 περίπτωση β του Νόμου (Άρθρο 12 (1) (β) της Οδηγίας για την Πρόσβαση), η ΕΕΤΤ προτείνει επίσης να υποχρεωθεί ο ΟΤΕ να διαπραγματεύεται με καλή πίστη και να ικανοποιεί όλα τα εύλογα αιτήματα των παρόχων αναφορικά με επιπρόσθετες ευκολίες σχετικά με τη χονδρική ευρυζωνική πρόσβαση.

Επιπλέον η ΕΕΤΤ προτείνει να επιβληθεί η υποχρέωση στον ΟΤΕ να μην ανακαλεί την ήδη χορηγηθείσα πρόσβαση σε ευκολίες, σύμφωνα με το άρθρο 44 παρ.3 περίπτωση γ του Νόμου (Άρθρο 12 (1) (γ) της Οδηγίας για την Πρόσβαση).

Στα πλαίσια της υποχρέωσης πρόσβασης, ο ΟΤΕ θα πρέπει να ικανοποιεί αιτήματα για μετάβαση μεταξύ των ακόλουθων υπηρεσιών (οι διαδικασίες και το κόστος της μετάβασης θα πρέπει να συμπεριληφθούν στην σχετική Προσφορά Αναφοράς Χονδρικής Ευρυζωνικής Πρόσβασης):

- Μεταξύ επιπέδων χονδρικής ευρυζωνικής πρόσβασης (τύποι πρόσβασης Α, Β, Γ όπως αναφέρονται ανωτέρω),

- μεταξύ χονδρικής ευρυζωνικής πρόσβασης και πλήρως αδεσμοποίητης πρόσβασης/μεριζόμενης πρόσβασης στον τοπικό βρόχο και
- μεταξύ υπηρεσιών χονδρικής ευρυζωνικής πρόσβασης διαφορετικής τεχνολογίας (πχ. μετάβαση από ADSL σε VDSL).

Τέλος, σύμφωνα με το Άρθρο 44 παρ. 3 του Νόμου (Άρθρο 12 (1) της Οδηγίας για την Πρόσβαση), οι ως άνω υποχρεώσεις θα πρέπει να συνοδεύονται με όρους ισότιμου, εύλογου και έγκαιρου χαρακτήρα. Στο πλαίσιο αυτό, η ΕΕΤΤ θεωρεί ότι είναι απαραίτητη η ύπαρξη Συμφωνιών Επιπέδου Υπηρεσίας (Service Level Agreements (SLAs)) και μάλιστα για όλα τα προϊόντα και για όλες τις διαδικασίες όπως παροχή των υπηρεσιών και αποκατάσταση βλαβών. Στην περίπτωση όπου έχει τεθεί σε ισχύ η Συμφωνία Επιπέδου Υπηρεσίας (SLA), η ΕΕΤΤ είναι της άποψης ότι θα πρέπει να ισχύουν και να εφαρμόζονται συγκεκριμένες ρήτρες και όροι αναφορικά με την ευθύνη των μερών (για να λειτουργούν ως κίνητρο για την συμμόρφωση των μερών με αυτά). Λαμβάνοντας υπόψη τα ανωτέρω προτείνεται να διατηρηθεί η υποχρέωση παροχής από τον ΟΤΕ ενός Βασικού Επιπέδου Συμφωνιών Υπηρεσιών –(Βασικό SLA). Η βασική/ ελάχιστη ποιότητα των παραμέτρων υπηρεσιών (Βασικό Επίπεδο Συμφωνιών Υπηρεσιών –(Βασικό SLA)) καθώς και οι σχετικές οικονομικές ρήτρες ή όροι αναφορικά με την ευθύνη των μερών που θα ισχύουν σε περίπτωση μη συμμόρφωσης με τις προϋποθέσεις του Βασικού SLA, θα πρέπει να αποτελούν μέρος της βασικής λίστας των περιεχομένων της σχετικής Προσφοράς Αναφοράς ΧΕΠ που θα δημοσιεύεται από τον ΟΤΕ. Προκειμένου να διασφαλισθεί μεταξύ άλλων η αποτελεσματικότητα του Βασικού SLA, η ΕΕΤΤ προτείνει να διατηρηθεί η επιβληθείσα στον ΟΤΕ υποχρέωση δημοσίευσης δεικτών αποδοτικότητας (Performance Indicators), σε τριμηνιαία βάση και ανά περίπτωση, κατόπιν σχετικού αιτήματος της ΕΕΤΤ (βλέπε επίσης και κατωτέρω αναφορικά με την υποχρέωση διαφάνειας).

Επιπλέον, η ΕΕΤΤ προτείνει να διατηρηθεί η υποχρέωση να διαπραγματεύεται με καλή πίστη όλα τα εύλογα αιτήματα αναφορικά με SLAs “πέραν του Βασικού” (Advanced SLAs).

4.7.2 Υποχρέωση Μη Διακριτικής Μεταχείρισης

Η ΕΕΤΤ θεωρεί ότι πρέπει να διατηρηθεί (η επιβληθείσα κατά τον δεύτερο γύρο ανάλυσης) στον ΟΤΕ υποχρέωση να εφαρμόζει ισοδύναμους όρους, σε ισοδύναμες περιστάσεις, σε άλλες επιχειρήσεις που παρέχουν ισοδύναμες υπηρεσίες και να παρέχει υπηρεσίες σε τρίτους υπό τους ίδιους όρους (ιδίως τιμολογιακούς και τεχνικούς) και της ίδιας ποιότητας, με αυτές που παρέχει και στο λιανικό του άκρο (συμπεριλαμβανομένων των θυγατρικών του και των συνδεδεμένων με αυτόν επιχειρήσεων) (ΑΠ ΕΕΤΤ 531/066/2009 (1549/B/28.7.2009)). Η διατήρηση της ως άνω υποχρέωσης κρίνεται αναγκαία και αναλογική, δεδομένου ότι, τυχόν μεροληπτική μεταχείριση μεταξύ των τρίτων που βρίσκονται σε ισοδύναμες καταστάσεις, ή και μεταξύ αυτών και του λιανικού του άκρου, θα είχε ως συνέπεια να αποδυναμωθεί η ανταγωνιστική δυναμική στην αγορά λιανικής. Ο ΟΤΕ είναι ένας κάθετα ολοκληρωμένος πάροχος που δραστηριοποιείται σε ανάντη και κατόντη επίπεδο στην παροχή υπηρεσιών ευρυζωνικής πρόσβασης και υπηρεσιών διαδικτύου, χρησιμοποιώντας τα ίδια στοιχεία δικτύου για να παρέχει υπηρεσίες λιανικής και ταυτόχρονα υπηρεσίες χονδρικής στους ανταγωνιστές του για να διαμορφώσουν τις υπηρεσίες λιανικής τους. Ειδικότερα:

Όσον αφορά τη διάσταση της μη διακριτικής μεταχείρισης σε τιμολογιακό επίπεδο, η ΕΕΤΤ προτίθεται να αποτρέψει πρακτικές του ΟΤΕ, όσον αφορά στην διαμόρφωση της τιμολογιακής πολιτικής του ώστε να τιμολογεί με διαφορετικό τρόπο τα ίδια στοιχεία του δικτύου του, ή να μην πραγματοποιεί αμερόληπτη κατανομή του κόστους μεταξύ των υπηρεσιών που χρησιμοποιούνται ταυτόχρονα από το λιανικό του άκρο και από τρίτους μέσω της παροχής υπηρεσιών χονδρικής. Η ΕΕΤΤ δίνει ιδιαίτερη σημασία στην αποφυγή πρακτικών του ΟΤΕ με τις οποίες οι προσφορές χονδρικής του να διαμορφώνονται με τρόπο ώστε οι ίδιες υπηρεσίες να δίδονται με πλέον συμφέροντες όρους / προϋποθέσεις στο λιανικό του άκρο.

Περαιτέρω, σε τεχνικό επίπεδο, στις περιπτώσεις όπου έχει επιβληθεί στον πάροχο με ΣΙΑ υποχρέωση πρόσβασης και ιδίως όταν έχει επιβληθεί υποχρέωση ελέγχου τιμών και κοστολόγησης, ο εν λόγω πάροχος δύναται να έχει αυξημένα κίνητρα να προβαίνει σε διακρίσεις όσον αφορά τις μη τιμολογιακές παραμέτρους των υπηρεσιών του. Η ΕΕΤΤ θεωρεί ότι μια ισχυρή υποχρέωση μη διακριτικής μεταχείρισης (υποχρέωση αμεροληψίας) είναι το μόνο ρυθμιστικό μέτρο το οποίο μπορεί να αντιμετωπίσει ευθέως τα ως άνω προβλήματα ανταγωνισμού.

Επιπροσθέτως, είναι απαραίτητο οι πληροφορίες που λαμβάνονται από τον ΟΤΕ στα πλαίσια της παροχής Χονδρικής Ευρυζωνικής Πρόσβασης σε έναν εναλλακτικό πάροχο, να μην χρησιμοποιούνται (με οποιοδήποτε τρόπο) από το λιανικό άκρο του ΟΤΕ. Η δέσμευση συμμόρφωσης σχετικά με την παραπάνω υποχρέωση θα πρέπει να γίνεται εγγράφως από τον ΟΤΕ. Η ΕΕΤΤ κρίνει επίσης ότι το λιανικό άκρο του ΟΤΕ ή οι συνδεδεμένες επιχειρήσεις δεν θα πρέπει να έχουν προνομιακή πρόσβαση στις δραστηριότητες της χονδρικής του ΟΤΕ. Μεταξύ άλλων (και μη περιοριστικά) π.χ. σε περίπτωση που ο ΟΤΕ προβεί στην εμπορική εισαγωγή νέων λιανικών προϊόντων τα οποία υλοποιούνται με τεχνικά χαρακτηριστικά, σχεδίαση και υλοποίηση καλύτερη από επίπεδο best effort (π.χ. managed VOIP πάνω από DSL, IPTV πάνω από ADSL ή VDSL), τότε ο ΟΤΕ υποχρεώνεται σε ορισμένα συγκεκριμένα ρυθμιστικά μέτρα. Τα μέτρα αυτά προκύπτουν από το συνδυασμό με την προηγούμενη υποχρέωση περί πρόσβασης και χρήσης ειδικών ευκολιών δικτύου, αυτής της υποχρέωσης περί μη διακριτικής μεταχείρισης, αλλά και επομένης υποχρέωσης περί διαφάνειας.

Η υποχρέωση μη διάκρισης καλύπτει και τα πληροφοριακά συστήματα του ΟΤΕ. Το λιανικό άκρο του ΟΤΕ ή οι συνδεδεμένες με αυτόν επιχειρήσεις δεν θα πρέπει να έχουν προνομιακή πρόσβαση στα εν λόγω πληροφοριακά συστήματα χονδρικής και ο ΟΤΕ οφείλει να παρέχει πρόσβαση στα εν λόγω συστήματα χονδρικής σε τρίτους παρόχους υπό τους ίδιους όρους και της ίδιας ποιότητας με αυτές που παρέχει και στο λιανικό του άκρο.

Αναφορικά με την επιβληθείσα με την απόφαση προσωρινών μέτρων (ΑΠ ΕΕΤΤ 596/08/17.03.2011 (ΦΕΚ 534/Β/6.4.2011)) υποχρέωση αμεροληψίας σημειώνονται τα εξής:

Όπως ήδη αναφέρθηκε, με την ως άνω απόφαση ορίστηκε ότι:

- (α) Η εταιρεία ΟΤΕ ΑΕ φέρει όλες τις υποχρεώσεις αμεροληψίας, όπως αυτές ορίζονται με την παράγραφο 4 του Κεφαλαίου Α.ΙΙΙ. (Κανονιστικές Υποχρεώσεις) της με αριθ. πρωτ. 531/066/23-07-2009 Απόφασης της Ολομέλειας της Ε.Ε.Τ.Τ «Ορισμός Εθνικής Αγοράς Χονδρικής Ευρυζωνικής Πρόσβασης, Καθορισμός Επιχειρήσεων με Σημαντική Ισχύ στην εν λόγω Αγορά και Υποχρεώσεις αυτών (2ος Γύρος Ανάλυσης)», (ΦΕΚ 1549/Β/28-7-2009).
- (β) Επιπρόσθετα, κατ' εφαρμογή του άρθρου 32 της Σύστασης NGA, για την εξασφάλιση της ισότιμης μεταχείρισης ο ΟΤΕ ή η θυγατρική(ες) του,

υποχρεούται να απέχει από τη διάθεση λιανικών υπηρεσιών ευρυζωνικής πρόσβασης που αντιστοιχούν στις υπό 1.1 (α) και 1.1 (β) (της εν λόγω απόφασης) υπηρεσίες χονδρικής, για διάστημα έξι (6) μηνών από την ημερομηνία έναρξης παροχής των υπό 1.1 (α) υπηρεσιών χονδρικής.

Δεδομένου ότι η παροχή υπηρεσιών ευρυζωνικής πρόσβασης μέσω τεχνολογίας VDSL περιλαμβάνεται στον ορισμό της σχετικής αγοράς, η ΕΕΤΤ προτείνει τη διατήρηση της επιβληθείσας υπό (α) υποχρέωσης για τους λόγους που αναλύθηκαν στην παρούσα παράγραφο και οι οποίοι ισχύουν για την περίπτωση χονδρικής ευρυζωνικής πρόσβασης ανεξαρτήτως τεχνολογίας.

Αναφορικά με την επιβληθείσα υπό (β) υποχρέωση, η ΕΕΤΤ αφενός θεωρεί ότι η συγκεκριμένη υποχρέωση πρέπει να καλύπτει το σύνολο των προϊόντων / υπηρεσιών πρόσβασης τα οποία καλείται ο ΟΤΕ να παρέχει δυνάμει της υποχρέωσης πρόσβασης και χρήσης ειδικών ευκολιών δικτύου, όπως αυτή περιγράφεται στην παρούσα, αφετέρου προτείνει την τροποποίηση της επιβληθείσας χρονικής απόστασης έξι (6) μηνών, μεταξύ χονδρικής και λιανικής διάθεσης νέων προϊόντων χονδρικής ευρυζωνικής πρόσβασης μέσω τεχνολογίας VDSL, σε τρεις (3) μήνες, ως εξής:

- Ο ΟΤΕ υποχρεούται να διαθέτει νέα προϊόντα λιανικής ευρυζωνικής πρόσβασης μέσω τεχνολογίας VDSL, τουλάχιστον τρεις (3) μήνες μετά την έγκριση από την ΕΕΤΤ των τιμών και των όρων για τα αντίστοιχα προϊόντα χονδρικής, σύμφωνα με τους όρους που περιγράφονται στο παρόν.
- Το χρονικό διάστημα των τριών (3) μηνών:
 - ο αφορά μόνο στην πρώτη έγκριση τιμών και όχι τυχόν τροποποιήσεις αυτών,
 - ο παύει αυτοδικαίως να ισχύει, στην περίπτωση που οποιοσδήποτε εναλλακτικός πάροχος προμηθευτεί από τον ΟΤΕ τις συγκεκριμένες υπηρεσίες ΧΕΠ μέσω τεχνολογίας VDSL.

Η ΕΕΤΤ για την ως άνω τροποποίηση έλαβε υπόψη την ανάγκη προστασίας του ανταγωνισμού και των εναλλακτικών παρόχων, σε συνδυασμό με το συμφέρον των τελικών χρηστών για την όσο το δυνατό ταχύτερη παροχή καινοτόμων λιανικών υπηρεσιών ΧΕΠ μέσω δικτύου NGA, καθώς και το γεγονός ότι οι υφιστάμενοι όροι παροχής ΧΕΠ, όπως αυτοί καθορίζονται στην ισχύουσα Προσφορά Αναφοράς Ευρυζωνικής Πρόσβασης του ΟΤΕ, μπορούν καταρχήν να εφαρμοσθούν

κατ'αναλογία για την περίπτωση ΧΕΠ μέσω τεχνολογίας VDSL, εξασφαλίζοντας έτσι σε κάποιο βαθμό την ισότιμη μεταχείριση των παρόχων αναφορικά με τις τεχνικές παραμέτρους παροχής των συγκεκριμένων υπηρεσιών.

4.7.3 Υποχρέωση Διαφάνειας

Η ΕΕΤΤ θεωρεί ότι πέραν των υποχρεώσεων πρόσβασης και μη διακριτικής μεταχείρισης (βλ. ανωτέρω) είναι αναλογικό και αιτιολογημένο να διατηρηθεί η υποχρέωση διαφάνειας, η οποία περιλαμβάνει μεταξύ άλλων τη δημοσίευση Προσφοράς Αναφοράς, που υπόκειται στην έγκριση της ΕΕΤΤ και αποτελεί την βάση για τη σύναψη συμφωνιών παροχής ΧΕΠ. Η ως άνω υποχρέωση διασφαλίζει ότι οι εναλλακτικοί πάροχοι έχουν πρόσβαση σε επαρκείς πληροφορίες και ξεκάθαρες διαδικασίες, στις οποίες δεν θα είχαν εάν δεν υπήρχε η υποχρέωση Προσφοράς Αναφοράς. Αυτό διευκολύνει την είσοδό τους στην αγορά και ως εκ τούτου προωθεί τον ανταγωνισμό. Επίσης, με αυτό τον τρόπο διασφαλίζεται η συμμόρφωση με την υποχρέωση μη διακριτικής μεταχείρισης, δεδομένου ότι οι πληροφορίες που απαιτούνται προκειμένου να εκτιμηθεί εάν υφίσταται τέτοια συμμόρφωση δεν θα ήταν άλλως διαθέσιμες.

Δυνάμει του άρθρου 43 του Νόμου -ερμηνευόμενου σύμφωνα με το Άρθρο 9 της Οδηγίας για την Πρόσβαση- η δημοσιευόμενη Προσφορά Αναφοράς πρέπει να είναι επαρκώς αναλυτική, προκειμένου να διασφαλίζεται ότι οι επιχειρήσεις δεν θα εξαναγκάζονται να πληρώνουν για ευκολίες οι οποίες δεν είναι απαραίτητες για τις αιτούμενες υπηρεσίες και να συμπεριλαμβάνει μια περιγραφή των σχετικών προϊόντων/υπηρεσιών/στοιχείων σύμφωνα με τις ανάγκες της αγοράς, καθώς και μια περιγραφή των σχετικών όρων και προϋποθέσεων, συμπεριλαμβανομένων των τιμών. Το Παράρτημα Ι του παρόντος κειμένου περιέχει την λίστα με τα κατ' ελάχιστον στοιχεία που πρέπει να συμπεριληφθούν στην σχετική Προσφορά Αναφοράς του ΟΤΕ. Δεδομένου ότι η Προσφορά Αναφοράς θα πρέπει να επικαιροποιείται προκειμένου να αντικατοπτρίζει τις ανάγκες της αγοράς, η ΕΕΤΤ προτείνει να αναθεωρείται η Προσφορά Αναφοράς Πρόσβασης ΧΕΠ κατόπιν πρωτοβουλίας της ΕΕΤΤ ή να εξετάζεται το ενδεχόμενο αναθεώρησής της κατόπιν θεμελιωμένου αιτήματος είτε από την πλευρά του ΟΤΕ ή οποιουδήποτε άλλου αδειοδοτημένου παρόχου. Ειδικότερα:

- Ο ΟΤΕ θα πρέπει να υποβάλει στην ΕΕΤΤ την Προσφορά Αναφοράς Χονδρικής Ευρυζωνικής Πρόσβασης, σύμφωνα με τους όρους της Απόφασης της ΕΕΤΤ η οποία θα εκδοθεί κατόπιν της έγκρισης από την ΕΕ του παρόντος προτεινόμενου Σχεδίου Μέτρων για την υπό εξέταση αγορά, εντός τριάντα (30) ημερολογιακών ημερών από το χρονικό σημείο που η ως άνω Απόφαση τίθεται σε εφαρμογή. Η ΕΕΤΤ δύναται να επιβάλει αλλαγές στην Προσφορά Αναφοράς Χονδρικής Ευρυζωνικής Πρόσβασης και τις συναφείς ευκολίες στις περιπτώσεις όπου κρίνει ότι τέτοιες αλλαγές είναι αιτιολογημένες.
- Για την περίπτωση όπου ο ΟΤΕ ζητήσει αναθεώρηση της Προσφοράς Αναφοράς Χονδρικής Ευρυζωνικής Πρόσβασης, η ΕΕΤΤ λαμβάνοντας υπόψη τις όποιες σχετικές εξελίξεις της αγοράς, καθώς και την εμπειρία που αποκτήθηκε στα πλαίσια προγενέστερης εφαρμογής Προσφοράς Αναφοράς, θα εξετάσει εντός εύλογης περιόδου, εάν οι προτεινόμενες αλλαγές είναι κατάλληλες και αιτιολογημένες. Η ΕΕΤΤ δύναται να επιβάλει αλλαγές στην Προσφορά Αναφοράς Χονδρικής Ευρυζωνικής Πρόσβασης όπου κρίνει ότι τέτοιες αλλαγές είναι αιτιολογημένες.
- Για την περίπτωση όπου το αίτημα για αναθεώρηση της Προσφοράς Αναφοράς υποβάλλεται από κάποιον άλλο πάροχο (πέραν του ΟΤΕ), η ΕΕΤΤ λαμβάνοντας υπόψη τις όποιες σχετικές εξελίξεις της αγοράς, καθώς και την εμπειρία που αποκτήθηκε στα πλαίσια προγενέστερης εφαρμογής Προσφοράς Αναφοράς, θα εξετάσει εάν η Προσφορά Αναφοράς χρήζει αναθεώρησης. Εάν η απόφαση της ΕΕΤΤ είναι καταφατική, η ΕΕΤΤ θα καλέσει τον ΟΤΕ να υποβάλει αναθεωρημένη Προσφορά Αναφοράς, εντός συγκεκριμένης χρονικής περιόδου ανάλογα με τις τροποποιήσεις που απαιτούνται. Η ΕΕΤΤ δύναται να επιβάλει αλλαγές στην Προσφορά Αναφοράς Χονδρικής Ευρυζωνικής Πρόσβασης όπου κρίνει ότι τέτοιες αλλαγές είναι αιτιολογημένες.

Στις περιπτώσεις που κρίνει κατάλληλο, η ΕΕΤΤ, σύμφωνα με το Άρθρο 17 του Νόμου (άρθρο 6 της *Οδηγίας Πλαίσιο*), δύναται να διεξάγει δημόσια διαβούλευση παρέχοντας στα ενδιαφερόμενα μέρη την δυνατότητα να εκφράσουν τις απόψεις τους αναφορικά με τις προτεινόμενες τροποποιήσεις/αναθεωρήσεις της Προσφοράς Αναφοράς Χονδρικής Ευρυζωνικής Πρόσβασης.

Το Άρθρο 43 παρ. 3 του Νόμου (Άρθρο 9 της *Οδηγίας για την Πρόσβαση*), προβλέπει επίσης ότι η ΕΕΤΤ δύναται να υποχρεώσει ένα πάροχο με ΣΙΑ, να προβαίνει σε δημοσιοποίηση ορισμένων πληροφοριών, όπως λογιστικών πληροφοριών, τεχνικών προδιαγραφών, χαρακτηριστικών δικτύου, όρων και προϋποθέσεων προσφοράς και χρήσης, και τιμών. Το Άρθρο 43 παρ. 2 του Νόμου (Άρθρο 9 (3) της *Οδηγίας για την Πρόσβαση*), αναφέρει ότι η ΕΕΤΤ δύναται να ορίζει τις ακριβείς πληροφορίες που πρέπει να δημοσιοποιούνται, το επίπεδο λεπτομέρειας και τον τρόπο δημοσιοποίησής τους, και ότι η ΕΕΤΤ δύναται να ζητά επιπλέον λεπτομέρειες για τις περιπτώσεις εκείνες όπου περιστατικά στην αγορά υποδεικνύουν ότι η υπάρχουσα υποχρέωση (δημοσιοποίησης) δεν είναι επαρκής. Σε αυτά τα πλαίσια, η ΕΕΤΤ θεωρεί ότι θα πρέπει να επιβληθεί στον ΟΤΕ η υποχρέωση να παρέχει άμεσα στην ΕΕΤΤ κάθε πληροφορία, συμπεριλαμβανομένων οικονομικών πληροφοριών αναφορικά με την χονδρική ευρυζωνική πρόσβαση, κατόπιν αιτιολογημένου αιτήματός της, και σύμφωνα με τα χρονοδιαγράμματα και το επίπεδο λεπτομέρειας που αναφέρονται στο σχετικό αίτημα της ΕΕΤΤ.

Πέραν της ως άνω υποχρέωσης, ο ΟΤΕ πρέπει να παρέχει στην ΕΕΤΤ αναλυτική αναφορά σχετικά με όλους τους δείκτες αποδοτικότητας (performance indicators) σε τριμηνιαία βάση και ανά περίπτωση, όποτε αυτό ζητηθεί από την ΕΕΤΤ. Ο ΟΤΕ οφείλει να διατηρεί πληροφορίες σχετικά με τους δείκτες αποδοτικότητας σε ολοκληρωμένο πληροφοριακό σύστημα/βάση δεδομένων, στο οποίο οφείλει να εξασφαλίσει δυνατότητα πρόσβασης στην ΕΕΤΤ. Το εν λόγω πληροφοριακό σύστημα θα χρησιμοποιείται για τον υπολογισμό ή/και την αποθήκευση των τιμών των δεικτών αποδοτικότητας (Key Performance Indicators (KPI)), προκειμένου η ΕΕΤΤ να μπορεί να εξάγει πληροφορίες, αναφορές κλπ. με δική της πρωτοβουλία. Ο ΟΤΕ υποχρεούται να εξασφαλίσει πρόσβαση στο πληροφοριακό σύστημα / βάση δεδομένων στους άλλους παρόχους, ώστε να καθίσταται δυνατή η πρόσβαση στους δείκτες αποδοτικότητας/δεδομένα που σχετίζονται αποκλειστικά με τις δικές τους δραστηριότητες και τις συναλλαγές με τον ΟΤΕ. Τέλος, κατόπιν λήψης σχετικού αιτήματος από την ΕΕΤΤ, ο ΟΤΕ θα πρέπει να έχει την υποχρέωση να δημοσιεύει στον δικτυακό του τόπο ορισμένους ή και όλους τους δείκτες αποδοτικότητας με κατάλληλη μορφή, ώστε να διασφαλίζει την αρχή του επιχειρηματικού απορρήτου καθώς και την εμπιστευτικότητα κρίσιμων εμπορικών πληροφοριών (λχ. μέσες ή συνολικές τιμές, ή αναλυτικά τις τιμές των δεικτών χωρίς να προσδιορίζεται το όνομα του παρόχου). Το ως άνω μέτρο θα επιτρέψει στους εναλλακτικούς παρόχους που λαμβάνουν υπηρεσίες από τον ΟΤΕ να διασφαλίσουν ότι οι δείκτες αποδοτικότητας

παρουσιάζουν με ακρίβεια το επίπεδο υπηρεσιών που λαμβάνουν. Επιπλέον ο ΟΤΕ θα πρέπει να παρέχει στην ΕΕΤΤ κάθε επιπλέον πληροφορία σχετικά με τους δείκτες αποδοτικότητας (συμπεριλαμβανομένων των εμπιστευτικών πληροφοριών) η οποία εύλογα ζητείται από την ΕΕΤΤ προκειμένου να της επιτρέψει να ασκεί αποτελεσματική εποπτεία, καθώς και να προλαμβάνει την όποια τυχόν εσωτερική ή εξωτερική διακριτική μεταχείριση από τον ΟΤΕ. Οι δείκτες αποδοτικότητας δύνανται να περιλαμβάνουν (ενδεικτικά και όχι περιοριστικά) τα κάτωθι στοιχεία:

- (1) Δείκτες αποδοτικότητας σχετικά με την παροχή των προϊόντων ΑΡΥΣ:
 - Αριθμός αιτημάτων ανά πάροχο και ανά ταχύτητα πρόσβασης
 - Αριθμός αιτημάτων που απορρίφθηκαν ανά λόγο απόρριψης
 - Αριθμός αιτημάτων που ικανοποιήθηκαν εντός προβλεπόμενου χρονοδιαγράμματος
 - Μέσος χρόνος παροχής της υπηρεσίας ανά πάροχο
 - Αριθμός ενεργών συνδέσεων DSL και VDSL ανά τοπικό κέντρο
 - Μέσο χρόνο παροχής της αντίστοιχης υπηρεσίας προς λιανικούς χρήστες
- (2) Δείκτες αποδοτικότητας σχετικά με την παροχή των προϊόντων ΟΚΣΥΑ:
 - Αριθμός αιτημάτων που παραλήφθηκαν ανά πάροχο, ανά σημείο διασύνδεσης και ανά είδος
 - Αριθμός αιτημάτων που απορρίφθηκαν ανά λόγο απόρριψης
 - Αριθμός αιτημάτων που ικανοποιήθηκαν εντός προβλεπόμενου χρονοδιαγράμματος
 - Μέσος χρόνος παροχής της υπηρεσίας ανά πάροχο
- (3) Δείκτες αποδοτικότητας σχετικά με βλάβες και επισκευές:
 - Αριθμός νέων παροχών ΑΡΥΣ/ΟΚΣΥΑ που αναφέρθηκαν ως προβληματικές ανά τύπο πρόσβασης
 - Μέσος όρος χρόνου επιδιόρθωσης βλαβών ΑΡΥΣ/ΟΚΣΥΑ ανά πάροχο
 - Αριθμός βλαβών ΑΡΥΣ/ΟΚΣΥΑ που επιλύθηκαν εντός του συμφωνημένου χρονικού πλαισίου (βασικό SLA)
- (4) Δείκτες αποδοτικότητας σχετικά με τη Συνεγκατάσταση (εφόσον υπάρχει):
 - Μέσος χρόνος μελέτης και υλοποίησης ανά περίπτωση και ανά πάροχο

Επιπρόσθετα, δεδομένου ότι ο πάροχος με ΣΙΑ, η οποία ισοδυναμεί με δεσπόζουσα θέση, σε μια συγκεκριμένη χονδρική αγορά, έχει τη δυνατότητα να εκμεταλλευτεί την ισχύ του αυτή στις κατάντη αγορές, μέσω διαφόρων πρακτικών, όπως (α) η παροχή

διαφορετικής ποιότητας υπηρεσίας στους διαφορετικούς χονδρικούς πελάτες του ή π.χ. (β) η παροχή διαφορετικής ποιότητας υπηρεσίας στους χονδρικούς του πελάτες από εκείνη που παρέχει στους πελάτες του λιανικού του άκρου, η ΕΕΤΤ θεωρεί εύλογη και αναλογική την επιβολή υποχρέωσης δημοσιοποίησης πληροφοριών σε σχέση με την ποιότητα υπηρεσίας (Quality Of Service, QOS), η οποία λειτουργεί συμπληρωματικά με την επιβληθείσα υποχρέωση μη διακριτικής μεταχείρισης. Πιο συγκεκριμένα ο ΟΤΕ υποχρεώνεται να δημοσιεύει ως μέρος της Προσφοράς Αναφοράς:

- Σύντομη τεχνική περιγραφή της τεχνικής υλοποίησης/σχεδίασης/λύσης του βασικού προϊόντος λιανικής πρόσβασης και χονδρικής πρόσβασης (ΑΡΥΣ) με ποιότητα best-effort .
- Σύντομη τεχνική περιγραφή της τεχνικής υλοποίησης/σχεδίασης/λύσης του βασικού προϊόντος λιανικής πρόσβασης με συγκεκριμένη εγγυημένη ποιότητα ανώτερη από best-effort, σε περίπτωση που ο ΟΤΕ προβεί στην εμπορική εισαγωγή νέων λιανικών προϊόντων τα οποία υλοποιούνται με τεχνικά χαρακτηριστικά, σχεδίαση και υλοποίηση συγκεκριμένης εγγυημένης ποιότητας (ανώτερης από επίπεδο best effort) .

Περαιτέρω η ΕΕΤΤ θεωρεί ότι είναι αναλογικό και αιτιολογημένο, να επιβληθεί στον ΟΤΕ η υποχρέωση:

- Να κοινοποιεί στην ΕΕΤΤ, για κάθε σύμβαση ΧΕΠ την οποία υπογράφει, τα στοιχεία της εν λόγω Σύμβασης, (συμβαλλόμενα μέρη, ημερομηνία υπογραφής και διάρκεια σύμβασης) καθώς και Δήλωση Συμμόρφωσης του περιεχομένου αυτής με την εγκριθείσα Προσφορά Αναφοράς ΧΕΠ.
- Να κοινοποιεί στην ΕΕΤΤ, κατόπιν αιτήματός της, κάθε σύμβαση ΧΕΠ που υπογράφεται με παρόχους με βάση τη δημοσιευμένη Προσφορά Αναφοράς ΧΕΠ, καθώς και κάθε «πέραν του βασικού» (“advanced”) SLA που τυχόν προσφέρεται από τον ΟΤΕ, βάσει εμπορικής συμφωνίας.

4.7.4 Υποχρέωση Λογιστικού διαχωρισμού

Σύμφωνα με το άρθρο 43, Παρ. γ του Ν 3431, η ΕΕΤΤ μπορεί να απαιτεί από μια επιχείρηση με κάθετη διάρθρωση να καθιστά διακριτές και διαφανείς τις τιμές χονδρικής πώλησης και τις εσωτερικές της τιμολογήσεις προκειμένου να ελέγχεται, μεταξύ άλλων, η τήρηση της υποχρέωσης αμεροληψίας και να αποτρέπεται ενδεχόμενη σταυροειδής

επιδότηση. Για το σκοπό αυτό, η Ε.Ε.Τ.Τ με απόφασή της μπορεί να καθορίζει τα τηρούμενα στοιχεία, χωρίς να θίγονται οι διατάξεις του Κ.Β.Σ. και τη λογιστική μέθοδο, που πρέπει να χρησιμοποιούνται για καθορισμένες δραστηριότητες.

Σύμφωνα με το Παράρτημα 1, Ενότητα 1 της Σύστασης της ΕΕ για τα δίκτυα Νέας Γενιάς «*οι ΕΡΑ πρέπει να επιβάλουν λογιστικό διαχωρισμό σύμφωνα με το άρθρο 11 της οδηγίας 2002/19/ΕΚ. Πρέπει να υπάρξουν χωριστοί λογαριασμοί για την υποδομή ΝΓΑ ή/και για στοιχεία της υπηρεσίας στα οποία η πρόσβαση είναι υποχρεωτική, κατά τρόπο ώστε οι ΕΡΑ να μπορούν i) να προσδιορίζουν το κόστος όλων των σχετικών στοιχείων του ενεργητικού για τον καθορισμό των τιμών πρόσβασης (συμπεριλαμβανομένων των αποσβέσεων και αλλαγών αποτίμησης) και ii) να παρακολουθούν αποτελεσματικά αν ο φορέας εκμετάλλευσης με ΣΙΑ παρέχει πρόσβαση υπό τους ίδιους όρους και τιμές σε άλλους συμμετέχοντες στην αγορά ως προς το κατάντη σκέλος του.*»

Έχοντας υπόψη την κάθετη ολοκλήρωση της ΟΤΕ ΑΕ, τα χαρακτηριστικά της φύσεως της υποδομής του δικτύου πρόσβασης και την δυναμική του ανταγωνισμού στις αγορές χονδρικής και λιανικής, η ΕΕΤΤ θεωρεί ότι η υφιστάμενη υποχρέωση λογιστικού διαχωρισμού είναι αναλογική και αποτελεί την ελάχιστη απαραίτητη προϋπόθεση για να εξασφαλιστεί ο εντοπισμός από την ΕΕΤΤ πρακτικών διακριτικής μεταχείρισης από τον ΟΤΕ μεταξύ του λιανικού του άκρου και των άλλων παρόχων, σταυροειδών επιδοτήσεων ή / και πρακτικών συμπίεσης τιμών που έχουν ως στόχο ή αποτέλεσμα την στρέβλωση του ανταγωνισμού.

Η υποχρέωση του λογιστικού διαχωρισμού στην παρούσα ανάλυση εφαρμόζεται διακριτά για τα προϊόντα / υπηρεσίες που περιλαμβάνονται στον ανωτέρω ορισμό της σχετικής αγοράς, δηλαδή πρέπει να τηρούνται ξεχωριστοί λογαριασμοί για τις υφιστάμενες υπηρεσίες ΧΕΠ μέσω δικτύου χαλκού και τις υπηρεσίες ΧΕΠ μέσω δικτύων Νέας Γενιάς. Η υποχρέωση αυτή θα διασφαλίσει τη διαφάνεια των τιμών ΧΕΠ μέσω δικτύου πρόσβασης χαλκού και πρόσβασης μέσω οπτικών ινών και των σχετικών εσωτερικών τιμών μεταφοράς (transfer pricing) του ΟΤΕ, προκειμένου να εντοπισθούν πιθανές πρακτικές σταυροειδούς επιδότησης από τον ΟΤΕ μεταξύ των δύο δικτύων. Συγκεκριμένα, η ΕΕΤΤ χρησιμοποιώντας τις καταστάσεις λογιστικού διαχωρισμού για τις εν λόγω υπηρεσίες θα μπορεί:

- να ελέγξει την σύνθεση των τιμών και αν έχουν περιληφθεί τα σχετικά στοιχεία κόστους για την δημιουργία του δικτύου οπτικών ινών του ΟΤΕ,

- να διασφαλίσει ότι οι πιθανές απομειώσεις παγίων στοιχείων του δικτύου χαλκού θα οδηγήσουν σε αντίστοιχες μειώσεις τιμών στις σχετικές υπηρεσίες,

Ο ΟΤΕ θα πρέπει να καταρτίζει και να δημοσιεύει, σε ετήσια βάση για όλους τους χωριστούς λογαριασμούς, συμπεριλαμβανομένων των υπηρεσιών της αγοράς χονδρικής ευρυζωνικής πρόσβασης (χωριστά για υπηρεσίες ΧΕΠ μέσω δικτύου πρόσβασης χαλκού και μέσω δικτύου πρόσβασης οπτικών ινών), τις ακόλουθες χρηματοοικονομικές πληροφορίες με την επιφύλαξη της αρχής του επιχειρηματικού απορρήτου και άλλων γενικών νομικών υποχρεώσεων:

- Κατάσταση λογαριασμού αποτελεσμάτων χρήσεως
- Κατάσταση απασχολούμενου κεφαλαίου (λεπτομερής μέθοδος υπολογισμού και τιμές των χρησιμοποιούμενων παραμέτρων)
- Ενοποίηση λογαριασμών και συμφωνία με προβλεπόμενους από το νόμο λογαριασμούς ή άλλες πηγές πληροφοριών κοστολόγησης
- Περιγραφή της μεθόδου κοστολόγησης, με αναφορά της βάσης και των προτύπων κόστους, των μεθόδων κατανομής και αποτίμησης, της αναγνώρισης και του χειρισμού του έμμεσου κόστους
- Παρατηρήσεις σχετικές με τη μη διακριτική μεταχείριση (λεπτομερή τέλη μεταφοράς προκειμένου να δικαιολογείται η συμμόρφωση με την υποχρέωση της μη διακριτικής μεταχείρισης)
- Έκθεση λογιστικού ελέγχου
- Περιγραφή των πολιτικών λογιστικής και ρυθμιστικώς προβλεπόμενων λογιστικών αρχών και
- Δήλωση συμμόρφωσης προς τους κανόνες του Ευρωπαϊκού και Εθνικού δικαίου.⁴⁴

44 Η Σύσταση της Επιτροπής, (βλ. υποσημείωση 31) προβλέπει ότι η ετήσια δήλωση συμμόρφωσης πρέπει να περιλαμβάνει τουλάχιστον:

Ο υποχρέωση λογιστικού διαχωρισμού θα πρέπει να εφαρμόζεται σύμφωνα με τις διατάξεις της Απόφασης της ΕΕΤΤ υπ' αριθμ. 482/051/24.06.2008 όπως εκάστοτε ισχύει. Οι καταστάσεις του λογιστικού διαχωρισμού και το κοστολογικό σύστημα του ΟΤΕ θα ελέγχονται ετησίως από ανεξάρτητους ορκωτούς ελεγκτές που ορίζονται από την ΕΕΤΤ. Μετά τον έλεγχο δημοσιεύεται Δήλωση Συμμόρφωσης από την ΕΕΤΤ, με την επιφύλαξη της Εθνικής και Κοινοτικής Νομοθεσίας περί εμπορικού απορρήτου.

4.7.5 Υποχρέωση Ελέγχου Τιμών και Κοστολόγησης

Σύμφωνα με το άρθρο 45 παρ 1 του Νόμου Ν. 3431/2006, «η ΕΕΤΤ μπορεί με απόφασή της, να επιβάλλει υποχρεώσεις σχετικά με την ανάκτηση κόστους και έλεγχο τιμών, συμπεριλαμβανομένων υποχρεώσεων κοστοστρέφειας, καθώς και υποχρεώσεων σχετικών με τα συστήματα κοστολόγησης για την παροχή ειδικών τύπων διασύνδεσης ή / και πρόσβασης. Η απόφαση της ΕΕΤΤ, λαμβάνοντας υπόψη την επένδυση του εν λόγω φορέα εκμετάλλευσης, επιτρέπει στον φορέα αυτόν έναν εύλογο συντελεστή απόδοσης επί του επενδεδυμένου κεφαλαίου, συνεκτιμώντας τους συναφείς κινδύνους».

Η Σύσταση της ΕΕ για τα Δίκτυα Νέας Γενιάς στην παράγραφο 35 ορίζει ότι: «Οι ΕΡΑ οφείλουν καταρχήν να επιβάλουν κοστοστρέφεια για προϊόντα υποχρεωτικής χονδρικής ευρυζωνικής πρόσβασης σύμφωνα με το παράρτημα Ι, λαμβάνοντας υπόψη τις διαφορές, ως προς εύρος ζώνης και ποιότητα, των διαφόρων χονδρικών προσφορών», ενώ στο σημείο 37 του προοιμίου ορίζεται ότι: «Στον καθορισμό των τιμών πρόσβασης πρέπει να ληφθεί δεόντως υπόψη ο κίνδυνος που διατρέχει ο φορέας εκμετάλλευσης με ΣΙΑ».. Στο Παράρτημα

-
- τα συμπεράσματα του ορκωτού ελεγκτή;
 - όλες τις ασυμφωνίες που διαπιστώθηκαν;
 - συστάσεις εκ μέρους του ορκωτού ελεγκτή (με περιγραφή των αντίστοιχων συνεπειών),
 - πλήρη περιγραφή της μεθόδου επαλήθευσης που ακολουθήθηκε και
 - ορισμένα συγκεντρωτικά χρηματοοικονομικά και λογιστικά δεδομένα (όπως για παράδειγμα προσαρμογές εκτίμησης τρέχοντος κόστους, βασικές παραδοχές των μεθόδων κατανομής, επίπεδο καταναμημένου κόστους και βαθμός διακριτότητας του μοντέλου).

Η δημοσίευση της δήλωσης συμμόρφωσης και των αποτελεσμάτων του λογιστικού ελέγχου πρέπει να υποβάλλεται σε μορφή εύκολα προσβάσιμη από τα ενδιαφερόμενα μέρη, εντύπως ή ηλεκτρονικά, ή να δημοσιεύονται στο δικτυακό τόπο του φορέα εκμετάλλευσης ή τον δικτυακό τόπο της ΕΕΤΤ.

I, ενότητα 6, παράγραφος 4 αναφέρεται: «Ο παραπάνω προβληματισμός ισχύει ιδιαίτερα για τις επενδύσεις σε FTTH. Αφετέρου, οι επενδύσεις σε FTTN, που συνιστούν μερική αναβάθμιση του υφιστάμενου δικτύου πρόσβασης (όπως για παράδειγμα οι VDSL), παρουσιάζουν κατά κανόνα σημαντικά χαμηλότερο προφίλ κινδύνου σε σχέση με τις επενδύσεις σε FTTH, τουλάχιστον σε πυκνοκατοικημένες περιοχές. Ειδικότερα, υπάρχει μικρότερη αβεβαιότητα σχετικά με τη ζήτηση για εύρος ζώνης που θα παρέχεται μέσω FTTN/VDSL, ενώ οι συνολικές κεφαλαιακές απαιτήσεις είναι χαμηλότερες. Ως εκ τούτου, ενώ οι ρυθμιζόμενες τιμές για WBA βάσει FTTN/VDSL πρέπει να λαμβάνουν υπόψη τυχόν εμπλεκόμενο επενδυτικό κίνδυνο, ο κίνδυνος αυτός δεν πρέπει να θεωρείται ότι είναι της ίδιας τάξης μεγέθους με τον κίνδυνο που συνδέεται με προϊόντα πρόσβασης χονδρικής βάσει FTTH. Κατά τον καθορισμό των ασφαλίσιμων κινδύνου για WBA με βάση FTTN/VDSL, οι ΕΡΑ οφείλουν να αποδώσουν τη δέουσα προσοχή στους παράγοντες αυτούς, και δεν πρέπει καταρχήν να εγκρίνουν τα συστήματα τιμολόγησης που αναφέρονται στα σημεία 7 και 8 παρακάτω. Οι ΕΡΑ πρέπει να οργανώνουν δημόσια διαβούλευση ως προς τις μεθόδους τους προκειμένου να καθορίσουν τα ασφαλίσιμα κινδύνου.»

Κατά την προηγούμενη ανάλυση της αγοράς χονδρικής ευρυζωνικής πρόσβασης, η ΕΕΤΤ επέβαλε την υποχρέωση κοστοστρέφειας στις υπηρεσίες ΧΕΠ και την υποχρέωση του ελέγχου του οικονομικού χώρου μεταξύ των τιμών των υπηρεσιών ΧΕΠ και ΑΠΤΒ ώστε να διαμορφώνονται σε τέτοιο επίπεδο που να αποφεύγεται το φαινόμενο του «ψαλιδίσματος» της κερδοφορίας (scissors effect)/ ή και συμπίεσης τιμών.

Με την απόφαση προσωρινών μέτρων (ΑΠ ΕΕΤΤ 596/08/17.03.2011 (ΦΕΚ 534/Β/6.4.2011)) η ΕΕΤΤ επέβαλε υποχρέωση κοστοστρεφούς τιμολόγησης των προϊόντων χονδρικής ευρυζωνικής πρόσβασης μέσω τεχνολογίας FTTN/VDSL, καλώντας τον ΟΤΕ να υποβάλει στην ΕΕΤΤ, το συντομότερο δυνατό και πάντως εντός ενός (1) μηνός από την κοινοποίηση της εν λόγω απόφασης, προς έγκριση στην ΕΕΤΤ, τις προτεινόμενες τιμές καθώς και τα σχετικά κοστολογικά μοντέλα που χρησιμοποίησε για τον καθορισμό τους, αναφορικά με τις υπό ρύθμιση υπηρεσίες. Η έγκριση από την ΕΕΤΤ των τιμών αποτελεί, σύμφωνα με την εν λόγω απόφαση το σημείο εκκίνησης του εξαμήνου που απαιτείται να παρέλθει, προκειμένου ο ΟΤΕ να μπορεί να προβεί σε λιανική διάθεση των σχετικών υπηρεσιών. Σημειώνεται ότι μέχρι την ημερομηνία έκδοσης της παρούσας, ο ΟΤΕ δεν είχε υποβάλει στην ΕΕΤΤ τα σχετικά στοιχεία.

Η ΕΕΤΤ θεωρεί ότι η κοστοστρεφής τιμολόγηση των υπηρεσιών χονδρικής ευρυζωνικής πρόσβασης και των συναφών ευκολιών θα προάγει την οικονομική αποτελεσματικότητα, θα ενθαρρύνει τον αποτελεσματικό ανταγωνισμό και θα βελτιστοποιήσει τα πλεονεκτήματα για τον καταναλωτή.

Κατά την τρέχουσα αναθεώρηση της αγοράς, η ΕΕΤΤ επιθυμεί να διασφαλίσει ότι, μέσω των τιμών, θα διαμορφωθούν στην αγορά οι συνθήκες που θα επιτρέψουν ισότητα ανταγωνισμού στην παροχή υπηρεσιών λιανικής ανάμεσα στον ΟΤΕ και τους εναλλακτικούς παρόχους, καθώς και να αποτραπεί η επιβολή από τον ΟΤΕ τιμών με μονοπωλιακά χαρακτηριστικά. Με την διασφάλιση αυτών των συνθηκών θα μπορεί ο τελικός καταναλωτής να έχει πρόσβαση σε υπηρεσίες με ελκυστικές τιμές σε κάθε σημείο της Ελληνικής Επικρατείας. Με την επιβολή υποχρέωσης κοστοστρεφούς τιμολόγησης των υπηρεσιών χονδρικής ευρυζωνικής πρόσβασης θα επιτραπεί στον πάροχο με ΣΙΑ να ανακτήσει τα κόστη της επένδυσής του, ωφελώντας συγχρόνως και τους εναλλακτικούς παρόχους, οι οποίοι δεν έχουν την ίδια κρίσιμη πελατειακή μάζα και τις οικονομίες κλίμακος του ιστορικού φορέα εκμετάλλευσης ενώ ταυτόχρονα δεν έχουν δυνατότητα, σε κάποια αστικά κέντρα, να επιλέξουν διαφορετική τεχνολογία για την προσφορά ευρυζωνικής πρόσβασης. Ο απώτερος στόχος αυτής της υποχρέωσης είναι μέσω της αύξησης του ανταγωνισμού μεταξύ των παρόχων, να επιτραπεί στον τελικό καταναλωτή σε λιανικό επίπεδο να έχει πρόσβαση σε χαμηλές τιμές σε κάθε σημείο της Ελληνικής Επικρατείας.

Με βάση όλα τα ανωτέρω, η ΕΕΤΤ προτείνει να διατηρηθεί η υποχρέωση του ΟΤΕ δυνάμει του δεύτερου γύρου ανάλυσης (ΑΠ ΕΕΤΤ 531/066/2009 (1549/B/28.7.2009)), να παρέχει κοστοστρεφείς τιμές χονδρικής ευρυζωνικής πρόσβασης βάσει της μεθοδολογίας Μέσου Μακροπρόθεσμου Επαυξητικού Κόστους με βάση το Τρέχον Κόστος των Παγίων (ΜΜΕΚ/TK (LRAIC/Current Cost)). Η εν λόγω υποχρέωση εφαρμόζεται στο σύνολο των προϊόντων / υπηρεσιών που περιλαμβάνονται στον ανωτέρω ορισμό της σχετικής αγοράς, συμπεριλαμβανομένων και των προσφορών υπηρεσιών χονδρικής ευρυζωνικής πρόσβασης μέσω τεχνολογίας VDSL και επιπλέον προτείνει να γίνει οριστική η επιβληθείσα με την ΑΠ ΕΕΤΤ 596/08/17.03.2011 υποχρέωση κοστοστρέφειας μέσω ΜΜΕΚ-TK για τα προϊόντα χονδρικής ευρυζωνικής πρόσβασης μέσω οπτικών ινών.

Ειδικότερα,

- η ΕΕΤΤ διατηρεί την υποχρέωση στην ΟΤΕ ΑΕ να παρέχει τιμές για την υπηρεσία ευρυζωνικής πρόσβασης ΑΡΥΣ (BRAS & DSLAM) βάσει της μεθοδολογίας ΜΜΕΚ-ΤΚ, οι οποίες τιμές θα εξάγονται από μοντέλο "top-down". Για την πρώτη⁴⁵ διάθεση υπηρεσιών χονδρικής ευρυζωνικής πρόσβασης μέσω τεχνολογίας VDSL, οι κοστοστρεφείς τιμές των προϊόντων ΑΡΥΣ (BRAS & DSLAM) μέσω τεχνολογίας VDSL θα πρέπει να εξαχθούν από μοντέλα bottom-up, βάσει της μεθοδολογίας ΜΜΕΚ/ΤΚ, κυρίως λόγω της απουσίας απολογιστικών στοιχείων.
- Οι τιμές των υπηρεσιών για τις συναφείς ευκολίες, όπως οι υπηρεσίες ΟΚΣΥΑ Τύπου ΦΥΠΙ & ΟΛΟ εξάγονται από μοντέλα bottom-up βάσει της μεθοδολογίας ΜΜΕΚ/ΤΚ.

Αναφορικά με τον καθορισμό ασφαλιστρου κινδύνου, η ΕΕΤΤ, λαμβάνοντας υπόψη τα αναφερόμενα στο Παράρτημα 1, ενότητα 6 της Σύστασης της ΕΕ για τα δίκτυα Νέας Γενιάς καθώς και τους λόγους που αναπτύσσονται αναλυτικά στην ενότητα 4.6.5 της Κοινοποίησης Σχεδίου Μέτρων αναφορικά με την αγορά υπ' αριθ. 4 της Σύστασης (πρόσβαση σε φυσική υποδομή δικτύου) προτείνει να μην λαμβάνεται υπόψη επενδυτικός κίνδυνος διαφορετικός από εκείνον των υπάρχουσών υπηρεσιών χονδρικής ευρυζωνικής πρόσβασης.

Σε περίπτωση που ο ΟΤΕ φέρει στην ΕΕΤΤ στοιχεία που να αποδεικνύουν ότι υφίσταται υψηλότερο επενδυτικό κίνδυνο για τις υπηρεσίες χονδρικής ευρυζωνικής πρόσβασης που προσφέρει μέσω του δικτύου Νέας Γενιάς που αναπτύσσει, η ΕΕΤΤ προτίθεται να εξετάσει την εν λόγω πρόταση του ΟΤΕ και εάν κρίνει σκόπιμο να διενεργήσει δημόσια διαβούλευση για τον καθορισμό των ασφαλιστρών κινδύνου.

Επιπλέον, η ΕΕΤΤ κρίνει ότι οι τιμές της προσφοράς ΧΕΠ πρέπει να απεικονίζουν το μακροπρόθεσμο κόστος ενός αποτελεσματικού παρόχου με συγκρίσιμα χαρακτηριστικά με εκείνα της ΟΤΕ ΑΕ. Με αυτό το σκεπτικό, οι τιμές δεν πρέπει να ορίζονται αποκλειστικά βάσει του κόστους του ιστορικού παρόχου αλλά να ενσωματώνονται οι αποτελεσματικές επιχειρησιακές επιλογές και δυναμικές της αγοράς.

⁴⁵ Η ΕΕΤΤ, δύναται με απόφασή της να παρατείνει το χρόνο εφαρμογής της υποχρέωσης εξαγωγής κοστοστρεφών τιμών με βάση μοντέλα bottom-up, μεθοδολογίας ΜΜΕΚ, ιδίως σε περίπτωση που μετά την πρώτη διάθεση της υπηρεσίας οι όγκοι διάθεσης αυτής, όπως προκύπτουν από τα απολογιστικά στοιχεία, παραμείνουν σε ιδιαίτερα χαμηλά επίπεδα.

Οι υποχρεώσεις ελέγχου τιμών και κοστολόγησης που προτείνει η ΕΕΤΤ να επιβληθούν/διατηρηθούν στον ΟΤΕ στο πλαίσιο της υπό εξέταση αγοράς θα πρέπει να εφαρμοστούν σύμφωνα με την ΑΠ ΕΕΤΤ 482/051/26-05-2008 (ΦΕΚ 1151/Β/2008) με θέμα «*Μεθοδολογίες/ Αρχές Κοστολόγησης και Λογιστικού Διαχωρισμού για την υλοποίηση των επιβληθέντων στον ΟΤΕ ρυθμιστικών υποχρεώσεων ελέγχου τιμών, κοστολόγησης και λογιστικού διαχωρισμού στις επιμέρους ορισθείσες αγορές ηλεκτρονικών επικοινωνιών και λοιπές ρυθμίσεις*», όπως εκάστοτε ισχύει. Οι καταστάσεις του λογιστικού διαχωρισμού και το κοστολογικό σύστημα του ΟΤΕ θα ελέγχονται ετησίως από ανεξάρτητους ορκωτούς ελεγκτές που ορίζονται από την ΕΕΤΤ. Μετά τον έλεγχο δημοσιεύεται Δήλωση Συμμόρφωσης από την ΕΕΤΤ, με την επιφύλαξη της Εθνικής και Κοινοτικής Νομοθεσίας περί εμπορικού απορρήτου.

Σημειώνεται ότι, κατά την προηγούμενη ανάλυση της αγοράς, η ΕΕΤΤ επέβαλε επιπλέον της υποχρέωσης κοστοστρέφειας και την υποχρέωση του ελέγχου του οικονομικού χώρου μεταξύ των τιμών των υπηρεσιών ΧΕΠ και ΑΠΤΒ ώστε να διαμορφώνονται σε τέτοιο επίπεδο που να αποφεύγεται το φαινόμενο του «ψαλιδίσματος» της κερδοφορίας (scissors effect)/ ή και συμπίεσης τιμών. Η ύπαρξη επαρκούς οικονομικού χώρου (economic space) μεταξύ ΑΠΤΒ και ΧΕΠ κρίθηκε ότι θα διευκόλυνε την ανάπτυξη βιώσιμου ανταγωνισμού και τη συνεχή γεωγραφική επέκταση της ΑΠΤΒ, δεδομένης της τότε επιβληθείσας μετάβασης από υποχρέωση κοστολόγησης της ΧΕΠ μέσω retail minus, σε κοστοστρέφεια. Για τον σκοπό αυτό η ΕΕΤΤ ανέπτυξε ένα τεχνικοοικονομικό μοντέλο, η μεθοδολογία του οποίου οριστικοποιήθηκε μέσω διαδικασίας δημόσιας διαβούλευσης και οι τιμές/ παράμετροι του ενημερώνονται με δεδομένα που συλλέγονται από τους παρόχους.

Για το χρονικό ορίζοντα της παρούσας αναθεώρησης της αγοράς, η ΕΕΤΤ θεωρεί ότι οι συνθήκες έχουν διαφοροποιηθεί και αναμένεται να διαφοροποιηθούν σημαντικά οδηγώντας στην άρση της επιβληθείσας υποχρέωσης ως προς τον έλεγχο του οικονομικού χώρου. Σε αυτό το στάδιο της αγοράς, η ΕΕΤΤ θεωρεί ότι το θετικό αποτέλεσμα από τον έλεγχο του οικονομικού χώρου για την επέκταση της ΑΠΤΒ σχετικά με την απόφαση ιδιοκατασκευής ή αγοράς (make or buy) από τους εναλλακτικούς παρόχους, δεν αποτελεί το πλέον κυρίαρχο κριτήριο, αλλά οι εναλλακτικοί λαμβάνουν πλέον σημαντικά υπόψη την προοπτική των πρόσθετων εσόδων στην αγορά λιανικής. Η αύξηση του μεριδίου αγοράς των εναλλακτικών παρόχων και των εσόδων που σχετίζονται με τις υπηρεσίες λιανικής ευρυζωνικής πρόσβασης υπήρξε σταθερή κατά την διάρκεια των δύο προηγούμενων

περιόδων της ανάλυσης της αγοράς. Επομένως η ΕΕΤΤ εκτιμά ότι ο έλεγχος του οικονομικού χώρου μεταξύ ΑΠΤΒ και ΧΕΠ δεν ανταποκρίνεται πλέον στις τρέχουσες συνθήκες της αγοράς και ιδιαίτερα στην ανάπτυξη των δικτύων πρόσβασης FTTN/ VDSL. Η περαιτέρω επέκταση της ΑΠΤΒ θα προωθηθεί με την υλοποίηση άλλων μέτρων μέσω της ανάλυσης της σχετικής αγοράς για πρόσβαση σε φυσικές υποδομές του τοπικού βρόχου (Αγορά 4) και με στόχο την μείωση του κόστους της ΑΠΤΒ. Σημειώνεται δε ότι η επιβληθείσα υποχρέωση κοστοστρέφειας και στις δύο αγορές (4 και 5), σε συνδυασμό με την εδραίωση της εν λόγω υποχρέωσης στην αγορά 5 και τη χρήση κοινού μοντέλου προσδιορισμού και ελέγχου των τιμών, καθιστά μη αναγκαία και αναλογική πλέον την ύπαρξη ξεχωριστού μηχανισμού ελέγχου του οικονομικού χώρου.

Σχετικά με τα αναφερόμενα στις αμέσως ανωτέρω παραγράφους και την ιδιαίτερη βαρύτητα της σχέσης των τιμών μεταξύ των συναφών αγορών λιανικής και χονδρικής ευρυζωνικής πρόσβασης, για τη λήψη επιχειρηματικών αποφάσεων από τους παρόχους σχετικά με την επέκταση σε υποδομές στο συγκεκριμένο στάδιο της αγοράς, η ΕΕΤΤ βάσει της υποχρέωσης της μη-διακριτικής μεταχείρισης στις υπηρεσίες χονδρικής, δύναται να αιτηθεί την ταυτόχρονη εξέταση των χαρακτηριστικών των διαθέσιμων προσφορών στην αγορά χονδρικής και των αντιστοιχών/ σχετικών λιανικών προσφορών, προκειμένου να εξεταστεί η δυνατότητα επανάληψης (non replicability) των προσφορών λιανικής του ΟΤΕ. Εάν αυτή η δυνατότητα επανάληψης (replicability) μεταξύ των διαθέσιμων προσφορών στην αγορά χονδρικής και των αντιστοιχών/ σχετικών λιανικών προσφορών δεν αποδεικνύεται, η ΕΕΤΤ δύναται ιδίως και με την επιφύλαξη των σχετικών αρμοδιοτήτων της για την (ex post) εφαρμογή της νομοθεσίας περί ελεύθερου ανταγωνισμού:

- να επιβάλει τροποποιήσεις στις αντίστοιχες προσφορές χονδρικής,
- ή /και να επιβάλλει κυρώσεις στην ΟΤΕ ΑΕ εφόσον διαπιστωθεί η παραβίαση της υποχρέωσης της μη διακριτικής μεταχείρισης.

Λαμβάνοντας υπόψη τη δυνατότητα της ΟΤΕ ΑΕ να προσφύγει σε μονοπωλιακή τιμολόγηση, η ΕΕΤΤ θεωρεί ότι ο έλεγχος τιμών αποτελεί το απαραίτητο ελάχιστο μέσον για να επιτρέψει την ανάπτυξη συνεχούς ανταγωνισμού, την βελτιστοποίηση των πλεονεκτημάτων για τον καταναλωτή και την οικονομική αποτελεσματικότητα.

Για τις περιπτώσεις όπου η ΟΤΕ ΑΕ δεν παρέχει στην ΕΕΤΤ ακριβή στοιχεία για τον έλεγχο τιμών, σύμφωνα με τις υποχρεώσεις του, η ΕΕΤΤ δύναται να εξάγει τιμές:

- είτε χρησιμοποιώντας τεχνικοοικονομικά μοντέλα άλλα από αυτά της ΟΤΕ ΑΕ, χρησιμοποιώντας δεδομένα / πληροφορίες που έχει η ίδια συλλέξει, και να απαιτήσει την άμεση εφαρμογή των τιμών αυτών (άρθροα 45 παρ. 4του Ν, 3431/2006).
- είτε εφαρμόζοντας, εφόσον κάτι τέτοιο είναι εφικτό, τη μέθοδο σύγκρισης τιμών (benchmarking), (λαμβάνοντας ιδίως υπόψη τις διαθέσιμες τιμές σε συγκρίσιμες ανταγωνιστικές αγορές Κρατών – Μελών της Ευρωπαϊκής Ένωσης), όπως ορίζεται στο Άρθρο 45, Παρ 6 του Νόμου 3431/2006).

4.7.6 Υποχρεώσεις σχετικά με τον περιορισμό φασματικών παρεμβολών των διαφόρων τεχνολογιών xDSL

Αναφορικά με την επιβληθείσα με την απόφαση προσωρινών μέτρων (ΑΠ ΕΕΤΤ 596/08/17.03.2011 (ΦΕΚ 534/Β/6.4.2011)) υποχρέωση σχετικά με τον περιορισμό φασματικών παρεμβολών των διαφόρων τεχνολογιών xDSL, η ΕΕΤΤ θεωρεί ότι, η αρχιτεκτονική δικτύου για την παροχή υπηρεσιών ευρυζωνικής πρόσβασης με χρήση οπτικών ινών μέχρι την καμπίνα και συγκεκριμένα το γεγονός ότι στην περίπτωση αυτή ο ενεργός εξοπλισμός του ΟΤΕ εγκαθίσταται και λειτουργεί σε σημείο πλησιέστερο προς το συνδρομητή μπορεί να έχει ως αποτέλεσμα ισχυρότερες φασματικές παρεμβολές μεταξύ των διαφόρων τεχνολογιών xDSL, οι οποίες προκαλούν υποβάθμιση της ποιότητας των ευρυζωνικών υπηρεσιών στους τελικούς χρήστες. Για την επίλυση των ανωτέρω προβλημάτων η ΕΕΤΤ σε συνεργασία με τον ΟΤΕ και τους εναλλακτικούς παρόχους και κατόπιν διενέργειας σχετικής δημόσιας διαβούλευσης θα προχωρήσει στην έκδοση σχετικού κανονισμού για την θεσμοθέτηση κανόνων διαχείρισης συχνοτήτων και έγχυσης ισχύος.

Μέχρι τη θεσμοθέτηση κανόνων διαχείρισης συχνοτήτων και έγχυσης ισχύος, ο ΟΤΕ υποχρεούται, σε περιπτώσεις σημαντικής μείωσης της ταχύτητας συγχρονισμού των xDSL συστημάτων πρόσβασης που παρέχουν υπηρεσίες σε συνδρομητές εναλλακτικών παρόχων λόγω λειτουργίας xDSL συστημάτων του ΟΤΕ, να περιορίζει τα επίπεδα συνολικής ισχύος και το εύρος ζώνης των σημάτων που μεταδίδονται.

4.8 Μεταβατικές διατάξεις

Λόγω της απουσίας απολογιστικών στοιχείων, οι κοστοστρεφείς τιμές των προϊόντων ΑΡΥΣ (BRAS & DSLAM) για την προσφορά υπηρεσιών χονδρικής ευρυζωνικής πρόσβασης μέσω τεχνολογίας VDSL θα πρέπει να εξαχθούν για την πρώτη⁴⁶ διάθεση της υπηρεσίας, από μοντέλα bottom-up βάσει της μεθοδολογίας MMEK.

Εν συνεχεία, αμέσως μετά τη διάθεση της ως άνω υπηρεσίας, η ΟΤΕ ΑΕ υποχρεούται να εισαγάγει στο κοστολογικό της σύστημα Top Down LRIC τις υπηρεσίες ΑΡΥΣ (BRAS & DSLAM) για την προσφορά υπηρεσιών χονδρικής ευρυζωνικής πρόσβασης μέσω τεχνολογίας VDSL, όπως αυτές έχουν οριστεί στην Ενότητα περί Υποχρέωσης πρόσβασης και χρήσης ειδικών ευκολιών δικτύου.

⁴⁶ Η ΕΕΤΤ, δύναται με απόφασή της να παρατείνει το χρόνο εφαρμογής της υποχρέωσης εξαγωγής κοστοστρεφών τιμών με βάση μοντέλα bottom-up, μεθοδολογίας MMEK, ιδίως σε περίπτωση που μετά την πρώτη διάθεση της υπηρεσίας οι όγκοι διάθεσης αυτής, όπως προκύπτουν από τα απολογιστικά στοιχεία, παραμείνουν σε ιδιαίτερα χαμηλά επίπεδα.

5 Ερωτήσεις Δημόσιας Διαβούλευσης

- E1 Συμφωνείτε με τα αρχικά συμπεράσματα της ΕΕΤΤ αναφορικά με τον ορισμό της σχετικής αγοράς προϊόντος / υπηρεσίας;
- E2 Συμφωνείτε ότι η σχετική γεωγραφική αγορά για υπηρεσίες χονδρικής ευρυζωνικής πρόσβασης είναι η Ελληνική επικράτεια;
- E3 Συμφωνείτε με τα αρχικά συμπεράσματα της ΕΕΤΤ σχετικά με την ανάλυση αγοράς;
- E4 Συμφωνείτε με την προτεινόμενη διατήρηση της υποχρέωσης πρόσβασης στον ΟΤΕ καθώς και το ειδικότερο περιεχόμενο αυτής, όπως αναλύεται στο παρόν κείμενο;
- E5 Θεωρείτε ότι χρειάζονται άλλα προϊόντα ή πρόσθετες συναφείς ευκολίες που θα πρέπει να παρέχονται από τον ΟΤΕ; Θεωρείτε ότι πιθανόν υπάρχουν επιπλέον υποχρεώσεις που θα πρέπει να επιβληθούν στον ΟΤΕ σχετικά με τις τεχνικές διεπαφές, τα πρωτόκολλα ή τα συστήματα λογισμικού;
- E6 Συμφωνείτε με την επιβολή υποχρέωσης αμεροληψίας στον ΟΤΕ καθώς και το ειδικότερο περιεχόμενο αυτής; Συμφωνείται με την προτεινόμενη επιβολή χρονικής απόστασης τριών (3) μηνών μεταξύ χονδρικής και λιανικής διάθεσης νέων προϊόντων χονδρικής ευρυζωνικής πρόσβασης μέσω τεχνολογίας VDSL;
- E7 Συμφωνείτε με την επιβολή υποχρέωσης διαφάνειας στον ΟΤΕ καθώς και το ειδικότερο περιεχόμενο αυτής;
- E8 Συμφωνείτε με το προτεινόμενο ελάχιστο περιεχόμενο της προσφοράς αναφοράς ΧΕΠ; Αν όχι προτείνετε επιπλέον στοιχεία τα οποία κρίνετε ότι θα πρέπει να συμπεριληφθούν ή άλλες μεταβολές.
- E9 Συμφωνείτε με την επιβολή υποχρέωσης λογιστικού διαχωρισμού στον ΟΤΕ;
- E10 Συμφωνείτε με την επιβολή στον ΟΤΕ υποχρέωση ελέγχου τιμών με τη μορφή κοστοστρεφούς τιμολόγησης μέσω μεθοδολογίας MMEK-TK; Ειδικότερα, συμφωνείται με την προτεινόμενη επιβολή υποχρέωσης κοστοστρέφειας μέσω μεθοδολογίας MMEK-TK – bottom up αναφορικά με τα προϊόντα χονδρικής ευρυζωνικής πρόσβασης μέσω τεχνολογίας VDSL;

Παρακαλούμε αναπτύξτε τις απαντήσεις σας και τεκμηριώστε τις. Επίσης παρακαλούμε να παράσχετε στην ΕΕΤΤ οποιαδήποτε στοιχεία έχετε στη διάθεσή σας προς υποστήριξη των ισχυρισμών σας.

Παράρτημα I –Ελάχιστο περιεχόμενο Προσφοράς Αναφοράς Χονδρικής Ευρυζωνικής Πρόσβασης (Reference Broadband Offer, RBO)

Τα κάτωθι στοιχεία συνιστούν τον κατάλογο με τα ελάχιστα δεδομένα που πρέπει να περιλαμβάνονται στην Προσφορά Αναφοράς ΧΕΠ του ΟΤΕ.

A. Προϋποθέσεις Χονδρικής Ευρυζωνικής Πρόσβασης

1. Στοιχεία δικτύου στα οποία προσφέρεται η πρόσβαση.
2. Πληροφορίες που αφορούν τις θέσεις των τόπων φυσικής πρόσβασης,⁴⁷ , συμπεριλαμβανομένων πληροφοριών σχετικά με τα σημεία διασύνδεσης .
3. Διαφοροποίηση ποιότητας της υπηρεσίας σε σχέση με την πρόσβαση στα (α), (β).
4. Τεχνικοί όροι που συνδέονται με την πρόσβαση στα (α), (β) και (γ).
5. Διαδικασίες παραγγελιών, μετάβασης μεταξύ υπηρεσιών και παροχής υπηρεσιών, περιορισμοί χρήσης.

B. Υπηρεσίες συνεγκατάστασης

1. Πληροφορίες σχετικά με τα Δικτυακά Κέντρα του κοινοποιημένου φορέα εκμετάλλευσης.
2. Δυνατότητες συνεγκατάστασης στα Δικτυακά Κέντρα που αναφέρονται στο σημείο 1 (συμπεριλαμβανομένης της φυσικής συνεγκατάστασης και, ενδεχομένως, της απομακρυσμένης και της εικονικής συνεγκατάστασης).
3. Χαρακτηριστικά εξοπλισμού: περιορισμοί, εφόσον υπάρχουν, στον εξοπλισμό που μπορεί να συνεγκατασταθεί.
4. Θέματα ασφαλείας: μέτρα που λαμβάνονται από τον κοινοποιημένο φορέα εκμετάλλευσης για την ασφάλεια των χώρων του.

⁴⁷ Η διάθεση των πληροφοριών μπορεί να περιοριστεί στους ενδιαφερόμενους για να αποφευχθούν θέματα δημόσιας ασφάλειας

5. Προϋποθέσεις πρόσβασης για το προσωπικό ανταγωνιστικών φορέων εκμετάλλευσης.
6. Προδιαγραφές ασφαλείας.
7. Κανόνες για τη διάθεση χώρου στις περιπτώσεις όπου ο χώρος συνεγκατάστασης είναι περιορισμένος.
8. Προϋποθέσεις για την επιθεώρηση, από τους δικαιούχους, των χώρων στους οποίους διατίθεται φυσική συνεγκατάσταση ή των Δικτυακών Κέντρων όπου η συνεγκατάσταση δεν έχει γίνει δεκτή λόγω έλλειψης χωρητικότητας.

Γ. Συστήματα Πληροφοριών

Προϋποθέσεις πρόσβασης στα συστήματα λειτουργικής υποστήριξης, στα συστήματα πληροφοριών ή στις βάσεις δεδομένων του κοινοποιημένου φορέα εκμετάλλευσης για προπαραγγελία, παραγγελία, παροχή υπηρεσιών, συντήρηση και επισκευή και τιμολόγηση.

Δ. Όροι Παροχής

1. Προθεσμία ανταπόκρισης στις αιτήσεις παροχής υπηρεσιών και ευκολιών, συμφωνίες επιπέδου υπηρεσιών, επιδιόρθωση σφαλμάτων, διαδικασίες αποκατάστασης του κανονικού επιπέδου υπηρεσιών και παράμετροι ποιότητας υπηρεσιών.
2. Τυποποιημένοι όροι συμβάσεως, συμπεριλαμβανομένης, ανάλογα με την περίπτωση, αποζημίωσης, σε περίπτωση μη τήρησης των προβλεπόμενων προθεσμιών.
3. Τιμές ή τρόποι τιμολόγησης για κάθε προαναφερόμενο χαρακτηριστικό, λειτουργία και ευκολία.