



Δημόσια διαβούλευση της ΕΕΤΤ για τον ορισμό των Αγορών Διασύνδεσης Δημόσιων Σταθερών Δικτύων:

- α) Εκκίνησης κλήσεων στο δημόσιο τηλεπικοινωνιακό δίκτυο που παρέχονται σε σταθερή θέση (αγορά υπ. αρ. 8, Σύστασης Ευρωπαϊκής Επιτροπής),**
- β) Τερματισμού κλήσεων σε δημόσια τηλεφωνικά δίκτυα που παρέχονται σε σταθερή θέση (αγορά υπ. αρ. 9, Σύστασης Ευρωπαϊκής Επιτροπής),**
- γ) Διαβιβαστικών υπηρεσιών στο δημόσιο σταθερό τηλεφωνικό δίκτυο (αγορά υπ. αρ. 10, Σύστασης Ευρωπαϊκής Επιτροπής).**

*18 Μαρτίου, 2005
Μαρούσι*

ΠΙΝΑΚΑΣ ΠΕΡΙΕΧΟΜΕΝΩΝ

1. Σύνοψη	4
2. Εισαγωγή	8
2.1 Στόχοι βάσει του νέου Κανονιστικού Πλαισίου Ηλεκτρονικών Επικοινωνιών	8
2.2 Κανονιστικό Πλαίσιο	8
2.3 Δημόσια Διαβούλευση	9
2.4 Διαδικασία ΕΕΤΤ	9
2.5 Διάρθρωση του Εγγράφου της Διαβούλευσης	10
3. Ορισμοί Σχετικών Αγορών	11
3.1 Πλαίσιο	11
3.2 Πεδίο Έρευνας	13
3.3 Η διάρθρωση της αγοράς	14
3.3.1 Οι παίκτες της αγοράς	14
3.3.2 Ροή κίνησης και πληρωμών.....	14
3.4 Οριοθέτηση μεταξύ εκκίνησης κλήσεων, τερματισμού και διαβίβασης	18
4. Σχετική Αγορά Προϊόντων για Υπηρεσίες Εκκίνησης Κλήσεων 21	
4.1 Εισαγωγή	21
4.2 Άμεσοι τιμολογιακοί περιορισμοί	22
4.2.1 Δυνατότητα υποκατάστασης χονδρικών υπηρεσιών εκκίνησης και υπηρεσιών πρόσβασης και εκκίνησης που παρέχονται για ίδια χρήση 22	
4.2.1.1 Δυνατότητα υποκατάστασης ζήτησης από πλευράς χονδρικής	22

4.2.1.2	Δυνατότητα υποκατάστασης από πλευράς προσφοράς σε επίπεδο χονδρικής.....	25
4.2.1.3	Συμπέρασμα.....	26
4.2.2	Μια ενιαία πολυδικτυακή αγορά ή πολλαπλές αγορές μεμονωμένων δικτύων;	26
4.3	Έμμεση Τιμολογιακή Πίεση από το Επίπεδο Λιανικής.....	28
4.4	Σχετική γεωγραφική αγορά	29
4.5	Γενικό Συμπέρασμα	30
5.	Σχετική Αγορά Προϊόντων για Υπηρεσίες Τερματισμού Κλήσεων	32
5.1	Εισαγωγή	32
5.2	Άμεσες τιμολογιακές πιέσεις	33
5.2.1.1	<i>Υποκαταστασιμότητα από πλευράς ζήτησης σε επίπεδο Λιανικής</i> 33	
5.2.1.2	<i>Υποκαταστασιμότητα από πλευράς ζήτησης σε επίπεδο χονδρικής</i> 34	
5.2.1.3	<i>Υποκαταστασιμότητα από πλευράς προσφοράς σε επίπεδο Χονδρικής</i> 36	
5.2.1.4	<i>Συμπέρασμα.....</i>	<i>37</i>
5.2.2.1	<i>Τερματισμός κλήσεων σε τελικούς χρήστες</i>	<i>37</i>
5.2.2.2	<i>Τερματισμός κλήσεων σε παρόχους υπηρεσιών</i>	<i>39</i>
5.3	Ένταξη του αυτό-παρεχόμενου τερματισμού στη σχετική αγορά για τερματισμό κλήσεων σε τελικούς χρήστες και σε παρόχους υπηρεσιών.....	41
5.4	Σχετική γεωγραφική αγορά	42
5.5	Γενικό Συμπέρασμα	43
6.	Σχετική Αγορά Προϊόντος για Υπηρεσίες Διαβίβασης.....	44
6.1	Εισαγωγή	44

6.2 Υποκαταστασιμότητα διαβιβαστικών υπηρεσιών διασύνδεσης και υπηρεσιών μεταφοράς από σημείο σε σημείο χωρίς δυνατότητα μεταγωγής μεταξύ διαβιβαστικών κέντρων μέσω εναλλακτικών ευκολιών	45
6.2.1 Υποκαταστασιμότητα από πλευράς ζήτησης στο επίπεδο χονδρικής	45
6.2.2 Υποκαταστασιμότητα από πλευράς προσφοράς σε επίπεδο χονδρικής	46
6.2.3 Συμπέρασμα	48
6.3 Η σχετική αγορά είναι μια αγορά πολυδικτυακή;.....	48
6.4 Ένταξη της αυτό-παρεχόμενης διαβίβασης στη σχετική αγορά υπηρεσιών διαβίβασης	48
6.5 Η σχετική γεωγραφική αγορά.....	49
6.6 Γενικό συμπέρασμα	50

1. Σύνοψη

Σύμφωνα με το νέο κανονιστικό πλαίσιο ηλεκτρονικών επικοινωνιών η ΕΕΤΤ καλείται να ορίσει σχετικές αγορές λαμβάνοντας υπόψη τις εθνικές συνθήκες, ιδίως να ορίσει τις σχετικές γεωγραφικές αγορές στην Ελληνική Επικράτεια, ακολουθώντας τη διαδικασία ορισμού αγορών όπως αυτή τίθεται στην *Οδηγία Πλαίσιο*. Επίσης, η ΕΕΤΤ καλείται να διεξάγει ανάλυση των σχετικών αγορών προκειμένου να αποφασίσει εάν είναι επαρκώς ανταγωνιστικές ή όχι.

Σύμφωνα με την Οδηγία Πλαίσιο και ιδίως το Άρθρο 16 αυτής, η διαδικασία ανάλυσης αγορών θα πρέπει να διεξαχθεί το συντομότερο δυνατό μετά την υιοθέτηση, ή την οιαδήποτε μετέπειτα αναθεώρηση από την Ευρωπαϊκή Επιτροπή της Σύστασης για τις σχετικές αγορές προϊόντων και υπηρεσιών (η “*Σύσταση*”). Κατά τη διεξαγωγή του ορισμού και της ανάλυσης αγορών, η ΕΕΤΤ θα πρέπει να λαμβάνει ιδιαίτερος υπόψη της τη *Σύσταση* καθώς και τις *Κατευθυντήριες Γραμμές της Ευρωπαϊκής Επιτροπής* για την Ανάλυση της Αγοράς και την Εκτίμηση Σημαντικής Ισχύος (οι “*Κατευθυντήριες Γραμμές*”).

Η παρούσα διαβούλευση παρουσιάζει τον ορισμό των αγορών της ΕΕΤΤ καθώς και αφορά τη Διασύνδεση Δημόσιων Σταθερών Δικτύων και αποσκοπεί στη συλλογή παρατηρήσεων/ απόψεων από τους ενδιαφερόμενους φορείς σχετικά με τους ως άνω αρχικούς ορισμούς αγορών, ήτοι για την εκκίνηση, τον τερματισμό και τη διαβίβαση κλήσεων.

Σημειώνεται ότι η ΕΕΤΤ εξέτασε πρωταρχικώς τις συνθήκες που επικρατούν στην εκκίνηση, τον τερματισμό και τη διαβίβαση κλήσεων για την κατάλληλη οριοθέτηση των αγορών αυτών. Συγκεκριμένα, η ανάλυσή της προτείνει ότι τα όρια μεταξύ της εκκίνησης και του τερματισμού κλήσεων θα πρέπει να προσδιορισθούν στο σημείο εκείνο όπου είναι εγκατεστημένη η λειτουργία του τοπικού κέντρου, με τον τρόπο με τον οποίο ο ΟΤΕ ορίζει επί του παρόντος την τοπική εκκίνηση και τον τοπικό τερματισμό. Ως εκ τούτου, η εκκίνηση θα περιλαμβάνει την κίνηση μεταξύ των εγκαταστάσεων του τελικού χρήστη μέχρι το τοπικό κέντρο μεταγωγής. Ο τερματισμός συνίσταται ουσιαστικά στο αντίστροφο (δηλ. από το τοπικό κέντρο μεταγωγής τερματισμού έως τις εγκαταστάσεις του τελικού χρήστη). Ενώ η διαβίβαση θα περιλαμβάνει όλα τα λοιπά στοιχεία της δρομολόγησης κλήσεων, για την περίπτωση όπου μία κλήση – τουλάχιστον - εκκινεί ή τερματίζει σε ένα σταθερό δίκτυο στην Ελλάδα.

Επιπλέον, η ΕΕΤΤ εξέτασε το εύρος της σχετικής αγοράς υπηρεσιών εκκίνησης. Ειδικότερα εξέτασε τα εξής:

- εάν οι χονδρικές υπηρεσίες εκκίνησης αφενός και οι εξ ιδίων μέσων πρόσβαση και υπηρεσίες εκκίνησης από τους εναλλακτικούς παρόχους αφετέρου (με τη χρήση ιδιόκτητου, αγορασμένου ή/ και μισθωμένου εξοπλισμού), ανήκουν στην ίδια σχετική αγορά,
- εάν υπάρχει μια ενιαία «πολυδικτυακή» αγορά ή εάν υπάρχουν πολλαπλές αγορές ανά δίκτυο για την παροχή υπηρεσιών εκκίνησης,

- το βαθμό στον οποίο κατά τον προσδιορισμό τιμών των υπηρεσιών εκκίνησης υπάρχει έμμεση πίεση από το επίπεδο λιανικής, και
- το εύρος της σχετικής γεωγραφικής αγοράς,

Στα πλαίσια της εξέτασης των άμεσων τιμολογιακών περιορισμών, η ΕΕΤΤ ήλεγξε την υποκαταστασιμότητα μεταξύ των χονδρικών υπηρεσιών εκκίνησης και της αυτό-παρεχόμενης πρόσβασης και υπηρεσιών εκκίνησης. Κατέληξε στο συμπέρασμα ότι ενόψει των οικονομικών κλίμακος και της σημαντικής τιμολογιακής διαφοροποίησης που υφίσταται μεταξύ του μη-ανακτήσιμου κόστους που απαιτείται για να αναπτυχθούν ή για να αγοραστούν ένα δίκτυο πρόσβασης και οι υπηρεσίες εκκίνησης, οι εναλλακτικοί πάροχοι δεν δύνανται να παρέχουν υπηρεσίες εκκίνησης κλήσεων σε εθνικό επίπεδο με αυτό-παροχή πρόσβασης και εκκίνησης κλήσεων.

Κατόπιν τούτων, η ΕΕΤΤ ήλεγξε εάν οι πιέσεις αναφορικά με την προσφορά και την τιμολόγηση των υπηρεσιών εκκίνησης για τις κλήσεις σε τελικούς χρήστες από τη μια πλευρά και τις κλήσεις σε παρόχους υπηρεσιών από την άλλη, υποδεικνύουν ότι υπάρχει μια ενιαία πολυδικτυακή αγορά για εκκίνηση. Η ΕΕΤΤ συμπέρανε ότι οι τελικοί χρήστες επιλέγουν το δίκτυο εκκίνησης τους, επί τη βάση των κλήσεων για τις οποίες είναι τιμολογιακά 'ευαίσθητοποιημένοι' (λχ. κλήσεις για τις οποίες ο καλών πληρώνει). Ως εκ τούτου, υιοθέτησε την άποψη ότι υφίσταται μια ενιαία πολυδικτυακή αγορά υπηρεσιών για την εκκίνηση κλήσεων που παρέχεται σε εθνικό δίκτυο.

Επιπροσθέτως, ενόψει της τιμολογιακής πίεσης (από πλευράς λιανικής) που φαίνεται να ασκεί η αυτό-παροχή υπηρεσιών ενός υποθετικού μονοπωλιακού καθετοποιημένου παρόχου στη χονδρική τιμολόγηση ενός τρίτου παρόχου, η ΕΕΤΤ κατέληξε ότι τόσο οι αυτό-παρεχόμενες υπηρεσίες όσο και οι υπηρεσίες που παρέχονται σε τρίτα μέρη από τον καθετοποιημένο μονοπωλιακό πάροχο ανήκουν στην ίδια σχετική αγορά.

Κατόπιν των ανωτέρω, η ΕΕΤΤ θεωρεί ότι η σχετική αγορά υπηρεσιών για την εκκίνηση κλήσεων είναι πολυδικτυακή και περιλαμβάνει την παροχή υπηρεσιών εκκίνησης για κλήσεις σε τελικούς χρήστες και κλήσεις σε παρόχους υπηρεσιών. Επιπλέον, η ΕΕΤΤ θεωρεί ότι η σχετική γεωγραφική αγορά είναι εθνική.

Επιπλέον, η ΕΕΤΤ εξέτασε το εύρος της σχετικής αγοράς υπηρεσιών τερματισμού. Ειδικότερα εξέτασε τα εξής:

- εάν οι υπηρεσίες τερματισμού που παρέχονται για κλήσεις σε τελικούς χρήστες και κλήσεις σε παρόχους υπηρεσιών εμπίπτουν στην ίδια σχετική αγορά υπηρεσιών,
- εάν οι σχετικές αγορές τερματισμού είναι αγορές πολυδικτυακές ή αγορά ανά δίκτυο,
- το βαθμό στον οποίο θα πρέπει να συμπεριληφθούν οι υπηρεσίες τερματισμού που παρέχονται για ίδια χρήση στις σχετικές αγορές υπηρεσιών τερματισμού, και
- το κατάλληλο εύρος της σχετικής γεωγραφικής αγοράς.

Εξετάζοντας την υποκαταστασιμότητα του τερματισμού για κλήσεις σε τελικούς χρήστες και για κλήσεις σε παρόχους υπηρεσιών, η ΕΕΤΤ κατέληξε ότι οι υπηρεσίες λιανικής κατώτερου σταδίου δεν ασκούν τιμολογιακή πίεση η μία στην άλλη.

Επιπροσθέτως, ανέλυσε τις διαφορετικές πιέσεις που υπάρχουν στον τερματισμό των ως άνω κλήσεων. Ιδίως, έλαβε υπόψη της τη σχέση του καλούμενου χρήστη και του παρόχου τερματισμού, και την επίδραση του τιμολογιακού διακανονισμού και της ροής εσόδων στη σχέση του παρόχου τερματισμού και του παρόχου εκκίνησης/ διαβίβασης. Κατόπιν εξέτασης της υποκατάστασης από πλευράς προσφοράς, η ΕΕΤΤ κατέληξε στο συμπέρασμα ότι οι νέοι πάροχοι που επιθυμούν να παρέχουν τερματισμό για κλήσεις σε παρόχους υπηρεσιών, αντιμετωπίζουν μικρότερους φραγμούς εισόδου (για υψηλούς όγκους κίνησης) σε σχέση με τους νεοεισερχόμενους που επιθυμούν να τερματίζουν κλήσεις σε τελικούς καταναλωτές. Οι τελευταίοι συγκεκριμένα, χρειάζονται πλήρης κάλυψη ακόμη και για μικρούς όγκους κίνησης.

Εξετάζοντας επίσης στα ως άνω πλαίσια, εάν οι διακριτές αγορές του τερματισμού κλήσεων για τελικούς χρήστες αφενός και παρόχους υπηρεσιών αφετέρου είναι πολυδικτυακές ή μεμονωμένες αγορές, η ΕΕΤΤ κατέληξε στο συμπέρασμα ότι οι τεχνικοί περιορισμοί του τερματισμού κλήσεων σε τελικούς χρήστες (ήτοι, ότι μόνο ο πάροχος δικτύου στον οποίο έχει εκχωρηθεί ο αριθμός δύναται να τερματίζει κλήσεις στον ως άνω αριθμό) είναι τέτοιοι που υποδεικνύουν την ύπαρξη πολλαπλών μεμονωμένων αγορών. Αντιθέτως, οι διαφορετικές δυναμικές της 'μετακίνησης' του καλούμενου χρήστη υποδεικνύουν ότι υπάρχει μια ενιαία πολυδικτυακή αγορά για κλήσεις σε παρόχους υπηρεσιών.

Κατόπιν των ανωτέρω, η ΕΕΤΤ θεωρεί ότι υπάρχει μια ενιαία πολυδικτυακή εθνική αγορά για τερματισμό κλήσεων σε παρόχους υπηρεσιών και ότι υπάρχουν πολλαπλές αγορές ενός δικτύου για τερματισμό κλήσεων σε τελικούς χρήστες.

Τέλος, η ΕΕΤΤ εξέτασε τη σχετική αγορά υπηρεσιών διαβίβασης σε χονδρικό επίπεδο. Στα πλαίσια αυτά, εξέτασε:

- εάν οι υπηρεσίες διαβίβασης εμπίπτουν σε χωριστές αγορές υπηρεσιών που δεν περιλαμβάνουν άλλες υπηρεσίες μεταφοράς (συμπεριλαμβανομένης της μη μεταγόμενης μετάδοσης χωρητικότητας μεταξύ κέντρων), είτε παρέχονται από τρίτα μέρη είτε από το ίδιο μέρος που κάνει χρήση της υπηρεσίας,
- εάν η σχετική αγορά διαβίβασης είναι μια ενιαία πολυδικτυακή αγορά, και
- το κατάλληλο εύρος της σχετικής γεωγραφικής αγοράς.

Συγκεκριμένα, η ΕΕΤΤ ήλεγξε πρωταρχικώς εάν οι υπηρεσίες διαβίβασης και οι υπηρεσίες μεταφοράς μέσω εναλλακτικών ευκολιών (μετάδοση μέσω μισθωμένων γραμμών) ανήκουν στην ίδια αγορά υπηρεσιών. Κατέληξε στο συμπέρασμα ότι ενόψει του επί του παρόντος όγκου κίνησης των εναλλακτικών παρόχων και της τιμολογιακής διαφοροποίησης μεταξύ των μισθωμένων γραμμών από τη μια πλευρά και των υπηρεσιών διαβίβασης από την άλλη, οι υπηρεσίες μεταφοράς μέσω εναλλακτικών ευκολιών δεν ασκούν τιμολογιακή πίεση στις υπηρεσίες διαβίβασης.

Επιπλέον η ΕΕΤΤ διαμόρφωσε την άποψη ότι η εναλλακτική δικτυακή κάλυψη είναι τέτοια, που οι ως άνω ευκολίες θα εδύναντο να παρέχονται μόνο σε περιορισμένες οδούς στην Ελλάδα, και άρα οι εναλλακτικοί πάροχοι θα έπρεπε να αποκτούν διαβίβαση για όλες τις υπόλοιπες οδούς. Παρότι οι εναλλακτικοί πάροχοι δύνανται να υιοθετήσουν (και υιοθετούν) μια τέτοια 'μικτή' λύση, η ΕΕΤΤ θεωρεί ότι οι ως άνω 'τμηματικές' ευκολίες δεν ασκούν τιμολογιακή πίεση στις υπηρεσίες διαβίβασης.



ΕΛΛΗΝΙΚΗ ΔΗΜΟΚΡΑΤΙΑ
ΕΘΝΙΚΗ ΕΠΙΤΡΟΠΗ
ΤΗΛΕΠΙΚΟΙΝΩΝΙΩΝ ΚΑΙ ΤΑΧΥΔΡΟΜΕΙΩΝ

Βάσει των ανωτέρω, η ΕΕΤΤ κατέληξε στο αρχικό συμπέρασμα ότι υπάρχει μια ενιαία σχετική εθνική πολυδικτυακή αγορά προϊόντων για υπηρεσίες διαβίβασης.

2. Εισαγωγή

2.1 Στόχοι βάσει του νέου Κανονιστικού Πλαισίου Ηλεκτρονικών Επικοινωνιών

Το Άρθρο 8 της Οδηγίας Πλαίσιο θέτει ως στόχους πολιτικής που διέπουν την δράση της ΕΕΤΤ κατά την άσκηση των καθηκόντων της στον τομέα παροχής δικτύων ή/ και υπηρεσιών ηλεκτρονικών επικοινωνιών:

- (i) την προώθηση του ανταγωνισμού
- (ii) τη συμβολή στην ανάπτυξη της εσωτερικής αγοράς και
- (iii) την προώθηση των συμφερόντων των χρηστών εντός της Ευρωπαϊκής Ένωσης.

Η παρούσα ανάλυση συνάδει με τους ανωτέρω στόχους, καθώς η ΕΕΤΤ επιδιώκει να προωθήσει τον ανταγωνισμό διασφαλίζοντας το μέγιστο όφελος για τους τελικούς χρήστες σε επίπεδο τιμής, επιλογών και ποιότητας.

2.2 Κανονιστικό Πλαίσιο

Σύμφωνα με το νέο κανονιστικό πλαίσιο για τις υπηρεσίες ηλεκτρονικών επικοινωνιών και δικτύων¹, η ΕΕΤΤ καλείται να ορίσει σχετικές αγορές στον τομέα των ηλεκτρονικών επικοινωνιών λαμβάνοντας υπόψη τις εθνικές συνθήκες, ιδίως να ορίσει τις σχετικές γεωγραφικές αγορές στην Ελληνική επικράτεια, ακολουθώντας τη διαδικασία ορισμού αγορών όπως αυτή τίθεται στην *Οδηγία Πλαίσιο*.² Επιπλέον, η ΕΕΤΤ καλείται να διεξάγει ανάλυση των σχετικών αγορών προκειμένου να εκτιμήσει κατά πόσον υφίσταται ή όχι σε αυτές αποτελεσματικός ανταγωνισμός.³ Εφόσον διαπιστώσει ότι η σχετική αγορά δεν είναι επαρκώς ανταγωνιστική (δηλαδή εφόσον μια ή περισσότερες επιχειρήσεις διαθέτουν σημαντική ισχύ στην εν λόγω αγορά ('ΣΙΑ'), η ΕΕΤΤ οφείλει σύμφωνα με την Οδηγία Πλαίσιο να καθορίσει τις επιχειρήσεις με ΣΙΑ

¹ Το νέο ρυθμιστικό πλαίσιο για τα δίκτυα και τις υπηρεσίες ηλεκτρονικών επικοινωνιών, το οποίο αποτελείται από την Οδηγία 2002/21/ΕΚ του Ευρωπαϊκού Κοινοβουλίου και του Συμβουλίου σχετικά με κοινό κανονιστικό πλαίσιο για τα δίκτυα και τις υπηρεσίες ηλεκτρονικών επικοινωνιών, ("η Οδηγία Πλαίσιο"), Ε.Ε. 2002 L 108/33, και τέσσερις άλλες Οδηγίες (συλλογικά αναφέρονται ως οι "Ειδικές Οδηγίες"), που είναι οι εξής: Οδηγία 2002/20/ΕΚ του Ευρωπαϊκού Κοινοβουλίου και του Συμβουλίου για την Αδειοδότηση των δικτύων και υπηρεσιών ηλεκτρονικών επικοινωνιών, ("η Οδηγία για την Αδειοδότηση"), ΕΕ 2002 L 108/21, Οδηγία 2002/19/ΕΚ του Ευρωπαϊκού Κοινοβουλίου και του Συμβουλίου σχετικά με την πρόσβαση σε δίκτυα ηλεκτρονικών επικοινωνιών και συναφείς ευκολίες, καθώς και με τη διασύνδεσή τους ("η Οδηγία για την Πρόσβαση"), ΕΕ 2002 L 108/7, Οδηγία 2002/22/ΕΚ του Ευρωπαϊκού Κοινοβουλίου και του Συμβουλίου για την καθολική υπηρεσία και τα δικαιώματα των χρηστών όσον αφορά δίκτυα και υπηρεσίες ηλεκτρονικών επικοινωνιών, ("η Οδηγία για την Καθολική Υπηρεσία"), ΕΕ 2002 L 108/51, και η Οδηγία 2002/58/ΕΚ του Ευρωπαϊκού Κοινοβουλίου και του Συμβουλίου σχετικά με την επεξεργασία προσωπικών δεδομένων και την προστασία της ιδιωτικής ζωής στον τομέα των ηλεκτρονικών επικοινωνιών, ("η Οδηγία για την Ιδιωτική Ζωή και τις Ηλεκτρονικές Επικοινωνίες"), ΕΕ 2002 L 201/37. Τέσσερις οδηγίες της Ευρωπαϊκής Κοινότητας σχετικά με τα δίκτυα και τις υπηρεσίες ηλεκτρονικών επικοινωνιών, τέθηκαν σε ισχύ στις 24 Απριλίου του 2002. Το τελευταίο τμήμα του Ευρωπαϊκού Κανονιστικού πακέτου για τις ηλεκτρονικές επικοινωνίες, η Οδηγία για την Προστασία της Ιδιωτικής Ζωής στις Ηλεκτρονικές Επικοινωνίες, ετέθη σε ισχύ την 31η Ιουλίου 2002.

² Οδηγία Πλαίσιο, Άρθρο 15.

³ Οδηγία Πλαίσιο, Άρθρο 16.

στην αγορά αυτή και να επιβάλει σε αυτές τις κατά περίπτωση ενδεδειγμένες ειδικές ρυθμιστικές υποχρεώσεις.⁴ Στην περίπτωση όπου διαπιστώνει ότι η σχετική αγορά είναι επαρκώς ανταγωνιστική, με βάση την Οδηγία Πλαίσιο η ΕΕΤΤ δεν επιβάλει νέες ρυθμιστικές υποχρεώσεις σε κάποια επιχείρηση στην αγορά αυτή, ενώ σε περίπτωση που έχει επιβάλει στο παρελθόν ρυθμιστικές υποχρεώσεις σε επιχειρήσεις στη σχετική αυτή αγορά, αίρει αυτές.⁵

Σύμφωνα με την Οδηγία Πλαίσιο, η διαδικασία ανάλυσης της αγοράς σύμφωνα με το Άρθρο 16 πρέπει να ακολουθεί χρονικά τον ορισμό της σχετικής αγοράς, ο οποίος λαμβάνει χώρα το συντομότερο δυνατό μετά την υιοθέτηση, ή τη μεταγενέστερη αναθεώρηση της Σύστασης της Ευρωπαϊκής Επιτροπής για τις Σχετικές Αγορές.⁶ Κατά τον ορισμό των σχετικών αγορών και τη διεξαγωγή της ανάλυσης του ανταγωνισμού επί αυτών, η ΕΕΤΤ καλείται να λάβει υπόψη στο μέγιστο δυνατό βαθμό τη Σύσταση για τις Σχετικές Αγορές καθώς και τις Κατευθυντήριες Γραμμές της Ευρωπαϊκής Επιτροπής.⁷

2.3 Δημόσια Διαβούλευση

Όλες οι παρατηρήσεις επί της Διαβούλευσης αυτής είναι ευπρόσδεκτες. Ωστόσο, θα διευκόλυνε το έργο της ΕΕΤΤ που συνίσταται στην ανάλυση των απαντήσεων, εάν οι παρατηρήσεις υποβάλλονται με παραπομπή στον αριθμό της σχετικής ερώτησης του παρόντος εγγράφου. Η διάρκεια της διαβούλευσης ορίζεται από **τις 18/3/2005 έως και τις 3/5/2005**. Οι ενδιαφερόμενοι καλούνται να υποβάλλουν τις παρατηρήσεις και ερωτήσεις τους γραπτώς και επώνυμα, στην διεύθυνση της ΕΕΤΤ (Λεωφ. Κηφισίας 60, 151 25 – Μαρούσι, Αθήνα) καθώς και ηλεκτρονικά (σε επεξεργάσιμη μορφή) στην διεύθυνση market.analysis@eett.gr, μέχρι και τις 3/5/2005.

Η ΕΕΤΤ εκτιμά ότι πολλά από τα ζητήματα που τίθενται στο παρόν έγγραφο πιθανόν να απαιτούν από κάποιους την παροχή εμπιστευτικών πληροφοριών προς υποστήριξη των παρατηρήσεών τους. Τα μέρη που θα απαντήσουν θα πρέπει να προσδιορίζουν σαφώς το τμήμα των απαντήσεων που είναι εμπιστευτικό, και εάν είναι εφικτό, να το παρέχουν σε χωριστό παράρτημα της απάντησής τους. Η ΕΕΤΤ θα διαχειριστεί τις πληροφορίες αυτές ως αυστηρά εμπιστευτικές.

2.4 Διαδικασία ΕΕΤΤ

Για τις ανάγκες της διαδικασίας ορισμού και ανάλυσης αγορών, η ΕΕΤΤ χρησιμοποίησε στοιχεία από εσωτερικές και εξωτερικές πηγές, συμπεριλαμβανομένων στοιχείων χρηστών και παρόχων δικτύων και υπηρεσιών ηλεκτρονικών επικοινωνιών.

4 Οδηγία Πλαίσιο, Άρθρο 16(4).

5 Οδηγία Πλαίσιο, Άρθρο 16(3).

6 Οδηγία Πλαίσιο, Άρθρο 15.

7 Κατευθυντήριες Γραμμές της Ευρωπαϊκής Επιτροπής για την Ανάλυση της Αγοράς και την Εκτίμηση Σημαντικής Ισχύος, ΕΕ 2002 C 165/3,



Η ΕΕΤΤ διεξάγει τις αναλύσεις αγορών βάσει του Νόμου 2867/2000 ‘Οργάνωση και Λειτουργία των Τηλεπικοινωνιών και άλλες διατάξεις’ (‘Ο Νόμος’). Ο ως άνω Νόμος παρέχει στην ΕΕΤΤ ευρείες εξουσίες σχετικά με τη συλλογή στοιχείων, τόσο για σκοπούς εκ των προτέρων (*ex ante*) τηλεπικοινωνιακής ρύθμισης όσο και για σκοπούς *ex post* εφαρμογής των κανόνων του ανταγωνισμού. Το Άρθρο 3(15) του Νόμου ορίζει ότι η ΕΕΤΤ θα πρέπει να τηρεί αρχείο που περιέχει όλα τα απαραίτητα στοιχεία που αποτυπώνουν την τρέχουσα εικόνα της Ελληνικής τηλεπικοινωνιακής αγοράς. Εν συνεχεία, παρέχει στην ΕΕΤΤ εξουσίες και αρμοδιότητες σχετικά με τη συλλογή στοιχείων που είναι αναγκαία για την εφαρμογή των διατάξεων του Νόμου 703/1977, συμπεριλαμβανομένης της εξουσίας ελέγχου λογαριασμών και άλλων εγγράφων τηλεπικοινωνιακών παρόχων καθώς και ελέγχου εγκαταστάσεων. Το Άρθρο 3(19) του Νόμου υποχρεώνει όλους τους παρόχους τηλεπικοινωνιών και τις επιχειρήσεις που δραστηριοποιούνται στο χώρο να υποβάλλουν στην ΕΕΤΤ κάθε πληροφορία που κρίνεται απαραίτητη για την εφαρμογή της ισχύουσας νομοθεσίας. Το Άρθρο 3(14) του Νόμου παρέχει στην ΕΕΤΤ πλήρεις αρμοδιότητες για τον έλεγχο της συμπεριφοράς των τηλεπικοινωνιακών παρόχων στην Ελληνική αγορά, τόσο στα πλαίσια της ειδικής τηλεπικοινωνιακής νομοθεσίας όσο και στα πλαίσια της νομοθεσίας περί ανταγωνισμού.

2.5 Διάρθρωση του Εγγράφου της Διαβούλευσης

Η Ενότητα 3 του εγγράφου της διαβούλευσης ορίζει το πλαίσιο της μεθοδολογίας του ορισμού σχετικών αγορών από την ΕΕΤΤ, το πεδίο του ελέγχου και παρέχει λεπτομέρειες σχετικά με τα κρίσιμα στοιχεία της διάρθρωσης των σχετικών αγορών.

Η Ενότητα 4 του παρόντος εγγράφου διαβούλευσης παρουσιάζει τα αρχικά συμπεράσματα της ΕΕΤΤ σχετικά με τον ορισμό της αγοράς εκκίνησης για τις υπηρεσίες διασύνδεσης. Η Ενότητα αυτή αποτελείται από τον έλεγχο της διαδικασίας ορισμού αγοράς και του πεδίου της, καθώς και από την αξιολόγηση της πλευράς της προσφοράς σε επίπεδο χονδρικής και λιανικής.

Η Ενότητα 5 του παρόντος εγγράφου διαβούλευσης παρουσιάζει τα αρχικά συμπεράσματα της ΕΕΤΤ σχετικά με τον ορισμό των αγορών τερματισμού για υπηρεσίες διασύνδεσης. Η ενότητα αυτή αποτελείται από τον έλεγχο της διαδικασίας ορισμού αγοράς και του πεδίου της, καθώς και από την αξιολόγηση της πλευράς της ζήτησης και της προσφοράς σε επίπεδο χονδρικής και λιανικής.

Η Ενότητα 6 του παρόντος εγγράφου διαβούλευσης παρουσιάζει τα αρχικά συμπεράσματα της ΕΕΤΤ σχετικά με τον ορισμό της αγοράς διαβίβασης για υπηρεσίες διασύνδεσης. Η ενότητα αυτή αποτελείται από τον έλεγχο της διαδικασίας ορισμού αγοράς και του πεδίου της, καθώς και από την αξιολόγηση της πλευράς της ζήτησης και της προσφοράς σε επίπεδο χονδρικής και λιανικής.

Η Ενότητα 7 παρουσιάζει τις ερωτήσεις της διαβούλευσης της ΕΕΤΤ σχετικά με τους ορισμούς αγορών που προτείνονται στις ενότητες 4 έως 6.

Το γλωσσάριο τεχνικών όρων που χρησιμοποιούνται στο παρόν έγγραφο διαβούλευσης περιλαμβάνεται στο Παράρτημα 1.

3. Ορισμοί Σχετικών Αγορών

3.1 Πλαίσιο

Η ΕΕΤΤ καλείται να ορίσει σχετικές αγορές στον τομέα των ηλεκτρονικών επικοινωνιών λαμβάνοντας υπόψη τις εθνικές συνθήκες, ιδίως να ορίσει τις σχετικές γεωγραφικές αγορές στην Ελληνική επικράτεια, ακολουθώντας τη διαδικασία ορισμού αγορών όπως αυτή τίθεται στην Οδηγία Πλαίσιο. Η υποχρέωση αυτή αφορά τόσο τις σχετικές αγορές που προσδιορίζονται στη Σύσταση όσο και τυχόν πρόσθετες σχετικές αγορές που δύναται να ορίσει η ΕΕΤΤ. Σύμφωνα με την Οδηγία Πλαίσιο, η ΕΕΤΤ διεξάγει τον ορισμό αγορών σύμφωνα με τις αρχές του δικαίου του ανταγωνισμού λαμβάνοντας ιδιαιτέρως υπόψη τη Σύσταση, καθώς και τις Κατευθυντήριες Γραμμές.⁸

Η ΕΕΤΤ εξετάζει τις κατάλληλες χονδρικές αγορές διασύνδεσης που σχετίζονται με την παροχή λιανικών μεταγόμενων υπηρεσιών, και συγκεκριμένα την εκκίνηση κλήσεων, τη διαβίβαση κλήσεων και τον τερματισμό κλήσεων. Η διαδικασία ορισμού αγορών στοχεύει στο να προσδιορίσει με συστηματικό τρόπο τις ανταγωνιστικές πιέσεις που υφίστανται οι πάροχοι υπηρεσιών ηλεκτρονικών επικοινωνιών, έτσι ώστε να καταστεί εφικτή η αποτελεσματική ανάλυση της αγοράς. Μια σχετική αγορά προϊόντων αποτελείται από το σύνολο των προϊόντων ή υπηρεσιών που είναι επαρκώς εναλλάξιμα ή υποκατάστατα, όχι μόνο από την άποψη των αντικειμενικών χαρακτηριστικών τους, της τιμής ή της επιδιωκόμενης χρήσης τους, αλλά και τις συνθήκες ανταγωνισμού ή/ και τη διάρθρωση της προσφοράς και της ζήτησης στην εν λόγω αγορά.⁹

Στα πλαίσια της παρούσας εξέτασης, η ΕΕΤΤ εξετάζει τη δυνατότητα υποκατάστασης από πλευράς ζήτησης, σε επίπεδο χονδρικής και λιανικής και τη δυνατότητα υποκατάστασης από πλευράς προσφοράς σε επίπεδο χονδρικής.

Η δυνατότητα υποκατάστασης από πλευράς ζήτησης παρέχει ένα τρόπο μέτρησης του βαθμού στον οποίο οι καταναλωτές είναι έτοιμοι να υποκαταστήσουν την εν λόγω υπηρεσία με άλλες υπηρεσίες. Κατά την αξιολόγηση της δυνατότητας υποκατάστασης από πλευράς ζήτησης, η ΕΕΤΤ χρησιμοποίησε διαθέσιμες πληροφορίες σχετικά με την κίνηση των τιμών σε δύναμει ανταγωνιστικές υπηρεσίες και σχετικές τιμολογιακές πληροφορίες. Επίσης εξέτασε εάν σημαντικά κόστη μεταστροφής κωλύουν τη δυνατότητα των πελατών να υποκαταστήσουν μια υπηρεσία συνεπεία μιας μικρής αλλά ουσιαδους μη-παροδικής αύξησης τιμών.

Η δυνατότητα υποκατάστασης από πλευράς προσφοράς προσδιορίζει εάν πάροχοι πέραν αυτών που παρέχουν την υπηρεσία θα μεταστρέφονταν (βραχυπρόθεσμα) στην προσφορά υποκατάστατων υπηρεσιών χωρίς να επιβαρυνθούν με σημαντικά πρόσθετα κόστη. Όταν το συνολικό κόστος μεταστροφής/ αλλαγής της παραγωγής είναι σχετικά

⁸ Οδηγία Πλαίσιο, Άρθρο 15.

⁹ Βλ., παραδείγματος χάριν, Υπόθεση *Michelin v. Commission* [1983] ECR 3461, Ανακοίνωση της Επιτροπής σχετικά με τον ορισμό σχετικών αγορών για τους σκοπούς του Κοινοτικού δικαίου του ανταγωνισμού (“Η Ανακοίνωση της Επιτροπής σχετικά με τον Ορισμό Αγορών”), ΕΕ 1997 C 372/3, και τις Κατευθυντήριες Γραμμές.

αμελητέο, η εναλλακτική υπηρεσία δύναται να ενταχθεί στον ορισμό της σχετικής αγοράς. Το γεγονός ότι ένας φορέας κατέχει τα απαραίτητα στοιχεία για να παρέχει μια συγκεκριμένη υπηρεσία είναι αδιάφορο, εάν θα απαιτούνταν σημαντική πρόσθετη επένδυση για να εισέλθει κερδοφόρα στην αγορά για παροχή της υπηρεσίας.

Ο ορισμός της σχετικής αγοράς προσδιορίζει τους περιορισμούς στην πρακτική καθορισμού τιμών των παρόχων που προκύπτουν από τη δυνατότητα υποκατάστασης από πλευράς ζήτησης και προσφοράς. Για το σκοπό ορισμού της σχετικής αγοράς, η EETT λαμβάνει υπόψη μια σειρά μεθοδολογιών κατά την αξιολόγηση της υποκατάστασης από πλευράς ζήτησης και προσφοράς, συμπεριλαμβανομένου του τεστ SSNIP όπου είναι πρακτικά δυνατό να εφαρμοστεί.¹⁰ Με βάση το εν λόγω τεστ, μια συγκεκριμένη υπηρεσία ή ένα σύνολο υπηρεσιών συνιστά χωριστή σχετική αγορά εάν ένας υποθετικός μονοπωλιακός πάροχος μπορούσε να επιβάλει μια μικρή αλλά ουσιώδη (έως και 10%), μη προσωρινή αύξηση τιμής πάνω από το ανταγωνιστικό επίπεδο, χωρίς να μειωθούν οι πωλήσεις, με συνέπεια η αύξηση της τιμής να μην αποβεί κερδοφόρος¹¹. Ο ορισμός της αγοράς εξετάζει την πιθανή ανταγωνιστική ανταπόκριση μιας ομάδας πελατών (όχι οριακών), δηλαδή όχι απαραίτητως της πλειοψηφίας των πελατών.¹²

Επιπλέον των αγορών που ορίζονται, η EETT σημειώνει ότι είναι σχεδόν πάντοτε απαραίτητο να παρέχονται βοηθητικές ή τεχνικές υπηρεσίες και/ ή ευκολίες μαζί με τις υπηρεσίες που εμπύπτουν στη σχετική αγορά υπηρεσιών. Παραδείγματος χάριν, οι εναλλακτικοί χρειάζονται πρόσβαση στη συνεγκατάσταση (συμπεριλαμβανομένης της παροχής φυσικού χώρου και τεχνικών ευκολιών) και σε άλλες βοηθητικές υπηρεσίες προκειμένου να παρέχουν λιανικές υπηρεσίες αποτελεσματικά. Οι εν λόγω σχετικές ευκολίες περιλαμβάνουν καλωδιακές συνδέσεις, σχετικά πληροφοριακά συστήματα, τεχνικές διεπαφές, πρωτόκολλα ή κρίσιμες τεχνολογίες. Η EETT δεν έχει συμπεριλάβει αυτές τις τεχνικές ή βοηθητικές υπηρεσίες στον ορισμό των υπο εξέταση σχετικών αγορών. Ωστόσο, θα επιβάλει υποχρεώσεις παροχής των εν λόγω υπηρεσιών ή ευκολιών όπου είναι απαραίτητες για να διασφαλισθεί ότι οι υποχρεώσεις που σχετίζονται με τις σχετικές αγορές υπηρεσιών είναι αποτελεσματικές.¹³

Μια σχετική γεωγραφική αγορά περιλαμβάνει την περιοχή όπου οι σχετικές επιχειρήσεις δραστηριοποιούνται στην παροχή και προμήθεια προϊόντων ή/ και υπηρεσιών, στην οποία οι συνθήκες του ανταγωνισμού είναι επαρκώς ομοιογενείς και διακριτές από γειτονικές περιοχές, όπου οι συνθήκες του ανταγωνισμού είναι ουσιαστικά διαφορετικές.

¹⁰ Βλέπε την Ανακοίνωση της Επιτροπής για τον Ορισμό Αγορών και τις Κατευθυντήριες Γραμμές.

¹¹ Βλέπε την Ανακοίνωση της Επιτροπής σχετικά με τον Ορισμό Αγορών και τις Κατευθυντήριες Γραμμές

¹² Βλέπε, παραδείγματος χάριν, Υπόθεση, *Hoffman-La Roche & Co. A. G. v. Commission* [1979] ECR 461 and *Ahmed Saeed Flugreisen v. Zentrale zur Bekämpfung unlauteren Wettbewerbs* [1989] ECR 803.

¹³ Βλέπε επιπλέον, σχετικά με το ζήτημα αυτό, την Αιτιολογική Έκθεση της Σύστασης της Επιτροπής για τις Σχετικές Αγορές Προϊόντων και Υπηρεσιών στον τομέα των ηλεκτρονικών επικοινωνιών που επιδέχονται εκ των προτέρων ρύθμιση σύμφωνα με την Οδηγία 2002/21/EK του Ευρωπαϊκού Κοινοβουλίου και του Συμβουλίου για κοινό κανονιστικό πλαίσιο για τα δίκτυα και τις υπηρεσίες ηλεκτρονικών επικοινωνιών 2003/311/EK, σελ. 13.

3.2 Πεδίο Έρευνας

Οι αγορές που εξετάζονται στην παρούσα έρευνα είναι οι υπηρεσίες χονδρικής που παρέχονται μέσω σταθερών δημόσιων δικτύων ηλεκτρονικών επικοινωνιών, οι οποίες αποτελούν αναγκαίο στοιχείο για φορείς που επιδιώκουν να παρέχουν λιανικές υπηρεσίες σταθερών δημόσιων επικοινωνιών.

Η Σύσταση για τις Σχετικές Αγορές της Ευρωπαϊκής Επιτροπής ορίζει ότι οι ΕΡΑ θα πρέπει να αναλύσουν τις αγορές χονδρικής για:

- Εκκίνηση κλήσεων στο δημόσιο τηλεφωνικό δίκτυο που παρέχονται σε σταθερή θέση (συμπεριλαμβανομένης της μεταφοράς κλήσεων), όπου η εκκίνηση οριοθετείται με τρόπο που να συνάδει με τα καθορισμένα όρια των αγορών για διαβίβαση κλήσεων και τερματισμό κλήσεων στο δημόσιο τηλεφωνικό δίκτυο που παρέχονται σε σταθερή θέση,
- Τερματισμό κλήσεων σε χωριστά δημόσια τηλεφωνικά δίκτυα που παρέχονται σε σταθερή θέση (συμπεριλαμβανομένης της μεταφοράς κλήσεων), όπου ο τερματισμός οριοθετείται με τρόπο που να συνάδει με τα καθορισμένα όρια των αγορών για εκκίνηση κλήσεων και διαβίβαση κλήσεων στο δημόσιο τηλεφωνικό δίκτυο που παρέχονται σε σταθερή θέση, και
- Υπηρεσίες διαβίβασης στο σταθερό δημόσιο τηλεφωνικό δίκτυο, όπου οι υπηρεσίες αυτές οριοθετούνται με τρόπο που να συνάδει με τα καθορισμένα όρια των αγορών για εκκίνηση κλήσεων και τερματισμό κλήσεων στο σταθερό δημόσιο τηλεφωνικό δίκτυο που παρέχονται σε σταθερή θέση.

Η Σύσταση για τις Σχετικές Αγορές ορίζει τις υπηρεσίες εκκίνησης κλήσεων ως πρόσβαση ή διασύνδεση η οποία μπορεί να παρέχεται με τη μορφή λεπτών ή χωρητικότητας. Η εκκίνηση κλήσεων δύναται να παρέχεται μαζί με υπηρεσίες μετάδοσης ή/ και μεταφοράς κλήσεων. Η Επιτροπή θεωρεί ότι η σχετική αγορά καταλαμβάνει υπηρεσίες εκκίνησης κλήσεων που αποτελούν προαπαιτούμενα στοιχεία για την παροχή τηλεφωνικών κλήσεων, συμπεριλαμβανομένων και των υπηρεσιών dial-up πρόσβασης στο Διαδίκτυο.

Η Σύσταση για τις Σχετικές Αγορές ορίζει ότι ο τερματισμός κλήσεων απαιτείται προκειμένου να τερματίζονται οι κλήσεις. Στην Ελλάδα, οι πάροχοι δύνανται να διασυνδεθούν σε σχετικά υψηλά επίπεδα του δικτύου. Όπου συμβαίνει αυτό, οι συμφωνίες για τον τερματισμό κλήσεων δύνανται να περιλαμβάνουν μεταφορά κλήσεων, καθώς και τοπικό τερματισμό. Ωστόσο, καθώς οι πάροχοι που έρχονται αντιμέτωποι με αύξηση τιμής για διπλό τερματισμό (double-tandem termination) θα μπορούσαν να προμηθεύονται τοπικό τερματισμό χωριστά από τη μεταφορά κλήσεων, η Επιτροπή έχει υιοθετήσει την άποψη ότι είναι λογικό να εστιάζει στον τοπικό τερματισμό ως τη σχετική αγορά τερματισμού κλήσεων.

Η Σύσταση για τις Σχετικές Αγορές θεωρεί ότι η ανάλυση δυνατότητας υποκατάστασης της προσφοράς και της ζήτησης για τον τερματισμό κλήσεων υποδεικνύει ότι οι σχετικές αγορές είναι για τερματισμό σε χωριστά δίκτυα.

Η ΕΕΤΤ εξέτασε την καταλληλότητα των τριών αυτών ορισμών αγορών και την κατάλληλη οριοθέτηση μεταξύ των σχετικών αγορών για την Ελλάδα.

3.3 Η διάρθρωση της αγοράς

3.3.1 Οι παίκτες της αγοράς

Ο ΟΤΕ λειτουργεί ως ένα πλήρες δίκτυο παροχής τηλεφωνικών υπηρεσιών σε εθνικό επίπεδο. Το δίκτυό του περιλαμβάνει περίπου 205 κέντρα που μπορούν να παρέχουν τη λειτουργία της τοπικής μεταγωγής. Επομένως, προκειμένου να διαθέτουν τοπική διασύνδεση σε εθνικό επίπεδο, οι εναλλακτικοί πάροχοι πρέπει να διασυνδεθούν στα 205 τοπικά κέντρα του ΟΤΕ. Το πρώτο εξάμηνο του 2004, 11 εναλλακτικοί διασυνδέθηκαν με τον ΟΤΕ σε ένα ή περισσότερα τοπικά κέντρα. Κανένας εναλλακτικός δεν είχε τοπική διασύνδεση σε εθνικό επίπεδο.

Προκειμένου να επιτύχουν απλή διασύνδεση (single tandem interconnection) σε εθνικό επίπεδο, οι εναλλακτικοί θα πρέπει να διασυνδεθούν στις 11 περιοχές όπως αυτές περιγράφονται στο σχετικό Υπόδειγμα Προσφοράς Διασύνδεσης του ΟΤΕ. Στις 30 Ιουνίου του 2004, υπήρχαν 17 πάροχοι (συμπεριλαμβανομένων των παρόχων δικτύων κινητής) οι οποίοι ήταν διασυνδεδεμένοι σε ένα ή περισσότερα κέντρα του ΟΤΕ.

Ειδικότερα, οι 17 πάροχοι διασυνδέονταν ως εξής:

Αριθμός διασυνδεδεμένων περιοχών	Αριθμός διασυνδεδεμένων παρόχων ¹⁴
11	5
10	1
9	3
6	1
5	3
2	3
1	1

3.3.2 Ροή κίνησης και πληρωμών

Προκειμένου να γίνει κατανοητή η σχέση μεταξύ των διαφόρων υπηρεσιών διασύνδεσης, και ο τρόπος με τον οποίο ζητήματα όπως η ροή λιανικών πληρωμών επηρεάζουν το επίπεδο χονδρικής, η ΕΕΤΤ ετοίμασε ορισμένα διαγράμματα τα οποία απεικονίζουν τα εμπλεκόμενα μέρη, τη ροή της κίνησης και τη διάρθρωση των πληρωμών.

¹⁴ Ο αριθμός αυτός περιλαμβάνει τους παρόχους δικτύων κινητής.

Ειδικότερα, το Σχήμα 1, κατωτέρω, απεικονίζει τη ροή κίνησης και πληρωμών για απευθείας συνδεδεμένες κλήσεις από τελικό χρήστη σε τελικό χρήστη. Ο πάροχος από τον οποίο εκκινεί η κλήση (ο οποίος επίσης παρέχει τις υπηρεσίες λιανικής στον καλών τελικό χρήστη) εισπράττει τις χρεώσεις λιανικής από τον καλούντα τελικό χρήστη, παρακρατεί το μερίδιό του επί του συνολικού εσόδου (προκειμένου να καλύψει το κόστος του συμπεριλαμβανομένου του κόστους τιμολόγησης, των επισφαλειών, του ελέγχου πιστοληπτικής ικανότητας, της σύνδεσης και της μεταφοράς) και καταβάλλει το υπόλοιπο είτε στον πάροχο τερματισμού είτε στον πάροχο τερματισμού και στον πάροχο διαβίβασης, για τερματισμό και διαβίβαση.

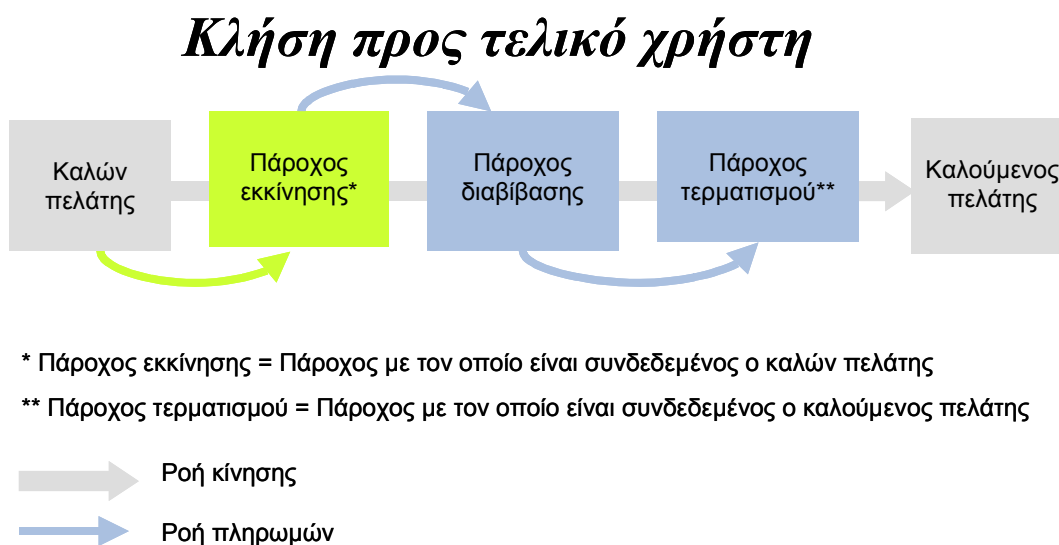

Σχήμα 1

Το Σχήμα 2, κατωτέρω, προσδιορίζει τη διάρθρωση για μια κλήση που γίνεται από τελικό χρήστη σε τελικό χρήστη που γίνεται με τη χρήση προεπιλογής φορέα (CPS) ή επιλογής φορέα (CS). Στην περίπτωση αυτή, ο πάροχος προεπιλογής/ επιλογής εισπράττει τη λιανική χρέωση από τον καλώντα, παρακρατεί το μερίδιό του από το λιανικό σύνολο (το οποίο αντανακλά το κόστος τιμολόγησης, επισφαλειών, πιστοληπτικού ελέγχου, συλλογής και μεταφοράς) και προβαίνει στις απαραίτητες πληρωμές προς τους παρόχους εκκίνησης, διαβίβασης και τερματισμού.

Κλήση προς τελικό χρήστη με Επιλογή/Προεπιλογή Φορέα

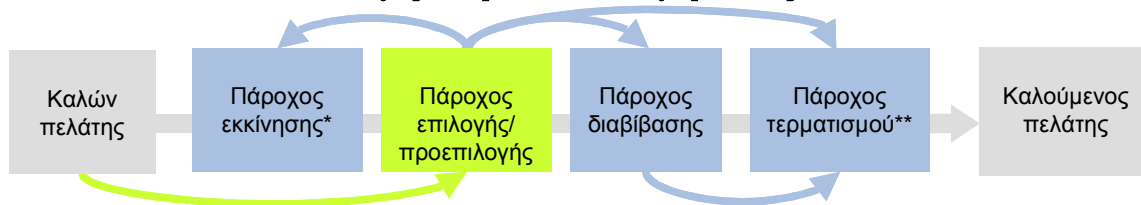

* Πάροχος εκκίνησης = Πάροχος με τον οποίο είναι συνδεδεμένος ο καλών πελάτης

** Πάροχος τερματισμού = Πάροχος με τον οποίο είναι συνδεδεμένος ο καλούμενος πελάτης

➡ Ροή κίνησης

➡ Ροή πληρωμών

Σχήμα 2

Το Σχήμα 3, κατωτέρω, προσδιορίζει τη διάρθρωση μιας κλήσης προς παρόχους υπηρεσιών (όπου πληρώνει το καλούμενο μέρος). Για τις κλήσεις αυτές, ο πάροχος τερματισμού εισπράττει τις λιανικές χρεώσεις από τον πάροχο υπηρεσιών και προβαίνει σε πληρωμές προς τον πάροχο εκκίνησης, τον πάροχο που χρησιμοποιείται με προεπιλογή/επιλογή φορέα (CPS/CS) και, όπου απαιτείται, προς τον πάροχο διαβίβασης (παρακρατώντας το τέλος τερματισμού).

Ατελής κλήση προς πάροχο υπηρεσιών (Freephone)

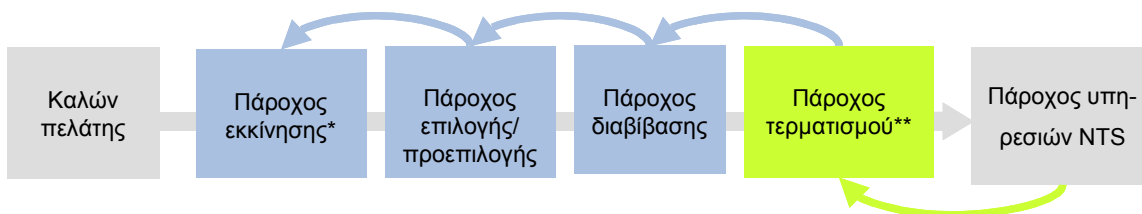

* Πάροχος εκκίνησης = Πάροχος με τον οποίο είναι συνδεδεμένος ο καλών πελάτης

** Πάροχος τερματισμού = Πάροχος με τον οποίο είναι συνδεδεμένος ο καλούμενος πελάτης

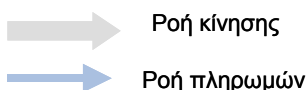

Σχήμα 3

Το Σχήμα 4, κατωτέρω, απεικονίζει τη διάρθρωση κλήσεων προς παρόχους υπηρεσιών όπου είτε πληρώνει ο καλών είτε η χρέωση κατανέμεται μεταξύ του καλούντος και του καλούμενου. Τόσο ο πάροχος εκκίνησης (ή ο CPS/ CS πάροχος) όσο και ο πάροχος τερματισμού συλλέγουν λιανικές χρεώσεις (ο πρώτος από τον καλώντα πελάτη και ο δεύτερος από τον καλούμενο πάροχο υπηρεσιών). Μετά την παρακράτηση των κατάλληλων μεριδίων των εσόδων, πληρώνουν τα κατάλληλα ποσά διακανονισμού στον πάροχο διαβίβασης και, σε ορισμένες περιπτώσεις, ο ένας εκ των δύο πληρώνει τον άλλον.

Κλήση προς πάροχο υπηρεσιών

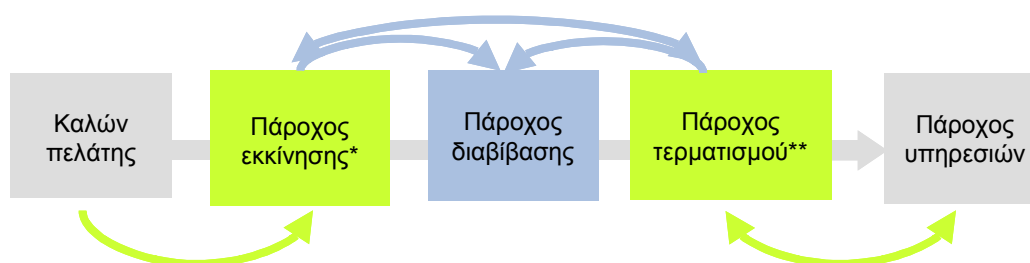

* Πάροχος εκκίνησης = Πάροχος με τον οποίο είναι συνδεδεμένος ο καλών πελάτης

** Πάροχος τερματισμού = Πάροχος με τον οποίο είναι συνδεδεμένος ο καλούμενος πελάτης



Ροή κίνησης



Ροή πληρωμών



Η λιανική χρέωση μπορεί να καταβάλλεται προς οποιαδήποτε κατεύθυνση

Σχήμα 4

3.4 Οριοθέτηση μεταξύ εκκίνησης κλήσεων, τερματισμού και διαβίβασης

Ως πρωταρχικό ζήτημα, η ΕΕΤΤ εξέτασε την κατάλληλη οριοθέτηση ανάμεσα στα διαφορετικά είδη υπηρεσιών διασύνδεσης.

Η Επιτροπή φαίνεται να θεωρεί ότι η εκκίνηση κλήσεων είναι μια κυρίως τοπική υπηρεσία, καθώς δεν θεωρεί ότι η υπηρεσία περιλαμβάνει τη μεταγωγή. Αντιθέτως, κατά το χαρακτηρισμό του τερματισμού, η Επιτροπή σημειώνει ότι, ως αποτέλεσμα της δυνατότητας διασύνδεσης σε σχετικά υψηλά επίπεδα του δικτύου, ο τερματισμός κλήσεων δύναται στην πράξη να περιλαμβάνει την μεταφορά κλήσεων καθώς και τον τοπικό τερματισμό. Τέλος, η διαβίβαση ορίζεται κατά κανόνα, ως η υπηρεσία ανάμεσα στην εκκίνηση και τον τερματισμό.¹⁵

Η Επιτροπή ορίζει ως διαβίβαση κάθε μεταφορά ανάμεσα σε κέντρα tandem. Η υιοθέτηση από την Ευρωπαϊκή Επιτροπή του πεδίου του τοπικού βρόχου για την εκκίνηση κλήσεων σε συνδυασμό με την έννοια της διαβίβασης ως 'tandem-to-tandem', ουσιαστικά απαιτεί από τις ΕΡΑ να ορίσουν την αγορά εντός της οποίας εμπίπτει η παροχή σύνδεσης ανάμεσα σε τοπικά κέντρα και κέντρα tandem, εν όψει της ανταγωνιστικής δυναμικής στην παροχή

¹⁵ Αιτιολογική Έκθεση της Σύστασης της Επιτροπής για τις Σχετικές Αγορές Προϊόντων και Υπηρεσιών στον τομέα των ηλεκτρονικών επικοινωνιών που επιδέχονται εκ των προτέρων ρύθμιση σύμφωνα με την Οδηγία 2002/21/ΕΚ του Ευρωπαϊκού Κοινοβουλίου και του Συμβουλίου για κοινό κανονιστικό πλαίσιο για τα δίκτυα και τις υπηρεσίες ηλεκτρονικών επικοινωνιών 2003/311/ΕΚ, σελ. 18 και 19.

των υπηρεσιών αυτών σε κάθε κράτος. Επιπλέον, η Επιτροπή υιοθετεί μια προσέγγιση η οποία αντιμετωπίζει τα όρια ανάμεσα στην εκκίνηση κλήσεων και τις υπηρεσίες διαβίβασης (και, πιθανόν, ανάμεσα στον τερματισμό κλήσεων και τις υπηρεσίες διαβίβασης) ως μια λειτουργία δικτυακής τοπολογίας. Ως αποτέλεσμα, τα όρια θα πρέπει να τεθούν με τρόπο που να αντανακλά τις εθνικές συνθήκες.

Η ΕΕΤΤ προτείνει να τεθούν τα όρια των σχετικών αγορών για «εκκίνηση» και «τερματισμό» στο σημείο στο οποίο βρίσκεται η λειτουργία του τοπικού κόμβου, με τον τρόπο με τον οποίο ο ΟΤΕ ορίζει επί του παρόντος τη μεταφορά της τοπικής συλλογής (local call origination) και του τοπικού τερματισμού (local call termination).¹⁶

Συνεπώς, οι υπηρεσίες συλλογής περιλαμβάνουν τη μεταφορά από τον τοπικό βρόχο του τελικού χρήστη, συμπεριλαμβανομένου του συγκεντρωτή (concentrator) (τοπικού ή απομακρυσμένου (Τοπική Μονάδα Συνδρομητή «Local Subscriber Unit» ή Απομακρυσμένης Μονάδας Συνδρομητή «Remote Subscriber Unit» στα διαγράμματα που ακολουθούν)), της γραμμής του συνδρομητή (εξαιρουμένης όμως της γραμμής κάρτας του συνδρομητή στο σύνολό της), μέσω του αρχικού σταδίου μεταγωγής (primary switching stage).¹⁷ Παραδείγματος χάριν, στην περίπτωση μιας κλήσης ίδιου κέντρου (δηλαδή μιας κλήσης που συλλέγεται και τερματίζει στο ίδιο κέντρο), η μεταφορά τοπικής κλήσης εκκινεί την κλήση από τον τοπικό βρόχο στο μεσαίο σημείο του κέντρου και ο τοπικός τερματισμός κλήσης ολοκληρώνει την κλήση από αυτό το μεσαίο σημείο έως τον τοπικό βρόχο (που εξυπηρετείται από το ίδιο κέντρο). Όταν μια τοπική κλήση δεν είναι κλήση ίδιου κέντρου, η εκκίνηση και ο τερματισμός πραγματοποιούνται σε διαφορετικά τοπικά κέντρα. Η δίοδος μετάδοσης ανάμεσα στα κέντρα αυτά κατανέμεται ανάμεσα στις υπηρεσίες εκκίνησης και τερματισμού.

Η διαβίβαση περιλαμβάνει όλα τα άλλα στοιχεία της δρομολόγησης κλήσης, συμπεριλαμβανομένου τουλάχιστον ενός κέντρου tandem. Περιλαμβάνει τα στοιχεία tandem και double tandem των κλήσεων. Τα κέντρα διαβίβασης μπορούν να είναι μέρος του δικτύου του παρόχου εκκίνησης, του παρόχου τερματισμού ή ενός τρίτου παρόχου.

Τα πολυλειτουργικά κέντρα μπορούν να συλλέγουν ή να τερματίζουν κάποιες κλήσεις και να διαβιβάζουν άλλες. Ενώ η πλειοψηφία των κέντρων tandem είναι ειδικά σχεδιασμένα για να μεταφέρουν κλήσεις μεταξύ άλλων κέντρων (δηλαδή λειτουργούν μαζί με κύρια κέντρα), τα πολυλειτουργικά κέντρα έχουν τη δυνατότητα να εκτελούν και τις δύο λειτουργίες. Λειτουργούν ως κέντρα tandem όταν συνδέουν δύο κόμβους κατά μήκος του τμήματος μεταγωγής και ως κύρια/ τοπικά κέντρα όταν συνδέουν το σημείο σύνδεσης ενός τελικού χρήστη με ένα σημείο σύνδεσης ενός κέντρου, ή με ένα άλλο σημείο σύνδεσης ενός τελικού χρήστη.

¹⁶ [Υπόδειγμα Προσφοράς Διασύνδεσης ΟΤΕ

¹⁷ Το Line Unit είναι ο συσσωρευτής του κόμβου που δύναται να είναι είτε τοπικός ή απομακρυσμένος από το βασικό στοιχείο μεταγωγής. Η Subscriber Line Card είναι ένα PCB (Printed Circuit Board) το οποίο δημιουργεί τη διεπαφή ανάμεσα στον τοπικό βρόχο και το δίκτυο πρόσβασης. Η Subscriber Line Card είναι απαραίτητη για την κατάλληλη λειτουργία του βρόχου είναι αφιερωμένη σε μια συγκεκριμένη γραμμή και δεν είναι δυνατό να μοιραστεί. Η ΕΕΤΤ κατηγοριοποιεί τα στοιχεία αυτά ως εντασσόμενα πλήρως στον δεσμοποιημένο τοπικό βρόχο που παρέχει ο ΟΤΕ στο τμήμα λιανικής του.

Τα στοιχεία των υπηρεσιών που περιγράφονται ανωτέρω μπορούν να απεικονιστούν ως εξής:

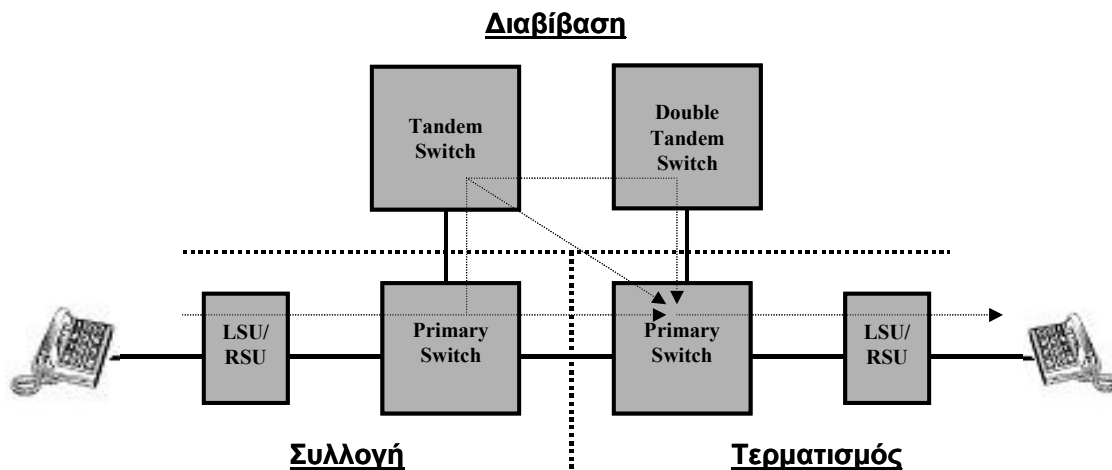

Σχήμα 5

Με βάση τα όρια αυτά, η ΕΕΤΤ έχει εξετάσει τους κατάλληλους ορισμούς αγορών για υπηρεσίες εκκίνησης, τερματισμού και διαβίβασης κλήσεων.

4. Σχετική Αγορά Προϊόντων για Υπηρεσίες Εκκίνησης Κλήσεων

4.1 Εισαγωγή

Η ΕΕΤΤ υιοθετεί την άποψη ότι το πεδίο της σχετικής αγοράς υπηρεσιών εκκίνησης κλήσεων είναι σε μεγάλο βαθμό αποτέλεσμα της καθοδηγούμενης ζήτησης από φορείς που επιθυμούν να παρέχουν υπηρεσίες λιανικής πρόσβασης και επικοινωνιών κατώτερου σταδίου. Αντίστοιχα, η ζήτηση για υπηρεσίες χονδρικής εκκίνησης κλήσεων προέρχεται από:

- Έμμεσους παρόχους υπηρεσιών (δηλαδή φορείς που χρησιμοποιούν Προεπιλογή Φορέα ('CPS'), Επιλογή Φορέα ('CS')) και προμηθεύονται τη εκκίνηση (και πιθανώς και τη μεταφορά) από τον ΟΤΕ,
- Παρόχους τερματισμού που επιθυμούν να τερματίζουν (και να μεταφέρουν) κλήσεις (π.χ., όταν η λιανική κλήση χρεώνεται με βάση την αρχή «ο καλούμενος πληρώνει» ή βάσει μεριζώμενης χρέωσης, ο πάροχος τερματισμού ουσιαστικά αγοράζει υπηρεσίες εκκίνησης), και
- Το λιανικό τμήμα κατώτερου σταδίου του ΟΤΕ.

Όπως απεικονίζεται στην Ενότητα 3.3.2, ανωτέρω, οι πάροχοι υπηρεσιών εκκίνησης είτε παρακρατούν την αμοιβή τους (όταν εισπράττουν τις λιανικές χρεώσεις για κλήσεις για τις οποίες πληρώνει ο καλών) ή λαμβάνουν αμοιβή διακανονισμού (όταν η λιανική χρέωση εισπράττεται από τον πάροχο τερματισμού ή από έναν πάροχο CPS/CS).

Κατά τον ορισμό της σχετικής αγοράς, η ΕΕΤΤ εξέτασε τα ακόλουθα ζητήματα που παρατίθενται στο Σχήμα 6, κατωτέρω:

- Εάν η αυτό-παροχή από εναλλακτικούς παρόχους υπηρεσιών πρόσβασης και εκκίνησης σε τοπικά δίκτυα δύναται να θεωρηθεί ως υποκατάστατο της χονδρικής εκκίνησης κλήσεων που παρέχει ο ΟΤΕ,
- Εάν υπάρχει μια ενιαία πολυδικτυακή αγορά ή εάν υπάρχουν πολλαπλές αγορές ανά δίκτυο για την παροχή υπηρεσιών εκκίνησης, και
- Εάν υπάρχει έμμεση τιμολογιακή πίεση από το λιανικό επίπεδο στη χονδρική τιμολόγηση της εκκίνησης.

Χονδρικές Υπηρεσίες Εκκίνησης – Προτεινόμενη Αγορά

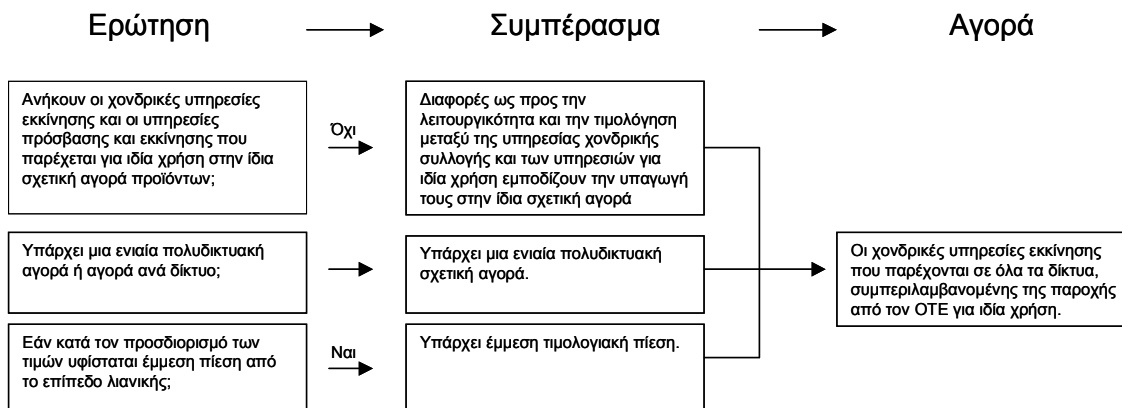

Σχήμα 6

4.2 Άμεσοι τιμολογιακοί περιορισμοί

4.2.1 Δυνατότητα υποκατάστασης χονδρικών υπηρεσιών εκκίνησης και υπηρεσιών πρόσβασης και εκκίνησης που παρέχονται για ίδια χρήση

4.2.1.1 Δυνατότητα υποκατάστασης ζήτησης από πλευράς χονδρικής

Η εκκίνηση κλήσεων περιλαμβάνει τη μεταφορά μιας μεταγόμενης κλήσης από το τερματικό σημείο του τελικού χρήστη έως το αρχικό κέντρο μεταγωγής (primary switching exchange) (δηλαδή, του κέντρου που παρέχει τη λειτουργία τοπικής μεταγωγής για τη σχετική κίνηση). Επιπλέον, η τιμολόγηση, η είσπραξη και οι υπηρεσίες διαχείρισης της πιστοληπτικής ικανότητας και των κινδύνων συνήθως παρέχονται σε συνδυασμό με τις υπηρεσίες μεταφοράς (τουλάχιστον για υπηρεσίες λιανικής που τιμολογούνται με βάση την αρχή «ο καλών πληρώνει»).

Στην ενότητα αυτή, η ΕΕΤΤ εξετάζει το βαθμό στον οποίο οι πάροχοι δύνανται να υποκαταστήσουν άλλες υπηρεσίες με υπηρεσίες εκκίνησης. Ειδικότερα, εξετάζει εάν η ίδια παροχή της εκκίνησης μέσω εναλλακτικής τοπικής υποδομής (όπως μέσω της αδεσμοποίητης πρόσβασης στο τοπικό βρόχο) επιβάλει έναν άμεσο περιορισμό στις υπηρεσίες εκκίνησης.

Δυνατότητα λειτουργικής υποκατάστασης

Η εκκίνηση κλήσεων δύναται να παρέχεται για ίδια χρήση από έναν πάροχο δικτύου (ο οποίος παρέχει τη σύνδεση δικτύου του τελικού χρήστη, το δίκτυο τοπικής πρόσβασης και τις υπηρεσίες μετάδοσης μέσω της σύνδεσης) ή να παρέχεται από τον πάροχο αυτό σε τρίτα μέρη. Επομένως, ένας νεοεισερχόμενος πάροχος υπηρεσιών θα μπορούσε να εξετάσει τη δυνατότητα κατασκευής εναλλακτικών συνδέσεων με τους τελικούς χρήστες (με τις απαραίτητες ευκολίες τοπικής

πρόσβασης) προκειμένου να αποφύγει την ανάγκη προμήθειας υπηρεσιών εκκίνησης.

Στην Ελλάδα παρατηρείται ότι έχει υλοποιηθεί ένας μικρός αριθμός τέτοιων κατασκευών εναλλακτικών συνδέσεων με τους τελικούς χρήστες, κυρίως μέσω της κατασκευής δικτύων σταθερής ασύρματης πρόσβασης. Επί του παρόντος, η EUROPROM, η Q TELECOM και ο ΟΤΕ παρέχουν υπηρεσίες σταθερής ασύρματης πρόσβασης στη ζώνη των 3.5 GHz, ενώ η TIM (μίσθωση από EUROPROM), η TELLAS, η MBA, και η COSMOTE και η VODAFONE κάνουν το ίδιο στη ζώνη των 25 GHz. Μέσω αυτών των συνδέσεων πρόσβασης μπορούν να δοθούν στους τελικούς χρήστες υπηρεσίες φωνής και διαδικτύου. Ωστόσο, η κάλυψη αυτών των δικτύων πρόσβασης παραμένει περιορισμένη. Επί του παρόντος υπάρχουν επτά πάροχοι σταθερής ασύρματης πρόσβασης στην Ελλάδα. Την 1^η Οκτωβρίου του 2004, παρείχαν 596 συνδέσεις σταθερής ασύρματης πρόσβασης σε τελικούς χρήστες.¹⁸ Εκτός των αδειών των 3.5 και 25 GHz, η ΕΕΤΤ ολοκλήρωσε πρόσφατα μια διαβούλευση σχετικά με τη μελλοντική χρήση της ζώνης των 2.4 GHz και στην παρούσα φάση, εξετάζει τα αποτελέσματα αυτής.

Οι συνδέσεις πρόσβασης με οπτική ίνα μπορούν επίσης να υποστηρίξουν την παροχή πρόσβασης. Ωστόσο, επί του παρόντος είναι περιορισμένος ο αριθμός των συνδέσεων αυτών στην Ελλάδα. Επιπλέον, οι συνδέσεις πρόσβασης με οπτική ίνα χρησιμοποιούνται κυρίως για την παροχή υπηρεσιών υψηλής χωρητικότητας, συχνά μη μεταγόμενων. Η ΕΕΤΤ θεωρεί ότι η επίδραση αυτών των συνδέσεων με οπτική ίνα είναι σήμερα, και θα παραμείνει στα χρονικά πλαίσια του παρόντος ελέγχου, ελάχιστη.

Η ΕΕΤΤ υιοθετεί την άποψη ότι οι υπηρεσίες εκκίνησης που παρέχονται για ίδια χρήση μέσω συνδέσεων τοπικής πρόσβασης είναι δυνατόν να υποκατασταθούν λειτουργικά με υπηρεσίες εκκίνησης. Ωστόσο, δεν υπάρχουν επαρκώς πλήρη δίκτυα για να παρέχουν μια λειτουργική εναλλακτική στο εθνικό δίκτυο τοπικής πρόσβασης του ΟΤΕ.

Αδυνατώντας να κατασκευάσει ένα εναλλακτικό δίκτυο, ένας πάροχος υπηρεσιών δύναται να αγοράσει ή να μισθώσει τη σύνδεση του δικτύου με τον τελικό χρήστη από τον πάροχο του δικτύου (π.χ., να αποκτήσει έναν αδεσμοποίητο τοπικό βρόχο ή μια μισθωμένη γραμμή - συμπεριλαμβανομένων των τμηματικών κυκλωμάτων-). Ωστόσο, η ΕΕΤΤ θεωρεί ότι η αγορά ή μίσθωση της σύνδεσης του δικτύου με τον τελικό χρήστη δεν αποτελεί υποκατάστατο της εκκίνησης κλήσεων.

Ένας πάροχος υπηρεσιών που αποκτά μια μισθωμένη γραμμή, συμπεριλαμβανομένου του τοπικού άκρου που τερματίζει στο τερματικό σημείο του δικτύου του τελικού χρήστη δεν αποκτά μια υπηρεσία που είναι λειτουργικά ισοτιμη με τις χονδρικές υπηρεσίες εκκίνησης. Η μισθωμένη γραμμή παρέχει στον αγοραστή τον έλεγχο του σημείου πρόσβασης δικτύου του τελικού χρήστη, και όχι της μεταφοράς μεταξύ αυτού του σημείου πρόσβασης και του κύριου κέντρου

¹⁸ Την 31^η Ιουλίου 2002 υπήρχαν 60 συνδέσεις σταθερής ασύρματης πρόσβασης, οι οποίες αυξήθηκαν σε 201 την 31^η Ιανουαρίου 2003 και σε 367 την 1^η Ιανουαρίου του 2004.

μεταγωγής (primary switching switch). Έτσι, προσφέρει πλήρη και όχι μεταγόμενη χωρητικότητα και επιτρέπει στον αγοραστή να παρέχει ένα ευρύ φάσμα λιανικών υπηρεσιών στον τελικό χρήστη.

Οι αδεσμοποίητοι τοπικοί βρόχοι επιτρέπουν στους νεοεισερχόμενους να αναλάβουν τον έλεγχο του τοπικού βρόχου. Ουσιαστικά, ο νεοεισερχόμενος χρησιμοποιεί τον δικό του εξοπλισμό μεταγωγής και επεκτείνει τον αδεσμοποίητο τοπικό βρόχο έως τις δικές του ευκολίες μεταγωγής, όπως ενδείκνυται. Υπάρχει μια σημαντική διαφορά ανάμεσα στη λειτουργικότητα που παρέχεται από την χονδρική μεταγόμενη εκκίνηση κλήσεων και τον αδεσμοποίητο τοπικό βρόχο. Οι αδεσμοποίητοι τοπικοί βρόχοι παρέχουν στον αγοραστή τον έλεγχο του τερματικού σημείου δικτύου του τελικού χρήστη και καθιστούν δυνατή την παροχή ενός ευρέως φάσματος υπηρεσιών και έτσι εκτείνονται σημαντικά πέρα από τη λειτουργικότητα των χονδρικών μεταγόμενων υπηρεσιών εκκίνησης. Ωστόσο, ενώ οι αδεσμοποίητοι τοπικοί βρόχοι μπορούν να χρησιμοποιηθούν τεχνικά για την παροχή φωνητικών υπηρεσιών, επί του παρόντος χρησιμοποιούνται κυρίως για την παροχή ευρυζωνικής πρόσβασης. Όπου έχουν αποκτηθεί τοπικοί βρόχοι (και έχουν αποκτηθεί 1.187 πλήρως αδεσμοποίητοι βρόχοι και 948 γραμμές μεριζόμενης πρόσβασης από την εισαγωγή της αδεσμοποίητης πρόσβασης στον τοπικό βρόχο),¹⁹ χρησιμοποιούνται κυρίως για την παροχή υπηρεσιών μετάδοσης δεδομένων με υψηλές ταχύτητες. Όλες οι πληροφορίες που διαθέτει η ΕΕΤΤ υποδεικνύουν ότι αυτό το μοντέλο χρήσης είναι απίθανο να μεταβληθεί στο άμεσο μέλλον.

Τιμολόγηση

Οι τιμές διασύνδεσης, σύμφωνα με τις ισχύουσες ρυθμίσεις, σχετίζονται μόνο με το κόστος παροχής υπηρεσιών διασύνδεσης. Οι χονδρικές τιμές εκκίνησης του ΟΤΕ, ως είχαν το Φεβρουάριο του 2005, είναι οι εξής:

Είδος κλήσης	Καθημερινές 08:00-20:00 (σε λεπτά/λεπτό)	Καθημερινές 20:00-08:00 & Σάββατο (σε λεπτά/λεπτό)	Κυριακή (σε λεπτά/λεπτό)
Local	0,58	0,55	0,47
Single tandem	0,87	0,80	0,70
Double tandem	1,30	1,21	1,06

Ενώ ίσως αρχικά να φαίνεται ότι σε ένα μη ρυθμιζόμενο περιβάλλον ο πάροχος εκκίνησης είναι (τουλάχιστον όσον αφορά τις κλήσεις για τις οποίες πληρώνει ο καλών) σε θέση να παρακρατεί ένα τμήμα των λιανικών εσόδων που υπερβαίνουν μια ανταγωνιστική τιμή, η ΕΕΤΤ σημειώνει ότι η υποχρέωση (η οποία δεν σχετίζεται με την ισχύ στην αγορά) διασφάλισης συνδεσιμότητας από άκρο σε άκρο θα φαινόταν τουλάχιστον να καταργεί την εν λόγω ισχύ, παρέχοντας στον πάροχο

¹⁹ Στοιχεία Δεκεμβρίου 2004.

τερματισμού κάποια διαπραγματευτική ισχύ. Επιπλέον, ο πάροχος τερματισμού παρέχει «αμοιβαία» υπηρεσίες εκκίνησης όταν μια κλήση εκκινεί στο δίκτυό του και δρομολογείται προς την «αντίθετη» κατεύθυνση. Ωστόσο, η ΕΕΤΤ αναγνωρίζει, και θα εξετάσει περαιτέρω στην ανάλυση αγοράς, το βαθμό στον οποίο οι περιορισμοί αυτοί αποτρέπουν έναν πάροχο εκκίνησης από τη χρέωση τελών εκκίνησης με διακρίσεις (ανάλογα με την ταυτότητα του δικτύου τερματισμού).

Όσον αφορά τις κλήσεις για τις οποίες πληρώνει ο καλούμενος, η είσπραξη των λιανικών τελών από το άκρο τερματισμού θα φαινόταν να περιορίζει τη δυνατότητα των παρόχων εκκίνησης να τιμολογούν υψηλότερα από το ανταγωνιστικό επίπεδο, καθώς ο πάροχος τερματισμού εισπράττει τα λιανικά έσοδα και καταβάλλει μια χρέωση διακανονισμού στον πάροχο εκκίνησης (π.χ. ο πάροχος τερματισμού έχει τον έλεγχο των λιανικών εσόδων).

Αντιθέτως, η κατασκευή ευκολιών δικτύου συνεπάγεται σημαντικό κόστος επένδυσης. Ενώ η εν λόγω κατασκευή κατά κανόνα υλοποιείται σε φάσεις, περιλαμβάνει απαραίτητα και ευρεία κατασκευή των πιο δαπανηρών στοιχείων ενός δικτύου (καθώς το σημείο πρόσβασης καθορίζεται ειδικά όσον αφορά τόσο την τοποθεσία όσο και, συχνά, τον φορέα). Επομένως, υπάρχουν περιορισμένες οικονομίες κλίμακος στην επένδυση.

Λόγω του τεράστιου κόστους κατασκευής εναλλακτικών δικτύων τοπικής πρόσβασης, η ΕΕΤΤ δε θεωρεί ότι η κατασκευή των εν λόγω εναλλακτικών συνδέσεων τελικών χρηστών σε επαρκώς μεγάλη κλίμακα αποτελεί βιώσιμο υποκατάστατο των υπηρεσιών εκκίνησης για τους παρόχους που επιδιώκουν να παρέχουν λιανικές υπηρεσίες κλήσεων (τόσο κλήσεις σε τελικούς χρήστες όσο και σε παρόχους υπηρεσιών).

Η τιμολόγηση των μισθωμένων γραμμών σε επίπεδο χονδρικής και των τμηματικών ιδιωτικών κυκλωμάτων είναι τέτοια που δεν είναι πιθανό οι πάροχοι υπηρεσιών να μεταβαίνουν άμεσα από χονδρικές υπηρεσίες εκκίνησης σε μισθωμένες γραμμές και αντιστρόφως, συνεπεία μιας αύξησης των τιμών της τάξης του 5 έως 10%.

Επιπλέον, υπάρχει σημαντική τιμολογιακή διαφοροποίηση ανάμεσα στις χονδρικές υπηρεσίες εκκίνησης κλήσεων και τους αδεσμοποίητους τοπικούς βρόχους. Ειδικότερα, τα μηνιαία τέλη για κάθε πλήρως αδεσμοποίητο (ενεργό) και μεριζόμενο τοπικό βρόχο είναι επί του παρόντος (Ιανουάριος 2005) €8,10 και €4,05, αντίστοιχα, τα τέλη σύνδεσης είναι €55 και €65 για κάθε βρόχο, τα τέλη αποσύνδεσης είναι €51 και €60 για κάθε βρόχο. Η διαφοροποίηση είναι ιδιαίτερα εμφανής εάν ο νεοεισερχόμενος δεν σκοπεύει να παρέχει ένα πλήρες φάσμα λιανικών υπηρεσιών (αποκλείοντας τον νεοεισερχόμενο από το πλεονέκτημα των οικονομιών κλίμακος). Επομένως, η ΕΕΤΤ δεν εκτιμά ότι κάποιος που προμηθεύεται χονδρική εκκίνηση κλήσεων θα αντιδρούσε σε μια αύξηση τιμών της τάξης του 5 έως 10% για χονδρικές υπηρεσίες εκκίνησης κλήσεως από ένα υποθετικό μονοπώλιο αγοράζοντας έναν αδεσμοποίητο τοπικό βρόχο.

Η κρίσιμη ερώτηση για τη δυνατότητα υποκατάστασης από πλευράς προσφοράς είναι εάν, συνεπεία μιας αύξησης των τιμών της τάξης του 5 έως 10% από έναν υποθετικό μονοπωλιακό πάροχο υπηρεσιών εκκίνησης, άλλοι φορείς θα άλλαζαν ιδιότητα προκειμένου να παρέχουν στη σχετική αγορά. Η ΕΕΤΤ δεν πιστεύει ότι είναι εφικτή η εν λόγω υποκατάσταση αλλά ότι θα απαιτούσε την κατασκευή ενός δεύτερου εθνικού δικτύου τοπικής πρόσβασης. Κάτι τέτοιο δεν θα μπορούσε να πραγματοποιηθεί ούτε γρήγορα ούτε με μικρό πρόσθετο κόστος.

4.2.1.3 Συμπέρασμα

Η ΕΕΤΤ θεωρεί ότι ούτε οι πάροχοι επιλογής/ προεπιλογής φορέα ούτε οι πάροχοι τερματισμού θα έχουν τη δυνατότητα να υποκαταστήσουν τις υπηρεσίες διασύνδεσης εκκίνησης κλήσεων σε ένα πλήρες εθνικό δίκτυο με ανάπτυξη ιδιόκτητου δικτύου, ή με την αδεσμοποίητη πρόσβαση στον τοπικό βρόχο, ή με τις υπηρεσίες μισθωμένων γραμμών. Η διαφορά κλίμακος σημαίνει ότι οι εν λόγω εναλλακτικές δεν αποτελούν λειτουργικά υποκατάστατα για τις υπηρεσίες εκκίνησης του ΟΤΕ. Παρομοίως, οι τιμολογιακές διαφορές είναι τέτοιες που μια αύξηση έως και 10% από το υποθετικό μονοπώλιο είναι εξαιρετικά απίθανο να οδηγήσει σε μετάβαση.

4.2.2 Μια ενιαία πολυδικτυακή αγορά ή πολλαπλές αγορές μεμονωμένων δικτύων;

4.2.2.1 Δυνατότητα υποκατάστασης από πλευράς ζήτησης σε επίπεδο χονδρικής

Δυνατότητα λειτουργικής υποκατάστασης

Οι υπηρεσίες εκκίνησης που χρησιμοποιούνται για την παροχή λιανικών κλήσεων από τελικό χρήστη σε τελικό χρήστη είτε παρέχονται για ίδια χρήση (από τον πάροχο εκκίνησης) είτε παρέχονται στους παρόχους επιλογής/ προεπιλογής φορέα. Οι υπηρεσίες εκκίνησης που χρησιμοποιούνται για την παροχή λιανικών υπηρεσιών από τελικό χρήστη σε πάροχο υπηρεσιών, παρέχονται στον πάροχο τερματισμού (ή για ίδια χρήση). Οι πάροχοι και των δύο ειδών λιανικών υπηρεσιών αποκτούν υπηρεσίες ηλεκτρονικών επικοινωνιών ("ECS") από άκρο σε άκρο από τον πάροχο υπηρεσιών ηλεκτρονικών επικοινωνιών (ECS provider) (ο πάροχος αυτός μπορεί να είναι ή να μην είναι κάθετα ενοποιημένος με τον πάροχο δικτύου που παρέχει είτε υπηρεσίες εκκίνησης είτε υπηρεσίες τερματισμού είτε αμφότερες).

Το μέρος που προμηθεύεται χονδρικές υπηρεσίες εκκίνησης κλήσεων επιδιώκει να αποκτήσει εκκίνηση από ένα φορέα που μπορεί να του παράσχει τη δυνατότητα να έχει πρόσβαση σε όλους σχεδόν τους τελικούς χρήστες. Επομένως, τα δίκτυα μη πλήρους κάλυψης, (όπως τα υφιστάμενα εναλλακτικά δίκτυα στην Ελλάδα) δεν αποτελούν υποκατάστατα από πλευράς ζήτησης για ένα δίκτυο πλήρους κάλυψης σε εθνικό επίπεδο (όπως το δίκτυο του ΟΤΕ).

Τιμολόγηση

Η τιμολόγηση των υπηρεσιών εκκίνησης διαφοροποιείται ανάλογα με το είδος της κλήσης που πραγματοποιείται και ανάλογα με τους οικονομικούς διακανονισμούς ανάμεσα στους παρόχους υπηρεσιών ηλεκτρονικών επικοινωνιών.

Σε περίπτωση κλήσεων μεταξύ τελικών χρηστών (οι οποίες χρεώνονται σε επίπεδο λιανικής με βάση την αρχή «ο καλών πληρώνει»), ο καλών τελικός χρήστης είναι ευαισθητοποιημένος αναφορικά με την τιμή. Επιπλέον, ο καλών τελικός χρήστης έχει τη δυνατότητα να επιλέξει τον πάροχο υπηρεσιών λιανικής, βάσει της λιανικής τιμολόγησης των κλήσεων. Όταν ο πάροχος υπηρεσιών λιανικής είναι ένας πάροχος επιλογής/ προεπιλογής φορέας, έχει τη δυνατότητα να καταστήσει διαφανή προς τους πελάτες του οποιαδήποτε αύξηση χρέωσης της εκκίνησης κλήσεων. Η ΕΕΤΤ θεωρεί ότι, όπου υπάρχει αυτή η διαφάνεια, έχει τη δυνατότητα να επιβάλει έναν έμμεσο τιμολογιακό περιορισμό στην τιμολόγηση των χονδρικών υπηρεσιών εκκίνησης.

Σχετικά με τις κλήσεις προς παρόχους υπηρεσιών, η ΕΕΤΤ θεωρεί ότι, παρά το γεγονός ότι πολλές κλήσεις αυτού του είδους τιμολογούνται σε επίπεδο λιανικής με βάση την αρχή «ο καλούμενος πληρώνει», ο έμμεσος τιμολογιακός περιορισμός που προσδιορίζεται κατωτέρω επιδρά επίσης στις χονδρικές υπηρεσίες εκκίνησης που χρησιμοποιούνται για την παροχή κλήσεων στους παρόχους υπηρεσιών. Αυτό συμβαίνει διότι οι τελικοί χρήστες επιλέγουν τον πάροχο εκκίνησης (όταν έχουν επιλογή) με βάση τις κλήσεις για τις οποίες είναι τιμολογιακά ευαισθητοποιημένοι (π.χ., κλήσεις προς τελικούς χρήστες για τις οποίες πληρώνει ο καλών). Οι τελικοί χρήστες δεν επιλέγουν χωριστά για κλήσεις προς τελικούς χρήστες και κλήσεις προς παρόχους υπηρεσιών. Επομένως, η επιλογή με βάση την αρχή «ο καλών πληρώνει» καθορίζει την επιλογή για όλες τις κλήσεις (συμπεριλαμβανομένων των κλήσεων προς παρόχους υπηρεσιών). Συνεπώς, ο ίδιος φορέας παρέχει εκκίνηση για όλες τις κλήσεις που πραγματοποιούνται από ένα συγκεκριμένο τελικό χρήστη.

Η ΕΕΤΤ θεωρεί ότι υπάρχει μια ενιαία πολυδικτυακή αγορά υπηρεσιών για τη χονδρική εκκίνηση κλήσεων, η οποία περιλαμβάνει την εκκίνηση κλήσεων που παρέχεται σε εθνικό δίκτυο (όπως αυτό του ΟΤΕ), υπηρεσίες που παρέχονται σε τρίτα μέρη και υπηρεσίες που παρέχονται για ίδια χρήση.

4.2.2.2 Δυνατότητα υποκατάστασης από πλευράς προσφοράς σε επίπεδο χονδρικής

Η ΕΕΤΤ θεωρεί ότι η υποκατάσταση από πλευράς προσφοράς δεν απαιτεί επιπλέον επέκταση της σχετικής αγοράς υπηρεσιών. Από τη στιγμή που ο τελικός χρήστης έχει επιλέξει τον πάροχο πρόσβασης λιανικής, μόνον αυτός ο πάροχος πρόσβασης είναι σε θέση να παρέχει χονδρικές υπηρεσίες εκκίνησης σε αυτούς που επιθυμούν να παρέχουν υπηρεσίες ηλεκτρονικών επικοινωνιών στον τελικό χρήστη. Τεχνικά, κανένας άλλος πάροχος δεν είναι σε θέση να παρέχει τις εν λόγω υπηρεσίες εκκίνησης.

4.3 Έμμεση Τιμολογιακή Πίεση από το Επίπεδο Λιανικής

Η ΕΕΤΤ εξέτασε εάν ενδείκνυται, ως αποτέλεσμα έμμεσης πίεσης από το επίπεδο λιανικής, να συμπεριλάβει τις χονδρικές υπηρεσίες εκκίνησης που παρέχονται για ίδια χρήση στη σχετική αγορά υπηρεσιών. Είναι σαφές ότι οι πάροχοι χονδρικών υπηρεσιών εκκίνησης αφενός παρέχουν εκκίνηση για ίδια χρήση, αφετέρου παρέχουν χονδρικές υπηρεσίες εκκίνησης σε τρίτα μέρη (επιπλέον της υποκείμενης υπηρεσίας τοπικής πρόσβασης). Η διοικητική πρακτική της Επιτροπής κατά κανόνα εξαιρεί την παροχή για ίδια χρήση για το σκοπό ορισμού αγορών. Ωστόσο, η Επιτροπή παρεκκλίνει από αυτή τη γενική αρχή σε περιπτώσεις όπου τα χαρακτηριστικά συγκεκριμένων αγορών είναι τέτοια που η παροχή για ίδια χρήση ασκεί ανταγωνιστική πίεση στην πώληση προς τρίτα μέρη (μέσω του ανταγωνισμού σε αγορές κατωτέρων σταδίων). Στο πλαίσιο αυτό, είναι σημαντικό να λαμβάνεται υπόψη ότι, ελλείψει ρυθμιστικών παρεμβάσεων θα υπήρχαν λίγες (εάν υπήρχαν) «αγορές πρόσβασης» επικοινωνιών. Επιπλέον, είναι σαφές ότι ο τομέας παρουσιάζει σημαντικά διαφοροποιημένα χαρακτηριστικά.

Ουσιαστικά, το ζήτημα είναι εάν ένας υποθετικός μονοπωλιακός πάροχος (X) ο οποίος παρέχει χονδρικές υπηρεσίες εκκίνησης κλήσεων σε παρόχους έμμεσης πρόσβασης (Y) θα αντιμετώπιζε ανταγωνιστικές πιέσεις από συνδεδεμένους παρόχους σταθερών δικτύων (Z) σε επίπεδο λιανικής. Στην περίπτωση αυτή, μια αύξηση στην τιμή της χονδρικής εκκίνησης κλήσεων θα μεταφραζόταν σε αύξηση στη λιανική τιμή των λιανικών σταθερών υπηρεσιών οι οποίες ενσωματώνουν την υπηρεσία χονδρικής, εάν υποθεθεί ότι η αύξηση στο επίπεδο χονδρικής μεταφέρεται στο επίπεδο λιανικής. Συνεπώς, οι πάροχοι έμμεσης πρόσβασης (Y) θα ήταν πιθανό να χάσουν πελάτες από τον καθετοποιημένο μονοπωλιακό πάροχο χονδρικών υπηρεσιών εκκίνησης κλήσεων (Z). Αντίστοιχα, ένας υποθετικός μονοπωλιακός πάροχος χονδρικών υπηρεσιών εκκίνησης κλήσεων (X) θα έχανε πωλήσεις, ενώ η λειτουργικότητα της παροχής εκκίνησης κλήσεων για ίδια χρήση της καθετοποιημένης εταιρείας θα αύξανε τις πωλήσεις. Αυτός ο έμμεσος ανταγωνιστικός περιορισμός στον υποθετικό μονοπωλιακό πάροχο θα προερχόταν από την πλευρά της ζήτησης.

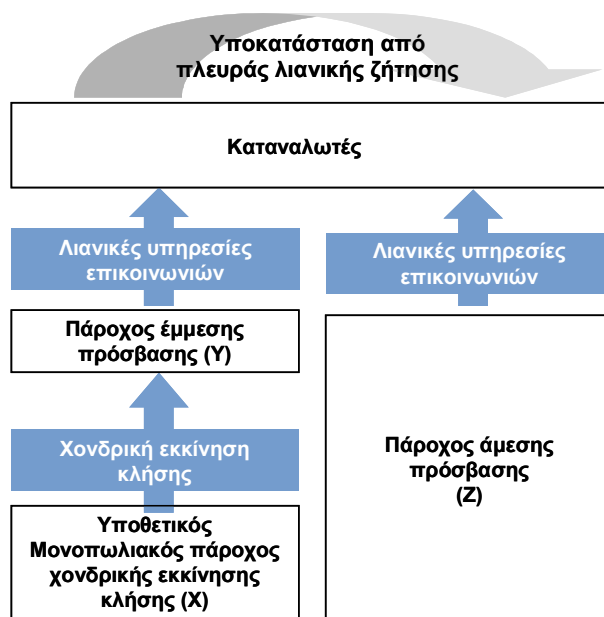

Σχήμα 7

Όπως φαίνεται, η ένταξη της παροχής για ίδια χρήση της λειτουργίας της εκκίνησης κλήσεων στον ορισμό της σχετικής αγοράς υπηρεσιών αντανακλά οικονομική αρχή και είναι σύμφωνη με την αναπτυσσόμενη Κοινοτική νομολογία και την πρακτική της Ευρωπαϊκής Επιτροπής.

Συμπέρασμα

Συνεπώς, η ΕΕΤΤ θεωρεί ότι οι υπηρεσίες εκκίνησης που παρέχονται για ίδια χρήση θα πρέπει να συμπεριληφθούν στη σχετική αγορά υπηρεσιών, μαζί με τις υπηρεσίες χονδρικής που παρέχονται σε τρίτους παρόχους λιανικών υπηρεσιών.

4.4 Σχετική γεωγραφική αγορά

Μια σχετική γεωγραφική αγορά περιλαμβάνει την περιοχή στην οποία οι εν λόγω επιχειρήσεις δραστηριοποιούνται στην παροχή και προμήθεια υπηρεσιών σχετικά με τις οποίες οι συνθήκες του ανταγωνισμού είναι επαρκώς ομοιογενείς ούτως ώστε να διαχωρίζονται από γειτονικές περιοχές.

Επί της βάσης αυτής, η ΕΕΤΤ θεωρεί ότι η σχετική γεωγραφική αγορά για τις αγορές προϊόντων χονδρικών υπηρεσιών εκκίνησης που προσδιορίστηκαν ανωτέρω είναι εθνική και είναι η Ελλάδα. Η άποψη αυτή βασίζεται πρωτίστως στο γεγονός ότι ο ΟΤΕ προσφέρει τις υπηρεσίες του εντός της σχετικής αγοράς σε εθνικό επίπεδο υπό τους ίδιους όρους και τις ίδιες προϋποθέσεις. Εάν άλλες υπηρεσίες προσφέρονται ή μπορούν να προσφερθούν από άλλους παρόχους σε μη εθνική βάση, οι υπηρεσίες αυτές θα ανταγωνίζονται με τις εθνικές υπηρεσίες του ΟΤΕ.

Συμπέρασμα

Η ΕΕΤΤ έχει διαμορφώσει την αρχική άποψη ότι υπάρχει μια χωριστή σχετική εθνική γεωγραφική αγορά στην Ελλάδα για την παροχή χονδρικών υπηρεσιών εκκίνησης.

4.5 Γενικό Συμπέρασμα

Η ΕΕΤΤ εξέτασε εάν:

- η παροχή από τους εναλλακτικούς παρόχους υπηρεσιών πρόσβασης και εκκίνησης κλήσεων σε δίκτυα που καλύπτουν τμήματα της εθνικής επικράτειας θα πρέπει να θεωρηθεί ως υποκατάστατο της υπηρεσίας χονδρικής εκκίνησης κλήσεων η οποία παρέχεται επί του παρόντος από τον ΟΤΕ
- υπάρχει μια ενιαία πολυδικτυακή αγορά ή εάν υπάρχουν πολλαπλές αγορές ανά δίκτυο για την παροχή υπηρεσιών εκκίνησης
- υπάρχει έμμεση πίεση από το επίπεδο λιανικής στην τιμολόγηση της χονδρικής εκκίνησης, και
- η σχετική γεωγραφική αγορά για υπηρεσίες εκκίνησης είναι εθνική.

Στα πλαίσια της εξέτασης των άμεσων τιμολογιακών περιορισμών, η ΕΕΤΤ ήλεγξε την υποκαταστασιμότητα μεταξύ των χονδρικών υπηρεσιών εκκίνησης και της αυτό-παρεχόμενης εξ' ιδίων μέσων πρόσβασης και υπηρεσιών εκκίνησης. Κατέληξε στο συμπέρασμα ότι ενόψει των οικονομιών κλίμακος και της σημαντικής τιμολογιακής διαφοροποίησης που υφίσταται μεταξύ του μη-ανακτήσιμου κόστους που απαιτείται για να αναπτυχθούν ή για να αγοραστούν ένα δίκτυο πρόσβασης και οι υπηρεσίες εκκίνησης, οι εναλλακτικοί πάροχοι δεν δύνανται να υποκαταστήσουν τις εθνικές υπηρεσίες εκκίνησης πλήρους κάλυψης με την αυτό-παρεχόμενη πρόσβαση και εκκίνηση (σε υπο-εθνικά δίκτυα).

Κατόπιν τούτων, η ΕΕΤΤ ήλεγξε εάν οι δυναμικές αναφορικά με την προσφορά και την τιμολόγηση των υπηρεσιών εκκίνησης για τις κλήσεις σε τελικούς χρήστες από τη μια πλευρά και τις κλήσεις σε παρόχους υπηρεσιών από την άλλη, υποδεικνύουν ότι υπάρχει μια ενιαία πολυδικτυακή αγορά για εκκίνηση. Βρήκε ότι οι τελικοί χρήστες επιλέγουν το δίκτυο εκκίνησης τους, επί τη βάση των κλήσεων για τις οποίες είναι τιμολογιακά 'ευαίσθητοποιημένοι' (λχ. κλήσεις για τις οποίες ο καλών πληρώνει). Ως εκ τούτου, υιοθέτησε την άποψη ότι υφίσταται μια ενιαία πολυδικτυακή αγορά υπηρεσιών για την εκκίνηση κλήσεων που παρέχεται σε πανεθνικό δίκτυο.

Επιπροσθέτως, ενόψει της τιμολογιακής πίεσης (από πλευράς λιανικής) που φαίνεται να ασκεί η αυτό-παροχή υπηρεσιών ενός υποθετικού μονοπωλιακού καθετοποιημένου παρόχου στη χονδρική τιμολόγηση ενός τρίτου παρόχου, η ΕΕΤΤ κατέληξε ότι τόσο οι αυτό-παρεχόμενες υπηρεσίες όσο και οι υπηρεσίες που



παρέχονται σε τρίτα μέρη από τον καθετοποιημένο μονοπωλιακό πάροχο ανήκουν στην ίδια σχετική αγορά.

Η ΕΕΤΤ θεωρεί ότι η σχετική αγορά υπηρεσιών για την εκκίνηση είναι πολυδικτυακή και περιέχει την παροχή υπηρεσιών εκκίνησης για κλήσεις σε τελικούς χρήστες και κλήσεις σε παρόχους υπηρεσιών (ανεξαρτήτως του λιανικού μοντέλου τιμολόγησης που ισχύει). Επιπλέον, συμπεριλαμβάνει την αυτό-παροχή εκκίνησης. Η σχετική γεωγραφική αγορά είναι εθνική.

5. Σχετική Αγορά Προϊόντων για Υπηρεσίες Τερματισμού Κλήσεων

5.1 Εισαγωγή

Οι χονδρικές υπηρεσίες τερματισμού, αποτελούν αναγκαίο συστατικό για τον τερματισμό κλήσεων σε επίπεδο λιανικής. Όπως ήδη αναλύθηκε ανωτέρω, οι εν λόγω υπηρεσίες τερματισμού, αποτελούν υπηρεσίες τις οποίες αγοράζει ο εκκινών την κλήση πάροχος ή ο πάροχος επιλογής/ προεπιλογής φορέα (και δύνανται επίσης να παρέχονται εξ' ιδίων μέσων για τις περιπτώσεις εκείνες όπου ένας πάροχος διενεργεί μια κλήση από άκρο σε άκρο). Σύμφωνα με τα απεικονιζόμενα στην Ενότητα 3.3.2 ανωτέρω, στους πάροχους υπηρεσιών τερματισμού καταβάλλεται ένα συγκεκριμένο ποσό διακανονισμού από τον πάροχο εκκίνησης (ή από τον πάροχο επιλογής/ προεπιλογής φορέα, ή τον πάροχο διαβίβασης σε ορισμένες περιπτώσεις) για τις περιπτώσεις όπου οι κλήσεις τιμολογούνται στο επίπεδο λιανικής επί τη βάσει της αρχής 'ο καλών πληρώνει'. Οι πάροχοι τερματισμού είτε 'παρακρατούν' το μερίδιο των λιανικών τελών που τους αναλογεί, ή πληρώνονται από τον πάροχο υπηρεσιών (πχ. πάροχο υπηρεσιών διαδικτύου) για την περίπτωση όπου τερματίζουν κλήσεις σε παρόχους υπηρεσιών (καθώς οι ως άνω κλήσεις τιμολογούνται συνήθως επί τη βάσει της αρχής 'ο καλούμενος πληρώνει' ή επί τη βάσει μεριζόμενης χρέωσης).

Η ΕΕΤΤ επισημαίνει ότι είναι σημαντικό να γίνει διαφοροποίηση ανάμεσα στην παροχή της «πραγματικής» υπηρεσίας «χονδρικού τερματισμού κλήσεων» η οποία παρέχεται σε έναν παρόχο εκκίνησης ή διαβίβασης κλήσεων (για περαιτέρω παροχή στον πάροχο υπηρεσιών λιανικής) και άλλες υπηρεσίες συμπεριλαμβανομένων υποστηρικτικών υπηρεσιών τις οποίες επίσης δύναται να παρέχει ο πάροχος τερματισμού (π.χ. υπηρεσίες 'υποδοχής' - hosting services - που προσφέρονται σε έναν πάροχο υπηρεσιών διαδικτύου ή υπηρεσίες τιμολόγησης και συλλογής οι οποίες παρέχονται όταν οι υπηρεσίες λιανικής τιμολογούνται στο καλούμενο μέρος).

Στα πλαίσια της εξέτασης του εύρους της σχετικής αγοράς (αγορών) για τον τερματισμό κλήσεων σε χονδρικό επίπεδο, η ΕΕΤΤ διερεύνησε τα κάτωθι ζητήματα, τα οποία απεικονίζονται και στο Σχήμα 8:

- Εάν ο τερματισμός σε επίπεδο χονδρικής κλήσεων σε τελικούς χρήστες και κλήσεων σε παρόχους υπηρεσιών εμπίπτουν στην ίδια σχετική αγορά προϊόντος,
- Εάν η σχετική αγορά τερματισμού σε επίπεδο χονδρικής ορίζεται ανά δίκτυο, και
- Εάν η αυτό-παροχή τερματισμού κλήσεων συμπεριλαμβάνεται στην ίδια σχετική αγορά με αυτή του τερματισμού κλήσεων.

Χονδρικές Υπηρεσίες Τερματισμού

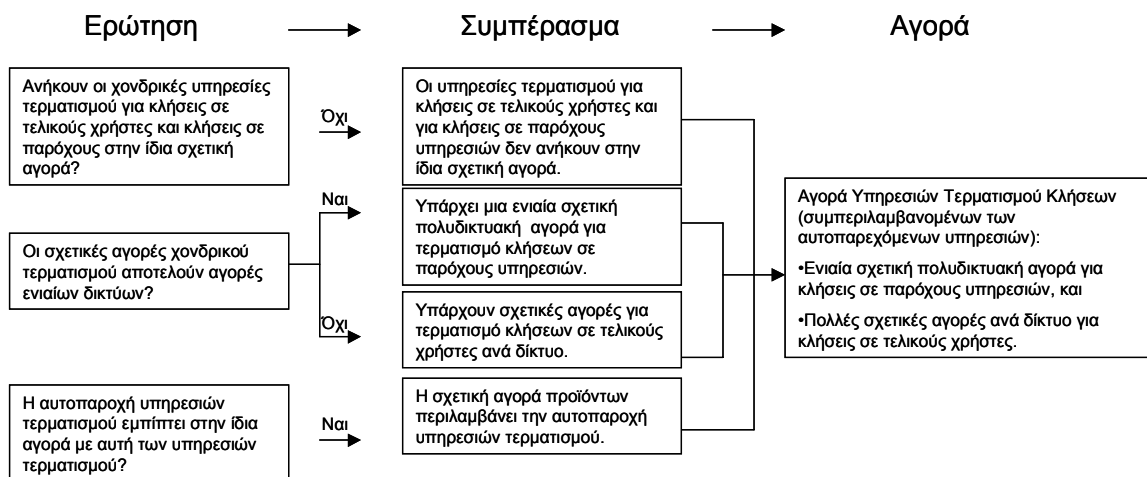

Σχήμα 8

5.2 Άμεσες τιμολογιακές πιέσεις

5.2.1 Υποκαταστασιμότητα μεταξύ υπηρεσιών τερματισμού για κλήσεις σε τελικούς χρήστες και τερματισμού για κλήσεις σε παρόχους υπηρεσιών

Η ΕΕΤΤ εξέτασε κατά πόσον οι υπηρεσίες τερματισμού που παρέχονται για κλήσεις σε τελικούς χρήστες και για κλήσεις σε παρόχους υπηρεσιών ανήκουν στην ίδια σχετική αγορά προϊόντων, ή αν υπάρχουν λειτουργικές ή τιμολογιακές διαφορές οι οποίες υποδεικνύουν ότι οι ως άνω υπηρεσίες ανήκουν σε ξεχωριστές και διακριτές αγορές προϊόντων.

5.2.1.1 Υποκαταστασιμότητα από πλευράς ζήτησης σε επίπεδο Λιανικής

Οι κλήσεις σε τελικούς χρήστες περιλαμβάνουν συνήθως κλήσεις σε γεωγραφικούς και κινητούς αριθμούς και τερματίζονται από τον πάροχο ο οποίος ελέγχει το τερματικό σημείο με το οποίο συνδέεται ο καλούμενος αριθμός. Οι ως άνω κλήσεις, τιμολογούνται επί τη βάση της αρχής ‘ο καλών πληρώνει’.

Από την άλλη πλευρά, οι κλήσεις σε παρόχους υπηρεσιών, περιλαμβάνουν συνήθως κλήσεις σε μη-γεωγραφικούς αριθμούς. Οι εν λόγω κλήσεις περιλαμβάνουν διάφορους τύπους κλήσεων, συμπεριλαμβανομένων κλήσεων ατελούς χρέωσης (freephone), κλήσεων premium rate, κλήσεων με σύντομο κωδικό (short code), κλήσεων μεριζόμενου κόστους (shared cost) και υπηρεσίες πρόσβασης στο διαδίκτυο μέσω τηλεφωνικής επιλογής (dial-up). Οι ως άνω κλήσεις τιμολογούνται επί τη βάση διαφορετικών μοντέλων χρέωσης. Ειδικότερα, οι λιανικές χρεώσεις για υπηρεσίες ατελούς χρέωσης (freephone) επιβαρύνουν τον καλούμενο. Οι υπηρεσίες premium rate και οι υπηρεσίες σύντομου κωδικού (short code) χρεώνονται στον καλώντα, ενώ οι υπηρεσίες μεριζόμενης χρέωσης χρεώνονται τόσο στο καλώντα όσο και στον καλούμενο.

Ως εκ τούτου, η ΕΕΤΤ δεν θεωρεί ότι οι λιανικές κλήσεις σε τελικούς χρήστες και οι κλήσεις σε παρόχους υπηρεσιών είναι λειτουργικά υποκατάστατα ή ότι ασκούν μεταξύ τους τιμολογιακές πιέσεις.

5.2.1.2 Υποκαταστασιμότητα από πλευράς ζήτησης σε επίπεδο χονδρικής

Λειτουργική υποκατάστασιμότητα

Οι υπηρεσίες τερματισμού για κλήσεις σε τελικούς χρήστες και κλήσεις σε παρόχους υπηρεσιών αγοράζονται από εκκινούντες παρόχους ή παρόχους επιλογής/προεπιλογής φορέα (δηλ. οι ως άνω πάροχοι αγοράζουν υπηρεσίες τερματισμού προκειμένου να είναι σε θέση να παρέχουν σύνδεση από άκρο σε άκρο σε παρόχους λιανικών υπηρεσιών). Περαιτέρω, αυτό-παρέχονται, από τους παρόχους τερματισμού, οι οποίοι αποβλέπουν στην παροχή σύνδεσης σε παρόχους λιανικών υπηρεσιών. Ωστόσο, οι υπηρεσίες τερματισμού τόσο για κλήσεις σε τελικούς χρήστες όσο και για κλήσεις σε παρόχους υπηρεσιών είναι κατ'ουσίαν λειτουργικά ισοδύναμες.

Είναι σημαντικό να σημειωθεί ότι μια κλήση σε έναν τελικό χρήστη δύναται μόνο να τερματιστεί από τον πάροχο ο οποίος παρέχει τη σύνδεση πρόσβασης στον ως άνω χρήστη. Επιπλέον, όπως θα συζητηθεί αναλυτικά κατωτέρω, δεν είναι δυνατό για μια επιχείρηση η οποία επιθυμεί να παρέχει την ως άνω υπηρεσία τερματισμού, να αναπαράγει την λειτουργικότητα του τερματισμού συνολικής κάλυψης για κλήσεις προς τελικούς χρήστες, αγοράζοντας μια άλλη υπηρεσία.

Αντιθέτως, παρόλο που και στην περίπτωση κλήσεων προς παρόχους υπηρεσιών η κλήση πρέπει να τερματίζει στο δίκτυο από το οποίο παρέχεται η σύνδεση πρόσβασης στον συγκεκριμένο αριθμό, υπάρχουν δυναμικές στη σχέση του παρόχου υπηρεσιών και του παρόχου που προσφέρει τερματισμό που επηρεάζουν την πιθανότητα αλλαγής του παρόχου που προσφέρει τερματισμό. Το σημείο αυτό, θα αναλυθεί εκτενέστερα κατωτέρω, αναφορικά με την τιμολόγηση.

Τιμολόγηση

Τα τέλη εκκίνησης και τερματισμού κλήσεων του ΟΤΕ είναι υπό ρύθμιση από το 1999. Το 2001, υποβλήθηκε στον ΟΤΕ η υποχρέωση να αναπτύξει ένα κοστολογικό μοντέλο με βάση το Μέσο Μακροπρόθεσμο Επαυξητικό Κόστος (ΜΜΕΚ) για την τιμολόγηση της διασύνδεσης. Ο εν λόγω οργανισμός, κοστολογεί την εκκίνηση και τον τερματισμό κλήσεων επί τη βάση του μοντέλου ΜΜΕΚ από το έτος 2002. Ως εκ τούτου, οι σχετικές χρεώσεις του ΟΤΕ αποτελούν κατ'ουσίαν το αποτέλεσμα ρυθμιστικής παρέμβασης προκειμένου να καταστεί ανταγωνιστική η αγορά, και δεν πηγάζουν από διαπραγματεύσεις προκύπτουσες από την δομή και κατάσταση της αγοράς. Συνεπώς, είναι αυτονόητο ότι δεν δύναται κανείς να συνάγει επαρκή συμπεράσματα από τις υπάρχουσες χρεώσεις του ΟΤΕ για τις ως άνω υπηρεσίες.

Ωστόσο, σημειώνεται ότι υπάρχουν σαφείς διαφορές όσον αφορά τους όρους και προϋποθέσεις με τις οποίες παρέχονται οι διάφορες υπηρεσίες λιανικής και οι οποίες έχουν την δυνατότητα να επηρεάσουν την ζήτηση. Βασικά, υπάρχουν διαφορές όσον αφορά τη δομή της τιμολόγησης (και των πληρωμών) οι οποίες είναι σχετικές.²⁰ Οι ανταγωνιστικές πιέσεις της παροχής υπηρεσιών διασύνδεσης αντικατοπτρίζουν, σε σημαντικό βαθμό, την ροή των πληρωμών. Ενόψει του γεγονότος ότι οι τελικοί χρήστες και οι πάροχοι υπηρεσιών ζητούν διασύνδεση από άκρο σε άκρο, η ΕΕΤΤ εξέτασε την ως άνω ροή πληρωμών (και κίνησης) στο σύνολό της (δηλ. και για την εκκίνηση, και για την διαβίβαση και για τον τερματισμό κλήσεων). Αυτή η ροή απεικονίζεται αναλυτικά στην Ενότητα 3.3.2, ανωτέρω.

Οι λιανικές χρεώσεις για κλήσεις σε τελικούς χρήστες, καθορίζονται και συλλέγονται από τον πάροχο εκκίνησης (ή τον πάροχο επιλογής/ προεπιλογής φορέα). Η ΕΕΤΤ θεωρεί (όπως αναλύθηκε και στον ορισμό της σχετικής αγοράς για την εκκίνηση κλήσεων) ότι ο ανταγωνισμός μεταξύ των παρόχων εκκίνησης και των παρόχων επιλογής/ προεπιλογής φορέα ασκεί πίεση στις κατωτέρου σταδίου τιμές λιανικής. Ωστόσο, η δομή της λιανικής τιμολόγησης για κλήσεις σε τελικούς χρήστες ασκεί περιορισμένη έμμεση πίεση στα τέλη τερματισμού. Ειδικότερα, η εν λόγω πίεση ασκείται μόνο όταν ο πάροχος λιανικών υπηρεσιών μεταφέρει τις αυξήσεις των τελών τερματισμού στους λιανικούς παρόχους, και τους γνωστοποιεί τις ως άνω αυξήσεις, ή όταν ο συνδυασμός των χαμηλών χρεώσεων λιανικής και οι υψηλές παρακρατήσεις της εκκίνησης, οδηγούν σε έναν διακανονισμό τερματισμού για πληρωμή κάτω του κόστους του τερματισμού.

Οι λιανικές χρεώσεις για κλήσεις σε έναν πάροχο υπηρεσιών καθορίζονται από τον πάροχο υπηρεσιών (μέσω της επιλογής του αναφορικά με το είδος του αριθμού υπηρεσίας – λχ αριθμό ατελούς χρέωσης, ή αριθμό premium rate)²¹ και συλλέγονται από τον ίδιο τον πάροχο υπηρεσιών ή από τον πάροχο τερματισμού, ή από τον πάροχο εκκίνησης. Επιπροσθέτως, υπάρχει διαφορετική ροή πληρωμών μεταξύ του παρόχου τερματισμού, του παρόχου εκκίνησης και του παρόχου διαβίβασης, για τους διάφορους τύπους των κλήσεων λιανικής.

Η ανταγωνιστική πίεση των υπηρεσιών τερματισμού για κλήσεις σε παρόχους υπηρεσιών που χρεώνονται επί τη βάση της αρχής ο 'καλών πληρώνει' (λχ για πρόσβαση στο διαδίκτυο ή για αριθμούς premium rate) ασκείται από τις διαπραγματεύσεις του παρόχου εκκίνησης και του παρόχου τερματισμού. Ο ανταγωνισμός μεταξύ των παρόχων υπηρεσιών (για τους πελάτες λιανικής) ασκεί πίεση στην τιμή χρέωσης και ως εκ τούτου στο συνολικό ποσό το οποίο διανέμεται μεταξύ των παρόχων υπηρεσιών (λχ., του παρόχου εκκίνησης και του παρόχου τερματισμού).

²⁰ Η ανάλυση της ΕΕΤΤ αναφορικά με τις τιμολογιακές πιέσεις και τις ροές πληρωμών δεν απεικονίζει το αποτέλεσμα των υπάρχοντων ρυθμιστικών μέτρων. Υπο αυτή την έννοια, αποτελεί μια 'υποθετική' (Greenfield) ανάλυση.

²¹ Η αναλογία των λιανικών εσόδων που καταβάλλεται στον πάροχο υπηρεσιών (ή για την περίπτωση των κλήσεων freephone, που παρακρατείται από τον πάροχο υπηρεσιών κατόπιν πληρωμής του τερματίζοντα παρόχου) καθορίζεται κατόπιν διαπραγμάτευσης μεταξύ του παρόχου υπηρεσιών και του παρόχου τερματισμού.

Η πίεση για υπηρεσίες τερματισμού που παρέχονται για κλήσεις μεριζώμενης χρέωσης (λχ κλήσεις με αστική χρέωση) αντανακλούν τόσο την διαπραγμάτευση μεταξύ του παρόχου εκκίνησης και του παρόχου τερματισμού όσο και την ‘λιανική’ διαπραγμάτευση μεταξύ του παρόχου τερματισμού και του παρόχου υπηρεσιών (καθότι η λιανική διαπραγμάτευση επηρεάζει το μέγεθος των λιανικών εσόδων που είναι διαθέσιμα για τους παρόχους υπηρεσιών ηλεκτρονικών επικοινωνιών).

Η πίεση για τις υπηρεσίες τερματισμού που παρέχονται για κλήσεις που χρεώνονται επί τη βάση της αρχής ο ‘καλούμενος πληρώνει’ (λχ κλήσεις ατελούς χρέωσης - freephone calls) δημιουργείται από το κίνητρο που έχει ο πάροχος υπηρεσιών για να ελαχιστοποιήσει τις χρεώσεις που πληρώνει (ή για να μεγιστοποιήσει αυτές που λαμβάνει) στον πάροχο τερματισμού. Το ως άνω κίνητρο αντανακλάται άμεσα στους εμπορικούς όρους της λιανικής του σχέσης με το δίκτυο υποδοχής (τερματισμού), αλλά μόνο έμμεσα στις χρεώσεις διασύνδεσης.

Όπως σημειώθηκε ανωτέρω, η ροή εσόδων μεταξύ του παρόχου τερματισμού (ή του παρόχου υποδοχής - host) και του παρόχου υπηρεσιών αποτελούν αντικείμενο εμπορικής διαπραγμάτευσης. Αυτό φαίνεται να δημιουργεί ένα κίνητρο για τον πάροχο τερματισμού να αυξάνει το τέλος παρακράτησης για τον τερματισμό (εις βάρος της χρέωσης για την εκκίνηση) προκειμένου να μπορέσει να προσφέρει στον πάροχο υπηρεσιών ένα μεγαλύτερο ποσοστό των συνολικών εσόδων λιανικής (ή να χρεώνει τον πάροχο υπηρεσιών λιγότερο).

Ως εκ τούτου, φαίνεται ότι λόγω της έμμεσης τιμολογιακής πίεσης που ασκείται από τους παρόχους υπηρεσιών στον πάροχο τερματισμού, υπάρχει μια χωριστή αγορά για υπηρεσίες τερματισμού για κλήσεις σε παρόχους υπηρεσιών.

5.2.1.3 Υποκαταστασιμότητα από πλευράς προσφοράς σε επίπεδο Χονδρικής

Η παροχή τερματισμού για κλήσεις σε τελικούς χρήστες απαιτεί την ύπαρξη ενός εθνικού δικτύου τοπικής πρόσβασης. Αντιθέτως, η παροχή τερματισμού για κλήσεις σε παρόχους υπηρεσιών απαιτεί μη-γεωγραφικό τερματισμό και δύναται να παρέχεται ακόμα και εάν δεν υπάρχει πλήρης κάλυψη (λχ σε περιοχές μεγάλης συγκέντρωσης όπως κεντρικές περιοχές όπου βρίσκονται επιχειρήσεις και επιχειρησιακά πάρκα). Ως εκ τούτου, είναι ευκολότερο για νεοεισερχόμενους παρόχους να παρέχουν κλήσεις σε παρόχους υπηρεσιών από ότι υπηρεσίες τερματισμού για κλήσεις σε τελικούς χρήστες. Τα στοιχεία κόστους της παροχής τερματισμού σε περιοχές μεγάλης συγκέντρωσης για μεγάλο όγκο κίνησης (λχ κέντρα κλήσεων) φαίνεται ότι διαφοροποιούνται από αυτά της παροχής τερματισμού με πλήρη γεωγραφική κάλυψη για χαμηλούς όγκους κίνησης (λχ κατοικίες τελικών χρηστών).

Ένας υποθετικός μονοπωλιακός πάροχος υπηρεσιών τερματισμού κλήσεων για τελικούς χρήστες θα μπορούσε να εισέλθει στην αγορά του τερματισμού για κλήσεις σε παρόχους υπηρεσιών (μη γεωγραφικός τερματισμός) συνεπεία μιας αύξησης της τιμής έως και 10%. Ωστόσο, το αντίθετο δεν φαίνεται να ισχύει. Υπάρχουν σημαντικοί και μακροπρόθεσμοι φραγμοί εισόδου για την παροχή υπηρεσιών τερματισμού σε τελικούς χρήστες.

5.2.1.4 Συμπέρασμα

Δεδομένης της διαφορετικής ροής πληρωμών που υπάρχει στην αγορά, των διαφορετικών φραγμών εισόδου και των διαφορετικών οικονομικών κλίμακος, η ΕΕΤΤ θεωρεί ότι υφίστανται χωριστές σχετικές αγορές για τον τερματισμό κλήσεων σε τελικούς χρήστες, και τον τερματισμό κλήσεων σε παρόχους υπηρεσιών.

5.2.2 Ενιαία αγορά τερματισμού ή αγορά τερματισμού ανά δίκτυο

Κατόπιν της διαπίστωσης ότι ο τερματισμός για κλήσεις σε τελικούς χρήστες και ο τερματισμός για κλήσεις σε παρόχους δικτύων δεν εμπίπτουν στην ίδια σχετική αγορά, η ΕΕΤΤ προέβη στην εξέταση του κατά πόσον εμπίπτουν σε μόνο δύο ενιαίες αγορές (ήτοι δύο αγορές που περιλαμβάνουν πολλαπλά δίκτυα) ή εάν υπάρχουν πολλαπλές αγορές τερματισμού ανά δίκτυο.

5.2.2.1 Τερματισμός κλήσεων σε τελικούς χρήστες

Υποκαταστασιμότητα από πλευράς Ζήτησης

Λειτουργική Υποκαταστασιμότητα

Ένας σταθερός πάροχος υπηρεσιών που επιθυμεί να τερματίσει μια κλήση σε έναν τελικό χρήστη, δύναται μόνο να την τερματίσει στο δίκτυο εκείνο στο οποίο αντιστοιχεί ο αριθμός (είτε η κλήση δρομολογείται από τον πάροχο τερματισμού άμεσα από τον πάροχο εκκίνησης ή από τον πάροχο διαβίβασης).

Παρά το γεγονός ότι μια κλήση σε ένα πρόσωπο δεν είναι εναλλάξιμη (υπό τη στενή έννοια του όρου) με την κλήση σε ένα άλλο πρόσωπο, η ΕΕΤΤ δεν θεωρεί κατάλληλη την υιοθέτηση του ορισμού μιας στενής αγοράς ήτοι ενός ορισμού που θα καθόριζε ότι κάθε σταθερός αριθμός αντιστοιχεί σε μια ξεχωριστή αγορά προϊόντων. Αυτή η άποψη αντανάκλα και το γεγονός ότι οι σταθεροί πάροχοι που παρέχουν υπηρεσίες τερματισμού αδυνατούν να διαφοροποιήσουν μεταξύ καθενός από τους καλούμενους αριθμούς όσον αφορά τα τέλη τερματισμού.

Συνεπώς, ένας υποθετικός μονοπωλιακός προμηθευτής υπηρεσιών σταθερού τερματισμού, θα ήταν σε θέση να αυξήσει επικερδώς τις χρεώσεις τερματισμού του κατά 5% έως 10%.

Τιμολόγηση

Οι υπάρχουσες τιμές τερματισμού, δεν υποδεικνύουν ότι οι τιμές τερματισμού του ΟΤΕ ασκούν ανταγωνιστική πίεση στις τιμές τερματισμού των εναλλακτικών παρόχων. Οι τρέχουσες τιμές (Δεκέμβριος 2004) έχουν συγκεκριμένα ως αναφέρεται κατωτέρω.

Τιμές ΟΤΕ 2004 (ευρωλεπτά/ λεπτό)	08:00-20:00	20:00-08:00	Σάββατο	Κυριακή
Local	0,57	0,53	0,53	0,47
Single tandem	0,81	0,76	0,76	0,66
Double tandem	1,29	1,20	1,20	1,05

Αντιθέτως, οι τιμές τερματισμού των εναλλακτικών παρόχων είχαν ως εξής κατά το Σεπτέμβριο του 2004:

- 1,166 € ευρωλεπτά/λεπτό – Forthnet, A.C.N., Lannet, Telepassport και Tellas,
- 1,83 € ευρωλεπτά/ λεπτό (2,05 € ευρωλεπτά/λεπτό για μη-γεωγραφικές κλήσεις) – Vivodi,
- 1,90 € ευρωλεπτά/ λεπτό – Cosmoline,
- 1,920 € ευρωλεπτά/ λεπτό – Info-Quest, και
- 2 ή περισσότερα € ευρωλεπτά/λεπτό – Algonet, Net-One, Teledome.

Υποκαταστασιμότητα από πλευράς Προσφοράς

Προκειμένου να υπάρξει υποκαταστασιμότητα από πλευράς προσφοράς, είναι φανερό, ότι ένας νεοεισερχόμενος θα έπρεπε να λειτουργεί ένα τοπικό δίκτυο πρόσβασης πλήρους εθνικής κάλυψης που θα του επέτρεπε να τερματίζει κλήσεις και να ‘κερδίσει’ τον καλούμενο πελάτη από τον υποθετικό μονοπωλιακό πάροχο σε επίπεδο λιανικής (και να μεταφέρει τον καλούμενο αριθμό). Οι φραγμοί εισόδου ωστόσο, προκειμένου να μπορέσει κανείς να προσφέρει τερματισμό με πλήρη κάλυψη είναι ανυπέβλητοι και ουσιαστικά καθιστούν την είσοδο στην αγορά τερματισμού απαγορευτική. Ως εκ τούτου, χωρίς την ύπαρξη ενός υπάρχοντος δικτύου πρόσβασης, ένας πιθανός νεοεισερχόμενος δεν θα αντιδρούσε σε μια μικρή αλλά σημαντική μη-παροδική αύξηση τιμής.

Εμμεση τιμολογιακή πίεση από την Λιανική

Η ΕΕΤΤ δεν θεωρεί ότι υπάρχει ‘τιμολογιακή ευαισθητοποίηση’ από πλευράς τελικών χρηστών η οποία να προκύπτει είτε από ευαισθητοποίηση στις χονδρικές τιμές τερματισμού ή της αναγνώρισης από πλευράς καταναλωτή του παρόχου τερματισμού. Επίσης, στα πλαίσια αυτά, αξίζει να επισημανθεί ότι δεν υπάρχουν δημοσιευμένες πληροφορίες σχετικά με τα τέλη τερματισμού που να απευθύνονται ειδικά σε τελικούς χρήστες. Ενώ ο ΟΤΕ έχει αρχίσει πρόσφατα να ‘διακρίνει’ στους λιανικούς λογαριασμούς του (για σταθερές συνδέσεις) τα τέλη που καταβάλλονται σε κινητούς παρόχους, το ως άνω γεγονός δεν συνεισφέρει σε τίποτα παραπάνω από το να ενημερώνει τους καταναλωτές περί του ότι κάποια τέλη καταβάλλονται και σε

κινητούς παρόχους. Δεν καθιστά με άλλα λόγια ‘ευαισθητοποιημένους’ τους καταναλωτές ως προς τις σχετικές χρεώσεις του κάθε κινητού ή ως προς τις μεταβολές των χρεώσεων των κινητών παρόχων. Συνεπώς, οι περισσότεροι ‘καλούντες’ καταναλωτές δεν είναι ενήμεροι της ταυτότητας του παρόχου που τερματίζει τις κλήσεις τις οποίες κάνουν, ούτε γνωρίζουν τις όποιες τιμολογιακές διαφορές δύνανται να υπάρχουν μεταξύ των παρόχων που τερματίζουν.

Σε κάθε περίπτωση, η ‘τιμολογιακή ευαισθητοποίηση’ από πλευράς λιανικής, θα εδύνατο να επιβάλει έναν ανταγωνιστικό περιορισμό στα τέλη τερματισμού, μόνο εάν ήταν δυνατόν να ‘παρακάμψει’ κάποιος το δίκτυο τερματισμού (λχ. εάν υπάρχουν υποκατάστατα από πλευράς ζήτησης στο επίπεδο λιανικής τα οποία περιορίζουν – ή θα εδύνατο να περιορίζουν – την ικανότητα ενός παρόχου δικτύου σταθερής να αυξήσει τα τέλη τερματισμού του). Η ΕΕΤΤ δεν θεωρεί ότι επί του παρόντος υφίσταται τέτοια δυνατότητα ‘παρακάμψης’.

Συμπέρασμα

Η ΕΕΤΤ θεωρεί ότι οι σχετικές αγορές προϊόντων για υπηρεσίες τερματισμού κλήσεων προς τελικούς χρήστες σε σταθερά δίκτυα σε επίπεδο χονδρικής ορίζονται ανά μεμονωμένο σταθερό δίκτυο.

5.2.2.2 Τερματισμός κλήσεων σε παρόχους υπηρεσιών

Υποκαταστασιμότητα από πλευράς Ζήτησης

Λειτουργική υποκαταστασιμότητα

Ένας πάροχος λιανικών κλήσεων που επιθυμεί να τερματίσει μια κλήση σε έναν πάροχο υπηρεσιών, δύναται μόνο να την τερματίσει στο δίκτυο εκείνο που παρέχει τοπική πρόσβαση στον εν λόγω πάροχο υπηρεσιών. Ωστόσο, είναι σημαντικό να υπενθυμίσουμε, ότι υπάρχει μια επιπρόσθετη ‘λιανική’ διαπραγμάτευση μεταξύ του παρόχου τερματισμού και του παρόχου υπηρεσιών (η οποία επηρεάζει την κατανομή των εσόδων μεταξύ των δύο οντοτήτων). Οι πάροχοι τερματισμού (στους οποίους συγκαταλέγονται συνήθως και οι πάροχοι εκ των οποίων εκκινούν οι σχετικές κλήσεις) ανταγωνίζονται για το ‘μερίδιο αγοράς’ των παρόχων υπηρεσιών (λχ. υπόσχονται μεγαλύτερο ποσοστό εσόδων ή, εναλλακτικά, υπόσχονται μικρότερες χρεώσεις, ανάλογα με το προς τα πού κατευθύνεται η ροή πληρωμών),

Επιπροσθέτως, ένας πάροχος υπηρεσιών δύναται να εξετάσει την πιθανότητα να μεταφέρει τον αριθμό του (και την επιχειρηματική του δραστηριότητα) σε εναλλακτικούς παρόχους οι οποίοι δεν έχουν τοπικά δίκτυα πρόσβασης με πλήρη κάλυψη. Ο όγκος κίνησης που προκαλείται από τους παρόχους υπηρεσιών, σε συνδυασμό με την πιθανότητα συγκέντρωσης παρόχων υπηρεσιών σε συγκεκριμένες περιοχές, σημαίνει ότι οι φραγμοί εισόδου είναι μικρότεροι σε σχέση με τους σημαντικούς φραγμούς που υπάρχουν αναφορικά με την παροχή υπηρεσιών τερματισμού για κλήσεις σε τελικούς χρήστες.

Ενώ οι πάροχοι δεν ανταγωνίζονται επί τη βάσει κάθε κλήσης για το ‘μερίδιο αγοράς’ των παρόχων υπηρεσιών, η πιθανή ευκολία αλλαγής τείνει στη δημιουργία μιας αγοράς στην οποία διάφοροι πάροχοι δικτύων ανταγωνίζονται για την παροχή λειτουργικά υποκατάστατων υπηρεσιών τερματισμού.

Τιμολόγηση

Όπως σκιαγραφήθηκε ανωτέρω, τα τέλη τερματισμού αντανακλούν τις πιέσεις δύο διαφορετικών διαπραγματεύσεων: αυτών μεταξύ του παρόχου εκκίνησης και του παρόχου τερματισμού από τη μια πλευρά, και αυτών μεταξύ του παρόχου τερματισμού και του παρόχου υπηρεσιών από την άλλη (σημειώνεται ωστόσο, ότι η δεύτερη διαπραγμάτευση δεν εμπίπτει στο πεδίο της σχετικής αγοράς που εξετάζεται στο παρόν κείμενο). Επιπροσθέτως, είναι σημαντικό να θυμηθεί κανείς ότι είναι πιθανόν (σύμφωνα με τα όσα τονίστηκαν ανωτέρω) ο πάροχος εκκίνησης να ανταγωνιζόταν τον πάροχο τερματισμού για το ‘μερίδιο αγοράς’ των παρόχων υπηρεσιών. Επιπλέον, ο πάροχος εκκίνησης και οι άλλοι πιθανοί πάροχοι τερματισμού θα εξακολουθούν να προσπαθούν να ‘κερδίσουν’ τον πάροχο υπηρεσιών από τον πάροχο τερματισμού.

Ενόψει των ανωτέρω, η ΕΕΤΤ θεωρεί ότι θα πρέπει να δοθεί μεγάλη προσοχή στα συμπεράσματα που θα εξαχθούν από τα τέλη τερματισμού για κλήσεις σε παρόχους υπηρεσιών.

Υποκαταστασιμότητα από πλευράς Προσφοράς

Ένας νεοεισερχόμενος πάροχος υπηρεσιών τερματισμού για κλήσεις σε παρόχους υπηρεσιών δεν θα χρειαζόταν να αναπτύξει και/ή λειτουργήσει ένα δίκτυο πρόσβασης με πλήρη κάλυψη. Όπως σημειώθηκε ανωτέρω, οι πάροχοι υπηρεσιών δύναται να είναι συγκεντρωμένοι (λχ. σε επιχειρησιακά πάρκα). Επιπλέον, ο όγκος κίνησης που τερματίζει σε παρόχους υπηρεσιών είναι τόσο πιο μεγάλος από τον όγκο κίνησης που τερματίζει στις περισσότερες γραμμές πρόσβασης τελικών χρηστών, ώστε το κόστος ανάπτυξης τοπικών δικτύων πρόσβασης για παρόχους υπηρεσιών να διαφοροποιείται σημαντικά από το κόστος αναπαραγωγής τοπικών συνδέσεων πρόσβασης σε τελικούς χρήστες. Η ΕΕΤΤ θεωρεί πολύ πιθανή την είσοδο νέων παρόχων στην αγορά.

Έμμεση τιμολογιακή πίεση από πλευράς λιανικής

Όπως σημειώθηκε ανωτέρω, πρέπει να είναι κανείς ιδιαίτερα προσεκτικός κατά την εξαγωγή συμπερασμάτων σχετικά με τα πραγματικά έσοδα των παρόχων τερματισμού από κλήσεις σε παρόχους υπηρεσιών. Η ‘λιανική’ συναλλαγή που συντελείται (για την περίπτωση των υπηρεσιών που τιμολογούνται επί τη βάσει της αρχής ‘ο καλούμενος πληρώνει’), είναι μια συναλλαγή μεταξύ του παρόχου υπηρεσιών και του παρόχου τερματισμού. Οι πάροχοι υπηρεσιών είναι ‘ευαίσθητοποιημένοι’ όσον αφορά το τέλος τερματισμού, ενόψει του ότι το ως άνω

τέλος επηρεάζει το μερίδιο των λιανικών εσόδων που καταβάλλεται στον ίδιο τον πάροχο υπηρεσιών. Ωστόσο, το συμφέρον του παρόχου υπηρεσιών για μεγιστοποίηση του μεριδίου του από τα έσοδα λιανικής δεν επεκτείνεται και σε ένα γενικότερο ενδιαφέρον σχετικά με το πώς θα επιμερισθούν τα εναπομείναντα έσοδα μεταξύ των παρόχων εκκίνησης (ή των παρόχων επιλογής/ προεπιλογής φορέα) και των παρόχων τερματισμού. Αντίστοιχες πιέσεις ισχύουν επίσης, σε κάποιο βαθμό, και για υπηρεσίες που τιμολογούνται επί τη βάση της αρχής του 'μεριζόμενου κόστους' ('shared cost').

Στην περίπτωση όπου οι κλήσεις λιανικής χρεώνονται επί τη βάση της αρχής 'ο καλών πληρώνει', η ΕΕΤΤ θεωρεί ότι ο τελικός χρήστης δεν είναι ούτε άμεσα ενημερωμένος για το τέλος τερματισμού, ούτε 'ευαίσθητοποιημένος' σε αυτό.

Ως εκ τούτου, η ΕΕΤΤ κατέληξε στο συμπέρασμα ότι δεν υπάρχει έμμεση τιμολογιακή πίεση (από πλευράς λιανικής) στις υπηρεσίες τερματισμού για κλήσεις σε παρόχους υπηρεσιών.

Συμπέρασμα

Η ΕΕΤΤ θεωρεί ότι υπάρχει μια ενιαία αγορά πολλαπλών δικτύων για τον τερματισμό κλήσεων σε παρόχους υπηρεσιών. Οι φραγμοί εισόδου στην εν λόγω αγορά είναι μικρότεροι από ότι στην αγορά τερματισμού για κλήσεις σε τελικούς χρήστες, καθώς ένας εισερχόμενος δεν θα χρειαστεί να αναπτύξει ένα τοπικό δίκτυο πλήρους γεωγραφικής κάλυψης, οι πάροχοι τερματισμού ανταγωνίζονται για το 'μερίδιο αγοράς' των παρόχων υπηρεσιών και οι πάροχοι υπηρεσιών δύνανται να 'μετακινούνται' σχετικά γρήγορα μεταξύ των παρόχων τερματισμού, καταβάλλοντας ένα εύλογο κόστος.

5.3 Ένταξη του αυτό-παρεχόμενου τερματισμού στη σχετική αγορά για τερματισμό κλήσεων σε τελικούς χρήστες και σε παρόχους υπηρεσιών

Η ΕΕΤΤ εξέτασε κατά πόσο πρέπει να συμπεριληφθούν στη σχετική αγορά προϊόντος και οι υπηρεσίες τερματισμού σε επίπεδο χονδρικής οι οποίες αυτό-παρέχονται. Οι υπηρεσίες τερματισμού για κλήσεις σε τελικούς χρήστες αποτελούν συνήθως υπηρεσίες που παρέχονται εξ ιδίων μέσων από το χονδρικό άκρο ενός παρόχου δικτύων στο λιανικό του άκρο παροχής υπηρεσιών.

Η συνήθης πρακτική της Ευρωπαϊκής Επιτροπής ως προς το ως άνω θέμα, συνίσταται σε γενικές γραμμές, στον αποκλεισμό της παροχής εξ' ιδίων μέσων από τον ορισμό αγοράς. Ωστόσο, είναι απαραίτητο να αποκλίνει κανείς από αυτήν την πρακτική σε εκείνες τις περιπτώσεις όπου τα χαρακτηριστικά συγκεκριμένων αγορών είναι τέτοια, ώστε η αυτό-παροχή να ασκεί ανταγωνιστική πίεση στις πωλήσεις προς τρίτα μέρη. Το βασικό ζήτημα είναι εάν ένας υποθετικός μονοπωλιακός προμηθευτής υπηρεσιών τερματισμού σε επίπεδο χονδρικής, θα υπόκειτο σε κάποια ανταγωνιστική πίεση από καθετοποιημένους παρόχους σταθερών δικτύων, στο επίπεδο της λιανικής. Κάτι τέτοιο θα συνέβαινε εάν μια

αύξηση της τιμής του τερματισμού χονδρικής από τον υποθετικό μονοπωλιακό προμηθευτή υπηρεσιών τερματισμού σε επίπεδο χονδρικής, θα μεταφραζόταν, με τη σειρά της σε μια αύξηση της τιμής των λιανικών υπηρεσιών για την παροχή των οποίων απαιτείται το χονδρικό προϊόν. Υπό αυτές τις συνθήκες, οι πάροχοι υπηρεσιών θα έχαναν πιθανόν πελάτες από τον καθετοποιημένο μονοπωλιακό προμηθευτή υπηρεσιών τερματισμού σε επίπεδο χονδρικής. Αντίστοιχα, ο υποθετικός μονοπωλιακός πάροχος υπηρεσιών τερματισμού σε επίπεδο χονδρικής θα έχανε πωλήσεις, ενώ ο καθετοποιημένος πάροχος, τμήμα του οποίου θα παρείχε υπηρεσίες τερματισμού εξ ιδίων μέσων θα αύξανε τις πωλήσεις του.

Η ΕΕΤΤ δεν έχει υπόψη της άλλη τεχνική λύση η οποία να επιτρέπει σε μια οντότητα, πέραν του παρόχου του σχετικού δικτύου πρόσβασης, να τερματίζει κλήσεις. Όλες οι υπηρεσίες τερματισμού αυτό-παρέχονται από τους παρόχους τερματισμού και ως εκ τούτου η αυτό-παροχή πρέπει να συμπεριληφθεί στην σχετική αγορά προϊόντων.

Συμπέρασμα

Η ΕΕΤΤ θεωρεί ότι η αυτό-παροχή εξ' ιδίων μέσων υπηρεσιών τερματισμού τόσο στην περίπτωση του τερματισμού για την παροχή κλήσεων προς τελικούς χρήστες όσο και στην περίπτωση τερματισμού για την παροχή κλήσεων προς παρόχους υπηρεσιών, δεν μπορεί, σε επίπεδο αρχής, να εξαιρεθεί από τη διαδικασία ορισμού αγοράς δεδομένου ότι όλες οι υπηρεσίες τερματισμού αυτό-παρέχονται σε κάποιο βαθμό.

5.4 Σχετική γεωγραφική αγορά

Η σχετική γεωγραφική αγορά περιλαμβάνει την περιοχή εκείνη, όπου οι ενδιαφερόμενες επιχειρήσεις δραστηριοποιούνται στην προμήθεια και αγορά σχετικών προϊόντων ή υπηρεσιών αναφορικά με τις οποίες, οι συνθήκες ανταγωνισμού είναι επαρκώς ομοιογενείς με γειτονικές περιοχές και η οποία δύναται να διακριθεί από γειτονικές περιοχές διότι στις εν λόγω περιοχές οι συνθήκες ανταγωνισμού διαφέρουν σημαντικά.

Επί τη βάση αυτή, η ΕΕΤΤ θεωρεί ότι η σχετική γεωγραφική αγορά για την αγορά προϊόντων που προσδιορίστηκε ανωτέρω είναι εθνικής έκτασης και συνίσταται στην Ελληνική Επικράτεια. Η ως άνω θέση βασίζεται κυρίως στο γεγονός ότι ο κάθε πάροχος προσφέρει τις υπηρεσίες του στη σχετική αγορά με τους ίδιους όρους και προϋποθέσεις, οπουδήποτε και εάν παρέχονται αυτές (εντός της Ελληνικής Επικράτειας).

Συμπέρασμα

Η ΕΕΤΤ κατέληξε στο αρχικό συμπέρασμα ότι υπάρχει μια χωριστή σχετική εθνική γεωγραφική αγορά στην Ελλάδα για την παροχή υπηρεσιών τερματισμού.

5.5 Γενικό Συμπέρασμα

Η ΕΕΤΤ εξέτασε εάν:

- Ο τερματισμός σε επίπεδο χονδρικής κλήσεων σε τελικούς χρήστες και κλήσεων σε παρόχους υπηρεσιών ανήκουν στην ίδια σχετική αγορά προϊόντος;
- Η σχετική αγορά τερματισμού σε επίπεδο χονδρικής ορίζεται ανά δίκτυο,
- Η αυτό-παροχή τερματισμού κλήσεων συμπεριλαμβάνεται στην ίδια σχετική αγορά με αυτή του τερματισμού κλήσεων, και
- Η σχετική γεωγραφική αγορά για υπηρεσίες τερματισμού είναι εθνική.

Εξετάζοντας την υποκαταστασιμότητα του τερματισμού για κλήσεις σε τελικούς χρήστες και για κλήσεις σε παρόχους υπηρεσιών, η ΕΕΤΤ κατέληξε ότι οι υπηρεσίες λιανικής κατώτερου σταδίου δεν ασκούν τιμολογιακή πίεση η μία στην άλλη. Επιπροσθέτως, ανέλυσε τις διαφορετικές δυναμικές που υπάρχουν στον τερματισμό των ως άνω κλήσεων. Ιδίως, έλαβε υπόψη της τη σχέση του καλούμενου χρήστη και του τερματίζοντος παρόχου, και την επίδραση του τιμολογιακού διακανονισμού και των ροών εσόδων στη σχέση του παρόχου τερματισμού και του παρόχου εκκίνησης /διαβίβασης. Κατόπιν εξέτασης της υποκατάστασης από πλευράς προσφοράς, η ΕΕΤΤ κατέληξε στο συμπέρασμα ότι οι νέοι πάροχοι που επιθυμούν να παρέχουν τερματισμό για κλήσεις σε παρόχους υπηρεσιών, αντιμετωπίζουν μικρότερους φραγμούς εισόδου (για υψηλούς όγκους κίνησης) σε σχέση με τους νεοεισερχόμενους που επιθυμούν να τερματίζουν κλήσεις σε τελικούς καταναλωτές. Οι τελευταίοι συγκεκριμένα, χρειάζονται πλήρης κάλυψη για μικρούς όγκους κίνησης.

Εξετάζοντας επίσης στα ως άνω πλαίσια, εάν οι διακριτές αγορές του τερματισμού κλήσεων για τελικούς χρήστες αφενός και παρόχους υπηρεσιών αφετέρου είναι πολυδικτυακές ή αγορά ανά δίκτυο, η ΕΕΤΤ κατέληξε στο συμπέρασμα ότι οι τεχνικοί περιορισμοί του τερματισμού κλήσεων σε τελικούς χρήστες (ήτοι, ότι μόνο ο πάροχος δικτύου στον οποίο έχει εκχωρηθεί ο αριθμός δύναται να τερματίζει κλήσεις στον ως άνω αριθμό) είναι τέτοιοι που υποδεικνύουν την ύπαρξη αγορών ανά δίκτυο. Αντιθέτως, οι διαφορετικές δυναμικές της 'μετακίνησης' του καλούμενου χρήστη υποδεικνύουν ότι υπάρχει μια ενιαία πολυδικτυακή αγορά για κλήσεις σε παρόχους υπηρεσιών.

Η ΕΕΤΤ κατέληξε στο αρχικό συμπέρασμα ότι υπάρχει μια ενιαία εθνική πολυδικτυακή αγορά για τον τερματισμό κλήσεων σε παρόχους υπηρεσιών. Επιπροσθέτως, υπάρχουν πολλαπλές εθνικές αγορές ανά μεμονωμένο δίκτυο για τον τερματισμό κλήσεων σε τελικούς χρήστες. Δεδομένου ότι όλες οι υπηρεσίες τερματισμού αυτό-παρέχονται ουσιαστικά από τους παρόχους τερματισμού, η αυτό-παροχή συμπεριλαμβάνεται στην σχετική αγορά προϊόντος.

6. Σχετική Αγορά Προϊόντος για Υπηρεσίες Διαβίβασης

6.1 Εισαγωγή

Η έννοια της Διαβίβασης περιλαμβάνει όλα εκείνα τα στοιχεία της δρομολόγησης μιας κλήσης σε εθνικό επίπεδο που δεν συνιστούν εκκίνηση ή τερματισμό. Συνεπώς, η διαβίβαση περιλαμβάνει τη μεταγωγή (switched conveyance) μεταξύ των διαβιβαστικών κέντρων (switches) κλήσεων οι οποίες εκκινούν από ένα σταθερό δίκτυο στην Ελλάδα (συμπεριλαμβανομένων κλήσεων που τερματίζουν σε ένα δίκτυο κινητής στην Ελλάδα) καθώς και κλήσεων οι οποίες τερματίζουν σε ένα σταθερό δίκτυο στην Ελλάδα (συμπεριλαμβανομένων κλήσεων που εκκινούν από ένα κινητό δίκτυο στην Ελλάδα). Επιπροσθέτως, περιλαμβάνει το μέρος της εθνικής διαβίβασης μιας διεθνούς κλήσης μεταξύ υψηλών ιεραρχικών κέντρων (tandem και double tandem). Τα όρια των διαβιβαστικών υπηρεσιών στην Ελλάδα, αναλύονται εκτενώς στην Ενότητα 3.4, ανωτέρω. Στην Ελλάδα, ο ΟΤΕ είναι ο κύριος πάροχος υπηρεσιών διαβίβασης κλήσεων προς τρίτους παρόχους. Εντούτοις σημειώνεται ότι υπηρεσίες διαβίβασης κλήσεων προς τρίτους παρόχους παρέχουν και οι εταιρείες Tellas και Forthnet.

Η ανάλυση της ΕΕΤΤ όσον αφορά τη σχετική αγορά για τις χονδρικές υπηρεσίες διαβίβασης εξετάζει τους κάτωθι παράγοντες, οι οποίοι απεικονίζονται και στο Σχήμα 9:

- Εάν οι υπηρεσίες διαβίβασης εμπίπτουν σε μια χωριστή αγορά η οποία δεν περιλαμβάνει την μεταφορά από σημείο σε σημείο χωρίς δυνατότητα μεταγωγής (dedicated carriage between switches) μεταξύ διαβιβαστικών κέντρων (άμεση διασύνδεση), και
- Εάν η σχετική αγορά είναι πολυδικτυακή.
- Εάν η έμμεση πίεση κατά τη διαμόρφωση της λιανικής τιμής είναι τέτοια ώστε οι υπηρεσίες διαβίβασης κλήσεων οι οποίες παρέχονται για ίδια χρήση από έναν υποθετικό μονοπωλιακό πάροχο υφίστανται ανταγωνιστική πίεση από την παροχή υπηρεσιών από μια οντότητα με καθετοποιημένη δομή.

Χονδρικές Υπηρεσίες Διαβίβασης

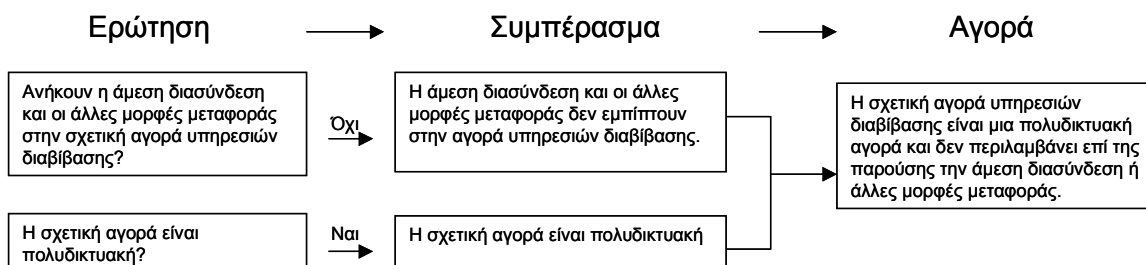

Σχήμα 9

6.2 Υποκαταστασιμότητα διαβιβαστικών υπηρεσιών διασύνδεσης και υπηρεσιών μεταφοράς από σημείο σε σημείο χωρίς δυνατότητα μεταγωγής μεταξύ διαβιβαστικών κέντρων μέσω εναλλακτικών ευκολιών

Η ΕΕΤΤ εξέτασε εάν θα έπρεπε να συμπεριληφθεί και η αυτό-παροχή διαβιβαστικών υπηρεσιών στην σχετική αγορά, ενόψει του γεγονότος ότι αρκετές επιχειρήσεις παρέχουν για ίδια χρήση υπηρεσίες διαβίβασης. Οι υπηρεσίες διαβίβασης κλήσεων δύνανται να παρασχεθούν για ίδια χρήση είτε μέσω της ανάπτυξης εναλλακτικών ευκολιών ή μέσω της απόκτησης χωρητικότητας μεταξύ κέντρων (switches).

Το βασικό ζήτημα είναι κατά πόσο διαφορές στην λειτουργικότητα, τιμή και σε άλλα χαρακτηριστικά της αυτό-παροχής υποδεικνύουν ότι ένας αγοραστής διαβιβαστικών υπηρεσιών θα αντιδρούσε σε μια αύξηση του 5 έως 10% των τιμών διαβίβασης, και θα μεταστρεφόταν στην αυτό-παροχή διαβιβαστικών υπηρεσιών χρησιμοποιώντας τη χωρητικότητα μεταξύ των τοπικών κέντρων του ΟΤΕ και των άλλων σταθερών παρόχων στην Ελλάδα (συμπεριλαμβανομένης της άμεσης διασύνδεσης).

6.2.1 Υποκαταστασιμότητα από πλευράς ζήτησης στο επίπεδο χονδρικής

Η ΕΕΤΤ εξέτασε εάν η άμεση διασύνδεση αποτελεί υποκατάστατο υπηρεσιών διαβίβασης στο επίπεδο χονδρικής. Η επένδυση που απαιτείται για άμεση διασύνδεση δεν είναι του μεγέθους που θα απαιτείτο προκειμένου να αναπαράγει κανείς το τοπικό δίκτυο πρόσβασης. Είναι συνεπώς πιθανόν, ότι οι μεγάλοι πάροχοι δικτύων θα εδύναντο να κάνουν τέτοιου είδους επενδύσεις, τουλάχιστον όσον αφορά τις οδούς δρομολόγησης υψηλής κίνησης, και να υλοποιήσουν άμεσες οδούς διασύνδεσης. Για τις περιπτώσεις όπου προέβαιναν σε μια τέτοια λύση, θα εδύναντο επίσης να παρέχουν μικρής κλίμακος υπηρεσίες διαβίβασης σε τρίτα μέρη.

Η ΕΕΤΤ εξέτασε εάν τα μισθωμένα κυκλώματα διασύνδεσης (τα οποία χρησιμοποιούνται για άμεση διασύνδεση) ανήκουν στην χονδρική αγορά διαβιβαστικών υπηρεσιών διασύνδεσης. Ένα μισθωμένο κύκλωμα διασύνδεσης είναι

μια μόνιμη σύνδεση επικοινωνίας μεταξύ δυο σημείων, αντίθετα από την παροχή χωρητικότητας μεταγωγής. Οι διαβιβαστικές υπηρεσίες διασύνδεσης παρέχουν μεταφορά, δρομολόγηση και διαβίβαση για τις κλήσεις που μεταφέρονται και που εκκινούν από το σταθερό δημόσιο τηλεφωνικό δίκτυο, οπουδήποτε και αν βρίσκεται το τοπικό διαβιβαστικό κέντρο από το οποίο εκκινούν ή στο οποίο τερματίζουν.

Η τιμολόγηση των υπηρεσιών διαβίβασης και των μισθωμένων κυκλωμάτων διασύνδεσης αντίστοιχα, αντανακλά αυτές τις λειτουργικές διαφορές. Ως εκ τούτου, η ΕΕΤΤ θεωρεί ότι υπάρχει μικρή πιθανότητα οι πάροχοι υπηρεσιών να μεταστραφούν από τις χονδρικές υπηρεσίες διαβίβασης στη χρήση μισθωμένων γραμμών και αντίστροφα, συνεπεία μια αύξησης της τιμής της τάξης του 5 έως 10%, εκτός και εάν ήδη υπάρχει υψηλός όγκος κίνησης στην συγκεκριμένη οδό. Η διασύνδεση μέσω μισθωμένων γραμμών απαιτεί επένδυση και ανάληψη υποχρεώσεων (και συνεπώς ρίσκου), καθώς και σημαντικό χρόνο και σχεδιασμό. Τα χαρακτηριστικά αυτά εξασφαλίζουν ότι τα μισθωμένα κυκλώματα διασύνδεσης δεν τιμολογούνται κατά τρόπο που εμπίπτει στο 10% της ανταγωνιστικής τιμής των υπηρεσιών διαβίβασης. Οι επιχειρήσεις που σχεδιάζουν να αποκτήσουν μισθωμένες γραμμές διασύνδεσης πρέπει να είναι σίγουρες ότι έχουν τον ελάχιστο απαιτούμενο όγκο κίνησης στη συγκεκριμένη οδό, ώστε να αξίζει να αναλάβουν το ρίσκο της επένδυσης και τα απαιτούμενα έξοδα σχεδιασμού. Επιπλέον, η άμεση διασύνδεση απαιτεί την ανάληψη σημαντικών οικονομικών υποχρεώσεων, καθώς και δεσμεύσεων σχεδιασμού και χρόνου.

Ένα επιπρόσθετο ζήτημα το οποίο πρέπει να λάβουν υπόψη οι πάροχοι οι οποίοι εξετάζουν το ενδεχόμενο της άμεσης διασύνδεσης αναφορικά με ορισμένες οδούς (ή με ορισμένους παρόχους), είναι κατά πόσον υπάρχει δυνατότητα άμεσης διασύνδεσης ενώ διατηρείται η διαβίβαση για οδούς μικρότερης κίνησης. Το πρόβλημα διατήρησης της διαβίβασης για οδούς μικρής κίνησης το αντιμετωπίζουν κυρίως οι μικροί πάροχοι, και υφίσταται κυρίως καθόσον αφορά μεταφορά κίνησης προς άλλους μικρούς παρόχους (όπου το κόστος της παροχής κυκλωμάτων για ίδια χρήση είναι κατά πολύ υψηλότερο από αυτό που απαιτείται για την αύξηση της χωρητικότητας σε μια υπάρχουσα (μεγαλύτερη) οδό). Διαφαίνεται άρα, ότι η άμεση διασύνδεση με άλλους παρόχους είναι κατ'ουσίαν αδύνατη.

Κατόπιν εξέτασης του εάν είναι δυνατή η εξ' ιδίων μέσων ανάπτυξη χωρητικότητας ή η απόκτηση χωρητικότητας, ως μέσο που θα διευκόλυνε την άμεση διασύνδεση, η ΕΕΤΤ θεωρεί ότι υπάρχει μικρή πιθανότητα άμεσης μεταστροφής ενός οριακού όγκου κίνησης διαβίβασης σε άμεση διασύνδεση ή σε μισθωμένα κυκλώματα διασύνδεσης, συνεπεία μιας αύξησης της τιμής διαβίβασης της τάξης του 5 έως 10%. Ως εκ τούτου, η ΕΕΤΤ θεωρεί ότι η άμεση διασύνδεση δεν ανήκει στην ίδια αγορά με τις χονδρικές υπηρεσίες διαβίβασης.

6.2.2 Υποκαταστασιμότητα από πλευράς προσφοράς σε επίπεδο χονδρικής

Αναφορικά με την υποκαταστασιμότητα από πλευράς προσφοράς, οι πάροχοι δικτύων που αντικατέστησαν την αγορά υπηρεσιών διαβίβασης με άμεση διασύνδεση, χρησιμοποίησαν προσφάτως και σε πολύ μικρή κλίμακα, τα μέσα παραγωγής των (ήτοι την νέα χωρητικότητα τους) προκειμένου να παρέχουν υπηρεσίες διαβίβασης σε τρίτα μέρη.

Βάση των στοιχείων που διαθέτει η ΕΕΤΤ, η εταιρεία Tellas παρέχει εθνική διαβίβαση σε διεθνή δίκτυα στον ΟΤΕ. Η εταιρεία Forthnet παρέχει διαβίβαση για κλήσεις που τερματίζουν στο δίκτυο της Vivodi και η εταιρία Αττικές Τηλεπικοινωνίες παρέχει αποκλειστικές συνδέσεις για συγκεκριμένες οδούς στις HellasOnLine, Med Nautilus, Vivodi, Acn, Telepassport, Tellas, Uunet, Cosmotelco, Lannet και Sparknet.

Ωστόσο, δεν υπάρχουν ενδείξεις ότι οι ως άνω πάροχοι θα παρείχαν συστηματικά μέρος της νέας χωρητικότητάς τους σε άλλους παρόχους που ζητούν υπηρεσίες διαβίβασης. Ενώ, κάτι τέτοιο δύναται να αλλάξει κατά την εξέλιξη της αγοράς, η ΕΕΤΤ δεν θεωρεί ότι αυτή η πιθανή παροχή θα είναι σημαντική κατά την χρονική περίοδο της παρούσας εξέτασης.

Η ΕΕΤΤ εξέτασε επίσης εάν οι πάροχοι δικτύων κινητής θα μπορούσαν να παρέχουν υπηρεσίες διαβίβασης σε οντότητες οι οποίες παρέχουν υπηρεσίες που εκκινούν ή τερματίζουν σε σταθερά δίκτυα. Όλοι οι πάροχοι δικτύων κινητής στην Ελλάδα κατέχουν άδειες σταθερής ασύρματης πρόσβασης, οι οποίες τους επιτρέπουν να αναπτύσσουν, λειτουργούν και παρέχουν ευκολίες και υπηρεσίες σταθερής τηλεφωνίας. Έχει υπάρξει σημαντική ανάπτυξη από παρόχους δικτύων κινητής οι οποίοι είναι επί της παρούσης άμεσα συνδεδεμένοι μεταξύ τους.²² Για παράδειγμα, η Ετήσια Έκθεση της Vodafone αναφέρει ότι έχει εγκαταστήσει μια STM-4 οπτική σύνδεση μεταξύ Αθήνας και Θεσσαλονίκης. Η TIM έχει εγκαταστήσει σταθερές μικροκυματικές συνδέσεις (με χωρητικότητα έως 155 Mbps) στην περιοχή της Αττικής. Η ΕΕΤΤ θεωρεί ότι οι ως άνω ευκολίες δεν χρησιμοποιούνται πλήρως από τους κινητούς παρόχους για τις ανάγκες χωρητικότητας που προκύπτουν από τα κινητά δίκτυα..

Ωστόσο, προκειμένου οι πάροχοι δικτύων κινητής να ανταγωνιστούν τον ΟΤΕ στην παροχή υπηρεσιών διαβίβασης σε τρίτα μέρη σε εθνικό επίπεδο, θα απαιτούνταν επιπρόσθετες σημαντικές επενδύσεις. Για να προβούν σε αυτές, οι πάροχοι δικτύων κινητής, θα έπρεπε να διασφαλίσουν ότι είναι σε θέση να παρέχουν την απαιτούμενη χωρητικότητα, η οποία δεν έχει χρησιμοποιηθεί, ώστε να ικανοποιήσουν την ανώτατη ζήτηση των λιανικών σταθερών υπηρεσιών, στις οδούς που σχετίζονται με σταθερούς παρόχους (αντί σε μεμονωμένες οδούς ή σε μεμονωμένη περιοχή). Συνεπώς, η ΕΕΤΤ δεν θεωρεί ότι οι πάροχοι δικτύων κινητής είναι επί της παρούσης σε θέση να παρέχουν σταθερές υπηρεσίες διαβίβασης συνεπεία μιας αύξησης της τιμής άνω του ανταγωνιστικού επιπέδου έως και 10%. Ωστόσο, μερικοί πάροχοι κινητής δύνανται να παρέχουν υπηρεσίες διαβίβασης σε κύριες οδούς και έχουν δείξει στο παρελθόν τη πρόθεσή τους να παρέχουν σταθερές υπηρεσίες σε εναλλακτικούς παρόχους. Η ΕΕΤΤ εξετάζει κατά πόσο οι δραστηριότητες των ως άνω παρόχων κινητής είναι οριακές.

²² Για παράδειγμα, ένας αριθμός παρόχων δικτύων κινητής άρχισαν να παρέχουν μισθωμένες γραμμές πριν από κάποια έτη. Ωστόσο, εκείνο το διάστημα, οι άδειές τους δεν τους επέτρεπαν την παροχή τέτοιου είδους υπηρεσιών, και τους ζητήθηκε να παύσουν τις σχετικές δραστηριότητες.

6.2.3 Συμπέρασμα

Η ΕΕΤΤ θεωρεί ότι οι διαβιβαστικές υπηρεσίες διασύνδεσης ανήκουν σε μια χωριστή αγορά προϊόντων η οποία δεν περιλαμβάνει την αυτό-παροχή υπηρεσιών διαβίβασης. Η ΕΕΤΤ εξετάζει κατά πόσο η σχετική αγορά περιλαμβάνει την παροχή υπηρεσιών διαβίβασης σε τρίτα μέρη από παρόχους κινητών δικτύων.

6.3 Η σχετική αγορά είναι μια αγορά πολυδικτυακή;

Ένας τρίτος πάροχος λιανικών υπηρεσιών μεταγωγής σε τελικούς χρήστες δεν χρειάζεται πρόσβαση σε κάθε δίκτυο στην Ελλάδα το οποίο να είναι ικανό να παρέχει υπηρεσίες διαβίβασης. Ο εν λόγω τρίτος πάροχος δύναται να παρέχει τις λιανικές του υπηρεσίες εάν έχει πρόσβαση σε υπηρεσίες διαβίβασης που του επιτρέπουν να διασφαλίζει σύνδεση μεταξύ των διαβιβαστικών κέντρων που αποτελούν το όριο της χονδρικής υπηρεσίας εκκίνησης η οποία απαιτείται για την εκκίνηση κλήσεων σε λιανικό επίπεδο και της χονδρικής υπηρεσίας τερματισμού που απαιτείται για την παροχή του τερματικού στοιχείου που είναι αναγκαίο για την από άκρο σε άκρο σύνδεση. Τις εν λόγω υπηρεσίες διαβίβασης, δύναται να τις αποκτήσει από έναν ή περισσότερους παρόχους υπηρεσιών διαβίβασης.

Ένας πάροχος δύναται να παρέχει (και αποκτά) διαβίβαση μεταξύ ενός περιορισμένου αριθμού προορισμών, εάν οι σχετικές ευκολίες δεν παρέχουν πλήρη κάλυψη. Ως εκ τούτου, είναι δυνατόν να εισέλθει στην αγορά με τμηματική κάλυψη και είναι δυνατόν να μεταφέρει σταδιακά κίνηση εκτός αγοράς, καθώς η χωρητικότητα κίνησης σε συγκεκριμένες οδούς φτάνει στο όριό της. Κάτι τέτοιο συνάγεται από τα όσα λαμβάνουν χώρα στην Ελληνική αγορά νεοεισεχομένων έως της παρούσης. Ενώ ο ΟΤΕ είναι ο κύριος πάροχος υπηρεσιών διαβίβασης σε τρίτα μέρη στην Ελλάδα, οι εταιρείες Tellas και Forthnet παρέχουν επίσης υπηρεσίες διαβίβασης σε τρίτα μέρη.

Η ΕΕΤΤ θεωρεί ότι η σχετική αγορά για τις χονδρικές υπηρεσίες διαβίβασης είναι πολυδικτυακή.

Συμπέρασμα

Η ΕΕΤΤ θεωρεί ότι υπάρχει μια ενιαία πολυδικτυακή αγορά για σταθερές υπηρεσίες διαβίβασης.

6.4 Ένταξη της αυτό-παρεχόμενης διαβίβασης στη σχετική αγορά υπηρεσιών διαβίβασης

Η ΕΕΤΤ εξέτασε κατά πόσο πρέπει να συμπεριληφθούν στη σχετική αγορά προϊόντος και οι υπηρεσίες διαβίβασης σε επίπεδο χονδρικής οι οποίες αυτό-παρέχονται. Οι υπηρεσίες διαβίβασης μπορούν να παρέχονται για ίδια χρήση από το χονδρικό άκρο ενός παρόχου δικτύων στο λιανικό του άκρο παροχής υπηρεσιών.

Η συνήθης πρακτική της Ευρωπαϊκής Επιτροπής ως προς το ως άνω θέμα, συνίσταται σε γενικές γραμμές, στον αποκλεισμό της παροχής εξ' ιδίων μέσων από τον ορισμό αγοράς. Ωστόσο, είναι απαραίτητο να αποκλίνει κανείς από αυτήν την πρακτική σε εκείνες τις περιπτώσεις όπου τα χαρακτηριστικά συγκεκριμένων αγορών είναι τέτοια, ώστε η παροχή εξ' ιδίων μέσων να ασκεί ανταγωνιστική πίεση στις πωλήσεις προς τρίτα μέρη.

Το βασικό ζήτημα είναι εάν ένας υποθετικός μονοπωλιακός προμηθευτής υπηρεσιών διαβίβασης σε επίπεδο χονδρικής, θα υπόκειτο σε κάποια ανταγωνιστική πίεση από καθετοποιημένους παρόχους σταθερών δικτύων, στο επίπεδο της λιανικής. Κάτι τέτοιο θα συνέβαινε εάν μια αύξηση της τιμής της χονδρικής υπηρεσίας διαβίβασης από τον υποθετικό μονοπωλιακό προμηθευτή υπηρεσιών διαβίβασης, θα οδηγούσε, με τη σειρά της, σε μια αύξηση της τιμής των λιανικών υπηρεσιών για την παροχή των οποίων απαιτείται το χονδρικό προϊόν. Υπό αυτές τις συνθήκες, οι πάροχοι υπηρεσιών θα έχαναν πιθανόν πελάτες από τον καθετοποιημένο μονοπωλιακό προμηθευτή υπηρεσιών διαβίβασης σε επίπεδο χονδρικής. Αντίστοιχα, ο υποθετικός μονοπωλιακός πάροχος υπηρεσιών διαβίβασης σε επίπεδο χονδρικής θα έχανε πωλήσεις, ενώ ο καθετοποιημένος πάροχος τμήμα του οποίου θα παρείχε υπηρεσίες διαβίβασης εξ' ιδίων μέσων θα αύξανε τις πωλήσεις του.

Η ΕΕΤΤ επισημαίνει ότι το κόστος διαβίβασης ανέρχεται σε ένα μικρό μέρος των χρεώσεων υπηρεσιών λιανικής. Η ΕΕΤΤ θεωρεί ότι δεν είναι πιθανό, μια αύξηση των τιμών της τάξης του 10% στις υπηρεσίες διαβίβασης, να οδηγούσε σε μια σημαντική αύξηση των χρεώσεων λιανικής στην κατώτερου σταδίου αγορά. Ως εκ τούτου, δεν θεωρεί ότι ένας καθετοποιημένος πάροχος σταθερού δικτύου ασκεί τιμολογιακή πίεση σε έναν υποθετικό μονοπωλιακό προμηθευτή.

Συμπέρασμα

Η ΕΕΤΤ θεωρεί ότι η αυτό-παροχή υπηρεσιών διαβίβασης μπορεί, σε επίπεδο αρχής, να εξαιρεθεί από τον ορισμό της αγοράς δεδομένου ότι ένας καθετοποιημένος πάροχος σταθερού δικτύου ασκεί τιμολογιακή πίεση σε έναν υποθετικό μονοπωλιακό προμηθευτή.

6.5 Η σχετική γεωγραφική αγορά

Η σχετική γεωγραφική αγορά περιλαμβάνει την περιοχή εκείνη στην οποία οι σχετικές επιχειρήσεις δραστηριοποιούνται στην παροχή και αγορά σχετικών προϊόντων ή υπηρεσιών αναφορικά με τις οποίες οι συνθήκες ανταγωνισμού είναι επαρκώς ομοιογενείς και δύνανται να διακριθούν από άλλες γειτονικές περιοχές.

Επί τη βάση αυτή, η ΕΕΤΤ θεωρεί ότι η σχετική γεωγραφική αγορά για το σχετικό προϊόν της διαβίβασης που ορίστηκε ανωτέρω, είναι εθνική στο εύρος της και συνίσταται στην Ελληνική επικράτεια. Η ως άνω θέση βασίζεται κυρίως στο γεγονός

ότι ο ΟΤΕ παρέχει τις υπηρεσίες του μέσα στην ως άνω σχετική αγορά σε εθνική βάση, με τους ίδιους όρους και προϋποθέσεις και με τις ίδιες τιμές. Για την περίπτωση όπου άλλες υπηρεσίες δύνανται να παρέχονται από άλλους παρόχους σε βάση μικρότερη της εθνικής, οι ως άνω υπηρεσίες ανταγωνίζονται τις υπηρεσίες του ΟΤΕ σε εθνικό επίπεδο.

Συμπέρασμα

Η ΕΕΤΤ θεωρεί ότι υπάρχει μια χωριστή εθνική αγορά στην Ελλάδα για την παροχή υπηρεσιών διαβίβασης.

6.6 Γενικό συμπέρασμα

Η ΕΕΤΤ εξέτασε τους κάτωθι παράγοντες προκειμένου να προβεί στον ορισμό της σχετικής αγοράς για υπηρεσίες διαβίβασης:

- Εάν οι υπηρεσίες διαβίβασης εμπίπτουν σε μια χωριστή αγορά η οποία δεν περιλαμβάνει την μεταφορά από σημείο σε σημείο χωρίς δυνατότητα μεταγωγής (dedicated carriage between switches) μεταξύ διαβιβαστικών κέντρων (άμεση διασύνδεση),
- Εάν η σχετική αγορά είναι πολυδικτυακή,
- Εάν η έμμεση πίεση κατά τη διαμόρφωση της λιανικής τιμής είναι τέτοια ώστε οι υπηρεσίες διαβίβασης κλήσεων οι οποίες παρέχονται για ίδια χρήση από έναν υποθετικό μονοπωλιακό πάροχο υφίστανται ανταγωνιστική πίεση από την παροχή από μια οντότητα με καθετοποιημένη δομή,
- Το εύρος της σχετικής γεωγραφικής αγοράς.

Συγκεκριμένα, η ΕΕΤΤ ήλεγξε πρωταρχικώς εάν οι υπηρεσίες διαβίβασης και οι υπηρεσίες μετάδοσης μέσω εναλλακτικών ευκολιών (μετάδοση μέσω μισθωμένων γραμμών) ανήκουν στην ίδια αγορά υπηρεσιών. Κατέληξε στο συμπέρασμα ότι ενόψει του επί του παρόντος όγκου κίνησης των εναλλακτικών παρόχων και της τιμολογιακής διαφοροποίησης μεταξύ των μισθωμένων γραμμών από τη μια πλευρά και των υπηρεσιών διαβίβασης από την άλλη, οι υπηρεσίες μετάδοσης μέσω εναλλακτικών ευκολιών δεν ασκούν τιμολογιακή πίεση στις υπηρεσίες διαβίβασης.

Επιπλέον, η ΕΕΤΤ διαμόρφωσε την άποψη ότι η εναλλακτική δικτυακή κάλυψη είναι τέτοια, που οι ως άνω ευκολίες θα εδύναντο να παρέχονται μόνο σε περιορισμένες οδούς στην Ελλάδα, και άρα οι εναλλακτικοί πάροχοι θα έπρεπε να αποκτούν διαβίβαση για όλες τις υπόλοιπες οδούς. Παρότι οι εναλλακτικοί πάροχοι δύνανται να υιοθετήσουν (και υιοθετούν) μια τέτοια 'μικτή' λύση, η ΕΕΤΤ θεωρεί ότι οι ως άνω 'τμηματικές' ευκολίες δεν ασκούν τιμολογιακή πίεση στις υπηρεσίες διαβίβασης.

Βάσει των ανωτέρω, η ΕΕΤΤ κατέληξε στο αρχικό συμπέρασμα ότι υπάρχει μια ενιαία σχετική εθνική πολυδικτυακή αγορά προϊόντων για υπηρεσίες διαβίβασης η οποία δεν περιλαμβάνει την αυτό-παροχή διαβίβασης.



Η απευθείας σύνδεση δεν ανήκει στην ίδια αγορά προϊόντων με την υπηρεσίες διαβίβασης σε χονδρικό επίπεδο. Η ΕΕΤΤ εξετάζει κατά πόσο η σχετική αγορά περιλαμβάνει την παροχή υπηρεσιών διαβίβασης σε τρίτα μέρη από παρόχους κινητών δικτύων.

7. Ερωτήσεις Διαβούλευσης

- 7.1 Συμφωνείτε με την εξέταση της ΕΕΤΤ αναφορικά με την σχετική αγορά προϊόντων για υπηρεσίες εκκίνησης σε σταθερά δίκτυα; Παρακαλούμε αιτιολογείστε την απάντησή σας.
- 7.2 Συμφωνείτε ότι υπάρχει μια ενιαία σχετική αγορά για υπηρεσίες εκκίνησης κλήσεων σε σταθερά δίκτυα, ήτοι μια αγορά που περιλαμβάνει όλα τα δίκτυα; Παρακαλούμε όπως αναπτύξετε τις θέσεις σας.
- 7.3 Συμφωνείτε ότι η σχετική γεωγραφική αγορά για υπηρεσίες εκκίνησης είναι η Ελληνική επικράτεια; Παρακαλούμε αναπτύξτε τις θέσεις σας.
- 7.4 Συμφωνείτε με την εξέταση της ΕΕΤΤ αναφορικά με την σχετική αγορά για υπηρεσίες τερματισμού κλήσεων; Παρακαλούμε αιτιολογείστε την απάντησή σας.
- 7.5 Συμφωνείτε ότι υπάρχει μια ενιαία σχετική αγορά για υπηρεσίες τερματισμού κλήσεων σε σταθερά δίκτυα, ήτοι μια αγορά που περιλαμβάνει όλα τα δίκτυα; Παρακαλούμε όπως αναπτύξετε τις θέσεις σας.
- 7.6 Συμφωνείτε ότι υπάρχει μια αγορά τερματισμού ανά δίκτυο για τις υπηρεσίες τερματισμού κλήσεων σε τελικούς χρήστες; Παρακαλούμε αιτιολογείστε την απάντησή σας.
- 7.7 Συμφωνείτε ότι η σχετική γεωγραφική αγορά για υπηρεσίες τερματισμού είναι η Ελληνική Επικράτεια; Παρακαλούμε αναπτύξτε την απάντησή σας.
- 7.8 Συμφωνείτε με την εξέταση της ΕΕΤΤ αναφορικά με την σχετική αγορά για υπηρεσίες διαβίβασης κλήσεων; Παρακαλούμε αναπτύξτε την απάντησή σας.
- 7.9 Συμφωνείτε ότι στην Ελλάδα υπάρχει περιορισμένη προσφορά υπηρεσιών διαβίβασης σε τρίτα μέρη από πλευράς εναλλακτικών παρόχων; Παρακαλούμε όπως θεμελιώσετε την απάντησή σας με σχετικά στοιχεία όγκου κίνησης και εσόδων.
- 7.10 Πιστεύετε ότι οι πάροχοι δικτύων κινητής έχουν επί του παρόντος επαρκή κάλυψη που να τους επιτρέπει να παρέχουν σταθερές υπηρεσίες διαβίβασης στην Ελλάδα; Σε περίπτωση που διαφωνείτε με την προηγούμενη ερώτηση, πιστεύετε ότι οι πάροχοι δικτύων κινητής θα βρίσκονται στην ίδια θέση τα επόμενα δύο χρόνια; Παρακαλούμε όπως θεμελιώσετε τη θέση σας με σχετικά στοιχεία κάλυψης και χωρητικότητας.
- 7.11 Συμφωνείτε ότι υπάρχει μια ενιαία σχετική αγορά για υπηρεσίες διαβίβασης σε σταθερά δίκτυα, ήτοι μια αγορά που περιλαμβάνει όλα τα δίκτυα; Παρακαλούμε αναλύστε τις θέσεις σας.
- 7.12 Συμφωνείτε ότι η σχετική γεωγραφική αγορά για υπηρεσίες διαβίβασης είναι η Ελληνική Επικράτεια; Παρακαλούμε όπως αναλύσετε την απάντησή σας.

Παράρτημα 1 – Γλωσσάριο Όρων²³.

- **Συνεγκατάσταση** Η παροχή από έναν πάροχο Α σε έναν πάροχο Β πρόσβασης σε υλική υποδομή (ιδίως φυσικό χώρο και φυσικές εγκαταστάσεις) η οποία επιτρέπει στον πάροχο Β να εγκαταστήσει εξοπλισμό στις εγκαταστάσεις του παρόχου Α.
- **Χάλκινοι Τοπικοί Βρόχοι** Τοπικός βρόχος σημαίνει το φυσικό συνεστραμένο ζεύγος μεταλλικής ζεύξης που συνδέει το σημείο τερματισμού του δικτύου στις εγκαταστάσεις του συνδρομητή με το βασικό πλαίσιο διανομής (main distribution frame) ή αντίστοιχη ευκολία στο σταθερό δημόσιο τηλεφωνικό δίκτυο.
- **DSL** Η τεχνολογία DSL (Digital Subscriber Line) επιτρέπει τη χρήση χάλκινου καλωδίου για μεταφορά δεδομένων με υψηλή ταχύτητα.
- **Οπτική Ίνα** Η πλαστική ή γυάλινη (silicon dioxide) ίνα, η οποία χρησιμοποιείται για τη μετάδοση πληροφοριών με τη χρήση υπέρυθρων ή ορατού φωτός ως μέσου μεταφοράς (συνήθως laser).
- **Σταθερή Ασύρματη Πρόσβαση (ΣΑΠ)** Η χρήση ασύρματης τεχνολογίας για την παροχή υπηρεσιών ηλεκτρονικών επικοινωνιών σε τελικούς χρήστες.
- **Φραγμοί Εισόδου** Το επιπρόσθετο κόστος που πρέπει να υποστούν οι εισερχόμενοι στην αγορά σε σχέση με τις επιχειρήσεις που ήδη λειτουργούν σε αυτή, ή άλλοι παράγοντες οι οποίοι επιτρέπουν στον κοινοποιημένο φορέα εκμετάλλευσης να διατηρεί τιμές άνω του ανταγωνιστικού επιπέδου αποτρέποντας έτσι την είσοδο στην αγορά.
- **Τοπικό Κέντρο** Το τηλεφωνικό κέντρο στο οποίο είναι άμεσα

²³ Οι παρακάτω επεξηγήσεις αποδίδουν το περιεχόμενο λέξεων ή φράσεων που χρησιμοποιούνται από την ΕΕΤΤ στο κείμενο της παρούσας διαβούλευσης, παρέχονται αποκλειστικά για λόγους καλύτερης κατανόησης του εν λόγω κειμένου και δεν συνιστούν νομικούς ορισμούς των σχετικών λέξεων ή φράσεων



- (Local exchange)** συνδεδεμένοι οι πελάτες, συνήθως μέσω ενός απομακρυσμένου συγκεντρωτή.
- **Άμεση πρόσβαση** Η περίπτωση σύμφωνα με την οποία ένας πελάτης είναι άμεσα συνδεδεμένος με το δίκτυο ενός τηλεπικοινωνιακού παρόχου μέσω σταθερής σύνδεσης.
 - Έμμεση πρόσβαση** Η περίπτωση σύμφωνα με την οποία ένας πελάτης αποκτά σύνδεση με το δίκτυο ενός παρόχου μέσω επιλογής ή προεπιλογής φορέα. Οι ως άνω κλήσεις τιμολογούνται συνήθως από τον πάροχο έμμεσης πρόσβασης.
 - **Διασύνδεση** Η σύνδεση (άμεση ή έμμεση) ενός Δημόσιου δικτύου Ηλεκτρονικών Επικοινωνιών με ένα άλλο δίκτυο, η οποία επιτρέπει στα πρόσωπα που τα χρησιμοποιούν:
 - α) να επικοινωνούν με τους χρήστες του άλλου δικτύου, ή
 - β) να χρησιμοποιούν τις υπηρεσίες που παρέχονται μέσω του άλλου δικτύου (είτε από τον πάροχο του αυτού δικτύου ή από τρίτο πρόσωπο);
 - **Μέσο Μακροπρόθεσμο Επαυξητικό Κόστος (ΜΜΕΚ)** Το κόστος το οποίο προκαλείται εκ της παροχής ενός συγκεκριμένου προϊόντος/ μονάδος, υπολογιζόμενο επί τη βάση μιας μακροπρόθεσμης προβολής και επί τη βάση της υπόθεσης ότι έχουν ήδη παραχθεί ορισμένες μονάδες. Ο όρος 'μακροπρόθεσμο' σημαίνει τον χρονικό ορίζοντα κατά τον οποίο κάθε κόστος είναι μεταβλητό.