

**Δημόσια διαβούλευση της ΕΕΤΤ για την ανάλυση  
αγοράς και τις προτεινόμενες κανονιστικές  
υποχρεώσεις για την αγορά χονδρικών υπηρεσιών  
Ευρυζωνικής Πρόσβασης (αγορά υπ. αρ. 12, Σύστασης  
Ευρωπαϊκής Επιτροπής)**

**Δεκέμβριος, 2005**

**Μαρούσι**



## ΠΙΝΑΚΑΣ ΠΕΡΙΕΧΟΜΕΝΩΝ

1.Σύνοψη	4
2.Εισαγωγή	7
2.1. Στόχοι βάσει του Νέου Καθεστώτος Ηλεκτρονικών Επικοινωνιών	7
2.2. Κανονιστικό Πλαίσιο	7
2.3. Η Διαδικασία της ΕΕΤΤ	9
2.4. Δημόσια Διαβούλευση	10
2.5. Δομή του Κειμένου της Διαβούλευσης	10
3.Ανάλυση Αγοράς	12
3.1. Ιστορικό	12
3.2. Μερίδια Αγοράς	13
3.3. Πιθανός Ανταγωνισμός και Φραγμοί Εισόδου και Ανάπτυξης	15
3.4. Απουσία Αντισταθμιστικής Αγοραστικής Ισχύος	18
3.5. Πρακτικές που βλάπτουν τον Ανταγωνισμό	19
3.6. Δυναμική της Αγοράς	21
3.7. Αρχικά Συμπεράσματα	23
4.Ερωτήσεις Διαβούλευσης Σχετικά Με την Ανάλυση Αγοράς	24
5.Προτεινόμενες Κανονιστικές Υποχρεώσεις	25



5.1.	Χονδρική Ευρυζωνική Πρόσβαση.....	25
5.2.	Ανάγκη Ex ante Ρύθμισης.....	27
5.3.	Προβλήματα Ανταγωνισμού.....	30
5.4.	Δυνατές Κανονιστικές Υποχρεώσεις Βάσει της Οδηγίας για την Πρόσβαση.....	34
5.5.	Υφιστάμενες Κανονιστικές Υποχρεώσεις .....	37
5.6.	Κατευθύνσεις για την Επιλογή Υποχρεώσεων .....	38
5.7.	Προτεινόμενες Κανονιστικές Υποχρεώσεις .....	39
5.7.1.	Υποχρέωση πρόσβασης και χρήσης ειδικών ευκολιών δικτύου.....	39
5.7.2.	Υποχρέωση Αμεροληψίας (Μη Διακριτικής Μεταχείρισης).....	46
5.7.3.	Υποχρέωση Διαφάνειας.....	47
5.7.4.	Λογιστικός διαχωρισμός.....	52
5.7.5.	Υποχρέωση Ελέγχου Τιμών και Κοστολόγησης .....	55
6.	Περίληψη προτεινόμενων ρυθμιστικών υποχρεώσεων .....	60
7.	Ερωτήσεις της Διαβούλευσης Σχετικά με τις Κανονιστικές Υποχρεώσεις.....	64
8.	Παράρτημα 1 – Προσφορά Αναφοράς Χονδρικής Ευρυζωνικής Πρόσβασης (Reference Broadband Offer, RBO).....	66
9.	Παράρτημα 2 – Γλωσσάριο Όρων.....	68

## 1. Σύνοψη

Σύμφωνα με το νέο κανονιστικό πλαίσιο ηλεκτρονικών επικοινωνιών, η ΕΕΤΤ καλείται να ορίσει σχετικές αγορές λαμβάνοντας υπόψη τις εθνικές συνθήκες, ιδίως να ορίσει τις σχετικές γεωγραφικές αγορές στην Ελληνική επικράτεια, ακολουθώντας τη διαδικασία ορισμού αγορών όπως περιγράφεται στην *Οδηγία Πλαίσιο*. Στα πλαίσια της δημόσιας διαβούλευσης που δημοσιεύθηκε το Μάρτιο του 2005 παρουσιάστηκε από την ΕΕΤΤ ο αρχικός ορισμός της αγοράς χονδρικής ευρυζωνικής πρόσβασης<sup>1</sup> (ΧΕΠ). Κατόπιν τούτου ελήφθησαν τα σχόλια των συμμετεχόντων στην εν λόγω διαβούλευση και παρασχέθηκαν από την ΕΕΤΤ απαντήσεις στα ανωτέρω σχόλια - παρατηρήσεις. Στα πλαίσια αυτά οριστικοποιήθηκε ο ορισμός της υπό εξέτασης αγοράς.

Σε συνέχεια της διαδικασίας ορισμού αγοράς, η ΕΕΤΤ καλείται να διεξάγει ανάλυση της σχετικής αγοράς προκειμένου να αποφασίσει εάν η αγορά είναι ανταγωνιστική. Το Άρθρο 16 της *Οδηγίας Πλαίσιο* ορίζει ότι η ανάλυση αγοράς θα πρέπει να διεξαχθεί το συντομότερο δυνατόν αφού η ΕΕΤΤ ορίσει μια σχετική αγορά. Τέλος, στο βαθμό που η ΕΕΤΤ διαπιστώνει ότι μια σχετική αγορά δεν είναι ανταγωνιστική, καλείται να επιβάλλει τις κατάλληλες υποχρεώσεις στους παρόχους που έχουν ορισθεί ως έχοντες Σημαντική Ισχύ στην Αγορά («ΣΙΑ»).

Το αποτέλεσμα της ανάλυσης αγοράς της ΕΕΤΤ είναι ότι ο ΟΤΕ θα πρέπει να ορισθεί ως πάροχος με ΣΙΑ στην αγορά της χονδρικής ευρυζωνικής πρόσβασης. Τα αποτελέσματα της ανάλυσης της ΕΕΤΤ βασίζονται στις εξής διαπιστώσεις:

---

<sup>1</sup> Οι υπηρεσίες πρόσβασης υψηλής ταχύτητας bitstream (παροχή υπηρεσιών DSL από τον κυρίαρχο πάροχο) συνίστανται στην εγκατάσταση μιας σύνδεσης πρόσβασης υψηλής ταχύτητας στις εγκαταστάσεις του πελάτη (π.χ. εγκαθιστώντας εξοπλισμό ADSL και προγραμματίζοντας το δίκτυο τοπικής πρόσβασης) το οποίο διατίθεται σε τρίτους παρόχους υπηρεσιών, προκειμένου να τους επιτρέψει να παρέχουν λιανικές υπηρεσίες υψηλών ταχυτήτων στους πελάτες. Ο πάροχος bitstream δύναται επίσης να παρέχει υπηρεσίες μετάδοσης για μεταφορά σε «υψηλότερο» επίπεδο στην ιεραρχία του δικτύου, όπου οι πάροχοι υπηρεσιών μπορεί να διαθέτουν ήδη κάποιο σημείο παρουσίας (π.χ. σε επίπεδο κόμβου transit), επίσης γνωστές ως υπηρεσίες μετάδοσης «backhaul».



- ο ΟΤΕ κατέχει μονοπωλιακή θέση όσον αφορά την παροχή χονδρικής ευρυζωνικής πρόσβασης στην Ελλάδα (δηλαδή, ο ΟΤΕ έχει μερίδιο 100% στη σχετική αγορά),
- υφίσταται περιορισμένη πιθανότητα ύπαρξης ανταγωνισμού (βραχυπρόθεσμα ή μεσοπρόθεσμα) ικανού να ασκήσει ανταγωνιστική πίεση στον ΟΤΕ, δεδομένων των σημαντικών επενδύσεων που απαιτούνται, προκειμένου να εισέλθουν τρίτοι στην αγορά
- δεν υφίσταται αντισταθμιστική αγοραστική ισχύς από την πλευρά των πελατών χονδρικής, όπως αποδεικνύεται από την ιστορικά υψηλή τιμολογιακή δομή του ΟΤΕ.

Προκειμένου να αντιμετωπισθεί η έλλειψη αποτελεσματικού ανταγωνισμού στη σχετική αγορά, η ΕΕΤΤ προτείνει ο ΟΤΕ να υπόκειται σε μια σειρά κανονιστικών υποχρεώσεων σχετικά με την παροχή χονδρικής ευρυζωνικής πρόσβασης, οι οποίες συνίστανται, μεταξύ άλλων, στα εξής:

- Υποχρέωση παροχής πρόσβασης και χρήσης συγκεκριμένων ευκολιών δικτύου, η οποία θα διευρύνει τις επιλογές που έχουν στην διάθεσή τους οι ανταγωνιστές του ΟΤΕ,
- Υποχρέωση μη διακριτικής μεταχείρισης, προς όφελος του λιανικού τμήματος του ΟΤΕ (συμπεριλαμβανομένων των θυγατρικών του και συνδεδεμένων με αυτόν επιχειρήσεων),
- Σειρά υποχρεώσεων διαφάνειας υπό διάφορες μορφές, συμπεριλαμβανομένης της υποχρέωσης Προσφοράς Αναφοράς για τη Χονδρική Παροχή Ευρυζωνικής Πρόσβασης και της χρήσης Βασικών Δεικτών Απόδοσης (Key Performance Indicators (KPIs)) προκειμένου να διασφαλίζεται η μη διακριτική μεταχείριση,
- Υποχρέωση λογιστικού διαχωρισμού για τις δραστηριότητες του ΟΤΕ που σχετίζονται με την παροχή χονδρικής ευρυζωνικής πρόσβασης, και
- Υποχρέωση ελέγχου τιμών και κοστολόγησης που αποσκοπούν στο να διασφαλίσουν ότι η τιμολογιακή πολιτική του ΟΤΕ δεν οδηγεί κυρίως σε συμπίεση περιθωρίου κέρδους. Η θέσπιση των υποχρεώσεων αυτών απαιτεί την υιοθέτηση συγκεκριμένων μεθοδολογιών κοστολόγησης και λογιστικού διαχωρισμού.

Η παρούσα διαβούλευση παρουσιάζει τα αρχικά συμπεράσματα της ΕΕΤΤ αναφορικά με την ανάλυση της αγοράς χονδρικής ευρυζωνικής πρόσβασης και τις κανονιστικές υποχρεώσεις

που πρέπει να επιβληθούν στους παρόχους με ΣΙΑ στην ως άνω σχετική αγορά. Η ΕΕΤΤ προσκαλεί όλους τους ενδιαφερόμενους φορείς της αγοράς να υποβάλουν τα σχόλιά τους αναφορικά με τα ανωτέρω ζητήματα.

## 2. Εισαγωγή

### 2.1. Στόχοι βάσει του Νέου Καθεστώτος Ηλεκτρονικών Επικοινωνιών

Το Άρθρο 8 της *Οδηγίας Πλαίσιο* θέτει ως στόχους που διέπουν τη δράση της ΕΕΤΤ κατά την άσκηση των καθηκόντων της στον τομέα της παροχής δικτύων ή/ και υπηρεσιών ηλεκτρονικών επικοινωνιών:

- (i) την προώθηση του ανταγωνισμού
- (ii) τη συμβολή στην ανάπτυξη της εσωτερικής αγοράς, και
- (iii) την προώθηση των συμφερόντων των χρηστών εντός της Ευρωπαϊκής Ένωσης.

Η παρούσα ανάλυση συνάδει με τους στόχους αυτούς, καθώς η ΕΕΤΤ επιδιώκει να προωθήσει τον ανταγωνισμό διασφαλίζοντας το μέγιστο όφελος για τους τελικούς χρήστες σε επίπεδο τιμής, επιλογών και ποιότητας.

### 2.2. Κανονιστικό Πλαίσιο

Σύμφωνα με το νέο κανονιστικό πλαίσιο ηλεκτρονικών επικοινωνιών και δικτύων,<sup>2</sup> η ΕΕΤΤ καλείται να ορίσει σχετικές αγορές στον τομέα των ηλεκτρονικών επικοινωνιών

---

<sup>2</sup> Το νέο ρυθμιστικό πλαίσιο για τα δίκτυα και τις υπηρεσίες ηλεκτρονικών επικοινωνιών, το οποίο αποτελείται από την Οδηγία 2002/21/ΕΚ του Ευρωπαϊκού Κοινοβουλίου και του Συμβουλίου σχετικά με κοινό κανονιστικό πλαίσιο για τα δίκτυα και τις υπηρεσίες ηλεκτρονικών επικοινωνιών, («η *Οδηγία Πλαίσιο*»), Ε.Ε. 2002 L 108/33, και τέσσερις άλλες Οδηγίες (συλλογικά αναφέρονται ως οι «*Ειδικές Οδηγίες*»), που είναι οι εξής: Οδηγία 2002/20/ΕΚ του Ευρωπαϊκού Κοινοβουλίου και του Συμβουλίου για την Αδειοδότηση των δικτύων και υπηρεσιών ηλεκτρονικών επικοινωνιών, («η *Οδηγία για την Αδειοδότηση*»), ΕΕ 2002 L 108/21, Οδηγία 2002/19/ΕΚ του Ευρωπαϊκού Κοινοβουλίου και του Συμβουλίου σχετικά με την πρόσβαση σε δίκτυα ηλεκτρονικών επικοινωνιών και συναφείς ευκολίες, καθώς και με τη διασύνδεσή τους («η *Οδηγία για την Πρόσβαση*»), ΕΕ 2002 L 108/7, Οδηγία 2002/22/ΕΚ του Ευρωπαϊκού Κοινοβουλίου και του Συμβουλίου για την καθολική υπηρεσία και τα δικαιώματα των χρηστών όσον αφορά δίκτυα και υπηρεσίες ηλεκτρονικών επικοινωνιών, («η *Οδηγία για την Καθολική Υπηρεσία*»), ΕΕ 2002 L 108/51, και η Οδηγία 2002/58/ΕΚ του Ευρωπαϊκού Κοινοβουλίου και του Συμβουλίου σχετικά με την

λαμβάνοντας υπόψη τις εθνικές συνθήκες, ιδίως να ορίσει σχετικές γεωγραφικές αγορές στην ελληνική επικράτεια, ακολουθώντας τη διαδικασία ορισμού αγορών που περιγράφεται στην *Οδηγία Πλαίσιο*.<sup>3</sup> Για το σκοπό αυτό, η ΕΕΤΤ διενήργησε δημόσια διαβούλευση σχετικά με τον ορισμό της αγοράς χονδρικής ευρυζωνικής πρόσβασης<sup>4</sup> στις 3 Μαρτίου 2005 και κάλεσε όλα τα ενδιαφερόμενα μέρη να απαντήσουν στην διαβούλευση αυτή έως τις 4 Απριλίου 2005.

Επιπλέον, η ΕΕΤΤ καλείται να διεξάγει ανάλυση των σχετικών αγορών προκειμένου να εκτιμήσει κατά πόσον υφίσταται ή όχι σε αυτές αποτελεσματικός ανταγωνισμός.<sup>5</sup> Για τις περιπτώσεις εκείνες που διαπιστώνει ότι η σχετική αγορά δεν είναι επαρκώς ανταγωνιστική (δηλαδή υπάρχουν μία ή περισσότερες επιχειρήσεις που διαθέτουν σημαντική ισχύ στην αγορά (ΣΙΑ)), η ΕΕΤΤ οφείλει σύμφωνα με την *Οδηγία Πλαίσιο* να καθορίσει τις επιχειρήσεις με ΣΙΑ στην αγορά αυτή και να τους επιβάλει τις κατάλληλες ρυθμιστικές υποχρεώσεις.<sup>6</sup> Εναλλακτικά, όπου διαπιστώνει ότι η σχετική αγορά είναι επαρκώς ανταγωνιστική, με βάση την *Οδηγία Πλαίσιο*, η ΕΕΤΤ δεν επιβάλλει νέες ρυθμιστικές υποχρεώσεις και εάν έχει επιβάλει τέτοιες στο παρελθόν, θα πρέπει να τις άρει και να απέχει από το να επιβάλει στις εν λόγω επιχειρήσεις νέες υποχρεώσεις.<sup>7</sup>

---

επεξεργασία προσωπικών δεδομένων και την προστασία της ιδιωτικής ζωής στον τομέα των ηλεκτρονικών επικοινωνιών, («*η Οδηγία για την Ιδιωτική Ζωή και τις Ηλεκτρονικές Επικοινωνίες*»), ΕΕ 2002 L 201/37. Τέσσερις οδηγίες της Ευρωπαϊκής Κοινότητας σχετικά με τα δίκτυα και τις υπηρεσίες ηλεκτρονικών επικοινωνιών, τέθηκαν σε ισχύ στις 24 Απριλίου του 2002. Το τελευταίο τμήμα του Ευρωπαϊκού Κανονιστικού πακέτου για τις ηλεκτρονικές επικοινωνίες, η Οδηγία για την Προστασία της Ιδιωτικής Ζωής στις Ηλεκτρονικές Επικοινωνίες, ετέθη σε ισχύ την 31η Ιουλίου 2002

<sup>3</sup> Οδηγία Πλαίσιο, Άρθρο 15.

<sup>4</sup> Η αγορά αυτή περιλαμβάνει την πρόσβαση bitstream, η οποία επιτρέπει τη μετάδοση ευρυζωνικών δεδομένων και προς τις δύο κατευθύνσεις και άλλες μορφές χονδρικής πρόσβασης που παρέχονται μέσω άλλων υποδομών, εφόσον παρέχουν ευκολίες ισοδύναμες με την πρόσβαση bitstream

<sup>5</sup> Οδηγία Πλαίσιο, Άρθρο 16.

<sup>6</sup> Οδηγία Πλαίσιο, Άρθρο 16 (4).

<sup>7</sup> Οδηγία Πλαίσιο, Άρθρο 16 (3).



Σύμφωνα με το Άρθρο 16 της *Οδηγίας Πλαίσιο*, η διαδικασία ανάλυσης αγοράς θα πρέπει να ακολουθεί χρονικά τον ορισμό της σχετικής αγοράς, ο οποίος λαμβάνει χώρα το συντομότερο δυνατό μετά την υιοθέτηση, ή τη μεταγενέστερη αναθεώρηση της Σύστασης της Ε.Ε. για τις Σχετικές Αγορές.<sup>8</sup> Κατά τον ορισμό των σχετικών αγορών και τη διεξαγωγή της ανάλυσης του ανταγωνισμού σε αυτές, η ΕΕΤΤ καλείται να λάβει υπόψη στο μέγιστο δυνατό βαθμό τη Σύσταση για τις Σχετικές Αγορές και τις Κατευθυντήριες Γραμμές της Ευρωπαϊκής Επιτροπής.<sup>9</sup>

### 2.3. Η Διαδικασία της ΕΕΤΤ

Για τις ανάγκες της διαδικασίας ορισμού και ανάλυσης αγορών, η ΕΕΤΤ χρησιμοποίησε στοιχεία της αγοράς από εσωτερικές και εξωτερικές πηγές, συμπεριλαμβανομένων των χρηστών και παρόχων δικτύων και υπηρεσιών ηλεκτρονικών επικοινωνιών.

Η ΕΕΤΤ διεξάγει την ανάλυση αγοράς σύμφωνα με το Νόμο 2867/2000 «*Οργάνωση και λειτουργία των τηλεπικοινωνιών και άλλες διατάξεις*» (ο «Νόμος»). Ο Νόμος παρέχει στην ΕΕΤΤ εκτεταμένες αρμοδιότητες σχετικά με τη συλλογή στοιχείων, τόσο για τους σκοπούς *ex ante* ρυθμίσεως του τομέα των ηλεκτρονικών επικοινωνιών, όσο και για σκοπούς *ex post* έρευνας και εφαρμογής των κανόνων του ανταγωνισμού. Το άρθρο 3 (15) του Νόμου ορίζει ότι η ΕΕΤΤ θα πρέπει να τηρεί αρχείο που περιέχει όλα τα απαραίτητα στοιχεία που αποτυπώνουν την τρέχουσα εικόνα της Ελληνικής τηλεπικοινωνιακής αγοράς. Στη συνέχεια, παρέχει στην ΕΕΤΤ αρμοδιότητες και εξουσίες σχετικά με τη συλλογή στοιχείων που είναι αναγκαία για την εφαρμογή των διατάξεων του Νόμου 703/1977, συμπεριλαμβανομένης της εξουσίας ελέγχου βιβλίων και άλλων εγγράφων τηλεπικοινωνιακών παρόχων και της έρευνας στις εγκαταστάσεις τους. Το Άρθρο 3 (19) του Νόμου υποχρεώνει όλους τους τηλεπικοινωνιακούς παρόχους και

---

<sup>8</sup> Οδηγία Πλαίσιο, Άρθρο 15.

<sup>9</sup> Κατευθυντήριες γραμμές της Επιτροπής για την ανάλυση αγοράς και την εκτίμηση της σημαντικής ισχύος στην αγορά βάσει του κοινοτικού πλαισίου κανονιστικών ρυθμίσεων για τα δίκτυα και τις υπηρεσίες ηλεκτρονικών επικοινωνιών, ΕΕ 2002 C 165/3, («Κατευθυντήριες Γραμμές»).

όλες τις επιχειρήσεις που δραστηριοποιούνται στο χώρο να υποβάλουν στην ΕΕΤΤ οποιαδήποτε πληροφορία κρίνεται απαραίτητη για την εφαρμογή της ισχύουσας νομοθεσίας.

Το Άρθρο 3 (14) του Νόμου παρέχει στην ΕΕΤΤ πλήρεις αρμοδιότητες σχετικά με τον έλεγχο της πρακτικής των τηλεπικοινωνιακών παρόχων στην Ελληνική αγορά, τόσο στα πλαίσια ειδικής τηλεπικοινωνιακής νομοθεσίας όσο και στα πλαίσια της νομοθεσίας περί ανταγωνισμού.

## **2.4. Δημόσια Διαβούλευση**

Όλες οι παρατηρήσεις επί της Διαβούλευσης αυτής είναι ευπρόσδεκτες. Ωστόσο, θα διευκόλυνε το έργο της ΕΕΤΤ που συνίσταται στην ανάλυση των απαντήσεων, εάν οι παρατηρήσεις υποβάλλονταν με παραπομπή στον αριθμό της σχετικής ερώτησης του παρόντος εγγράφου. Η παρούσα διαβούλευση εκκινεί την Παρασκευή, 16-12-2005 έως τη Δευτέρα, 16-01-2006. Οι ενδιαφερόμενοι καλούνται να υποβάλλουν τις παρατηρήσεις τους γραπτώς και επώνυμα στη διεύθυνση της ΕΕΤΤ (λεωφ. Κηφισίας 60, 15125 – Μαρούσι Αθήνα) καθώς και ηλεκτρονικά (σε επεξεργάσιμη μορφή) στη διεύθυνση [market.analysis@eett.gr](mailto:market.analysis@eett.gr), μέχρι και τη Δευτέρα, 16-01-2006.

Η ΕΕΤΤ εκτιμά ότι πολλά από τα ζητήματα που τίθενται στο παρόν έγγραφο πιθανόν να απαιτούν από κάποιους την παροχή εμπιστευτικών πληροφοριών προς υποστήριξη των παρατηρήσεών τους. Οι συμμετέχοντες θα πρέπει να προσδιορίζουν σαφώς το τμήμα των απαντήσεων που είναι εμπιστευτικό και, εάν είναι εφικτό, να το παρέχουν σε χωριστό παράρτημα της απάντησής τους. Η ΕΕΤΤ θα διαχειριστεί τις πληροφορίες αυτές ως αυστηρά εμπιστευτικές.

## **2.5. Δομή του Κειμένου της Διαβούλευσης**

Η Ενότητα 3 του κειμένου της διαβούλευσης παρουσιάζει τα αρχικά συμπεράσματα της ΕΕΤΤ σχετικά με την ανάλυση της αγοράς χονδρικής ευρυζωνικής πρόσβασης.



Η Ενότητα 4 παρουσιάζει τις ερωτήσεις της διαβούλευσης της ΕΕΤΤ σχετικά με την ανάλυση αγοράς που διεξάγεται στην Ενότητα 3.

Η Ενότητα 5 παρουσιάζει τις προτεινόμενες κανονιστικές υποχρεώσεις που θα πρέπει να επιβληθούν σε επιχειρήσεις που έχουν οριστεί ως έχουσες ΣΙΑ (στην Ενότητα 3).

Η Ενότητα 6 παρουσιάζει τις ερωτήσεις της ΕΕΤΤ επί της διαβούλευσης σχετικά με τις κανονιστικές υποχρεώσεις που προτείνονται στην Ενότητα 5.

### 3. Ανάλυση Αγοράς

#### 3.1. Ιστορικό

Έχοντας ήδη ορίσει τη σχετική αγορά αναφορικά με την χονδρική ευρυζωνική πρόσβαση στην Ελλάδα, η ΕΕΤΤ υποχρεούται να διεξάγει ανάλυση σχετικά με το εάν η εν λόγω αγορά είναι επαρκώς ανταγωνιστική και συγκεκριμένα εάν κάποια επιχείρηση ή επιχειρήσεις κατέχουν ΣΙΑ στη σχετική αγορά. Στο σημείο 27 του Προοιμίου της Οδηγίας Πλαίσιο ορίζεται ότι μια σχετική αγορά δεν είναι επαρκώς ανταγωνιστική *«όταν υπάρχουν μία ή περισσότερες επιχειρήσεις με σημαντική ισχύ στην αγορά»*. Το Άρθρο 14 της Οδηγίας Πλαίσιο, το οποίο αντανακλά την υπάρχουσα νομολογία του Δικαστηρίου των Ευρωπαϊκών Κοινοτήτων και του Πρωτοδικείου, ορίζει ότι:

*«Μια επιχείρηση θεωρείται ότι κατέχει σημαντική ισχύ στην αγορά εφόσον, είτε ατομικά είτε σε συνεργασία με άλλες επιχειρήσεις, ευρίσκεται σε θέση ισοδύναμη προς δεσπόζουσα θέση, ήτοι σε θέση οικονομικής ισχύος που της επιτρέπει να συμπεριφέρεται, σε σημαντικό βαθμό, ανεξάρτητα από τους ανταγωνιστές, τους πελάτες και, τελικά, τους καταναλωτές»*.

Επιπλέον, στις περιπτώσεις εκείνες όπου μια επιχείρηση έχει σημαντική ισχύ σε μια συγκεκριμένη αγορά, δύναται να θεωρηθεί ως έχουσα σημαντική ισχύ σε μια στενά συνδεδεμένη αγορά, εάν οι δεσμοί μεταξύ των δύο αγορών είναι τέτοιοι ώστε να είναι δυνατή η επέκταση της ισχύος της επιχείρησης στην συνδεδεμένη αγορά και άρα η ενίσχυση της δύναμης στην αγορά.<sup>10</sup>

Σύμφωνα με την Οδηγία Πλαίσιο η ΕΕΤΤ υποχρεούται να εκτιμήσει τη ΣΙΑ σύμφωνα με το Ευρωπαϊκό Κοινοτικό δίκαιο και να λάβει υπόψη *«στο μέγιστο δυνατό βαθμό»* τις Κατευθυντήριες Γραμμές.<sup>11</sup> Τα κριτήρια τα οποία θα πρέπει να ερευνηθεί εάν πληρούνται προκειμένου να εξεταστεί η ύπαρξη ΣΙΑ σε σχέση με την παροχή χονδρικής ευρυζωνικής πρόσβασης αναλύονται κατωτέρω, και περιλαμβάνουν τα εξής:

---

<sup>10</sup> Οδηγία Πλαίσιο, Άρθρο 14(3).

<sup>11</sup> Οδηγία Πλαίσιο, Άρθρο 16(1).

- Τα μερίδια αγοράς του ΟΤΕ τόσο σε σχέση με άλλα μέρη που δραστηριοποιούνται στην αγορά όσο και εν όψει της εξέλιξης της αγοράς,
- Την πιθανότητα δυνητικού ανταγωνισμού, ικανού να ασκήσει πίεση στον ΟΤΕ, ιδίως εν όψει των φραγμών εισόδου και ανάπτυξης της αγοράς,
- Την ύπαρξη ή μη αντισταθμιστικής αγοραστικής δύναμης προερχόμενης από πελάτες χονδρικής, και
- Τα διδάγματα από άλλα κράτη και από την Ελληνική αγορά σχετικά με τη δυνητική επίδραση της δομής της αγοράς στην ανάπτυξη ανταγωνιστικών εναλλακτικών του ΟΤΕ στη σχετική αγορά.

### 3.2. Μερίδια Αγοράς

Ο υπολογισμός των μεριδίων αγοράς αποτελεί πολύ σημαντικό παράγοντα για την διαπίστωση της ύπαρξης ισχύος στην αγορά. Τα υψηλά μερίδια αγοράς χρησιμοποιούνται συχνά ως δείκτες της ισχύος στην αγορά. Μολονότι το μεγάλο μερίδιο στην αγορά δεν επαρκεί αφ' εαυτού για διαπίστωση της κατοχής σημαντικής ισχύος στην αγορά (δεσπόζουσα θέση), είναι πάντως απίθανο μια εταιρεία που δεν διαθέτει σημαντικό μερίδιο της σχετικής αγοράς να κατέχει δεσπόζουσα θέση. Όπως αναφέρεται στις Κατευθυντήριες Γραμμές, μεγάλα μερίδια αγοράς άνω του 50% της σχετικής αγοράς, αποτελούν αυτά καθαυτά, εκτός εξαιρετικών περιπτώσεων, τεκμήριο δεσπόζουσας θέσης.<sup>12</sup> Ωστόσο οι Κατευθυντήριες Γραμμές ορίζουν επίσης ότι η ύπαρξη ΣΙΑ δεν μπορεί να διαπιστωθεί με μοναδική βάση μεγάλο μερίδιο στην αγορά, με αποτέλεσμα οι Εθνικές Ρυθμιστικές Αρχές (ΕΡΑ) να καλούνται να προβούν σε εκτενή ανάλυση των οικονομικών χαρακτηριστικών της σχετικής αγοράς πριν καταλήξουν σε κάποιο συμπέρασμα σχετικά με την ύπαρξη ΣΙΑ.<sup>13</sup>

Ωστόσο, ο καθορισμός των μεριδίων αγοράς εξαρτάται από τον ακριβή ορισμό αγοράς που υιοθετείται. Όπως σημειώθηκε στη Διαβούλευση της ΕΕΤΤ του Μαρτίου 2005, και όπως

---

<sup>12</sup> Κατευθυντήριες Γραμμές για τη ΣΙΑ, Παράγραφος 75.

<sup>13</sup> Κατευθυντήριες Γραμμές για τη ΣΙΑ, Παράγραφος 78.

επιβεβαιώθηκε στην Αναφορά του Σεπτεμβρίου του 2005 σχετικά με τα αποτελέσματα της Διαβούλευσης,<sup>14</sup> η σχετική αγορά θα πρέπει να οριστεί ως η αγορά υπηρεσιών χονδρικής ευρυζωνικής πρόσβασης που παρέχεται μέσω του δικτύου DSL του ΟΤΕ στην επικράτεια της Ελλάδος.

Σύμφωνα με αυτόν τον ορισμό αγοράς, υπάρχει επί του παρόντος στην Ελλάδα (Νοέμβριος του 2005) μόνο ένας πάροχος χονδρικής ευρυζωνικής πρόσβασης (ΟΤΕ). Επομένως, ο ΟΤΕ κατέχει μερίδιο 100% στη σχετική αγορά προϊόντων. Σε αντίθεση με πολλές άλλες αγορές στην Ε.Ε., στις οποίες παρατηρείται πτώση των μεριδίων αγοράς των σταθερών κοινοποιημένων φορέων εκμετάλλευσης, ο ΟΤΕ δεν έχει απωλέσει μερίδιο αγοράς από την πρώτη προσφορά υπηρεσιών DSL στο κοινό στην Ελλάδα το δεύτερο εξάμηνο του 2003.<sup>15</sup>

Έως τις 30 Σεπτεμβρίου 2005, ο συνολικός αριθμός γραμμών ADSL που παρέχονται από τον ΟΤΕ ήταν 105.071. Από το σύνολο αυτό, 77.438 παρέχονται από τον ΟΤΕ απευθείας σε τελικούς χρήστες, ενώ 4.564 γραμμές APYΣ παρέχονται σε θυγατρικές του ΟΤΕ (OTENet) και οι υπόλοιπες 23.069 γραμμές APYΣ παρέχονται σε ανταγωνιστές.

Στον πίνακα 1, παρουσιάζεται η ιστορική εξέλιξη του συνολικού αριθμού γραμμών ADSL που παρέχονται από τον ΟΤΕ.

	Σύνολο γραμμών ADSL	Γραμμές ADSL μέσω ΟΤΕ σε τελικούς χρήστες	Γραμμές APYΣ από ΟΤΕ προς OTENET	Γραμμές APYΣ από ΟΤΕ προς άλλους εναλλακτικούς/ ISPs
30.9.2003	2.934	2.695	0	239
31.12.2003	7.933	7.159	0	774
30.6.2004	21.845	19.789	2	2.054
31.12.2004	43.832	37.930	127	5.775
30.6.2005	86.641	66.444	2.692	17.505
30.9.2005	105.071	77.438	4.564	23.069

**Πίνακας 1: Ιστορική εξέλιξη του αριθμού γραμμών ADSL που παρέχονται από τον ΟΤΕ**

<sup>14</sup> Βλ. Έκθεση σχετικά με τα Αποτελέσματα της Δημόσιας Διαβούλευσης στην Αγορά Υπηρεσιών Χονδρικής Ευρυζωνικής Πρόσβασης (Αγορά 12).

### 3.3. Πιθανός Ανταγωνισμός και Φραγμοί Εισόδου και Ανάπτυξης

Ακόμη και στην περίπτωση κατά την οποία τα μερίδια αγοράς είναι 100%, όπως είναι αυτό του ΟΤΕ, δύναται να υφίστανται κάποιοι ανταγωνιστικοί περιορισμοί, εάν είναι εφικτό να πραγματοποιηθεί σημαντική είσοδος στην αγορά. Επομένως, η απειλή εισόδου στην αγορά, είτε μακροπρόθεσμα είτε για ένα σύντομο χρονικό διάστημα, είναι ένας από τους βασικούς ανταγωνιστικούς περιορισμούς των κοινοποιημένων φορέων εκμετάλλευσης, τουλάχιστον όπου η είσοδος αυτή είναι πιθανή (και όχι υποθετική), έγκαιρη και ουσιαστική. Η απειλή εισόδου μειώνεται όταν υπάρχουν σημαντικοί φραγμοί εισόδου.

Όπως αναφέρθηκε στη διαβούλευση σχετικά με τον ορισμό της αγοράς χονδρικής ευρυζωνικής πρόσβασης, η ΕΕΤΤ θεωρεί ότι η είσοδος στην αγορά χονδρικής ευρυζωνικής πρόσβασης θα απαιτούσε πολύ μεγάλες επενδύσεις, οι οποίες δημιουργούν μη ανακτήσιμα κόστη. Αυτά τα σημαντικά μη ανακτήσιμα κόστη, όταν συνδυάζονται με οικονομίες κλίμακος και τη φυσική πυκνότητα που χαρακτηρίζουν τα δίκτυα τοπικής πρόσβασης, αυξάνουν σημαντικά τους φραγμούς εισόδου για μια επιχείρηση που εξετάζει τη δυνατότητα κατασκευής νέου δικτύου τοπικής πρόσβασης που θα μπορεί να υποστηρίξει την παροχή ευρυζωνικής πρόσβασης.

Οι πάροχοι των υφιστάμενων δικτύων στην Ελλάδα που μπορούν επί του παρόντος να υποστηρίξουν υπηρεσίες στενής ζώνης, όπως φωνητική τηλεφωνία μέσω επιλογής και προεπιλογής φορέα θα χρειαστεί να κάνουν σημαντικές επενδύσεις για να αναβαθμίσουν τα δίκτυά τους σε επίπεδο που να μπορούν να υποστηρίξουν ευρυζωνικές υπηρεσίες. Η ΕΕΤΤ δεν γνωρίζει κάποιους παρόχους εναλλακτικών δικτύων που προτίθενται ή είναι σε θέση να κάνουν τέτοιου είδους επενδύσεις, τουλάχιστον κατά τη διάρκεια της παρούσας εξέτασης. Επιπλέον, η ΕΕΤΤ θεωρεί ότι κανένα από τα υπάρχοντα δίκτυα δεν έχει επί του παρόντος πλήρη γεωγραφική κάλυψη προκειμένου να είναι σε θέση να εισέλθει στην αγορά και να ανταγωνιστεί τον ΟΤΕ, ή το οποίο να είναι ικανό να πετύχει επαρκείς οικονομίες κλίμακας προκειμένου να υλοποιήσει τις επενδύσεις που απαιτούνται για την παροχή υπηρεσιών ευρυζωνικής πρόσβασης. Τα υφιστάμενα Δίκτυα Σταθερής Ασύρματης Πρόσβασης (ΣΑΠ) επί του παρόντος παρέχουν



περιορισμένη κάλυψη που επιτρέπει την παροχή ευρυζωνικών υπηρεσιών μόνο σε ορισμένες περιοχές της Ελλάδος (δηλαδή, κυρίως σε τμήματα της Αθήνας και σε μία ή δύο άλλες μεγάλες πόλεις). Αυτό συμβαίνει επειδή οι πάροχοι ΣΑΠ δεσμεύονται από την άδειά τους να παρέχουν κάλυψη μόνο στο 20% του Ελληνικού πληθυσμού εντός δύο ετών από την ημερομηνία εκχώρησης των εν λόγω αδειών και σε ορισμένες περιπτώσεις αυτό το 20% μπορεί να διανέμεται σε τέσσερις διοικητικές περιφέρειες. Την 30/06/2005, υπήρχαν μόνο 297 γραμμές Σταθερής Ασύρματης Πρόσβασης και 226 συνδέσεις οπτικής ίνας (που χρησιμοποιούνταν για σύνδεση στο διαδίκτυο με ρυθμό μετάδοσης υψηλότερο από 144 Kbps). Επί του παρόντος, δεν υπάρχει προϊόν χονδρικής ευρυζωνικής πρόσβασης που παρέχεται σε τρίτα μέρη στην Ελλάδα στα εν λόγω δίκτυα Σταθερής Ασύρματης Πρόσβασης. Παρά το γεγονός ότι είναι τεχνικά εφικτή η παροχή υπηρεσιών, στην πράξη είναι απίθανο κάποιος από τους υφιστάμενους παρόχους να προσφέρει υπηρεσίες χονδρικής. Σχετικά με τα δίκτυα για τα οποία δεν απαιτείται άδεια, η περιορισμένη χωρητικότητα που μεταφέρεται μέσω των δικτύων αυτών και το επίπεδο των πιθανών εσόδων καθιστά απίθανη την παροχή υπηρεσίας χονδρικής από τους παρόχους σε τρίτα μέρη.

Επιπλέον, η EETT έχει ήδη αναφέρει στη σχετική Διαβούλευση για τον ορισμό αγοράς τα υψηλά μη ανακτήσιμα κόστη που συνδέονται με την κατασκευή ενός νέου ευρυζωνικού δικτύου, ακόμη και εάν δεν ήταν σε εθνικό επίπεδο. Τα κόστη αυτά αυξάνουν σημαντικά τους φραγμούς εισόδου για πιθανούς νεοεισερχόμενους. Η EETT δεν αναμένει μεσοπρόθεσμα εισόδο από πλατφόρμες υψηλής χωρητικότητας σε γραμμές ηλεκτρικής ενέργειας (High Bandwidth Powerline Platforms) ή πλατφόρμες καλωδιακής, ούτε είναι σαφές εάν η κινητή πρόσβαση σε δίκτυα 3G, η οποία βρίσκεται σε αρχικό στάδιο ανάπτυξης, θα μπορεί να προσφέρει στους τελικούς χρήστες στην Ελλάδα τέτοιας μορφής ευρυζωνική λειτουργικότητα και τιμολόγηση που θα μπορούσε να περιορίσει την ισχύ του ΟΤΕ στη σχετική αγορά κατά τη διάρκεια της παρούσας εξέτασης. Επίσης η EETT δεν προβλέπει κάποια σημαντική δυναμική στην αγορά, η οποία θα επιτάχυνε δραστικά την παροχή ευρυζωνικότητας μέσω δορυφόρου κατά τη διάρκεια της παρούσας εξέτασης. Με την ολοκλήρωση της Διαβούλευσης της σχετικής αγοράς, η EETT δεν έλαβε γνώση κάποιων εμπορικών ή οικονομικών παραμέτρων που να καταδεικνύουν ότι ο ΟΤΕ είναι πιθανό να αντιμετωπίσει προκλήσεις μεσοπρόθεσμα από νεοεισερχόμενους, οι οποίοι



θα χρησιμοποιούν ασύρματα μέσα ή ίνα. Ενώ είναι πιθανό να υπάρξουν μεσοπρόθεσμα εξελίξεις στην ανάπτυξη κάποιας τέτοιας πλατφόρμας, το επίπεδο της εξέλιξης αυτής είναι πολύ αβέβαιο και δεν μπορεί στην παρούσα φάση να αποτελέσει βάση για την ύπαρξη επαρκούς ανταγωνισμού στο σταθερό δίκτυο τοπικής πρόσβασης.

Επιπλέον, ο κοινοποιημένος φορέας εκμετάλλευσης ΟΤΕ είναι πιθανό να έχει πλεονεκτήματα κόστους σε σχέση με τους νεοεισερχόμενους παρόχους στην αγορά χονδρικής ευρυζωνικής πρόσβασης ακόμη και όταν πραγματοποιούνται οι ίδιες επενδύσεις. Αυτό συμβαίνει διότι ο κοινοποιημένος φορέας εκμετάλλευσης είναι πιθανό λόγω της υφιστάμενης υποδομής και της μεγάλης πελατειακής βάσης να έχει μεγαλύτερες δυνατότητες οικονομικών σκοπού προκειμένου να αξιοποιήσει τις νέες επενδύσεις σε ευρυζωνικές υποδομές, οι οποίες δεν είναι απαραίτητο να υφίστανται για τους νεοεισερχόμενους. Επιπλέον, ο κοινοποιημένος φορέας εκμετάλλευσης έχει ευκολότερη πρόσβαση σε πιθανούς πελάτες λιανικής για τις νέες υπηρεσίες κατωτέρων σταδίων. Αυτοί οι σημαντικοί παράγοντες και άλλες διαφορές όπως το επίπεδο κινδύνου που αναλαμβάνεται από τους νεοεισερχόμενους παρόχους καθώς και το πιθανό επίπεδο απόδοσης, σημαίνουν ότι πιθανόν να απαιτείται μεγαλύτερη απόδοση της επένδυσης για αυτούς. Επομένως, οι παράγοντες αυτοί, καθένas χωριστά και κυρίως σωρευτικά, συνιστούν σημαντικό φραγμό εισόδου.

Συνοψίζοντας, η EETT υιοθετεί την άποψη ότι ο ΟΤΕ είναι πιθανό να συνεχίσει να παρέχει μια σημαντική πλειοψηφία των υπηρεσιών χονδρικής ευρυζωνικής πρόσβασης κατά τη διάρκεια της παρούσας εξέτασης. Η EETT δεν θεωρεί ότι κάποιος νεοεισερχόμενος σκοπεύει ή θα μπορούσε να κατασκευάσει με επιτυχία ένα νέο δίκτυο πρόσβασης (ικανό να παρέχει τις υπηρεσίες αυτές) το οποίο θα υποκαθιστά το σύνολο ή τμήμα του δικτύου του ΟΤΕ. Τέλος δεν θεωρεί ότι θα πραγματοποιηθούν επαρκείς επενδύσεις στην υπάρχουσα υποδομή προκειμένου να αναβαθμιστεί σε τέτοιο βαθμό ώστε να μπορεί να υποστηρίξει την παροχή ευρυζωνικής πρόσβασης σε όλη την επικράτεια.

### 3.4. Απουσία Αντισταθμιστικής Αγοραστικής Ισχύος

Εάν ένας πάροχος ακολουθεί στην αγορά πρακτικές οι οποίες είναι πιθανόν καταχρηστικές, οι πελάτες δύνανται θεωρητικά να ασκήσουν αντισταθμιστική αγοραστική ισχύ. Όταν οι αγοραστές είναι μεγάλοι και ισχυροί, μπορούν να αντιδράσουν αποτελεσματικά σε μια απόπειρα αύξησης των τιμών από τους προμηθευτές. Η ΕΕΤΤ εξέτασε την πιθανότητα και/ ή την ύπαρξη τέτοιας αντισταθμιστικής αγοραστικής ισχύος στην αγορά, καθώς η ύπαρξη αντισταθμιστικής αγοραστικής ισχύος συνιστά συχνά έναν σημαντικό σχετικό παράγοντα στις αγορές χονδρικής.

Σημειώνεται ωστόσο, ότι η αντισταθμιστική αγοραστική ισχύς δύναται να υφίσταται μόνο όταν μεγάλοι πελάτες χονδρικής (στην περίπτωση αυτή, πελάτες χονδρικής όπως οι εναλλακτικοί πάροχοι) έχουν τη δυνατότητα (εντός εύλογου χρονικού πλαισίου) να στραφούν σε αξιόπιστες εναλλακτικές (π.χ. να μην αγοράσουν ή να αλλάξουν πάροχο) συνεπεία μιας αύξησης των τιμών ή μιας επαπειλούμενης αύξησης τιμών. Η ΕΕΤΤ δεν θεωρεί ότι ένας αγοραστής χονδρικής ευρυζωνικής πρόσβασης έχει αξιόπιστες εναλλακτικές όσον αφορά τις υπηρεσίες που παρέχονται από τον ΟΤΕ. Επομένως, η ΕΕΤΤ δεν θεωρεί ότι υφίσταται αγοραστής που μπορεί να ασκήσει αντισταθμιστική αγοραστική ισχύ η οποία θα μπορούσε να αντισταθμίσει την τεράστια ισχύ του ΟΤΕ στη σχετική αγορά. Πράγματι, η ύπαρξη ενός μεριδίου αγοράς 100% του ΟΤΕ, χωρίς πιθανότητα σημαντικής νέας εισόδου στην αγορά, υποδεικνύει ότι η αντισταθμιστική αγοραστική ισχύς είναι απίθανο να λειτουργήσει ως πειθαρχικός μηχανισμός για τον ΟΤΕ. Επιπλέον, η ιστορική εξέλιξη των τιμών του ΟΤΕ επιβεβαιώνει το γεγονός ότι αυτός δεν έχει υποστεί ανταγωνιστική τιμολογιακή πίεση, παρόλο που τα πρόσφατα τιμολόγια του ΟΤΕ (βλ. Πίνακα 2 κατωτέρω) υποδεικνύουν ότι το επίπεδο των τιμών βελτιώνεται.

**Τιμές Χονδρικής Πρόσβασης (€/μήνα)**

<b>Τύπος ADSL (Kbps)</b>	<b>Σεπτ-03</b>	<b>Δεκ-03</b>	<b>Οκτ-04</b>	<b>Σεπτ-05</b>
384/128	24,5	22,24	16,92	13,52
512/256	45	40,04	30,52	16,92
1024/256	84	71,19	54,32	27,97

**Τιμές Λιανικής Πρόσβασης (€/μήνα)**

<b>Τύπος ADSL (Kbps)</b>	<b>Σεπτ-03</b>	<b>Δεκ-03</b>	<b>Οκτ-04</b>	<b>Σεπτ-05</b>
384/128	27,5	24,99	19,9	15,9
512/256	50,5	44,99	35,9	19,9
1024/256	94,5	79,99	63,9	32,9

**Διαφορά τιμών μεταξύ Λιανικής & χονδρικής Πρόσβασης (€/μήνα)**

<b>Τύπος ADSL (Kbps)</b>	<b>Σεπτ-03</b>	<b>Δεκ-03</b>	<b>Οκτ-04</b>	<b>Σεπτ-05</b>
384/128	10,91%	11,00%	14,97%	14,97%
512/256	10,89%	11,00%	14,99%	14,97%
1024/256	11,11%	11,00%	14,99%	14,98%

**Πίνακας 2: Τιμές ADSL Χονδρικής & Λιανικής****3.5. Πρακτικές που βλάπτουν τον Ανταγωνισμό**

Πρακτικές που βλάπτουν τον ανταγωνισμό συχνά χρησιμοποιούνται ως στοιχεία που υποστηρίζουν το συμπέρασμα ότι ένας φορέας που δραστηριοποιείται στην εν λόγω αγορά έχει σημαντική ισχύ. Παραδείγματος χάριν:



- i. η υπάρχουσα προσφορά χονδρικής ευρυζωνικής πρόσβασης του ΟΤΕ παρέχει στους νεοεισερχόμενους τη δυνατότητα ελάχιστης τεχνικής διαφοροποίησης σε σχέση με τις λιανικές τους υπηρεσίες,
- ii. οι τιμολογιακές πρακτικές του ΟΤΕ θεωρούνται από τους ανταγωνιστές του ότι δημιουργούν μια κατάσταση «συμπίεσης τιμών»,
- iii. η ισχύουσα προσφορά χονδρικής ευρυζωνικής πρόσβασης του ΟΤΕ δεν επιτρέπει σε νεοεισερχόμενους να χρησιμοποιούν δικό τους δίκτυο πέρα από το DSLAM του ΟΤΕ, αναγκάζοντάς τους ουσιαστικά να αγοράζουν υπηρεσίες backhaul από τον ΟΤΕ ενώ θα μπορούσαν να τις παρέχουν με ίδια μέσα, και
- iv. η ιστορική εξέλιξη της πρακτικής του ΟΤΕ σε σχέση με την τιμολόγηση των υπηρεσιών πρόσβασης ADSL (σε επίπεδο χονδρικής και λιανικής, όπως αντανακλάται στον ανωτέρω πίνακα (πίνακας 2), υποδεικνύει ότι ο ΟΤΕ κατάφερε αρχικά να παρέχει υπηρεσίες χονδρικής πρόσβασης σε υπερβολικά υψηλές τιμές και να διαμορφώσει την τιμολογιακή πολιτική του ανεξάρτητα από τους ανταγωνιστές, τους πελάτες και τελικώς, τους καταναλωτές.

Οι πρακτικές αυτές θα πρέπει να εξεταστούν εντός του ευρύτερου πλαισίου της μη επιβολής *ex ante* υποχρεώσεων στον ΟΤΕ μέσω κάποιας Απόφασης της ΕΕΤΤ σχετικά με την παροχή χονδρικής ευρυζωνικής πρόσβασης. Μέχρι σήμερα, η θέση της ΕΕΤΤ ήταν ότι η χονδρική ευρυζωνική πρόσβαση θα πρέπει να θεωρείται ειδική μορφή πρόσβασης δικτύου σύμφωνα με το κανονιστικό πλαίσιο «Παροχής Ανοικτού Δικτύου» (ONP), (δηλαδή, «ειδική πρόσβαση»). Επομένως, θα έπρεπε τουλάχιστον να παρέχεται υπό ισότιμους όρους (μη διακριτική μεταχείριση) και σε εύλογη τιμή.



### 3.6. Δυναμική της Αγοράς

Η δυναμική της αγοράς στην Ελλάδα υποδεικνύει ότι η κανονιστική παρέμβαση αποτελεί προϋπόθεση<sup>16</sup> για να προκύψουν μεγαλύτερα οφέλη για τους καταναλωτές, και φαίνεται να επιβεβαιώνει τα συμπεράσματα του European Regulators' Group, συγκεκριμένα:

- Στα Κράτη Μέλη όπου παρατηρούνται υψηλά επίπεδα ανάπτυξης ευρυζωνικότητας υπάρχουν πιο ανταγωνιστικές αγορές (η Ελλάδα χαρακτηρίζεται από ανησυχητικά χαμηλά επίπεδα ανάπτυξης).<sup>17</sup> Όπως σημειώνεται σε μια πολύ πρόσφατη έρευνα της ECTA τον Οκτώβριο του 2005 «στις τρεις χώρες με την υψηλότερη διείσδυση ευρυζωνικότητας (Ολλανδία, Δανία και Φινλανδία), περίπου οι μισές ή περισσότερες ευρυζωνικές γραμμές παρέχονται από ανταγωνιστές παρόχους».<sup>18</sup>
- Η ύπαρξη σημαντικών δικτύων καλωδιακής τηλεόρασης συνήθως οδηγεί σε μια πιο ανταγωνιστική κατάσταση στην αγορά, με αποτέλεσμα να μην απαιτείται τίποτα παραπάνω από «ελαφρά» ρυθμιστική παρέμβαση (η Ελλάδα δεν διαθέτει καλωδιακή τηλεόραση).<sup>19</sup>
- Το πάγιο μοντέλο που εντοπίζεται σε αγορές εκτός της Ελλάδος είναι ότι η χονδρική ευρυζωνική πρόσβαση υπερισχύει της μεταπώλησης ως προτιμώμενη μορφή

---

<sup>16</sup> European Regulators' Group, "Broadband market competition report", ERG (05) 23. Βλέπε επίσης W. Distaso, P. Lugi, F. M. Manenti, "Platform Competition and Broadband Update: Theory and Empirical Evidence from the European Union". Πανεπιστήμιο της Padua, Working Paper, στο <http://ideas.repec.org/p/wpai/wupio/050419.html>.

<sup>17</sup> Σύμφωνα με τα αποτελέσματα της Έρευνας Καταναλωτών της ΕΕΤΤ (Ιούλιος 2005) που διεξήχθη από την Metron Analysis,; cf. Στατιστικά της Ευρωπαϊκής Επιτροπής.

<sup>18</sup> Βλέπε Δελτίο Τύπου της ECTA "ECTA Broadband Scorecard, Q2 2005", Οκτώβριος 2005.

<sup>19</sup> *Supra*, Δελτίο Τύπου της ECTA, όπου αναφέρεται ότι στις χώρες με τη μεγαλύτερη διείσδυση στη ευρυζωνικότητα «υπήρχαν διαφορετικές μορφές ανταγωνισμού με συνδυασμό καλωδιακής & παροχής DSL μέσω LLU και στις περισσότερες περιπτώσεις ΧΕΠ».



πρόσβασης όταν οι κανονιστικές συνθήκες διευκολύνουν τη μετάβαση αυτή, με αποτέλεσμα η χονδρική ευρυζωνική πρόσβαση να είναι το προϊόν χονδρικής που χρησιμοποιείται ευρύτερα (σε αντίθεση με την κατάσταση στην Ελλάδα, όπου παρέχεται μόνο μία μορφή πρόσβασης).

- Όποτε είναι δυνατό, η μετάβαση από τη μεταπώληση στην χονδρική ευρυζωνική πρόσβαση αντανακλάται επίσης στη μετάβαση από τον ανταγωνισμό επί υπηρεσιών σε ανταγωνισμό επί δικτύων, το οποίο επίσης υποδεικνύει ότι η λεγόμενη «κλίμακα επένδυσης» ("ladder of investment") είναι εφικτή στις περισσότερες ανταγωνιστικές αγορές. Αντιθέτως, οι υπάρχουσες δυναμικές στην Ελληνική αγορά υποδεικνύουν ότι η άνοδος στην κλίμακα επένδυσης ("ladder of investment") είναι δύσκολο να συμβεί.<sup>20</sup>
- Εκτός των Κρατών Μελών με σημαντική διείσδυση της καλωδιακής τηλεόρασης, ο ανταγωνισμός καθοδηγείται κυρίως από την επιβολή ρυθμιστικών υποχρεώσεων σχετικά με την πρόσβαση και βασίζεται κυρίως στην πρόσβαση σε διαφορετικές πλατφόρμες παρά στην πρόσβαση σε εναλλακτικές υποδομές.

Σχηματικά, το European Regulators' Group έχει καταλήξει στο συμπέρασμα ότι, η ακόλουθη υπόθεση μπορεί να εξηγήσει την ανάπτυξη της αγοράς, τόσο από πλευράς ανταγωνισμού όσο και από πλευράς διείσδυσης/ αύξησης της διείσδυσης:

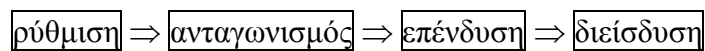

Επομένως, η χαμηλή ανάπτυξη της ευρυζωνικότητας στην Ελλάδα<sup>21</sup> υποδεικνύει ότι η έλλειψη επαρκούς ανταγωνισμού μπορεί να αντιμετωπιστεί μόνο με ειδικές *ex ante* ρυθμίσεις (βλ. Ενότητα 5 της παρούσας Διαβούλευσης).

---

<sup>20</sup> Βλέπε Καθηγητής. M. Cave, "The Economics of Wholesale Broadband Access", Proceedings της Reg TP workshop για την πρόσβαση Bitstream /Bonn/30 Ιουνίου – MMR – Beilage 10/2003.

<sup>21</sup> Χαρακτηρίζεται ως η χώρα με τη χαμηλότερη ανάπτυξη ευρυζωνικότητας στην ΕΕ κατά την περίοδο Q2 2003, Q2 2004 και Q2 2005: ECTA Press Release, *ό.π.*.

### 3.7. Αρχικά Συμπεράσματα

Η εξέταση των στοιχείων της αγοράς από την ΕΕΤΤ οδηγεί στο αρχικό συμπέρασμα ότι η σχετική αγορά για την παροχή χονδρικής ευρυζωνικής πρόσβασης δεν είναι επαρκώς ανταγωνιστική. Επομένως, η ΕΕΤΤ υιοθετεί την άποψη ότι ο ΟΤΕ θα πρέπει να οριστεί ως έχων ΣΙΑ στη σχετική αγορά. Οι κρίσιμοι παράγοντες που οδήγησαν την ΕΕΤΤ στα συμπεράσματα αυτά είναι οι εξής:

1. Ο ΟΤΕ παρέχει το 100% της σχετικής αγοράς χονδρικής ευρυζωνικής πρόσβασης.
2. Επιπλέον, ο ΟΤΕ δεν υπόκειται σε σημαντικούς ανταγωνιστικούς περιορισμούς από εναλλακτικά δίκτυα. Παραδείγματος χάριν, δεν υπάρχουν δίκτυα καλωδιακής τηλεόρασης στην Ελλάδα, ούτε έχουν αναπτυχθεί υποδομές μέσω άλλων δικτύων (π.χ. μέσω δικτύων μεταφοράς γραμμών ενέργειας) που θα παρείχαν μια ανταγωνιστική εναλλακτική επιλογή. Επίσης, η τμηματική κάλυψη των υφιστάμενων δικτύων σταθερής ασύρματης πρόσβασης περιορίζει το βαθμό στον οποίο τα δίκτυα αυτά μπορούν να ασκήσουν ανταγωνιστικές πιέσεις στον ΟΤΕ. Τέλος, κατά τη διάρκεια της παρούσας εξέτασης, αναμένεται ελάχιστη επίδραση από τη σταθερή ασύρματη πρόσβαση.
3. Η ΕΕΤΤ δεν θεωρεί ότι κάποιος φορέας που προμηθεύεται χονδρική ευρυζωνική πρόσβαση έχει αξιόπιστες εναλλακτικές αντί του ΟΤΕ. Επομένως, η ΕΕΤΤ δεν θεωρεί ότι κάποιος αγοραστής ή ομάδα αγοραστών έχει αντισταθμιστική αγοραστική ισχύ που θα αντιστάθμιζε την τεράστια ισχύ του ΟΤΕ στις σχετικές αγορές.
4. Τέλος, η δομή της αγοράς χονδρικής ευρυζωνικής πρόσβασης αναπόφευκτα οδηγεί τον ΟΤΕ στο να χρεώνει τιμές υψηλότερες αυτών του ανταγωνιστικού επιπέδου εφόσον η αγορά μείνει αρρυθμιστη. Δεν υπάρχουν μέσα με τα οποία οι πελάτες (οι οποίοι είναι επίσης ανταγωνιστές στις αγορές κατωτέρων σταδίων) να μπορούν να αντιδράσουν σε αυξήσεις τιμών. Επιπλέον, τα ζητήματα που σχετίζονται με οικονομίες κλίμακος και σκοπού, η πληρότητα του δικτύου PSTN και της πρόσβασης στους πελάτες περιορίζουν σημαντικά τη βιωσιμότητα της αυτό-παροχής από τους νεοεισερχόμενους.

#### **4. Ερωτήσεις Διαβούλευσης Σχετικά Με την Ανάλυση Αγοράς**

**E1:** Συμφωνείτε με τα αρχικά συμπεράσματα της ΕΕΤΤ σχετικά με την ανάλυση αγοράς; Υπάρχουν επιπλέον προβλήματα ανταγωνισμού τα οποία θεωρείτε ότι θα πρέπει να εξετάσει η ΕΕΤΤ;

**E2:** Θεωρείτε ακριβείς τις εκτιμήσεις τις ΕΕΤΤ σχετικά με μελλοντική είσοδο στην αγορά καθώς και τα χρονικά πλαίσια για την είσοδο αυτή;

**E3:** Θεωρείτε ότι οι τελευταίες τιμές του ΟΤΕ αντανακλούν την ύπαρξη μεγαλύτερης ανταγωνιστικότητας στην αγορά;

Παρακαλούμε όπως παράσχετε αιτιολογημένες απαντήσεις στις ανωτέρω ερωτήσεις.



## 5. Προτεινόμενες Κανονιστικές Υποχρεώσεις

### 5.1. Χονδρική Ευρυζωνική Πρόσβαση

Μέχρι του παρόντος (Νοέμβριος 2005) η παροχή χονδρικής ευρυζωνικής πρόσβασης στην Ελλάδα από τον ΟΤΕ δεν υπόκειται σε ειδικές *ex ante* ρυθμιστικές υποχρεώσεις. Υπό το ισχύον κανονιστικό πλαίσιο της Παροχής Ανοικτού Δικτύου,<sup>22</sup> η παροχή χονδρικής ευρυζωνικής πρόσβασης θεωρήθηκε ότι αποτελεί ειδική μορφή πρόσβασης δικτύου, για την οποία ο ΟΤΕ κατά κανόνα θα πρέπει να εφαρμόζει τις αρχές του πλαισίου Παροχής Ανοικτού Δικτύου που αφορούν τις ειδικές μορφές πρόσβασης (ιδίως την αρχή της μη διακριτικής μεταχείρισης και της εύλογης τιμολόγησης).

Τα βασικά χαρακτηριστικά της υπηρεσίας χονδρικής ευρυζωνικής πρόσβασης του ΟΤΕ, όπως παρουσιάζονται στο Σχήμα 1, κατωτέρω, περιλαμβάνουν τα εξής:

- Συνδέσεις υψηλής ταχύτητας στις εγκαταστάσεις του τελικού χρήστη (παρεχόμενες από τον ΟΤΕ),
- Αμφίδρομη δυνατότητα μετάδοσης ευρυζωνικών δεδομένων, και
- Μεταφορά δεδομένων στο κυρίως δίκτυο (π.χ. ATM).

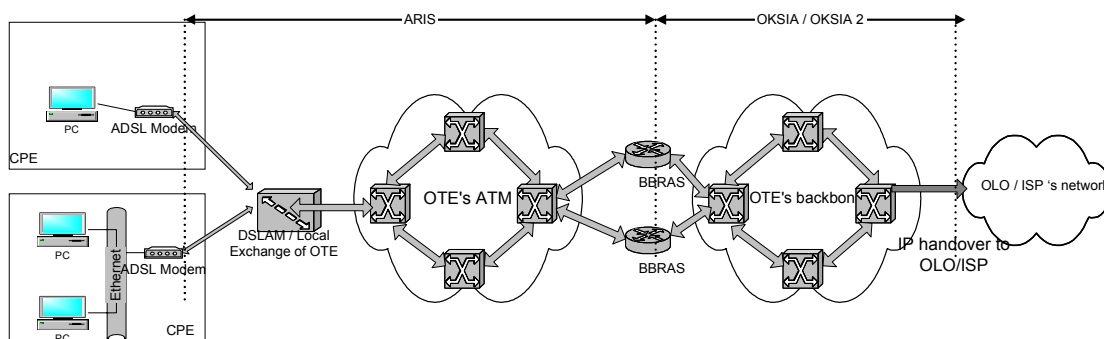

Σχήμα 1

<sup>22</sup> Το οποίο τώρα εφαρμόζεται μεταβατικά.

Ο ΟΤΕ παρέχει χονδρική ευρυζωνική πρόσβαση και υπηρεσίες μετάδοσης από τις εγκαταστάσεις του τελικού χρήστη ως το BBRAS μέσω του δικτύου DSL και ATM του ΟΤΕ (η λεγόμενη υπηρεσία «ΑΡΥΣ»), καθώς και μετάδοση ATM backhaul από το BBRAS έως το σημείο διασύνδεσης του δικτύου του ανταγωνιστή παρόχου (η λεγόμενη υπηρεσία «ΟΚΣΥΑ»). Προσφάτως, (Ιούνιος 2005), ο ΟΤΕ προσέφερε ένα νέο προϊόν που ονομάζεται «ΟΚΣΥΑ 2», το οποίο αποτελεί παραλλαγή της «ΟΚΣΥΑ». Το συγκεκριμένο προϊόν από λειτουργικής απόψεως είναι ίδιο με την ΟΚΣΥΑ και η βασική του διαφορά συνίσταται στο γεγονός ότι βασίζεται σε τεχνολογίες εναλλακτικές του ATM (Packet Over SONET, Gigabit Ethernet). Οι εναλλακτικοί πάροχοι/ πάροχοι υπηρεσιών διαδικτύου υποχρεώνονται από τον ΟΤΕ να προμηθεύονται την υπηρεσία ΟΚΣΥΑ ή ΟΚΣΥΑ 2 προκειμένου να είναι σε θέση να παρέχουν λιανικές υπηρεσίες πρόσβασης (δηλαδή, ο ΟΤΕ δεν παρέχει υπηρεσίες «ΑΡΥΣ» οι οποίες επιτρέπουν στους εναλλακτικούς παρόχους/ παρόχους υπηρεσιών διαδικτύου να αυτό-παρέχουν υπηρεσίες backhaul). Οι εναλλακτικοί πάροχοι/ πάροχοι υπηρεσιών διαδικτύου, πρέπει να πάρουν την υπηρεσία ΟΚΣΥΑ προκειμένου να είναι σε θέση να παρέχουν υπηρεσίες πρόσβασης λιανικής (δηλ., ο ΟΤΕ δεν δίνει υπηρεσίες ΑΡΥΣ στις περιπτώσεις όπου οι εναλλακτικοί πάροχοι/ πάροχοι υπηρεσιών διαδικτύου επιθυμούν να παρέχουν δικές τους υπηρεσίες σύνδεσης αντίστοιχες με την υπηρεσία ΟΚΣΥΑ/ ΟΚΣΥΑ 2). Οι εναλλακτικοί πάροχοι/ πάροχοι υπηρεσιών διαδικτύου (OLOs/ISPs) πρέπει είτε να αποκτήσουν την υπηρεσία «ΑΡΥΣ» και την υπηρεσία ΟΚΣΥΑ, εάν παρέχουν υπηρεσίες πρόσβασης σε τελικούς χρήστες ή την υπηρεσία ΟΚΣΥΑ, εάν οι τελικοί τους χρήστες παίρνουν υπηρεσίες πρόσβασης «ΑΡΥΣ» από τον ΟΤΕ<sup>23</sup>.

Μέχρι τον Οκτώβριο του 2005, λειτουργούσαν BBRAS σε δύο μεγάλες πόλεις στην Ελλάδα (Αθήνα, Θεσσαλονίκη). Επομένως, προκειμένου να επιτευχθεί εθνική ευρυζωνική κάλυψη με τη χρήση των υπηρεσιών χονδρικής ευρυζωνικής πρόσβασης του ΟΤΕ, ένας εναλλακτικός πάροχος χρειάζεται να διασυνδεθεί στα BBRAS των εν λόγω πόλεων.

---

<sup>23</sup> Οι τελικοί χρήστες συνάπτουν συμβάσεις για λιανική ευρυζωνική πρόσβαση (από το CPE τους έως το BBRAS) είτε με τον ΟΤΕ είτε με τον ISP τους (ανταγωνιστή). Επιπλέον, συνάπτουν χωριστές συμβάσεις για την παροχή πρόσβασης γρήγορου Internet με τον ISP τους (ανταγωνιστή).

## 5.2. Ανάγκη Ex ante Ρύθμισης

Οι Κατευθυντήριες Γραμμές<sup>24</sup> ορίζουν ότι ο σκοπός επιβολής *ex ante* υποχρεώσεων σε παρόχους που έχουν ορισθεί ως έχοντες ΣΙΑ, είναι να διασφαλισθεί ότι οι πάροχοι αυτοί δεν μπορούν να χρησιμοποιήσουν την ισχύ τους στην αγορά με σκοπό είτε να περιορίσουν ή να στρεβλώσουν τον ανταγωνισμό στη σχετική αγορά, είτε να επεκτείνουν την ισχύ τους αυτή σε γειτονικές αγορές. Η ΕΕΤΤ μπορεί να επιβάλει *ex ante* υποχρεώσεις μόνο σε αγορές όπου υπάρχουν μία ή περισσότερες επιχειρήσεις με ΣΙΑ, και όπου τα μέτρα που λαμβάνονται βάσει του Εθνικού και Κοινοτικού Δικαίου του ανταγωνισμού δεν κρίνονται ως επαρκή ή άμεσα προκειμένου να ξεπερασθεί πιθανή αποτυχία της αγοράς. Όταν οι αγορές είναι επαρκώς ανταγωνιστικές, η *ex post* εφαρμογή του δικαίου του ανταγωνισμού μπορεί να θεωρηθεί σε γενικές γραμμές επαρκής για την αποτροπή της δημιουργίας δεσπόζουσας θέσης και καταχρηστικής εκμετάλλευσης από ένα ή περισσότερα μέρη. Όπου, για ιστορικούς λόγους, μια αγορά δεν είναι επαρκώς ανταγωνιστική, και/ ή υπάρχουν υψηλοί μη παροδικοί φραγμοί εισόδου, το δίκαιο του ανταγωνισμού δεν θεωρείται επαρκές για να προωθήσει την ανάπτυξη ανταγωνισμού. Οι *ex ante* υποχρεώσεις που επιβάλλονται από ΕΡΑ σε επιχειρήσεις με ΣΙΑ αποσκοπούν στην εκπλήρωση των συγκεκριμένων στόχων που τίθενται στις σχετικές οδηγίες, ενώ οι ρυθμίσεις που επιβάλλονται βάσει του δικαίου του ανταγωνισμού αποσκοπούν στην επιβολή κυρώσεων για συμφωνίες ή καταχρηστικές συμπεριφορές που περιορίζουν ή στρεβλώνουν τον ανταγωνισμό στη σχετική αγορά.

Οι Κατευθυντήριες Γραμμές για τη ΣΙΑ καθιστούν σαφές ότι μόνο ο ορισμός μιας επιχείρησης ως κατέχουσας ΣΙΑ σε μια συγκεκριμένη αγορά, χωρίς την επιβολή των κατάλληλων κανονιστικών υποχρεώσεων δεν συνάδει με τις διατάξεις του νέου κανονιστικού πλαισίου και ιδίως με το Άρθρο 16 (4) της Οδηγίας Πλαίσιο.<sup>25</sup> Στην πραγματικότητα, το Άρθρο 8 (2) της Οδηγίας Πλαίσιο ορίζει ότι οι ΕΡΑ θα πρέπει να επιβάλουν τουλάχιστον μία κανονιστική υποχρέωση στην επιχείρηση που έχει ορισθεί ως έχουσα ΣΙΑ.

---

<sup>24</sup> Κατευθυντήριες Γραμμές, Παράγραφος 16.

<sup>25</sup> Κατευθυντήριες Γραμμές, Παράγραφος 114.



Οι *ex ante* ρυθμίσεις απαιτούνται στις υπό εξέταση συνθήκες προκειμένου να προωθήσουν και να διευκολύνουν την ανάπτυξη ανταγωνισμού, καθώς οι *ex post* ρυθμίσεις του δικαίου του ανταγωνισμού δεν είναι αποτελεσματικές προκειμένου να εδραιωθεί ένα επαρκές επίπεδο ανταγωνισμού, δεδομένου ότι οι αποτυχίες της αγοράς που σχετίζονται με την ύπαρξη δεσπόζουσας θέσης θα παραμείνουν.

Για τους λόγους που εξηγούνται στην Ενότητα 3 ανωτέρω, η ΕΕΤΤ διαπίστωσε ότι ο ΟΤΕ έχει ΣΙΑ στην αγορά χονδρικής ευρυζωνικής πρόσβασης. Στην Ελλάδα, η χονδρική ευρυζωνική πρόσβαση παρέχεται από το χονδρικό τμήμα (δίκτυο) του ΟΤΕ στο λιανικό τμήμα του ΟΤΕ και σε εναλλακτικούς παρόχους προκειμένου να τους επιτρέψει να δημιουργήσουν τις λιανικές προσφορές τους. Για έναν ανταγωνιστή πάροχο, η χονδρική ευρυζωνική πρόσβαση παρέχει έμμεση πρόσβαση σε έναν πελάτη που είναι συνδεδεμένος με το δίκτυο του ΟΤΕ. Λαμβάνοντας υπ' όψιν τους σημαντικούς και μη παροδικούς φραγμούς εισόδου στην αγορά, είναι ζωτικής σημασίας να παρέχεται στους ανταγωνιστές παρόχους είτε άμεση είτε έμμεση πρόσβαση στο δίκτυο του ΟΤΕ.

Οι αδεσμοποίητοι τοπικοί βρόχοι (συμπεριλαμβανομένης της μεριζόμενης πρόσβασης) παρέχουν στους ανταγωνιστές παρόχους ένα εναλλακτικό τρόπο εξυπηρέτησης του πελάτη. Ωστόσο, η ΕΕΤΤ θεωρεί ότι οι αδεσμοποίητοι τοπικοί βρόχοι και οι υπηρεσίες χονδρικής ευρυζωνικής πρόσβασης είναι συμπληρωματικές και ότι αμφότερες χρειάζονται *ex ante* ρύθμιση προκειμένου να ενθαρρύνουν τον ανταγωνισμό προς όφελος των τελικών χρηστών. Η διαθεσιμότητα προϊόντος χονδρικής ευρυζωνικής πρόσβασης διευκολύνει την είσοδο στην αγορά των ανταγωνιστών παρόχων διότι μειώνει σημαντικά τους υψηλούς φραγμούς εισόδου στην αγορά τοπικής πρόσβασης και επιτρέπει στους ανταγωνιστές παρόχους να μοιράζονται τις οικονομίες κλίμακος και σκοπού που απολαμβάνει ο ΟΤΕ. Με την πάροδο του χρόνου, καθώς οι ανταγωνιστές πάροχοι θα δημιουργούν μερίδιο αγοράς και μια κρίσιμη μάζα, θα πρέπει να ενθαρρύνονται να ανέβουν τη λεγόμενη «κλίμακα επένδυσης» (“ladder of investment”) και να κινηθούν προς την κατεύθυνση της επένδυσης σε υποδομή (συμπεριλαμβανομένης της

μετάβασης σε αδεσμοποίητους τοπικούς βρόχους σε επόμενο στάδιο), προκειμένου να ανανεώσουν και να διαφοροποιήσουν τις λιανικές προσφορές τους από αυτές του ΟΤΕ.<sup>26</sup>

Όταν εξετάζεται η επιβολή *ex ante* ρύθμισης, η ΕΕΤΤ έχει την υποχρέωση να ενθαρρύνει την αποδοτική επένδυση σε υποδομή και να προωθή την καινοτομία και να λαμβάνει υπόψη τους κινδύνους που σχετίζονται με την επένδυση αυτή. Η ΕΕΤΤ λαμβάνει επαρκώς υπόψη την επένδυση που πρέπει να κάνει ο ΟΤΕ για να προσφέρει ευρυζωνικά προϊόντα και αντιλαμβάνεται ότι ο ΟΤΕ πραγματοποιεί την επένδυση αυτή χωρίς να είναι βέβαιος σχετικά με την απόδοση που θα επιτύχει. Η *ex ante* ρύθμιση δεν θα πρέπει να αποθαρρύνει την επένδυση και, επομένως, η επιβολή κανονιστικών υποχρεώσεων στην αγορά μπορεί να διαφέρει όπου απαιτείται από την επιβολή ρυθμίσεων σε άλλες αγορές όπου οι κίνδυνοι των επενδύσεων είναι μικρότεροι.<sup>27</sup> Ενώ το δίκτυο χαλκού του ΟΤΕ αποτελεί σε μεγάλο βαθμό ιστορική υποδομή που αναπτύχθηκε υπό την προστασία μονοπωλίου, η επένδυση σε υποδομή DSL γίνεται σε απελευθερωμένο περιβάλλον ανταγωνιστικά με άλλους παρόχους. Παρόλο που ο ανταγωνισμός αυτός μέχρι τώρα φαίνεται να είναι αδύναμος, ο κίνδυνος της επένδυσης του ΟΤΕ είναι σχετικά υψηλότερος από τον κίνδυνο που είχε όταν επένδυε στην ανάπτυξη του δικτύου πρόσβασης τηλεφωνίας.

---

<sup>26</sup> Βλέπε, "*Broadband market competition report*", ERG (05)23, 25 Μαΐος 2005.

<sup>27</sup> Παρόλο που οι βέλτιστες πρακτικές άλλων Κρατών Μελών της ΕΕ υποδεικνύουν ότι η επένδυση σε ευρυζωνικές υποδομές δεν είναι πλέον υποθετική, και συνήθως θεωρείται το όχημα για ταχεία ανάπτυξη του τομέα. Είναι επίσης σαφές από τα συμπεράσματα της έκθεσης του "ebusiness forum" του Μαρτίου του 2003 σχετικά με τη «Χρήση νέων Τεχνολογιών Πληροφορικής & Επικοινωνιών (ITC) από μικρομεσαίες Επιχειρήσεις», ότι υπάρχει μεγάλο περιθώριο ανάπτυξης των ευρυζωνικών υπηρεσιών στην Ελλάδα. Μια Έρευνα Καταναλωτών που διεξήχθη από την ΕΕΤΤ επίσης παρέχει στοιχεία της δυνατότητας περαιτέρω ανάπτυξης της αγοράς στον τομέα των οικιακών πελατών. 39% συμφώνησαν με τη δήλωση ότι «Μία σύνδεση dial up δεν υποκαθιστά μια ευρυζωνική σύνδεση», ενώ 8% διαφώνησαν και οι υπόλοιποι δεν εξέφρασαν άποψη. 57.9 % συμφώνησαν με τη δήλωση «Εάν τα επίπεδα τιμών για dial up & ευρυζωνικές συνδέσεις ήταν παρόμοια, θα με ενθάρρυνε να αντικαταστήσω τη dial up σύνδεσή μου με ευρυζωνική», ενώ 5% διαφώνησαν και οι υπόλοιποι δεν εξέφρασαν άποψη. Metronanalysis, «Έρευνα Καταναλωτών για τις Ηλεκτρονικές Επικοινωνίες», Ιούλιος 2005.

Ενώ αναγνωρίζεται η επένδυση την οποία καλείται να πραγματοποιήσει ο ΟΤΕ, η *ex ante* ρύθμιση πρέπει να διασφαλίσει ότι δεν επιτρέπεται στον ΟΤΕ να επεκτείνει την αδιαμφισβήτητη ισχύ του στην αγορά σε επίπεδο δικτύου σε λιανικές αγορές, αποτρέποντας με τον τρόπο αυτό την ανάπτυξη βιώσιμου ανταγωνισμού στις αγορές αυτές. Μακροπρόθεσμα, τα μέγιστα οφέλη για τους τελικούς χρήστες, σε σχέση με την καινοτομία, την ποιότητα της υπηρεσίας και την τιμολόγηση, μπορούν να προκύψουν μόνο μέσω αποτελεσματικού ανταγωνισμού. Κατά τη διάρκεια της παρούσας εξέτασης, δεν υπάρχει προοπτική απειλής του καθεστώτος ΣΙΑ του ΟΤΕ. Επιπλέον, όπως κατέστη απολύτως σαφές στην πρόσφατη έκθεση του European Regulators' Group,<sup>28</sup> η ανάπτυξη της ευρυζωνικότητας στα Κράτη Μέλη της ΕΕ συνδέεται στενά με άμεσες ρυθμιστικές ενέργειες σχετικά με την επιβολή ευρυζωνικής πρόσβασης και τη διαθεσιμότητα πρόσβασης μέσω καλωδιακής τηλεόρασης (η οποία είναι απίθανο να υπάρξει στην Ελλάδα, εν μέρει λόγω της κυριαρχίας της επίγειας ή δορυφορικής τηλεοπτικής μετάδοσης).<sup>29</sup> Επομένως, η *ex ante* ρύθμιση της αγοράς χονδρικής ευρυζωνικής πρόσβασης καλείται να διασφαλίσει ότι ο ΟΤΕ δεν δύναται να καταχραστεί την ισχύ του σε επίπεδο χονδρικής είτε για να περιορίσει και να στρεβλώσει τον ανταγωνισμό στην αγορά αυτή είτε για να επεκτείνει την ισχύ του αυτή σε συνδεδεμένες (κυρίως λιανικές) αγορές.

### 5.3. Προβλήματα Ανταγωνισμού

Τα ζητήματα που αναφέρονται κατωτέρω περιγράφουν τα πιθανά προβλήματα του ανταγωνισμού τα οποία μπορεί να εμφανισθούν στην σχετική αγορά, απουσία *ex ante* ρύθμισης. Ορισμένα από τα εν λόγω προβλήματα ανταγωνισμού έχουν ήδη προκύψει σε αγορές ευρυζωνικής πρόσβασης στο παρελθόν. Η λίστα των προβλημάτων αυτών δεν είναι εξαντλητική, αλλά ενδεικτική των προβλημάτων ανταγωνισμού που εντόπισε η ΕΕΤΤ κατά την ανάλυση της αγοράς. Τα προβλήματα αυτά του ανταγωνισμού κυρίως εμπίπτουν στη γενικότερη κατηγορία της «κάθετης επέκτασης» της ισχύος στην αγορά.

---

<sup>28</sup> ERG (05) 23.

<sup>29</sup> Βλέπε "Broadband market competition report", ERG (05)23, 25 Μάιος 2005.

Σε μεγάλο βαθμό, τα προβλήματα ανταγωνισμού που εξετάζονται είναι όμοια με αυτά που εντοπίστηκαν στην εξέταση της ΕΕΤΤ σχετικά με την αγορά αδεσμοποιητής πρόσβασης στον τοπικό βρόχο, καθώς η χονδρική ευρυζωνική πρόσβαση παρέχεται μέσω χονδρικών υπηρεσιών DSL από τον ΟΤΕ. Σημειώνεται ότι η χονδρική ευρυζωνική πρόσβαση απαιτεί ένα χαμηλότερο επίπεδο επένδυσης από αυτό που καλύπτεται από τους αδεσμοποίητους τοπικούς βρόχους στην καλούμενη «κλίμακα επένδυσης» (ladder of Investment).<sup>30</sup>

### **Άρνηση συναλλαγής και άρνηση πρόσβασης**

Χωρίς την υποχρεωτική παροχή πρόσβασης, οι ανταγωνιστές πάροχοι δεν θα είναι σε θέση να εισέλθουν στην αγορά. Η διαπραγματευτική ισχύς τους για την απόκτηση της πρόσβασης αυτής υπό εύλογους εμπορικούς όρους είναι πολύ περιορισμένη. Η μόνη επιλογή τους θα είναι η είσοδος στην αγορά βάση μη οικονομικά βιώσιμης επένδυσης. Συνεπώς, η μη παροχή από τον ΟΤΕ χονδρικής ευρυζωνικής πρόσβασης σε άλλα επίπεδα εκτός αυτού που παρέχεται τον Νοέμβριο του 2005 (όπως περιγράφεται στο Σχήμα 1 ανωτέρω), ανεξαρτήτως της ύπαρξης σχετικών αιτημάτων από τους παρόχους, καταδεικνύει το είδος των προβλημάτων ανταγωνισμού που μπορεί να χαρακτηρίζουν αγορές απουσία *ex ante* ρύθμισης. Επιπλέον, είναι σημαντικό να σημειωθεί ότι το είδος πρόσβασης που περιγράφεται δεν αναφέρεται απλώς σε πρόσβαση στο δίκτυο τοπικής πρόσβασης, αλλά μπορεί να απαιτεί επίσης πρόσβαση σε συναφείς εγκαταστάσεις.

### **Επέκταση ισχύος με άλλα μέσα πέραν της τιμολόγησης**

Στις περιπτώσεις όπου η τιμολογιακή διάκριση δεν δύναται να επιτευχθεί λόγω επιβολής ρύθμισης των τιμών πρόσβασης, οι οργανισμοί με ΣΙΑ προβαίνουν σε συγκεκριμένες πρακτικές διακριτικής μεταχείρισης πέρα της τιμολόγησης. Συγκεκριμένα παρέχονται υπηρεσίες υπό ευνοϊκότερους όρους στο λιανικό κλάδο του οργανισμού με ΣΙΑ, με αποτέλεσμα οι αντίστοιχες

---

<sup>30</sup> Βλέπε "Broadband market competition report", ERG (05)23, 25 Μάιος 2005.



παρεχόμενες υπηρεσίες στους νεοεισερχόμενους παρόχους να υπολείπονται σε ποιότητα. Παράλληλα ο οργανισμός με ΣΙΑ βρίσκεται σε πλεονεκτικότερη θέση λόγω της ιστορικής του παρουσίας στη σχετική αγορά. Συνέπεια των ανωτέρω είναι η αύξηση του κόστους των αντίστοιχων παρεχόμενων υπηρεσιών από τους νεοεισερχόμενους, γεγονός που οδηγεί σε μείωση των πωλήσεων.

Εφόσον δεν υπάρχει *ex ante* ρύθμιση, τα προβλήματα ανταγωνισμού που δε σχετίζονται με τις τιμές μπορούν να ανακύψουν με τις εξής μορφές:

- Μη παροχή, σε πελάτες χονδρικής, πληροφοριών που παρέχονται στο λιανικό τμήμα ή σε συνδεδεμένες επιχειρήσεις του κοινοποιημένου φορέα εκμετάλλευσης,
- Μη παροχή, σε πελάτες χονδρικής, της ίδιας ποιότητας υπηρεσίας που παρέχεται στο λιανικό κλάδο του κοινοποιημένου φορέα εκμετάλλευσης ή σε συνδεδεμένη επιχείρηση,
- Τακτικές καθυστέρησης, όπως χρονοβόρες διαπραγματεύσεις συμβάσεων ή παροχή βασικών υπηρεσιών και πληροφοριών μόνο μετά από διαπραγματεύσεις ή αποφάσεις της ΕΕΤΤ,
- Μη εύλογες απαιτήσεις που σχετίζονται, παραδείγματος χάριν, με τους όρους των συμβάσεων, υπέρμετρες απαιτήσεις για εγγυήσεις, πιστοληπτικοί έλεγχοι και συμβάσεις εμπιστευτικότητας, περιορισμός προσφερόμενων υπηρεσιών ή επιτρεπόμενων σημείων πρόσβασης και μη εύλογες υποχρεώσεις σύζευξης,
- Σχεδιασμός σημείων πρόσβασης και προϊόντων ανάλογα με την τοπολογία δικτύου του κοινοποιημένου φορέα εκμετάλλευσης και τους περιορισμούς των προμηθευτών του, που απαιτούν από τους ανταγωνιστές τη χρήση των ίδιων προτύπων, πρωτοκόλλων ή σχεδίων,
- Διακριτική χρήση πληροφοριών που συγκεντρώνονται όταν παρέχεται σε ένα νεοεισερχόμενο χονδρική πρόσβαση προκειμένου να στοχεύσει στους λιανικούς του πελάτες (παραδείγματος χάριν για το σκοπό της επαναπροσέλκυσης ή προκειμένου να προωθηθεί ένα ανταγωνιστικό προϊόν).





## Επέκταση Ισχύος Μέσω Τιμολόγησης

Προβλήματα τιμολόγησης δύναται να προκύψουν συνεπεία της υποχρέωσης παροχής πρόσβασης στην αγορά. Τα εν λόγω προβλήματα οδηγούν σε αύξηση του κόστους των ανταγωνιστών, επιφέρουν αρνητικές συνέπειες στην κοινωνική ευημερία και αναποτελεσματικότητα. Τα προβλήματα δύναται να περιλαμβάνουν τα εξής:

- **Υπερβολικές τιμές/ σταυροειδής επιδότηση:** Όταν επιβάλλεται υποχρέωση πρόσβασης, ο πάροχος με ΣΙΑ μπορεί να επιδιώξει να ορίσει υπερβολικά υψηλές τιμές στην αγορά χονδρικής. Αυτό μπορεί να πραγματοποιηθεί με πολλούς τρόπους. Εάν δεν υπάρχει έλεγχος τιμών, αυτό μπορεί να γίνει απλώς αυξάνοντας τις τιμές σε επίπεδο που δεν είναι κοστοστρεφείς. Ακόμη και με μηχανισμούς ελέγχου τιμών, όπως η κοστοστρέφεια, στρέβλωση στον ανταγωνισμό μπορεί να επιτευχθεί με εσφαλμένο επιμερισμό του κόστους στο προϊόν χονδρικής ή την ανάκτηση κόστους που προέκυψε λόγω αναποτελεσματικότητας, το οποίο θα απαιτούσε την επιβολή υποχρεώσεων κοστολόγησης και λογιστικού διαχωρισμού.
- **Τιμολογιακές διακρίσεις:** Ένας καθετοποιημένος πάροχος με ΣΙΑ στην αγορά χονδρικής θα μπορούσε να προβαίνει σε τιμολογιακές διακρίσεις, αυξάνοντας με τον τρόπο αυτό το κόστος χονδρικής των πελατών χονδρικής ή επιβάλλοντας σε αυτούς κόστη που δεν επιβαρύνουν το δικό του τμήμα λιανικής ή τις συνδεδεμένες επιχειρήσεις με αυτόν, θέτοντας τους εξωτερικούς πελάτες σε ανταγωνιστικά μειονεκτική θέση.
- **Ληστρική τιμολόγηση:** οι πάροχοι με ΣΙΑ μπορούν να προσφέρουν ληστρικές τιμές στους τελικούς χρήστες με σκοπό να αποκλείσουν την είσοδο των ανταγωνιστών τους στην αγορά λιανικής. Μπορεί να υπάρχει κίνητρο επέκτασης ισχύος στις λιανικές αγορές κατώτερων σταδίων στην προσπάθεια αφανισμού ή περιορισμού ανταγωνιστικών πιέσεων μακροπρόθεσμα.
- **Συμπίεση περιθωρίων:** Μια καθετοποιημένη εταιρία με ΣΙΑ στην αγορά

χονδρικής ευρυζωνικής πρόσβασης μπορεί να επεκτείνει την ισχύ της σε λιανικές αγορές αφήνοντας χαμηλό περιθώριο μεταξύ των τιμών για παροχή λιανικών υπηρεσιών και των αντίστοιχων τιμών για παροχή ΧΕΠ, ώστε οι άλλες εταιρίες μέσω της χονδρικής ευρυζωνικής πρόσβασης να μην έχουν τη δυνατότητα να την ανταγωνιστούν επιτυχώς στη λιανική αγορά υπηρεσιών. Η συμπίεση περιθωρίου έχει αποτελέσει μια από τις πιο συνήθεις μορφές πρακτικών που βλάπτουν τον ανταγωνισμό σε διάφορα Κράτη Μέλη της ΕΕ.

#### **5.4.Δυνατές Κανονιστικές Υποχρεώσεις Βάσει της Οδηγίας για την Πρόσβαση**

Η ΕΕΤΤ υποχρεούται σύμφωνα με το Άρθρο 8 (2) της *Οδηγίας Πλαίσιο*, να επιβάλλει κάποια υποχρέωση ή υποχρεώσεις σε επιχειρήσεις με ΣΙΑ. Η ΕΕΤΤ έχει επίσης την υποχρέωση να διασφαλίσει επαρκή πρόσβαση, διασύνδεση και διαλειτουργικότητα υπηρεσιών με την επιφύλαξη οποιωνδήποτε άλλων υποχρεώσεων που μπορούν να επιβληθούν σε επιχειρήσεις που ορίζονται ως πάροχοι με ΣΙΑ σύμφωνα με τα Άρθρα 9-13 της *Οδηγίας για την Πρόσβαση*. Οι υποχρεώσεις αυτές είναι οι εξής:

##### **Υποχρέωση πρόσβασης και χρήσης ειδικών υποδομών δικτύου**

Το Άρθρο 12 της *Οδηγίας για την Πρόσβαση* ορίζει τις βασικές απαιτήσεις σχετικά με την υποχρέωση για πρόσβαση και χρήση ειδικών στοιχείων του δικτύου και συναφών υποδομών και περιλαμβάνει τα εξής ζητήματα:

- α. Την αρμοδιότητα της ΕΕΤΤ να επιβάλλει σε έναν πάροχο την υποχρέωση να ικανοποιεί εύλογα αιτήματα πρόσβασης και χρήσης ειδικών στοιχείων του δικτύου και συναφών υποδομών.
- β. Την αρμοδιότητα της ΕΕΤΤ να συνοδεύει την υποχρέωση ικανοποίησης εύλογων αιτημάτων πρόσβασης με όρους ισότιμου, εύλογου και έγκαιρου χαρακτήρα.
- γ. Την υποχρέωση της ΕΕΤΤ να εξετάζει την υποχρέωση ικανοποίησης εύλογων



αιτημάτων πρόσβασης με βάση μια σειρά από παράγοντες προκειμένου να διασφαλίζεται η αναλογικότητα.

## **Υποχρέωση διαφάνειας**

Το Άρθρο 9 της *Οδηγίας για την Πρόσβαση* ορίζει τις απαιτήσεις σχετικά με την υποχρέωση διαφάνειας και καλύπτει τα εξής ζητήματα:

- α. Τη δημοσίευση πληροφοριών σχετικά με τη διασύνδεση και/ ή την πρόσβαση, όπως πληροφορίες λογιστικής φύσεως, τεχνικές προδιαγραφές, χαρακτηριστικά δικτύου, όρους και προϋποθέσεις παροχής και χρήσης, καθώς και τιμές.
- β. Τη δημοσίευση επαρκώς αναλυτικής Προσφοράς Αναφοράς.
- γ. Την αρμοδιότητα της ΕΕΤΤ να καθορίζει αναλυτικά τις πληροφορίες που πρέπει να διατίθενται στην Προσφορά Αναφοράς, με αναφορά στις απαιτούμενες λεπτομέρειες και τον τρόπο δημοσίευσής τους.
- δ. Την αρμοδιότητα της ΕΕΤΤ να τροποποιεί την Προσφορά Αναφοράς και να επιβάλλει στον πάροχο που έχει οριστεί ως έχων ΣΙΑ να δημοσιεύει την Προσφορά Αναφοράς με τις αλλαγές αυτές.

## **Υποχρέωση αμεροληψίας**

Το Άρθρο 10 της *Οδηγίας για την Πρόσβαση* ορίζει τις απαιτήσεις σχετικά με την υποχρέωση αμεροληψίας και καλύπτει τα εξής ζητήματα:

- α. Την αρμοδιότητα της ΕΕΤΤ να επιβάλλει υποχρέωση αμεροληψίας σχετικά με τη διασύνδεση και/ ή την πρόσβαση.
- β. Η υποχρέωση αμεροληψίας διασφαλίζει ότι ο πάροχος εφαρμόζει ισοδύναμους όρους, σε ισοδύναμες περιστάσεις, σε άλλες επιχειρήσεις που παρέχουν ισοδύναμες υπηρεσίες, και διασφαλίζει ότι ο πάροχος παρέχει



υπηρεσίες και πληροφορίες σε τρίτους υπό τους ίδιους όρους και της ίδιας ποιότητας με τις αυτό-παρεχόμενες ή τις υπηρεσίες που προσφέρει στις θυγατρικές του ή στους εταίρους του.

### **Υποχρέωση λογιστικού διαχωρισμού**

Το Άρθρο 11 της *Οδηγίας για την Πρόσβαση* ορίζει τις απαιτήσεις σχετικά με την υποχρέωση λογιστικού διαχωρισμού και καλύπτει τα εξής ζητήματα:

- α. Την αρμοδιότητα της ΕΕΤΤ να επιβάλλει υποχρεώσεις λογιστικού διαχωρισμού όσον αφορά καθορισμένες δραστηριότητες που αφορούν τη διασύνδεση ή/ και την πρόσβαση.
- β. Την αρμοδιότητα της ΕΕΤΤ να απαιτεί από μια καθετοποιημένη επιχείρηση να καθιστά διαφανείς τις τιμές χονδρικής πώλησης και τις εσωτερικές τιμολογήσεις προκειμένου να διασφαλίζεται η συμμόρφωση με όποια υποχρέωση επιβάλλεται σύμφωνα με το άρθρο 10 της *Οδηγίας για την Πρόσβαση* και να αποτρέπεται ενδεχόμενη άδικη σταυροειδή επιδότηση.

### **Υποχρεώσεις ελέγχου τιμών και κοστολόγησης**

Το Άρθρο 13 της *Οδηγίας για την Πρόσβαση* ορίζει τις απαιτήσεις σχετικά με την υποχρέωση ελέγχου τιμών και κοστολόγησης και καλύπτει τα εξής ζητήματα:

- α. Την αρμοδιότητα της ΕΕΤΤ να επιβάλει υποχρέωση κοστοστρέφειας τιμών και υποχρεώσεις σχετικά με τα κοστολογικά συστήματα, για την παροχή ειδικών τύπων διασύνδεσης και/ ή πρόσβασης, σε περιπτώσεις όπου η διαπίστωση της έλλειψης πραγματικού ανταγωνισμού σημαίνει ότι ένας πάροχος μπορεί να διατηρεί τις τιμές σε υπερβολικά υψηλά επίπεδα ή να συμπιέζει τις τιμές.
- β. Την υποχρέωση της ΕΕΤΤ να επιτρέπει στον πάροχο που έχει ορισθεί ως έχων ΣΙΑ έναν εύλογο συντελεστή απόδοσης επί του επαρκούς επενδεδυμένου

- κεφαλαίου, για την επιβολή τιμών προσανατολισμένων στο κόστος.
- γ. Την υποχρέωση της ΕΕΤΤ να διασφαλίζει ότι ο μηχανισμός ανάκτησης του κόστους ή η επιβαλλόμενη μεθοδολογία τιμολόγησης προάγει την οικονομική απόδοση και τον βιώσιμο ανταγωνισμό, και μεγιστοποιεί το όφελος για τους καταναλωτές.
- δ. Την αρμοδιότητα της ΕΕΤΤ να απαιτεί από έναν πάροχο να αιτιολογεί πλήρως τις τιμές που επιβάλλει και να δύναται να απαιτεί προσαρμογή των τιμών.
- ε. Τη διευκρίνιση ότι ο πάροχος που έχει οριστεί ως έχων ΣΙΑ φέρει το βάρος της απόδειξης ότι τα τέλη υπολογίζονται βάσει του κόστους, λαμβανομένου υπόψη ενός εύλογου συντελεστή απόδοσης της επένδυσης.
- στ. Την υποχρέωση της ΕΕΤΤ να εξασφαλίσει ότι όταν η εφαρμογή του συστήματος κοστολόγησης επιβάλλεται για λόγους υποστήριξης του ελέγχου τιμών, πρέπει να τίθεται στην διάθεση του κοινού περιγραφή του συστήματος κοστολόγησης στην οποία να περιγράφονται τουλάχιστον οι βασικές κατηγορίες κόστους και οι κανόνες για την κατανομή του. Η συμμόρφωση με το σύστημα κοστολόγησης ελέγχεται από αρμόδιο ανεξάρτητο φορέα. Δημοσιεύεται σε ετήσια βάση δήλωση σχετικά με τη συμμόρφωση.

Η ΕΕΤΤ δύναται να επιβάλλει υποχρεώσεις εκτός αυτών που αναφέρονται ανωτέρω ή, σε εξαιρετικές περιπτώσεις, υποχρεώσεις εκτός των οριζομένων στην *Οδηγία για την Πρόσβαση*, υπό την προϋπόθεση ότι λαμβάνει προηγουμένως την έγκριση της Ευρωπαϊκής Επιτροπής.<sup>31</sup>

## 5.5. Υφιστάμενες Κανονιστικές Υποχρεώσεις

Η παροχή χονδρικής ευρυζωνικής πρόσβασης μέχρι τώρα δεν υπόκειται σε ειδικές κανονιστικές *ex ante* υποχρεώσεις. Υπό το ισχύον ρυθμιστικό πλαίσιο Παροχής Ανοικτού

---

<sup>31</sup> Οδηγία για την Πρόσβαση, Άρθρο 8(3).

Δικτύου,<sup>32</sup> η παροχή χονδρικής ευρυζωνικής πρόσβασης θεωρείται ότι συνιστά μια ειδική μορφή πρόσβασης δικτύου, σχετικά με την οποία ο ΟΤΕ θα έπρεπε, κατά κανόνα, να εφαρμόζει τις διατάξεις του πλαισίου Παροχής Ανοικτού Δικτύου που σχετίζονται με τις ειδικές μορφές πρόσβασης (ιδίως, την αρχή της αμεροληψίας και της εύλογης τιμολόγησης).

## 5.6. Κατευθύνσεις για την Επιλογή Υποχρεώσεων

Κατά την επιλογή των κατάλληλων υποχρεώσεων για την αντιμετώπιση των προβλημάτων ανταγωνισμού που έχουν εντοπιστεί, η ΕΕΤΤ έχει την υποχρέωση να λάβει υπόψη τους στόχους που αναφέρονται στα Άρθρα 8 (2), (3) και (4) της *Οδηγίας Πλαίσιο* (την προώθηση του ανταγωνισμού, τη συνεισφορά στην ανάπτυξη της εσωτερικής αγοράς και την προώθηση των συμφερόντων των χρηστών). Συνεπώς, οι υποχρεώσεις που θα επιβληθούν από την ΕΕΤΤ πρέπει να βασίζονται στη φύση του προβλήματος ανταγωνισμού που εντοπίζεται και να είναι αναλογικές και αιτιολογημένες εν όψει των στόχων που τίθενται στο Άρθρο 8 (4) της *Οδηγίας Πλαίσιο*.

Η ΕΕΤΤ έχει εντοπίσει στην Ενότητα 5.3 ανωτέρω μια σειρά από πραγματικά και πιθανά προβλήματα ανταγωνισμού που μπορεί να ανακύψουν από τη δεσπόζουσα θέση του ΟΤΕ στην αγορά χονδρικής ευρυζωνικής πρόσβασης. Η ΕΕΤΤ θεωρεί ότι είναι απίθανο, εντός των χρονικών πλαισίων της παρούσας εξέτασης και στο άμεσο μέλλον μετά από αυτήν, να υπάρξει κάποια ρεαλιστική πιθανότητα ανάπτυξης σημαντικού ανταγωνισμού στην Ελλάδα βάσει κάποιας ανταγωνιστικής υποδομής τοπικής πρόσβασης ούτως ώστε να καταργεί την ανάγκη οποιασδήποτε μορφής ρυθμιστικής παρέμβασης. Κατά τη διαμόρφωση των κατάλληλων και αναλογικών κανονιστικών υποχρεώσεων προκειμένου να ξεπεραστούν τα προβλήματα ανταγωνισμού στην τοπική πρόσβαση, η ΕΕΤΤ σημειώνει ότι οι κανονιστικές υποχρεώσεις που επιβάλλονται σχετικά με την αδεσμοποίητη πρόσβαση στον τοπικό βρόχο πρέπει να είναι συμβατές με αυτές που μπορεί να επιβληθούν σχετικά με την παροχή Χονδρικής Ευρυζωνικής

---

<sup>32</sup> Το οποίο επί του παρόντος ισχύει μεταβατικά.

Πρόσβασης, ιδίως σχετικά με τα τιμολογιακά μηνύματα που μπορεί να δοθούν στην αγορά, δεδομένης της στενής τους σχέσης στα πλαίσια της «κλίμακας επένδυσης».

Οι επιβαλλόμενες κανονιστικές υποχρεώσεις πρέπει να διευκολύνουν την είσοδο των ανταγωνιστών στις λιανικές αγορές που επιλέγουν με την παροχή πρόσβασης στην υποδομή τοπικής πρόσβασης του ΟΤΕ υπό όρους και συνθήκες που προάγουν την αποδοτικότητα και ισχυροποιούν τον ανταγωνισμό, ενώ θα πρέπει να λαμβάνουν υπόψη και την ανάγκη να ενθαρρύνεται η αποδοτική επένδυση σε υποδομές και η προώθηση καινοτομιών. Δεδομένου ότι είναι απίθανο να επιτευχθεί αυτό μέσω μιας μόνο υποχρέωσης, οι υποχρεώσεις που προτείνονται κατωτέρω θα πρέπει να θεωρηθούν συμπληρωματικές ως προς τον τρόπο με τον οποίο η κάθε μία υποστηρίζει και ενισχύει τις υπόλοιπες και αντιστρόφως.

Τέλος, όπως σημειώθηκε ανωτέρω, η ΕΕΤΤ θα πρέπει επίσης να λάβει υπόψη το γεγονός ότι, επί του παρόντος, στον ΟΤΕ δεν έχει επιβληθεί κάποια *ex ante* υποχρέωση σχετικά με την παροχή υπηρεσιών χονδρικής ευρυζωνικής πρόσβασης. Επί μακρόν θεωρείται ότι η χονδρική ευρυζωνική πρόσβαση που προσφέρεται μέσω υπηρεσιών bitstream είναι απλώς μια ιδιαίτερη μορφή «ειδικής πρόσβασης δικτύου» με βάση το κανονιστικό πλαίσιο της Παροχής Ανοικτού Δικτύου.

## **5.7.Προτεινόμενες Κανονιστικές Υποχρεώσεις**

Στην παρούσα Ενότητα, η ΕΕΤΤ παραθέτει τις κανονιστικές υποχρεώσεις που προτείνει να επιβληθούν στον ΟΤΕ και τις οποίες η ΕΕΤΤ κρίνει ως κατάλληλες, εύλογες και αναλογικές κατά την παρούσα χρονική περίοδο δεδομένων των συνθηκών της αγοράς.

### **5.7.1. Υποχρέωση πρόσβασης και χρήσης ειδικών ευκολιών δικτύου**

Η ΕΕΤΤ προκειμένου να εκτιμήσει αν θα πρέπει να επιβληθεί μια υποχρέωση παροχής πρόσβασης και εάν αυτή κρίνεται ως αναλογική, θα πρέπει να λάβει υπόψη της τους παράγοντες που αναφέρονται στο Άρθρο 12 (2) της *Οδηγίας για την Πρόσβαση*. Οι ως άνω παράγοντες περιλαμβάνουν μεταξύ άλλων: την τεχνική και οικονομική βιωσιμότητα της χρήσης ή της εγκατάστασης ανταγωνιστικών ευκολιών, ανάλογα με το ρυθμό ανάπτυξης της αγοράς, την



δυνατότητα διάθεσης της προτεινόμενης πρόσβασης σε σχέση με την διαθέσιμη χωρητικότητα, την αρχική επένδυση του κατόχου της ευκολίας, έχοντας υπόψη τους συναφείς με την υλοποίηση της επένδυσης κινδύνους, καθώς και την ανάγκη μακροπρόθεσμης διασφάλισης του ανταγωνισμού.

Για τους λόγους που αναφέρονται στην Ενότητα 5.3, η EETT θεωρεί ότι ένας καθετοποιημένος πάροχος με ισχύ στην αγορά χονδρικής, όπως ο ΟΤΕ, ενδέχεται να επεκτείνει την ισχύ του σε μια συνδεδεμένη αγορά προκειμένου να εμποδίσει ή να δυσχεράνει την είσοδο ανταγωνιστικών παρόχων. Η EETT θεωρεί ότι αυτό θα οδηγούσε σε αποκλεισμό της αγοράς και ότι η επιβολή υποχρέωσης πρόσβασης θα συνέβαλε σημαντικά στην αντιμετώπιση μιας τέτοιας αποτυχίας της αγοράς. Επομένως, η EETT καταλήγει στο συμπέρασμα ότι χωρίς την επιβολή υποχρέωσης πρόσβασης στον ΟΤΕ είναι πιθανό ο ΟΤΕ να αρνείται να συναλλάσσεται με ανταγωνιστές του και επομένως να αρνείται την πρόσβαση στις υπηρεσίες Χονδρικής Ευρυζωνικής Πρόσβασης. Συνεπώς, η EETT υιοθετεί την άποψη ότι η επιβολή Χονδρικής Ευρυζωνικής Πρόσβασης βασίζεται στη φύση του προβλήματος που εντοπίζεται, είναι αναλογική και αιτιολογημένη με βάση τις υφιστάμενες συνθήκες.

Η EETT εξέτασε επίσης εάν η πρόσβαση στον τοπικό βρόχο (που επιβάλλεται χωριστά από την EETT) διαφυλάσσει επαρκώς τον ανταγωνισμό μακροπρόθεσμα. Καθώς η Χονδρική Ευρυζωνική Πρόσβαση επιτρέπει στους νεοεισερχόμενους να ανταγωνίζονται τον ΟΤΕ σε ευρεία κλίμακα προφέροντας ευρυζωνικές υπηρεσίες, η EETT κατέληξε στο συμπέρασμα ότι η επιβαλλόμενη χονδρική ευρυζωνική πρόσβαση που παρέχεται μέσω DSL διαφυλάττει την ανάπτυξη του ανταγωνισμού, συνάδει με αντίστοιχες εμπειρίες σε Κράτη Μέλη της ΕΕ<sup>33</sup> και επιτρέπει στους νεοεισερχόμενους να ανέλθουν περαιτέρω στην «κλίμακα επένδυσης» για μεγαλύτερη ανάπτυξη υποδομών.

Ωστόσο, η επιβολή Χονδρικής Ευρυζωνικής Πρόσβασης, εάν δεν συμπληρώνεται από άλλα κανονιστικά μέτρα, δεν δύναται από μόνη της να επιλύσει τα προσδιορισθέντα προβλήματα ανταγωνισμού. Ως εκ τούτου, η EETT κρίνει ότι απαιτούνται συμπληρωματικά ρυθμιστικά μέτρα προκειμένου να αντιμετωπισθούν όλα τα πιθανά προβλήματα ανταγωνισμού,

---

<sup>33</sup> Βλ. αποτελέσματα του "Broadband market competition report", ERG (05)23, 25 Μαΐου 2005.



όπως η υπερβολική τιμολόγηση και οι τακτικές διακριτικής μεταχείρισης (τιμολογιακές ή μη). Τα ζητήματα αυτά αναλύονται κατωτέρω στην παρούσα Ενότητα.

Επισημαίνεται τέλος, ότι η EETT εκτίμησε τους παράγοντες του Άρθρου 12 (2) της Οδηγίας για την Πρόσβαση, και έκρινε ότι επί τη βάση της υφιστάμενης κατάστασης και της εξέλιξης των προϊόντων, είναι εφικτό ο ΟΤΕ να παρέχει Χονδρική Ευρυζωνική Πρόσβαση. Η ως άνω υποχρέωση εξειδικεύεται δε και περιλαμβάνει τα κατωτέρω:

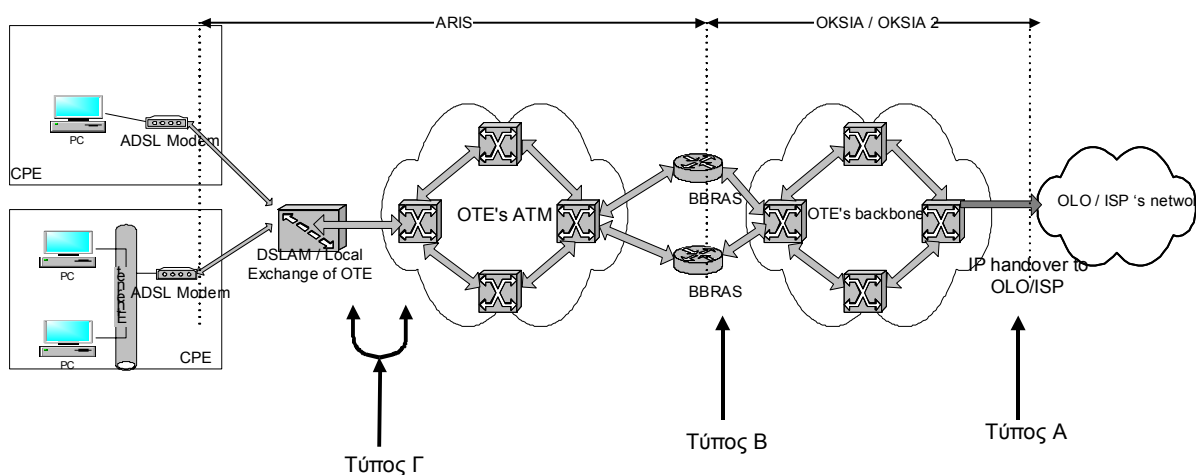

Σχήμα 2

### Ι. Τύπος πρόσβασης Α –Υφιστάμενη προσφορά πρόσβασης

Όπως σημειώνεται ανωτέρω, ο ΟΤΕ, έως το Νοέμβριο του 2005, επιτρέπει στους ανταγωνιστές παρόχους να λαμβάνουν τη σύνδεση πρόσβασης DSL μόνο εάν λαμβάνουν επίσης συνδέσεις backhaul (πέρα από το BBRAS). Επί του παρόντος, ο ΟΤΕ προσφέρει αυτό το είδος πρόσβασης στους πελάτες χονδρικής ως σύζευξη δύο προϊόντων, συγκεκριμένα του «ΑΡΥΣ» (σύνδεση DSL πρόσβασης και backhaul συνδέσεις μέχρι το BBRAS) και «ΟΚΣΥΑ» ή «ΟΚΣΥΑ 2» (backhaul συνδέσεις πέρα από το BBRAS). Σημειώνεται ότι η «ΟΚΣΥΑ»/«ΟΚΣΥΑ 2» παρέχεται με δυνατότητα διαφοροποίησης του επιπέδου της ποιότητας της υπηρεσίας. Ως εκ τούτου, κάθε ανταγωνιστής πάροχος/ISP που επιθυμεί να λάβει χονδρική

ευρυζωνική πρόσβαση από τον ΟΤΕ προκειμένου να παρέχει υπηρεσίες γρήγορου Internet σε τελικούς χρήστες έχει επί του παρόντος δύο επιλογές:

- (α) Να προμηθεύεται μόνο «ΟΚΣΥΑ» ή «ΟΚΣΥΑ 2» και να αφήνει τον πελάτη να αγοράσει «ΑΡΥΣ» (πρόσβαση ADSL) από τον ΟΤΕ. Τα προϊόντα «ΟΚΣΥΑ»/ «ΟΚΣΥΑ 2» μεταφέρουν πολλαπλές διόδους ADSL που εκκινούν από διάφορους πελάτες.
- (β) Να προμηθεύεται «ΟΚΣΥΑ» ή «ΟΚΣΥΑ 2» και να προμηθεύεται για κάθε λιανικό πελάτη και ένα προϊόν «ΑΡΥΣ».

Η ΕΕΤΤ προτείνει την επιβολή υποχρέωσης στον ΟΤΕ να διατηρήσει την υφιστάμενη προσφορά πρόσβασης. Επιπλέον, η ΕΕΤΤ προτείνει να επιβληθεί υποχρέωση στον ΟΤΕ να παρέχει στους ανταγωνιστές του όλα τα επίπεδα ποιότητας υπηρεσίας που παρέχει στο λιανικό άκρο του . Επίσης, η ΕΕΤΤ προτείνει την επιβολή γενικής υποχρέωσης στον ΟΤΕ να ικανοποιεί όλα τα εύλογα αιτήματα για περαιτέρω ποιοτική διαφοροποίηση.

## **II. Τύπος πρόσβασης Β – Πρόσβαση στο BBRAS**

Ο ΟΤΕ ήδη παρέχει ένα προϊόν χονδρικής με την ονομασία «ΑΡΥΣ», παρόλο που συνδέει την υπηρεσία αυτή με τις υπηρεσίες «ΟΚΣΥΑ»/ «ΟΚΣΥΑ 2». Η ΕΕΤΤ κρίνει ότι ο ΟΤΕ θα πρέπει επίσης να υποχρεωθεί να παρέχει στους ανταγωνιστές παρόχους τη σύνδεση DSL πρόσβασης μαζί με συνδέσεις backhaul (μέσω του δικτύου κορμού) από το DSLAM στο BBRAS, χωρίς οι εναλλακτικοί πάροχοι να υποχρεούνται να λαμβάνουν υπηρεσίες backhaul πέρα από το BBRAS. Οι εναλλακτικοί πάροχοι θα παραλαμβάνουν την κίνηση (σε επίπεδο ATM ή IP) μετά το BBRAS και θα μπορούν να τη μεταφέρουν με δικά τους μέσα (αυτό-παροχή) ή μέσω οποιουδήποτε παρόχου προσφέρει τέτοιες υπηρεσίες. Επιπλέον, όπως αναφέρθηκε ανωτέρω, η ΕΕΤΤ κρίνει κατάλληλη την επιβολή υποχρέωσης στον ΟΤΕ να παρέχει στους ανταγωνιστές παρόχους κάθε επίπεδο ποιότητας υπηρεσίας που παρέχει στο λιανικό του άκρο. Επίσης, η ΕΕΤΤ προτείνει την επιβολή υποχρέωσης στον ΟΤΕ να ικανοποιεί τα εύλογα αιτήματα για άλλες παραμέτρους ποιότητας υπηρεσίας.

Η πρόσβαση σε επίπεδο BBRAS θα παρέχει στους εναλλακτικούς παρόχους μεγαλύτερο τεχνικό έλεγχο σε σύγκριση με τον υφιστάμενο παρεχόμενο τύπο πρόσβασης και επομένως τη δυνατότητα παροχής περισσότερο καινοτόμων υπηρεσιών.

### **III. Τύπος πρόσβασης Γ – Πρόσβαση στο DSLAM ή σε επίπεδο πολυπλεκτικού κόμβου**

Μια άλλη υπηρεσία που δεν προσφέρεται μέχρι τώρα στην Ελλάδα, αφορά τη χονδρική παροχή από τον ΟΤΕ μόνο της πρόσβασης DSL (πρόσβαση μέχρι το DSLAM). Στην περίπτωση αυτή, ο εναλλακτικός πάροχος είναι υπεύθυνος για τη μεταφορά της σχετικής κίνησης πέρα από το DSLAM. Με βάση τον τύπο αυτό της πρόσβασης, ο εναλλακτικός πάροχος, θα παρέχει ο ίδιος υπηρεσίες backhaul πέρα από το DSLAM. Αυτός ο τύπος πρόσβασης όχι μόνο επιτρέπει στον εναλλακτικό πάροχο να κάνει πλήρη χρήση των ευκολιών που ήδη έχει βάσει της υφιστάμενης μορφής παρεχόμενης πρόσβασης, αλλά του παρέχει επίσης και τη δυνατότητα να ελέγξει την ποιότητα της υπηρεσίας του backhaul. Η ΕΕΤΤ κρίνει ότι ο ΟΤΕ θα πρέπει επίσης να υποχρεωθεί να παρέχει στους ανταγωνιστές παρόχους πρόσβαση τύπου Γ. Όπου η πρόσβαση σε επίπεδο DSLAM δεν είναι τεχνικά εφικτή, ο ΟΤΕ θα πρέπει να παρέχει πρόσβαση στο επόμενο πλησιέστερο από την πλευρά του δικτύου (κόμβος πολυπλεξίας) σημείο στο λιανικό πελάτη.

Επισημαίνεται δε, ότι είναι στη διακριτική ευχέρεια των παρόχων να αιτηθούν τους τύπους πρόσβασης που επιθυμούν ή συνδυασμούς αυτών.

### **IV. Πρόσβαση σε συναφείς ευκολίες, όπως η συνεγκατάσταση**

**A.** Είναι επίσης αναγκαίο να επιβληθεί η πρόσβαση σε επιπλέον ευκολίες που είναι απαραίτητες για να διασφαλισθεί η αποτελεσματική παροχή υπηρεσιών χονδρικής ευρυζωνικής πρόσβασης. Η *Οδηγία Πλαίσιο* ορίζει τις «συναφείς ευκολίες» ως «τις ευκολίες που σχετίζονται με δίκτυο ηλεκτρονικών επικοινωνιών ή/ και υπηρεσία ηλεκτρονικών επικοινωνιών, οι οποίες καθιστούν δυνατή ή/ και υποστηρίζουν την παροχή υπηρεσιών μέσω του εν λόγω δικτύου και/ή υπηρεσίας». Συγκεκριμένα η ΕΕΤΤ θεωρεί ότι, προκειμένου να εγκατασταθεί και να συνδεθεί

κατάλληλα ο σχετικός εξοπλισμός ενός νέου παρόχου, απαιτείται και η επιβολή υποχρέωσης συνεγκατάστασης (υπό τη μορφή παροχής φυσικού χώρου και τεχνικών ευκολιών) σύμφωνα με το Άρθρο 12 (1) (στ) της *Οδηγίας για την Πρόσβαση*. Επομένως η ΕΕΤΤ προτείνει την επιβολή υποχρέωσης στον ΟΤΕ παροχής συνεγκατάστασης. Η υποχρέωση παροχής συνεγκατάστασης, ανάλογα με την περίπτωση, πρέπει να περιλαμβάνει επιλογές όπως τη φυσική συνεγκατάσταση, την απομακρυσμένη συνεγκατάσταση ή και την εικονική συνεγκατάσταση. Η συγκεκριμένη μορφή κάθε δυνατότητας συνεγκατάστασης θα πρέπει να δημοσιεύεται ως τμήμα της Προσφοράς Αναφοράς, σύμφωνα με το Άρθρο 9(2) της *Οδηγίας για την Πρόσβαση*.

**Β.** Επιπλέον η ΕΕΤΤ κρίνει ότι ο ΟΤΕ θα πρέπει να ικανοποιεί εύλογα αιτήματα πρόσβασης των εναλλακτικών παρόχων για προϊόντα Χονδρικής Ευρυζωνικής Πρόσβασης σε άλλα σημεία πρόσβασης στο δίκτυο του ΟΤΕ από αυτά που αναφέρονται ανωτέρω (υπό I, II, III), συνεγκατάστασης και συναφών ευκολιών.

**Γ.** Επιπλέον, σύμφωνα με το Άρθρο 12 (1) (ε) της *Οδηγίας για την Πρόσβαση*, η ΕΕΤΤ θεωρεί ότι ο ΟΤΕ πρέπει – στα πλαίσια της παροχής Χονδρικής Ευρυζωνικής Πρόσβασης - να χορηγεί ελεύθερη πρόσβαση σε τεχνικές διεπαφές, πρωτόκολλα ή άλλες βασικές τεχνολογίες. Αντίστοιχα, σύμφωνα με το Άρθρο 12 (1) (η) της *Οδηγίας για την Πρόσβαση*, ο ΟΤΕ πρέπει να υποχρεωθεί να παρέχει πρόσβαση σε όλα τα συστήματα λογισμικού που είναι απαραίτητα για την εξασφάλιση ισότιμου ανταγωνισμού στην παροχή των υπηρεσιών.

**Δ.** Επιπλέον, σύμφωνα με το Άρθρο 12 (1) (β) της *Οδηγίας για την Πρόσβαση*, η ΕΕΤΤ προτείνει επίσης να υποχρεωθεί ο ΟΤΕ να διαπραγματεύεται με καλή πίστη και να ικανοποιεί όλα τα εύλογα αιτήματα των παρόχων αναφορικά με επιπρόσθετες ευκολίες σχετικά με τη Χονδρική Ευρυζωνική Πρόσβαση. Επιπλέον η ΕΕΤΤ προτείνει να επιβληθεί η υποχρέωση στον ΟΤΕ να μην ανακαλεί την ήδη χορηγηθείσα πρόσβαση σε ευκολίες, σύμφωνα με το Άρθρο 12 (1) (γ) της *Οδηγίας για την Πρόσβαση*.

**Ε.** Στα πλαίσια της υποχρέωσης πρόσβασης, ο ΟΤΕ θα πρέπει να υποχρεωθεί να ικανοποιεί αιτήματα για μετάβαση μεταξύ των ακόλουθων υπηρεσιών (οι διαδικασίες και το κόστος της μετάβασης θα πρέπει να συμπεριληφθούν στην σχετική Προσφορά Αναφοράς Χονδρικής Ευρυζωνικής Πρόσβασης):

- Μεταξύ επιπέδων χονδρικής ευρυζωνικής πρόσβασης (τύπος πρόσβασης Α, Β, Γ όπως αναφέρεται ανωτέρω), και
- Μεταξύ χονδρικής ευρυζωνικής πρόσβασης και πλήρως αδεσμοποίητης πρόσβασης/μεριζόμενης πρόσβασης στον τοπικό βρόχο.

**ΣΤ.** Τέλος, σύμφωνα με το Άρθρο 12 (1) της Οδηγίας για την Πρόσβαση, η ΕΕΤΤ θεωρεί ότι οι ως άνω υποχρεώσεις θα πρέπει να συνοδεύονται με όρους ισότιμου, εύλογου και έγκαιρου χαρακτήρα. Η ΕΕΤΤ θεωρεί ότι είναι απαραίτητη η ύπαρξη Συμφωνιών Επιπέδου Υπηρεσίας (Service Level Agreements (SLAs)) και μάλιστα για όλα τα προϊόντα, και για όλες τις διαδικασίες όπως παροχή των υπηρεσιών και αποκατάσταση βλαβών. Στην περίπτωση όπου έχει τεθεί σε ισχύ η Συμφωνία Επιπέδου Υπηρεσίας (SLA), η ΕΕΤΤ είναι της άποψης ότι θα πρέπει να ισχύουν και να εφαρμόζονται συγκεκριμένες ρήτρες και όροι αναφορικά με την ευθύνη των μερών (για να λειτουργούν ως κίνητρο για την συμμόρφωση των μερών με αυτά). Λαμβάνοντας υπόψη τα ανωτέρω η ΕΕΤΤ προτείνει την υποχρέωση παροχής από τον ΟΤΕ ενός Βασικού Επιπέδου Συμφωνιών Υπηρεσιών (Βασικό SLA). Η βασική/ ελάχιστη ποιότητα των παραμέτρων υπηρεσιών (Βασικό Επίπεδο Συμφωνιών Υπηρεσιών (Βασικό SLA)) καθώς και οι σχετικές οικονομικές ρήτρες ή όροι αναφορικά με την ευθύνη των μερών που θα ισχύουν σε περίπτωση μη συμμόρφωσης με τις προϋποθέσεις του Βασικού SLA, θα πρέπει να αποτελούν μέρος της βασικής λίστας των περιεχομένων της σχετικής Προσφοράς Αναφοράς ΧΕΠ που θα δημοσιεύεται από τον ΟΤΕ. Προκειμένου να διασφαλισθεί μεταξύ άλλων η αποτελεσματικότητα του Βασικού SLA, η ΕΕΤΤ προτείνει να επιβληθεί στον ΟΤΕ η υποχρέωση δημοσίευσης δεικτών αποδοτικότητας (Key Performance Indicators) σε τριμηνιαία βάση και ανά περίπτωση, κατόπιν σχετικού αιτήματος της ΕΕΤΤ (βλέπε επίσης και κατωτέρω αναφορικά με την υποχρέωση διαφάνειας).

**Ζ.** Επιπλέον, η ΕΕΤΤ προτείνει να επιβληθεί στον ΟΤΕ η υποχρέωση να διαπραγματεύεται με καλή πίστη όλα τα εύλογα αιτήματα αναφορικά με SLAs «πέραν του Βασικού» (Advanced SLAs). Για τον σκοπό αυτό, η ΕΕΤΤ θα προβεί σε διάλογο με τον ΟΤΕ προκειμένου να διαμορφώσει το εύρος και τις ρήτρες των εν λόγω SLAs.



## 5.7.2. Υποχρέωση Αμεροληψίας (Μη Διακριτικής Μεταχείρισης)

Στις περιπτώσεις όπου έχει επιβληθεί στον πάροχο με ΣΙΑ υποχρέωση πρόσβασης, και ιδίως όταν έχει επιβληθεί και υποχρέωση κοστοστρέφειας ή υποχρέωση ελέγχου τιμών, ο εν λόγω πάροχος δύναται να έχει αυξημένα κίνητρα να προβαίνει σε διακρίσεις όσον αφορά τις μη τιμολογιακές παραμέτρους των υπηρεσιών του. Η ΕΕΤΤ θεωρεί ότι μια ισχυρή υποχρέωση μη διακριτικής μεταχείρισης (υποχρέωση αμεροληψίας) είναι το μόνο ρυθμιστικό μέτρο το οποίο μπορεί να αντιμετωπίσει ευθέως τα ως άνω προβλήματα ανταγωνισμού. Ως εκ τούτου, η ΕΕΤΤ θεωρεί ότι η υποχρέωση μη διακριτικής μεταχείρισης είναι απαραίτητη προκειμένου να διασφαλισθεί ότι ο ΟΤΕ δεν κάνει διακρίσεις προς όφελος του λιανικού του άκρου (συμπεριλαμβανομένων των θυγατρικών του και των συνδεδεμένων με αυτόν επιχειρήσεων).

Η ΕΕΤΤ είναι επιφορτισμένη να επιβάλει – όπου το θεωρεί κατάλληλο - υποχρέωση μη διακριτικής μεταχείρισης σε συνδυασμό με τις ήδη υπάρχουσες υποχρεώσεις πρόσβασης. Ως εκ τούτου, η ΕΕΤΤ προτείνει να επιβληθεί στον ΟΤΕ η υποχρέωση μη διακριτικής μεταχείρισης για όλες τις υποχρεώσεις πρόσβασης που περιγράφηκαν στην προηγούμενη παράγραφο. Αυτό σημαίνει ότι ο ΟΤΕ υποχρεούται να εφαρμόζει ισοδύναμους όρους, σε ισοδύναμες περιστάσεις, σε άλλες επιχειρήσεις που παρέχουν ισοδύναμες υπηρεσίες, και θα παρέχει υπηρεσίες και πληροφορίες σε τρίτους υπό τους ίδιους όρους και της ίδιας ποιότητας με αυτές που παρέχει και στο λιανικό του άκρο (συμπεριλαμβανομένων των θυγατρικών του και των συνδεδεμένων με αυτόν επιχειρήσεων).

Ειδικότερα, οι υπηρεσίες και οι πληροφορίες πρέπει να παρέχονται στους εναλλακτικούς παρόχους εντός προκαθορισμένης χρονικής περιόδου και επί τη βάση προδιαγραφών ποιότητας που είναι τουλάχιστον ισότιμες με αυτές που παρέχονται στο λιανικό άκρο του ΟΤΕ (συμπεριλαμβανομένων των θυγατρικών του και των συνδεδεμένων με αυτόν επιχειρήσεων). Καθώς η Χονδρική Ευρυζωνική Πρόσβαση είναι ένα προϊόν που προμηθεύονται οι εναλλακτικοί πάροχοι και το λιανικό άκρο του ΟΤΕ ή συνδεδεμένες επιχειρήσεις, η ΕΕΤΤ θεωρεί ότι τα SLAs είναι αναγκαία, μεταξύ άλλων, για να ελέγχεται η υποχρέωση αμεροληψίας του ΟΤΕ.



Επιπροσθέτως, είναι απαραίτητο οι πληροφορίες που λαμβάνονται από τον ΟΤΕ στα πλαίσια της παροχής Χονδρικής Ευρυζωνικής Πρόσβασης σε έναν εναλλακτικό πάροχο, να μην χρησιμοποιούνται (με οποιοδήποτε τρόπο) από το λιανικό άκρο του ΟΤΕ. Η δέσμευση συμμόρφωσης σχετικά με την παραπάνω υποχρέωση θα πρέπει να γίνεται εγγράφως από τον ΟΤΕ.

Δεδομένου ότι ο ΟΤΕ είναι μια καθετοποιημένη επιχείρηση, έχει κίνητρο να παρέχει υπηρεσίες χονδρικής υπό ευνοϊκότερους όρους και προϋποθέσεις στο λιανικό του άκρο με τρόπο που δύναται να επιδρά αρνητικά στον ανταγωνισμό. Ως εκ τούτου, η ΕΕΤΤ θεωρεί ότι θα χρειαστεί επίσης να επιβάλει υποχρεώσεις διαφάνειας και λογιστικού διαχωρισμού για να ελέγχει την υποχρέωση αμεροληψίας (βλ. ανάλυση κατωτέρω).

Η ΕΕΤΤ κρίνει επίσης ότι το λιανικό άκρο του ΟΤΕ ή οι συνδεδεμένες επιχειρήσεις δεν θα πρέπει να έχουν προνομιακή πρόσβαση στις δραστηριότητες της χονδρικής του ΟΤΕ. Παραδείγματος χάριν, όταν αναπτύσσονται νέα προϊόντα, οι εναλλακτικοί πάροχοι θα πρέπει να έχουν ισότιμη πρόσβαση στις δραστηριότητες χονδρικής του ΟΤΕ.

### **5.7.3. Υποχρέωση Διαφάνειας**

Η ΕΕΤΤ θεωρεί ότι πέραν των υποχρεώσεων πρόσβασης και μη διακριτικής μεταχείρισης (βλ. ανωτέρω), είναι αναλογικό και αιτιολογημένο να επιβληθεί στον ΟΤΕ η υποχρέωση της διαφάνειας η οποία θα περιλαμβάνει μεταξύ άλλων τη δημοσίευση σχετικής Προσφοράς Αναφοράς, η οποία θα υπόκειται στην έγκριση της ΕΕΤΤ και θα αποτελεί την βάση για την σύναψη συμφωνιών για την παροχή ΧΕΠ. Η ως άνω υποχρέωση διασφαλίζει ότι οι εναλλακτικοί πάροχοι έχουν πρόσβαση σε επαρκείς πληροφορίες και ξεκάθαρες διαδικασίες, στις οποίες δεν θα είχαν σε αντίθετη περίπτωση. Αυτό διευκολύνει την είσοδό τους στην αγορά και ως εκ τούτου προωθεί τον ανταγωνισμό. Τα μέτρα διαφάνειας παρέχουν επίσης μια μέθοδο για να διασφαλισθεί η συμμόρφωση με την υποχρέωση μη διακριτικής μεταχείρισης, καθότι οι πληροφορίες που απαιτούνται προκειμένου να εκτιμηθεί εάν υφίσταται τέτοια συμμόρφωση δεν θα ήταν άλλως διαθέσιμες. Συνεπώς, η ΕΕΤΤ θεωρεί ότι δια της ρυθμιστικής υποχρέωσης της

διαφάνειας αντιμετωπίζεται ευθέως η φύση ορισμένων βασικών προβλημάτων ανταγωνισμού και θα πρέπει η εν λόγω υποχρέωση να επιβληθεί στον ΟΤΕ.

Το Άρθρο 9 της Οδηγίας για την Πρόσβαση προβλέπει ότι η ΕΡΑ δύναται να υποχρεώνει έναν πάροχο με ΣΙΑ, να δημοσιεύει Προσφορά Αναφοράς η οποία θα είναι επαρκώς αναλυτική, προκειμένου να διασφαλίζεται ότι οι επιχειρήσεις δεν θα εξαναγκάζονται να πληρώνουν για ευκολίες οι οποίες δεν είναι απαραίτητες για τις αιτούμενες υπηρεσίες. Η εν λόγω Προσφορά Αναφοράς θα πρέπει να συμπεριλαμβάνει μια περιγραφή των σχετικών προσφορών ανά στοιχείο σύμφωνα με τις ανάγκες της αγοράς, και μια περιγραφή των σχετικών όρων και προϋποθέσεων, συμπεριλαμβανομένων των τιμών.

Η ΕΕΤΤ προτείνει να επιβληθεί η υποχρέωση στον ΟΤΕ να δημοσιεύει προσφορά αναφοράς για την ΧΕΠ. Το Παράρτημα 1 του παρόντος κειμένου περιέχει την λίστα με τα κατ' ελάχιστον στοιχεία που πρέπει να συμπεριληφθεί στην σχετική Προσφορά Αναφοράς του ΟΤΕ.

Η μορφή μιας Προσφοράς Αναφοράς που αφορά ειδικές μορφές πρόσβασης και διασύνδεσης έχει αναπτυχθεί με την πάροδο του χρόνου μέσω της εμπειρίας και της διαβούλευσης με την αγορά. Δεδομένου ότι η Προσφορά Αναφοράς θα πρέπει να επικαιροποιείται προκειμένου να αντικατοπτρίζει τις ανάγκες της αγοράς, η ΕΕΤΤ προτείνει να αναθεωρείται η Προσφορά Αναφοράς Πρόσβασης ΧΕΠ κατόπιν πρωτοβουλίας της ΕΕΤΤ ή να εξετάζεται το ενδεχόμενο αναθεώρησής της κατόπιν θεμελιωμένου αιτήματος είτε από την πλευρά του ΟΤΕ ή οποιουδήποτε άλλου αδειοδοτημένου παρόχου. Ειδικότερα:

- Ο ΟΤΕ θα πρέπει να υποβάλει στην ΕΕΤΤ την (πρώτη) Προσφορά Αναφοράς Χονδρικής Ευρυζωνικής Πρόσβασης, σύμφωνα με τους όρους της Απόφασης της ΕΕΤΤ η οποία θα εκδοθεί κατόπιν της έγκρισης από την ΕΕ του προτεινόμενου Σχεδίου Μέτρων για την υπό εξέταση αγορά, εντός εξήντα (60) ημερών από το χρονικό σημείο που η ως άνω Απόφαση τίθεται σε εφαρμογή. Η ΕΕΤΤ δύναται να επιβάλει αλλαγές στην Προσφορά Αναφοράς Χονδρικής Ευρυζωνικής Πρόσβασης και τις συναφείς ευκολίες στις περιπτώσεις όπου κρίνει ότι τέτοιες αλλαγές είναι αιτιολογημένες.
- Για την περίπτωση όπου ο ΟΤΕ ζητήσει αναθεώρηση της Προσφοράς Αναφοράς Χονδρικής Ευρυζωνικής Πρόσβασης, η ΕΕΤΤ λαμβάνοντας υπόψη τις όποιες



σχετικές εξελίξεις της αγοράς, καθώς και την εμπειρία που αποκτήθηκε στα πλαίσια προγενέστερης εφαρμογής Προσφοράς Αναφοράς, θα εξετάσει εντός εύλογης περιόδου, εάν οι προτεινόμενες αλλαγές είναι κατάλληλες και αιτιολογημένες. Η ΕΕΤΤ δύναται να επιβάλλει αλλαγές στην Προσφορά Αναφοράς Χονδρικής Ευρυζωνικής Πρόσβασης όπου κρίνει ότι τέτοιες αλλαγές είναι αιτιολογημένες.

- Για την περίπτωση όπου το αίτημα για αναθεώρηση της Προσφοράς Αναφοράς υποβάλλεται από κάποιον άλλο πάροχο (πέραν του ΟΤΕ), η ΕΕΤΤ λαμβάνοντας υπόψη τις όποιες σχετικές εξελίξεις της αγοράς, καθώς και την εμπειρία που αποκτήθηκε στα πλαίσια προγενέστερης εφαρμογής Προσφοράς Αναφοράς, θα εξετάσει εάν η Προσφορά Αναφοράς χρήζει αναθεώρησης. Εάν η απόφαση της ΕΕΤΤ είναι καταφατική, η ΕΕΤΤ θα καλέσει τον ΟΤΕ να υποβάλει αναθεωρημένη Προσφορά Αναφοράς, εντός συγκεκριμένης χρονικής περιόδου ανάλογα με τις τροποποιήσεις που απαιτούνται. Η ΕΕΤΤ δύναται να επιβάλλει αλλαγές στην Προσφορά Αναφοράς Χονδρικής Ευρυζωνικής Πρόσβασης όπου κρίνει ότι τέτοιες αλλαγές είναι αιτιολογημένες.

Στις περιπτώσεις που κρίνει κατάλληλο, η ΕΕΤΤ, σύμφωνα με το Άρθρο 6 της *Οδηγίας Πλαίσιο*, δύναται να διεξάγει δημόσια διαβούλευση παρέχοντας στα ενδιαφερόμενα μέρη την δυνατότητα να εκφράσουν τις απόψεις τους αναφορικά με τις προτεινόμενες τροποποιήσεις/ αναθεωρήσεις της Προσφοράς Αναφοράς Χονδρικής Ευρυζωνικής Πρόσβασης.

Το Άρθρο 9 της *Οδηγίας για την Πρόσβαση*, προβλέπει επίσης ότι η ΕΕΤΤ δύναται να υποχρεώσει ένα πάροχο με ΣΙΑ, να προβαίνει σε δημοσιοποίηση ορισμένων πληροφοριών, όπως λογιστικών πληροφοριών, τεχνικών προδιαγραφών, χαρακτηριστικών δικτύου, όρων και προϋποθέσεων προσφοράς και χρήσης, και τιμών. Το Άρθρο 9 (3) της *Οδηγίας για την Πρόσβαση*, αναφέρει ότι η ΕΕΤΤ δύναται να ορίζει τις ακριβείς πληροφορίες που πρέπει να δημοσιοποιούνται, το επίπεδο λεπτομέρειας και τον τρόπο δημοσιοποίησής τους, και ότι η ΕΕΤΤ δύναται να ζητά επιπλέον λεπτομέρειες για τις περιπτώσεις εκείνες όπου περιστατικά στην αγορά υποδεικνύουν ότι η υπάρχουσα υποχρέωση (δημοσιοποίησης) δεν είναι επαρκής. Σε αυτά

τα πλαίσια, η ΕΕΤΤ θεωρεί ότι θα πρέπει να επιβληθεί στον ΟΤΕ η υποχρέωση να παρέχει άμεσα στην ΕΕΤΤ κάθε πληροφορία, συμπεριλαμβανομένων οικονομικών πληροφοριών αναφορικά με την χονδρική ευρυζωνική πρόσβαση, κατόπιν αιτιολογημένου αιτήματός της, και σύμφωνα με τα χρονοδιαγράμματα και το επίπεδο λεπτομέρειας που αναφέρονται στο σχετικό αίτημα της ΕΕΤΤ.

Πέραν της ως άνω υποχρέωσης, ο ΟΤΕ πρέπει να παρέχει στην ΕΕΤΤ αναλυτική αναφορά σχετικά με όλους τους δείκτες αποδοτικότητας (Key Performance Indicators) σε τριμηνιαία βάση και ανά περίπτωση, οποτεδήποτε αυτό ζητηθεί από την ΕΕΤΤ. Η ΕΕΤΤ θα πρέπει να έχει επίσης δυνατότητα πρόσβασης στο σύστημα/ λογισμικό/ βάση δεδομένων το οποίο χρησιμοποιείται για τον υπολογισμό ή/ και την αποθήκευση των τιμών των δεικτών αποδοτικότητας (Key Performance Indicators (KPIs), προκειμένου να μπορεί να εξάγει πληροφορίες με δική της πρωτοβουλία. Επιπλέον, οι άλλοι πάροχοι θα πρέπει να μπορούν να έχουν πρόσβαση στους δείκτες αποδοτικότητας/ δεδομένα που σχετίζονται με τις δραστηριότητες τους και τις συναλλαγές τους με τον ΟΤΕ. Τέλος, κατόπιν λήψης σχετικού αιτήματος από την ΕΕΤΤ, ο ΟΤΕ θα πρέπει να έχει την υποχρέωση να δημοσιεύει στον δικτυακό του τόπο ορισμένους ή και όλους τους δείκτες αποδοτικότητας με κατάλληλη μορφή, διασφαλίζοντας την αρχή του επιχειρηματικού απορρήτου καθώς και την εμπιστευτικότητα κρίσιμων εμπορικών πληροφοριών (λχ. μέσες ή συνολικές τιμές, ή αναλυτικά τις τιμές των δεικτών χωρίς να προσδιορίζεται το όνομα του παρόχου). Το ως άνω μέτρο θα επιτρέψει στους εναλλακτικούς παρόχους που λαμβάνουν υπηρεσίες από τον ΟΤΕ να διασφαλίσουν ότι οι δείκτες αποδοτικότητας παρουσιάζουν με ακρίβεια το επίπεδο υπηρεσιών που λαμβάνουν. Επιπλέον ο ΟΤΕ θα πρέπει να παρέχει στην ΕΕΤΤ κάθε επιπλέον πληροφορία σχετικά με τους δείκτες αποδοτικότητας (συμπεριλαμβανομένων των εμπιστευτικών πληροφοριών) η οποία εύλογα ζητείται από την ΕΕΤΤ προκειμένου να της επιτρέψει να εποπτεύει καλύτερα, καθώς και να προλαμβάνει την όποια τυχόν διακριτική μεταχείριση άλλου παρόχου. Οι δείκτες αποδοτικότητας δύνανται να περιλαμβάνουν (ενδεικτικά και όχι περιοριστικά) τα κάτωθι στοιχεία:



(1) Δείκτες αποδοτικότητας σχετικά με την παροχή των υποχρεωτικών τύπων πρόσβασης για κάθε τύπος πρόσβασης (τύπος Α, Β, Γ):

- Αριθμός αιτημάτων ανά πάροχο και ανά ταχύτητα πρόσβασης
- Αριθμός αιτημάτων που απορρίφθηκαν ανά λόγο απόρριψης
- Αριθμός αιτημάτων που ικανοποιήθηκαν εντός προβλεπόμενου χρονοδιαγράμματος
- Μέσος χρόνος παροχής της υπηρεσίας ανά πάροχο
- Αριθμός ενεργών συνδέσεων DSL ανά τοπικό κέντρο
- Μέσο χρόνο παροχής της υπηρεσίας προς λιανικούς χρήστες όπου υφίσταται

(2) Δείκτες αποδοτικότητας σχετικά με τις υπηρεσίες backhaul και διασύνδεσης (π.χ. ΟΚΣΥΑ & ΟΚΣΥΑ 2):

- Αριθμός αιτημάτων που παραλήφθηκαν ανά πάροχο, ανά σημείο διασύνδεσης (τύπος Α, Β ή Γ) και ανά είδος
- Αριθμός αιτημάτων που απορρίφθηκαν ανά λόγο απόρριψης
- Αριθμός αιτημάτων που ικανοποιήθηκαν εντός προβλεπόμενου χρονοδιαγράμματος
- Μέσος χρόνος παροχής της υπηρεσίας ανά πάροχο

(3) Δείκτες αποδοτικότητας σχετικά με βλάβες και επισκευές:

- Αριθμός νέων παροχών που αναφέρθηκαν ως προβληματικές ανά τύπο πρόσβασης (τύπος Α, Β, Γ)
- Μέσος όρος χρόνου επιδιόρθωσης βλαβών ανά πάροχο ανά υπηρεσία
- Αριθμός βλαβών που επιλύθηκαν εντός του συμφωνημένου χρονικού πλαισίου (βασικό SLA)

Στους ως άνω δείκτες αποδοτικότητας, ο όρος «υπηρεσία» περιλαμβάνει τις δύο διαφορετικές υπηρεσίες (πρόσβαση τελικών χρηστών, backhaul) και τις εναλλακτικές τους (εναλλακτικές Α, Β ή Γ).



(4) Δείκτες αποδοτικότητας σχετικά με τη Συνεγκατάσταση:

- Μέσος χρόνος μελέτης και υλοποίησης ανά περίπτωση και ανά πάροχο

Μετά την επιβολή των υποχρεώσεων πρόσβασης και αμεροληψίας, η ΕΕΤΤ θεωρεί ότι είναι αναλογικό και αιτιολογημένο, στα πλαίσια της υποχρέωσης διαφάνειας να επιβληθεί στον ΟΤΕ η υποχρέωση να κοινοποιεί στην ΕΕΤΤ κάθε σύμβαση ΧΕΠ που υπογράφεται με παρόχους με βάση τη δημοσιευμένη Προσφορά Αναφοράς ΧΕΠ, καθώς και κάθε «πέραν του βασικού» (“advanced”) SLA που τυχόν προσφέρεται από τον ΟΤΕ με βάση εμπορική συμφωνία.

#### **5.7.4. Λογιστικός διαχωρισμός**

Η ΕΕΤΤ παρέθεσε ανωτέρω τους λόγους για τους οποίους η επιβολή της υποχρέωσης μη διακριτικής μεταχείρισης (αμεροληψίας), συνιστά μέτρο απαραίτητο για την αντιμετώπιση αριθμού προβλημάτων ανταγωνισμού που ανακύπτουν κατά την διαδικασία παροχής ΧΕΠ. Η υποχρέωση της μη διακριτικής μεταχείρισης, συχνά μπορεί να απαιτεί την επιβολή παροχής χρηματοοικονομικών πληροφοριών, προκειμένου να ελέγχεται η συμμόρφωση του ΟΤΕ με την εν λόγω υποχρέωση. Αναφορικά με τον καθορισμό του ΟΤΕ ως παρόχου με ΣΙΑ στην εν λόγω αγορά και τον προσδιορισμό της υποχρέωσης αμεροληψίας ως μέσου αντιμετώπισης των προβλημάτων ανταγωνισμού που αναλύονται ανωτέρω, η ΕΕΤΤ θεωρεί ότι πρέπει να επιβληθεί στον ΟΤΕ η υποχρέωση λογιστικού διαχωρισμού στην σχετική αγορά. Η υποχρέωση λογιστικού διαχωρισμού, θα βοηθήσει την ΕΕΤΤ να παρακολουθεί τη συμπεριφορά του ΟΤΕ αναφορικά με την υποχρέωση αμεροληψίας, με το να απαιτεί από τον ΟΤΕ καθαρή αναφορά σχετικά με τις τιμές χονδρικής και τις τιμές εσωτερικής παροχής για σχετικές υπηρεσίες καθώς επίσης και να καθιστά διαφανή την αμερόληπτη κατανομή του κόστους μεταξύ των προϊόντων και υπηρεσιών.

Προκειμένου να ελεγχθεί η εφαρμογή των υποχρεώσεων ελέγχου τιμών, να διασφαλισθεί η αμεροληψία, η ΕΕΤΤ προτείνει να επιβληθούν επίσης στον ΟΤΕ υποχρεώσεις λογιστικού διαχωρισμού και διαφάνειας.



Όπως αναλύεται ανωτέρω, προκειμένου να αποφασίσει την επιβολή αναλογικών υποχρεώσεων, η ΕΕΤΤ θα πρέπει να διασφαλίσει ότι οι υποχρεώσεις βασίζονται στη φύση του προβλήματος που εντοπίζεται, είναι αιτιολογημένη και αναλογική για την προώθηση του ανταγωνισμού, και συμβάλει στη μεγιστοποίηση των ωφελειών για τους καταναλωτές. Για το σκοπό αυτό, η υποχρέωση λογιστικού διαχωρισμού θα πρέπει να σχεδιαστεί ούτως ώστε να λαμβάνονται στοιχεία από τον ΟΤΕ που θα βοηθούν να διαπιστωθεί η ύπαρξη ή απουσία υπερβολικών τιμών χονδρικής και διακριτικής μεταχείρισης. Συνεπώς, η ΕΕΤΤ θεωρεί ότι η επιβολή της υποχρέωσης λογιστικού διαχωρισμού στον ΟΤΕ δύναται να αιτιολογηθεί και να βασιστεί στη φύση του προβλήματος που εντοπίζεται.

Επομένως, η ΕΕΤΤ προτίθεται να εφαρμόσει λογιστικό διαχωρισμό για τις συγκεκριμένες δραστηριότητες του ΟΤΕ. Ο σκοπός επιβολής υποχρέωσης λογιστικού διαχωρισμού είναι να παρασχεθεί ένας μεγαλύτερος βαθμός λεπτομέρειας από τις πληροφορίες που θα προέκυπταν από τις οικονομικές καταστάσεις του ΟΤΕ, προκειμένου να αντανακλάται όσο το δυνατόν ακριβέστερα η αποδοτικότητα της παροχής ΧΕΠ, όπως εάν αυτή παρεχόταν από μια χωριστή επιχείρηση και να αποτρέπεται η διακριτική μεταχείριση προς όφελος των δραστηριοτήτων του ΟΤΕ ή των συνδεδεμένων επιχειρήσεων και να εμποδίσει την παράνομη διεπίδότηση.

Οι ακόλουθες χρηματοοικονομικές πληροφορίες θα πρέπει να καταρτίζονται και να δημοσιεύονται για όλες τις υπηρεσίες, συμπεριλαμβανομένης της χονδρικής ευρυζωνικής πρόσβασης (με την επιφύλαξη της αρχής του επιχειρηματικού απορρήτου και άλλων γενικών νομικών υποχρεώσεων):<sup>34</sup>

- Κατάσταση λογαριασμού αποτελεσμάτων χρήσεως
- Κατάσταση απασχολούμενου κεφαλαίου (λεπτομερής μέθοδος υπολογισμού και τιμές των χρησιμοποιούμενων παραμέτρων)
- Ενοποίηση λογαριασμών και συμφωνία με προβλεπόμενους από το νόμο λογαριασμούς

---

<sup>34</sup> Βλέπε Παράρτημα της Σύστασης της Ευρωπαϊκής Επιτροπής της 19ης Σεπτεμβρίου 2005 για το λογιστικό διαχωρισμό και τα συστήματα κοστολόγησης, OJ L 266/64 of 11.10.2005.



ή άλλες πηγές πληροφοριών κοστολόγησης

- Περιγραφή της μεθόδου κοστολόγησης, με αναφορά της βάσης και των προτύπων κόστους, των μεθόδων κατανομής και αποτίμησης, της αναγνώρισης και χειρισμού του έμμεσου κόστους
- Παρατηρήσεις σχετικές με τη μη διακριτική μεταχείριση (λεπτομερή τέλη μεταφοράς προκειμένου να δικαιολογείται η συμμόρφωση με την υποχρέωση μη διακριτικής μεταχείρισης)
- Έκθεση λογιστικού ελέγχου
- Περιγραφή των πολιτικών λογιστικής και ρυθμιστικώς προβλεπόμενων αρχών λογιστικών και
- Δήλωση συμμόρφωσης προς τους κανόνες του Ευρωπαϊκού και Εθνικού δικαίου.<sup>35</sup>

Ωστόσο η ΕΕΤΤ, προτού λάβει την απόφασή της για τον ακριβή βαθμό του κάθετου και οριζόντιου λογιστικού διαχωρισμού που προτίθεται να επιβάλει στον ΟΤΕ, προτείνει να διαβουλευθεί περαιτέρω τις μεθοδολογίες λογιστικού διαχωρισμού και τις μεθοδολογίες λογιστικού ελέγχου.

---

<sup>35</sup> Η Σύσταση της Επιτροπής, προβλέπει ότι η ετήσια δήλωση συμμόρφωσης πρέπει να περιλαμβάνει τουλάχιστον:

- τα συμπεράσματα του ορκωτού ελεγκτή
- όλες τις ασυμφωνίες που διαπιστώθηκαν
- τις συστάσεις εκ μέρους του ορκωτού λογιστή (με περιγραφή των αντίστοιχων συνεπειών)
- πλήρης περιγραφή της μεθόδου επαλήθευσης που διευθετήθηκε, και
- ορισμένα συγκεντρωτικά χρηματοοικονομικά και λογιστικά δεδομένα (όπως για παράδειγμα προσαρμογές εκτίμησης τρέχοντος κόστους, βασικές παραδοχές των μεθόδων καταλογισμού, επίπεδο κατανεμημένου κόστους και βαθμός διακριτότητας του μοντέλου).

Η δημοσίευση της δήλωσης συμμόρφωσης και των αποτελεσμάτων του λογιστικού ελέγχου πρέπει να υποβάλλεται σε μορφή εύκολα προσβάσιμη από τα ενδιαφερόμενα μέρη, εντύπως ή ηλεκτρονικά, ή να δημοσιεύονται στο δικτυακό τόπο του φορέα εκμετάλλευσης ή τον δικτυακό τόπο της ΕΕΤΤ.



### **5.7.5. Υποχρέωση Ελέγχου Τιμών και Κοστολόγησης**

Το Άρθρο 13 (1) της *Οδηγίας για την Πρόσβαση* επιτρέπει στην ΕΕΤΤ να επιβάλει υποχρεώσεις αναφορικά με την ανάκτηση κόστους και υποχρεώσεις ελέγχου τιμών για τις υπηρεσίες πρόσβασης, στις περιπτώσεις εκείνες όπου η έλλειψη αποτελεσματικού ανταγωνισμού σημαίνει ότι ο πάροχος με ΣΙΑ μπορεί να εφαρμόζει υπερβολικές τιμές, ή να προβαίνει σε συμπίεση περιθωρίου εις βάρος του τελικού καταναλωτή. Όπως αναλύεται ανωτέρω, λόγω των σημαντικών και μη παροδικών φραγμών εισόδου που αντιμετωπίζουν οι εναλλακτικοί πάροχοι, είναι κρίσιμο οι πάροχοι αυτοί να αποκτούν πρόσβαση στο δίκτυο του ΟΤΕ. Επιπλέον είναι εξίσου σημαντικό να μην επιτρέπεται στον ΟΤΕ να επεκτείνει την ισχύ που κατέχει σε αγορές χονδρικής στις αγορές λιανικής στα πλαίσια της προσπάθειας να αποκλείσει την είσοδο στην αγορά, καθώς αυτό δεν προάγει το βιώσιμο ανταγωνισμό και αποβαίνει εις βάρος των τελικών χρηστών. Η ΕΕΤΤ προτείνει την επιβολή μιας σειράς υποχρεώσεων που θα επιτρέψει στους νεοεισερχόμενους να εκμεταλλευτούν τις οικονομίες κλίμακος του ΟΤΕ και σε συνδυασμό με τις κατάλληλες υποχρεώσεις πρόσβασης, θα επιτρέπουν στους νεοεισερχόμενους να δημιουργήσουν μια πελατειακή βάση για τις υπηρεσίες τους. Αυτό θα επιτρέψει στη συνέχεια στους ανταγωνιστές να δημιουργήσουν μακροπρόθεσμα την κρίσιμη μάζα πελατών που θα τους επιτρέψει να επενδύσουν σε ιδιόκτητες υποδομές, ώστε να καταστεί βιώσιμος ο ανταγωνισμός. Συνεπώς, οποιαδήποτε υποχρέωση ελέγχου τιμών θα πρέπει να λάβει υπόψη την ανάγκη παροχής των κατάλληλων κινήτρων για επενδύσεις και καινοτομία προϊόντων και υπηρεσιών.

Βασικός στόχος της *ex ante* ρύθμισης είναι να προάγει την ανάπτυξη του ανταγωνισμού αποτρέποντας την κάθετη επέκταση της ΣΙΑ του ΟΤΕ από την αγορά ΧΕΠ προς την αντίστοιχη λιανική αγορά, με τη μορφή είτε υπερβολικής/ληστρικής τιμολόγησης είτε συμπίεσης περιθωρίου μεταξύ του επιπέδου χονδρικής και λιανικής. Η ΕΕΤΤ θεωρεί ότι ο έλεγχος των τιμών χονδρικής είναι αναγκαίος για να αποτραπεί η εν λόγω επέκταση της ισχύος. Προτείνει συνεπώς, την επιβολή μέτρου ελέγχου τιμών που θα καθορίζεται με την προσέγγιση *retail-minus*. Σύμφωνα με την ως άνω προσέγγιση, θα καθορίζεται το περιθώριο ανάμεσα στην τιμή της χονδρικής ευρυζωνικής πρόσβασης «ΑΡΥΣ» που προσφέρεται από τον ΟΤΕ και την τιμή



του αντίστοιχου προϊόντος πρόσβασης λιανικής που πωλείται από τον ΟΤΕ στους τελικούς χρήστες. Οι τιμές χονδρικής για τις άλλες προτεινόμενες μορφές πρόσβασης θα υπολογίζονται με βάση την τιμή χονδρικής του «ΑΡΥΣ» που θα προκύψει.

Ο ΟΤΕ θα μπορεί να καθορίζει τις λιανικές τιμές για το προϊόν «ΑΡΥΣ», αλλά η αντίστοιχη τιμή της ΧΕΠ θα καθορίζεται με αναφορά στη μεθοδολογία "retail-minus". Ειδικότερα:

- **Τύπος Β:** Για τον καθορισμό της τιμής ΧΕΠ στο επίπεδο του BBRAS (υφιστάμενο προϊόν ΑΡΥΣ), η ΕΕΤΤ θα αφαιρεί από την αντίστοιχη λιανική τιμή που χρεώνει ο ΟΤΕ τα σχετικά κόστη λιανικής (όπως το κόστος προώθησης).
- **Τύπος Γ:** Για τον καθορισμό της τιμής ΧΕΠ στο επίπεδο DSLAM ή κόμβου πολυπλεξίας, η ΕΕΤΤ θα αφαιρεί από την χονδρική τιμή του τύπου Β το κατάλληλο κόστος δικτύου από το σημείο διασύνδεσης (DSLAMs ή κόμβος πολυπλεξίας) έως το BBRAS.
- **Τύπος Α:** Για τον καθορισμό της τιμής ΧΕΠ του τύπου Α, η ΕΕΤΤ θα προσθέσει στη χονδρική τιμή του τύπου Β το κατάλληλο κόστος δικτύου από το BBRAS έως το PoP (point of presence) του δικτύου των ISPs.

Η ως άνω μεθοδολογία τιμολόγησης διαφυλάσσει την κάθετη συνέπεια της δομής της χονδρικής τιμολόγησης και διασφαλίζει επίσης ότι ο ΟΤΕ δεν ακολουθεί πρακτική συμπίεσης περιθωρίου.

Προκειμένου να είναι εφικτή η εφαρμογή της παραπάνω προτεινόμενης μεθοδολογίας, ο ΟΤΕ θα πρέπει να υποβάλλει στη ΕΕΤΤ όλα τα στοιχεία αναφορικά με τα σχετικά κόστη λιανικής που αφορούν το προϊόν ΑΡΥΣ, καθώς επίσης και όλα τα στοιχεία αναφορικά με τα κόστη ανάμεσα στις υπηρεσίες πρόσβασης Α, Β, Γ.

Για να επιτύχει τους στόχους του ο προτεινόμενος μηχανισμός τιμολόγησης retail-minus, πρέπει να οριστεί ένα κατάλληλο περιθώριο ανάμεσα στις τιμές χονδρικής ΑΡΥΣ και τις αντίστοιχες τιμές λιανικής. Η ΕΕΤΤ θεωρεί ότι η προσέγγιση του ορισμού του περιθωρίου θα πρέπει να λαμβάνει υπόψη τις μελλοντικές εξελίξεις και να βασίζεται στα πρόσθετα κόστη



κατωτέρων σταδίων που πρέπει να αναληφθούν για την παροχή της λιανικής υπηρεσίας ΑΡΥΣ σε σύγκριση με την αντίστοιχη ΧΕΠ (σε επίπεδο BBRAS ή κόμβου πολυπλεξίας ή DSLAM).

Επιπλέον η ΕΕΤΤ θεωρεί ότι για τον υπολογισμό του κατάλληλου περιθωρίου ανάμεσα στις τιμές λιανικής και χονδρικής (των διάφορων προϊόντων ΧΕΠ), θα πρέπει να λαμβάνονται υπόψη το σχετικό επίπεδο της επένδυσης και επομένως οι κίνδυνοι που αναλαμβάνονται από τα μέρη, δεδομένου ότι ανάλογα με το σημείο του δικτύου του ΟΤΕ που έχει επιλέξει ένας εναλλακτικός πάροχος για την παράδοση της κίνησης, θα πρέπει να πραγματοποιήσει επενδύσεις διαφορετικού ύψους.

Για τον υπολογισμό του περιθωρίου μεταξύ της χονδρικής και της λιανικής τιμής πρόσβασης σε επίπεδο BBRAS (υφιστάμενο προϊόν ΑΡΥΣ – τύπος πρόσβασης Β), η ΕΕΤΤ θα υιοθετήσει μια ανάλυση DCF (Discounted Cash Flow), λαμβάνοντας υπόψη τα κόστη ενός εύλογα αποδοτικού εναλλακτικού παρόχου, τα κόστη και τα έσοδα του ΟΤΕ, τις διαφορές στην κλίμακα και στα κόστη που θα αναληφθούν από αποδοτικούς νεοεισερχόμενους σε σχέση με τον ΟΤΕ, καθώς επίσης και την εξέλιξη των τιμών. Ο ΟΤΕ έχει την υποχρέωση να παρέχει τα κόστη λιανικής στην ΕΕΤΤ τα οποία πρέπει να τα προσδιορίζει μέσω της μεθοδολογίας Μέσου Μακροπρόθεσμου Επαυξητικού Κόστους με βάση το Τρέχον Κόστος των Παγίων (ΜΜΕΚ/ΤΚ (LRAIC/Current Cost)) και τα οποία πρέπει να εξάγονται από ένα μοντέλο "top-down".

Για τον προσδιορισμό των τιμών χονδρικής για τους τύπους πρόσβασης Α, Β και Γ ο ΟΤΕ έχει την υποχρέωση να παρέχει τα σχετικά κόστη δικτύου για κάθε τύπο πρόσβασης, βάσει μεθοδολογίας Μέσου Μακροπρόθεσμου Επαυξητικού Κόστους με βάση το Τρέχον Κόστος των Παγίων (ΜΜΕΚ/ΤΚ (LRAIC/Current Cost)) τα οποία θα εξάγονται από ένα μοντέλο "top-down". Παράλληλα, η ΕΕΤΤ θα χρησιμοποιεί το δικό της μοντέλο bottom-up (εισάγοντας σε αυτό κριτήρια όπως αποτελεσματικότητα, ζητήματα οικονομιών κλίμακος που επιδρούν στα κόστη κλπ) προκειμένου να ελέγχει τα αποτελέσματα του top-down μοντέλου του ΟΤΕ. Ο ΟΤΕ υποχρεούται να παρέχει τα απαιτούμενα στοιχεία για την υλοποίηση και εφαρμογή του μοντέλου bottom-up της ΕΕΤΤ. Τα αποτελέσματα του bottom-up μοντέλου της ΕΕΤΤ θα διασταυρώνονται και με αποτελέσματα από βέλτιστες διεθνείς πρακτικές. Κατόπιν τούτων, η ΕΕΤΤ θα προβεί σε ανάλογη τροποποίηση των αποτελεσμάτων του μοντέλου top-down. Επιπλέον η ΕΕΤΤ δύναται να χρησιμοποιήσει DCF ανάλυση προκειμένου να εξετάσει τα



περιθώρια μεταξύ των χονδρικών τιμών σε επίπεδο BBRAS (τύπος Β) και των αντίστοιχων χονδρικών τιμών για τύπους πρόσβασης Α και Γ.

Αναφορικά με τις συναφείς ευκολίες (συμπεριλαμβανομένης της συνεγκατάστασης), η ΕΕΤΤ κρίνει ότι η τιμή θα πρέπει να βασίζεται σε κοστολογικά στοιχεία bottom-up LRIC που θα παρέχονται από τον ΟΤΕ.

Για τις περιπτώσεις όπου ο ΟΤΕ δεν παρέχει στην ΕΕΤΤ ακριβή στοιχεία κόστους από τα μοντέλα top-down ή/ και bottom up εντός της προβλεπόμενης χρονικής περιόδου (δηλ. έξι μήνες πριν από την εφαρμογή των τιμών), η ΕΕΤΤ θα δύναται να ανατρέχει άμεσα στο δικό της μοντέλο bottom-up (χρησιμοποιώντας τιμές για τις παραμέτρους των μοντέλων οι οποίες βασίζονται σε στοιχεία που παρέχει ο ΟΤΕ ή στοιχεία της αγοράς). Ειδικά στις περιπτώσεις όπου ο ΟΤΕ αδυνατεί να παρέχει στην ΕΕΤΤ ακριβή στοιχεία για τα κόστη λιανικής, η ΕΕΤΤ εφαρμόζει την ανάλυση DCF λαμβάνοντας υπόψη μόνο τα εκάστοτε διαθέσιμα στοιχεία.

Για την υλοποίηση του προτεινόμενου μηχανισμού retail-minus για τον έλεγχο των τιμών, η ΕΕΤΤ προτείνει τα ακόλουθα:

- Προκειμένου να είναι αποτελεσματικός ένας μηχανισμός ελέγχου τιμών, ο έλεγχος θα πρέπει να είναι διαρκής. Η ΕΕΤΤ θεωρεί ότι προκειμένου να μπορεί να ελέγχει τη συμμόρφωση του ΟΤΕ με το μηχανισμό retail-minus, ο ΟΤΕ θα πρέπει να υποχρεούται να ενημερώνει λεπτομερώς την ΕΕΤΤ για κάθε αλλαγή στις τιμές της λιανικής υπηρεσίας πριν την εφαρμογή τους. Η ΕΕΤΤ θα αποφαινεται, εντός εύλογου διαστήματος από την κοινοποίηση των τιμών λιανικής του ΟΤΕ, καθώς και κάθε άλλου απαραίτητου στοιχείου, εάν θα χρειαστεί να αναπροσαρμοστεί η τιμή χονδρικής πρόσβασης και, εάν ναι, σε τι βαθμό.
- Η ΕΕΤΤ κρίνει επίσης ότι ο μηχανισμός retail-minus θα μπορούσε να παρέχει στο λιανικό άκρο του ΟΤΕ ένα αθέμιτο πλεονέκτημα στην αγορά, καθώς θα γνώριζε ότι κάθε αλλαγή που γίνεται στις λιανικές τιμές του ΟΤΕ αυτομάτως θα οδηγούσε σε αλλαγή της τιμής χονδρικής. Προκειμένου το γεγονός αυτό να μη στρεβλώνει τον ανταγωνισμό, η ΕΕΤΤ θεωρεί ότι είναι αναγκαίο ο ΟΤΕ, πριν προχωρήσει σε οποιαδήποτε αλλαγή στις τιμές λιανικής που οδηγούν σε αλλαγή της τιμής χονδρικής,



να ενημερώνει τους εναλλακτικούς παρόχους τουλάχιστον 20 ημέρες πριν την εφαρμογή τις προτεινόμενης αλλαγής στις τιμές χονδρικής. Επιπλέον, ο ΟΤΕ δεν θα επιτρέπεται να προχωρήσει σε αλλαγή της τιμής λιανικής πριν τεθεί σε ισχύ η αλλαγή στις τιμές χονδρικής. Η προτεινόμενη περίοδος ειδοποίησης είναι επαρκής ώστε να μην δημιουργείται αθέμιτο μειονέκτημα για τους εναλλακτικούς, ενώ θα πρέπει επίσης να είναι επαρκώς σύντομη ώστε να μην ακινητοποιεί ανατιολόγητα την αγορά.

Εάν ο ΟΤΕ αποφασίσει να τροποποιήσει, να εισάγει εναλλακτικές ή να αποσύρει το υφιστάμενο λιανικό προϊόν, η ΕΕΤΤ θα εξετάσει τα κατάλληλα λιανικά προϊόντα που θα αποτελέσουν το σημείο αναφοράς της χονδρικής ανά περίπτωση. Ο ΟΤΕ θα πρέπει να υποχρεωθεί να υποβάλει στην ΕΕΤΤ την απόφασή του να τροποποιήσει ή να αποσύρει τις λιανικές υπηρεσίες, εντός ευλόγου διαστήματος πριν την υλοποίηση της απόφασης. Στη συνέχεια η ΕΕΤΤ θα εξετάσει τον τρόπο με τον οποίο θα πρέπει να προσαρμοστεί η μεθοδολογία υπολογισμού χονδρικών τιμών.

Ένα σύστημα κοστολόγησης είναι μεταξύ άλλων απαραίτητο για τις περιπτώσεις εκείνες όπου έχει επιβληθεί σε έναν πάροχο η υποχρέωση ελέγχου περιθωρίου. Αναφορικά με την παρούσα σχετική αγορά, η υποχρέωση του retail minus του ΟΤΕ προτείνεται από την ΕΕΤΤ ως μια εύλογη ρυθμιστική υποχρέωση και ως εκ τούτου, η ΕΕΤΤ είναι υποχρεωμένη να επιβάλει και μια περαιτέρω υποχρέωση όσον αφορά τα κοστολογικά συστήματα τα οποία θα πρέπει να τηρεί ο ΟΤΕ για ρυθμιστικούς σκοπούς.

Επιπλέον η ΕΕΤΤ προτίθεται να διαβουλευθεί περαιτέρω τις μεθοδολογίες κοστολόγησης και λογιστικού διαχωρισμού που θα υποστηρίζουν την κοστολόγηση των υπηρεσιών.

Από την λήψη Απόφασης από την ΕΕΤΤ αναφορικά με τις προτεινόμενες κανονιστικές υποχρεώσεις, ο ΟΤΕ υποχρεούται εντός σύντομης χρονικής περιόδου 3 μηνών να προσκομίσει στην ΕΕΤΤ όλα τα απαραίτητα στοιχεία προκειμένου να είναι εφικτός ο προσδιορισμός των τιμών ΧΕΠ. Σε περίπτωση που ο ΟΤΕ δεν παρέχει στην ΕΕΤΤ εγκαίρως επαρκή κοστολογικά στοιχεία, η ΕΕΤΤ θα έχει τη δυνατότητα να στραφεί άμεσα στα δικά της μοντέλα bottom-up κοστολόγησης.

### **Μεταβατική περίοδος**

Έως ότου η ΕΕΤΤ καθορίσει για πρώτη φορά τα περιθώρια και τις τιμές ΧΕΠ, η ΕΕΤΤ προτείνει την επιβολή της υποχρέωσης στον ΟΤΕ να διατηρεί:

- Τα υφιστάμενο ποσοστιαίο περιθώριο (Νοέμβριος 2005) ανάμεσα στην χονδρική τιμή του προϊόντος «ΑΡΥΣ» και την αντίστοιχη λιανική,
- Τις ισχύουσες τιμές των προϊόντων «ΟΣΚΥΑ»/ «ΟΚΣΥΑ 2» (Νοέμβριος 2005).

Οι καταστάσεις του λογιστικού διαχωρισμού και το κοστολογικό σύστημα του παρόχου με ΣΙΑ θα ελέγχονται ετησίως από ανεξάρτητους ορκωτούς ελεγκτές που ορίζονται από την ΕΕΤΤ. Μετά τον έλεγχο δημοσιεύεται Δήλωση Συμμόρφωσης από την ΕΕΤΤ, με την επιφύλαξη της Εθνικής και Κοινοτικής Νομοθεσίας περί εμπορικού απορρήτου.

## **6. Περίληψη προτεινόμενων ρυθμιστικών υποχρεώσεων**

Η ΕΕΤΤ προτείνει, σχετικά με την αγορά χονδρικής ευρυζωνικής πρόσβασης, να επιβληθούν οι ακόλουθες ρυθμιστικές υποχρεώσεις στον ΟΤΕ:

### **1. Υποχρέωση Πρόσβασης**

- Ο ΟΤΕ υποχρεούται να παρέχει σε Επιχειρήσεις πρόσβαση στις ακόλουθες υπηρεσίες και ευκολίες όπως ορίζεται στο Άρθρο 12 της Οδηγίας για την Πρόσβαση.
  - Τύπος πρόσβασης Α –Υφιστάμενη προσφορά πρόσβασης
  - Τύπος πρόσβασης Β – Πρόσβαση στο BBRAS
  - Τύπος πρόσβασης Γ – Πρόσβαση στο DSLAM ή σε επίπεδο πολυπλεκτικού κόμβου
  - Πρόσβαση σε συναφείς ευκολίες, όπως η συνεγκατάσταση



- Τεχνικές διεπαφές, πρωτόκολλα και άλλες κρίσιμες τεχνολογίες που είναι απαραίτητες για τη διαλειτουργικότητα των υπηρεσιών ή των εικονικών υπηρεσιών δικτύου, και
- Συστήματα λειτουργικής υποστήριξης ή, αντίστοιχα συστήματα λογισμικού που είναι απαραίτητα για τη διασφάλιση του ανταγωνισμού υπό δίκαιους όρους στην παροχή υπηρεσιών.
- Ο ΟΤΕ θα εξακολουθήσει να παρέχει πρόσβαση σε υπηρεσίες και ευκολίες σύμφωνα με την ισχύουσα προσφορά ΧΕΠ έως ότου αυτή αναθεωρηθεί.
- Ο ΟΤΕ να διαπραγματεύεται με καλή πίστη και να ικανοποιεί όλα τα εύλογα αιτήματα των παρόχων αναφορικά με επιπρόσθετα προϊόντα πρόσβασης, συνεγκατάστασης και συναφείς ευκολίες.
- Ο ΟΤΕ θα παρέχει σε επιχειρήσεις τη δυνατότητα μετάβασης μεταξύ υπηρεσιών που διευκρινίστηκαν ανωτέρω.
- Ο ΟΤΕ υποχρεούται να προβεί στην σύναψη Συμφωνιών Επιπέδου Υπηρεσίας (SLAs) αναφορικά με τις προαναφερόμενες υπηρεσίες και ευκολίες.

## **2. Υπογράωση αμεροληψίας**

- Ο ΟΤΕ θα εφαρμόζει ισοδύναμους όρους, σε ισοδύναμες περιστάσεις, σε άλλες επιχειρήσεις που παρέχουν ισοδύναμες υπηρεσίες, και θα παρέχει υπηρεσίες και πληροφορίες σε τρίτους υπό τους ίδιους όρους και της ίδιας ποιότητας με τις παρεχόμενες για τις δικές του υπηρεσίες ή τις υπηρεσίες των θυγατρικών του ή των συνδεδεμένων με αυτόν επιχειρήσεων.
- Ο ΟΤΕ θα παρέχει επαρκή προϊόντα χονδρικής τα οποία είναι σε θέση να υποστηρίζουν το σύνολο των λιανικών προσφορών του ΟΤΕ.

### **3. Υποχρέωση διαφάνειας**

- Ο ΟΤΕ θα υπόκειται σε υποχρέωση διαφάνειας και θα δημοσιεύει κατάλληλη προσφορά αναφοράς. Η προσφορά αναφοράς θα περιέχει τουλάχιστον τα στοιχεία που εκτίθενται στο Παράρτημα 1 του παρόντος κειμένου.
- Ο ΟΤΕ θα εξακολουθήσει να παρέχει πρόσβαση (και θα εξακολουθήσει να παρέχει τις ίδιες προσφορές) σύμφωνα με τους όρους και προϋποθέσεις που προβλέπονται στην ισχύουσα προσφορά αναφοράς.
- Ο ΟΤΕ θα δημοσιοποιεί συγκεκριμένες πληροφορίες, όπως πληροφορίες λογιστικής φύσεως, τεχνικές προδιαγραφές, χαρακτηριστικά δικτύου, όρους και προϋποθέσεις παροχής και χρήσης καθώς και τιμές.
- Ο ΟΤΕ θα εξακολουθήσει να δημοσιεύει τις πληροφορίες που προβλέπονται στην ισχύουσα προσφορά αναφοράς (ADSL).
- Ο ΟΤΕ θα πρέπει να κοινοποιεί στην ΕΕΤΤ όλες τις συμβάσεις ΧΕΠ που συνάπτει με παρόχους σύμφωνα με την Προσφορά Αναφοράς ΧΕΠ, καθώς και τις «πέραν του βασικού» Συμφωνίες Επιπέδου Υπηρεσιών (“advanced” SLAs) που τυχόν προσφέρονται από τον ΟΤΕ βάσει εμπορικής συμφωνίας.

### **4. Υποχρεώσεις λογιστικού διαχωρισμού**

- Ο ΟΤΕ θα υπόκειται σε υποχρέωση λογιστικού διαχωρισμού, σύμφωνα με τα όσα προβλέπονται στο Άρθρο 11 της *Οδηγίας για την Πρόσβαση*.

### **5. Υποχρέωση ελέγχου τιμών**

- Ο ΟΤΕ, σύμφωνα με το Άρθρο 13 της *Οδηγίας για την Πρόσβαση*, θα υπόκειται στις εξής υποχρεώσεις ελέγχου τιμών και κοστολόγησης:



- α. Τον καθορισμό περιθωρίου ανάμεσα στις υπηρεσίες ΧΕΠ και στις αντίστοιχες τιμές λιανικής.
- β. Την αποτροπή τυχόν εφαρμογής από τον ΟΤΕ πρακτικής συμπίεσης περιθωρίου.
- γ. Την αποτροπή εφαρμογής τιμών σε υπερβολικά υψηλό επίπεδο από τον ΟΤΕ.
- Ο ΟΤΕ θα υπόκειται στην υποχρέωση να προσφέρει τιμές για τη συνεγκατάσταση και για συναφείς ευκολίες που προκύπτουν βάσει bottom up LRIC μοντέλου.
  - Για τις περιπτώσεις όπου ο ΟΤΕ δεν παρέχει στην ΕΕΤΤ ακριβή στοιχεία κόστους από τα μοντέλα top-down ή/ και bottom up εντός της προβλεπόμενης χρονικής περιόδου, η ΕΕΤΤ θα δύναται να ανατρέχει άμεσα στο δικό της μοντέλο bottom-up (χρησιμοποιώντας τιμές για τις παραμέτρους των μοντέλων οι οποίες βασίζονται σε στοιχεία που παρέχει ο ΟΤΕ ή στοιχεία της αγοράς)

## 7. Ερωτήσεις της Διαβούλευσης Σχετικά με τις Κανονιστικές Υποχρεώσεις

- E1:** Συμφωνείτε με τις αρχές που θεωρεί η ΕΕΤΤ ότι θα πρέπει να χρησιμοποιηθούν για την επιλογή των κανονιστικών υποχρεώσεων; Θεωρείτε ότι υπάρχουν άλλες αρχές που πρέπει να λάβει υπόψη η ΕΕΤΤ κατά την επιλογή των κατάλληλων κανονιστικών υποχρεώσεων για τη συγκεκριμένη αγορά;
- E2:** Συμφωνείτε με την επιβολή υποχρέωσης πρόσβασης στον ΟΤΕ;
- E3:** Συμφωνείτε με την επιβολή υποχρέωσης στον ΟΤΕ να παρέχει τα ίδια προϊόντα ΧΕΠ που παρέχει στο λιανικό του άκρο;
- E4:** Παρακαλούμε όπως παράσχετε λεπτομέρειες σχετικά με προϊόντα ΧΕΠ ή στοιχεία ή πρόσθετες συναφείς ευκολίες που θα πρέπει να παρέχονται από τον ΟΤΕ.
- E5:** Υπάρχουν επιπλέον υποχρεώσεις που θα πρέπει να επιβληθούν στον ΟΤΕ σχετικά με τις τεχνικές διεπαφές, τα πρωτόκολλα ή τα συστήματα λογισμικού;
- E6:** Θεωρείτε ότι θα πρέπει επίσης να επιβληθεί η πρόσβαση στο BBRAS στο DSLAM ή στο επίπεδο του πολυπλεκτικού κόμβου (multiplexing node) που βρίσκεται πλησιέστερα στον τελικό πελάτη;
- E7:** Θεωρείτε επαρκές το προτεινόμενο περιεχόμενο της προσφοράς αναφοράς ΧΕΠ; Αν όχι προτείνετε επιπλέον στοιχεία τα οποία κρίνετε ότι θα πρέπει να συμπεριληφθούν.
- E8:** Συμφωνείτε με την επιβολή υποχρέωσης αμεροληψίας στον ΟΤΕ;
- E9:** Συμφωνείτε με την επιβολή υποχρέωσης διαφάνειας στον ΟΤΕ;
- E10:** Θεωρείτε ότι η ΕΕΤΤ θα πρέπει να επιβάλει στον ΟΤΕ τη δημοσίευση επιπρόσθετων πληροφοριών; Παρακαλούμε διευκρινίστε εάν θεωρείτε ότι αυτές θα πρέπει να διατίθενται μέσω της Προσφοράς Αναφοράς ή να δημοσιεύονται με άλλο τρόπο.
- E11:** Θεωρείτε ότι θα πρέπει να επιβληθεί στον ΟΤΕ υποχρέωση λογιστικού διαχωρισμού;



**Ε12:** Θεωρείτε ότι η προτεινόμενη προσέγγιση retail-minus θα αποτελούσε κατάλληλη κανονιστική υποχρέωση για την αντιμετώπιση των προβλημάτων ανταγωνισμού που εντοπίζονται σε σχέση με την ΧΕΠ;

Σε κάθε περίπτωση, παρακαλούμε να αναπτύξετε, να θεμελιώσετε ή να παράσχετε λεπτομέρειες σχετικά με τις απαντήσεις σας.

## **8. Παράρτημα 1 – Προσφορά Αναφοράς Χονδρικής Ευρυζωνικής Πρόσβασης (Reference Broadband Offer, RBO)**

Τα κάτωθι στοιχεία συνιστούν τον κατάλογο με τα ελάχιστα δεδομένα που πρέπει να περιλαμβάνονται στην Προσφορά Αναφοράς ΧΕΠ του ΟΤΕ.

### **A. Προϋποθέσεις πρόσβασης ΧΕΠ**

1. Στοιχεία δικτύου στα οποία προσφέρεται η πρόσβαση,
2. Πληροφορίες που αφορούν τις θέσεις των τόπων φυσικής πρόσβασης,<sup>36</sup> συμπεριλαμβανομένων πληροφοριών σχετικά με το τα σημεία διασύνδεσης και σχετικά με τη διαθεσιμότητα πρόσβασης σε DSLAM ή σε επίπεδο πολυπλεκτικού κόμβου
3. Διαφοροποίηση ποιότητας της υπηρεσίας σε σχέση με την πρόσβαση στα (α), (β) και (γ),
4. Τεχνικοί όροι που συνδέονται με την πρόσβαση στα (α), (β) και (γ),
5. Διαδικασίες παραγγελιών, μετάβασης μεταξύ υπηρεσιών και παροχής υπηρεσιών, περιορισμοί χρήσης.

### **B. Υπηρεσίες συνεγκατάστασης**

1. Πληροφορίες σχετικά με τα Δικτυακά Κέντρα του κοινοποιημένου φορέα εκμετάλλευσης.
2. Δυνατότητες συνεγκατάστασης στα Δικτυακά Κέντρα που αναφέρονται στο σημείο 1 (συμπεριλαμβανομένης της φυσικής συνεγκατάστασης και, ενδεχομένως, της απομακρυσμένης και της εικονικής συνεγκατάστασης).
3. Χαρακτηριστικά εξοπλισμού: περιορισμοί, εφόσον υπάρχουν, στον εξοπλισμό που μπορεί να

---

<sup>36</sup> Η διάθεση των πληροφοριών μπορεί να περιοριστεί στους ενδιαφερόμενους για να αποφευχθούν θέματα δημόσιας ασφάλειας

συνεγκατασταθεί.

4. Θέματα ασφαλείας: μέτρα που λαμβάνονται από τον κοινοποιημένο φορέα εκμετάλλευσης για την ασφάλεια των χώρων του.
5. Προϋποθέσεις πρόσβασης για το προσωπικό ανταγωνιστικών φορέων εκμετάλλευσης.
6. Προδιαγραφές ασφαλείας.
7. Κανόνες για τη διάθεση χώρου στις περιπτώσεις όπου ο χώρος συνεγκατάστασης είναι περιορισμένος.
8. Προϋποθέσεις για την επιθεώρηση, από τους δικαιούχους, των χώρων στους οποίους διατίθεται φυσική συνεγκατάσταση ή των Δικτυακών Κέντρων όπου η συνεγκατάσταση δεν έχει γίνει δεκτή λόγω έλλειψης χωρητικότητας.

### **Γ. Συστήματα Πληροφοριών**

Προϋποθέσεις πρόσβασης στα συστήματα λειτουργικής υποστήριξης, στα συστήματα πληροφοριών ή στις βάσεις δεδομένων του κοινοποιημένου φορέα εκμετάλλευσης για προπαραγγελία, παραγγελία, παροχή υπηρεσιών, συντήρηση και επισκευή και τιμολόγηση.

### **Δ. Όροι Παροχής**

1. Προθεσμία ανταπόκρισης στις αιτήσεις παροχής υπηρεσιών και ευκολιών, συμφωνίες επιπέδου υπηρεσιών, επιδιόρθωση σφαλμάτων, διαδικασίες αποκτάστασης του κανονικού επιπέδου υπηρεσιών και παράμετροι ποιότητας υπηρεσιών.
2. Τυποποιημένοι όροι συμβάσεως, συμπεριλαμβανομένης, ανάλογα με την περίπτωση, αποζημίωσης, σε περίπτωση μη τήρησης των προβλεπόμενων προθεσμιών.
3. Τιμές ή τρόποι τιμολόγησης για κάθε προαναφερόμενο χαρακτηριστικό, λειτουργία και ευκολία.

## 9. Παράρτημα 2 – Γλωσσάριο Όρων<sup>37</sup>

ATM	Asynchronous Transfer Mode – ένα πρωτόκολλο επικοινωνίας το οποίο επιτρέπει την μετάδοση δεδομένων σε υψηλή ταχύτητα.
Backhaul (ATM)	Χονδρική υπηρεσία σύνδεσης η οποία παρέχει χωρητικότητα ανάμεσα στο δικτυακό εξοπλισμό ενός παρόχου σε τοπικό κέντρο και σε ανώτερα ιεραρχικά σημεία του δικτύου.
BBRAS	Broadband Remote Access Server - το σημείο συγκέντρωσης της κίνησης των συνδρομητών.
Χονδρική Ευρυζωνική Πρόσβαση (ΧΕΠ)	Οι υπηρεσίες πρόσβασης υψηλής ταχύτητας bitstream (παροχή υπηρεσιών DSL από τον κυρίαρχο πάροχο) συνίστανται στην εγκατάσταση μιας σύνδεσης πρόσβασης υψηλής ταχύτητας στις εγκαταστάσεις του πελάτη (π.χ. εγκαθιστώντας εξοπλισμό ADSL και προγραμματίζοντας το δίκτυο τοπικής πρόσβασης) το οποίο διατίθεται σε τρίτους παρόχους υπηρεσιών, προκειμένου να τους επιτρέψει να παρέχουν λιανικές υπηρεσίες υψηλών ταχυτήτων στους πελάτες. Ο πάροχος bitstream δύναται επίσης να παρέχει υπηρεσίες μετάδοσης για μεταφορά σε «υψηλότερο» επίπεδο στην ιεραρχία του δικτύου, όπου οι πάροχοι υπηρεσιών μπορεί να διαθέτουν ήδη κάποιο σημείο παρουσίας (π.χ. σε επίπεδο κόμβου transit), επίσης γνωστές ως υπηρεσίες μετάδοσης 'backhaul'.
Συνεγκατάσταση	Η παροχή, από έναν πάροχο Α σε έναν πάροχο Β, πρόσβασης σε υλική υποδομή (ιδίως φυσικό χώρο και φυσικές εγκαταστάσεις) η

---

<sup>37</sup> Οι παρακάτω επεξηγήσεις αποδίδουν το περιεχόμενο λέξεων ή φράσεων που χρησιμοποιούνται από την ΕΕΤΤ στο κείμενο της παρούσας διαβούλευσης, παρέχονται αποκλειστικά για λόγους καλύτερης κατανόησης του εν λόγω κειμένου και δεν συνιστούν νομικούς ορισμούς των σχετικών λέξεων ή φράσεων

οποία επιτρέπει στον πάροχο Β να εγκαταστήσει εξοπλισμό στις εγκαταστάσεις του παρόχου Α.

Τοπικός βρόχος	Τοπικός βρόχος σημαίνει το φυσικό συνεστραμένο ζεύγος μεταλλικής ζεύξης που συνδέει το σημείο τερματισμού του δικτύου στις εγκαταστάσεις του συνδρομητή με το βασικό πλαίσιο διανομής (main distribution frame) ή αντίστοιχη ευκολία στο σταθερό δημόσιο τηλεφωνικό δίκτυο.
DSL	Digital Subscriber Line - Η τεχνολογία DSL επιτρέπει τη χρήση χάλκινου καλωδίου για μεταφορά δεδομένων με υψηλή ταχύτητα.
DSLAM	Ο Πολυπλέκτης / Αποπολυπλέκτης συνδρομητικών γραμμών.
Οπτική Ίνα	Η πλαστική ή γυάλινη (silicon dioxide) ίνα, η οποία χρησιμοποιείται για τη μετάδοση πληροφοριών με τη χρήση υπέρυθρων ή ορατού φωτός ως μέσου μεταφοράς (συνήθως laser).
Σταθερή Ασύρματη Πρόσβαση (ΣΑΠ)	Η χρήση ασύρματης τεχνολογίας για την παροχή υπηρεσιών ηλεκτρονικών επικοινωνιών σε τελικούς χρήστες.
Πλήρως αδεσμοποίητη πρόσβαση στον τοπικό βρόχο	Η παροχή σε δικαιούχο πρόσβασης στον τοπικό βρόχο ή σε υποβρόχους του κοινοποιημένου φορέα εκμετάλλευσης που παρέχει τη δυνατότητα χρήσης του συνόλου του φάσματος συχνότητας του συνεστραμμένου μεταλλικού ζεύγους.
IP	Το Internet Protocol είναι το πρωτόκολλο επικοινωνίας για τη μετάδοση δεδομένων στο διαδίκτυο.
Αποδεσμοποίηση του τοπικού βρόχου	Η διαδικασία με την οποία οι τοπικοί βρόχοι αποσυνδέονται φυσικά από το δίκτυό τους και συνδέονται στο δίκτυο ενός ανταγωνιστή παρόχου. Αυτό επιτρέπει σε παρόχους εκτός του κυρίαρχου παρόχου να χρησιμοποιούν τον τοπικό βρόχο για την παροχή υπηρεσιών απευθείας στους πελάτες.
Μεριζόμενη πρόσβαση στον αδεσμοποίητο τοπικό βρόχο	Η παροχή σε ένα δικαιούχο πρόσβασης στον τοπικό βρόχο ή υποβρόχο του κοινοποιημένου παρόχου, η οποία επιτρέπει τη χρήση της ζώνης του φάσματος συχνοτήτων του συνεστραμμένου



**ΕΕΤΤ**

ΕΘΝΙΚΗ ΕΠΙΤΡΟΠΗ ΤΗΛΕΠΙΚΟΙΝΩΝΙΩΝ & ΤΑΧΥΔΡΟΜΕΙΩΝ

μεταλλικού ζεύγους που δεν χρησιμοποιείται για φωνή. Ο τοπικός βρόχος εξακολουθεί να χρησιμοποιείται από τον κοινοποιημένο πάροχο για την παροχή τηλεφωνικής υπηρεσίας στο κοινό.